



EuroComfort Group

Smart solutions for your comfort.

CE

ZG1500182-1



BOXSPRINGBETTEN
ORIGINAL-BETRIEBSANLEITUNG

Sehr geehrte Kundin, sehr geehrter Kunde,

wir freuen uns, dass Sie sich für ein Qualitätsprodukt aus dem Hause Euro Comfort entschieden haben. Bitte lesen Sie diese Betriebsanleitung vor der Inbetriebnahme und Nutzung sorgfältig und bewahren Sie die Betriebsanleitung auf. Sie enthält wichtige Hinweise zur Verwendung und zur Pflege von Boxspring-Betten.

Hersteller:

Euro Comfort Holding GmbH
Vennweg 22
46395 Bocholt
Deutschland
Telefon: +49 (0) 2871/9979-0
E-Mail: info@eurocomfort.de

Inhaltsverzeichnis:

1.	Allgemeines	Seite 5
1.1	Bestimmungsgemäße Verwendung	Seite 5
1.2	Haftungsausschluss	Seite 5
1.3	Lieferumfang	Seite 6
1.4	Technische Daten	Seite 7
2.	Allgemeines zu Sicherheitshinweisen	Seite 7
2.1	Allgemeines zur Sicherheit	Seite 7
2.2	Verwendete Sicherheitssymbole	Seite 8
2.3	Verpflichtung des Benutzers	Seite 8
3.	Transport und Auspacken	Seite 9
3.1	Transport der Betten	Seite 9
3.2	Auspacken der Betten	Seite 10
4	Zusammenbau und Inbetriebnahme der Betten	Seite 11
4.1	Aufstellen der Betten	Seite 11
4.2	Zusammenbau und Inbetriebnahme	Seite 14
4.2.1	Zusammenbau Einzelbett ohne elektrische Verstellung	Seite 15
4.2.2	Zusammenbau Doppelbett ohne elektrische Verstellung	Seite 20
4.2.3	Zusammenbau und Inbetriebnahme Einzelbett mit elektrischer Verstellung	Seite 25
4.2.4	Zusammenbau und Inbetriebnahme Doppelbett mit elektrischer Verstellung	Seite 40
4.3	Synchronbetrieb	Seite 57

5.	Allgemeine Hinweise zur Benutzung.....	Seite 60
5.1	Allgemeine Sicherheitshinweise	Seite 60
5.2	Bedienung der Verstellung.....	Seite 62
5.3	Allgemeine Hinweise im Umgang mit Boxspring-Betten.....	Seite 65
5.4	Pflege und Reinigung ihres Betts	Seite 66
6.	Fehlerbehebung.....	Seite 72
6.1	Mechanische Notabsenkung NAS.....	Seite 75
7.	Gewährleistung und Garantie.....	Seite 79
8.	Demontage und Entsorgung.....	Seite 80
8.1	Demontagehinweise	Seite 80
8.2	Entsorgung.....	Seite 83
9.	EU-Konformitätserklärung.....	Seite 84

1. Allgemeines

Herzlichen Glückwunsch zur Wahl eines Boxspring-Betts der Marke Euro Comfort.

Ihr neues Bett bietet Ihnen Komfort auf höchstem Niveau.

Hochwertige Materialien und ausgereifte Technik sorgen für ein entspanntes Liegen, ganz nach ihren individuellen Wünschen. Diese Betriebsanleitung wurde vom Hersteller verfasst und ist Bestandteil des Produkts. Bitte lesen Sie die Betriebsanleitung vor dem Aufbau und der Benutzung des Betts sorgfältig durch und bewahren Sie diese auf.

1.1 Bestimmungsgemäße Verwendung

Das von Ihnen erworbene Boxspring-Bett wurde für den Einsatz im allgemeinen Wohnbereich konzipiert und hergestellt und darf daher nur im allgemeinen Wohnbereich verwendet werden.

Folgende Verwendungen sind daher unzulässig und führen zum Erlöschen der Garantie- und Gewährleistungsansprüche.

- Verwendung in Nass- oder Feuchtbereichen (z.B. Sauna)
- Verwendung im Außenbereich (Garten, Terrasse, usw.)
- Verwendung als Medizinprodukt
- Verwendung in Räumen mit explosiven Atmosphären oder sonstigen schädlichen Gasen.
- Verwendung als Lasthebemittel in jeglicher Form

1.2 Haftungsausschluss

Unsere Boxspring-Betten werden nach hohem Qualitätsstandard produziert und entsprechen den gültigen europäischen Richtlinien. Der Hersteller haftet nicht für Schäden, die durch nicht bestimmungsgemäße Verwendung, Nichtbeachtung der

Betriebsanleitung, sowie durch Änderungen, insbesondere an sicherheitsrelevanten Bauteilen vorgenommen werden, entstehen. Die sorgfältige Anwendung der Hinweise aus der Betriebsanleitung gewährleistet die Sicherheit der Benutzer beim Aufbau und bei der Verwendung des Produkts. Für Schäden aus nicht bestimmungsgemäßer Verwendung und Nichtbeachtung der Betriebsanleitung haftet der Benutzer. Veränderungen an sicherheitsrelevanten Einrichtungen sind grundsätzlich untersagt. Der Einsatz von Ersatz- und Verschleißteilen von Drittherstellern kann zu Gefahren führen. Es dürfen nur Originalteile oder vom Hersteller freigegebene Teile verwendet werden. Für Schäden aus der Verwendung von nicht vom Hersteller freigegebenen Ersatz- und Verschleißteilen übernimmt der Hersteller keine Haftung.

1.3 Lieferumfang

- Boxspring-Bett gemäß gewählter Ausstattung
- Füße gemäß Auswahl mit Befestigungsmaterial
- Kopfbrett
- Bei Ausstattung mit motorischer Verstellung (optional):
Netzadapter mit Anschlusskabel
- Bei Ausstattung mit motorischer Verstellung (optional):
Matratzenhalter
- Bei Ausstattung mit motorischer Verstellung (optional):
Kabel für Synchronmodus (optional)
- Bei Ausstattung mit Funkfernbedienung (optional):
Funkfernbedienung mit Batterien
- Bei Ausstattung mit Kabelfernbedienung (Optional):
Kabelfernbedienung mit Haken
- Betriebsanleitung

1.4 Technische Daten

Bei Ausstattung mit motorisch betriebener Verstellung:

Die Stromversorgung ihres Boxspring-Betts erfolgt über einen externen Netzadapter zum Anschluss an das vorhandene Stromnetz:

Netzspannung 100-240V

Netzfrequenz 50 – 60Hz

Betriebsspannung 24 V

Betriebsstrom max. 2 A

Die Spannungsversorgung der Funkfernbedienung (optional) erfolgt durch: 2 Batterien Typ AA; 1,5 V Mignon LR6
Sendefrequenz des Funksystems 2,4 GHz

2. Allgemeines zu Sicherheitshinweisen

2.1 Allgemeines zur Sicherheit







Lesen Sie die Sicherheitshinweise und Angaben zum sicheren Betrieb von Boxspring-Betten sorgfältig durch und machen Sie sich mit allen Funktionen von Boxspring-Betten vertraut.

Die Sicherheitshinweise dienen ihrem Schutz.

Das Nichtbeachten von Sicherheitshinweisen kann zu Gefahren für die Benutzer und zu Beschädigungen des Produkts führen.

2.2 Verwendete Sicherheitssymbole

In dieser Betriebsanleitung werden die folgenden Sicherheitssymbole und Hinweiszeichen verwendet:

Symbol	Signalwort	Bedeutung
	Gefahr	Hinweis auf Lebensgefahr bei Nichtbeachten
	Warnung	Hinweis auf mögliche schwere Verletzungs- bzw. Lebensgefahr bei Nichtbeachten
	Vorsicht	Hinweis auf mögliche leichte Verletzungsgefahr bei Nichtbeachten
	je nach Grad der Gefahr	Hinweis auf Gefahren durch elektrischen Strom
	Wichtig	Hier wird ein für die Funktion oder den Umgang wichtiger Hinweis gegeben
	Info, Tipp	Allgemeine Informationen oder besondere Tipps



2.3 Verpflichtung des Benutzers

Der Benutzer ist verpflichtet die Betriebsanleitung vor der Benutzung des Betts zu lesen und die Sicherheitshinweise und allgemeinen Hinweise zu beachten.



3. Transport und Auspacken

3.1 Transport der Betten

Zur Vermeidung von Verletzungen beachten Sie bitte folgende Sicherheitshinweise:





	Vorsicht	Achten Sie beim Transport oder bei Positionswechsel auf die Zuleitung mit dem entsprechenden Trafonetzadapter um ein Stolpern oder Stürzen zu vermeiden.
	Vorsicht	Transportieren Sie Boxspring-Betten immer mit zwei oder mehreren Personen um Verletzungen oder Überbeanspruchungen zu vermeiden.

Zur Vermeidung von Schäden am Produkt beachten Sie bitte außerdem die folgenden Hinweise:

	Wichtig	Transportieren Sie Ihr Boxspring-Bett nur in ihrer Originalverpackung bis zum endgültigen Standort.
	Wichtig	Heben Sie die Boxspring-Betten nicht an den verstellbaren Kopf- oder Fußteilen an.
	Wichtig	Verändern Sie die Position des Boxspring-Betts nicht durch Ziehen oder Schieben. Bei Positionsänderung bitte das Boxspring-Bett anheben und versetzen. Achten Sie bei motorisch verstellbaren Betten besonders auf die elektrische Zuleitung und die Kabel der Fernbedienungen.

3.2 Auspacken der Betten



Zur Vermeidung von Gefahren und Beschädigungen des Produkts, packen Sie das Produkt bitte sorgfältig und vorsichtig aus und beachten Sie die folgenden Hinweise:







	Gefahr	Achten Sie darauf, dass das Verpackungsmaterial nicht in die Hände von Kindern gelangt und halten Sie es fern von Haustieren. Es besteht Erstickungsgefahr.
	Gefahr	Lassen Sie Verpackungsrückstände, wie z.B. Heftklammern, nicht in die Hände von Kindern gelangen und halten Sie Haustiere davon fern. Es besteht die Gefahr des Verschluckens.
	Warnung	Verpackungsrückstände wie z. B. spitze Klammern bitte vorsichtig entfernen. Bei Nicht-Entfernen besteht durch die Rückstände eine hohe Verletzungsgefahr.
	Wichtig	Verwenden Sie zum Öffnen der Verpackung keine scharfen Gegenstände und ziehen Sie die Klebebänder an der Folienverpackung mit der Hand ab. Von uns direkt am Produkt angebrachte Informationen bitte sorgsam entfernen und nicht abreißen, da sonst Nähte und der Bezug beschädigt werden können.

4 Zusammenbau und Inbetriebnahme der Betten

4.1 Aufstellen der Betten

Boxspring-Betten müssen auf einem geraden, ebenen Untergrund aufgestellt werden. Schon kleine Niveau-Unterschiede durch schiefe Böden – oder wenn ein Teil der Füße auf dem Teppich steht – können unangenehme Folgen für Ihr Bett haben, wie z. B. unerwünschtes Knarren, Quietschen und Verziehen des Gestells. Insbesondere bei elektrischen Boxspring-Betten kann es zu Funktionsstörungen oder unangenehmen Geräuscentwicklungen kommen. Sorgen Sie ggf. für den nötigen Höhenausgleich durch Unterlegen von geeigneten Materialien.

	<p>Gefahr</p>	<p>Überprüfen Sie bei elektrischen Boxspring-Betten den einwandfreien Zustand der elektrischen Teile. Sollte der Netzadapter sichtbare Schäden aufweisen oder die Zuleitung beschädigt sein, darf es nicht in Betrieb genommen werden. Das Gerät muss dann von einer Elektro-Fachkraft überprüft werden. Bitte wenden Sie dazu an Ihren Fachhändler.</p>
	<p>Gefahr</p>	<p>Bei Ausstattung mit motorisch betriebener Verstellung achten Sie bitte darauf, dass unter dem Bett nichts gelagert wird, was einen Wärmestau am Antrieb verursachen. Es besteht Überhitzungsgefahr.</p>
	<p>Vorsicht</p>	<p>Achten Sie darauf, dass alle beweglichen Teile ausreichend Platz zur Verfügung haben und keine Quetschstellen entstehen, Insbesondere unter Dachschrägen.</p>







	Wichtig	Achten Sie darauf, dass keine Gegenstände auf oder unter Ihrem Bett die Funktionen blockieren.
	Wichtig	Achten Sie darauf, dass die Kabel der Fernbedienung und des Netzadapters nicht zwischen die beweglichen Teile geraten, da sie sonst beschädigt werden könnten.
	Wichtig	Vermeiden Sie jegliche Art der Beschädigung des Anschlusskabels vom Antriebssystem, z.B. bei Montage des Boxspringbettes oder durch Reinigungsgeräte. Kabel dürfen nicht eingeklemmt oder abgeknickt werden.
	Wichtig	Stellen Sie Boxspring-Betten nicht zu nah an die Wand und keinesfalls dicht an einen Heizkörper – sorgen Sie für einen ausreichenden Abstand von mindestens 40 cm für eine gute Luftzirkulation. Damit verhindern Sie, dass sich Stoff- oder Lederbezüge verziehen oder austrocknen. Grundsätzlich gilt: Übermäßige Hitze schadet Ihrem Boxspring-Bett.
	Wichtig	Ihr Boxspring-Bett darf nicht der direkten Sonneneinstrahlung ausgesetzt werden, da diese ein Ausbleichen der Materialien beschleunigt.
	Wichtig	Vergewissern Sie sich, dass der ausgewählte Raum nicht feucht ist, um Schimmelpilz und Stockflecken zu vermeiden.

	Wichtig	Bei Ausstattung mit hohem Kopfbrett beachten Sie bitte, dass das Bett nicht frei im Raum stehen darf, sondern dass dieses nah an der Wand stehen muss. Es besteht die Gefahr, dass das Kopfteil bei Belastung durch die Hebelwirkung instabil wird oder abbricht. Es muss jedoch ein ausreichender Abstand zwischen Wand und Kopfteil bestehen bleiben, um die Feuchtigkeitsregulierung zu gewährleisten. Es empfiehlt sich daher geeignete Abstandshalter an der Wand anzubringen.
---	----------------	---

Ihr neues Boxspring-Bett ist mit Kunststoff-, Holz- oder Metallfüßen versehen. Sollte Ihr Bett auf einem empfindlichen Boden aufgestellt werden, bitte immer sicherstellen, dass Filzgleiter an den Füßen angebracht werden, um Beschädigungen zu vermeiden. Bettfüße können auf weichen Böden, wie z.B. Teppich, Holz, Kunststoff oder Kork Druckstellen oder Kratzer verursachen. Bei empfindlichen Böden empfehlen wir daher Filz- oder Teflon Gleiter, sowie bei rauen Böden Möbelgleiter, die unter die Füße geklebt werden können.

4.2 Zusammenbau und Inbetriebnahme

Bitte beachten Sie vor Zusammenbau und Inbetriebnahme die folgenden Hinweise:

	Gefahr	Öffnen Sie nie die Gehäuse der elektrischen Bauteile! Es besteht die Gefahr eines Stromschlags und die Gewährleistung erlischt.
	Vorsicht	Bauen Sie Boxspring-Betten immer mit zwei oder mehreren Personen auf um Verletzungen oder Überbeanspruchungen zu vermeiden.
	Wichtig	Schließen Sie das Gerät nur an Wechselstrom mit Spannung 100 – 240V an.
	Wichtig	Lassen Sie keine Flüssigkeit in das Innere der Gehäuse eindringen!
	Wichtig	Reparaturen an den Komponenten des Verstellantriebs dürfen ausschließlich vom Personal des Herstellers oder des Fachhändlers durchgeführt werden!
	Wichtig	Überprüfen Sie zuerst, ob Kabel oder Gehäuse beschädigt sind. Wenn dies der Fall sein sollte, nehmen Sie das Boxspring-Bett nicht in Betrieb und wenden Sie sich an ihren Fachhändler.

4.2.1 Zusammenbau eines Einzelbetts ohne elektrische Verstellung

Das Einzelbett besteht aus einer Box, einem Kopf Brett, einem optionalem Fußbrett und 4 Füßen zum Eindrehen und/oder Anschrauben:



Abb. 1 Komponenten Einzelbett

Bitte drehen Sie die Box um 180°, sodass die Unterseite nach oben zeigt:

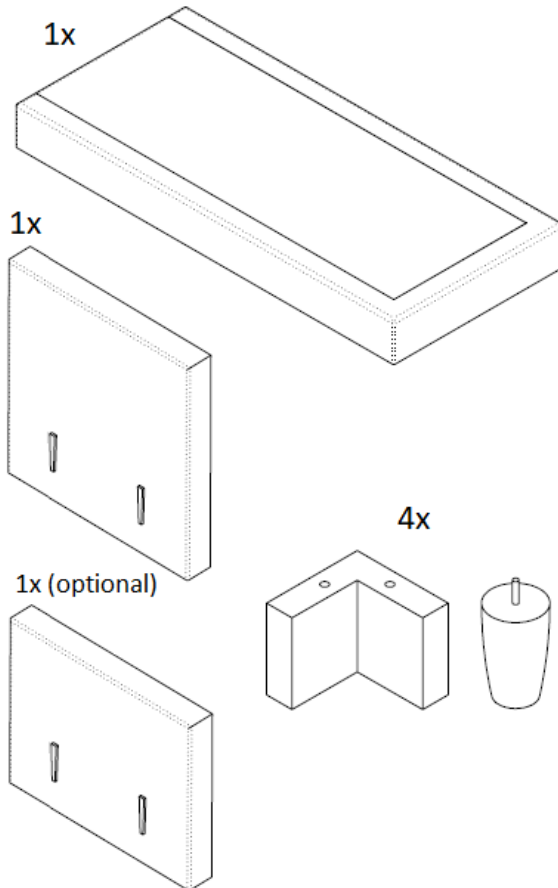

Abb. 2 Drehen der Box

Drehen Sie nun die FüÙe in die dafür vorgesehene Gewinde bzw. schrauben sie die FüÙe an. Hierzu wird entsprechendes Werkzeug benötigt. Bitte benutzen Sie keinen Akkuschauber.

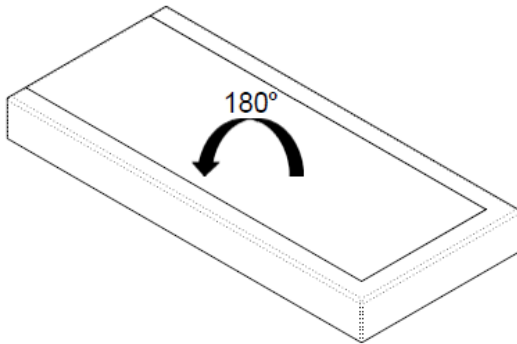

Abb. 3 Eindrehen bzw. Anschrauben der FüÙe

Drehen Sie die Box erneut um 180° und stellen Sie die Box auf die Füße. Weitere Darstellung mit 4 Rundfüßen:

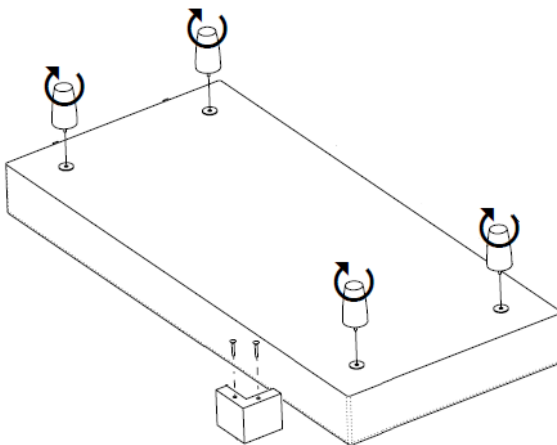

Abb. 4 Drehen der Box auf die Füße

Montieren Sie nun das Kopfbrett an der aufgestellten Box. Heben Sie dazu das Kopfbrett an und lassen Sie es in die dafür vorgesehenen Führungen gleiten

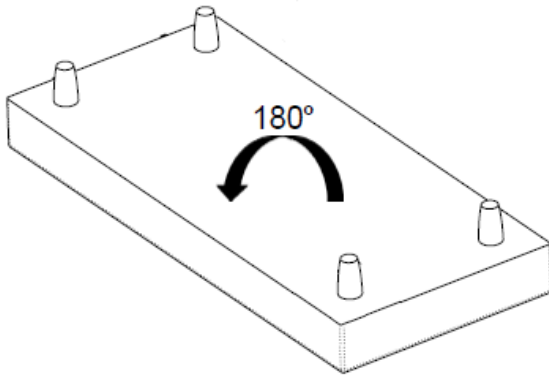

Abb. 5 Montage Kopfbrett

Bei Ausstattung mit Fußbrett montieren Sie das Fußbrett wie zuvor das Kopfbrett

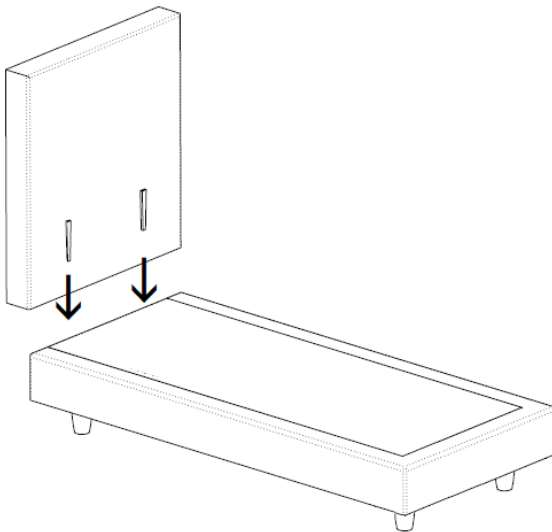

Abb. 6 Montage Fußbrett

Ihr Bett ist nun fertig zur Belegung mit der Matratze. Weitere Darstellung ohne optionales Fußbrett.

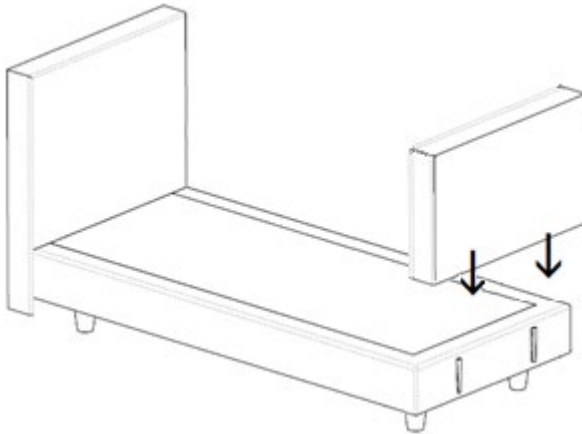

Abb. 7 Fertig montiertes Bett

4.2.2 Zusammenbau eines Doppelbetts ohne elektrische Verstellung

Das Doppelbett besteht aus zwei Boxen, einem Kopfbrett, einem optionalen Fußbrett und 8 Füßen zum Eindrehen und/oder Anschrauben:

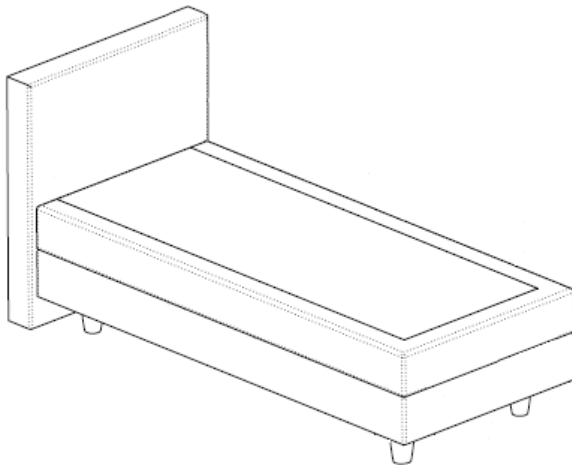
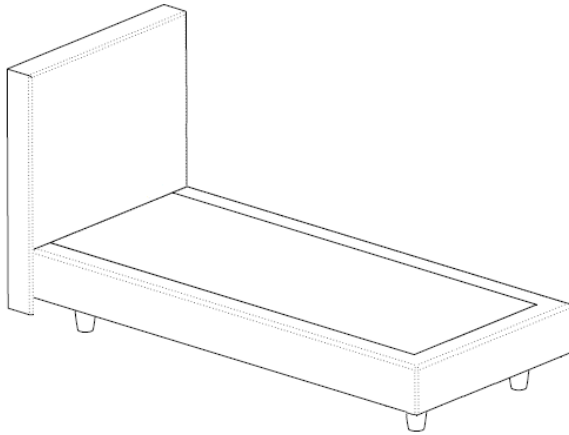

Abb. 8 Komponenten Doppelbett

Bitte drehen Sie die Boxen um 180°, sodass die Unterseiten nach oben zeigen:

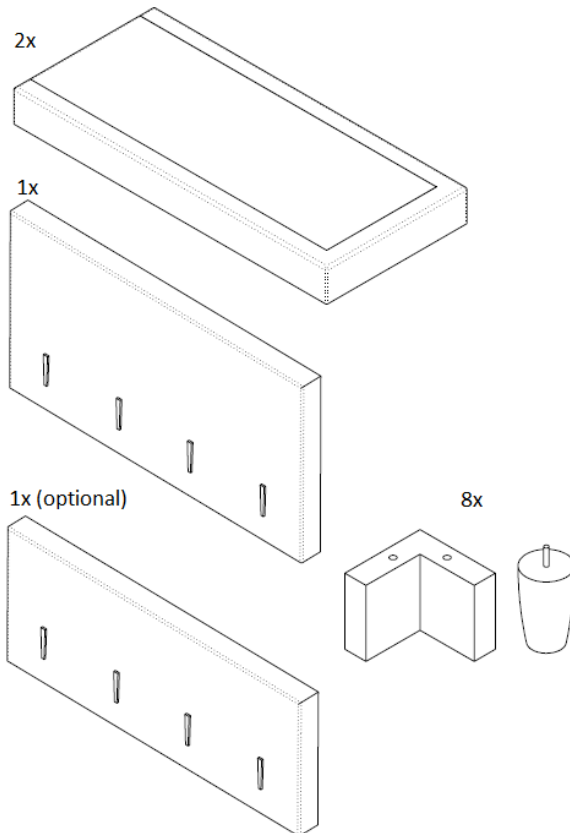

Abb. 9 Drehen der Boxen

Drehen Sie nun die FüÙe in die dafür vorgesehenen Gewinde oder schrauben Sie die FüÙe, wie abgebildet, fest. Hierzu wird entsprechendes Werkzeug benötigt. Bitte benutzen Sie keinen Akkuschauber. Beispiel mit zwei EckfüÙen und 6 RundfüÙen.

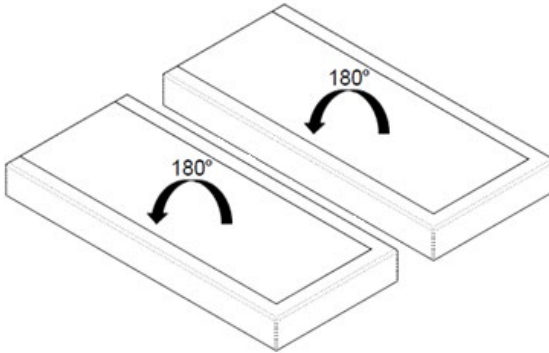

Abb. 10 Eindrehen bzw. Anschrauben der FüÙe

Drehen Sie die Boxen erneut um 180° und stellen Sie die Boxen auf die Füße

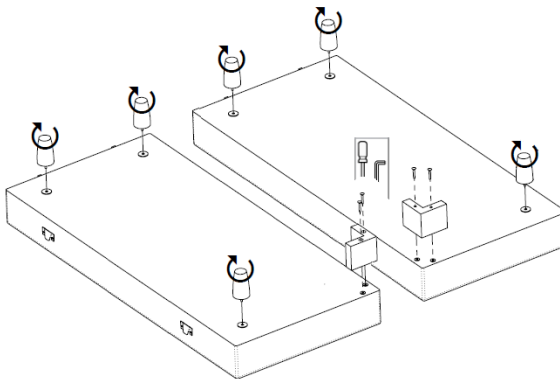

Abb. 11 Drehen der Boxen auf die Füße

Verbinden Sie nun die beiden Boxen durch die dafür vorgesehenen Verbindungselemente. Heben Sie dazu die hintere Box leicht an und lassen Sie die Verbindung ineinander gleiten.

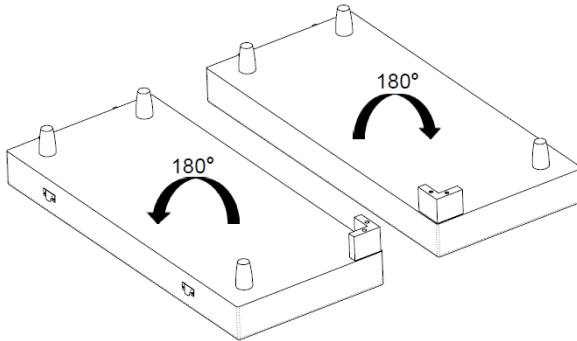

Abb. 12 Verbinden der Boxen

Montieren Sie nun das Kopfbrett an den verbundenen Boxen. Heben Sie dazu das Kopfbrett an und lassen Sie es in die dafür vorgesehenen Führungen gleiten

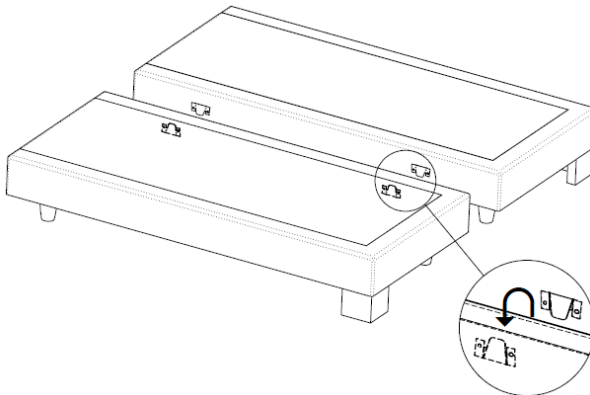

Abb. 13 Montage des Kopfbretts

Bei Ausstattung mit Fußbrett montieren Sie das Fußbrett wie zuvor das Kopfbrett

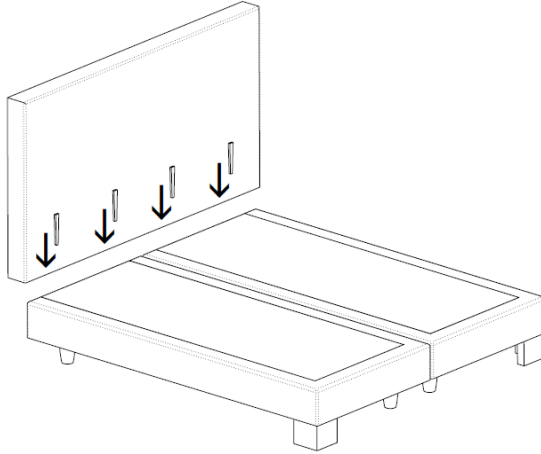

Abb. 14 Montage Fußbrett

Ihr Bett ist nun fertig zur Belegung mit den Matratzen. Weitere Darstellung ohne optionales Fußbrett.

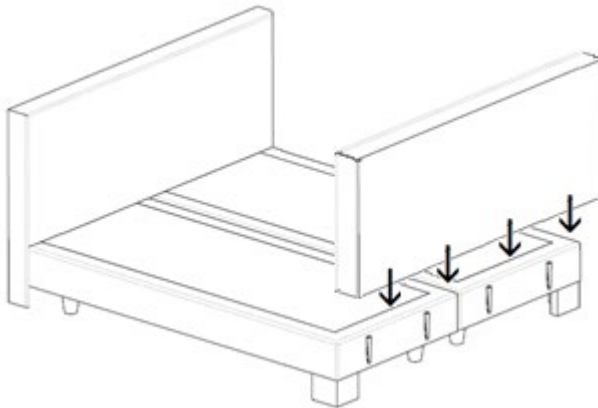

Abb. 15 Fertig montiertes Bett

4.2.3 Zusammenbau eines Einzelbetts mit elektrischer Verstellung

Das Einzelbett besteht aus einer zweiteiligen Motorbox (Motoreinheit und Verstelleinheit), einem Kopfbrett, 4 Füßen zum Eindrehen und/oder Anschrauben dem Matratzenhalter, sowie den Komponenten der Verstellung (diese Komponenten werden später entnommen):

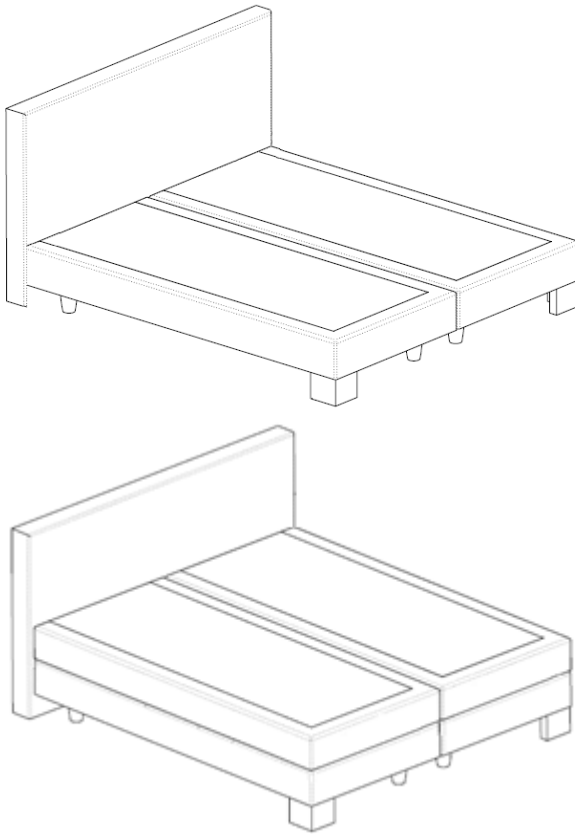

Abb. 16 Komponenten Einzelbett mit elektrischer Verstellung

Im Lieferumfang des Bettes befindet sich ein Montageset, bestehend aus den folgenden Komponenten:

- 2 Stück Flügelschraube M6x35 DIN 316
- 2 Stück Scheibe M6 DIN 125
- 4 Stück Flachkopfschraube mit Innensechskant WWI 013.16a
- 1 Stück Inbusschlüssel

Dieses Set ist zusammen mit den Füßen verpackt.

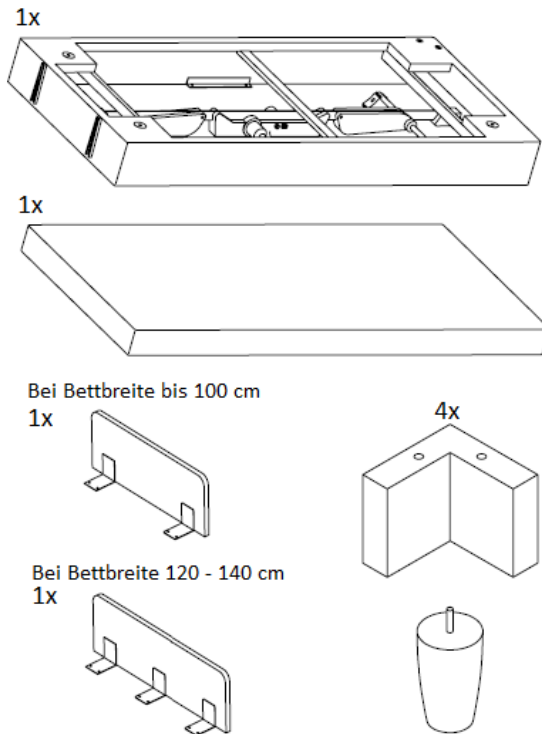
Verbinden Sie die Motoreinheit und die Verstelleinheit zur fertigen Motorbox. Legen Sie dazu die Verstelleinheit mit der Unterseite nach oben auf den Boden und demontieren Sie zuerst die Transportleisten.



Abb. 17 Demontage der Transportleisten

Legen Sie die Motoreinheit ebenfalls mit der Unterseite nach oben auf die Verstelleinheit

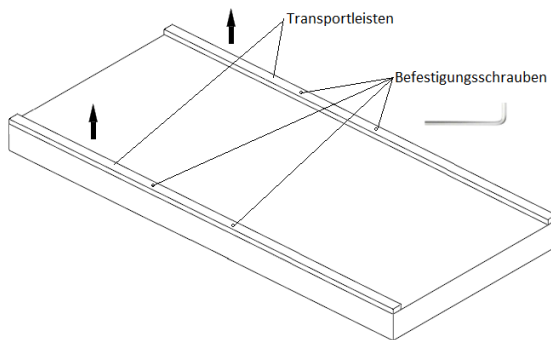

Abb. 18 Verstelleinheit und Motoreinheit

Verschrauben Sie nun die Einheiten mit den mitgelieferten Schrauben. Bitte benutzen Sie den mitgelieferten Inbusschlüssel. Bitte benutzen keinen Akkuschauber. Achten Sie darauf dass die Aufnahme, wie abgebildet, montiert wird. Die Flügelschrauben mit Scheiben bitte nur mit der Hand andrehen

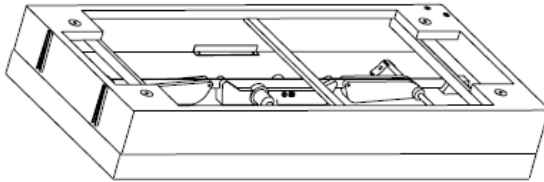

Abb. 19 Verschrauben der Motorbox

Drehen Sie nun die FüÙe in die dafür vorgesehenen Gewinde bzw. schrauben sie die FüÙe an. Hierzu wird entsprechendes Werkzeug benötigt. Bitte benutzen Sie keinen Akkuschauber.

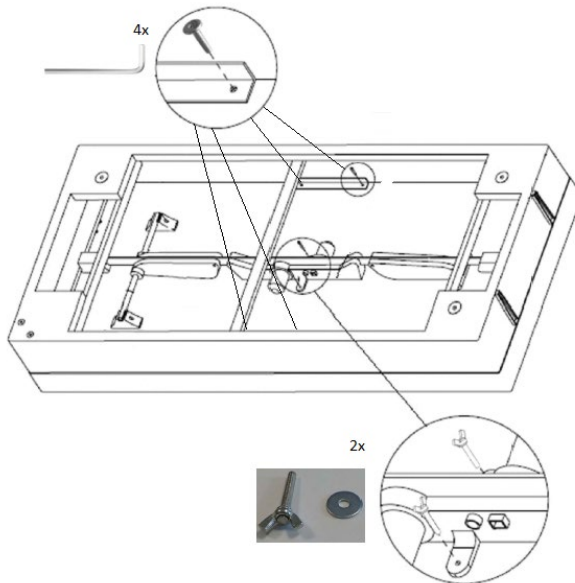

Abb. 20 Eindrehen bzw. Anschrauben der FüÙe

Entnehmen Sie nun den Netzadapter, die Fernbedienung und den Matratzenhalter.

Bei Ausstattung mit Kabelfernbedienung

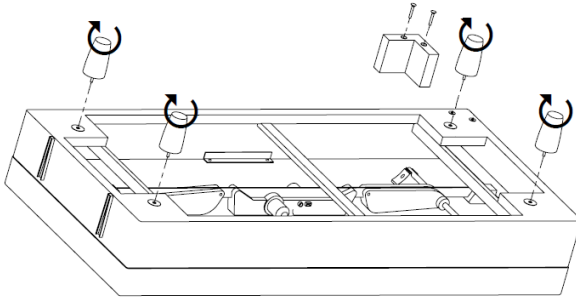

Abb. 21 Komponenten (Kabelfernbedienung)



Abb. 22 Netzadapter



Abb. 23 Kabelfernbedienung

Bei Ausstattung mit Funkfernbedienung



Abb. 24 Komponenten (Funkfernbedienung)



Abb. 25 Netzadapter



Abb. 26 Funkfernbedienung und Empfänger

Für die Funkfernbedienung ist seitlich am Bett eine Aufbewahrungstasche. Bitte bewahren Sie die Fernbedienung in dieser Tasche auf. Die Fernbedienung ist so geschützt und stets griffbereit.



Abb. 27 Aufbewahrung Funkfernbedienung

Der Netzadapter und die Fernbedienung sind ab Werk vormontiert. Sollte dies nicht der Fall sein oder muss ein Teil ersetzt werden, so sind die Komponenten, wie folgt, anzuschließen:

Der Netzadapter ist, wie abgebildet, in den Motor einzustecken und das Kabel in die Zugenlastung einzufädeln:



Abb. 28 Anschluss Netzadapter

Das Kabel des Funkempfängers ist, wie abgebildet, in den Motor einzustecken und in die Zugentlastung einzufädeln. Achten Sie darauf, dass der Haken am Stecker richtig einrastet.



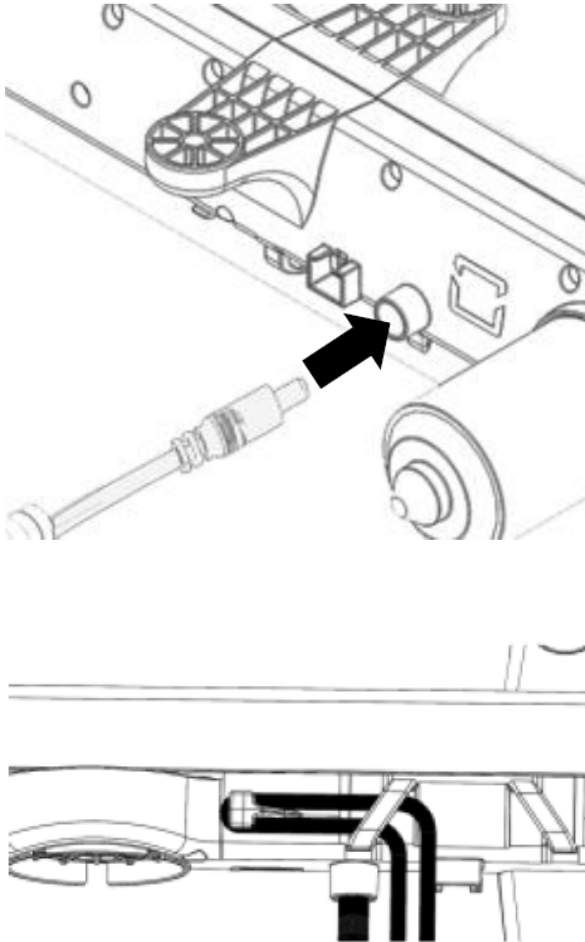

Abb. 29 Anschluss Fernbedienung

An den Anschluss Abb. 29 ist, ihrer Wahl entsprechend, der Empfänger der Funkfernbedienung oder die Kabelfernbedienung angeschlossen.

Drehen Sie die Box erneut um 180° und stellen Sie die Box auf die Füße. Weitere Darstellung mit 4 Rundfüßen.
Legen Sie die Kabel, wie abgebildet, aus.

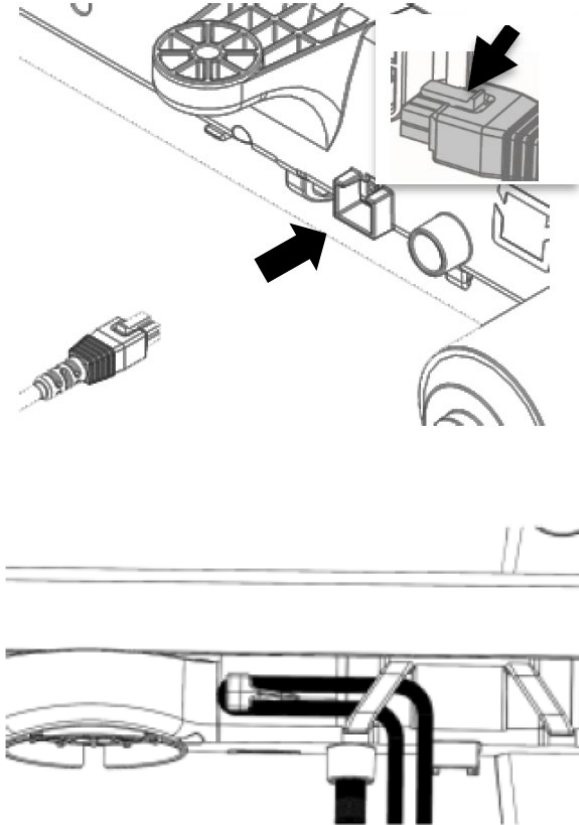
	Wichtig	Achten Sie darauf dass die Kabel beim Umdrehen des Betts nicht belastet oder beschädigt werden.
---	----------------	---





Abb. 30 Drehen der Box auf die Füße

Stellen Sie das Bett in Reichweite einer Steckdose an einer geeigneten Stelle auf und verbinden Sie nun den Stecker des Netzadapters mit einer Steckdose.

	Wichtig	Achten Sie darauf, dass die Spannung der Steckdose den technischen Daten (siehe Seite 7) entspricht.
---	----------------	--

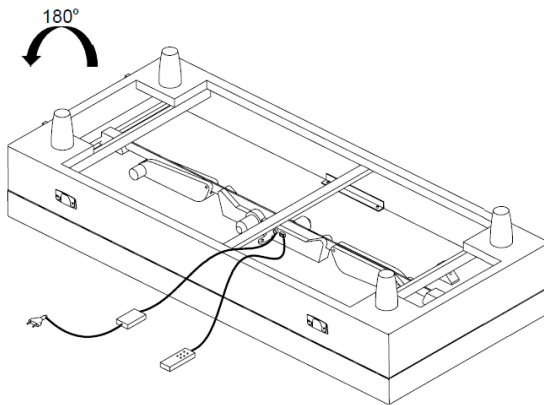
Die grüne LED zeigt Betriebsbereitschaft. Leuchtet die grüne LED nicht, entnehmen Sie das weitere Vorgehen bitte der Fehlerbehebung im Kapitel 6 ab Seite 72

Montieren Sie nun den Matratzenhalter.

Entnehmen Sie den Matratzenhalter vorsichtig aus der Verpackung.

Nehmen Sie die Fernbedienung und fahren Sie das Fußteil in die höchste Position. Drücken Sie dazu bitte die folgende Taste auf der Fernbedienung und halten Sie die Taste gedrückt, bis das Fußteil in die höchste Position gefahren ist.



Abb. 31 Hochfahren des Fußteils

	Vorsicht	Ziehen Sie nun zur Sicherheit den Stecker der Stromversorgung aus der Steckdose.
---	-----------------	--

Auf der Unterseite des Fußteils befinden sich die vormontierten Schrauben. Lösen und entfernen Sie diese Schrauben. Setzen Sie anschließend den Matratzenhalter an die Box und befestigen Sie diesen mit den entnommenen Schrauben. Bei Betten mit Breiten bis zu 100 cm sind 4, bei Breiten von 120 – 140 cm sind hier 6 Schrauben zu montieren.



Abb. 32 Montieren des Matratzenhalters

Stecken Sie den Stecker des Anschlusskabels wieder in die Steckdose.

Halten Sie die Taste, wie abgebildet, gedrückt und fahren Sie das Fußteil wieder herunter.

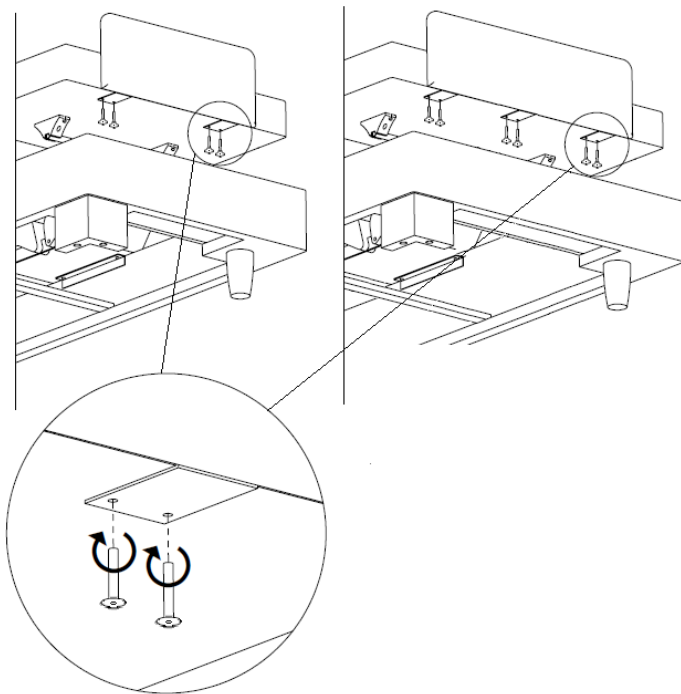

Abb. 33 Herunterfahren des Fußteils

Montieren Sie nun das Kopfbrett. Heben Sie dazu das Kopfbrett an und lassen Sie es in die dafür vorgesehenen Führungen gleiten

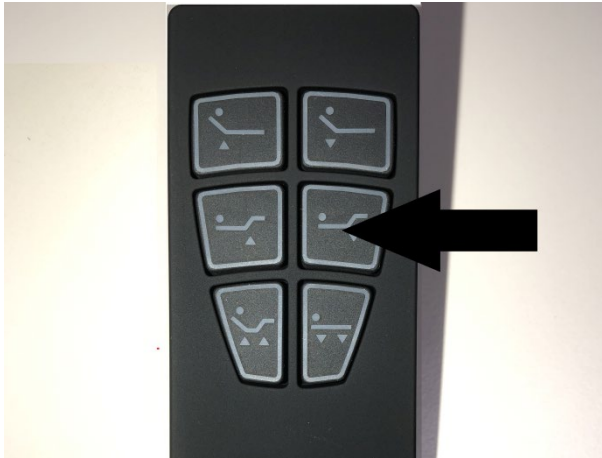

Abb. 34 Montage Kopfbrett

Ihr Bett ist nun fertig zur Belegung mit der Matratze.

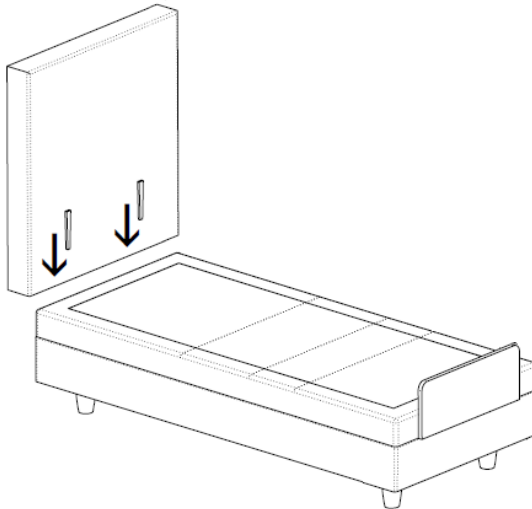

Abb. 35 Fertig montiertes Bett

4.2.4 Zusammenbau eines Doppelbetts mit elektrischer Verstellung

Das Doppelbett besteht aus zwei zweiteiligen Motorboxen (jeweils Motoreinheit und Verstelleinheit), einem Kopfbrett, 8 Füßen zum Eindrehen und/oder Anschrauben, sowie den Komponenten der Verstellung und den Matratzenhaltern. (Diese Komponenten werden später entnommen)

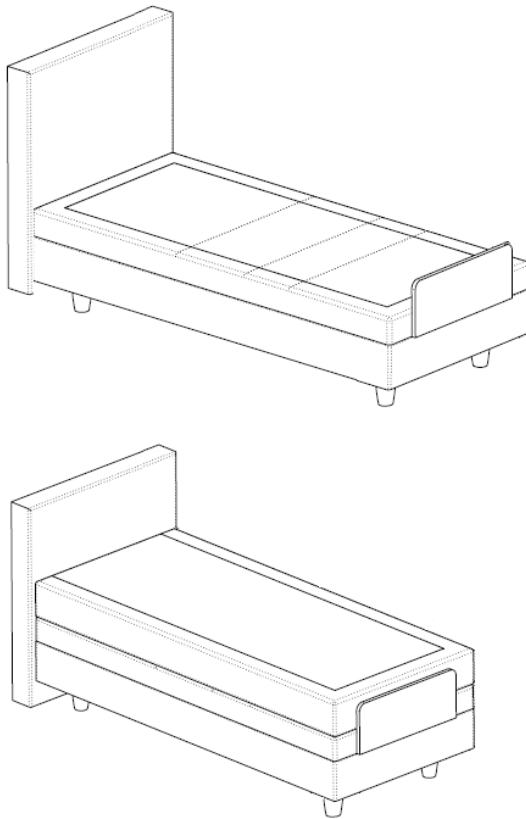

Abb. 36 Komponenten Doppelbett

Im Lieferumfang befindet sich für jedes Bett ein Montageset, bestehend aus den folgenden Komponenten:

2 Stück Flügelschraube M6x35 DIN 316

2 Stück Scheibe M6 DIN 125

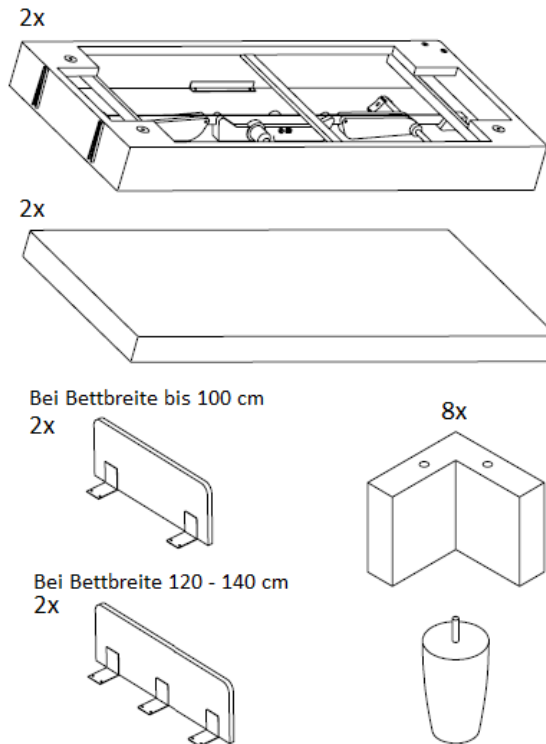
4 Stück Flachkopfschraube mit Innensechskant WWI 013.16a

1 Stück Inbusschlüssel

Diese Sets sind zusammen mit den Füßen verpackt.

Verbinden Sie die Motoreinheiten und die Verstelleinheiten zu fertigen Motorboxen. Legen Sie dazu die Verstelleinheiten mit der Unterseite nach oben auf den Boden und demontieren Sie zuerst die Transportleisten.



Abb. 37 Demontage der Transportleisten

Legen Sie die Motoreinheiten ebenfalls mit der Unterseite nach oben auf die Verstellereinheiten

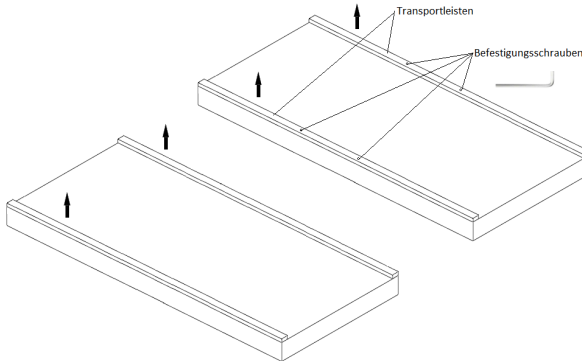

Abb. 38 Verstellereinheiten und Motoreinheiten

Verschrauben Sie nun die Einheiten mit den mitgelieferten Schrauben. Bitte benutzen Sie den mitgelieferten Inbusschlüssel. Bitte benutzen keinen Akkuschauber. Achten Sie darauf dass die Aufnahme, wie abgebildet, montiert wird. Die Flügelschrauben mit Scheiben bitte nur mit der Hand andrehen

Darstellung exemplarisch nur für ein Bett.

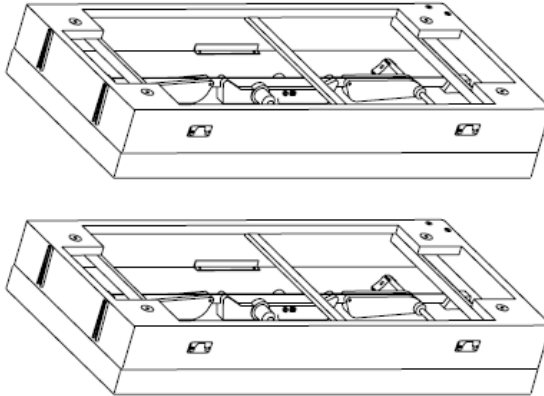

Abb. 39 Verschrauben der Motorbox

Drehen Sie nun die FüÙe in die dafür vorgesehene Gewinde bzw. schrauben sie die FüÙe an. Hierzu wird entsprechendes Werkzeug benötigt. Bitte benutzen Sie keinen Akkuschauber.

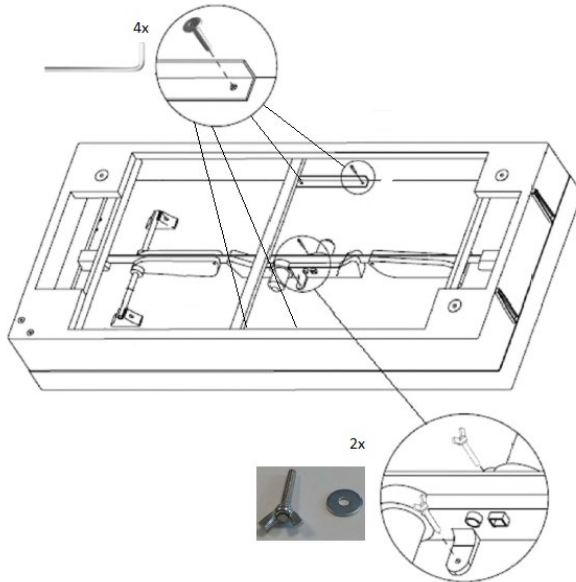

Abb. 40 Eindrehen bzw. Anschrauben der FüÙe

Entnehmen Sie nun den Netzadapter, die Fernbedienung und den Matratzenhalter.

Bei Ausstattung mit Kabelfernbedienung

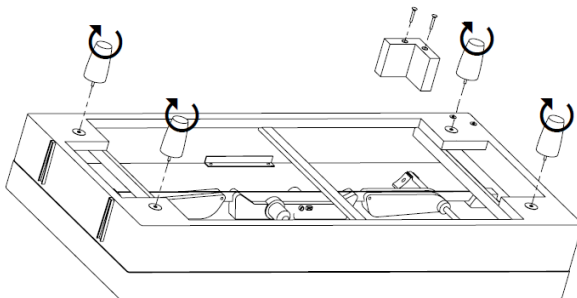

Abb. 41 Komponenten (Kabelfernbedienung)



Abb. 42 Netzadapter



Abb. 43 Kabelfernbedienung

Bei Ausstattung mit Funkfernbedienung



Abb. 44 Komponenten (Funkfernbedienung)



Abb. 45 Netzadapter



Abb. 46 Funkfernbedienung und Empfänger

Für die Funkfernbedienung ist seitlich am Bett eine Aufbewahrungstasche. Bitte bewahren Sie die Fernbedienung in dieser Tasche auf. Die Fernbedienung ist so geschützt und stets griffbereit.



Abb. 47 Aufbewahrung Funkfernbedienung

Der Netzadapter und die Fernbedienung sind ab Werk vormontiert. Sollte dies nicht der Fall sein oder muss ein Teil ersetzt werden, so sind die Komponenten, wie folgt, anzuschließen:

Der Netzadapter ist, wie abgebildet, in den Motor einzustecken und das Kabel in die Zugenlastung einzufädeln:



Abb. 48 Anschluss Netzadapter

Das Kabel des Funkempfängers ist, wie abgebildet, in den Motor einzustecken und in die Zugentlastung einzufädeln. Achten Sie darauf, dass der Haken am Stecker richtig einrastet.



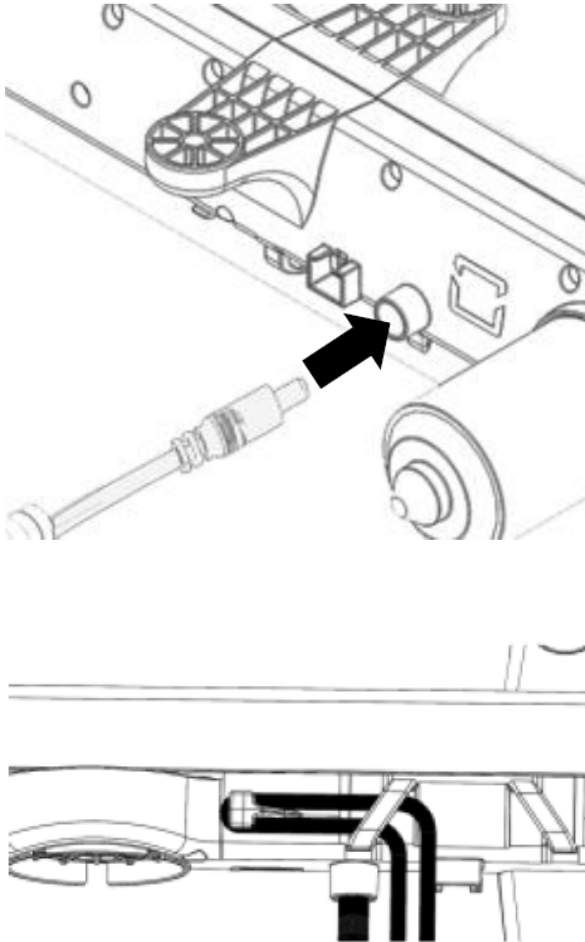

Abb. 49 Anschluss Fernbedienung

An den Anschluss Abb. 49 ist, ihrer Wahl entsprechend, der Empfänger der Funkfernbedienung oder die Kabelfernbedienung angeschlossen.

Drehen Sie die Boxen erneut um 180° und stellen Sie die Boxen auf die Füße. Weitere Darstellung mit 6 Rundfüßen und 2 Eckfüßen.

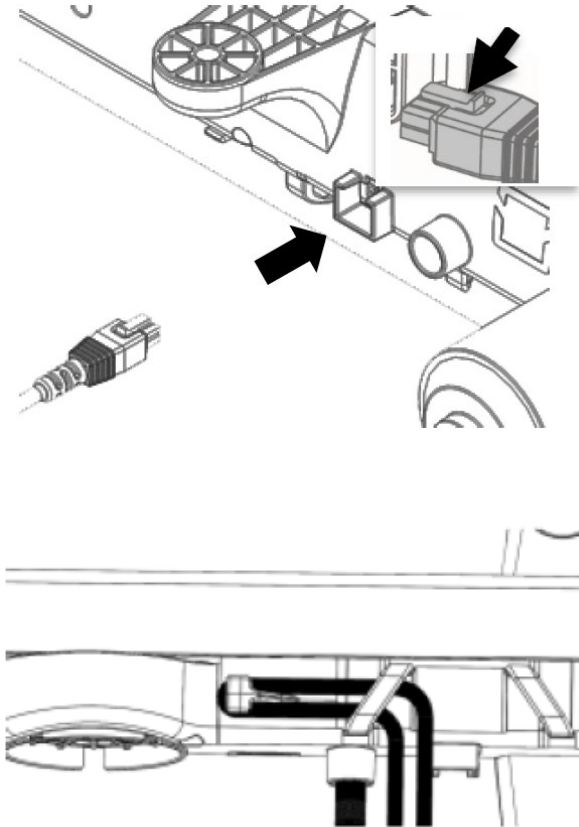
Legen Sie die Kabel, wie abgebildet, aus.

	Wichtig	Achten Sie darauf dass die Kabel beim Umdrehen des Betts nicht belastet oder beschädigt werden.
---	----------------	---

Darstellung mit Kabelfernbedienung. Verfahren Sie ebenso mit dem Empfänger der Funkfernbedienung.



Abb. 50 Drehen der Boxen auf die Füße

Verbinden Sie nun die beiden Boxen durch die dafür vorgesehenen Verbindungselemente. Heben Sie dazu die hintere Box leicht an und lassen sie die Verbindung ineinander gleiten.



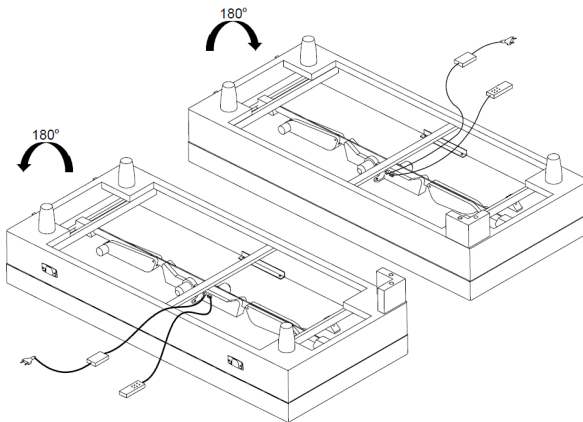

Abb. 51 Verbinden der Boxen

Stellen Sie die Betten in Reichweite einer Steckdose an einer geeigneten Stelle auf und verbinden Sie nun die Stecker der Netzadapter mit einer Steckdose.

	Wichtig	Achten Sie darauf, dass die Spannung der Steckdose den technischen Daten (siehe Seite 7) entspricht.
---	----------------	--

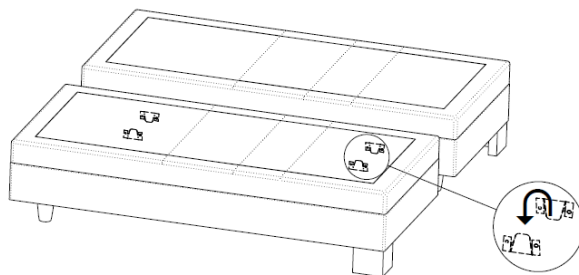
Die grünen LEDs zeigen Betriebsbereitschaft. Leuchten die grünen LEDs nicht, entnehmen Sie das weitere Vorgehen bitte der Fehlerbehebung im Kapitel 6 ab Seite 72

Montieren Sie nun die Matratzenhalter.

Entnehmen Sie die Matratzenhalter vorsichtig aus der Verpackung. Nehmen Sie die Fernbedienungen und fahren Sie die Fußteile in die höchste Position. Drücken Sie dazu bitte die folgende Taste auf den Fernbedienungen und halten Sie die Tasten gedrückt, bis die Fußteile in die höchste Position gefahren sind.



Abb. 52 Hochfahren der Fußteile

	Vorsicht	Ziehen Sie nun zur Sicherheit die Stecker der Stromversorgungen aus der Steckdose.
---	-----------------	--

Auf der Unterseite der Fußteile befinden sich die vormontierten Schrauben. Lösen und entfernen Sie diese Schrauben. Setzen Sie anschließend die Matratzenhalter an die Boxen und befestigen Sie diesen mit den entnommenen Schrauben. Bei Betten mit Breiten bis zu 100 cm sind 4, bei Breiten von 120 – 140 cm sind hier 6 Schrauben zu montieren.



Abb. 53 Montieren des Matratzenhalters

Stecken Sie den Stecker des Anschlusskabels wieder in die Steckdose.

Halten Sie die Taste, wie abgebildet, gedrückt und fahren Sie die Fußteile wieder herunter.

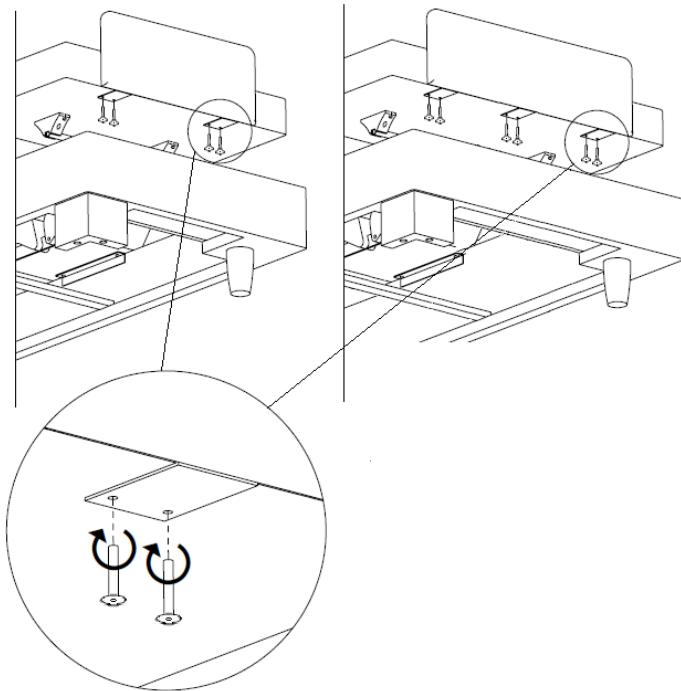

Abb. 54 Herunterfahren der Fußteile

Montieren Sie nun das Kopfbrett an den verbundenen Boxen. Heben Sie dazu das Kopfbrett an und lassen Sie es in die dafür vorgesehenen Führungen gleiten

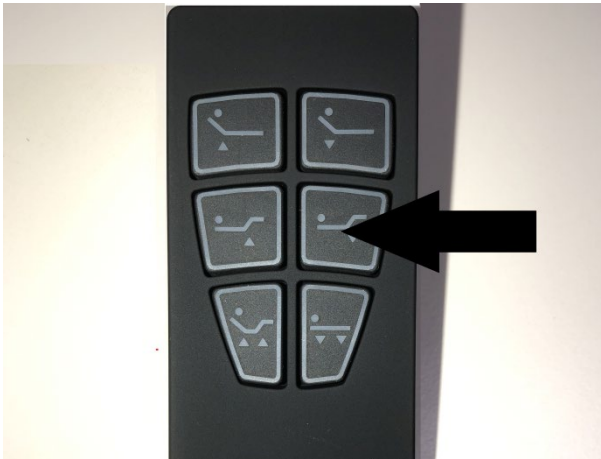

Abb. 55 Montage des Kopfbretts

Ihr Bett ist nun fertig zur Belegung mit den Matratzen.

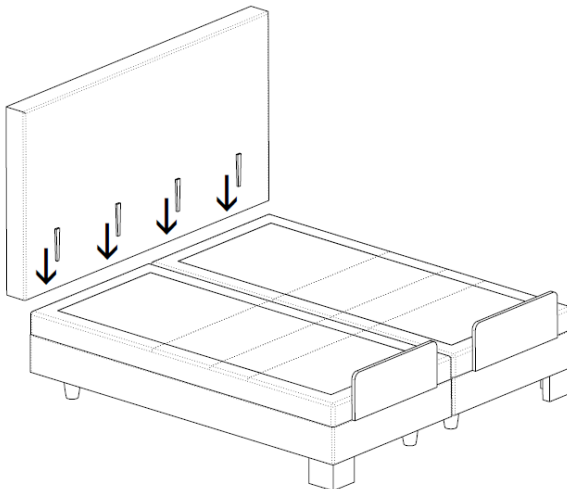

Abb. 56 Fertig montiertes Doppelbett

4.3 Synchronbetrieb

Bei Erwerb von zwei Einzelbetten, können Sie die Verstellung mit dem optionalen Synchronkabel so verbinden, dass Sie die Verstellung beider Betten synchron betreiben können. Bei Betätigung der Fernbedienung werden dann beide Betten gleichzeitig verstellt

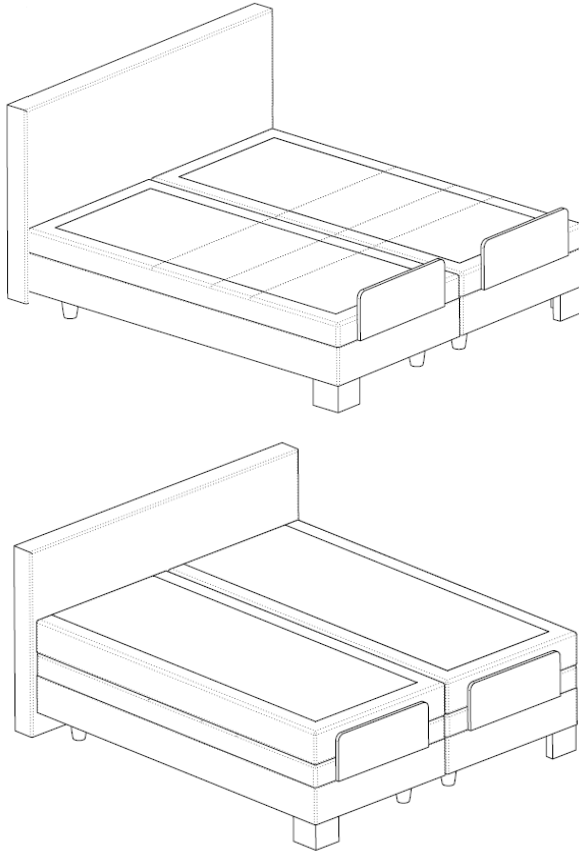

Abb. 57 Synchronkabel

Um das Synchronkabel anzuschließen gehen Sie wie folgt vor:
Fahren Sie die Kopfteile beider Betten in die höchste Stellung.
Halten Sie dazu die folgende Taste beider Fernbedienungen gedrückt bis die Kopfteile in die höchste Stellung gefahren sind.



Abb. 58 Hochfahren der Kopfteile

	Vorsicht	Ziehen Sie nun zur Sicherheit den Stecker der Stromversorgung aus der Steckdose.
---	-----------------	--

Entfernen Sie die Stecker der Fernbedienungen aus den Antriebsmotoren (siehe Abb. 49):

	Wichtig	<p>Der Stecker kann nur dann abgezogen werden, wenn der Steckerhaken gedrückt wird und gleichzeitig der Stecker aus der Steckerbuchse am Motor abgezogen wird.</p>  <p>Abb. 59 Steckerhaken</p>
--	----------------	--

Verbinden Sie die beiden Motoren mit dem Synchronkabel.
Schließen Sie nun eine oder beide Fernbedienungen an die
Anschlüsse des Synchronkabels an.







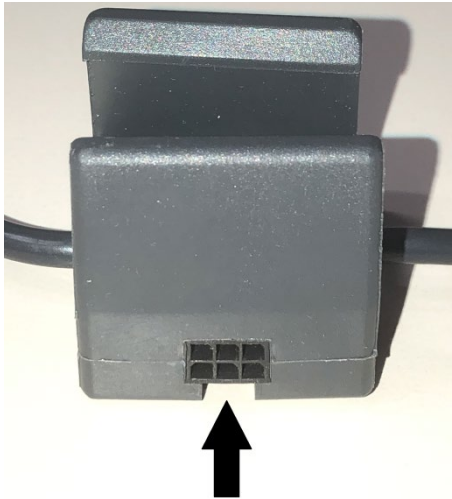

Abb. 60 Anschlussstück im Synchronkabel

Stecken Sie den Stecker des Anschlusskabels wieder in die
Steckdose. Ihr Bett ist nun betriebsbereit.
Wenn Sie nun eine Fernbedienung betätigen, bewegen sich
beide Verstellungen.



5. Allgemeine Hinweise zur Benutzung

5.1 Allgemeine Sicherheitshinweise

Um den sicheren und störungsfreien Betrieb zu gewährleisten, beachten Sie bitte die folgenden Hinweise.

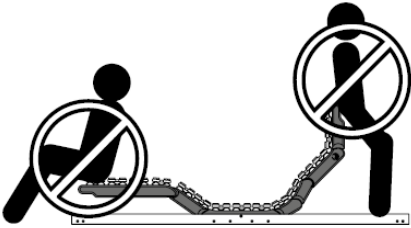
	<p>Gefahr</p>	<p>Personen mit einer Herzschwäche oder einem Herzschrittmacher sollten die Nutzung einer elektrisch betriebenen Verstellung durch einen Facharzt freigeben lassen. Der Hersteller haftet bei Nicht-Beachtung nicht für Gesundheitsschäden.</p>
	<p>Gefahr</p>	<p>Bei Boxspring-Betten mit motorisch oder handbewegten Teilen nicht mit den Händen oder anderen Körperteilen zwischen bewegliche Teile fassen und den Verstellbereich von Hindernissen freihalten. Es besteht Quetschgefahr.</p>
	<p>Gefahr</p>	<p>Achten Sie bitte darauf, dass Personen (einschließlich Kinder), die aufgrund ihrer physischen, sensorischen oder geistigen Fähigkeiten bzw. ihrer Unerfahrenheit oder Unkenntnis nicht in der Lage sind, die Funktion sicher zu handhaben, sie nicht ohne Aufsicht oder Anweisung durch eine verantwortliche Person benutzen. Beaufsichtigen Sie bitte Kinder, um ein Spielen mit den Funktionen zu vermeiden.</p>
	<p>Gefahr</p>	<p>Benutzen Sie die elektrische Verstellfunktion nicht ohne Matratze, da sonst Quetschstellen entstehen.</p>
	<p>Vorsicht</p>	<p>Achten Sie darauf, dass die Funkfernbedienung nur in Sichtweite des Bettes betätigt wird um Gefährdungen zu vermeiden.</p>

<p>!</p>	<p>Wichtig</p>	<p>Die maximale Belastbarkeit der Boxspring-Betten beträgt:</p> <ul style="list-style-type: none"> • Bei Breiten bis zu 100 cm: 150 kg inklusiv Matratze • Bei Breiten von 120 cm - 140 cm: 200 kg. Inklusiv Matratze <p>Unsere Matratzen für Boxspring-Betten haben ein Gewicht von ca. 20 kg Gewicht. Das Belastungsgewicht ist inklusive Matratze angegeben. Bitte beachten Sie, dass Sie bei der Berechnung des zulässigen Belastungsgewichts das Gewicht der Matratze abgezogen werden muss. Dies gilt insbesondere dann, wenn eine schwerere Matratze ausgewählt wurde.</p> <p>Die Belastungsangaben gelten für die Verteilung auf der gesamten Fläche. Hohe Belastungen durch Sitzen auf den verstellbaren Teilen verhindern.</p>  <p>Abb. 61 Fehlbelastungen</p>
<p>!</p>	<p>Wichtig</p>	<p>Die motorische Verstellfunktion ist nicht für den Dauerbetrieb geeignet. Der Dauerbetrieb darf maximal für 2 Minuten erfolgen. Nach diesen zwei Minuten darf die Verstellfunktion für 10 Minuten nicht betätigt werden, da sie sonst beschädigt werden könnte.</p>

	Wichtig	Während der Betätigung des Motors Erschütterungen oder Überbelastungen vermeiden. Diese könnten zu Beschädigungen des Antriebs führen.
	Wichtig	Herstellungsbedingt kann es beim Synchronbetrieb zu geringen Abweichungen zwischen den einzelnen Verstellungen kommen. Dies stellt keinen Reklamationsgrund dar. Sollte es zu Abweichungen kommen, halten Sie die Aufwärtstaste solange gedrückt, bis beide Betten in die höchste Stellung gefahren sind. Danach sind die Betten wieder synchron.
	Wichtig	Technische Änderungen im Sinne der ständigen Produktverbesserung sind jederzeit ohne Ankündigung vorbehalten!

5.2 Bedienung der Verstellung

Kopf- und Fußteil Ihres Boxspring-Betts lassen sich mit Hilfe der Fernbedienung (kabelgebunden oder Funk) stufenlos verstellen.

	Vorsicht	Legen Sie die Fernbedienung nicht unter die Decke oder das Kopfkissen. Es könnte bei Bewegungen zu ungewollter Betätigung der Verstellungen kommen.
--	-----------------	---

Die Funktionen, die mit den Tasten der Kabelfernbedienung bzw. der Funkfernbedienung betätigt werden können, zeigen die folgenden Abbildungen



Abb. 62 Beschreibung kabelgebundene Fernbedienung



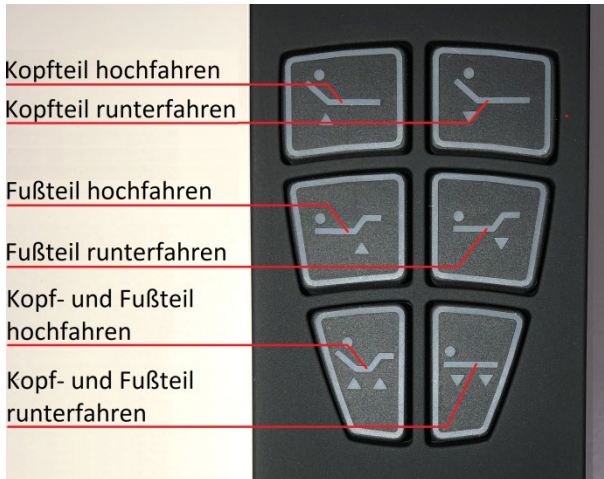

Abb. 63 Beschreibung Funkfernbedienung

Der Empfänger der Funkfernbedienung hat gleichzeitig eine Nachtlichtfunktion. Positionieren Sie Ihren Empfänger nach ihren Wünschen um diesen als Nachtlicht zu verwenden. Dieser kann auch als Unterbodenlicht eingesetzt werden. Lassen Sie dazu den Empfänger unten innerhalb des Bettes.

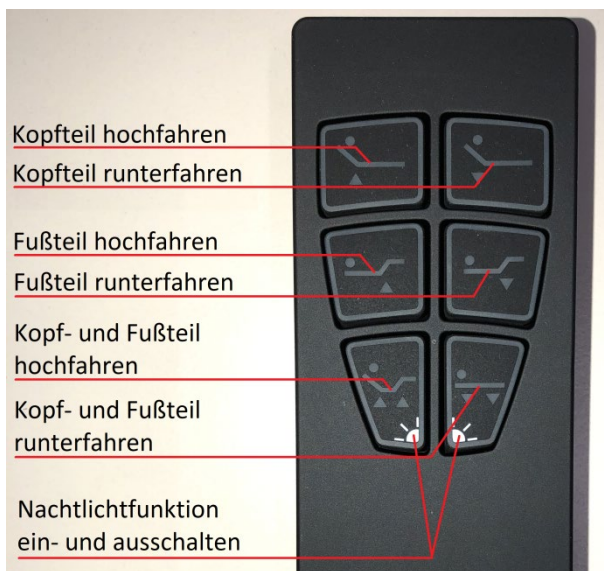

Abb. 64 Funkempfänger mit Nachtlichtfunktion

Um diese ein- oder auszuschalten drücken Sie, wie in Abb. 63 gezeigt, beide Tasten.

	Wichtig	Bitte testen Sie alle Funktionen nach der Inbetriebnahme und prüfen Sie, ob diese wie beschrieben funktionieren. Bei Störungen oder Fehlern siehe Fehlerbehebung Seite 72
--	----------------	---

5.3 Allgemeine Hinweise im Umgang mit Boxspring-Betten

Bitte ziehen Sie bitte den Netzstecker bei längerem Nichtgebrauch aus der Steckdose und entfernen Sie die Batterien aus der Funkfernbedienung. Damit wird eine mögliche Fehlbedienung verhindert.

Unsere Produkte weisen folgende charakteristische Merkmale auf. Diese sind produkttypisch und stellen keinen Reklamationsgrund dar:

- Bedingt durch die Mechanik und die Bewegung, kann es bei jeder Art von Funktionsmöbeln zu hörbaren Geräuschen kommen. Diese sind warentypisch und stellen keinen Beanstandungsgrund dar.
- Neue Produkte weisen einen charakteristischen Geruch auf. Dieser ist warentypisch. Durch das Entfernen der Folie, sowie durch die weitere Verwendung entweicht dieser Geruch und verflüchtigt sich nach kurzer Zeit
- Bitte beachten Sie, dass die gepolsterten Komponenten des Bettes durch Lagerung und Transport eine leichte Faltenbildung aufweisen können. Dies stellt keinen Reklamationsgrund dar. Durch ein Glattstreichen des Stoffes können Sie diese wieder entfernen.
- Matratzen und Topper bestehen aus flexiblen, elastischen Materialien. Im Laufe der Nutzung passen sich Matratzen und Topper dem Körper an und können sich leicht einlegen. Bis zu 15% der Matratzen-/Topperhöhe sind normal.
- Stockflecken sind keine Mängel. Diese rühren von nicht ausreichender Lüftung bzw. einem Nässestau unter der Matratze her.

Eine starke Verschmutzung der Matratze und des Toppers lässt im Reklamationsfall aus hygienischen Gründen eine Begutachtung grundsätzlich nicht zu. Wir behalten uns daher vor in dem Fall eine Reklamation abzulehnen.

Für alle Bezugstoffe gilt: Direkte Licht- und Sonneneinstrahlung meiden! Das Abfärben von nicht farbechten Kleidungsstücken (z. B. Jeans) auf Boxspring-Betten sowie Gebrauchsverschmutzungen stellen generell keinen Beanstandungsgrund dar. Gesunde Wohnraumhygiene durch ausreichenden Luftwechsel hilft elektrostatische Aufladung zu vermeiden. Ausgenommen von der gesetzlichen Gewährleistung sind Schäden, die auf mangelnde oder falsche Pflege zurückzuführen sind.

5.4 Pflege und Reinigung Ihres Betts

Wie alle Textilien des täglichen Gebrauchs bedürfen auch Bezugstoffe einer regelmäßigen Pflege. Die richtige Pflege und Reinigung erhält den Gebrauchswert Ihrer neuen Boxspring-Betten.

Kissen etc. dürfen nicht in die Waschmaschine gegeben werden – nur Handwäsche. Eine Vorprüfung des Reinigungsmittels an einer verdeckten Stelle des Stoffes ist unbedingt notwendig. Bei Einsatz von Seife etc. ist immer eine Nachbehandlung mit klarem, destilliertem Wasser notwendig

	Wichtig	Bitte keinesfalls Reiniger oder Lösungsmittel auf Petroleumbasis benutzen.
---	----------------	--

Die Pflege von Textil-Leder

Wenn Sie ein Modell mit einem Kunstlederbezug gewählt haben, ist die Pflege sehr leicht, denn die meisten Flecken lassen sich

ohne Probleme mit einem feuchten Tuch von diesem unempfindlichen Material entfernen.

Einmal im Vierteljahr kann das Kunstleder mit einem speziellen Pflegemittel behandelt werden, das ein Ausbleichen der Farbe verhindert und das Material geschmeidig hält.

Die Pflege von textilen Bezugsstoffen

Für eine allgemeine Reinigung der Textilbezüge ist es ausreichend, das Boxspringbett regelmäßig abzusaugen. Textile Bezüge ziehen Staub an, der sich dort auch leichter festsetzen kann als auf den glatten Leder- und Textillederbezügen. Der Staubsauger sollte auf eine niedrige Stufe (besser mit speziellen Saugaufsätzen) gestellt sein, da ansonsten die direkt unter dem Bezugsstoff liegenden, empfindlichen Vliesstoffe beschädigt werden könnten.

Bitte immer vor der Pflege und Reinigung des Bezugsstoffes beachten:

- Die Farbechtheit des Stoffes bitte an verdeckter Stelle prüfen.
- Nur wasserlösliche und ölfreie Reinigungsmittel (Neutralseife, ph-neutral, alkali- und parfümfrei) dürfen für die Reinigung Ihrer Boxspring-Betten verwendet werden.
- Flecken nicht in das Gewebe einreiben.
- Starke Verschmutzungen können Sie selbstverständlich mit Polsterstoff- oder Teppichreiniger auf wasserlöslicher Basis oder Schaum-Basis behandeln. Für extreme Flecken bitte ausschließlich nach unseren Reinigungshinweisen vorgehen.
- Keinen Dampfreiniger verwenden.

- Boxspring-Betten bitte generell ganzflächig (von Naht zu Naht) und von außen nach innen behandeln.
- Bei feuchter Reinigung Boxspring-Betten nicht im feuchten Zustand belasten, da sich der Bezug dadurch ausdehnen kann.

Rutinereinigung (ca. alle 6 Wochen) bei Flachgewebe und Mikrofaser:

Saugen Sie Ihr Bett regelmäßig mit einer geeigneten Polsterdüse auf niedrigster Stufe ab. Bei Flachgeweben und Mikrofaser ist ein gewisser Pillingeffekt (Knötchenbildung) möglich, der durch Eigen-, aber auch durch Fremdfasern (Kleidung) beeinflusst wird. Diese lassen sich mit einer Textil- Fusselbürste /Fusselrasierer entfernen. Großflächige Gebrauchsspuren bitte mit einem sauberen Tuch befeuchten, mit Feinwaschmittel vorsichtig behandeln, sorgfältig mit klarem Wasser mehrmals nachwischen und nach dem Trocknen ausbürsten.

Rutinereinigung (ca. alle 6 Wochen) bei Polgewebe-Velours

Zum regelmäßigen Absaugen bitte eine Polsterdüse mit weichen Borsten verwenden oder eine weiche Bürste (Kleiderbürste) einsetzen. Großflächige Gebrauchsspuren mit etwas handwarmem Wasser und Neutralseife einschäumen und mit leicht kreisenden Bewegungen entfernen. Die Fasern nach dem Trocknen mit einem Tuch oder einer weichen Bürste aufrichten. Bitte beachten Sie: „Gebrauchslüster“ sind charakteristische Eigenschaften bei Velours-Stoffen. Diese sind warentypisch und stellen keinen Beanstandungsgrund dar.

Gründliche Reinigung

1- bis 2-mal jährlich sollten Sie Betten mit einem feuchtem (nicht nassem!) Tuch abreiben, dabei bitte handwarmes, destilliertes Wasser mit etwas Neutralseife ohne Bleichmittel verwenden. Sorgen Sie bitte für schnelles Trocknen (Florgewebe jedoch keinesfalls föhnen oder bügeln!). Bitte beachten Sie: Vor der gründlichen Reinigung muss eine Routinereinigung erfolgen.

Flecken-Entfernung

Allgemeine Vorbehandlung aller Flecken: Schmutz und Flecken müssen unverzüglich von Ihrem Bett entfernt werden. Bitte nicht antrocknen lassen. Eventuelle Reste müssen Sie entfernen und Flüssigkeiten abtupfen. Vorsicht bei Flecken mit Säure, z. B. Fruchtsaft, Haushaltsreiniger, aggressive Schweißflecken bei Einnahme von Medikamenten – hier unverzüglich mit viel destilliertem Wasser reinigen. Auch starke Flecken können Sie entfernen, wenn Sie unsere Flecken-Entfernungshinweise im Folgenden beachten.

C	Bier	E	Kerzenwachs	B	Ruß
A	Blut	F	Knetgummi	B	Sahne
G	Blut (alt)	D	Kohle	B	Salatsauce
D	Bohnerwachs	D	Kopierstift	B	Schokolade
D	Butter	A	Kot	B	Schuhcreme
C	Cola	B	Kugelschreiber	B	Senf
A	Ei	D	Lack	B	Soßen
B	Erbrochenes	C	Limonade	B	Speisen
D	Farbe	B	Lippenstift	C	Spirituosen
D	Fett	B	Mayonnaise	B	Suppen
D	Filzstift	B	Milch	C	Tee
C	Fruchtsaft	B/D	Möbelpolitur	D	Teer
C	Getränke	D	Nagellack	B	Tinte
D	Harz	C	Obst	A	Urin
C	Kaffee	D	Öl	B/C	Wein
B	Kaffee mit Milch	B	Parfüm		
F	Kaugummi	G	Rost		

- A. Bitte mit möglichst eiskaltem Wasser, eventuell mit einer Lösung aus Shampoo und Wasser, nachbehandeln. Dafür kein heißes Wasser verwenden, da Eiweiß dadurch gerinnt.
- B. Bitte mit einer lauwarmen Lösung aus Shampoo und destilliertem Wasser behandeln. Ist der Fleck damit nicht zu beseitigen, kann nach dem Trocknen mit Waschbenzin oder Flecken-Entfernung nachbehandelt werden.
- C. Bitte nicht eintrocknen lassen, sondern sofort mit einer lauwarmen Lösung aus Shampoo und Wasser behandeln.
- D. Bitte mit Waschbenzin oder handelsüblichem Fleckenwasser behandeln.
- E. Bitte nicht mit dem Bügeleisen arbeiten! Wachs soweit wie möglich zerbröckeln und vorsichtig abheben (bei Velours und beflockten Bezugsstoffen besteht die Gefahr der Oberflächenbeschädigung). Mit Waschbenzin unter Umständen mehrmals nachbehandeln.
- F. Bitte setzen Sie handelsübliches Vereisungsspray nach Vorschrift ein. Bei Velours und beflockten Bezugsstoffen besteht die Gefahr der Oberflächenbeschädigung wegen Florausfalls. Bitte nicht daran zupfen!
- G. Bitte ein weißes Tuch mit Zitronensäurelösung (ein gestrichener Esslöffel auf 100 ml kaltes Wasser) anfeuchten. Den Fleck vom Rand zur Mitte hin aufnehmen.

Die Pflege von Matratzen und Toppert

Matratzen und Topper sind zwar nicht besonders pflegeintensiv, dennoch sollte man ein paar Tipps beachten.

Nach dem Aufstehen, sollten Sie beide Komponenten atmen lassen, also die Bettdecke zurückschlagen und für eine gute Belüftung im Schlafzimmer sorgen.

Sie können Matratzen und Topper auch gelegentlich von der Box nehmen und gründlich, eventuell sogar an der frischen Luft, auslüften lassen.

Vermeiden Sie dabei unbedingt, beide Teile zu knicken, da dies den empfindlichen Kern beschädigen könnte und sich die Liegeeigenschaften dadurch verschlechtern.

Es ist sehr wichtig, Matratzen und Topper regelmäßig zu wenden, um eine gleichmäßige Belastung zu gewährleisten. Dies sollte im ersten halben Jahr nach dem Kauf monatlich geschehen. Anschließend ist es ausreichend, Matratzen und Topper einmal im Vierteljahr zu wenden.

Den Topper können Sie zusätzlich ab und an ausschütteln.

Die Matratzen sind sowohl dreh- als auch wendbar. Die Matratzenbezüge sind jedoch nicht symmetrisch. Dies ist aber nur ein optischer Aspekt beim Drehen der Matratzen und hat keinen Einfluss auf die Funktionalität.

Bei Bedarf können die Matratzenbezüge vom Matratzenkern abgenommen und gedreht wieder aufgezogen werden.

6. Fehlerbehebung

Auch bei einem hochwertigen Boxspring-Bett kann es zu Fehlern kommen.

Sollte es zu Funktionsstörungen z.B. der elektrischen Verstellung kommen, überprüfen Sie das Boxspring-Bett nach folgender Auflistung/Reihenfolge

Fehler	Mögliche Ursache	Maßnahme
Bei Betätigung der Bedienelemente keine Bewegung	Ein Hindernis verhindert die Bewegung	Bitte überprüfen Sie, ob ein Hindernis die Bewegung verhindert und entfernen Sie dies.
Bei Betätigung der Bedienelemente weiterhin keine Bewegung	Keine Stromversorgung	<p>Bitte überprüfen Sie, ob ein Stromausfall vorliegt.</p> <p>Bitte überprüfen Sie, ob das Anschlusskabel im Netzadapter eingesteckt ist. Falls das Kabel aus dem Netzadapter herausgezogen wurde stecken Sie es bitte wie folgt wieder ein:</p>  <p>Abb. 65 Netzkabel in Netzadapter einstecken</p> <p>Bitte überprüfen Sie, ob die Kontroll-LED am</p>





		<p>Netzadapter leuchtet. Ist die Stromversorgung korrekt und die LED leuchtet nicht, ist das Netzadapter möglicherweise defekt. Bitte wenden Sie sich in diesem Fall an ihren Fachhändler.</p>
<p>Bei Betätigung der Bedienelemente weiterhin keine Bewegung</p>	<p>Keine Stromversorgung</p>	<p>Bitte prüfen Sie, ob sich das Verbindungskabel des Netzadapters vom Motor gelöst hat. Ist dies der Fall, ziehen Sie den Stecker des Verbindungskabels aus der Steckdose und verbinden Sie das Verbindungskabel des Netzadapters wieder mit dem Motor wie in Abb. 28 bzw. 49. Stecken Sie anschließend den Stecker wieder in die Steckdose.</p>
<p>Bei Betätigung der Bedienelemente weiterhin keine Bewegung</p>	<p>Funkfernbedienung</p>	<p>Die Funkfernbedienungen werden vom Hersteller mit einer Stromunterbrechung versehen. Vor der Auslieferung wird diese Sicherung im Normalfall entfernt. Bitte prüfen Sie, ob die Sicherung im Batteriefach auf der Rückseite evtl. noch vorhanden ist. Falls ja ziehen Sie die Sicherung an der Folie heraus.</p>

		 <p>Abb. 66 Sicherung</p>
<p>Bei Betätigung der Bedienelemente weiterhin keine Bewegung</p>	<p>Funkfernbedienung Batterien leer</p>	<p>Bitte tauschen Sie die Batterien.</p>
<p>Bei Betätigung der Bedienelemente weiterhin keine Bewegung</p>	<p>Fern-Bedienung nicht mehr mit Motor verbunden</p>	<p>Bitte prüfen Sie, ob die Kabelfernbedienung oder der Empfänger der Funkfernbedienung mit dem Motor verbunden ist. Falls nicht, stecken Sie die Fernbedienung bzw. den Empfänger wieder in den Motor gemäß Abb. 28 bzw. 49.</p> <p>Sollte die Verstellung nach diesen Prüfungen dennoch nicht funktionieren wenden Sie sich bitte an den Fachhändler.</p>

Bitte wenden Sie sich im Fehlerfall mit einer ausführlichen Fehlerbeschreibung ggf. mit Fotos an Ihren Fachhändler.

6.1 Mechanische Notabsenkung NAS

Bei Stromausfall können die verstellbaren Kopf- und Fußteile manuell abgesenkt werden. Die sogenannte mechanische Notabsenkung (NAS) ist eine Vorrichtung für alle denkbaren Fälle und eine stets zur Verfügung stehende Möglichkeit, das Antriebssystem zu entkoppeln und die verstellbaren Teile in ihre Grundstellung zu bringen. Dies ist unabhängig von weiteren Stromquellen, wie Batterien und auch im Fall einer mechanischen Störung aufgrund von Überlastung anwendbar.

	Gefahr	Während der mechanischen Notabsenkung darf sich keine Person im Bett befinden.
	Gefahr	Führen Sie die Notabsenkung nach Möglichkeit mit zwei Personen durch, um Gefahren zu vermeiden.
	Gefahr	Sichern Sie bei der Notabsenkung die hochgefahrenen Kopf- und Fußteile gegen plötzliches Herunterfahren oder -fallen.
	Vorsicht	Ziehen Sie zur Sicherheit den Stecker der Stromversorgung aus der Steckdose.
	Wichtig	Entfernen Sie vor der Notabsenkung die Matratze um das Anheben und Halten der verstellbaren Teile zu erleichtern.

Machen Sie die Bereiche der Verstellmechanik gut zugänglich, und entlasten Sie diese.

Die Notabsenkung ist für die Kopf- und Fußteile getrennt durchzuführen.

Notabsenkung des Kopfteils.

Drücken Sie das Kopfteil soweit in Richtung des Fußteils, dass der Hebel in der Mitte freiliegt und halten Sie das Kopfteil in dieser Position.



Abb. 67 Anheben Kopfteil für Notabsenkung

Halten Sie das Kopfteil in dieser Position. In den Kunststoffzughebeln befinden sich Metallzughebel. Drücken Sie den Kunststoffzughebel in Richtung Fußteil, greifen nach dem Metallhebel und ziehen diesen aus der Führung heraus. Siehe Abb. 67

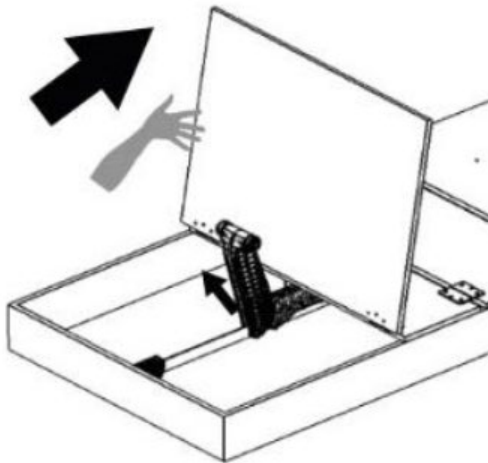

Abb. 68 Herausziehen der Metallzughebel

Nach dem Lösen der Metallzughebel können Sie das Kopfteil und den Kunststoffhebel manuell in die Grundposition absenken.

Notabsenkung des Fußteils

Vor Anheben des Fußteils müssen Sie die Verbindung zwischen den Hebeln und dem Fußteil lösen. Ziehen Sie dazu das Fußteil nach oben sodass sich die Querstange aus den Aufnahmen löst.

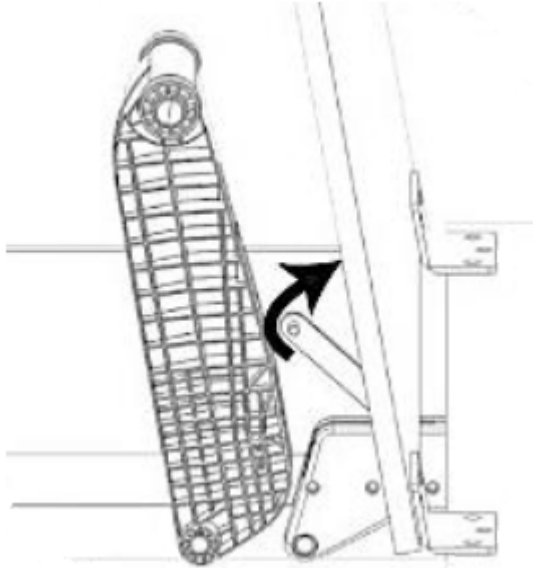



Abb. 69 Lösen der Verbindung zwischen Hebel und Fußteil

Drücken Sie das Fußteil anschließend in Richtung des Kopfteils soweit, dass der Hebel in der Mittel freiliegt und halten Sie das Kopfteil in dieser Position.

Drücken Sie dann auch hier den Kunststoffzughebel in Richtung Kopfteil, greifen nach dem Metallhebel und ziehen diesen, wie in Abb. 68 dargestellt, aus der Führung heraus.

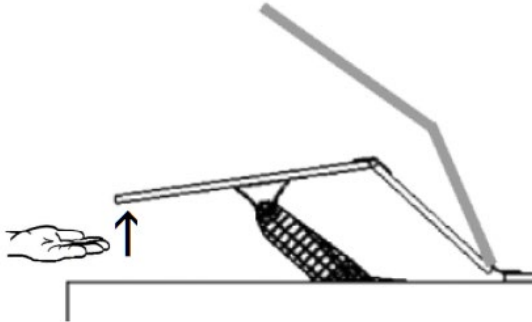
Um das System wieder in Betrieb zu nehmen, müssen alle Metallhebel wieder in die Kunststoffhebel eingesetzt werden und die Stromversorgung wieder angeschlossen werden.

	Wichtig	Bitte testen Sie alle Funktionen nach der Wiederinbetriebnahme und prüfen Sie, ob diese, wie beschrieben, funktionieren. Bei Störungen oder Fehlern siehe Fehlerbehebung Seite 72.
---	----------------	--

7. Gewährleistung/Garantie

Wir gewähren Ihnen als Ersterwerber von Boxspring-Betten zusätzlich zur gesetzlichen Gewährleistung von 2 Jahren, eine erweiterte Garantie von insgesamt 5 Jahren nach Kaufdatum. Diese erweiterte Garantie gilt jedoch ausschließlich für die Matratze.

Im Gewährleistungsfall sorgen wir nach unserer Wahl für eine Reparatur oder Ersatzleistung.

Unsere Garantie auf die Matratze gilt in den ersten beiden Jahren nach Kaufdatum ohne Einschränkung und ohne Berechnung. Im 3. Jahr der Nutzung gewähren wir noch 60%, im 4. Jahr 40% und im 5. Jahr 20% des Kaufpreises. Die Garantie von 5 Jahren wird durch eine Gewährleistung nicht unterbrochen, sie beginnt auch nicht von neuem.

Berechtigte Mängelrügen wickeln wir für Sie kostenfrei ab. Andernfalls gehen Reparatur- und Ersatzleistungen, sowie Transport und Verpackungskosten, zu Lasten des Käufers. Unsere Garantie setzt grundsätzlich voraus, dass Sie Boxspring-Betten entsprechend unseren Pflegehinweisen verwendet und behandelt haben.

Zur Wahrung ihrer Gewährleistungsansprüche, sowie im Falle von Reklamationen, wenden Sie sich bitte an Ihren Fachhändler.

8. Demontage und Entsorgung

8.1 Demontagehinweise

Zum leichteren Transport empfiehlt es sich, die Betten vorher wieder zu zerlegen.

Um die Kopfbretter zu demontieren, gehen Sie gemäß den folgenden Abbildungen vor. Das gleiche Verfahren ist auch bei den optionalen Fußbrettern anzuwenden.

Heben Sie die Betten leicht an und legen Sie ein geeignetes Abstandstück (z.B. Holz) beidseitig unter das Kopfbrett.



Abb. 70 Unterlegen der Abstandstücke

Lassen Sie das Bett bzw. die Betten wieder herunter. Dabei löst sich das Kopfbrett.

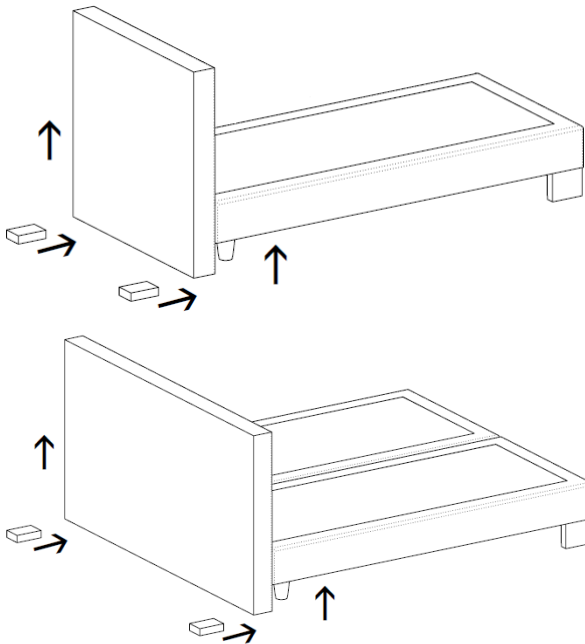

Abb. 71 Betten absetzen

Anschließend können Sie das Kopfbrett abnehmen.

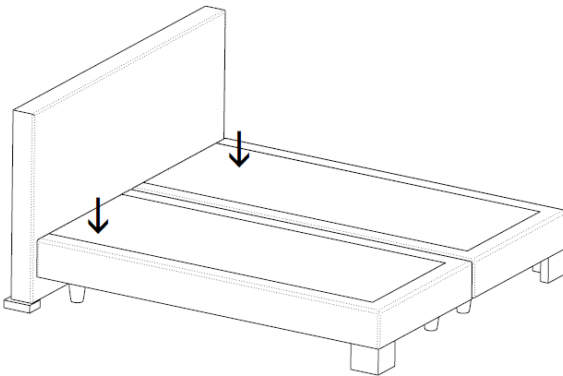
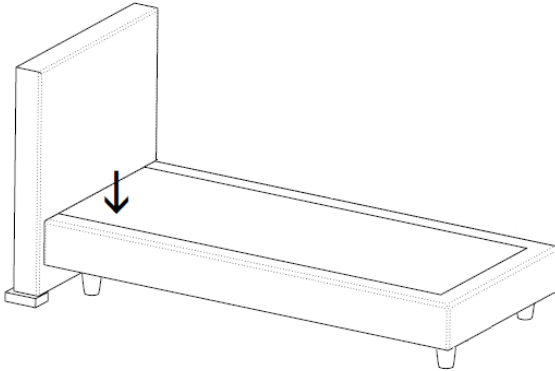

Abb. 72 Abnehmen der Kopfbretter

8.2 Entsorgung

Boxspring-Betten mit elektrischen Antrieben dürfen nicht dem Sperrmüll oder einer sonstigen Entsorgung zugeführt werden. Es handelt sich dabei um Elektrogroßgeräte, die beim lokalen Entsorger abgegeben werden können.

WEEE-Reg.-Nr. DE 28737643

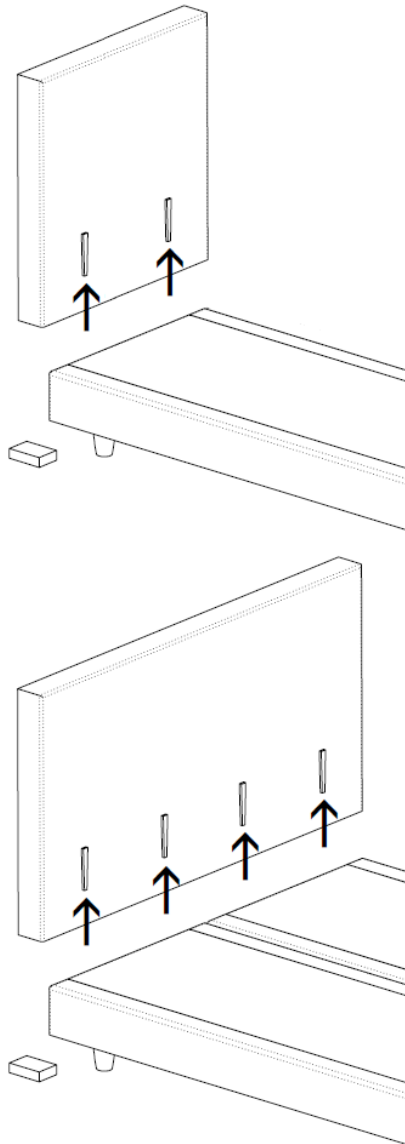

Bitte entsorgen Sie Funkfernbedienungen getrennt von Boxspring-Betten bei Ihrem lokalen Entsorger und entnehmen Sie vorher die Batterien oder Akkus.

9. EU-Konformitätserklärung

Der Hersteller: **Euro Comfort Holding GmbH**
Vennweg 22
46395 Bocholt
Deutschland

erklärt, dass das nachstehende Produkt:

Typbezeichnung: **Boxspring-Betten mit elektrischer
Verstellung**
Baujahr: 2021

den wesentlichen Anforderungen der folgenden europäischen
Richtlinien entspricht:

2006/42/EG Maschinen Richtlinie

Richtlinie des europäischen Parlamentes und des Rates vom
17. Mai 2006 über Maschinen und zur Änderung der Richtlinie
95/16/EG unter Anwendung der DIN EN ISO 12100

2014/30/EU EMV - Richtlinie

Richtlinie 2014/30/EU des Europäischen Parlaments und des
Rates vom 26. Februar 2014 zur Harmonisierung der
Rechtsvorschriften der Mitgliedstaaten über die
elektromagnetische Verträglichkeit

2011/65/EU-ROHS – Richtlinie

EU Richtlinie des Europäischen Parlaments und des Rates vom
8.Juni 2011 zur Beschränkung der Verwendung bestimmter
gefährlicher Stoffe in Elektro- und Elektronikgeräten

2009/125/EG Ökodesign Richtlinie

Richtlinie des Europäischen Parlaments und des Rates vom 21. Oktober 2009 zur Schaffung eines Rahmens für die Festlegung von Anforderungen an die umweltgerechte Gestaltung energieverbrauchsrelevanter Produkte inkl. Verordnung 278/2009 EG für externe Netzteile

2014/53/EU Funkgeräterichtlinie

Richtlinie des europäischen Parlamentes und des Rates vom 16. April 2014 über die Harmonisierung der Rechtsvorschriften der Mitgliedstaaten über die Bereitstellung von Funkanlagen auf dem Markt und zur Aufhebung der Richtlinie 1999/5/EG

Bei einer mit uns nicht abgestimmten Änderung des Produkts verliert diese Erklärung ihre Gültigkeit.

Verantwortlicher CE-Beauftragter ist: Hr. Roland Sprick.

Euro Comfort Holding GmbH

Vennweg 22
46395 Bocholt
Deutschland

Bocholt, den 25.11.2019



Roland Sprick

Stoffproben



