

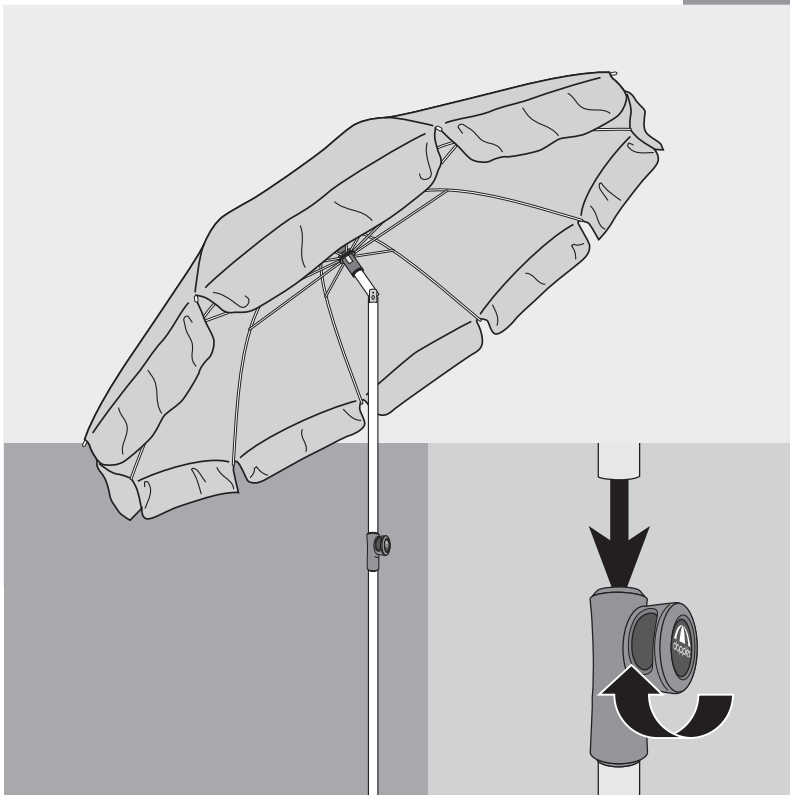

# Active 200; 240; 180x120; 200x130

## Aufbau- und Gebrauchsanleitung



Art.-Nr.: 411557  
421557  
470520  
458557  
Anl. Nr.: 93413 20200714



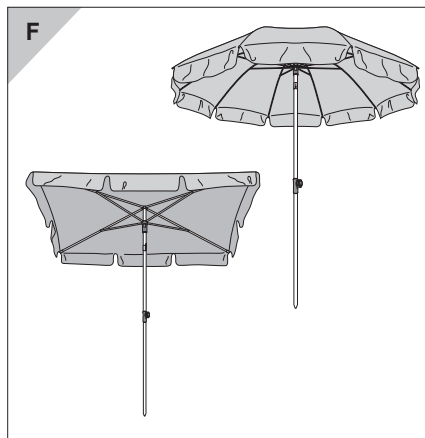
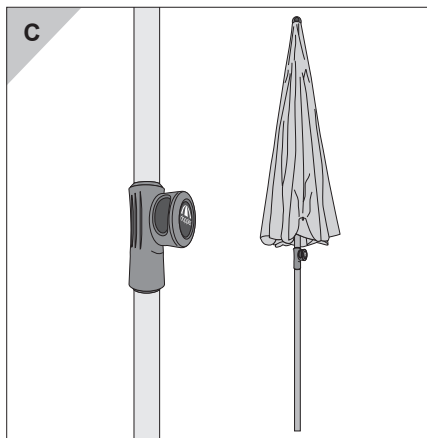
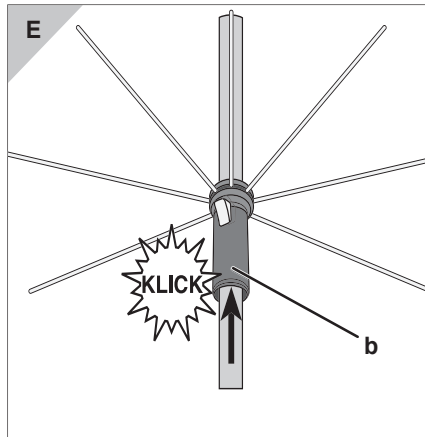
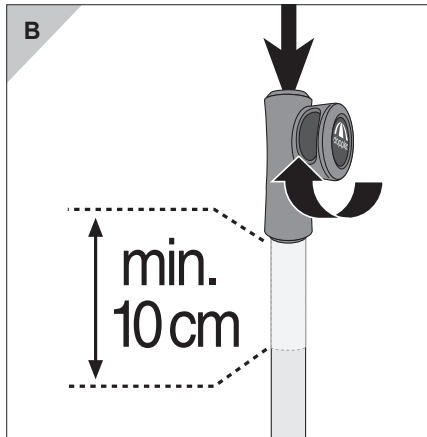
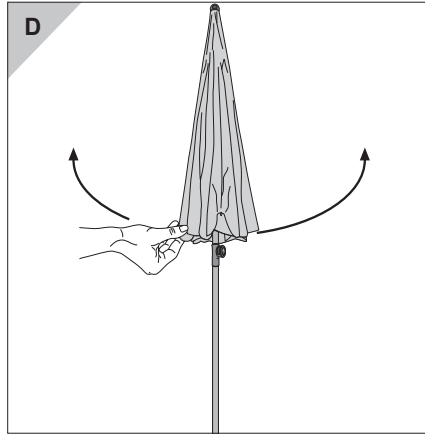
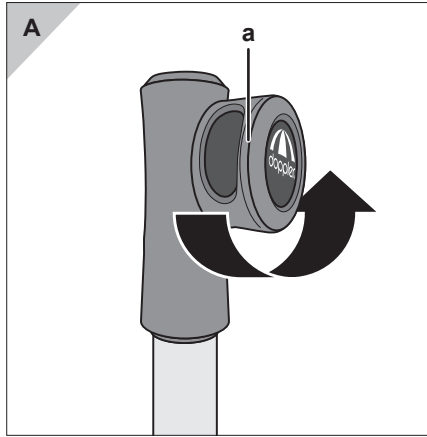

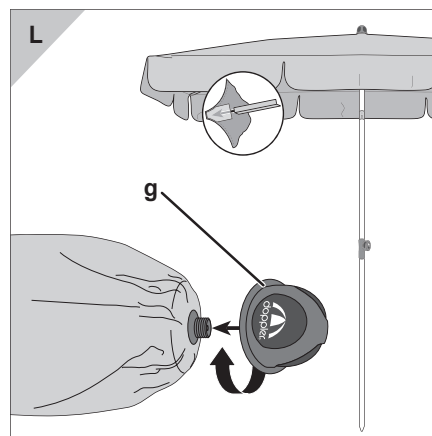
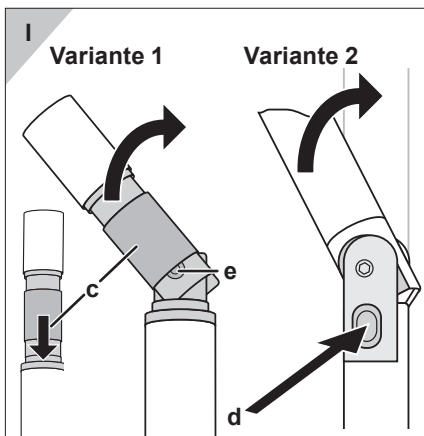
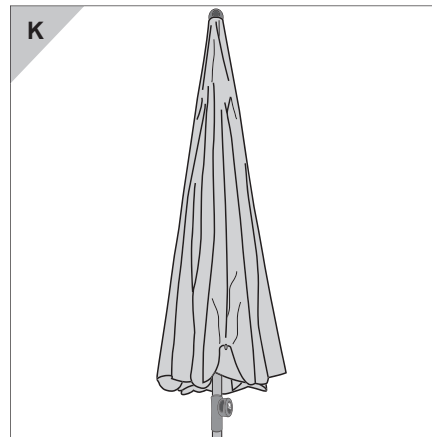
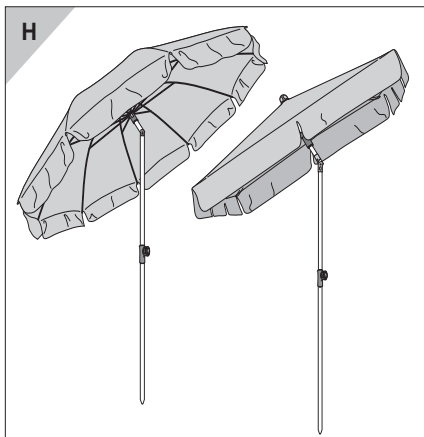
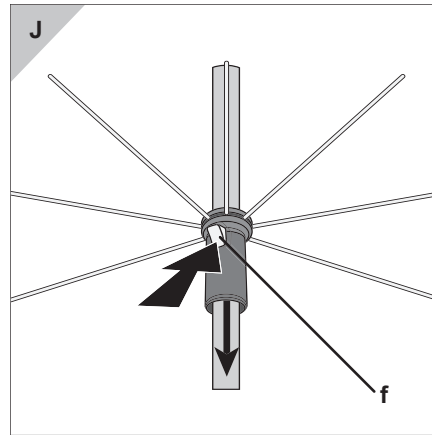
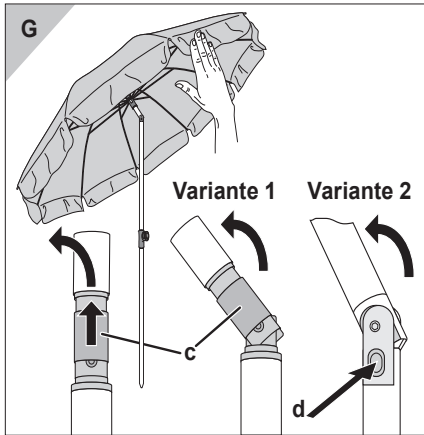





## Active 200; 240; 180x120; 200x130 Aufbau- und Gebrauchsanleitung



Lesen Sie diese Anleitung, insbesondere die Sicherheitshinweise, vollständig und sorgfältig durch. Die Nichtbeachtung dieser Anweisung kann zu Verletzungen oder Schäden am Gerät führen. Bewahren Sie die Gebrauchsanleitung zum späteren Nachschlagen oder für die Weitergabe an Dritte auf.

### Ihre Sicherheit



Bitte beachten Sie die folgenden Sicherheitshinweise. Für Schäden infolge von Nichtbeachtung haftet der Hersteller nicht.

Sonnenschirm nur mit ausreichender Ballastierung benutzen (siehe Technische Daten).

Stellen Sie den Artikel immer auf einen festen und ebenen Boden.

Verwenden Sie für den Sonnenschirm einen stabilen Standfuß.

Das Produkt sollte von einer kompetenten erwachsenen Person aufgestellt werden.

Beim Öffnen und Schließen des Sonnenschirms achten Sie bitte darauf, dass Ihre Hände nicht in den Klappmechanismus geraten.

Bei aufkommendem Wind oder Gewitter den Sonnenschirm schließen. Er könnte sonst von einer Böe erfasst und umgeworfen werden und dabei Schäden anrichten oder selbst beschädigt werden.

Niemals offenes Feuer in der Nähe oder unterhalb des Sonnenschirmes entfachen. Der Schirm könnte Feuer fangen oder durch Funkenflug beschädigt werden.

Der Sonnenschirm ist kein Kinderspielzeug. Kinder könnten sich die Finger klemmen. Zudem besitzt der Schirm ein

erhebliches Gewicht und könnte Kinder beim Umfallen verletzen.

An den Querstreben des Schirms nichts aufhängen oder gar Klimmzüge daran machen.

Der Sonnenschirm kann Ihre Haut vor direkter UV-Strahlung aber nicht vor reflektierenden UV-Strahlen schützen. Deshalb zusätzlich kosmetische Sonnenschutzmittel verwenden.

Um den Sonnenschirm vor übermäßiger Beanspruchung zu schützen, Schirm bei Regen oder Schnee schließen und mit einem Befestigungsband sichern.

Der Bezug ist nicht für Maschinenwäsche, chemisches Reinigen oder Bleichen geeignet.

Verwenden Sie keine aggressiven chemischen Reiniger oder Flüssigkeiten, Lösungen, scheuernde Substanzen oder Gegenstände, Bleichmittel, Hochdruckreiniger und starke Reinigungsmittel.

Bitte beachten Sie die eingenähten Pflegehinweise.

### Verwendungszweck

Der Sonnenschirm ist zum Schutz vor direkter UV-Strahlung geeignet. Zum Schutz vor Regen oder Schnee ist er nicht gedacht.

### Schirm aufbauen

Um dem Sonnenschirm sicheren Halt zu geben, müssen Sie folgenden Schirmsockel verwenden: bei Modell

200	411557	30 kg
240	421557	40 kg
180x120	470520	40 kg
200x130	458557	40 kg

1. Schirmsockel an die gewünschte Stelle setzen.
2. Verriegelung **a** des Unterstocks lösen (siehe Bild **A**).
3. Schirm mindestens 10 cm weit in den Unterstock gleiten lassen. Verriegelung





lung **a** im Uhrzeigersinn festdrehen (siehe Bild **B**).

- Schirmmast in den Schirmsockel stellen und fixieren, siehe Gebrauchsanleitung des Schirmsockels.

### Schirm öffnen

Vergewissern Sie sich, dass der Schirm ausreichenden Halt hat, d.h. der Schirmsockel ein ausreichendes Gewicht hat (siehe „Technische Daten“).

- Schirm mit der Hand leicht öffnen (siehe Bild **D**).
- Schiebegriff **b** nach oben drücken, bis er hörbar einrastet (siehe Bild **E + F**).

### Schirm neigen

Sie können den Schirm neigen. Voraussetzung: Der Schirm ist ganz geöffnet. Es gibt 2 Varianten des Neigungsmechanismus:

#### Variante 1:

- Metallhülse **c** nach oben schieben und Schirmstock knicken (siehe Bild **G + H**).

#### Variante 2:

- Knopf **d** drücken und Schirmstock knicken (siehe Bild **G + H**).

### Schirm schließen

Bei aufkommendem Wind, Regen oder Schnee müssen Sie den Schirm schließen.

#### Variante 1:

- Schirmstock gerade stellen und Metallhülse **c** über das Gelenk **e** nach unten schieben (siehe Bild **I**).
- Knopf **f** drücken und Schiebegriff nach unten gleiten lassen (siehe Bild **J + K**).

#### Variante 2:

- Knopf **d** drücken und Schirmstock gerade stellen (siehe Bild **I**).
- Knopf **f** drücken und Schiebegriff nach unten gleiten lassen (siehe Bild **J + K**).

### Bezug säubern

Der Bezug besitzt eine Fleckenschutz-Imprägnierung. Zum Reinigen verwenden Sie am besten eine weiche Bürste und ein wenig Seifenlauge.

Bei Modell **Active 180x120** können Sie den Bezug vom Gestell abnehmen:

- Schirm schließen (siehe Bild **J + K**).
- Bezugtaschen von den Streben-Enden ziehen (siehe Bild **L**).
- Kopfplatte **g** am oberen Ende des Schirms abdrehen (siehe Bild **L**) und Bezug abziehen.
- Achtung!** Für Maschinenwäsche ist der Bezug nicht geeignet!  
Den Stoff mit der Hand bei 40 °C waschen. Nicht in den Wäschetrockner geben, nicht bügeln, nicht chemisch reinigen.
- Bezug nass wieder aufziehen und Kopfplatte **g** festdrehen.
- Schirm öffnen und Bezug gründlich trocknen lassen.
- Schirm gegebenenfalls schließen und die Schutzhülle überstülpen.

### Pflege + Lagerung

Säubern Sie den Schirmmast regelmäßig, um ein einwandfreies Gleiten der beweglichen Teile zu gewährleisten. Gegebenenfalls mit Silikon- oder Teflon-Gleitspray einsprühen.

Alle tragenden Teile wie Streben, Schrauben etc. regelmäßig überprüfen. Bauen Sie den Sonnenschirm über Winter ab und lagern Sie ihn in einem trockenen, gut durchlüfteten Raum.

Zu Saisonbeginn vergewissern Sie sich, dass alle Komponenten und Befestigungsteile sicher sind. Verwenden Sie das Produkt nicht, wenn Sie unsicher sind.

### Garantie

Die Garantiefrist für diesen Artikel beträgt 36 Monate.

Sollten Sie während dieser Zeit einen Defekt feststellen, wenden Sie sich bitte an





Ihren Händler. Damit dieser Ihnen schnell helfen kann, bewahren Sie bitte den Kaufbeleg auf und nennen Sie ihm den Modellnamen und die Artikelnummer.

Von der Garantie ausgeschlossen sind:

- Normaler Verschleiß und Farbveränderungen der Textilbespannung
- Lackschäden, die auf normale Abnutzung zurückzuführen sind
- Schäden durch nicht-bestimmungsgemäßen Gebrauch (z.B. gewerbliche Nutzung)
- Schäden durch Wind, Überdrehen der Kurbel, Umfallen des Schirms, starkes Ziehen an den Schirmstreben.
- Schäden durch bauliche Veränderungen an dem Artikel.

### Service

Liebe Kundin, lieber Kunde, obwohl wir unsere Artikel vor der Auslieferung einer eingehenden Endkontrolle unterziehen, kann es vorkommen, dass einmal ein Zubehörteil fehlt oder dass ein Teil während des Transports beschädigt wurde. Wenden Sie sich in diesem Fall an unsere Hotline und nennen Sie uns den Modellnamen und die Artikelnummer.

### Hotline

Sie erreichen uns

Mo. bis Do. von 8<sup>00</sup> bis 16<sup>00</sup> Uhr  
Fr. von 8<sup>00</sup> bis 12<sup>00</sup> Uhr

unter der Telefonnummer

in Österreich (07722) 632 05-316  
in Deutschland (08571) 91 22-316  
in Tschechien (0386) 301615  
in Polen (0660) 460460  
in Slowenien (0615) 405673  
in Kroatien (0615) 405673  
in Ungarn +43(0)7722 63205-107  
in Russland (095) 6470389

### Adresse

doppler  
E. Doppler & Co GmbH  
Schloßstraße 24  
A-5280 Braunau-Ranshofen

www.dopplerschirme.com

### Technische Daten

Modell	Active 200
Artikelnummer:	411557
Ballastierung, mind. kg:	30
Höhe gesamt, in cm, ca.:	235
Höhe Boden-Schirm in cm, ca.:	196
Durchmesser in cm, ca.:	185
Gewicht in kg:	2,3

Modell	Active 240
Artikelnummer:	421557
Ballastierung, mind. kg:	40
Höhe gesamt, in cm, ca.:	245
Höhe Boden-Schirm in cm, ca.:	200
Durchmesser in cm, ca.:	223
Gewicht in kg:	3,4

Modell	Active 180x120
Artikelnummer:	470520
Ballastierung, mind. kg:	40
Höhe gesamt, in cm, ca.:	232
Höhe Boden-Schirm in cm, ca.:	196
Abmessungen in cm, ca.:	180x118
Gewicht in kg:	2,8

Modell	Active 200x130
Artikelnummer:	458557
Ballastierung, mind. kg:	40
Höhe gesamt, in cm, ca.:	235
Höhe Boden-Schirm in cm, ca.:	200
Abmessungen in cm, ca.:	200x127
Gewicht in kg:	2,9

Alle Angaben sind Zirka-Werte. Technische Änderungen vorbehalten.





GB

## Active 200; 240; 180x120; 200x130 Assembly and instruction manual



Carefully read through the complete instruction manual, particularly the safety notes. Failure to heed this instruction may result in severe injury or damage to the product. Hold onto the instruction manual for future reference or in order to pass them onto third parties.

### Your safety



Please observe the following safety notes. The manufacturer is not liable for damage as the result of failure to comply.

Only use the sun shade with sufficient ballasting (see Technical data).

Always place the product on a firm and level surface.

Use a stable base for the sun shade.

The product should only be erected by a competent adult.

When opening and closing the sun shade, please make sure to keep your hands outside of the folding mechanism. Close the sun shade in case of approaching wind or storm. Otherwise, it could be caught by a gust and overturned and inflict damage in the process or sustain damage as a result.

Never ignite an open fire in the vicinity of or underneath the sun shade. The shade may bolt fire or be damaged by airborne sparks.

The sun shade is not a children's toy. Children could trap their fingers. Also, the sun shade is heavy and could injure children if it tips over.

Do not hang anything on the lateral braces of the sun shade or even use them for chin-ups.

The sun shade can protect your skin from direct UV radiation, but not from re-

flected UV rays. For this reason, please also use a cosmetic sun block.

In order to protect the sun shade from excessive strain, close the shade in the event of rain or snow and secure it with a tie strap.

The cover is not suitable for machine washing, dry cleaning or bleaching.

Do not use aggressive chemical cleaning agents or fluids, solvents, abrasive substances or objects, bleaching agents, high-pressure cleaners or strong cleaning products.

Please note the information on the care label sewn into the sun shade.

### Intended use

The sun shade is suitable for providing protection against direct UV radiation. It is not intended to provide protection against rain or snow.

### Setting up the shade

To secure the sun shade, you must use the following shade base: for the model

200	411557	30 kg
240	421557	40 kg
180x120	470520	40 kg
200x130	458557	40 kg

1. Place the sun shade base in the desired location.
2. Release the locking mechanism **a** on the bottom pole (see figure **A**).
3. Let the shade slide at least 10 cm into the bottom pole. Tighten the locking mechanism **a** by turning it clockwise (see figure **B**).
4. Place the shade pole in the sun shade base and fix it in place; see the instruction manual for the sun shade base.







## Opening the shade

Make sure that the shade is adequately supported; that is, that the weight of the sun shade base is sufficient (see “Technical data”).

1. Open the shade slightly by hand (see figure **D**).
2. Push the slide handle **b** up until it audibly locks into place (see figure **E + F**).

## Tilting the shade

You can tilt the shade. Prerequisite: The shade has been opened completely.

There are 2 versions of the tilting mechanism:

### Version 1:

- Slide the metal sleeve **c** up and tilt the shade pole (see figure **G + H**).

### Version 2:

- Push the button **d** and tilt the shade pole (see figure **G + H**).

## Closing the shade

The shade must be closed in the event of incoming wind, rain or snow.

### Version 1:

1. Position the shade pole so that it is straight and slide the metal sleeve **c** down over the joint **e** (see figure **I**).
2. Push the button **f** and let the push handle slide down (see figure **J + K**).

### Version 2:

1. Push the button **d** and position the shade pole so that it is straight (see figure **I**).
2. Push the button **f** and let the push handle slide down (see figure **J + K**).

## Cleaning the cover

The cover has a stain-resistant impregnation. In order to clean it, ideally use a soft brush and a small amount of soapy solution.

For the model **Active 180x120**, you can remove the cover of the frame:

1. Close the shade (see figure **J + K**).
2. Pull the cover pockets off of the brace ends (see figure **L**).
3. Screw the head plate **g** on the top end of the shade off (see figure **L**) and pull off the cover.
4. **Attention!** The cover is not suitable for machine washing!  
Hand wash the fabric at 40 °C. Do not put it in the dryer, do not iron and do not dry clean it.
5. Put the wet cover back on and tighten the head plate **g**.
6. Open the shade and let the cover dry thoroughly.
7. If necessary, close the shade and attach the protective sleeve.

## Care + storage

Clean the shade pole regularly to ensure that the mobile parts slide properly. If necessary spray with a silicon or Teflon lubricant spray.

Check all load-bearing parts such as braces, screws etc. regularly.

Over winter, dismantle the sunshade and store it in a dry, well-ventilated area.

At the start of the season ensure that all components and fixings are secure. If you are unsure, do not use the product.

## Warranty

The warranty period for this product is 36 months.

If you discover a defect during this time, please consult your vendor. To ensure that the vendor is able to promptly assist you, please have your sales slip ready and specify the model name and product number.

The warranty does not cover:

- Normal wear and discolouration of the textile cover
- Damage to the paint due to normal wear
- Damage due to improper use (e.g. commercial use)
- Damages caused by wind, overwinding the crank, the shade falling over, excessive pulling on the shade braces
- Damages caused by structural changes to the product

### Service

Dear customer,

Although our products are subject to an in-depth final inspection prior to being shipped out, it is possible that an accessory is missing or that a part sustains damage while in transit. In such a case, please contact our hotline and provide us with the model name and article number.

### Hotline

You can reach us

Mon. ~ Thu. from 8<sup>00</sup> a.m. to 4<sup>00</sup> p.m.  
Fr. from 8<sup>00</sup> a.m. to 12<sup>00</sup> p.m.

at the following phone numbers

in Austria (07722) 632 05-316  
in Germany (08571) 91 22-316  
in the Czech Republic (0386) 301615  
in Poland (0660) 460460  
in Slovenia (0615) 405673  
in Croatia (0615) 405673  
in Hungary +43(0)7722 63205-107  
in Russia (095) 6470389

### Address

doppler  
E. Doppler & Co GmbH  
Schloßstraße 24  
A-5280 Braunau-Ranshofen  
www.dopplerschirme.com

### Technical data

#### Model Active 200

Article number: 411557  
Ballasting, min. kg: 30  
Total height in cm, approx.: 235  
Height ground-shade in cm, approx.: 196  
Diameter in cm, approx.: 185  
Weight in kg: 2.3

#### Model Active 240

Article number: 421557  
Ballasting, min. kg: 40  
Total height in cm, approx.: 245  
Height ground-shade in cm, approx.: 200  
Diameter in cm, approx.: 223  
Weight in kg: 3.4

#### Model Active 180x120

Article number: 470520  
Ballasting, min. kg: 40  
Total height in cm, approx.: 232  
Height ground-shade in cm, approx.: 196  
Dimensions in cm, approx.: 180x118  
Weight in kg: 2.8

#### Model Active 200x130

Article number: 458557  
Ballasting, min. kg: 40  
Total height in cm, approx.: 235  
Height ground-shade in cm, approx.: 200  
Dimensions in cm, approx.: 200x127  
Weight in kg: 2.9

All data are approximate values. Technical changes reserved.



## Active 200; 240; 180x120; 200x130 Notice d'installation et d'utilisation



Veillez lire cette notice – particulièrement les consignes de sécurité – entièrement et avec minutie. Le non-respect de ces instructions peut causer des blessures ou des dommages sur l'appareil. Conservez le mode d'emploi pour le consulter ultérieurement ou pour le donner à la personne à qui vous le cédez.

### Votre sécurité



Veillez impérativement suivre les consignes de sécurité suivantes. Le fabricant n'est en rien responsable des dommages suite à un non-respect de la notice.

Utiliser le parasol uniquement avec un contrepoids suffisant (voir Données techniques).

Posez toujours l'article sur un sol solide et plat.

Pour le parasol, utilisez un pied stable.

Le produit devra être installé par une personne adulte et compétente.

En ouvrant et fermant le parasol, veillez à que vos mains ne soient pas coincées dans le mécanisme de fermeture.

Fermer le parasol en cas de vent ou d'orage. Sinon, il pourrait être renversé par un fort coup de vent et provoquer des dommages ou être endommagé lui-même.

Ne jamais allumer un feu à proximité ou sous le parasol. Le parasol pourrait s'enflammer ou être endommagé par des étincelles.

Le parasol n'est pas un jouet. Les enfants pourraient s'y coincer les doigts. De plus, le parasol est très lourd et pourrait blesser des enfants en tombant.

Ne rien suspendre sur les barres transversales du parasol, ne pas s'en servir de barre de gymnastique.

Le parasol peut protéger votre peau contre les rayons UV directs mais pas contre les rayons UV réfléchis. Pour cette raison, utilisez en plus une protection solaire cosmétique.

Pour protéger le parasol contre toute contrainte excessive, fermer le parasol en cas de pluie ou de neige ou le plier avec une bande de fixation.

La toile n'est pas conçue pour être lavée en lave-linge, ni pour le pressing ou le blanchiment.

N'utilisez aucun produit d'entretien ou liquide chimique agressif, aucune solution, aucune substance abrasive ni aucun objet, aucun moyen de blanchiment, aucun nettoyeur à haute pression ni aucun produit d'entretien puissant.

Veillez respecter les consignes d'entretien cousues.

### Utilisation

Le parasol est destiné à protéger contre les rayons UV direct. Il ne convient pas à la protection contre la pluie ou la neige.

### Assemblage du parasol

Pour maintenir le parasol stable, il faut utiliser le socle suivant : pour le modèle

200	411557	30 kg
240	421557	40 kg
180x120	470520	40 kg
200x130	458557	40 kg

1. Placer le socle du parasol à l'endroit désiré.
2. Déverrouiller **a** le sous-socle (voir figure **A**).
3. Laisser glisser le parasol d'au moins 10 cm dans le sous-socle. Serrer le verrouillage **a** dans le sens des aiguilles d'une montre (voir figure **B**).
4. Placer et fixer le mât du parasol dans le socle de parasol, voir notice d'utilisation du socle de parasol.



## Ouvrir le parasol

S'assurer que le parasol est suffisamment stable, c'est-à-dire que le socle de parasol a un poids suffisant (voir « Données techniques »).

1. Ouvrir légèrement le parasol à la main (voir figure **D**).
2. Pousser la poignée coulissante **b** vers le haut jusqu'à entendre un clic (voir figures **E + F**).

## Incliner le parasol

Vous pouvez incliner le parasol. Condition : Le parasol est complètement ouvert.

Il existe 2 variantes de mécanismes d'inclinaison :

### Variante 1 :

- Pousser la douille métallique **c** vers le haut et pliez le mât du parasol (voir figures **G + H**).

### Variante 2 :

- Appuyer sur le bouton **d** et pliez le mât du parasol (voir figures **G + H**).

## Fermer le parasol

En présence de vent, de pluie ou de neige, il faut fermer le parasol.

### Variante 1 :

1. Redresser le parasol et pousser la douille métallique **c** par dessus l'articulation **e** vers le bas (voir figure **I**).
2. Appuyer sur le bouton **f** et laisser glisser la poignée coulissante vers le bas (voir figures **J + K**).

### Variante 2 :

1. Appuyer sur le bouton **d** et redresser le parasol (voir figure **I**).
2. Appuyer sur le bouton **f** et laisser glisser la poignée coulissante vers le bas (voir figures **J + K**).

## Laver la toile

Le revêtement possède une imprégnation contre les taches. Pour le nettoyer, utilisez de préférence une brosse douce et un peu d'eau savonneuse.

Pour le modèle **Active 180x120**, vous pouvez retirer la toile de la structure de base:

1. Fermer le parasol (voir figures **J + K**).
2. Retirer les poches en toiles des extrémités des barres (voir figure **L**).
3. Dévisser la plaque **g** sur l'extrémité haute du parasol (voir figure **L**) et retirer la toile.
4. **Attention !** La toile ne peut pas être lavée en lave-linge !  
Laver la toile à la main à 40 °C. Ne pas passer au sèche-linge, ne pas passer, ne pas donner au nettoyage à sec.
5. Retendre la toile quand elle est encore humide et revisser la plaque **g**.
6. Ouvrir le parasol et laisser sécher totalement la toile.
7. Fermer éventuellement le parasol et passer la housse de protection.

## Entretien + Stockage

Nettoyez le mât du parasol régulièrement pour garantir un parfait glissement des pièces mobiles. Sinon, pulvériser de la silicone ou du Téflon.

Toutes les pièces porteuses comme les jambes de force, les vis etc. doivent être contrôlés régulièrement.

L'hiver, démontez le parasol et stockez-le dans un endroit sec et bien aéré.

Au début de la saison, assurez-vous que tous les composants et toutes les pièces de fixation sont en sécurité. N'utilisez pas le produit lorsque vous n'en êtes pas certain.



## Garantie

Le délai de garantie accordé pour cet article est de 36 mois.

Si pendant cette période vous constatez un défaut, veuillez vous adresser à votre revendeur. Afin de pouvoir vous aider rapidement, conservez le justificatif d'achat et indiquez-nous le nom du modèle et le N° de référence.

Sont exclus de la garantie :

- l'usure normale et les modifications de couleur du textile
- les dommages sur la peinture provoqués par une utilisation normale
- les dommages dus à une utilisation non conforme aux prescriptions (dans un cadre commercial, par exemple)
- les dommages causés par le vent, la sur rotation de la manivelle, la chute du parasol, une forte traction sur les baleines
- les dommages dus à des modifications constructives apportées à l'article

## Service

Chère cliente, cher client,  
Bien que nous soumettions nos articles à un contrôle final détaillé avant la livraison, il se peut qu'une fois un accessoire manque ou qu'une pièce soit endommagée durant le transport. Dans ce cas, veuillez vous adresser à notre service téléphonique en indiquant le nom du modèle et le numéro de référence.

## Service téléphonique

Vous nous joignez  
du lu. au je. de 8 h à 16 h  
le ve. de 8 h à 12 h

au numéro de téléphone  
en Autriche (07722) 632 05-316  
en Allemagne (08571) 91 22-316  
en Tchéquie (0386) 301615  
en Pologne (0660) 460460  
en Slovaquie (0615) 405673

en Croatie (0615) 405673  
en Hongrie +43(0)7722 63205-107  
en Russie (095) 6470389

## Adresse

doppler  
E. Doppler & Co GmbH  
Schloßstraße 24  
A-5280 Braunau-Ranshofen

[www.dopplerschirme.com](http://www.dopplerschirme.com)

## Données techniques

### Modèle Active 200

No d'article : 411557  
Contrepoids, au moins kg : 30  
Hauteur totale, en cm, environ : 235  
Hauteur sol-parasol en cm, environ : 196  
Diamètre en cm, env. : 185  
Poids en kg : 2,3

### Modèle Active 240

No d'article : 421557  
Contrepoids, au moins kg : 40  
Hauteur totale, en cm, environ : 245  
Hauteur sol-parasol en cm, environ : 200  
Diamètre en cm, env. : 223  
Poids en kg : 3,4

### Modèle Active 180x120

No d'article : 470520  
Contrepoids, au moins kg : 40  
Hauteur totale, en cm, environ : 232  
Hauteur sol-parasol en cm, environ : 196  
Dimensions en cm, env. : 180x118  
Poids en kg : 2,8

### Modèle Active 200x130

No d'article : 458557  
Contrepoids, au moins kg : 40  
Hauteur totale, en cm, environ : 235  
Hauteur sol-parasol en cm, environ : 200  
Dimensions en cm, env. : 200x127  
Poids en kg : 2,9

Toutes les indications sont des valeurs approximatives. Sous réserve de modifications techniques.



## Active 200; 240; 180x120; 200x130

### Istruzioni di montaggio e d'uso



Leggere attentamente e fino alla fine le presenti istruzioni, soprattutto le note relative alla sicurezza. La non osservanza di questa raccomandazione può comportare lesioni o danni all'apparecchio. Conservare le istruzioni per l'uso come riferimento futuro o per consegnarle a terzi in caso di cessione dell'ombrellone.

### Per la vostra sicurezza



Si prega di osservare le seguenti note relative alla sicurezza. Il produttore ricusa ogni responsabilità per i danni insorti in seguito alla loro non osservanza.

Utilizzare l'ombrellone solo con un'adeguata zavorra (vedi Dati tecnici).

Collocare l'articolo sempre su un fondo rigido e in piano.

Utilizzare una base portaombrellone stabile e robusta.

Si consiglia di far installare l'articolo da una persona adulta competente.

Aperto e chiudendo l'ombrellone, far attenzione a non infilare le mani nel meccanismo di apertura-chiusura.

Se minaccia vento o temporale chiudere l'ombrellone. Altrimenti rischia di essere investito e travolto da un raffica di vento, causando o subendo danni.

Non accendere mai fiamme libere in prossimità o al di sotto dell'ombrellone. Potrebbe prendere fuoco o subire danni per via delle scintille svolazzanti.

L'ombrellone non è un giocattolo per bambini. I bambini rischiano di schiacciarsi le dita. Inoltre l'ombrellone ha un notevole peso e rovesciandosi potrebbe ledere i bambini.

Non appendere nessun oggetto alle stecche dell'ombrellone, né usarle come barre per flessioni ginniche.

14

L'ombrellone protegge la pelle dai raggi UV diretti, ma non da quelli riflessi. Si raccomanda pertanto di utilizzare un prodotto cosmetico anti-sole.

Per non sottoporre l'ombrellone ad eccessivi carichi, chiuderlo e legarlo con un laccio di fissaggio in caso di pioggia o di neve.

Il tessuto della capote non è idoneo al lavaggio in lavatrice, a secco e nemmeno al candeggio.

Non utilizzare detergenti chimici o liquidi aggressivi, soluzioni o sostanze abrasive e nemmeno corpi estranei, candeggina, pulitrici ad aria compressa o detersivi potenti.

Si raccomanda di osservare le indicazioni riportate in etichetta.

### Impiego conforme alla destinazione

L'ombrellone è destinato a proteggere dai raggi UV diretti. Non è pensata come riparo dalla pioggia o neve.

### Montare l'ombrellone

Per assicurare all'ombrellone una tenuta stabile, va utilizzata la seguente base per ombrellone: con modello

200	411557	30 kg
240	421557	40 kg
180x120	470520	40 kg
200x130	458557	40 kg

1. Posizionare la base nel luogo desiderato.
2. Rilasciare il blocco **a** del palo inferiore (vedi figura **A**).
3. Far scorrere l'ombrellone per almeno 10 cm nel segmento inferiore. Avvitare il blocco **a** in senso orario (vedi figura **B**).
4. Infilare e fissare il bastone dell'ombrellone nella base, vedi Istruzioni d'uso della base.



## Aprire l'ombrellone

Assicurarsi che l'ombrellone abbia un'adeguata stabilità, cioè che la base dell'ombrellone abbia una zavorra adeguata (vedi "Dati tecnici").

1. Aprire leggermente l'ombrellone con la mano (vedi figura **D**).
2. Premere verso l'alto l'impugnatura scorrevole **b** fino a che non si arresta indubbiamente (vedi figura **E + F**).

## Inclinare l'ombrellone

È possibile inclinare l'ombrellone. Premessa: l'ombrellone è completamente aperto.

Esistono 2 varianti del meccanismo di inclinamento:

### Variante 1:

- Spingere verso l'alto il manicotto in metallo **c** e piegare il palo dell'ombrellone (vedi figura **G + H**).

### Variante 2:

- Premere il pulsante **d** e piegare il palo dell'ombrellone (vedi figura **G + H**).

## Chiudere l'ombrellone

Se si alza il vento oppure minaccia pioggia o neve, bisogna chiudere l'ombrellone.

### Variante 1:

1. Raddrizzare il palo dell'ombrellone e far scorrere il manicotto in metallo **c** lungo lo snodo **e** portandolo verso il basso (vedi figura **I**).
2. Premere il pulsante **f** e far scorrere verso il basso l'impugnatura scorrevole (vedi figura **J + K**).

### Variante 2:

1. Premere il pulsante **d** e raddrizzare il palo dell'ombrellone (vedi figura **I**).
2. Premere il pulsante **f** e far scorrere verso il basso l'impugnatura scorrevole (vedi figura **J + K**).

## Pulire il tessuto della capote

Il tessuto del rivestimento è impregnato con una protezione da macchie. Per pulire il tessuto, utilizzare preferibilmente una spazzola morbida e un po' d'acqua saponata.

Nel modello **Active 180x120** è possibile rimuovere il tessuto dalla struttura portante:

1. Chiudere l'ombrellone (vedi figura **J + K**).
2. Staccare le tasche del tessuto dalle stecche (vedi figura **L**).
3. Svitare la piastra di testa **g** posta sul terminale dell'ombrellone (vedi figura **L**) e rimuovere il tessuto del rivestimento.
4. **Attenzione!** Il tessuto di rivestimento non è lavabile in lavatrice!  
Lavare il tessuto del rivestimento a mano a 40 °C. Non infilarlo nell'asciugatrice, non stirarlo e non lavarlo a secco.
5. Infilare il tessuto di rivestimento quando è ancora bagnato e serrare la piastra di testa **g**.
6. Aprire l'ombrellone e far asciugare a fondo il tessuto della capote.
7. In seguito, chiudere eventualmente l'ombrellone e infilare la fodera protettiva.

## Manutenzione + stoccaggio

Pulire regolarmente il bastone dell'ombrellone, affinché le parti mobili scorrano alla perfezione. Se necessario, spruzzare un po' di spray al silicone o teflon.

Controllare periodicamente tutte le parti portanti quali stecche, viti e simili.

In inverno smontare l'ombrellone e riporlo in un locale asciutto e ben aerato.

All'inizio della stagione assicurarsi che tutti gli elementi e le viti siano saldi in sede. Non utilizzare l'articolo se non siete sicuri.



## Garanzia

Il periodo di garanzia per questo articolo è di 36 mesi.

Se durante il periodo di validità della garanzia riscontrate un difetto, vogliate rivolgervi al vostro rivenditore. Per ricevere un rapido aiuto, si raccomanda di conservare lo scontrino e di comunicarci il nome del modello ed il codice articolo.

Sono esclusi dalla garanzia:

- normale usura ed alterazione del colore del tessuto
- danni alla vernice riconducibili alla normale usura
- danni per uso non conforme (ad esempio uso in ambito professionale)
- danni causati dal vento, da eccessiva rotazione della manovella, caduta dell'ombrellone, sovraccarico o eccessivo tiro delle stecche
- danni per modifiche strutturali dell'articolo

## Servizio assistenza

Gentili clienti, sebbene i nostri articoli vengano sottoposti prima della consegna ad un accurato controllo di qualità, può a volte succedere che un pezzo manchi o si sia danneggiato durante il trasporto. In tale eventualità vogliate rivolgervi alla nostra hotline, indicando il nome del modello ed il codice articolo.

## Hotline

Siamo a Vostra disposizione  
da lunedì a giovedì dalle ore 8<sup>00</sup> alle ore 16<sup>00</sup>  
il venerdì dalle ore 8<sup>00</sup> alle ore 12<sup>00</sup>  
al numero telefonico

Austria	(07722) 632 05-316
Germania	(08571) 91 22-316
Repubblica Ceca	(0386) 301615
Polonia	(0660) 460460
Slovenia	(0615) 405673
Croazia	(0615) 405673
Ungheria	+43(0)7722 63205-107
Russia	(095) 6470389

## Indirizzo

doppler  
E. Doppler & Co GmbH  
Schloßstraße 24  
A-5280 Braunau-Ranshofen

[www.dopplerschirme.com](http://www.dopplerschirme.com)

## Dati tecnici

### Modello **Active 200**

Numero articolo:	411557
Zavorra, min. kg:	30
Altezza totale in cm, ca.:	235
Altezza suolo-ombrellone in cm, ca.:	196
Diametro in cm, circa:	185
Peso in kg:	2,3

### Modello **Active 240**

Numero articolo:	421557
Zavorra, min. kg:	40
Altezza totale in cm, ca.:	245
Altezza suolo-ombrellone in cm, ca.:	200
Diametro in cm, circa:	223
Peso in kg:	3,4

### Modello **Active 180x120**

Numero articolo:	470520
Zavorra, min. kg:	40
Altezza totale in cm, ca.:	232
Altezza suolo-ombrellone in cm, ca.:	196
Dimensioni in cm, ca.:	180x118
Peso in kg:	2,8

### Modello **Active 200x130**

Numero articolo:	458557
Zavorra, min. kg:	40
Altezza totale in cm, ca.:	235
Altezza suolo-ombrellone in cm, ca.:	200
Dimensioni in cm, ca.:	200x127
Peso in kg:	2,9

Tutti i dati sono approssimativi. Con riserva di modifiche tecniche.





## Active 200; 240; 180x120; 200x130

### Instrucciones de montaje y manual de instrucciones



Lea detenidamente todas las instrucciones, sobre todo las indicaciones de seguridad. La inobservancia de estas instrucciones puede provocar lesiones o daños en el equipo. Conserve este manual de instrucciones para consultarlo más adelante o para cederlo a otras personas.

### Su seguridad



Tenga en cuenta las siguientes indicaciones de seguridad. En caso de daños debidos al incumplimiento de las instrucciones, el fabricante no se considerará responsable. Utilice el parasol solo con suficiente contrapeso (véanse los datos técnicos). Coloque el producto siempre sobre una superficie sólida y plana.

Para el parasol, emplee un soporte estable.

El producto debería ser montado por un adulto competente.

Al abrir y cerrar el parasol, asegúrese de no pillarse las manos con el mecanismo de cierre.

Si aparece viento o alguna tormenta, cierre el parasol. De lo contrario, una ráfaga podría volcarlo y causar daños o dañarse el propio producto.

Nunca atice un fuego abierto cerca o debajo del parasol. El parasol podría incendiarse o dañarse por las chispas.

El parasol no es un juguete. Los niños pueden pillarse los dedos. El parasol tiene además un peso considerable y podría herir a los niños en caso de caerles encima.

No cuelgue nada en los travesaños del parasol, ni intente hacer dominadas en ellos.

El parasol puede proteger su piel de la radiación UV directa, pero no de los ra-

yos UV reflectantes. Por tanto, utilice también cremas de protección solar.

Para salvaguardar el parasol frente a cargas excesivas, ciérrelo si llueve o nieva, y asegúrelo con una cinta de fijación. El tapizado no se puede lavar a máquina, limpiar en seco ni blanquear.

No emplee limpiadores o líquidos químicos agresivos, soluciones, ni sustancias u objetos abrasivos, blanqueadores, limpiadores de alta presión ni detergentes fuertes.

Tenga en cuenta las indicaciones de cuidado cosidas.

### Uso previsto

El parasol está indicado para proteger de la radiación UV directa. No está pensado para proteger de la lluvia o nieve.

### Montaje del parasol

Para fijar bien el parasol, use el siguiente pedestal del parasol: con el modelo

200	411557	30 kg
240	421557	40 kg
180x120	470520	40 kg
200x130	458557	40 kg

1. Coloque el pedestal del parasol en el lugar deseado.
2. Afloje el enclavamiento **a** del palo inferior (véase la imagen **A**).
3. Meta el parasol 10 cm como mínimo en el palo inferior. Apriete el enclavamiento **a** en el sentido de las agujas del reloj (véase la imagen **B**).
4. Meta el mástil del parasol en el pedestal del parasol y fíjelo; consulte el manual de instrucciones del pedestal del parasol.

### Apertura del parasol

Cerciórese de que el parasol esté estable; es decir, que el pedestal del parasol tenga suficiente peso (consulte "Datos técnicos").



1. Abra un poco el parasol con la mano (véase la imagen **D**).
2. Suba el agarre deslizante **b** hasta que lo escuche encajar (véase la imagen **E + F**).

### Inclinación del parasol

Puede inclinar el parasol. Requisito: El parasol está totalmente abierto.

Hay 2 variantes para el mecanismo de inclinación:

#### Variante 1:

- Suba el manguito metálico **c** y doble el mástil del parasol (véase la imagen **G + H**).

#### Variante 2:

- Presione el botón **d** y doble el mástil del parasol (véase la imagen **G + H**).

### Cierre del parasol

Si aparece viento, lluvia o nieve, debe cerrar el parasol.

#### Variante 1:

1. Ponga recto el mástil del parasol y baje el manguito metálico **c** por la junta **e** (véase la imagen **I**).
2. Presione el botón **f** y baje el agarre deslizante (véase la imagen **J + K**).

#### Variante 2:

1. Presione el botón **d** y ponga recto el mástil del parasol (véase la imagen **I**).
2. Presione el botón **f** y baje el agarre deslizante (véase la imagen **J + K**).

### Limpieza del tapizado

El tapizado posee una impermeabilización que protege contra las manchas. Para su limpieza, lo mejor es que use un cepillo suave y un poco de lejía jabonosa.

Con el modelo **Active 180x120**, puede retirar el tapizado de la estructura:

1. Cierre el parasol (véase la imagen **J + K**).
2. Libere los bolsillos del tapizado de los extremos de los travesaños (véase la imagen **L**).
3. Afloje la cubierta **g** del extremo superior del parasol (véase la imagen **L**) y saque el tapizado.
4. **¡Atención!** ¡El tapizado no es apto para lavado a máquina!  
Lave el material a mano a 40 °C. No use la secadora, no planche ni limpie en seco.
5. Vuelva a colocar el tapizado mientras está húmedo, y apriete la cubierta **g**.
6. Abra el parasol y deje que el tapizado se seque bien.
7. Dado el caso, cierre el parasol y póngale la funda protectora.

### Cuidado y almacenamiento

Limpie periódicamente el mástil del parasol para que las piezas móviles se deslicen bien. En caso necesario, rocíe con pulverizador de silicona o teflón.

Revise a menudo las piezas portantes como travesaños, tornillos, etc.

Desmonte el parasol en invierno, y guárdelo en un espacio seco y bien ventilado.

Cuando comience la temporada, asegúrese de que todos los componentes y piezas de fijación sean seguros. No use el producto si no está seguro.

### Garantía

El período de garantía para este producto es de 36 meses.

Si detectase un defecto durante este período, diríjase a su distribuidor. Para que le pueda prestar ayuda rápido, guarde el justificante de compra y cite el nombre del modelo y el número de artículo.



La garantía no cubre:

- el desgaste normal y las decoloraciones del revestimiento textil
- los daños de la pintura debidos al desgaste normal
- los daños por un uso indebido (p. ej., por uso comercial)
- los daños por viento, por forzar la manivela, por vuelco del parasol, por tirar fuerte de los travesaños del parasol
- los daños por modificar la estructura del producto

### Servicio técnico

Estimado cliente:

Aunque sometemos nuestros productos a exhaustivos controles finales antes de la entrega, puede ocurrir que alguna vez falte algún accesorio, o que una pieza se dañe durante el transporte. En este caso, diríjase a nuestros teléfonos de asistencia y díganos el nombre del modelo y el número de artículo.

### Teléfonos de asistencia

Nos puede localizar

de L a J	de 8 <sup>00</sup> a 16 <sup>00</sup> horas
V	de 8 <sup>00</sup> a 12 <sup>00</sup> horas

en estos números de teléfono

en Austria	(07722) 632 05-316
en Alemania	(08571) 91 22-316
en República Checa	(0386) 301615
en Polonia	(0660) 460460
en Eslovenia	(0615) 405673
en Croacia	(0615) 405673
en Hungría	+43(0)7722 63205-107
en Rusia	(095) 6470389

### Dirección

doppler

E. Doppler & Co GmbH

Schloßstraße 24

A-5280 Braunau-Ranshofen

[www.dopplerschirme.com](http://www.dopplerschirme.com)

### Datos técnicos

#### Modelo **Active 200**

Número de artículo:	411557
Contrapeso mín., kg:	30
Altura total, en cm, aprox.:	235
Altura entre suelo y parasol en cm, aprox.:	196
Diámetro en cm, aprox.:	185
Peso en kg:	2,3

#### Modelo **Active 240**

Número de artículo:	421557
Contrapeso mín., kg:	40
Altura total, en cm, aprox.:	245
Altura entre suelo y parasol en cm, aprox.:	200
Diámetro en cm, aprox.:	223
Peso en kg:	3,4

#### Modelo **Active 180x120**

Número de artículo:	470520
Contrapeso mín., kg:	40
Altura total, en cm, aprox.:	232
Altura entre suelo y parasol en cm, aprox.:	196
Dimensiones en cm, aprox.:	180x118
Peso en kg:	2,8

#### Modelo **Active 200x130**

Número de artículo:	458557
Contrapeso mín., kg:	40
Altura total, en cm, aprox.:	235
Altura entre suelo y parasol en cm, aprox.:	200
Dimensiones en cm, aprox.:	200x127
Peso en kg:	2,9

Todos los valores son aproximados. Reservado el derecho de modificaciones técnicas.



## Active 200; 240; 180x120; 200x130 Montage- og brugsanvisning



Du bedes læse denne vejledning fuldstændigt og grundigt igennem, specielt sikkerhedshenvisningerne. Tilsidesættelse af denne vejledning kan føre til kvæstelser eller skader på udstyret. Du bedes opbevare brugsanvisningen til senere brug eller til videregivelse til tredjemand.

### Din sikkerhed



Du bedes overholde følgende sikkerhedshenvisninger. Producenten hæfter ikke for skader som følge af tilsidesættelse.

Parasollen må kun anvendes med tilstrækkelig ballast (se tekniske data). Produktet skal altid stilles på et fast og jævnt underlag.

Til parasollen skal der anvendes en stabil fod.

Produktet skal opstilles af en kompetent, voksen person.

Når parasollen slås op og ned skal man passe på, at fingre ikke kommer ind i klappemekanismen.

Hvis blæst eller uvejr trækker op, skal parasollen slås ned. Ellers kan den rammes af et vindstød og vælte og derved forårsage skader eller selv blive beskadiget.

Man må aldrig antænde åben ild i nærheden af eller under parasollen. Parasollen kan rammes af ilden eller blive beskadiget af gnister.

Parasollen er ikke legetøj for børn. Børn kan klemme fingrene. Desuden er parasollen tung og kan kvæste børn, hvis den vælter.

Man må ikke hænge noget op i parasollens tværstivere eller klatre i dem.

Parasollen kan beskytte din hud mod direkte UV-stråler men ikke mod reflekterende UV-stråler. Derfor skal man også anvende kosmetisk solbeskyttelse.

For at beskytte parasollen mod overdreven belastning, skal den slås ned i regn og snevejr og sikres med et fastgørelsesbånd.

Betrækket er ikke egnet til maskinvask, kemisk rensning eller blegning.

Man må ikke anvende aggressive, kemiske rengøringsmidler eller væsker, opløsningsmidler, skuremidler eller genstande, blegemidler, højtryksrensere og stærke rengøringsmidler.

Vær opmærksom på de indsyede plejehenvisninger.

### Anvendelse

Parasollen er beregnet til at beskytte mod direkte UV-stråler. Den er ikke beregnet til beskyttelse mod regn eller sne.

### Parasol monteres

For at give parasollen sikkert fæste skal man anvende følgende parasolsokkel ved model

200	411557	30 kg
240	421557	40 kg
180x120	470520	40 kg
200x130	458557	40 kg

1. Parasolsokkel sættes på det ønskede sted.
2. Aflåsning **a** på understokken løsnes (se billede **A**).
3. Parasollen skal glide mindst 10 cm ned i understokken. Aflåsning **a** drejes fast med uret (se billede **B**).
4. Parasolstokken placeres i parasolfoden og fastgøres, se parasolfodens brugsanvisning.

### Parasol slås op

Kontrollér, at parasollen har tilstrækkeligt fæste, dvs. at parasolsoklen har en tilstrækkelig vægt (se "Tekniske data").

1. Parasollen slås let op med hånden (se billede **D**).
2. Håndtag **b** trykkes opad, til det tydeligt går i hak (se billede **E + F**).



## Parasol vippes

Parasollen kan vippes. Forudsætning:

Parasollen er helt slået op.

Der er 2 varianter på vippemekanismen:

### Variant 1:

- Metalhylster **c** skubbes opad, og parasolstokken knækkes (se billede **G + H**).

### Variant 2:

- Knap **d** trykkes ind, og parasolstokken knækkes (se billede **G + H**).

## Parasol slås ned

Hvis blæst, regn eller sne trækker op, skal parasollen slås ned.

### Variant 1:

1. Parasolstokken stilles lige, og metalhylster **c** skubbes nedad over leddet **e** (se billede **I**).
2. Knap **f** trykkes ind, og håndtag skal glide nedad (se billede **J + K**).

### Variant 2:

1. Knap **d** trykkes ind, og parasolstokken stilles lige (se billede **I**).
2. Knap **f** trykkes ind, og håndtag skal glide nedad (se billede **J + K**).

## Betræk rengøres

Betrækket har en beskyttende imprægnering mod pletter. Til rengøring er det bedst at anvende en blød børste og en smule sæbelud.

Ved model **Active 180x120** kan betrækket tages af stativet:

1. Parasol slås ned (se billede **J + K**).
2. Betræklommer trækkes af stiverenderne (se billede **L**).
3. Dæklade **g** øverst på parasollen drejes af (se billede **L**), og betrækket trækkes af.
4. **Bemærk!** Betrækket er ikke egnet til maskinvask!  
Stoffet vaskes i hånden ved 40 °C. Må ikke tørres i tørretumbler, ikke stryges, ikke kemisk renses.

5. Betræk trækkes vådt på igen, og dæklade **g** skrues fast.

6. Parasol slås op, og betræk tørrer helt.

7. Parasol slås eventuelt ned, og beskyttelseshylsteret krænges over.

## Pleje + opbevaring

Parasolstokken rengøres regelmæssigt for at sikre, at de bevægelige dele glider upåklageligt. Sprøjtes eventuelt med sili-kone- eller teflon-glidespray.

Alle bærende dele som stivere, skruer etc. kontrolleres regelmæssigt.

Parasollen skal demonteres vinteren over og opbevares i et tørt, godt ventileret rum.

Ved sæsonstart skal man sikre sig, at alle komponenter og fastgørelsesdele er sikre. Produktet må ikke anvendes, hvis man er usikker.

## Garanti

Garantiperioden på dette produkt er 36 måneder.

Såfremt du konstaterer en defekt i denne periode, bedes du henvende dig til din forhandler. For at denne hurtigt kan hjælpe dig, bedes du gemme købsbeviset og oplyse om modelnavn og varenummer.

Udelukket fra garantien er:

- normal slitage og farveændringer på tekstilbetrækket
- laskader, som skyldes normalt brug
- skader grundet ikke-forskriftsmæssig anvendelse (f.eks. erhvervsmæssig anvendelse)
- skader forårsaget af vind, håndsving drejet over gevind, parasol er væltet, voldsomt træk i parasolstiverne
- skader grundet konstruktionsændringer på produktet



## Service

Kære kunde

Selvom vore produkter er underkastet en grundig slutkontrol forud for udlevering, kan det forekomme, at en tilbehørsdel mangler, eller at en del er beskadiget under transporten. I dette tilfælde bedes du henvende dig til vores hotline og oplyse om modelnavn og varenummer.

## Hotline

Vi træffes

Man. – tors. fra 8<sup>00</sup> til 16<sup>00</sup>  
Fre. fra 8<sup>00</sup> til 12<sup>00</sup>

på telefonnummer

i Østrig (07722) 632 05-316  
i Tyskland (08571) 91 22-316  
i Tjekkiet (0386) 301615  
i Polen (0660) 460460  
i Slovenien (0615) 405673  
i Kroatien (0615) 405673  
i Ungarn +43(0)7722 63205-107  
i Rusland (095) 6470389

## Adresse

doppler  
E. Doppler & Co GmbH  
Schloßstraße 24  
A-5280 Braunau-Ranshofen

[www.dopplerschirme.com](http://www.dopplerschirme.com)

## Tekniske data

### Model Active 200

Varenummer: 411557  
Ballast, min. kg: 30  
Højde totalt, i cm, ca.: 235  
Højde underlag-parasol i cm, ca.: 196  
Diameter i cm, ca.: 185  
Vægt i kg: 2,3

### Model Active 240

Varenummer: 421557  
Ballast, min. kg: 40  
Højde totalt, i cm, ca.: 245  
Højde underlag-parasol i cm, ca.: 200  
Diameter i cm, ca.: 223  
Vægt i kg: 3,4

### Model Active 180x120

Varenummer: 470520  
Ballast, min. kg: 40  
Højde totalt, i cm, ca.: 232  
Højde underlag-parasol i cm, ca.: 196  
Diameter i cm, ca.: 180x118  
Vægt i kg: 2,8

### Model Active 200x130

Varenummer: 458557  
Ballast, min. kg: 40  
Højde totalt, i cm, ca.: 235  
Højde underlag-parasol i cm, ca.: 200  
Diameter i cm, ca.: 200x127  
Vægt i kg: 2,9

Alle data er cirka-værdier. Tekniske ændringer forbeholdt.



## Active 200; 240; 180x120; 200x130 Leiðarvísir um samsetningu og notkun



Lestu þennan leiðarvísi vandlega til enda, einkum öryggisleiðbeiningarnar. Sé leiðbeiningunum ekki fylgt getur það leitt til líkamstjóns eða tjóns á búnaðinum. Geymdu leiðbeiningarnar svo þú getir rifjað þær upp síðar eða sýnt þær þriðja aðila.

### Öryggi þitt



Hafðu eftirfarandi öryggisatriði í huga. Framleiðandinn er ekki ábyrgur fyrir tjóni sem hlýst af því að fara ekki eftir þeim.

Notaðu sóhlífina eingöngu með viðeigandi þyngingu (sjá tækniupplýsingar). Stilltu búnaðinum upp á föstu og sléttu undirlagi.

Notaðu stöðuga undirstöðu fyrir sóhlífina.

Til þess hæfur, fullorðinn einstaklingur skal setja búnaðinn upp.

Gættu þess að klemma ekki hendurnar í fellibúnaðinum þegar þú opnar og lokar sóhlífinni.

Lokaðu sóhlífinni ef hvassviðri eða þrumuveður er yfirvofandi. Vindhviða gæti feykt sóhlífinni um koll með tilheyrandi tjóni á henni og/eða öðrum hlutum.

Ekki má vera opinn eldur undir eða í námunda við sóhlífina. Kviknað gæti í sóhlífinni eða hún orðið fyrir skemmdum vegna fljúgandi neista.

Sóhlífir er ekki leikfang. Börn geta klemmt sig. Einnig er sóhlíf þung og getur því valdið börnum skaða ef hún dettur.

Ekki má hanga í eða gera upplýftingar á þverslám sóhlífarinnar.

Sóhlífir getur varið húð þína fyrir beinni útfjólublárrí geislun en ekki fyrir endurkasti slíkra geisla. Þess vegna er einnig mælt með notkun sólarvarnar.

Til að vernda sóhlífina er mælt til þess að henni sé lokað þegar rignir eða snjóar, og hún fest með ól.

Ekki má þvo yfirkekkið í þvottavél, með kemískum efnum eða leggja í klór.

Ekki skal nota sterk þvottaefni eða lausnir, gróft fægiefni eða hluti, klór, háþrýstislöngur eða sterk leysiefni.

Kynntu þér leiðbeiningar um umhirðu.

### Notkun

Sóhlífir veitir vörn gegn beinni, útfjólublárrí geislun. Henni er ekki ætlað að veita vörn gegn rigningu eða snjó.

### Samsetning sóhlífar

Til að tryggja að sóhlífir sé örugglega fest skal nota eftirfarandi undirstöðu undir sóhlífina: fyrir gerð

200	411557	30 kg
240	421557	40 kg
180x120	470520	40 kg
200x130	458557	40 kg

1. Settu undirstöðuna á æskilegan stað.
2. Losaðu læsingu **a** neðri súlunnar (sjá mynd **A**).
3. Stingdu sóhlífinni minnst 10 cm inn í neðri súluna. Herðið læsinguna **a** með því að snúa henni réttssæls (sjá mynd **B**).
4. Renndu stönginni ofan í undirstöðuna og festu hana. Sjá leiðbeiningar um notkun undirstöðunnar.

### Sóhlífir opnuð

Gættu þess að sóhlífir hafi nægan stuðning, þ.e. að undirstaðan sé þyngd með nægilega miklu fargi (sjá „Tæknilegar upplýsingar“).

1. Opnaðu sóhlífina lítillaga með hendinni (sjá mynd **D**).
2. Ýttu handfanginu **b** upp á við þar til það heyrir smella á réttan stað (sjá mynd **E + F**).



### Sólhlífinni hallað

Hægt er að halla sólhlífinni. Skilyrði er: Sólhlífin þarf að vera alveg opin. Tvær gerðir af hallabúnaði eru til staðar:

#### Gerð 1:

- Ýttu málmhulsunni **c** upp á við og beygðu stöng sólhlífarinnar (sjá mynd **G + H**).

#### Gerð 2:

- Ýttu á hnappinn **d** og beygðu stöng sólhlífarinnar (sjá mynd **G + H**).

### Sólhlífinni lokað

Í vindi og þegar það rignir eða snjóar, þarftu að loka sólhlífinni.

#### Gerð 1:

1. Reistu sólhlífina upp og renndu málmhulsunni **c** niður yfir liðinn **e** (sjá mynd **I**).
2. Ýttu á hnappinn **f** og láttu handfangið renna niður (sjá mynd **J + K**).

#### Gerð 2:

1. Ýttu á hnappinn **d** og beygðu stöng sólhlífarinnar (sjá mynd **I**).
2. Ýttu á hnappinn **f** og láttu handfangið renna niður (sjá mynd **J + K**).

### Sólhlífin þrifin

Hlífin er blettavarin. Best er að nota mjúkan bursta og svolítið sápuvatn til að þrifa hana.

Á gerð **Active 180x120** er hægt að taka yfirdekkið af grindinni:

1. Lokaðu sólhlífinni (sjá mynd **J + K**).
2. Togaðu vasana á yfirdekkinu af endunum á teinunum (sjá mynd **L**).
3. Skrúfaðu toppstykkið **g** ofan af sólhlífinni (sjá mynd **L**) og taktu yfirdekkið af.
4. **Athugaðu!** Ekki má þvo yfirdekkið í þvottavél!  
Þvoðu efnið í handþvotti við 40 °C hita. Ekki skal þurrka efnið í þurrkara, strauja það eða setja í hreinsun.

5. Settu hlífina aftur upp á meðan hún er blaut og hertu toppstykkið **g**.
6. Opnaðu sólhlífina og láttu hana þorna alveg.
7. Lokaðu sólhlífinni og settu yfirbreiðsluna á hana ef þess er þörf.

### Umhirða og geymsla

Þrifa skal stöng sólhlífarinnar reglulega til að tryggja að færánlegir hlutar hennar renni auðveldlega. Ef þess gerist þörf skal úða hana með sílíkoni eða teflon-smurefni.

Athugaðu alla íhluti, s.s. teina, bolta o.s.frv., með reglulegu millibili.

Taktu sólhlífina alveg sundur þegar hún er alveg þurr og settu hana í geymslu yfir veturinn á þurrum og vel loftræstum stað. Áður en sólhlífin er tekin aftur í notkun þarf að ganga úr skugga um að allir íhlutir og festingar séu tryggilega festar. Ekki nota búnaðinn ef þú ert í vafa.

### Ábyrgð

Ábyrgð er tekin á þessari vöru í 36 mánuði.

Ef þú finnur galla á þessum tíma skaltu hafa samband við söluaðilann. Til að flýta fyrir þjónustu skaltu geyma kvittunina og vísa til gerðar og vörunúmers.

Undir ábyrgðina fellur ekki eftirfarandi:

- Venjulegt slit og upplitun á efnishluta hlífarinnar
- Skemmdir á lakk sem rekja má til venjulegs slits
- Tjón sem hlýst af notkun annarri en þeirri sem ætlast er til (svo sem í atvinnuskyni)
- Tjón sem hlýst af vindi, af því að snúa sveifinni um of, fella hlífina eða toga harkalega í teinana
- Tjón sem rekja má til breytinga sem gerðar hafa verið á búnaðinum





## Þjónusta

Kæri viðskiptavinur,  
Þrátt fyrir að vörur okkar séu vandlega yfirfarnar áður en þær eru afhentar getur það komið fyrir að íhluti vanti eða þeir hafi skemmst við flutninginn. Í slíkum tilvikum biðjum við þig um að hringja í okkur og gefa okkur upp gerð og vörunúmer.

## Þjónustusími

Hafðu samband  
Mánudaga til fimmtudaga frá 8<sup>00</sup> til 16<sup>00</sup>  
Föstudaga frá 8<sup>00</sup> til 12<sup>00</sup>

símleiðis  
í Austurríki (07722) 632 05-316  
í Þýskalandi (08571) 91 22-316  
í Tékklandi (0386) 301615  
í Póllandi (0660) 460460  
í Slóveníu (0615) 405673  
í Króatíu (0615) 405673  
í Ungverjalandi (0943) 29714  
í Rússlandi (0951) 734000

## Heimilisfang

doppler  
E. Doppler & Co GmbH  
Schloßstraße 24  
A-5280 Braunau-Ranshofen

[www.dopplerschirme.com](http://www.dopplerschirme.com)

## Tæknilýsing

**Gerð M Active 200**  
Vörunúmer: 411557  
Þynging, kg a.m.k.: 30  
Heildarhæð í cm: 235  
Hæð gólf-sólhlíf í cm: 196  
Þvermál í cm, um: 185  
Þyngd í kg: 2,3

**Gerð M Active 240**  
Vörunúmer: 421557  
Þynging, kg a.m.k.: 40  
Heildarhæð í cm: 245  
Hæð gólf-sólhlíf í cm: 200  
Þvermál í cm, um: 223  
Þyngd í kg: 3,4

**Gerð M Active 180x120**  
Vörunúmer: 470520  
Þynging, kg a.m.k.: 40  
Heildarhæð í cm: 232  
Hæð gólf-sólhlíf í cm: 196  
Mál í cm, um: 180x118  
Þyngd í kg: 2,8

**Gerð M Active 200x130**  
Vörunúmer: 458557  
Þynging, kg a.m.k.: 40  
Heildarhæð í cm: 235  
Hæð gólf-sólhlíf í cm: 200  
Mál í cm, um: 200x127  
Þyngd í kg: 2,9

Allar málstærðir eru nálgunargildi. Tæknilegar breytingar áskildar.



## Active 200; 240; 180x120; 200x130 Monterings- og bruksanvisning



Les grundig gjennom hele denne anvisningen, særlig sikkerhetsanvisningene. Hvis du ignorerer denne anvisningen, kan dette føre til personskader eller skader på apparatet. Oppbevar bruksanvisningen for senere konsultasjon eller for å la den ev. følge med til tredjeperson.

### Din sikkerhet



Ta hensyn til følgende sikkerhetsanvisninger. Produsenten overtar intet ansvar for skader som oppstår fordi disse anvisningene ikke er blitt fulgt.

Parasollen må kun brukes med tilsvarende ballast (se Tekniske data).

Still artikkelen alltid på et fast og jevnt underlag.

Bruk en stabil fot for parasollen.

Produktet bør stilles opp av en kompetent, voksen person.

Når du åpner og lukker parasollen, må du passe på at hendene dine ikke kommer i klem i klappmekanismen.

Lukk solskjermen hvis der er fare for vind og tordenvær. Ellers kan den bli grepet av et vindkast og kastes rundt og dermed forårsake skader eller selv bli ødelagt.

Du må aldri tenne ild i nærheten av eller under parasollen. Parasollen kan ta fyr eller bli skadet av flygende gnister.

Parasollen er ikke noe leketøy. Barn kan klemme fingrene sine på den. Dessuten er parasollen temmelig tung og kan skade et barn dersom den velter.

Ikke heng noe opp på parasollens tverrspiler, og ikke fest klatretau i dem.

Parasollen kan beskytte huden din mot direkte UV-stråler, men ikke mot reflekterende UV-stråler. Bruk derfor kosmetiske solbeskyttelsesmidler i tillegg.

Lukk parasollen ved snø eller regnvær, og sikre den med festebåndet for å beskytte den mot for store belastninger.

Trekket er ikke egnet for vask i vaske maskin, kjemisk rensing eller bleking. Ikke bruk aggressive, kjemiske rengjøringsmidler eller væsker, løsninger, skuremidler eller gjenstander, blekemidler, høytrykksvaskere og sterke rengjøringsmidler.

Ta hensyn til de innsydde vaskeanvisningene.

### Bruksformål

Parasollen er egnet for beskyttelse mot direkte UV-stråling. Den er ikke tiltenkt som beskyttelse mot nedbør i form av regn eller snø.

### Montere parasollen

For å gi solskjermen den nødvendige stabiliteten, må du benytte følgende skjermsockel: for modell

200	411557	30 kg
240	421557	40 kg
180x120	470520	40 kg
200x130	458557	40 kg

1. Sett parasollfoten på ønsket sted.
2. Løsne låsen **a** til underdelen (se bilde **A**).
3. La skjermen gli minst 10 cm inn i underdelen. Skru fast låsen **a** med klokken (se bilde **B**).
4. Sett parasollstangen ned i parasollfoten og fikser den, se parasollfotens bruksanvisning.

### Åpne skjermen

Forsikre deg om at skjermen har tilstrekkelig stabilitet, dvs. at parasollfoten har tilstrekkelig vekt (se "Tekniske data").

1. Åpne skjermen lett med hånden (se bilde **D**).
2. Trykk skyvehåndtaket **b** oppover, til du hører at det går i lås (se bilde **E + F**).



## Vippe skjermen

Du kan la skjermen helle. Forutsetning: Skjermen er helt åpnet. Det finnes to helningsmekanismer:

### Variant 1:

- Skyv metallhylsen **c** oppover og bøy skjermstokken (se bilde **G + H**).

### Variant 2:

- Trykk på knappen **d** og bøy skjermstokken (se bilde **G + H**).

## Lukke skjermen

Ved sterk vind eller nedbør i form av regn eller snø, må du lukke skjermen.

### Variant 1:

1. Still skjermstokken rett og skyv metallhylsen **c** nedover og over leddet **e** (se bilde **I**).
2. Trykk på knappen **f** og la skyvehåndtaket gli nedover (se bilde **J + K**).

### Variant 2:

1. Trykk på knappen **d** og still skjermstokken rett (se bilde **I**).
2. Trykk på knappen **f** og la skyvehåndtaket gli nedover (se bilde **J + K**).

## Rengjøre trekket

Trekket er beskyttelsesimpregnert mot flekker. Du bør helst bruke en myk børste og litt såpevann til rengjøring.

På modell **Active 180x120** kan du fjerne trekket fra foten:

1. Lukk skjermen (se bilde **J + K**).
2. Trekk lommene på trekket av fra spilenes ender (se bilde **L**).
3. Skru av topplaten **g** på den øvre enden av skjermen (se bilde **L**) og fjern trekket.
4. **OBS!** Trekket er ikke egnet for vask i vaskemaskin!  
Vask stoffet for hånd ved 40 °C. Stoffet må ikke tørkes i tørketrommelen, ikke strykes eller renses.

5. Trekk trekket på igjen i våt tilstand, og skru fast topplaten **g**.
6. Åpne skjermen, og la trekket tørke godt.
7. Lukk ev. skjermen, og ha på parasolltrekket.

## Pleie + oppbevaring

Rengjør parasollstangen regelmessig for å sikre at bevegelige deler gli som de skal. Sprøyt ev. inn med glidespray med silikon eller teflon.

Kontroller regelmessig alle bærende deler, som spiler, skruer osv.

Ta ned solskjermen om vinteren og lagre den i et tørt, godt ventilert rom.

Når sesongen begynner, må du forvise deg om at alle komponentene og feste-delene er sikre. Ikke bruk produktet hvis du er usikker.

## Garanti

Garantifristen for denne artikkelen er 36 måneder.

Dersom du oppdager en defekt i denne tiden, ber vi om at du henvender deg til forhandleren din. For at han/hun skal kunne hjelpe deg raskt må du oppbevare kjøpskvitteringen og opplyse om modellnavnet og artikkelnummeret.

Utelukket fra garantien er:

- normal slitasje og fargeendringer i tekstiltrekket
- lakkskader som kan tilbakeføres til normal bruksslitasje
- skader som har oppstått på grunn av feil bruk (f.eks. kommersiell bruk)
- skader på grunn av vind, for sterk dreining av sveiven, parasollen har veltet, sterk trekking i parasollspilene
- skader på grunn av konstruksjonsmessige endringer på artikkelen



## Service

Kjære kunde!

Selv om vi nøye sluttkontrollerer artikkelen før den utleveres, kan det likevel forekomme at det mangler en tilbehørsdel eller at en del ble skadet under transporten. Ta i så fall kontakt med vår servicetelefon, og oppgi modellnavnet og artikkelnummeret.

## Servicetelefon

Du når oss

Ma. til to. fra 8<sup>00</sup> til 16<sup>00</sup>

Fr. fra 8<sup>00</sup> til 12<sup>00</sup>

på telefonnummer

i Østerrike (07722) 632 05-316

i Tyskland (08571) 91 22-316

i Tsjekkia (0386) 301615

i Polen (0660) 460460

i Slovenia (0615) 405673

i Kroatia (0615) 405673

i Ungarn +43(0)7722 63205-107

i Russland (095) 6470389

## Adresse

doppler

E. Doppler & Co GmbH

Schloßstraße 24

A-5280 Braunau-Ranshofen

[www.dopplerschirme.com](http://www.dopplerschirme.com)

## Tekniske data

### Modell **Active 200**

Artikkelnummer: 411557

Ballast, min. kg: 30

Høyde totalt, i cm, ca.: 235

Høyde grunn – skjerm i cm, ca.: 196

Diameter i cm, ca.: 185

Vekt i kg: 2,3

### Modell **Active 240**

Artikkelnummer: 421557

Ballast, min. kg: 40

Høyde totalt, i cm, ca.: 245

Høyde grunn – skjerm i cm, ca.: 200

Diameter i cm, ca.: 223

Vekt i kg: 3,4

### Modell **Active 180x120**

Artikkelnummer: 470520

Ballast, min. kg: 40

Høyde totalt, i cm, ca.: 232

Høyde grunn – skjerm i cm, ca.: 196

Mål i cm, ca.: 180x118

Vekt i kg: 2,8

### Modell **Active 200x130**

Artikkelnummer: 458557

Ballast, min. kg: 40

Høyde totalt, i cm, ca.: 235

Høyde grunn – skjerm i cm, ca.: 200

Mål i cm, ca.: 200x127

Vekt i kg: 2,9

Alle angivelsene er cirka-verdier. Det tas forbehold om tekniske endringer.



## Active 200; 240; 180x120; 200x130 Monterings- och bruksanvisning



Läs noggrant igenom den kompletta bruksanvisningen, i synnerhet säkerhetsanvisningarna. Beaktas inte denna anvisning kan följden bli kroppsskador eller skador på produkten. Spara bruksanvisningen för att hämta information vid ett senare tillfälle eller för att lämna bruksanvisningen vidare till andra användare.

### Din säkerhet



Beakta följande säkerhetsanvisningar. Tillverkaren ansvarar inte för skador som förorsakats av att säkerhetsanvisningarna inte har följts.

Använd endast solparasollet med tillräcklig förankring (se Tekniska data). Ställ alltid produkten på ett stadigt och plant underlag.

Använd en stabil fot för solparasollet.

Produkten ska ställas upp av en kompetent vuxen person.

Se till att händerna inte kommer in i fällmekanismen när solparasollet fälls upp eller fälls ihop.

Fäll ihop solparasollet vid annalkande blåst eller oväder. Det kan annars dras omkull av en vindby och skadas eller förorsaka skador.

Tänd aldrig öppen eld i närheten av eller under parasollet. Parasollet kan fatta eld eller skadas av flygande gnistor.

Parasollet är ingen leksak. Barn kan klämma fingrarna. Parasollet har dessutom en avsevärd vikt och kan skada barn om det faller omkull.

Häng inte upp föremål på parasollets spröt och gör absolut inga armhävningar på dem.

Solparasollet skyddar huden mot direkt ultraviolett strålning men inte mot reflek-

terande ultraviolettera strålar. Använd därför även kosmetiska solskyddsmedel.

Fäll ihop solparasollet och säkra det med ett band vid regn eller snö för att skydda det mot för hårda påfrestningar.

Duken tål inte maskintvätt, kemisk tvätt eller klorblekning.

Använd inga aggressiva kemiska rengöringsmedel eller vätskor, lösningar, slipande substanser eller föremål, blekmedel, högtryckstvättar och starka rengöringsmedel.

Beakta skötselansvisningarna på den fastsydda etiketten.

### Användningsändamål

Parasollet är lämpligt som skydd mot direkt ultraviolett strålning. Det är inte avsett som skydd mot regn eller snö.

### Montera parasollet

För att solparasollet ska stå stadigt måste följande parasollfot användas: för modell

200	411557	30 kg
240	421557	40 kg
180x120	470520	40 kg
200x130	458557	40 kg

1. Placera parasollfoten på önskat ställe.
2. Lossa låsanordningen **a** på det nedre röret (se bild **A**).
3. Sätt fast parasollet minst 10 cm djupt i det nedre röret. Dra åt låsanordningen **a** medurs (se bild **B**).
4. Ställ parasollstången i parasollfoten och fixera, se bruksanvisningen för parasollfoten.

### Fälla upp parasollet

Kontrollera att parasollet står stadigt, dvs att parasollfoten har tillräcklig tyngd (se "Tekniska data").

1. Fäll upp parasollet något med handen (se bild **D**).
2. Tryck skjuthandtaget **b** uppåt tills det hörs att det snäpper in (se bild **E + F**).



## Vinkla parasollet

Det går att vinkla parasollet. Förutsättning: Parasollet är helt uppfällt.

Det finns 2 varianter av vinklingsmekanismen:

### Variant 1:

- Skjut metallhylsan **c** uppåt och tippa parasollstängan (se bild **G + H**).

### Variant 2:

- Tryck på knappen **d** och tippa parasollstängan (se bild **G + H**).

## Fälla ihop parasollet

Parasollet måste fällas ihop vid annalkande blåst, regn eller snö.

### Variant 1:

1. Ställ parasollstängan så att den är rak och skjut metallhylsan **c** nedåt över leden **e** (se bild **I**).
2. Tryck på knappen **f** och låt skjuthandtaget glida nedåt (se bild **J + K**).

### Variant 2:

1. Tryck på knappen **d** och ställ parasollstängan så att den är rak (se bild **I**).
2. Tryck på knappen **f** och låt skjuthandtaget glida nedåt (se bild **J + K**).

## Rengöra duken

Duken har en impregnering som skyddar mot fläckar. Använd en mjuk borste och lite tvål och vatten för att rengöra duken.

Hos modell **Active 180x120** kan duken tas bort från stativet:

1. Fäll ihop parasollet (se bild **J + K**).
2. Dra av dukfickorna från sprötens ändrar (se bild **L**).
3. Skruva av kåpan **g** längst upp på parasollet (se bild **L**) och ta av duken.
4. **Observera!** Duken tål inte maskintvätt!  
Tvätta duken för hand vid 40 °C. Får ej torktumlas, strykas eller kemtvättas.
5. Sätt tillbaka duken när den är blöt och dra åt kåpan **g**.

6. Fäll upp parasollet och låt duken torka helt.

7. Fäll eventuellt ihop parasollet och dra över skyddsfordralet.

## Skötsel + förvaring

Rengör parasollstängan regelbundet för att säkerställa att de rörliga delarna glider felfritt. Spraya eventuellt med silikon- eller teflonspray.

Kontrollera regelbundet alla bärande delar som spröt, skruvar etc.

Demontera solparasollet och lagra det över vintern i ett torrt, väl ventilerat utrymme.

Kontrollera i början av säsongen att alla komponenter och fixeringsdelar är säkra. Använd inte produkten om du är osäker.

## Garanti

Vi lämnar 36 månaders garanti på denna artikel.

Kontakta din återförsäljare om ett fel skulle uppstå under denna tid. Spara kvittot och ange modellnamn och artikelnummer för att din återförsäljare ska kunna hjälpa dig snabbare.

Garantin omfattar inte:

- normalt slitage och färgförändringar på textilduken
- lackskador till följd av normalt slitage
- skador på grund av ej avsedd användning (t ex yrkesmässig användning)
- skador genom blåst, genom att veven har vevats för långt, parasollet har fallit omkull eller genom att det har dragits för kraftigt i parasollets spröt
- skador genom ändringar av produktens konstruktion



## Service

Kära kund,  
 våra produkter genomgår en noggrann slutkontroll innan de lämnar fabriken. Det kan ändå förekomma att det någon gång saknas tillbehör eller att en komponent har skadats under transporten. Kontakta i så fall vår hotline och uppge modellens namn och artikelnumret.

## Hotline

Du når oss  
 mån till tors från kl 8<sup>00</sup> till 16<sup>00</sup>  
 fre från kl 8<sup>00</sup> till 12<sup>00</sup>

på telefonnummer

i Österrike	(07722) 632 05-316
i Tyskland	(08571) 91 22-316
i Tjeckien	(0386) 301615
i Polen	(0660) 460460
i Slovenien	(0615) 405673
i Kroatien	(0615) 405673
i Ungern	+43(0)7722 63205-107
i Ryssland	(095) 6470389

## Adress

doppler  
 E. Doppler & Co GmbH  
 Schloßstraße 24  
 A-5280 Braunau-Ranshofen

[www.dopplerschirme.com](http://www.dopplerschirme.com)

## Tekniska data

### Modell

### Active 200

Artikelnummer:	411557
Förankring, min kg:	30
Höjd totalt i cm, ca:	235
Höjd mark - parasoll i cm, ca:	196
Diameter i cm, ca:	185
Vikt i kg:	2,3

### Modell

### Active 240

Artikelnummer:	421557
Förankring, min kg:	40
Höjd totalt i cm, ca:	245
Höjd mark - parasoll i cm, ca:	200
Diameter i cm, ca:	223
Vikt i kg:	3,4

### Modell

### Active 180x120

Artikelnummer:	470520
Förankring, min kg:	40
Höjd totalt i cm, ca:	232
Höjd mark - parasoll i cm, ca:	196
Dimensioner i cm, ca:	180x118
Vikt i kg:	2,8

### Modell

### Active 200x130

Artikelnummer:	458557
Förankring, min kg:	40
Höjd totalt i cm, ca:	235
Höjd mark - parasoll i cm, ca:	200
Dimensioner i cm, ca:	200x127
Vikt i kg:	2,9

Alla uppgifter är ungefärliga värden. Med förbehåll för tekniska ändringar.

## Active 200; 240; 180x120; 200x130 Instrukcja obsługi i montażu



Prosimy przeczytać całą niniejszą instrukcję dokładnie, a w szczególności wskazówki dotyczące bezpieczeństwa.

Nieprzestrzeganie zaleceń niniejszej instrukcji może doprowadzić do obrażeń lub szkód materialnych. Prosimy zachować instrukcję obsługi, aby móc z niej skorzystać w przyszłości lub móc przekazać ją kolejnemu użytkownikowi produktu.

### Dla własnego bezpieczeństwa



Należy przestrzegać poniższych wskazówek bezpieczeństwa. Producent nie odpowiada za szkody wynikające z ich nieprzestrzegania.

Parasola słonecznego należy używać wyłącznie, gdy jest odpowiednio obciążony (patrz Dane techniczne).

Produkt należy ustawić na stabilnym i równym podłożu.

Do parasola należy używać stabilnej podstawy.

Produkt powinna zamontować dorosła i kompetentna osoba.

Podczas rozkładania i składania parasola należy uważać, aby nie przytrzasnąć sobie rąk.

W przypadku nasilającego się wiatru i nadchodzącej burzy należy zamknąć parasol. Silne porywy wiatru mogą przewrócić parasol i wyrządzić szkody lub spowodować obrażenia.

Parasola nie należy używać w pobliżu ani nad otwartym ogniem. Parasol mógłby się zapalić lub zostać uszkodzony przez iskry.

Parasol słoneczny nie jest zabawką. Dzieci nie powinny się nim bawić, bo mogą przytrzasnąć sobie palce. Należy

również pamiętać, że parasol jest ciężki i w przypadku jego przewrócenia się dzieci mogą doznać urazów.

Na podporach ramion parasola nie wolno niczego wieszac, nie wolno się też na nich podciągać.

Parasol słoneczny chroni skórę przed bezpośrednim promieniowaniem UV, ale nie przed promieniowaniem odbitym. Dlatego też należy stosować dodatkowe środki chroniące przed promieniowaniem słonecznym np. kosmetyki.

W razie niepogody, tj. podczas opadów deszczu lub śniegu, należy złożyć parasol i zabezpieczyć taśmą.

Materiał, z jakiego wykonano poszycie, nie nadaje się do prania w pralce, prania chemicznego ani wybielania.

Do czyszczenia produktu nie należy używać agresywnych środków chemicznych, rozpuszczalników, środków ani przedmiotów szorujących, środków wybielających, myjek ciśnieniowych ani ostrych środków czyszczących.

Prosimy postępować zgodnie z naszymi wskazówkami dotyczącymi pielęgnacji produktu.

### Przeznaczenie

Parasol słoneczny służy do ochrony przed bezpośrednim promieniowaniem UV. Nie jest on przeznaczony do ochrony przed deszczem lub śniegiem.

### Montaż parasola

Aby parasol został odpowiednio obciążony, należy umieścić go w następującej podstawie: w zależności od modelu

200	411557	30 kg
240	421557	40 kg
180x120	470520	40 kg
200x130	458557	40 kg

1. Umieścić podstawę w odpowiednim miejscu.
2. Poluzować blokadę **a** w dolnej części stelaża (patrz rys. **A**).





3. Włożyć parasol w dolną część stelaża na głębokość co najmniej 10 cm. Dokręcić blokadę **a** w kierunku zgodnym z ruchem wskazówek zegara (patrz rys. **B**).
4. Włożyć maszt parasola do podstawy i zamocować, patrz: Instrukcja obsługi podstawy parasola.

### Otwieranie parasola

Upewnić się, że parasol został odpowiednio zamocowany, tj. ma wystarczające obciążenie (patrz „Dane techniczne”).

1. Delikatnie otworzyć parasol rękami (patrz rys. **D**).
2. Przesunąć uchwyt **b** do góry, aż głośno zaskoczy (patrz rys. **E + F**).

### Pochylanie parasola

Parasol można ustawić w pozycji pochylonej. Warunek: Parasol jest całkowicie złożony.

Istnieją 2 warianty pochylania parasola:

#### Wariant 1:

- Przesunąć metalową tuleję **c** do góry i pochylić maszt parasola (patrz rys. **G + H**).

#### Wariant 2:

- Nacisnąć przycisk **d** i pochylić maszt parasola (patrz rys. **G + H**).

### Zamykanie parasola

Podczas silnego wiatru, opadów deszczu lub śniegu parasol powinien być złożony.

#### Wariant 1:

1. Ustawić maszt parasola prosto i przesunąć metalową tuleję **c** przez przegub **e** w dół (patrz rys. **I**).
2. Nacisnąć przycisk **f** i przesunąć uchwyt w dół (patrz rys. **J + K**).

### Wariant 2:

1. Nacisnąć przycisk **d** i ustawić maszt parasola prosto (patrz rys. **I**).
2. Nacisnąć przycisk **f** i przesunąć uchwyt w dół (patrz rys. **J + K**).

### Czyszczenie materiału

Materiał, z którego została wykonana płachta parasola został zaimpregnowany. Do czyszczenia poszycia nadaje się najlepiej miękka szcotka i woda z mydłem.

W modelu **Active 180x120** można zdjąć poszycie ze stelaża:

1. Zamknąć parasol (patrz rys. **J + K**).
2. Ściągnąć rogi poszycia ze stelaża (patrz rys. **L**).
3. Odkręcić śrubę **g** z końca masztu (patrz rys. **L**) i zdjąć poszycie.
4. **Uwaga!** Poszycia nie należy prać w pralce!  
Materiał prać ręcznie w temperaturze 40°C. Nie suszyć w suszarce, nie prasować, nie czyścić chemicznie.
5. Założyć mokre wyprane poszycie na stelaż i przykręcić śrubę **g**.
6. Otworzyć parasol i dokładnie wysuszyć poszycie.
7. Następnie zamknąć parasol i nałożyć na niego pokrowiec.





PL

## Konserwacja i przechowywanie

Maszt parasola należy czyścić regularnie, by zapewnić prawidłowe funkcjonowanie ruchomych części parasola. W razie konieczności zabezpieczyć go za pomocą spreju silikonowego lub teflonowego.

Wszelkie elementy nośne jak śruby itp. należy regularnie sprawdzać.

Na okres zimy parasol należy rozmontować i przechowywać w suchym i przewiewnym miejscu.

Na początku sezonu należy upewnić się, czy produkt ma wszystkie komponenty i części do mocowania. W przypadku wątpliwości nie należy korzystać z produktu.

## Gwarancja

Okres gwarancji na ten artykuł wynosi 36 miesięcy.

Jeśli w tym czasie stwierdzą Państwo usterkę, prosimy zwrócić się do sprzedawcy. W celu otrzymania szybkiej pomocy, prosimy zachować dowód zakupu produktu oraz podać nazwę modelu i numer artykułu.

Gwarancja nie obejmuje:

- zużycia się i zmiany kolorów poszycia tekstylnego;
- uszkodzeń lakieru charakterystycznych dla procesu normalnego zużycia;
- uszkodzeń powstałych w związku z używaniem produktu niezgodnie z jego przeznaczeniem (np. do celów komercyjnych);
- uszkodzeń wynikających z działania wiatru, nadmiernego przekręcenia korby, przewrócenia się parasola, zbyt silnego naciągnięcia parasola;
- uszkodzeń powstałych na skutek dokonywania zmian w budowie artykułu.

## Serwis

Szanowni klienci, pomimo faktu, że przed dostawą poddajemy nasze produkty gruntownej kontroli, może się zdarzyć, że stwierdzą Państwo brak jednej z części lub uszkodzenie, do jakiego doszło podczas transportu. W takim przypadku należy skontaktować się z naszą infolinią podając nazwę modelu i numer artykułu.

## Infolinia

Godziny pracy  
od poniedziałku do czwartku

	od 8:00 do 16:00
piątek	od 8:00 do 12:00

Numer telefonu

w Austrii	(07722) 632 05-316
w Niemczech	(08571) 91 22-316
w Czechach	(0386) 301615
w Polsce (0660)	460460
w Słowenii	(0615) 405673
w Chorwacji	(0615) 405673
na Węgrzech	+43(0)7722 63205-107
w Rosji	(095) 6470389

## Adres

doppler  
E. Doppler & Co GmbH  
Schloßstraße 24  
A-5280 Braunau-Ranshofen

[www.dopplerschirme.com](http://www.dopplerschirme.com)





## Dane techniczne

### **Model**                      **Active 200**

Numer artykułu:	411557
Obciążenie, min. kg:	30
Wysokość w cm, razem, ok.:	235
Wysokość podłoże-czasza parasola, w cm, ok.:	196
Średnica w cm, ok.:	185
Waga w kg:	2,3

### **Model**                      **Active 240**

Numer artykułu:	421557
Obciążenie, min. kg:	40
Wysokość w cm, razem, ok.:	245
Wysokość podłoże-czasza parasola, w cm, ok.:	200
Średnica w cm, ok.:	223
Waga w kg:	3,4

### **Model**                      **Active 180x120**

Numer artykułu:	470520
Obciążenie, min. kg:	40
Wysokość w cm, razem, ok.:	232
Wysokość podłoże-czasza parasola, w cm, ok.:	196
Wymiary w cm, ok.:	180x118
Waga w kg:	2,8

### **Model**                      **Active 200x130**

Numer artykułu:	458557
Obciążenie, min. kg:	40
Wysokość w cm, razem, ok.:	235
Wysokość podłoże-czasza parasola, w cm, ok.:	200
Wymiary w cm, ok.:	200x127
Waga w kg:	2,9

Wszelkie wartości podano w przybliżeniu. Zastrzega się prawo do zmian technicznych.

## Active 200; 240; 180x120; 200x130

### Návod k montáži a použití



Přečtěte si tento návod k obsluze kompletně a pečlivě, zejména bezpečnostní upozornění. Nedodržení tohoto pokynu může mít za následek zranění nebo poškození zařízení. Uchovejte tento návod pro pozdější použití nebo pro předávání třetím stranám.

### Pro vaši bezpečnost



Dodržujte prosím následující bezpečnostní pokyny. Výrobce neručí za škody způsobené jejich nedodržením.

Slunečnick používajte pouze s dostatečnou zátěží (viz „Technické údaje“).

Postavte výrobek vždy na pevnou a rovnou podlahu.

Pro slunečnick použijte stabilní základnu. Výrobek by měl být sestavený kompetentní dospělou osobou.

Při otevírání a zavírání slunečnick se ujistěte, že se vaše ruce nedostanou do skládacího mechanismu.

Při přicházejícím větru nebo bouři slunečnick zavřete. Mohl by jej jinak převrátit nárazový vítr a při tom by mohl způsobit škody nebo by mohlo dojít k jeho poškození.

Nikdy v blízkosti nebo pod slunečnickem nerozdělávejte otevřený oheň. Slunečnick by mohl vzplanout nebo by jej mohly poškodit odlétávající jiskry.

Slunečnick není hračka pro děti. Děti by si mohly přiskřípnout prsty. Kromě toho je slunečnick značně těžký a při padání by mohl děti poranit.

Na příčné podpěry slunečnicku nic nezavěšujte a nevěšete se na ně za ruce.

Slunečnick může ochránit vaši pokožku před přímým UV zářením, ale ne před odráženými UV paprsky. Proto používejte kosmetické prostředky na ochranu proti slunci.

Chcete-li slunečnick ochránit před nadměrnou zátěží, při dešti a sněhu ho zavřete a zajistěte stahovací páskou.

Potah není vhodný pro praní v pračce, chemické čištění nebo bělení.

Nepoužívejte agresivní chemické čisticí prostředky nebo kapaliny, rozpouštědla, abrazivní látky nebo předměty, bělidla, vysokotlaké čističe a silné detergenty.

Postupujte prosím podle uvedených pokynů pro péči.

### Účel použití

Slunečnick je vhodný k ochraně před přímým UV zářením. Není zamýšlený k ochraně před deštěm nebo sněhem.

### Sestavení slunečnicku

Pro bezpečné zajištění stability slunečnicku musíte použít následující podstavce pro slunečnick: u modelu

200	411557	30 kg
240	421557	40 kg
180x120	470520	40 kg
200x130	458557	40 kg

1. Postavte podstavec slunečnicku na požadované místo.
2. Zámek **a** spodní tyče uvolněte (viz obrázek **A**).
3. Slunečnick nechte sklouznout minimálně 10 cm do spodní tyče. Utáhněte zámek **a** ve směru hodinových ručiček (viz obrázek **B**).
4. Tyč slunečnicku umístěte do podstavce slunečnicku a zafixujte, viz návod k použití podstavce slunečnicku.

### Otevření slunečnicku

Ujistěte se, že slunečnick má dostatečnou podporu, tj. že podstavec slunečnicku je dostatečně zatížený (viz kapitola „Technické údaje“).

1. Slunečnick lehce otevřete rukou (viz obrázek **D**).



2. Posuvné držadlo **b** zatlačte směrem nahoru, dokud slyšitelně nezapadne (viz obrázek **E + F**).

### Naklonění slunečnicku

Slunečnick můžete naklonit. Podmínka: Slunečnick je zcela otevřený.

K dispozici jsou 2 varianty mechanismu naklánění:

#### Varianta 1:

- Kovovou objímku **c** posuňte nahoru a tyč slunečnicku nakloňte (viz obrázek **G + H**).

#### Varianta 2:

- Tlačítko **d** zmáčkněte a tyč slunečnicku nakloňte (viz obrázek **G + H**).

### Zavření slunečnicku

Při přicházejícím větru, dešti anebo sněžení musíte slunečnick zavřít.

#### Varianta 1:

1. Tyč slunečnicku postavte rovně a kovovou objímku **c** přes kloub **e** stáhněte dolů (viz obrázek **I**).
2. Tlačítko **f** zmáčkněte a posuvné držadlo nechejte sklouznout dolů (viz obrázek **J + K**).

#### Varianta 2:

1. Tlačítko **d** zmáčkněte a tyč slunečnicku postavte rovně (viz obrázek **I**).
2. Tlačítko **f** zmáčkněte a posuvné držadlo nechejte sklouznout dolů (viz obrázek **J + K**).

### Čištění potahu

Potah má ochrannou impregnaci proti skvrnám. Pro čištění je nejlepší použít jemný kartáč a trochu mýdlového roztoku.

U modelu **Active 180x120** můžete odstranit potah ze stojanu:

1. Zavřete slunečnick (viz obrázek **J + K**).
2. Sundejte potah ze záhybů na koncích konstrukce vzpěry (viz obrázek **L**).

3. Špičky **g** na vrchním konci slunečnicku odmontujte (viz obrázek **L**) a potah sundejte.
4. **Pozor!** Potah není vhodný prád v pračce!  
Látku ručně vyperte při teplotě 40 °C. Nedávejte do sušičky, nežehlete, nečistěte chemicky.
5. Mokrý potah opět navlékněte a špičky **g** přišroubujte.
6. Otevřete slunečnick a nechejte potah vyschnout.
7. V případě potřeby slunečnick zavřete a uložte do ochranného obalu.

### Ošetřování + skladování

Pravidelně čistěte násadovou tyč slunečnicku, aby se zajistilo hladké klouzání pohybuujících se částí. Pokud je to nutné použijte silikonový sprej nebo teflonové mazivo.

Pravidelně kontrolujte všechny konstrukční součásti, jako je otevírací systém, šrouby atd.

Na zimu slunečnick demontujte a uskladněte ho v suché, dobře větrané místnosti. Na začátku sezóny se ujistěte, že všechny komponenty a spojovací prvky jsou pevně utažené. Nepoužívejte výrobek, pokud si nejste jisti.

### Záruka

Záruční doba pro tento výrobek činí 36 měsíců.

Jestliže během této doby zjistíte závadu, obraťte se prosím na vašeho prodejce. Pro rychlou pomoc mějte prosím doklad o koupi, abyste mohli sdělit název modelu a číslo položky.

Ze záruky jsou vyloučeny:

- Běžné opotřebování a změna barvy textilního potahu
- Poškození laku v důsledku běžného opotřebení
- Škody způsobené nesprávným použitím (např. komerční použití)



- Škody způsobené větrem, přetažením kliky, převrácením slunečnicku, působením přílišnou silou na ramena vzpěry slunečnicku
- Škody způsobené strukturálními změnami výrobku

### Servis

Vážená zákaznice, vážený zákazníku, ačkoliv podrobujeme naše výrobky před dodáním důkladnou výstupní kontrolou, může se stát, že chybí nějaká část příslušenství, nebo že některá část byla při přepravě poškozena. V tomto případě se obraťte na naši horkou linku a uveďte název modelu a číslo výrobku.

### Zákaznická linka

Kontaktujte nás  
pondělí až čtvrtek

od 8.00 hod. až 16.00 hod.

pátek

od 8.00 hod. až 12.00 hod.

na telefonním čísle

v Rakousku (07722) 632 05-316

v Německu (08571) 91 22-316

v České republice (0386) 301615

v Polsku (0660) 460460

ve Slovenské republice (0615) 405673

v Chorvatsku (0615) 405673

v Maďarsku +43(0)7722 63205–107

v Rusku (095) 6470389

### Adresa

doppler

E. Doppler & Co GmbH

Schloßstraße 24

A-5280 Braunau-Ranshofen

[www.dopplerschirme.com](http://www.dopplerschirme.com)

### Technické údaje

#### Model

#### Active 200

Číslo výrobku: 411557

Zatížení, min. kg: 30

Celková výška v cm, cca.: 235

Výška slunečnicku od země v cm, cca: 196

Průměr v cm, cca.: 185

Hmotnost v kg: 2,3

#### Model

#### Active 240

Číslo výrobku: 421557

Zatížení, min. kg: 40

Celková výška v cm, cca.: 245

Výška slunečnicku od země v cm, cca: 200

Průměr v cm, cca.: 223

Hmotnost v kg: 3,4

#### Model

#### Active 180x120

Číslo výrobku: 470520

Zatížení, min. kg: 40

Celková výška v cm, cca.: 232

Výška slunečnicku od země v cm, cca: 196

Rozměry v cm, cca.: 180x118

Hmotnost v kg: 2,8

#### Model

#### Active 200x130

Číslo výrobku: 458557

Zatížení, min. kg: 40

Celková výška v cm, cca.: 235

Výška slunečnicku od země v cm, cca: 200

Rozměry v cm, cca.: 200x127

Hmotnost v kg: 2,9

Všechny údaje jsou přibližné hodnoty.  
Technické změny vyhrazeny.



## Active 200; 240; 180x120; 200x130

### Návod na montáž a použitie



Prečítajte si tento návod na obsluhu kompletne a starostlivo, najmä bezpečnostné upozornenia. Nedodržanie tohto pokynu môže mať za následok zranenie alebo poškodenie zariadenia. Uchovajte tento návod pre neskoršie použitie alebo pre odovzdávanie tretím stranám.

### Vaša bezpečnosť



Dodržiňte prosím nasledovné bezpečnostné pokyny. Za škody, ktoré vzniknú ich nedodržaním, výrobca neručí.

Snečník používajte len s dostatočným vyvážením (pozri „Technické údaje“).

Postavte výrobok vždy na pevnú a rovnú podlahu.

Pre snečník použite stabilnú základňu.

Výrobok by mal byť zostavený kompetentnou dospelou osobou.

Pri otváraní a zatváraní snečníka sa uistite, že sa vaše ruky nedostanú do skladacieho mechanizmu.

Pri prichádzajúcom vetre alebo búrke snečník zatvorte. V opačnom prípade by sa mohol do neho oprieť vietor a prevaliť ho, čo by mohlo spôsobiť škody alebo poškodenie samotného snečníka.

Nikdy nezalozte otvorený oheň v blízkosti alebo pod snečníkom. Snečník by mohol začať horieť alebo by sa mohol poškodiť od poletujúcich iskier.

Snečník nie je žiadnou hračkou pre deti. Deti by si mohli zacviknúť prsty. Okrem toho je snečník značne ťažký a pri padaní by mohol deti poraniť.

Na priečne vzpery snečníka nesmiete nič zavesiť ani sa na ne štverať.

Snečník je schopný chrániť vašu pokožku pred priamym UV-žiarením, ale nie pred odrazeným UV-žiarením. Preto používajte ešte aj kozmetické ochranné prostriedky proti snečnému žiareniu.

Aby ste snečník ochránili pred nadmerným namáhaním, pri daždi alebo snežení ho zavrite a zaistíte páskou pre upevnenie.

Poťah nie je vhodný na pranie v práčke, chemické čistenie alebo bielenie.

Nepoužívajte agresívne chemické čistiace prostriedky alebo kvapaliny, rozpúšťadlá, abrazívne látky alebo predmety, bieliadlá, vysokotlakové čističe a silné čistiace prostriedky.

Postupujte podľa uvedených pokynov pre starostlivosť.

### Zamýšľané použitie

Snečník je vhodný na ochranu pred priamym UV-žiarením. Nie je určený na ochranu pred dažďom alebo snehom.

### Montáž snečníka

Pre bezpečné zaistenie stability snečníka musíte použiť týchto podstavcov pre snečník: pri modeli

200	411557	30 kg
240	421557	40 kg
180x120	470520	40 kg
200x130	458557	40 kg

1. Podstavec snečníka postavte na požadované miesto.
2. Zámok **a** spodnej tyče uvoľnite (pozri obrázok **A**).
3. Snečník nechajte sklízuť minimálne 10 cm do spodnej tyče. Uťahnite záмок **a** v smere hodinových ručičiek (pozri obrázok **B**).
4. Tyč snečníka umiestnite do podstavca snečníka a zafixujte, viď návod na použitie podstavca snečníka.

### Otvorenie snečníka

Uistite sa, že snečník má dostatočnú podporu, tj že podstavec snečníka je dostatočne zaťažený (pozri kapitolu „Technické údaje“).

1. Snečník zľahka ručne otvorte (viď obrázok **D**).



2. Posuvné držadlo b zatlačte smerom nahor, kým počuteľne nezapadne (pozri obrázok E + F).

### Naklonenie slnečníka

Slnečník môžete nakloniť. Predpoklad: Slnečník je celkom otvorený.

K dispozícii sú 2 varianty mechanizmu nakláňania:

#### Variant 1:

- Kovovú objímku c posuňte nahor a tyč slnečníka nakloňte (viď obrázok G + H).

#### Variant 2:

- Tlačidlo d stlačte a tyč slnečníka nakloňte (viď obrázok G + H).

### Zatvorenie slnečníka

Pri prichádzajúcom vetre, daždi alebo snežení musíte slnečník zatvoriť.

#### Variant 1:

1. Tyč slnečníka postavte rovno a kovovú objímku c cez kĺb e stiahnite smerom nadol (viď obrázok I).
2. Tlačidlo f stlačte a posuvné držadlo nechajte sklízuť smerom nadol (viď obrázok J + K).

#### Variant 2:

1. Tlačidlo d stlačte a tyč slnečníka postavte rovno (viď obrázok I).
2. Tlačidlo f stlačte a posuvné držadlo nechajte sklízuť smerom nadol (viď obrázok J + K).

### Čistenie poťahu

Poťah má ochrannú impregnáciu proti škvŕnám. Na čistenie používajte najvhodnejšie mäkkú kefu a trochu mydlového lúhu.

Pri modeli **Active 180x120** môžete odstrániť poťah zo stojana:

1. Zatvorte slnečník (pozri obrázok J + K).
2. Zložte poťah zo záhybov na koncoch konštrukcie vzpery (viď obrázok L).

3. Špici g na vrchnom konci slnečníka odmontujte (pozri obrázok L) a poťah zložte.
4. **Pozor!** Poťah nie je vhodný prať v práčke!  
Látku ručne vyperte pri teplote 40 °C. Nedávajte do sušičky, nežehlite, nečistite chemicky.
5. Mokry poťah opäť navlečte a špici g priskrutkujte.
6. Otvorte slnečník a nechajte poťah vyschnúť.
7. V prípade potreby slnečník zatvorte a uložte do ochranného obalu.

### Údržba + skladovanie

Pravidelne vyčistite tyč slnečníka, aby bolo zaručené bezchybné kĺzanie pohyblivých častí. Ak je to nutné použite silikónový sprej alebo teflónové mazivo.

Pravidelne skontrolujte všetky nosné diely, ako sú vzpery, skrutky atď.

Na zimu slnečník demontujte a uskladnite ho v suchej, dobre vetranej miestnosti. Na začiatku sezóny sa uistite, že všetky komponenty a spojovacie prvky sú pevne utiahnuté. Nepoužívajte výrobok, ak si nie ste istí.

### Záruka

Záručná doba na tento výrobok je 36 mesiacov.

Ak počas tejto doby zistíte závalu, obráťte sa prosím na vášho predajcu. Pre rýchlu pomoc majte prosím doklad o kúpe, aby ste mohli oznámiť názov modelu a číslo položky.

Zo záruky sú vylúčené:

- normálne opotrebovanie a zmeny farby textilného poťahu
- poškodenie laku v dôsledku bežného opotrebovania
- škody spôsobené nesprávnym použitím (napr. komerčné použitie)
- poškodenia spôsobené vetrom, pretiahnutím kľučky, prevrátením slneč-





- níka, pôsobením prílišnou silou na vzperu slnečníka
- poškodenia, spôsobené zmenami konštrukcie výrobku

### Servis

Vážená zákazníčka, vážený zákazník, hoci podrobujeme naše výrobky pred dodaním dôkladnou výstupnou kontrolou, môže sa stať, že chýba nejaká časť príslušenstva, alebo že niektorá časť bola pri preprave poškodená. V takom prípade sa obráťte na našu horúcu linku a oznámte nám názov modelu a číslo tovaru.

### Horúca linka

Kontaktujte nás

Po. až Št. od 8.00 hod – 16.00 hod  
Pi. od 8.00 hod – 12.00 hod

na telefónnom čísle

v Rakúsku (07722) 632 05-316  
v Nemecku (08571) 91 22-316  
v Českej republike (0386) 301615  
v Poľsku (0660) 460460  
vo Slovinsku (0615) 405673  
v Chorvátsku (0615) 405673  
v Maďarsku +43(0)7722 63205-107  
v Rusku (095) 6470389

### Adresa

doppler  
E. Doppler & Co GmbH  
Schloßstraße 24  
A-5280 Braunau-Ranshofen

[www.dopplerschirme.com](http://www.dopplerschirme.com)

### Technické údaje

#### Model Active 200

Číslo tovaru: 411557  
Vyváženie, min. kg: 30  
Celková výška v cm, cca.: 235  
Výška slnečníka od zeme v cm, cca.: 196  
Priemer v cm, cca.: 185  
Hmotnosť v kg: 2,3

#### Model Active 240

Číslo tovaru: 421557  
Vyváženie, min. kg: 40  
Celková výška v cm, cca.: 245  
Výška slnečníka od zeme v cm, cca.: 200  
Priemer v cm, cca.: 223  
Hmotnosť v kg: 3,4

#### Model Active 180x120

Číslo tovaru: 470520  
Vyváženie, min. kg: 40  
Celková výška v cm, cca.: 232  
Výška slnečníka od zeme v cm, cca.: 196  
Rozmery v cm, cca.: 180x118  
Hmotnosť v kg: 2,8

#### Model Active 200x130

Číslo tovaru: 458557  
Vyváženie, min. kg: 40  
Celková výška v cm, cca.: 235  
Výška slnečníka od zeme v cm, cca.: 200  
Rozmery v cm, cca.: 200x127  
Hmotnosť v kg: 2,9

Všetky údaje sú približné hodnoty. Technické zmeny sú vyhradené.



## Active 200; 240; 180x120; 200x130

### Navodilo za sestavo in uporabo



V celoti in skrbno preberite ta navodila, predvsem varnostne napotke. Neupoštevanje teh navodil lahko povzroči hude telesne poškodbe ali poškoduje izdelek. Navodila za uporabo shranite za uporabo v prihodnje ali za predajo tretjim osebam.

### Za varno uporabo



Upoštevajte naslednje varnostne napotke. Izdelovalec ni odgovoren za škodo, ki nastane zaradi neupoštevanja navodil.

Senčnik uporabljajte le z zadostno obtežitvijo (glejte poglavje Tehnični podatki). Izdelek vedno postavite na trdna in ravna tla.

Senčnik uporabljajte na stabilnem podstavku.

Izdelek naj postavi oziroma namesti sposobna odrasla oseba.

Pri odpiranju in zapiranju senčnika pazite, da rok ne boste položili v mehanizem za zlaganje senčnika.

Ko začne pihati veter ali se bliža nevihta, senčnik zaprite. V nasprotnem primeru ga lahko sunki vetra prevrnejo, povzročijo škodo ali poškodujejo sam senčnik. Pod senčnikom in v njegovi bližini nikoli ne kurite ognja. Ogenj bi lahko zajel senčnik in bi ta zagorel oz. bi ga lahko poškodovale iskre.

Senčnik ni igrača za otroke. Otroci si lahko z njim priprejo prste. Poleg tega je precej težak in bi lahko otroke med prevračanjem poškodoval.

Na prečke senčnika ne obešajte nobenih predmetov in jih ne uporabljate za telovadbo oz. dviganje na drogu oz. v zrak. Senčnik lahko vašo kožo zaščiti pred neposrednimi, ne pa tudi pred odbijajočimi UV-žarki. Zaradi tega uporabite dodatna sredstva za sončenje.

Da senčnik zaščitite pred prekomernimi obremenitvami, ga pred dežjem ali sneženjem zaprite in povežite s sprijemalnim trakom.

Prevleka ni primerna za strojno pranje, kemično čiščenje in beljenje.

Ne uporabljajte nobenih agresivnih kemičnih čistil ali tekočin, raztopin, čistilnih snovi ali predmetov, belil, visokotlačnih čistilnikov in močnih čistilnih sredstev. Upoštevajte navodila za vzdrževanje na všitih etiketah.

### Namen uporabe

Senčnik je primeren za zaščito pred neposrednimi UV-žarki. Ni pa zasnovan za zaščito pred dežjem ali snegom.

### Postavitev senčnika

Da bo imel senčnik zadostno oporo, uporabite naslednji podstavek: pri modelih

200	411557	30 kg
240	421557	40 kg
180x120	470520	40 kg
200x130	458557	40 kg

1. Podstavek namestite na želeno mesto.
2. Odpnite zapah **a** podstavka (glejte sliko **A**).
3. Senčnik spustite najmanj 10 cm globoko v spodnji del. Trdno privijte zapah **a** v smeri urinega kazalca (glejte sliko **B**).
4. Drogo senčnika postavite v podstavek in ga pritrdite – glejte navodilo za uporabo podstavka.

### Razpiranje senčnika

Poskrbite, da ima senčnik zadostno oporo, to pomeni, da je podstavek dovolj obtežen (glejte razdelek „Tehnični podatki“).

1. Senčnik narahlo razprite z roko (glejte sliko **D**).



2. Drog senčnika (držalo) **b** pritisnite navzgor, tako da se slišno zaskoči (glejte sliko **E + F**).

### Nagibanje senčnika

Senčnik lahko nagnete. Predpogoj: Senčnik mora biti popolnoma odprt. Obstajata dve različici mehanizma za nagibanje:

#### Prva različica:

- Kovinsko cev **c** potisnite navzgor in senčnik nagnite (glejte sliko **G + H**).

#### Druga različica:

- Pritisnite gumb **d** in senčnik nagnite (glejte sliko **G + H**).

### Zapiranje senčnika

Preden začne pihati veter, začne deževati ali snežiti, senčnik zaprite.

#### Prva različica:

1. Izravnajte zgornji del senčnika in kovinsko cev **c** čez zglob **e** potisnite navzdol (glejte sliko **I**).
2. Pritisnite gumb **f** in drog senčnika spustite, da zdrsne navzdol (glejte sliko **J + K**).

#### Druga različica:

1. Pritisnite gumb **d** in izravnajte zgornji del senčnika (glejte sliko **I**).
2. Pritisnite gumb **f** in drog senčnika spustite, da zdrsne navzdol (glejte sliko **J + K**).

### Čiščenje prevleke

Prevleka je impregnirana proti madežem. Prevleko je najbolje očistiti z mehko ščetko in malo milnice.

Pri modelu **Active 180x120** lahko prevleko snamete z okvirja:

1. Zaprite senčnik (glejte sliko **J + K**).
2. Potegnite žepke prevleke s koncev opornikov (glejte sliko **L**).

3. Odvijte vrhno ploščo **g** na zgornjem koncu senčnika in jo snemite (glejte sliko **L**) in snemite prevleko.

4. **Pozor!** Prevleka ni primerna za strojno pranje!

Tkanino perite ročno pri 40 °C. Ne sušite v sušilnem stroju, ne likajte in ne čistite s kemičnimi sredstvi.

5. Mokro prevleko znova namestite na senčnik in trdno privijte vrhno ploščo **g**.
6. Odprite senčnik in počakajte, da se prevleka dobro posuši.
7. Če je potrebno, senčnik nato zaprite in ga pokrijte z zaščitno prevleko.

### Nega in shranjevanje

Pokončni drog senčnika redno čistite, da se bodo premični deli gladko premikali. Po potrebi ga za boljše drsenje namažite s silikonskim ali teflonskim razpršilom. Redno preverjajte vse nosilne dele, kot so prečke, vijaki itd.

Pred zimo senčnik razstavite in shranite v suhem in dobro prezračenem prostoru. Pred začetkom sezone preverite, ali so vsi sestavni deli in deli za pritrditev varni. Če glede varnosti niste prepričani, izdelka ne uporabljajte.

### Garancija

Garancijski rok za ta izdelek je 36 mesecev.

Če v tem času na izdelku ugotovite napako, prosimo, da se obrnete na trgovino, kjer ste izdelek kupili. Da vam bodo lahko hitro pomagali, prosimo, da shranite blagajniški račun in jim navedete naziv modela in številko izdelka.

Iz garancije so izvzete naslednje stvari:

- običajna obraba in spremembe barve prevleke iz blaga
- poškodbe laka, ki so posledica običajne obrabe



- poškodbe in škoda zaradi nenamenske uporabe (npr. v poslovne namene)
- poškodbe in škoda zaradi vetra, prekomernega vrtenja ročice, prevrnitve senčnika ter močnega vlečenja za prečke senčnika
- škoda zaradi predelav izdelka

## Servis

Spoštovani,  
čeprav izdelke pri končni kontroli pred dobavo temeljito pregledamo, ne moremo preprečiti občasnih primerov, ko v kompletu manjka del opreme ali se kakšen del poškoduje med prevozom. V tem primeru pokličite našo telefonsko številko pomoči oziroma servisa ter pripravite naziv modela in številko izdelka (artikla).

## Telefonska pomoč

Dosegljivi smo  
od pon. do čet. od 8:00 do 16:00  
pet. od 8:00 do 12:00

na telefonskih številkah

Avstrija	(07722) 632 05-316
Nemčija	(08571) 91 22-316
Češka	(0386) 301615
Poljska	(0660) 460460
Slovenija	(0615) 405673
Hrvaška	(0615) 405673
Madžarska	+43(0)7722 63205-107
Rusija	(095) 6470389

## Naslov

doppler  
E. Doppler & Co GmbH  
Schloßstraße 24  
A-5280 Braunau-Ranshofen

[www.dopplerschirme.com](http://www.dopplerschirme.com)

## Tehnični podatki

Model	Active 200
Številka izdelka:	411557
Potrebna obtežitev najmanj kg:	30
Skupna višina, v cm, približno:	235
Višina od tal do senčnika, v cm, približno:	196
Premer v cm približno:	185
Teža v kg:	2,3

Model	Active 240
Številka izdelka:	421557
Potrebna obtežitev najmanj kg:	40
Skupna višina, v cm, približno:	245
Višina od tal do senčnika, v cm, približno:	200
Premer v cm približno:	223
Teža v kg:	3,4

Model	Active 180x120
Številka izdelka:	470520
Potrebna obtežitev najmanj kg:	40
Skupna višina, v cm, približno:	232
Višina od tal do senčnika, v cm, približno:	196
Mere v cm približno:	180x118
Teža v kg:	2,8

Model	Active 200x130
Številka izdelka:	458557
Potrebna obtežitev najmanj kg:	40
Skupna višina, v cm, približno:	235
Višina od tal do senčnika, v cm, približno:	200
Mere v cm približno:	200x127
Teža v kg:	2,9

Vsi podatki so približni. Pridržujemo si pravico do tehničnih sprememb.



## Active 200; 240; 180x120; 200x130 Uputstvo za postavljanje i upotrebu



Pažljivo i do kraja pročitajte ovo uputstvo, naročito bezbjednosne napomene. Nepoštivanje ovog uputstva može da dovede do povreda ili materijalnih šteta. Sačuvajte ih kao referencu za kasniju upotrebu ili kako biste ih uz proizvod predali sljedećem korisniku.

### Vaša bezbjednost



Obratite pažnju na sljedeće bezbjednosne napomene. Za štete koje mogu da nastanu zbog nepoštivanja ovog uputstva proizvođač ne preuzima odgovornost.

Suncobran koristite samo ako postoji dovoljno opterećenje utezima radi ravnoteže (pogledajte pasus „Tehnički podaci“). Artikl uvijek postavljajte na čvrstu i ravnu podlogu.

Za suncobran koristite stabilno postolje. Proizvod treba da postavlja stručna odrasla osoba.

Prilikom otvaranja i zatvaranja suncobrana vodite računa da ruke držite van zone mehanizma za sklapanje.

Kod nadolazećeg vjetra ili nevremena treba da zatvorite suncobran. U suprotnom može da ga zahvati nalet vjetra i prevrne te tako prouzroči okolne štete ili oštetiti suncobran.

Nikada u blizini ili ispod suncobrana nemojte da koristite otvoreni plamen. Vatra bi mogla da zahvati suncobran, a iskre koje lete unaokolo da ga oštete.

Suncobran nije dječja igračka. Djeca bi na njemu mogla da prignječe prste. Osim toga, suncobran je prilično težak i mogao bi kod prevrtanja da povrijedi djecu.

Ne vješajte ništa na poprečne šipke suncobrana i nemojte da ih koristite kao spravu za zgibove.

Suncobran štiti vašu kožu od ultraljubi-

častog zračenja, ali ne i od reflektujućeg ultraljubičastog zračenja. Zato obavezno koristite dodatna kozmetička sredstva za zaštitu od sunca.

Da biste zaštitili suncobran od prevelikog opterećenja, zatvorite ga kada pada kiša ili snijeg i osigurajte trakom za pričvršćivanje.

Tkanina suncobrana nije namjenjena za pranje u vešmašini, hemijsko čišćenje ili izbjeljivanje.

Nikako nemojte da koristite agresivna hemijska sredstva za čišćenje ili tečnosti, rastvori, abrazivne supstance ili predmete, sredstva za izbjeljivanje, perače sa visokim pritiskom ili snažna sredstva za čišćenje.

Obratite pažnju na ušivene napomene za održavanje.

### Namjena

Suncobran je namjenjen za zaštitu od direktnog ultraljubičastog zračenja. Ni je predviđen za zaštitu od kiše i snijega.

### Postavljanje suncobrana

Kako biste suncobranu pružili stabilan oslonac, koristite sljedeće podnožje za suncobran: kod modela

200	411557	30 kg
240	421557	40 kg
180x120	470520	40 kg
200x130	458557	40 kg

1. Postavite podnožje za suncobran na željeno mjesto.
2. Oslobodite blokadu **a** donjg dijela suncobrana (pogledajte sliku **A**).
3. Suncobran pustite da sklizne najmanje 10 cm u donji dio suncobrana. Zatim zategnite blokadu **a** u smjeru kretanja kazaljke na satu (pogledajte sliku **B**).
4. Stub suncobrana uglavite u podnožje i učvrstite, pogledajte uputstvo za upotrebu podnožja.

## Otvaranje suncobrana

Provjerite da li suncobran ima dovoljan oslonac odnosno da li je podnožje dovoljno opterećeno (pogledajte pasus „Tehnički podaci”).

1. Lagano ručno otvorite suncobran (pogledajte sliku **D**).
2. Pomičnu ručku **b** gurnite prema gore dok se čujno ne uglati na svoje mjesto (pogledajte sliku **E + F**).

## Naginjanje suncobrana

Suncobran ima mogućnost naginjanja. Preduvjet: Suncobran je potpuno otvoren.

Postoje dvije varijante mehanizma za naginjanje:

### Varijanta 1:

- Metalnu čahuru **c** gurajte prema gore pa nagnite nosač suncobrana (pogledajte sliku **G + H**).

### Varijanta 2:

- Pritisnite dugme **d** pa nagnite nosač suncobrana (pogledajte sliku **G + H**).

## Zatvaranje suncobrana

Prije vjetra, kiše ili snijega potrebno je zatvoriti suncobran.

### Varijanta 1:

1. Uspravite nosač suncobrana pa metalnu čahuru **c** gurajte preko zgloba **e** prema dolje (pogledajte sliku **I**).
2. Pritisnite dugme **f** i pustite pomičnu ručku da sklizne prema dolje (pogledajte sliku **J + K**).

### Varijanta 2:

1. Pritisnite dugme **d** pa uspravite nosač suncobrana (pogledajte sliku **I**).
2. Pritisnite dugme **f** i pustite pomičnu ručku da sklizne prema dolje (pogledajte sliku **J + K**).

## Čišćenje tkanine

Tkanina je impregnirana radi zaštite od prljavštine. Za čišćenje tkanine preporučuje se mekana četka i malo sapunice.

Kod modela **Active 180x120** tkanina može da se skine sa okvira:

1. Zatvorite suncobran (pogledajte sliku **J + K**).
2. Džepove tkanine svucite sa krajeva dijagonalnih žica (pogledajte sliku **L**).
3. Odvrnite čeonu ploču **g** na gornjem kraju suncobrana (pogledajte sliku **L**) pa skinite tkaninu.
4. **Pažnja!** Tkanina suncobrana nije namijenjena za pranje u vešmašini! Dozvoljeno je ručno pranje tkanine na temperaturi do 40 °C. Nije dozvoljeno sušenje u sušilici, peglanje ni hemijsko čišćenje.
5. Tkaninu ponovo navucite još mokru pa odozgo pričvrstite čeonu ploču **g**.
6. Otvorite suncobran i ostavite neka se tkanina potpuno osuši.
7. Po potrebi zatvorite suncobran i navucite preko njega zaštitnu navlaku.

## Održavanje + skladištenje

Redovno čistite stub suncobrana da biste osigurali besprekorno pomjeranje pomičnih djelova. Po potrebi, poprskajte ga silikonskim ili teflonskim spejem za održavanje kliznih svojstava.

Redovno provjeravajte sve noseće dijelove kao što su dijagonalne žice, vijci itd. Suncobran rastavite tokom zime i odložite ga u suhoj i dobro provjetrenoj prostoriji.

Na početku sezone provjerite da li su sve komponente i dijelovi za pričvršćivanje sigurni za korišćenje. Ako niste sigurni u ispravnost proizvoda, nemojte da ga koristite.



## Garancija

Garancijski rok za ovaj artikl traje 36 mjeseca.

Ako u tom razdoblju ustanovite neki kvar, obratite se svom trgovcu. Kako bi vam brzo mogao pomoći, sačuvajte račun i navedite naziv modela i broj artikla.

Iz garancije su isključeni:

- uobičajena istrošenost i promjena boje tekstilnog dijela suncobrana
- oštećenja lakiranih dijelova koja su posljedica uobičajenog korišćenja
- oštećenja zbog neprimjerenog korišćenja (na primjer u komercijalne svrhe)
- oštećenja uslijed vjetera, prejakog zatezanja ručice, padanja suncobrana, jakog povlačenja za žice koje drže uvlaku suncobrana
- oštećenja nastala konstrukcijskim izmjenama na artiklu

## Servis

Poštovani kupci, iako svoje proizvode prije isporuke kupcima podvrgavamo strogim završnim kontrolama, može da se desi da nedostaje neki dio opreme ili da je neki dio oštećen prilikom transporta. U tom slučaju, obratite se našoj direktnoj telefonskoj liniji za korisnike i navedite naziv modela i broj artikla.

## Telefonska linija za korisnike

Možete da nas kontaktirate

od pon. do čet. od 8<sup>00</sup> do 16<sup>00</sup> h  
pet. od 8<sup>00</sup> do 12<sup>00</sup> h

na brojevima telefona

u Austriji	(07722) 632 05-316
u Njemačkoj	(08571) 91 22-316
u Češkoj	(0386) 301615
u Poljskoj	(0660) 460460
u Sloveniji	(0615) 405673
u Hrvatskoj	(0615) 405673
u Mađarskoj	+43(0)7722 63205-107
u Rusiji	(095) 6470389

## Adresa

doppler  
E. Doppler & Co GmbH  
Schloßstraße 24  
A-5280 Braunau-Ranshofen

[www.dopplerschirme.com](http://www.dopplerschirme.com)

## Tehnički podaci

### Model **Active 200**

Broj artikla:	411557
Opterećenje utezima radi ravnoteže, najmanje kg:	30
Ukupna visina u cm, oko:	235
Visina od poda do suncobrana u cm, oko:	196
Promjer u cm, oko:	185
Težina u kg:	2,3

### Model **Active 240**

Broj artikla:	421557
Opterećenje utezima radi ravnoteže, najmanje kg:	40
Ukupna visina u cm, oko:	245
Visina od poda do suncobrana u cm, oko:	200
Promjer u cm, oko:	223
Težina u kg:	3,4

### Model **Active 180x120**

Broj artikla:	470520
Opterećenje utezima radi ravnoteže, najmanje kg:	40
Ukupna visina u cm, oko:	232
Visina od poda do suncobrana u cm, oko:	196
Dimenzije u cm, oko:	180x118
Težina u kg:	2,8

### Model **Active 200x130**

Broj artikla:	458557
Opterećenje utezima radi ravnoteže, najmanje kg:	40
Ukupna visina u cm, oko:	235
Visina od poda do suncobrana u cm, oko:	200
Dimenzije u cm, oko:	200x127
Težina u kg:	2,9

Svi podaci predstavljaju približne vrijednosti. Zadržavamo pravo na tehničke izmjene podataka.





## Active 200; 240; 180x120; 200x130 Uputstvo za postavljanje i upotrebu



Pročitajte pažljivo i do kraja ovo uputstvo, a naročito bezbednosne napomene. Neuvlaženje ovog uputstva može da dovede do povreda ili materijalnih šteta na uređaju. Sačuvajte ga za neku kasniju upotrebu ili ga uz proizvod predajte novom korisniku.

### Vaša bezbednost



Postupajte u skladu sa sledećim bezbednosnim napomenama. Proizvođač ne pruža garanciju za štete koje mogu da nastanu zbog postupanja suprotno ovim napomenama.

Suncobran koristite samo kada postoji dovoljno opterećenje teretom (pogledajte Tehničke podatke).

Artikal uvek postavite na čvrsto i ravno tlo.

Suncobran treba da ima stabilno postolje.

Postavljanje proizvoda prepustite stručnoj, odrasloj osobi.

Prilikom otvaranja i zatvaranja suncobrana vodite računa da preklopnim mehanizmom ne prignječite ruke.

Pre nevremena ili pre nego što počne da duva vetar, zatvorite suncobran. U suprotnom, udar vetra može da ga zahvati i sruši, pa da pri tom napravi štetu ili da se ošteti.

Nikada ne palite vatru u blizini suncobrana ili ispod njega. Vatra može da zahvati suncobran, a zapaljene iskre da ga oštete.

Suncobran nije igračka za decu. Deca mogu da prignječe prste. Suncobran je prilično težak i prilikom padanja može da povredi decu.

Na poprečnim žicama suncobrana nemojte ništa da vešate.

Suncobran može da zaštiti vašu kožu od direktnog UV zračenja, ali ne i od reflektujućih UV zraka. Zato obavezno koristite dodatna zaštitna sredstva za sunčanje.

Da biste zaštitili suncobran od nepotrebno opterećenja, zatvorite ga kada pada kiša ili sneg i pričvrstite trakom.

Platno nije namenjeno za pranje u veš-mašini, hemijsko čišćenje ili izbeljivanje.

Nemojte da upotrebljavate nikakva agresivna hemijska sredstva ili tečnosti za čišćenje, razređivače, abrazivne supstance ili predmete za struganje, sredstva za izbeljivanje, paročistače ili jaka sredstva za čišćenje.

Postupajte u skladu sa ušivenim napomenama za održavanje.

### Namena

Suncobran je podesan za zaštitu od direktnog UV zračenja. Nije namenjen za zaštitu od kiše ili snega.

### Postavljanje suncobrana

Da biste za suncobran obezbedili stabilan oslonac, upotrebite sledeće postolje: kod modela

200	411557	30 kg
240	421557	40 kg
180x120	470520	40 kg
200x130	458557	40 kg

1. Postolje postavite na mesto po sopstvenom izboru.
2. Oslobodite blokadu **a** donjeg nosača (pogledajte sliku **A**).
3. Pustite da suncobran klizeći uđe najmanje 10 cm u donji nosač. Zatim zaegnite blokadu **a** u smeru okretanja kazaljke na satu (pogledajte sliku **B**).
4. Stub suncobrana postavite na postolje pa ga do kraja učvrstite, pogledajte uputstvo za upotrebu suncobrana.



## Otvaranje suncobrana

Proverite da li suncobran ima bezbedan oslonac i da li je postolje dovoljno opterećeno (pogledajte odeljak „Tehnički podaci“).

1. Rukom lagano otvorite suncobran (pogledajte sliku **D**).
2. Kliznu dršku **b** pritisnite nagore dok ne čujete da je uskočila na svoje mesto (pogledajte sliku **E + F**).

## Naginjanje suncobrana

Suncobran ima mogućnost za naginjanje. Preduslov: Suncobran mora da bude otvoren.

Postoje dve varijante mehanizma za naginjanje:

### Varijanta 1:

- Metalnu cev **c** pomerite nagore i nagnite držač za suncobran (pogledajte sliku **G + H**).

### Varijanta 2:

- Pritisnite dugme **d** i nagnite držač za suncobran (pogledajte sliku **G + H**).

## Zatvaranje suncobrana

Suncobran mora da se zatvori pre nego što počne da duva vetar, pada kiša ili sneg.

### Varijanta 1:

1. Uspravite držač za suncobran pa gurnite metalnu cev **c** preko zgloba **e** nadole (pogledajte sliku **I**).
2. Pritisnite dugme **f** pa kliznu dršku pustite da sklizne nadole (pogledajte sliku **J + K**).

### Varijanta 2:

- Pritisnite dugme **d** pa držač za suncobran postavite uspravno (pogledajte sliku **I**).
2. Pritisnite dugme **f** pa kliznu dršku pustite da sklizne nadole (pogledajte sliku **J + K**).

## Čišćenje platna

Platno ima impregnaciju za zaštitu od prljanja. Za čišćenje je najbolje da upotrebite samo meku četku i malo sapunice.

Kod modela **Active 180x120** platno možete da skinete sa rama:

1. Zatvorite suncobran (pogledajte sliku **J + K**).
2. Džepove na platnu izvucite sa krajeva potpornih žica (pogledajte sliku **L**).
3. Odvrnite gornju ploču **g** s vrha suncobrana (pogledajte sliku **L**) pa svucite platno.
4. **Pažnja!** Platno nije podesno za pranje u veš-mašini!  
Platno može ručno da se pere na temperaturi do 40 °C. Sušenje u mašini za sušenje veša, peglanje ili hemijsko čišćenje nisu dozvoljeni.
5. Mokro platno ponovo nategnite na suncobran i uvrnite gornju ploču **g**.
6. Otvorite suncobran i ostavite ga da se skroz osuši.
7. Po potrebi zatvorite suncobran i navucite zaštitnu foliju.

## Nega i skladištenje

Redovno čistite stub suncobrana da bi pokretni delovi bez problema mogli da se pomeraju. Po potrebi, poprsajte ih silikonskim ili teflonskim sprejem da lakše klize.

Sve noseće delove, kao što su potporne žice i zavrtnji, redovno pregledavajte. Tokom zime rastavite suncobran i spremite ga u prostoriji, u kojoj nema vlage, a postoji dobra ventilacija.

Na početku sezone proverite da li su sve komponente i delovi za pričvršćivanje ispravni za korišćenje. Ako niste sigurni u njihovu ispravnost, nemojte da koristite proizvod.



## Garancija

Garancija za ovaj artikal iznosi 36 meseca.

U slučaju da tokom ovog perioda ustanovite neki kvar, obratite se svom prodavcu. Da bi mogao brzo da vam pomogne, sačuvajte ovaj račun i navedite mu naziv modela i broj artikla.

Garancija isključuje:

- Normalno trošenje i promene boje tekstilne presvlake
- Oštećenja lakovanih delova koja su nastala uobičajenom upotrebom
- Oštećenja usled nanamenske upotrebe (npr. upotrebe u komercijalne svrhe)
- Oštećenja usled vetra, prejakog okretanja ručke, pada suncobrana, jakog povlačenja za žice
- Oštećenja nastala konstrukcionim izmenama artikla

## Servis

Poštovani kupci, bez obzira što na svojim artiklima pre isporuke vršimo temeljnu završnu kontrolu, može da se desi, da nedostaje deo pribora ili da se neki deo ošteti tokom transporta. U takvom slučaju obratite se za pomoć našoj besplatnoj telefonskoj liniji i navedite naziv modela i broj artikla.

## Besplatna telefonska linija

Možete da nam se obratite

od pon. do čet. od 8<sup>00</sup> do 16<sup>00</sup> časova  
pet. od 8<sup>00</sup> do 12<sup>00</sup> časova

na broj telefona

u Austriji (07722) 632 05-316  
u Nemačkoj (08571) 91 22-316  
u Češkoj (0386) 301615  
u Poljskoj (0660) 460460  
u Sloveniji (0615) 405673  
u Hrvatskoj (0615) 405673  
u Mađarskoj +43(0)7722 63205-107  
u Rusiji (095) 6470389

## Adresa

doppler  
E. Doppler & Co GmbH  
Schloßstraße 24  
A-5280 Braunau-Ranshofen

www.dopplerschirme.com

## Tehnički podaci

### Model Active 200

Broj artikla: 411557  
Opterećenje teretom, min. kg: 30  
Ukupna visina u cm, oko: 235  
Visina od tla do suncobrana u cm, oko: 196  
Prečnik u cm, oko: 185  
Težina u kg: 2,3

### Model Active 240

Broj artikla: 421557  
Opterećenje teretom, min. kg: 40  
Ukupna visina u cm, oko: 245  
Visina od tla do suncobrana u cm, oko: 200  
Prečnik u cm, oko: 223  
Težina u kg: 3,4

### Model Active 180x120

Broj artikla: 470520  
Opterećenje teretom, min. kg: 40  
Ukupna visina u cm, oko: 232  
Visina od tla do suncobrana u cm, oko: 196  
Dimenzije u cm, oko: 180x118  
Težina u kg: 2,8

### Model Active 200x130

Broj artikla: 458557  
Opterećenje teretom, min. kg: 40  
Ukupna visina u cm, oko: 235  
Visina od tla do suncobrana u cm, oko: 200  
Dimenzije u cm, oko: 200x127  
Težina u kg: 2,9

Svi podaci predstavljaju približne vrednosti. Zadržavamo pravo na tehničke izmene.



## Active 200; 240; 180x120; 200x130 Upute za postavljanje i uporabu



Pažljivo i do kraja pročitajte ove upute, naročito sigurnosne upute. Nepoštivanje ovih uputa može dovesti do ozljeda ili materijalnih šteta. Spremite ih kao referencu za kasniju uporabu ili kako biste ih uz proizvod predali sljedećem korisniku.

### Vaša sigurnost



Obratite pozornost na sljedeće sigurnosne upute. Proizvođač ne odgovara za oštećenja nastala uslijed nepridržavanja istih.

Suncobran koristite samo ako je dovoljno opterećen teretom radi ravnoteže (pogledajte odjeljak „Tehnički podaci“).

Proizvod postavljajte isključivo na čvrstu i ravnu podlogu.

Za suncobran koristite uvijek samo stabilno postolje.

Postavljanje proizvoda prepustite isključivo kompetentnoj odrasloj osobi.

Budite pažljivi kako preklopnim mehanizmom prilikom otvaranja i zatvaranja suncobrana ne biste prignječili šake.

U slučaju nadolazećeg vjetrova ili nevremena zatvorite suncobran. U suprotnom, jači bi ga nalet vjetrova mogli zahvatiti i prevrnuti te ga tako ne samo oštetiti, već i prouzročiti štete.

Nikada ne palite vatru u blizini ili ispod suncobrana. Suncobran se može zapaliti ili oštetiti iskrama.

Suncobran nije dječja igračka. Djeca mogu priklještit prste. Osim toga, suncobran ima znatnu težinu i pri padu bi mogao povrijediti djecu.

Ne vješati ništa na poprečne žičane nosače suncobrana i ne koristi ih za vježbe istezanja.

Suncobran može zaštititi vašu kožu od izravnog UV-zračenja, ali ne i od odbijajućih UV-zraka. Zbog toga upotrebljavaj-

te dodatna kozmetička zaštitna sredstva za sunčanje.

Radi zaštite suncobrana od prevelikog opterećenja, zatvorite ga kada pada kiša ili snijeg i pričvrstite vrpcom.

Platno nije prikladno za strojno pranje, kemijsko čišćenje ili izbjeljivanje.

Nemojte upotrebljavati nikakva agresivna kemijska sredstva ili tekućine za čišćenje, otapala, abrazivne supstancije ili predmete za struganje, sredstva za izbjeljivanje, visokotlačni čistač i jaka sredstva za čišćenje.

Postupajte u skladu s ušivenim uputama za njegu.

### Namjena

Suncobran je pogodan za zaštitu od izravnog UV-zračenja. Nije namijenjen za zaštitu od kiše ili snijega.

### Postavljanje suncobrana

Kako biste suncobranu osigurali stabilan oslonac, upotrijebite sljedeće podnožje za model

200	411557	30 kg
240	421557	40 kg
180x120	470520	40 kg
200x130	458557	40 kg

1. Podnožje postavite na željeno mjesto.
2. Otpustite blokadu **a** donjeg nosača (pogledajte sliku **A**).
3. Suncobran pustite neka najmanje 10 cm sklizne u donji nosač. Zategnite blokadu **a** u smjeru okretanja kazaljke na satu (pogledajte sliku **B**).
4. Stup suncobrana postavite u podnožje i učvrstite, pogledajte upute za uporabu podnožja.

#### Otvaranje suncobrana

Provjerite ima li suncobran dovoljan oslonac tj. je li podnožje dovoljno opterećeno (pogledajte odjeljak „Tehnički podaci“).

1. Lagano rukom otvorite suncobran (pogledajte sliku **D**).



2. Pritisnite potisnu ručicu **b** prema gore dok se uz škljocaj ne uglati (pogledajte sliku **E + F**).

### Naginjanje suncobrana

Suncobran ima mogućnost naginjanja. Preduvjet: Suncobran je potpuno otvoren.

Postoje dvije varijante mehanizma za naginjanje:

#### Varijanta 1:

- Metalni tuljac **c** pogurajte prema gore i nagnite nosač suncobrana (pogledajte sliku **G + H**).

#### Varijanta 2:

- Pritisnite gumb **d** i nagnite nosač suncobrana (pogledajte sliku **G + H**).

### Zatvaranje suncobrana

Prije vjetrova, kiše ili snijega potrebno je zatvoriti suncobran.

#### Varijanta 1:

1. Uspravite nosač suncobrana pa metalni tuljac **c** pogurajte preko zgloba **e** prema dolje (pogledajte sliku **I**).
2. Pritisnite gumb **f** pa pustite potisnu ručicu neka sklizne prema dolje (pogledajte sliku **J + K**).

#### Varijanta 2:

1. Pritisnite gumb **d** pa uspravite nosač suncobrana (pogledajte sliku **I**).
2. Pritisnite gumb **f** pa pustite potisnu ručicu neka sklizne prema dolje (pogledajte sliku **J + K**).

### Čišćenje platna

Platno je impregnirano radi zaštite od mrlja. Za čišćenje se preporučuje meka četka i malo sapunice.

Kod modela **Active 180x120** platno se može skinuti s okvira:

1. Zatvorite suncobran (pogledajte sliku **J + K**).

2. Džepove platna skinite s krajeva žičanih nosača (pogledajte sliku **L**).
3. Ođvrnite čeonu ploču **g** na gornjem kraju suncobrana (pogledajte sliku **L**) i skinite platno.
4. **Pažnja!** Platno nije predviđeno za pranje u perilici!  
Dozvoljeno je ručno pranje platna na temperaturi od 40 °C. Nemojte ga sušiti u sušilici rublja, peglati niti kemijski čistiti.
5. Mokro platno ponovno navucite pa uvrnite čeonu ploču **g**.
6. Otvorite suncobran i ostavite neka se platno potpuno osuši.
7. Kada to bude potrebno, zatvorite suncobran i navucite zaštitnu foliju.

### Održavanje + skladištenje

Stup suncobrana redovito čistite kako biste osigurali besprijekorno klizanje pomičnih dijelova. Po potrebi poprskajte ga silikonskim ili teflonskim sprejem radi lakšeg klizanja.

Redovito provjeravajte sve noseće dijelove kao što su žičani nosači, vijci itd.

Tijekom zime rastavite suncobran i pohranite ga u suhoj i dobro prozračenoj prostoriji.

Na početku sezone provjerite jesu li sve komponente i pričvršni dijelovi sigurni. Proizvod nemojte koristiti ako neki od dijelovi nisu ispravni.

### Jamstvo

Jamstvo za ovaj proizvod iznosi 36 mjeseci.

Ako u tom razdoblju ustanovite neki kvar, obratite se svom trgovcu. Kako bi vam brzo mogao pomoći, sačuvajte račun i navedite naziv modela i broj artikla.

Iz jamstva su isključeni:

- uobičajeno habanje i promjena boje tekstilnog dijela suncobrana
- oštećenja lakiranih dijelova koja su posljedica uobičajene uporabe



- štete nastale uslijed nenamjenske uporabe (npr. korištenje u komercijalne svrhe)
- oštećenja uslijed vjetra, prejakog zatezanja ručice, padanja suncobrana, jakog povlačenja za žice koje drže uvlaku suncobrana
- oštećenja nastala konstrukcijskim izmjenama na artiklu

### Servis

Poštovani kupci, iako se naši proizvodi prije isporuke podvrgavaju detaljnoj završnoj kontroli, može se dogoditi da nedostaje neki dio ili da je došlo do oštećenja tijekom transporta. U tom slučaju, obratite se našoj izravnoj telefonskoj liniji za korisnike i navedite naziv modela i broj proizvoda.

### Izravna telefonska linija za korisnike

Možete nas kontaktirati  
od pon. do čet. od 8.00 do 16.00 h  
pet. od 8:00 do 12:00 h

na brojeve telefona  
u Austriji (07722) 632 05-316  
u Njemačkoj (08571) 91 22-316  
u Češkoj (0386) 301615  
u Poljskoj (0660) 460460  
u Sloveniji (0615) 405673  
u Hrvatskoj (0615) 405673  
u Mađarskoj +43(0)7722 63205–107  
u Rusiji (095) 6470389

### Adresa

doppler  
E. Doppler & Co GmbH  
Schloßstraße 24  
A-5280 Braunau-Ranshofen

[www.dopplerschirme.com](http://www.dopplerschirme.com)

### Tehnički podaci

Model	Active 200
Broj artikla:	411557
Opterećenje radi ravnoteže, najmanje kg:	30
Ukupna visina u cm, pribl.:	235
Visina od poda do suncobrana u cm, pribl.:	196
Promjer u cm, pribl.:	185
Težina u kg:	2,3

Model	Active 240
Broj artikla:	421557
Opterećenje radi ravnoteže, najmanje kg:	40
Ukupna visina u cm, pribl.:	245
Visina od poda do suncobrana u cm, pribl.:	200
Promjer u cm, pribl.:	223
Težina u kg:	3,4

Model	Active 180x120
Broj artikla:	470520
Opterećenje radi ravnoteže, najmanje kg:	40
Ukupna visina u cm, pribl.:	232
Visina od poda do suncobrana u cm, pribl.:	196
Dimenzije u cm, pribl.:	180x118
Težina u kg:	2,8

Model	Active 200x130
Broj artikla:	458557
Opterećenje radi ravnoteže, najmanje kg:	40
Ukupna visina u cm, pribl.:	235
Visina od poda do suncobrana u cm, pribl.:	200
Dimenzije u cm, pribl.:	200x127
Težina u kg:	2,9

Svi podaci predstavljaju približne vrijednosti. Pridržano pravo na tehničke izmjene.



## Active 200; 240; 180x120; 200x130 Instrucțiunile de montare și utilizare



Citiți integral și cu atenție acest manual, în special instrucțiunile referitoare la siguranță. Nerespectarea acestei indicații poate să conducă la vătămări sau la deteriorarea produsului. Păstrați manualul de utilizare pentru informare ulterioară sau pentru remitere către terțe persoane.

### Siguranța dumneavoastră



Vă rugăm să țineți cont de următoarele indicații referitoare la siguranță. Producătorul nu își asumă nicio răspundere ca urmare a nerespectării acestor instrucțiuni.

Utilizați umbrela de soare numai cu balast suficient de echilibrare (vezi „Date tehnice”).

Amplasați produsul întotdeauna pe o suprafață fermă și plană.

Pentru umbrela de soare utilizați un suport stabil.

Produsul trebuie montat de către o persoană matură, competentă.

Vă rugăm să procedați cu atenție la deschiderea și închiderea umbrelei de soare, fără să interveniți cu mâinile în mecanismul de rabatare.

În caz de vânt sau furtună, închideți umbrela. Altfel, este posibil să fie răsturnată și purtată de rafalele de vânt, deteriorându-se sau provocând daune colaterale. Nu aprindeți niciodată focul în apropierea sau dedesubtul umbrelei. Umbrela poate să se aprindă sau să se deterioreze prin răspândirea scânteilor.

Umbrela nu constituie un obiect de joacă pentru copii. Copiii își pot prinde degetele. În plus, ei pot suferi vătămări în cazul răsturnării umbrelei de o greutate considerabilă.

Nu agățați nimic de suportul montant transversal al umbrelei și nu executați în niciun caz acrobații la bară.

Umbrela vă protejează de acțiunea directă a radiațiilor ultraviolete, dar nu și de razele ultraviolete reflectate. De aceea, utilizați suplimentar creme de protecție solară.

Pentru a preveni solicitările excesive în condiții de ploaie sau de zăpadă, închideți și asigurați umbrela cu o bandă de fixare.

Învelitoarea ne este adecvată spălatului cu mașina, curățării chimice sau înălbirii. Nu utilizați substanțe de curățat, lichide sau soluții cu acțiune chimică, substanțe sau obiecte abrazive, agenți de albire, curățitoare cu presiune ridicată și detergenți agresivi.

Vă rugăm să consultați indicațiile de întreținere aplicate pe material.

### Destinația

Umbrela de soare este destinată protecției față de acțiunea directă a radiațiilor ultraviolete. Nu a fost conceput pentru protecție în caz de ploaie sau zăpadă.

### Montarea umbrelei

Pentru a fixa umbrela într-o poziție sigură, trebuie să utilizați următorul suport pentru umbrelă: la modelul

200	411557	30 kg
240	421557	40 kg
180x120	470520	40 kg
200x130	458557	40 kg

1. Așezați suportul pentru umbrelă în locul dorit.
2. Eliberați pârghia de blocare **a** a tijei inferioare (a se vedea figura **A**).
3. Lăsați umbrela să culiseze cel puțin 10 cm în tija inferioară. Rotiți pârghia de blocare **a** strâns în sensul acelor de ceas (a se vedea figura **B**).
4. Introduceți stâlpul umbrelei în suport și fixați-l, a se vedea manualul de utilizare al suportului pentru umbrelă.





## Deschiderea umbrelei

Asigurați-vă că umbrela are suficientă stabilitate, adică o greutate suficientă a suportului pentru umbrelă (a se vedea „datele tehnice”).

1. Deschideți ușor umbrela cu mâna (a se vedea figura **D**).
2. Împingeți mânerul de blocare **b** în sus, până se aude că s-a blocat (a se vedea figura **E + F**).

## Înclinarea umbrelei

Aveți posibilitatea să înclinați umbrela. Premisă: Umbrela este complet deschisă.

Există 2 opțiuni pentru mecanismul de înclinare:

### Varianta 1:

- Împingeți tubul metalic **c** în sus și în-  
doiți tija umbrelei (a se vedea figura **G + H**).

### Varianta 2:

- Apăsăți butonul **d** și strângeți umbrela (a se vedea figura **G + H**).

## Închiderea umbrelei

În caz de vânt, ploaie sau zăpadă, trebuie să închideți umbrela.

### Varianta 1:

1. Fixați umbrela și împingeți tubul metalic **c** peste racord **e**, spre în jos (a se vedea figura **I**).
2. Apăsăți butonul **f** și împingeți mânerul de blocare în jos (a se vedea figura **J + K**).

### Varianta 2:

1. Apăsăți butonul **d** și fixați umbrela (a se vedea figura **I**).
2. Apăsăți butonul **f** și împingeți mânerul de blocare în jos (a se vedea figura **J + K**).

## Curățarea învelitorii

Învelitoarea este impregnată cu un strat anti-murdărie. Pentru curățarea învelitorii, se recomandă să utilizați exclusiv o perie moale și puțină apă cu săpun.

La modelul **Active 180x120** puteți îndepărta învelitoarea de pe cadru:

1. Închideți umbrela (a se vedea figura **J + K**).
2. Eliberați buzunarele învelitorii de pe capetele tijelor (a se vedea figura **L**).
3. Desfaceți piesa de la capătul **g** superior al umbrelei și îndepărtați învelitoarea (a se vedea figura **L**).
4. **Atenție!** Învelitoarea ne este adecvată spălării cu mașina!  
Materialul se poate spăla manual la 40 °C. Nu se permite uscarea în uscătorul de rufe, nu se permite călcarea ei, nu se permite curățarea chimică.
5. Reatașați învelitoarea udă pe umbrelă și fixați piesa de la capătul **g** superior al umbrelei.
6. Deschideți umbrela și lăsați învelitoarea să se usuce complet.
7. Dacă este cazul, închideți umbrela și introduceți-o în învelișul protector.

## Întreținere + depozitare

Curățați regulat tija umbrelei, pentru a asigura o culisare perfectă a elementelor mobile. Pulverizați eventual cu sprayuri pe bază de silicon sau teflon, pentru suprafețe de alunecare.

Verificați periodic elementele portante, precum suporturi montante, șuruburi etc. Pe timpul iernii, demontați umbrela și depozitați-o într-un loc uscat, bine aerisit.

La început de sezon, asigurați-vă că toate componentele și elementele de fixare sunt în condiții de siguranță corespunzătoare. Nu utilizați produsul dacă acestea nu sunt în condiții de siguranță corespunzătoare.





## Garanția

Termenul de garanție pentru acest produs este de 36 de luni.

Dacă în această perioadă constatați un defect, vă rugăm să contactați distribuitorul dvs. Pentru a obține asistență rapidă în acest sens, vă rugăm să păstrați bonul de casă și să specificați denumirea modelului și numărul articolului.

Nu se acordă garanție pentru:

- Uzura normală și modificările de culoare pentru materialul textil supus tensionării
- Defecte de vopsea care provin din uzura normală
- Deficiențe prin utilizarea neconformă destinației (de exemplu, utilizare în scopuri comerciale)
- Daune datorate vântului, răsucirii excesive a manivelei, răsturnării umbrelor, acționării cu brutalitate a suportului montat al umbrelor
- Daune prin modificări constructive ale articolului

## Service

Stimați clienți,  
cu toate că înainte de livrarea articolului procedăm la o verificare finală detaliată, este posibil să constatați lipsa neprevăzută a unui accesoriu sau deteriorarea unei componente datorată transportului. În astfel de cazuri, apelați serviciul nostru de asistență prin telefon și specificați-ne denumirea modelului și numărul articolului.

## Serviciul de asistență prin telefon

Puteți să ne apelați

De luni până joi      între orele 8<sup>00</sup> – 16<sup>00</sup>  
Vineri                      de la ora 8<sup>00</sup> la 12<sup>00</sup>

la numărul de telefon

în Austria	(07722) 632 05-316
în Germania	(08571) 91 22-316
în Cehia	(0386) 301615
în Polonia	(0660) 460460
în Slovenia	(0615) 405673
în Croația	(0615) 405673
în Ungaria	+43(0)7722 63205-107
în Rusia	(095) 6470389

## Adresa

doppler

E. Doppler & Co GmbH

Schloßstraße 24

A-5280 Braunau-Ranshofen

[www.dopplerschirme.com](http://www.dopplerschirme.com)



RO

## Date tehnice

### **Modelul Active 200**

Numărul de articol: 411557  
Balast de echilibrare, minim kg: 30  
Înălțime, în cm, cca.: 235  
Înălțime sol-umbrelă, în cm, cca.: 196  
Diametru, în cm, cca.: 185  
Greutatea în kg: 2,3

### **Modelul Active 240**

Numărul de articol: 421557  
Balast de echilibrare, minim kg: 40  
Înălțime, în cm, cca.: 245  
Înălțime sol-umbrelă, în cm, cca.: 200  
Diametru, în cm, cca.: 223  
Greutatea în kg: 3,4

### **Modelul Active 180x120**

Numărul de articol: 470520  
Balast de echilibrare, minim kg: 40  
Înălțime, în cm, cca.: 232  
Înălțime sol-umbrelă, în cm, cca.: 196  
Dimensiuni, în cm, cca.: 180x118  
Greutatea în kg: 2,8

### **Modelul Active 200x130**

Numărul de articol: 458557  
Balast de echilibrare, minim kg: 40  
Înălțime, în cm, cca.: 235  
Înălțime sol-umbrelă, în cm, cca.: 200  
Dimensiuni, în cm, cca.: 200x127  
Greutatea în kg: 2,9

Toate dimensiunile reprezintă valori aproximative. Se rezervă dreptul asupra modificărilor tehnice.





## Active 200; 240; 180x120; 200x130 Инструкция по сборке и эксплуатации



Внимательно прочтите данное руководство в полном объеме, в частности, указания по технике безопасности. Несоблюдение рекомендаций, указанных в данном руководстве, может привести к травмам или повреждениям изделия. Сохраните данное руководство для последующего изучения или передачи вместе с зонтом третьим лицам.

### Техника безопасности



Соблюдайте следующие указания по технике безопасности. Производитель не несет ответственности за ущерб в случае несоблюдения указаний по технике безопасности.

Эксплуатация солнцезащитного зонта допускается только при размещении достаточного балласта (см. «Технические характеристики»).

Изделие следует устанавливать на прочном и ровном основании.

Используйте устойчивую опору для зонта.

Изделие должен устанавливать компетентный взрослый человек.

При раскрытии и закрытии зонта следите за тем, чтобы ваши руки не попали в раздвижной механизм.

При ветре или грозе следует сложить зонт. Иначе порыв ветра может захватить и перевернуть зонт, при этом не исключается повреждение изделия и окружающих предметов.

Запрещается разводить открытый огонь под зонтом и в непосредственной близости от него. Пламя может попасть на зонт, а искры – повредить его поверхность.

Не давать солнцезащитный зонт детям. Они могут прищемить себе пальцы. Кроме того, зонт имеет значительный вес и при падении может нанести травмы детям.

Запрещается вешать что-либо на поперечные балки зонта и прикладывать к ним большие усилия.

Зонт может защитить кожу человека от прямого ультрафиолетового излучения, но не от отраженных УФ-лучей. Поэтому дополнительно рекомендуется применять косметические защитные средства.

Для защиты солнцезащитного зонта от повышенной нагрузки во время дождя или снегопада следует закрыть зонт и зафиксировать его соединительной лентой.

Тентовую ткань нельзя подвергать машинной стирке, химической очистке и отбеливанию.

Не пользуйтесь агрессивными химическими чистящими средствами или жидкостями, растворителями, абразивными веществами или предметами, отбеливателями, устройства очистки под давлением и агрессивные чистящие средства.

Соблюдайте пришитые к зонту указания по уходу.

### Назначение

Солнцезащитный зонт предназначен для защиты от прямого ультрафиолетового излучения. Его нельзя применять для защиты от дождя и снега.





RU

## Сборка зонта

Для надежной фиксации зонта следует использовать следующие основания: для модели

200	411557	30 кг
240	421557	40 кг
180x120	470520	40 кг
200x130	458557	40 кг

1. Установить основание зонта в нужном месте.
2. Ослабить фиксатор **a** нижнего стакана (см. рис. **A**).
3. Ввести зонт по меньшей мере на 10 см в нижний стакан. Затянуть фиксатор **a** по часовой стрелке (см. рис. **B**).
4. Вставить мачту зонта в основание и зафиксировать, см. инструкцию по эксплуатации основания зонта.

## Раскрытие зонта

Проверить надежность опоры зонта (достаточен ли вес подставки для зонта) (см. «Технические характеристики»).

1. Слегка приоткрыть зонт рукой (см. рис. **D**).
2. Передвинуть скользящую ручку **b** вверх до слышимого щелчка (см. рис. **E + F**).

## Наклон зонта

Зонт можно наклонить в сторону. Условие: Зонт полностью открыт. Существует 2 варианта механизма наклона:

### Вариант 1:

- Перевести металлическую втулку **c** вверх и согнуть стойку зонта (см. рис. **G + H**).

### Вариант 2:

- Нажать на кнопку **d** и согнуть стойку зонта (см. рис. **G + H**).

## Закрытие зонта

При сильном ветре, дожде или снегопаде необходимо закрывать зонт.

### Вариант 1:

1. Поставить стойку зонта прямо и надвинуть металлическую втулку **c** на расположенное ниже колесо **e** (см. рис. **I**).
2. Нажать на кнопку **f** и дать скользящей ручке спуститься вниз (см. рис. **J + K**).

### Вариант 2:

1. Нажать на кнопку **d** и распрямить стойку зонта (см. рис. **I**).
2. Нажать на кнопку **f** и дать скользящей ручке спуститься вниз (см. рис. **J + K**).

## Чистка тента зонта

Тент имеет пропитку, защищающую от появления пятен. Очищать тентовую ткань следует мягкой щеткой и небольшим количеством теплого мыльного раствора.

На модели **Active 180x120** можно снять тент с каркаса:

1. Закрыть зонт (см. рис. **J + K**).
2. Отсоединить клапаны тента с концов распорок (см. рис. **L**).
3. Отвернуть верхнюю крышку **g** на верхнем конце зонта (см. рис. **L**) и снять тентовую ткань.
4. **Внимание!** Тентовая ткань не предназначена для стирки в стиральной машине!  
Стирать материал вручную при температуре 40 °С. не пользоваться сушилкой для белья, не гладить, не отдавать в химчистку.
5. Снова натянуть влажную тентовую ткань и затянуть верхнюю крышку **g**.
6. Раскрыть зонт и дать тентовой ткани высохнуть.





7. При необходимости закрыть зонт и надеть защитный чехол.

### Уход и хранение

Регулярно протирать мачту зонта, чтобы обеспечить свободное скольжение подвижных частей. При необходимости нанести силиконовый или тефлоновый аэрозоль, улучшающий скольжение.

Регулярно проверять все несущие части, например распорки, винты и т. д. В зимнее время следует разобрать солнцезащитный зонт и хранить его в сухом, хорошо проветриваемом помещении.

В начале сезона убедиться в исправности всех компонентов и крепежных элементов. Не следует пользоваться изделием, если у вас возникли сомнения в его безопасности.

### Гарантия

Гарантийный срок на этот товар составляет 36 месяца.

При выявлении дефекта в течение гарантийного периода обращайтесь к своему дилеру. Для быстрого решения проблемы сохраняйте кассовый чек, назовите модель и артикул.

Гарантия не распространяется на следующие случаи:

- Естественный износ и изменение цвета тентовой ткани
- Повреждение лакового покрытия вследствие естественного износа
- Повреждение в результате применения не по назначению (например, при коммерческой эксплуатации)
- Повреждение под действием ветра, в результате перекручивания рукоятки, опрокидывания зонта, резкого вытягивания из распорок зонта

- Повреждение в результате конструктивных изменений изделия

### Сервис

Уважаемый покупатель!

Хотя перед поставкой все наши изделия проходят тщательный выходной контроль, невозможно полностью исключить случаи отсутствия одной из комплектующих или повреждения детали при транспортировке. В этом случае обращайтесь на нашу горячую линию, назвав оператору модель и артикул.

### Горячая телефонная линия

Обращайтесь к нам

с ПН по ЧТ с 8:00 до 16:00  
Пт. с 8:00 – 12:00

по телефону

в Австрии	(07722) 632 05-316
в Германии	(08571) 91 22-316
в Чехии	(0386) 301615
в Польше	(0660) 460460
в Словении	(0615) 405673
в Хорватии	(0615) 405673
в Венгрии	+43(0)7722 63205-107
в России	(095) 6470389

### Адрес

doppler  
E. Doppler & Co GmbH  
Schloßstraße 24  
A-5280 Braunau-Ranshofen

[www.dopplerschirme.com](http://www.dopplerschirme.com)



RU

## Технические характеристики

### **Модель Active 200**

Артикул №: 411557  
Допустимая нагрузка, не менее, кг: 30  
Высота полная, см, ок.: 235  
Высота от низа до верха, см, ок.: 196  
Диаметр, см, ок.: 185  
Вес, кг: 2,3

### **Модель Active 240**

Артикул №: 421557  
Допустимая нагрузка, не менее, кг: 40  
Высота полная, см, ок.: 245  
Высота от низа до верха, см, ок.: 200  
Диаметр, см, ок.: 223  
Вес, кг: 3,4

### **Модель Active 180x120**

Артикул №: 470520  
Допустимая нагрузка, не менее, кг: 40  
Высота полная, см, ок.: 232  
Высота от низа до верха, см, ок.: 196  
Размеры, см, ок.: 180x118  
Вес, кг: 2,8

### **Модель Active 200x130**

Артикул №: 458557  
Допустимая нагрузка, не менее, кг: 40  
Высота полная, см, ок.: 235  
Высота от низа до верха, см, ок.: 200  
Размеры, см, ок.: 200x127  
Вес, кг: 2,9

Все приведенные значения приближенные. Возможно внесение технических изменений.





## Active 200; 240; 180x120; 200x130 Указание за монтиране и употреба



Внимателно прочетете цялото ръководство, най-вече указанията за безопасност. Неспазването на това указание може да доведе до нараняване или повреда на уреда. Съхранявайте Указанието за употреба за по-нататъшна справка или за предоставяне на трети лица.

Моля, съблюдавайте следните съвети за безопасност. Производителят не носи отговорност за щети, настъпили вследствие на тяхното неспазване. Чадърът за слънце да се използва само с достатъчен баласт за стабилност (виж „Технически данни“). Винаги поставяйте артикула върху здрава и равна основа. Използвайте стабилна стойка за слънчевия чадър. Продуктът трябва да се монтира от компетентно възрастно лице. При отваряне и затваряне на чадъра бъдете внимателни ръцете Ви да не се заклепят в механизма за сгъване. Затворете чадъра при появата на вятър или буря. В противен случай чадърът би могъл да бъде подхванат от вятъра и преобърнат и така да причини щети или самият той да се повреди. Никога да не се разпадва открит огън в близост до или под чадъра за слънце. Чадърът може да бъде обхванат от огъня или да бъде повреден от искри. Градинският чадър не е детска играчка. Децата биха могли да си преципят пръстите. Чадърът е доста тежък и при падането си би могъл да нарани децата.

### За Ваша безопасност



Моля, съблюдавайте следните съвети за безопасност. Производителят не носи отговорност за щети, настъпили вследствие на тяхното неспазване. Чадърът за слънце да се използва само с достатъчен баласт за стабилност (виж „Технически данни“). Винаги поставяйте артикула върху здрава и равна основа. Използвайте стабилна стойка за слънчевия чадър. Продуктът трябва да се монтира от компетентно възрастно лице. При отваряне и затваряне на чадъра бъдете внимателни ръцете Ви да не се заклепят в механизма за сгъване. Затворете чадъра при появата на вятър или буря. В противен случай чадърът би могъл да бъде подхванат от вятъра и преобърнат и така да причини щети или самият той да се повреди. Никога да не се разпадва открит огън в близост до или под чадъра за слънце. Чадърът може да бъде обхванат от огъня или да бъде повреден от искри. Градинският чадър не е детска играчка. Децата биха могли да си преципят пръстите. Чадърът е доста тежък и при падането си би могъл да нарани децата.

Никога да не се разпадва открит огън в близост до или под чадъра за слънце. Чадърът може да бъде обхванат от огъня или да бъде повреден от искри. Градинският чадър не е детска играчка. Децата биха могли да си преципят пръстите. Чадърът е доста тежък и при падането си би могъл да нарани децата.

Никога да не се разпадва открит огън в близост до или под чадъра за слънце. Чадърът може да бъде обхванат от огъня или да бъде повреден от искри. Градинският чадър не е детска играчка. Децата биха могли да си преципят пръстите. Чадърът е доста тежък и при падането си би могъл да нарани децата.

Никога да не се разпадва открит огън в близост до или под чадъра за слънце. Чадърът може да бъде обхванат от огъня или да бъде повреден от искри. Градинският чадър не е детска играчка. Децата биха могли да си преципят пръстите. Чадърът е доста тежък и при падането си би могъл да нарани децата.

Никога да не се разпадва открит огън в близост до или под чадъра за слънце. Чадърът може да бъде обхванат от огъня или да бъде повреден от искри. Градинският чадър не е детска играчка. Децата биха могли да си преципят пръстите. Чадърът е доста тежък и при падането си би могъл да нарани децата.

Никога да не се разпадва открит огън в близост до или под чадъра за слънце. Чадърът може да бъде обхванат от огъня или да бъде повреден от искри. Градинският чадър не е детска играчка. Децата биха могли да си преципят пръстите. Чадърът е доста тежък и при падането си би могъл да нарани децата.

Никога да не се разпадва открит огън в близост до или под чадъра за слънце. Чадърът може да бъде обхванат от огъня или да бъде повреден от искри. Градинският чадър не е детска играчка. Децата биха могли да си преципят пръстите. Чадърът е доста тежък и при падането си би могъл да нарани децата.

Никога да не се разпадва открит огън в близост до или под чадъра за слънце. Чадърът може да бъде обхванат от огъня или да бъде повреден от искри. Градинският чадър не е детска играчка. Децата биха могли да си преципят пръстите. Чадърът е доста тежък и при падането си би могъл да нарани децата.

Никога да не се разпадва открит огън в близост до или под чадъра за слънце. Чадърът може да бъде обхванат от огъня или да бъде повреден от искри. Градинският чадър не е детска играчка. Децата биха могли да си преципят пръстите. Чадърът е доста тежък и при падането си би могъл да нарани децата.

Никога да не се разпадва открит огън в близост до или под чадъра за слънце. Чадърът може да бъде обхванат от огъня или да бъде повреден от искри. Градинският чадър не е детска играчка. Децата биха могли да си преципят пръстите. Чадърът е доста тежък и при падането си би могъл да нарани децата.

Никога да не се разпадва открит огън в близост до или под чадъра за слънце. Чадърът може да бъде обхванат от огъня или да бъде повреден от искри. Градинският чадър не е детска играчка. Децата биха могли да си преципят пръстите. Чадърът е доста тежък и при падането си би могъл да нарани децата.

Никога да не се разпадва открит огън в близост до или под чадъра за слънце. Чадърът може да бъде обхванат от огъня или да бъде повреден от искри. Градинският чадър не е детска играчка. Децата биха могли да си преципят пръстите. Чадърът е доста тежък и при падането си би могъл да нарани децата.

Никога да не се разпадва открит огън в близост до или под чадъра за слънце. Чадърът може да бъде обхванат от огъня или да бъде повреден от искри. Градинският чадър не е детска играчка. Децата биха могли да си преципят пръстите. Чадърът е доста тежък и при падането си би могъл да нарани децата.

Никога да не се разпадва открит огън в близост до или под чадъра за слънце. Чадърът може да бъде обхванат от огъня или да бъде повреден от искри. Градинският чадър не е детска играчка. Децата биха могли да си преципят пръстите. Чадърът е доста тежък и при падането си би могъл да нарани децата.

Никога да не се разпадва открит огън в близост до или под чадъра за слънце. Чадърът може да бъде обхванат от огъня или да бъде повреден от искри. Градинският чадър не е детска играчка. Децата биха могли да си преципят пръстите. Чадърът е доста тежък и при падането си би могъл да нарани децата.

Да не се закача нищо на напречните подпори на чадъра или дори да се прави висилка от тях.

Чадърът може да предпази кожата Ви от директни UV-лъчи, но не от рефлектиращи UV-лъчи. Поради това използвайте допълнително козметични слънцезащитни продукти.

Затворете чадъра при дъжд или сняг и го обезопасете с помощта на залепваща лента с цел предпазване от прекомерно натоварване.

Текстилната тъкан на шатрата не е подходяща за пране в пералня, химическо чистене или за избелване.

Не използвайте агресивни химически препарати или течности, разтворители, абразивни субстанции или предмети, избелващи средства, водоструйки и силни почистващи препарати.

Спазвайте вшитите указания за пране и поддръжка.

### Приложение

Чадърът е подходящ за защита от директни UV-лъчи. Тя не е предназначена за защита срещу дъжд или сняг.

### Монтиране на чадъра

За да закрепите стабилно чадъра, трябва да използвате следната стойка: при модел

200	411557	30 кг
240	421557	40 кг
180x120	470520	40 кг
200x130	458557	40 кг

1. Поставете стойката на чадъра на желаното място.
2. Освободете блокиращия механизъм **a** на долния прът (виж Илюстрация **A**).
3. Оставете чадъра да се плъзне поне 10 см в долния прът. Затегнете блокиращия механизъм **a** по посо-





- ка на часовниковата стрелка (вж. Илюстрация В).
4. Стълбът на чадъра се поставя и фиксира върху основата, виж указанията за употреба на основата.

### Отваряне на чадъра

Уверете се, че чадърът има достатъчна опора, т.е. стойката на чадъра е достатъчно тежка (виж раздел „Технически данни“).

1. Разтворете леко чадъра с ръка (виж фиг. D).
2. Натиснете дръжката **b** нагоре, докато се чуе щракване (виж Илюстрация **E + F**).

### Накланяне на чадъра

Можете да наклоняте чадъра. Предпоставка: Чадърът е изцяло отворен. Има 2 варианта на наклонящия механизъм:

#### Вариант 1:

- Избутайте металната втулка **c** нагоре и сгънете пръта на чадъра (виж Илюстрация **G + H**).

#### Вариант 2:

- Натиснете копчето **d** и сгънете пръта на чадъра (виж Илюстрация **G + H**).

### Затваряне на чадъра

При появил се вятър, дъжд или сняг трябва да затворите чадъра.

#### Вариант 1:

1. Изправете пръта на чадъра и избутайте металната втулка **c** надолу през шарнира **e** (виж фигура I).
2. Натиснете копчето **f** и оставете дръжката да се плъзне надолу (виж фигури **J + K**).

#### Вариант 2:

1. Натиснете копчето **d** и изправете пръта на чадъра (виж фигура I).
2. Натиснете копчето **f** и оставете дръжката да се плъзне надолу (виж фигури **J + K**).

### Почистване на покривалото на чадъра

Покривалото на чадъра има импрегнирано покритие за защита срещу петна. При почистване се препоръчва използването на мека четка и малко сапунена вода.

На модели **Active 180x120** можете да премахнете калъфа от конструкцията:

1. Затворете чадъра (вж. Илюстрация **J + K**).
2. Извадете краищата на сплиците от джобчетата в покривалото на чадъра (виж фигура L).
3. Развийте диска **g** в горния край на чадъра (виж фигура L) и свалете покривалото.
4. **Внимание!** Покривалото на чадъра не е подходящо за машинно пране!  
Перете плата на ръка при 40 °C. Не сушете в сушилня, не гладете, не давайте на химическо чистене.
5. Поставете покривалото още мокро и затегнете диска **g**.
6. Отворете чадъра и оставете покривалото да изсъхне добре.
7. Ако е необходимо, затворете чадъра и поставете защитния калъф.







## Поддръжка и съхранение

Почиствайте стълба на чадъра редовно, за да осигурите свободно плъзгане на подвижните части. При необходимост напръскайте със силиконов или тефлонов смазочен спрей. Всички носещи части като подпори, винтове и др., трябва да се проверяват редовно.

За презимуването разглобете чадъра и го съхранявайте в сухо, добре проветрено помещение.

При започване на сезона се уверете, че всички компоненти и крепежни елементи са в изправност. Не използвайте продукта, ако не сте сигурни в него.

## Гаранция

Гаранционният срок на този артикул е 36 месеца.

Ако установите дефект в рамките на този срок, се обърнете към Вашия търговец. За да можем да Ви помогнем бързо, запазете касовата бележка и ни кажете името на модела и номера на артикула.

Гаранцията не покрива:

- Нормално износване и промени в цвета на текстилната обшивка
- Щети по лаковото покритие, дължащи се на нормално износване
- Щети от неправомерна употреба (напр. професионална употреба)
- Щети, причинени от вятър, превъртане на манивелата, падане на чадъра, силно дърпане на подпорите
- Повреди, дължащи се на извършване на структурни промени по артикула

## Обслужване

Уважаеми клиенти, въпреки че нашите артикули минават през обстоен контрол, може да има случаи, когато липсва част или някоя от частите е повредена по време на транспорта. В такъв случай, обадете се на нашата гореща линия и ни кажете името на модела и номера на изделиято.

## Гореща линия

Можете да се свържете с нас от пон. до четв. от 08:00 до 16:00 часа  
в петък от 08:00 до 12:00 часа

на следните телефони:

в Австрия	(07722) 632 05-316
в Германия	(08571) 91 22-316
в Чехия	(0386) 301615
в Полша	(0660) 460460
в Словения	(0615) 405673
в Хърватска	(0615) 405673
в Унгария	+43(0)7722 63205-107
в Русия	(095) 6470389

## Адрес

doppler  
E. Doppler & Co GmbH  
Schloßstraße 24  
A-5280 Braunau-Ranshofen

[www.dopplerschirme.com](http://www.dopplerschirme.com)





BG

## Технически данни

### Модел **Active 200**

Номер на артикула: 411557  
Баласт, мин. кг: 30  
Височина общо, в см, ок.: 235  
Височина под-чадър в см, ок.: 196  
Диаметър в см ок.: 185  
Тегло в кг: 2,3

### Модел **Active 240**

Номер на артикула: 421557  
Баласт, мин. кг: 40  
Височина общо, в см, ок.: 245  
Височина под-чадър в см, ок.: 200  
Диаметър в см ок.: 223  
Тегло в кг: 3,4

### Модел **Active 180x120**

Номер на артикула: 470520  
Баласт, мин. кг: 40  
Височина общо, в см, ок.: 232  
Височина под-чадър в см, ок.: 196  
Размери в см ок.: 180x118  
Тегло в кг: 2,8

### Модел **Active 200x130**

Номер на артикула: 458557  
Баласт, мин. кг: 40  
Височина общо, в см, ок.: 235  
Височина под-чадър в см, ок.: 200  
Размери в см ок.: 200x127  
Тегло в кг: 2,9

Всички данни са приблизителни стойности. Запазваме си правото на технически промени.





## Active 200; 240; 180x120; 200x130 Uzstādīšanas un lietošanas instrukcija



Uzmanīgi izlasiet visu instrukciju, it īpaši norādes par drošību. Neievērojot instrukciju, iespējamas traumas vai ierīces bojājumi. Uzglabājiet lietošanas instrukciju, lai varētu tajā ieskatīties arī vēlāk vai nodot tālāk citai personai.

### Jūsu drošība



Lūdzam ievērot turpmākās norādes par drošību. Ražotājs neatbild par bojājumiem, kas radušies tāpēc, ka nav ievērota instrukcija.

Izmantojiet saulesargu tikai ar pietiekoshi smagu balastu (skat. tehniskos datus). Vienmēr novietojiet izstrādājumu uz cietas un līdzenas pamatnes.

Saulesargam ir vajadzīga stabila balsta kāja.

Produktu vajadzētu uzstādīt lietpratīgam pieaugušam cilvēkam.

Atverot un aizverot saulesargu, uzmanieties, lai rokas neieklūtu salikšanas mehānismā.

Ja sākas vējš vai uznāk negaiss, aizveriet saulesargu. Citādi vēja brāzmas var apgāzt saulesargu, sabojājot citus priekšmetus vai pašu saulesargu.

Nekad nekuriniet ugunsgrūtu saulesarga tuvumā vai zem saulesarga. Saulesargs var aizdegties vai arī to var sabojāt lidojošās dzirksteles.

Saulesargs nav bērnu rotaļlieta. Bērni var iespiest pirkstus. Turklāt saulesargs ir samērā smags un krītot var savainot bērnus.

Nekariniet neko uz saulesarga atbalsta spieķiem vai nemēģiniet pievilkties pie tiem.

Saulesargs var pasargāt ādu no tieša ultravioletā starojuma, bet ne no atstarotajiem UV stariem. Tāpēc aizsardzībai

no saules papildus lietojiet kosmētiskos līdzekļus.

Lai pasargātu saulesargu no pārlieku lielas slodzes, lietus vai snigšanas laikā aizveriet saulesargu un nostipriniet ar fiksācijas lenti.

Saulesarga pārsegs nav piemērots mazgāšanai veļas mašīnā, ķīmiskajai tīrīšanai vai balināšanai.

Nelietojiet agresīvus ķīmiskos tīrīšanas līdzekļus vai šķidrums, šķīdumus, abrazīvas vielas vai priekšmetus, balinātājus, augstspiediena tīrītājus un koncentrētus tīrīšanas līdzekļus.

Lūdzam ievērot iesūtītajā etiķetē attēlotās kopšanas norādes.

### Paredzētais izmantojums

Saulesargs ir paredzēts aizsardzībai no tiešā UV starojuma. Tas nav domāts, lai pasargātu no lietus vai sniega.

### Saulesarga uzstādīšana

Lai saulesargs turētos stabili, jālieto šādas atbalsta pamatnes: modelim

200	411557	30 kg
240	421557	40 kg
180x120	470520	40 kg
200x130	458557	40 kg

1. Novietojiet atbalsta pamatni izvēlētajā vietā.
2. Atskrūvējiet kāta apakšdaļas fiksatoru **a** (skatīt attēlu **A**).
3. Ļaujiet saulesargam ieslīdēt kāta apakšdaļā vismaz 10 cm dziļi. Cieši pieskrūvējiet fiksatoru **a**, griežot pulksteņrādītāju kustības virzienā (skatīt attēlu **B**).
4. Ievietojiet saulesarga kātu atbalsta pamatnē un tad nostipriniet, skatīt atbalsta pamatnes lietošanas instrukciju.



## Saulesarga atvēršana

Pārliecinieties, ka saulesargs ir pietiekami stabils, tas ir, atbalsta pamatne ir pietiekoši smaga (skatīt „Tehniskie dati“).

1. Ar roku viegli atveriet saulesargu (skatīt attēlu **D**).
2. Spiediet uz augšu bīdāmo rokturi **b**, līdz tā ar troksni nofiksējas (skatīt attēlu **E + F**).

## Saulesarga noliekšana

Saulesargu var noliekt. Priekšnoteikums: saulesargs ir pilnīgi atvērts.

Pastāv 2 veidu noliekšanas mehānismi:

### 1. variants:

- Bīdiet uz augšu metāla aptveri **c** un nolieciet saulesarga kātu (skatīt attēlu **G + H**).

### 2. variants:

- Nospiediet podziņu **d** un nolieciet saulesarga kātu (skatīt attēlu **G + H**).

## Saulesarga aizvēršana

Ja uznāk vējš, lietus vai sniegs, saulesargs ir jāaizver.

### 1. variants:

1. Novietojiet saulesarga kātu taisnā pozīcijā un bīdiet metāla aptveri **c** uz leju pāri locīklai **e** (skatīt attēlu **I**).
2. Nospiediet podziņu **f** un ļaujiet bīdāmajai apskavai slīdēt uz leju (skatīt attēlu **J + K**).

### 2. variants:

- Nospiediet podziņu **d** un novietojiet saulesarga kātu taisnā pozīcijā (skatīt attēlu **I**).
2. Nospiediet podziņu **f** un ļaujiet bīdāmajai apskavai slīdēt uz leju (skatīt attēlu **J + K**).

## Pārsega tīrīšana

Pārsegs ir impregnēts, lai nekļūtu traipains. Tīrīšanai vislabāk izmantot mīkstu suku un nelielu daudzumu ziepju šķīduma.

No modeļa **Active 180x120** karkasa var noņemt pārsegu:

1. Aizveriet saulesargu (skatīt attēlu **J + K**).
2. No spieķu galiem novelciet pārsega kabatiņas (skatīt attēlu **L**).
3. Saulesarga augšgalā atskrūvējiet uzgaļa disku **g** (skatīt attēlu **L**) un noņemiet pārsegu.
4. **Uzmanību!** Pārsegs nav piemērots mazgāšanai veļas mašīnā! Mazgājiet audumu ar rokām, ūdens temperatūra 40 °C. Nelieciet veļas žāvētājā, negludiniet, netīriet ķīmiski.
5. Uzvelciet mitru pārsegu un cieši pieskrūvējiet uzgaļa disku **g**.
6. Atveriet saulesargu un ļaujiet pārsegam pienācīgi izžūt.
7. Ja nepieciešams, aizveriet saulesargu un uzvelciet pāri apvalku.

## Kopšana + uzglabāšana

Lai nodrošinātu, ka kustīgās detaļas slīd nevainojami, regulāri notīriet saulesarga kātu. Ja nepieciešams, apsmidziniet ar silikona vai teflona aerosolu.

Regulāri pārbaudiet visas nesošās detaļas, tādas kā spieķi, skrūves u.c.

Pirms ziemas demontējiet saulesargu un uzglabājiet sausā, labi vēdināmā telpā.

Sezonas sākumā pārliecinieties, vai visi komponenti un stiprinājuma detaļas ir drošas. Nelietojiet produktu, ja tas nav drošs.

## Garantija

Šai precei garantijas laiks ir 36 mēneši. Ja šajā laikā tiek konstatēts kāds defekts, lūdzam vērsties pie tirgotāja. Lai viņš jums varētu ātrāk palīdzēt, saglabājiet



pirkuma čeku un paziņojiet modeļa nosaukumu un artikula numuru.

Garantijas pakalpojumi neattiecas uz:

- normālu nodilumu un tekstilmateriāla krāsas izmaiņām
- krāsojuma defektiem, kuru iemesls ir normāla nolietošana
- bojājumiem pēc paredzētajam mērķim neatbilstošas izmantošanas (piem., komerciālos nolūkos)
- bojājumiem, kuru cēlonis ir vējš, par daudz pagriezts kloķis, saulesarga apgāšanās, spēcīga vilkšana aiz saulesarga spieķiem
- bojājumiem pēc izstrādājuma konstrukcijas pārveidošanas

### Serviss

Cienījamā kliente, godātais klient!

Lai gan mūsu izstrādājumi pirms izsniegšanas no rūpnīcas tiek rūpīgi pārbaudīti noslēguma kontrolē, var gadīties, ka kādreiz pietrūkst kādas piederumu detaļas vai kāda no detaļām ir bojāta transportēšanas laikā. Šādos gadījumos lūdzam vērsties mūsu uzticības dienestā, paziņojot modeļa nosaukumu un artikula numuru.

### Uzticības dienests

Jūs varat zvanīt mums

pirmdien – ceturtdien no plkst. 8<sup>00</sup> līdz 16<sup>00</sup>  
piektdien no plkst. 8<sup>00</sup> līdz 12<sup>00</sup>

uz telefona numuru

Austrijā (07722) 632 05-316  
Vācijā (08571) 91 22-316  
Čehijā (0386) 301615  
Polijā (0660) 460460  
Slovēnijā (0615) 405673  
Horvātijā (0615) 405673  
Ungārijā +43(0)7722 63205–107  
Krievijā (095) 6470389

### Adrese

doppler  
E. Doppler & Co GmbH  
Schloßstraße 24  
A-5280 Braunau-Ranshofen

www.dopplerschirme.com

### Tehniskie dati

Modelis	Active 200
Artikula numurs:	411557
Balasts, vismaz kg:	30
Kopējais augstums, cm, apm.:	235
Augstums no zemes līdz saulesargam, cm, apm.:	196
Diametrs, cm, aptuveni:	185
Svars, kg:	2,3

Modelis	Active 240
Artikula numurs:	421557
Balasts, vismaz kg:	40
Kopējais augstums, cm, apm.:	245
Augstums no zemes līdz saulesargam, cm, apm.:	200
Diametrs, cm, aptuveni:	223
Svars, kg:	3,4

Modelis	Active 180x120
Artikula numurs:	470520
Balasts, vismaz kg:	40
Kopējais augstums, cm, apm.:	232
Augstums no zemes līdz saulesargam, cm, apm.:	196
Izmēri, cm:	180x118
Svars, kg:	2,8

Modelis	Active 200x130
Artikula numurs:	458557
Balasts, vismaz kg:	40
Kopējais augstums, cm, apm.:	235
Augstums no zemes līdz saulesargam, cm, apm.:	200
Izmēri, cm:	200x127
Svars, kg:	2,9

Visi skaitļi ir aptuvenas vērtības. Saglabātas tiesības uz tehniskiem pārveidojumiem.



## Active 200; 240; 180x120; 200x130 Kokkupanemis- ja kasutusjuhend



Lugege kogu käesolev juhend, eelkõige ohutusjuhised, põhjalikult ja hoolikalt läbi. Juhiste mittejärgimine võib põhjustada vigastusi või kahjustada toodet. Hoidke kasutusjuhend alles, et seda saaks hiljem uuesti lugeda või anda edasi kolmandatele isikutele.

### Ohutuse tagamine



Palun järgige järgnevat ohutusjuhiseid. Juhiste mittejärgimisest tulenevate kahjustuste korral tootja ei vastuta.

Päikesevarju tuleb kasutada ainult koos piisava lisaraskusega (vt Tehnilisi andmeid).

Paigutage toode alati kindlale ja tasasele pinnale.

Kasutage koos päikesevarjuga stabiilset alust.

Toote peab üles panema pädev täiskasvanud isik.

Päikesevarju avades ja sulgedes jälgige, et käed ei jääks kokku- ja lahtivoltimismehhanismi vahele.

Tugeva tuule või äikese korral sulgege päikesevari. Päikesevari võib tormiga ümber paiskuda ja põhjustada vigastusi või ise kahjustada saada.

Mitte mingil tingimusel ei tohi päikesevarju läheduses või all süüdata lahtist tuld. Vari võib süttida või lendlevad sädemed võivad seda põhjustada.

Päikesevari ei ole mänguasi. Laste sõrmed võivad selle vahele kinni jääda. Peale selle on vari väga raske ja võib ümber kukkudes lapsi vigastada.

Varju risttugede külge ei tohi midagi riputada ega ise seal küljes rippuda.

Päikesevari kaitseb teie nahka otse UV-kiirguse, kuid mitte peegelduva UV-kiirguse eest. Seega tuleb kasuta-

da lisavahendeid, mis kaitsevad päikese eest.

Selleks et varju üleliigse koormuse eest kaitsta, sulgege see vihma või lumesaju korral ja kinnitage kinnituspaelaga.

Varju katet ei tohi pesta pesumasinas, keemiliste vahenditega ega valgendada.

Ärge kasutage tugevatoimelisi keemilisi puhastusvahendeid, lahusteid, küürimisaineid või -vahendeid, pleegitusaineid, kõrgsurvepesu ega tugevatoimelisi puhastusvahendeid.

Palun järgige katte külge õmmeldud sil-dil olevaid hooldusjuhiseid.

### Kasutusotstarve

Päikesevari on kaitseks otsese UV-kiirguse eest. See ei ole ette nähtud kaitsma vihma ja lume eest.

### Varju ülespanek

Selleks, et päikesevari püsiks kindlalt püsti, tuleb kasutada järgmiste mudelite puhul järgmist varju alust:

200	411557	30 kg
240	421557	40 kg
180 × 120	470520	40 kg
200 × 130	458557	40 kg

1. Asetage varju alus soovitud kohta.
2. Avage alumise posti kinnitus **a** (vt pilt **A**).
3. Laske varjul vähemalt 10 cm alumise posti sisse libiseda. Keerake kinnitus **a** päripäeva kinni (vt pilt **B**).
4. Pange varju post alusesse ja fikseerige, vt varju aluse kasutusjuhendit.

### Varju avamine

Veenduge, et vari on kindlalt paigal, st varju alus on piisava raskusega (vt „Tehnilised andmed“).

1. Avage vari kergelt käega (vt pilt **D**).
2. Lükake käepidet **b** ülespoole, kuni see kuuldavalt lukustub (vt pilt **E + F**).



## Varju kallutamine

Varju saab kallutada. Eeldus: vari on täielikult avatud.

Kallutusmehhanismi on 2 tüüpi.

### Variant 1.

- Lükake metallist hülss **c** ülespoole ja väänake vart (vt pilt **G + H**).

### Variant 2.

- Vajutage nuppu **d** ja väänake vart (vt pilt **G + H**).

## Varju sulgemine

Tuule, vihma- või lumesaju korral tuleb vari sulgeda.

### Variant 1.

1. Pange vari otseks ja tõmmake metallist hülss **c** alla liigendi **e** peale (vt pilt **I**).
2. Vajutage nuppu **f** ja laske käepidemel alla vajuda (vt pilt **J + K**).

### Variant 2.

1. Vajutage nuppu **d** ja pange vars otseks (vt pilt **I**).
2. Vajutage nuppu **f** ja laske käepidemel alla vajuda (vt pilt **J + K**).

## Katte puhastamine

Kate on valmistatud määrdumiskindlast impregneerikangast. Puhastamiseks sobivad kõige paremini pehme hari ja seebivesi.

Mudeli **Active 180x120** puhul saate katte aluselt maha võtta:

1. Sulgege vari (vt pilt **J + K**).
2. Tõmmake katte taskud ribide otstelt maha (vt pilt **L**).
3. Keerake varju otsas olev katteplaat **g** maha (vt pilt **L**) ja tõmmake kate maha.
4. **Tähelepanu!** Katet ei tohi pesta pesumasinas. Materjali tuleb pesta käsitsi temperatuuril 40 °C. Ärge kasutage pesu-

kuivatit, ärge triikige, ärge puhastage keemiliselt.

5. Tõmmake kate peale märjalt ja keera-ke katteplaat **g** kinni.
6. Avage vari ja laske kattel põhjalikult kuivada.
7. Vajaduse korral sulgege vari ja tõmmake peale kaitsekate.

## Hooldus ja hoiundamine

Puhastage varju posti korrapäraselt, et tagada liikuvate osade veatu libisemine. Vajaduse korral pihustage sellele silikoon- või teflonlibestusainet.

Kontrollige korrapäraselt kõiki kandvaid osi, nagu ribad, kruvid jne.

Pange päikesevari talveks kokku ja paigutage see kuiva hästi ventileeritud ruumi.

Uuel hooaja alguse veenduge, et kõik elemendid ja kinnitvahendid on korras. Vastasel juhul ärge toodet kasutage.

## Garantii

Sellele tootele kehtib garantii 36 kuud.

Kui selle aja jooksul tuvastate tootel defekti, pöörduge edasimüüja poole. Selleks et edasimüüja teid kiiresti aida saaks, hoidke alles ostutšekk ja ütelge talle mudeli nimi ja tootenumber.

Garantii alla ei kuulu:

- tekstiilpolstri tavapärase kulumine ja värvimuutused
- kattevärvri kahjustused, mis kaasnevad tavapärase kasutamisega
- mitteotstarbekohasest kasutusest (nt kaubanduslik kasutamine) tulenevad kahjustused
- vihmast, pöördnupu ülekeeramisest, varju ümberkukkumisest, varju ribidest tugevalt tõmbamisest tulenevad kahjustused
- toote ehituse muutmisest tingitud kahjustused



## Klienditeenindus

Austatud klient!

Ehkki meie tooteid kontrollitakse enne tarnimist veel kord üle, võib juhtuda, et mõni koostisosa puudub või mõni osa saab transpordi käigus kahjustada. Sellisel juhul helistage meie abitelefoni ja nimetage mudeli nimi ja tootenumber.

## Abitelefon

Abitelefonile saab helistada

E – N 8<sup>00</sup>–16<sup>00</sup>  
R 8<sup>00</sup>–12<sup>00</sup>

numbril

Austrias (07722) 632 05-316  
Saksamaal (08571) 91 22-316  
Tšehhis (0386) 301615  
Poolas (0660) 460460  
Sloveenias (0615) 405673  
Horvaatias (0615) 405673  
Ungaris +43(0)7722 63205–107  
Venemaal (095) 6470389

## Aadress

doppler

E. Doppler & Co GmbH

Schloßstraße 24

A-5280 Braunau-Ranshofen

[www.dopplerschirme.com](http://www.dopplerschirme.com)

## Tehnilised andmed

### Mudel

### Active 200

Tootenr: 411557  
Lisaraskus, kaaluga vähemalt (kg): 30  
Kogukõrgus (cm), ca: 235  
Kõrgus põrandast varjuni (cm), ca: 196  
Läbimõõt (cm), ca: 185  
Kaal (kg): 2,3

### Mudel

### Active 240

Tootenr: 421557  
Lisaraskus, kaaluga vähemalt (kg): 40  
Kogukõrgus (cm), ca: 245  
Kõrgus põrandast varjuni (cm), ca: 200  
Läbimõõt (cm), ca: 223  
Kaal (kg): 3,4

### Mudel

### Active 180x120

Tootenr: 470520  
Lisaraskus, kaaluga vähemalt (kg): 40  
Kogukõrgus (cm), ca: 232  
Kõrgus põrandast varjuni (cm), ca: 196  
Mõõdud cm, ca: 180 × 118  
Kaal (kg): 2,8

### Mudel

### Active 200x130

Tootenr: 458557  
Lisaraskus, kaaluga vähemalt (kg): 40  
Kogukõrgus (cm), ca: 235  
Kõrgus põrandast varjuni (cm), ca: 200  
Mõõdud cm, ca: 200 × 127  
Kaal (kg): 2,9

Kõik andmed on ligikaudsed. Võidakse teha tehnilisi muudatusi.





## Active 200; 240; 180x120; 200x130 Asennus- ja käyttöohjeet



Lue tämä ohje, varsinkin turvaohjeet, läpi kokonaisuudessaan ja huolellisesti. Ohjeen huomiotta jättäminen voi aiheuttaa loukkaantumisia tai laitteen vaurioita. Säilytä käyttöohje myöhempää käyttöä varten tai luovuttaaksesi sen mukana kolmansille osapuolille.

### Turvallisuutesi hyväksi



Noudata seuraavia turvallisuusohjeita. Valmistaja ei vastaa vahingoista, jotka johtuvat ohjeiden noudattamatta jättämisestä.

Käytä aurinkovarjoa vain riittävän paino-  
lastin kanssa (ks. ”Tekniset tiedot”).

Aseta tuote aina tukevalle ja tasaiselle alustalle.

Käytä aurinkovarjolle tukevaa jalkaa.

Ainoastaan pätevä aikuinen henkilö saa pystyttää tuotteen.

Huolehdi aurinkovarjoa avatessasi ja sulkiessasi, että sormesi eivät jää taittomekanismin väliin.

Sulje aurinkovarjo voimakkaan tuulen tai ukkosuhatessa. Muutoin varjo saattaa kaatua tuulenpuuskassa ja aiheuttaa vahinkoa tai vaurioitua.

Älä sytytä avotulta aurinkovarjon lähellä äläkä sen alla. Varjo saattaisi syttyä tuleen tai vahingoittua kipinöistä.

Aurinkovarjo ei ole lasten leikkikalua. Lasten sormet saattaisivat jäädä puristuksiin. Varjo on lisäksi erittäin painava ja voi kaatuessaan loukata lapsia.

Älä ripusta mitään varjon ruoteisiin tai tee peräti leuanvetoja.

Aurinkovarjo pystyy suojaamaan ihoasi suoralta UV-säteilyltä, mutta se ei suoja heijastuvilta UV-säteiltä. Käytä siitä syystä lisäksi kosmeettisia auringonsuoja-aineita.

Jotta aurinkovarjo ei rasi turhaan, sulje se vesi- ja lumisateella ja sido se kiinni nauhalla.

Kangas ei kestä konepesua, kemiallista pesua eikä valkaisuainetta.

Älä käytä aggressiivisia, kemiallisia puhdistusaineita tai nesteitä, liuoksia, hankaavia aineita tai esineitä, valkaisuainetta, painepesuria tai voimakkaita puhdistusaineita.

Noudata kankaaseen ommeltuja hoito-ohjeita.

### Käyttötarkoitus

Aurinkovarjo soveltuu suojaksi suoralta UV-säteilyltä. Sitä ei ole tarkoitettu suojaksi sateelta eikä lumelta.

### Varjon pystyttäminen

Jotta saat kiinnitettyä aurinkovarjon tukevasti, käytä seuraavaa jalkaa: mallissa

200	411557	30 kg
240	421557	40 kg
180x120	470520	40 kg
200x130	458557	40 kg

1. Aseta varjon jalka haluamaasi paikkaan.
2. Avaa alaputken kiinnitys **a** (katso kuva **A**).
3. Laske varjon varsi alaputkeen vähintään 10 cm syvälle. Sulje kiinnitys **a** kiertämällä nuppia myötöpäivään (katso kuva **B**).
4. Aseta aurinkovarjon varsi jalustaan ja kiinnitä se jalustan käyttöohjeita noudattaen.

### Varjon avaaminen

Varmista, että varjon jalka on riittävän painava, jotta saat pystytettyä varjon tukevasti (katso ”Tekniset tiedot”).

1. Avaa varjoa hieman kädellä (katso kuva **D**).
2. Työnnä työntökahvaa **b** ylöspäin, kunnes se lukkiutuu paikalleen kuuluvas-  
ti (katso kuva **E + F**).





## Varjon kallistaminen

Voit kallistaa varjoa. Edellytys: Kallistetessa varjon on oltava täysin auki. Kallistusmekanismeja on kahdenlaisia:

### Tyyppi 1:

- Työnnä metallihylsy **c** ylös ja kallista varjon vartta (katso kuva **G + H**).

### Tyyppi 2:

- Paina nuppia **d** ja kallista varjon vartta (katso kuva **G + H**).

## Varjon sulkeminen

Varjo on suljettava tuulen, vesi- tai lumisateen lähestyessä.

### Tyyppi 1:

1. Oikaise varjon varsi ja vedä metallihylsy **c** nivelen päälle **e** alas (katso kuva **I**).
2. Paina nuppia **f** ja laske työntökahva alas (katso kuva **J + K**).

### Tyyppi 2:

1. Paina nuppia **d** ja oikaise varjon varsi (katso kuva **I**).
2. Paina nuppia **f** ja laske työntökahva alas (katso kuva **J + K**).

## Kankaan puhdistus

Kankaassa on tahroilta suojaava päällyste. Käytä puhdistukseen pehmeää harjaa ja mietoa saippualliuosta.

Mallissa **Active 180x120** kangas voidaan irrottaa rungosta:

1. Sulje varjo (katso kuva **J + K**).
2. Vedä kankaan taskut irti päistä (katso kuva **L**).
3. Kierrä ylälevy **g** irti varjon yläpäästä (katso kuva **L**) ja vedä kangas irti.
4. **Huomio!** Kangas ei kestä konepesua! Pese kangas käsin 40 °C:ssa. Älä käytä kuivausrumpua, älä silitä, älä puhdista kemiallisesti.
5. Pingota kangas märkänä jälleen paikalleen ja kiristä ylälevy **g**.

6. Avaa varjo ja jätä se kuivumaan täysin kuivaksi.

7. Sulje varjo, jos se on auki, ja peitä se suojahupulla.

## Hoito + säilytys

Puhdista aurinkovarjon varsi säännöllisesti, jotta osien liikkuvuus ei kärsi. Sumuta tarvittaessa silikonilla tai teflonilla. Tarkasta säännöllisesti kaikki kantavat osat, kuten ruoteet ja ruuvit.

Säilytä purettua aurinkovarjoa talvella kuivassa, ilmastossa paikassa.

Varmista kauden alussa, että kaikki komponentit ja kiinnitysosat ovat kunnossa. Älä käytä tuotetta, jos olet epävarma.

## Takuu

Tällä tuotteella on 36 kuukauden takuu. Jos tuotteessa ilmenee tänä aikana vikaa, ota yhteys sen myyjään. Palvelu käy nopeammin, kun säilytät ostokuitin ja mainitset tuotteen mallin ja tuotenumeron.

Takuun piiriin ei kuulu:

- tekstiilipäälläyksen normaali kuluminen ja värimuutokset
- maalivauriot, jotka johtuvat normaalista kulumisesta
- käyttötarkoituksen vastaisesta käytöstä (esim. ammattikäyttö) aiheutuneet vahingot
- vauriot, joiden aiheuttajana on tuuli, kammen kiertäminen liian pitkälle, varjon kaatuminen tai voimakas vetäminen sen ruoteista
- vahingot, jotka johtuvat tuotteeseen tehdyistä rakenteellisista muutoksista





## Asiakaspalvelu

Hyvä asiakas,  
Vaikka tuotteemme tarkastetaan ennen lähetystä huolella, voi sattua, että jokin osa puuttuu tai on vaurioitunut kuljetuksessa. Soita silloin palvelunumeroomme. Valmistaudu kertomaan varjon malli ja tuotenumero.

## Palvelunumerot

Palvelemme  
Ma-to klo 8.<sup>00</sup> – 16.<sup>00</sup>  
Pe klo 8.<sup>00</sup> – 12.<sup>00</sup>

puhelinnumerossa

Itävalta	(07722) 632 05-316
Saksa	(08571) 91 22-316
Tšekki	(0386) 301615
Puola	(0660) 460460
Slovenia	(0615) 405673
Kroatia	(0615) 405673
Unkari	+43(0)7722 63205-107
Venäjä	(095) 6470389

## Osoite

doppler  
E. Doppler & Co GmbH  
Schloßstraße 24  
A-5280 Braunau-Ranshofen  
[www.dopplerschirme.com](http://www.dopplerschirme.com)

## Tekniset tiedot

**Malli Active 200**  
Tuotenumero: 411557  
Jalan tarvittava paino, vähint. kg: 30  
Korkeus yhteensä, noin cm: 235  
Varjon alle jäävä korkeus, noin cm: 196  
Halkaisija noin cm: 185  
Paino kg: 2,3

**Malli Active 240**  
Tuotenumero: 421557  
Jalan tarvittava paino, vähint. kg: 40  
Korkeus yhteensä, noin cm: 245  
Varjon alle jäävä korkeus, noin cm: 200  
Halkaisija noin cm: 223  
Paino kg: 3,4

**Malli Active 180x120**  
Tuotenumero: 470520  
Jalan tarvittava paino, vähint. kg: 40  
Korkeus yhteensä, noin cm: 232  
Varjon alle jäävä korkeus, noin cm: 196  
Mitat noin cm: 180x118  
Paino kg: 2,8

**Malli Active 200x130**  
Tuotenumero: 458557  
Jalan tarvittava paino, vähint. kg: 40  
Korkeus yhteensä, noin cm: 235  
Varjon alle jäävä korkeus, noin cm: 200  
Mitat noin cm: 200x127  
Paino kg: 2,9

Kaikki arvot ovat likimääräisiä. Oikeus teknisiin muutoksiin pidätetään.





HU

## Active 200; 240; 180x120; 200x130 Szerelési és használati utasítás



Alaposan és figyelmesen olvassa el az útmutatót, különösen annak biztonsági utasításait. Az utasítások ignorálása súlyos sérülésekhez vagy a termék károsodásához vezethet. Őrizze meg a használati útmutatót, hogy azt később is használhassa referenciaként, ill. azt átadhassa a termék új tulajdonosának.

### Az Ön biztonsága



Kérjük, tartsa be a következő biztonsági utasításokat. Az utasítások figyelmen kívül hagyása miatt felmerült károkért a gyártó nem vállal felelősséget.

A napernyőt csak megfelelő ballasztal használja (lásd Műszaki adatok).

A terméket mindig stabil és vízszintes talajon állítsa fel.

A napernyőhöz mindig stabil lábat használjon.

A terméket kompetens felnőttek kell felállítani.

A napernyő kinyitásakor és becsukásakor figyeljen arra, hogy kezeit a zárómechanika ne csípjé be.

Ha erős szél vagy vihar közeleg, akkor csukja be a napernyőt. Különben a heves szélroham belekaphat és elragadhatja, ami a termékben és más tárgyokban is károkat okozhat.

Soha ne használjon nyílt lángot a napernyő alatt vagy annak közelében. Az ernyő lángra kaphat, vagy azt a szikrák tönkre tehetik.

A napernyő nem gyerekjáték. Azzal a gyerekek becsíphetik az ujjukat. Az ernyő meglehetősen nehéz a gyermeknek, így az a felborulásakor balesetet okozhat. Az ernyő keresztrúdjaire ne akasszon semmit, illetve ne végezzen rajtuk tornagyakorlatokat (felhúzódzkodásokat).

A napernyő megvédheti a bőrét a közvetlen, de nem a szórt UV sugaraktól. Így használjon a sugarak ellen naptejet is.

A napernyőt védje a jelentős igénybevételek ellen, esőben és hóban csukja azt össze, és egy szalaggal biztosítsa.

A huzat nem alkalmas mosógépben történő mosásra, kémiai tisztításra vagy fehérítésre.

A tisztításához ne használjon agresszív vegyszereket, folyadékokat, oldatokat, dörzshatású anyagokat vagy szereket, fehérítőt, nagynyomású tisztítót és erős súrolószereket.

Kérjük, kövesse a termékbe varrt ápolási utasításokat.

### Rendeltetés

A napernyő véd a közvetlen UV sugaraktól. Az rendeltetése alapján nem nyújt védelmet az eső és a hó ellen.

### Az ernyő felállítása

A napernyő biztos felállításához a következő ernyőtartót kell használnia a modell függvényében

200	411557	30 kg
240	421557	40 kg
180x120	470520	40 kg
200x130	458557	40 kg

1. Az ernyőtartót helyezze el egy tetszőleges helyen.
2. Oldja az alsó rúd reteszelését **a** (lásd **A** ábra).
3. Az ernyőt csúsztassa min. 10 cm-nyit az alsó rúdba. A reteszt **a** az óramutató járásával azonosan húzza meg (lásd **B** ábra).
4. Állítsa az ernyőrudat az ernyőtartóba és rögzítse azt – lásd az ernyőtartó használati útmutatóját ezzel kapcsolatban.





## Az ernyő kinyitása

Ellenőrizze az ernyő megfelelő stabilitását, értsd: az ernyőt tartó szerkezet megfelelő súlyát, leterhelését (lásd „Műszaki adatok”).

1. Az ernyőt nyissa ki egy kissé a kezével (lásd **D** ábra).
2. A tolófogantyút **b** tolja felfele, míg az hallhatóan a helyére nem kattann (lásd **E + F** ábra).

## Az ernyő megdöntése

Az ernyő oldalra eldönthető. Feltétel: Az ernyő legyen teljesen kinyitva.

A megdöntést lehetővé tévő mechanika két változatban létezik:

### 1-es változat:

- Tolja a fémhüvelyt **c** felfele, és az ernyőrudat hajlítsa meg (lásd **G + H** ábra).

### 2-es változat:

- Nyomja meg a gombot **d**, és az ernyőrudat hajlítsa meg (lásd **G + H** ábra).

## Az ernyő becsukása

Ha erős szél, eső vagy havazás közeleg, akkor csukja be az ernyőt.

### 1-es változat:

1. Állítsa egyenesbe az ernyőrudat, majd a fémhüvelyt **c** a csuklón keresztül **e** tolja lefele (lásd **I** ábra).
2. Nyomja meg a gombot **f**, majd a tolófogantyút vezesse lefele (lásd **J + K** ábra).

### 2-es változat:

1. Nyomja meg a gombot **d**, majd az ernyőrudat állítsa egyenesbe (lásd **I** ábra).
2. Nyomja meg a gombot **f**, majd a tolófogantyút vezesse lefele (lásd **J + K** ábra).

## Huzat tisztítása

A huzatot foltok ellen védő impregnálással láttuk el. A tisztításhoz használjon puha kefért és egy kevés szappanos vizet.

A(z) **Active 180x120** modellnél a huzat az állványról:

1. Zárja össze az ernyőt (lásd **J + K** ábra).
2. Húzza le a huzatzsebet a támasztó végről (lásd **L** ábra).
3. Az ernyő felső részén található fejlemez **g** csavarja le (lásd **L** ábra) és a huzatot húzza le.
4. **Figyelem!** A huzatot tilos géppel mosni, az erre nem alkalmas! Az anyagot mossa kézzel 40 °C-os vízben. Ne tegye centrifugába/szárítóba, ne vasalja és ne tisztítsa kémiai úton.
5. A huzatot helyezze vissza és húzza meg a fejlemez **g**.
6. Nyissa ki az ernyőt, és hagyja a huzatot alaposan megszáradni.
7. Szükség esetén csukja be az ernyőt és helyezze fel a védőhuzatot.

## Ápolás és tárolás

Az ernyőrudat rendszeresen tisztítsa, hogy a mozgó alkatrészek megfelelően csússzanak. Szükség esetén fújja be csúszást segítő szilikonos vagy teflonos sprayvel.

Minden tehertartó részt (támasztórudakat, csavarokat stb.) rendszeresen ellenőrizzen.

Télire a napernyőt teljesen száraz állapotban szerelje szét, és száraz, jól szellőző helyiségben tárolja.

A szezon kezdete előtt győződjön meg arról, hogy minden alkatrész és rögzítőelem a helyén és biztonságosan rögzítve van-e. Ne használja a terméket, ha nem biztos a biztonságos használatában.



## Garancia

A garancia időtartama 36 hónap.  
Ha ezen időtartam alatt hiba jelentkezik, akkor kérjük, forduljon a forgalmazóhoz. Ahhoz, hogy gyorsan segíthessünk Önnek kérjük, őrizze meg a vásárlást igazoló nyugtát és adja meg a modell nevét és rendelési azonosítóját.

A garancia a következőkre nem vonatkozik:

- Rendes kopás és a textilszövet színváltozásai
- Festékhibákra, amelyek a normális felhasználásra vezethetők vissza
- A rendeltetésellenes használatból eredő károkra (pl. kereskedelmi célú használat esetén)
- A szél erejéből, a tekerőkar túltereléséből, az ernyő felborulásából vagy az ernyő támasztörődjainak erős meghúzásából eredő károk
- A termék szerkezeti átalakításából eredő károk

## Szerviz

Kedves Vásárlónk!

Annak ellenére, hogy a terméket a kiszállítás előtt ellenőriztük ritka esetben lehet, hogy annak valamely tartozék-alkatrésze hiányzik vagy az a szállítás során megsérült. Ilyen esetben kérjük, forduljon vevőszolgálatunkhoz, és adja meg a modell nevét és rendelési azonosítóját.

## Forró drót

Elérhet bennünket  
hétfőtől csütörtökig: 8.00-tól 16.00 óráig  
pénteken 8.00-tól 12.00 óráig

a következő telefonszámon

Ausztria (07722) 632 05-316  
Németországban (08571) 91 22-316  
Csehországban (0386) 301615  
Lengyelországban: (0660) 460460  
Szlovéniában +43(0)7722 63205-107  
Horvátországban (095) 6470389

Magyarországon (0943) 29714  
Oroszországban (0951) 734000

## Cím

doppler  
E. Doppler & Co GmbH  
Schloßstraße 24  
A-5280 Braunau-Ranshofen

www.dopplerschirme.com

## Műszaki adatok

### Active 200-as modell

Cikk szám: 411557  
Nehezék, min. kg-ban: 30  
Magasság cm-ben, kb.: 235  
Talaj-ernyő magasság cm-ben, kb.: 196  
Átmérő (cm-ben) kb.: 185  
Súly kg-ban: 2,3

### Active 240-as modell

Cikk szám: 421557  
Nehezék, min. kg-ban: 40  
Magasság cm-ben, kb.: 245  
Talaj-ernyő magasság cm-ben, kb.: 200  
Átmérő (cm-ben) kb.: 223  
Súly kg-ban: 3,4

### Modell Active 180x120

Cikk szám: 470520  
Nehezék, min. kg-ban: 40  
Magasság cm-ben, kb.: 232  
Talaj-ernyő magasság cm-ben, kb.: 196  
Méretek cm-ben kb.: 180x118  
Súly kg-ban: 2,8

### Modell Active 200x130

Cikk szám: 458557  
Nehezék, min. kg-ban: 40  
Magasság cm-ben, kb.: 235  
Talaj-ernyő magasság cm-ben, kb.: 200  
Méretek cm-ben kb.: 200x130  
Súly kg-ban: 2,9

Minden megadott adat közelítőleges érték. A műszaki változtatások jogát fenntartjuk.

## Active 200; 240; 180x120; 200x130 Kurulum ve kullanma kılavuzu



Bu kılavuzu, özellikle güvenlik bilgilerini eksiksiz ve dikkatli bir şekilde okuyun. Bu kılavuza uyulmadığı takdirde yaralanmalar veya cihazda hasar meydana gelebilir. Kullanma kılavuzunu daha sonra tekrar açıp bakabilmek ya da üçüncü şahıslar vermek için saklayın.

### Güvenliğiniz



Lütfen aşağıdaki güvenlik uyarılarına dikkat edin. Yanlış kullanım nedeniyle oluşacak zararlardan firmamız sorumlu değildir.

Şemsiyeyi yalnızca yeterli ağırlık varken kullanın (bkz. Teknik bilgiler). Ürünü daima sabit ve düz bir zemin üzerine koyun.

Şemsiye için sabit bir ayak kullanın.

Ürün yetkili, yetişkin bir kişi tarafından kurulmalıdır.

Şemsiyeyi açıp kapatırken ellerinizin katlama mekanizması arasına sıkışmamasına dikkat edin.

Rüzgar ve fırtınada şemsiyeyi kapatın. Aksi halde, ani bir rüzgar ile yıkılabilir veya ters dönebilir ve hasara sebep olabilir. Ateş veya kıvılcım bulunan bir ortama yakınen asla açmayın. Şemsiye ateş alabilir veya kıvılcımlar nedeniyle zarar görülebilir.

Şemsiye oyuncak değildir. Çocukların parmakları sıkışabilir. Ayrıca şemsiye yüksek bir ağırlığa sahiptir ve devrildiğinde çocuklar yaralanabilir.

Şemsiyenin direklerine asılmayın, direkleri çekmeyin ya da bu direklerle oynamayın.

Şemsiye cildinizi doğrudan UV ışınlarından korur; ancak yansıyan UV ışınlarından korumaz. Bu nedenle, şemsiyeyi kozmetik ürünlerine ilave olarak kullanın. Şemsiyeyi aşırı yükü maruz kalmaktan

korumak için yağmurda veya karda kapatın ve sabitleyici bir bant ile emniyete alın. Tentesi çamaşır makinesinde yıkama, kimyasal maddelerle temizleme veya ağartma işlemleri için uygun değildir.

Aşındırıcı kimyasal temizleyiciler veya sıvılar, çözeltiler, yıpratıcı maddeler veya nesnelere, ağartıcılar, yüksek basınçlı temizleyiciler ve güçlü temizleme maddeleri kullanmayın.

Lütfen içine dikilmiş olan koruyucu bakım açıklamalarını dikkate alın.

### Kullanım amacı

Şemsiye doğrudan UV ışınlarına karşı koruma sağlamak üzere tasarlanmıştır. Yağmurdan veya kardan koruma amacıyla tasarlanmamıştır.

### Şemsiyenin kurulumu

Şemsiyeyi güvenli bir şekilde sabitleyebilmek için aşağıdaki şemsiye kaidelerini kullanmalısınız: şu modelde

200	411557	30 kg
240	421557	40 kg
180x120	470520	40 kg
200x130	458557	40 kg

1. Şemsiye kaidesini dilediğiniz yere yerleştirin.
2. Alt direkteki kilidi **a** açın (bkz. resim **A**).
3. Şemsiyeyi alt direğin içine en az 10 cm kaydırın. Kilidi **a** saat yönünde çevirerek sabitleyin (bkz. **B**).
4. Şemsiye direğini şemsiye kaidesine oturtun ve sabitleyin; bunun için şemsiye kaidesinin kullanım kılavuzuna bakın.

### Şemsiyenin açılması

Şemsiyenin yeterli destek bulduğundan, yani şemsiye kaidesinin yeterince ağırlığa sahip olduğundan emin olun (bkz. "Teknik Değerler").

1. Şemsiyeyi elle hafifçe açın (bkz. resim D).
2. Kayar kolu **b** yerine oturana kadar yukarı bastırın (bkz resim E + F).

### Şemsiyeyi eğimli hale getirme

Şemsiyeyi yanlara eğebilirsiniz. Ön şart: Şemsiye tam açılmalıdır.

Eğme mekanizmasının 2 varyasyonu var:

#### Varyasyon 1:

- Metal kovani **c** yukarı kaydırın ve şemsiye direğini bükün (bkz. resim G + H).

#### Varyasyon 2:

- Düğmeye **d** basın ve şemsiye direğini bükün (bkz. resim G + H).

### Şemsiyenin kapatılması

Güçlü rüzgarlı havalarda, yağmur veya kar yağarken şemsiyeyi kapatmanız gereklidir.

#### Varyasyon 1:

1. Şemsiye direğini düz konuma getirin ve metal kovani **c** eklem **e** üzerinden aşağı kaydırın (bkz. resim I).
2. Düğmeye **f** basın ve kayar kolu aşağı kaydırın (bkz. resim J + K).

#### Varyasyon 2:

1. Düğmeye **d** basın ve şemsiye direğini düz konuma getirin (bkz. resim I).
2. Düğmeye **f** basın ve kayar kolu aşağı kaydırın (bkz. resim J + K).

### Kılıfın temizlenmesi

Kılıf üzerinde lekelerle karşı koruyucu kaplama bulunmaktadır. Temizlik için en iyisi yumuşak bir fırça ve az miktarda sabunlu su kullanmanızdır.

**Active 180x120** modelinde kılıfı ayaklıktan çıkarabilirsiniz:

1. Şemsiyeyi kapatın (bkz. resim J + K).
2. Kılıf çantalarını saplama sonlarından çekin (bkz. resim L).
3. Üst plakayı **g** şemsiyenin üst sonundan çevirin (bkz. resim L) ve kılıfı çıkartın.
4. **Dikkat!** Kılıf makinede yıkanmamalıdır!  
Kumaşı elde 40 °C'de yıkayın. Kurutucuya koymayın, ütülemeyin, kimyasal temizleme yapmayın.
5. Kılıfı ıslakken şemsiye üzerine geçirin ve üst plakayı **g** sıkın.
6. Şemsiyeyi açın ve kılıfı kurumaya bırakın.
7. Gerekirse şemsiyeyi kapatın ve üzerine koruma kılıfını geçirin.

### Bakım + Depolama

Kayar parçaların sorunsuz bir şekilde kaymasını sağlamak için şemsiye direğini düzenli olarak temizleyin. Gerekirse, silikon veya teflon yağlayıcı püskürtün. Saplamalar, vidalar vb. tüm yapısal parçalar düzenli olarak kontrol edilmelidir. Kış aylarında güneş şemsiyenizi kuru halde sökün ve kuru, iyi havalandırılmış bir mekanda muhafaza ediniz. Sezon başlangıcında, tüm bileşenlerin ve sabitleme parçalarının emniyetli olduğuna emin olun. Emin değilseniz ürünü kullanmayın.



## Garanti

Bu ürünün garanti süresi 36 aydır. Bu zaman dilimi içerisinde bir arıza tespit edecek olursanız lütfen satıcıyı arayın. Size hemen yardımcı olabilmesi için satın alma belgesini saklayın ve bize ürün numarasını ve model ismini bildirin.

Şu durumlar garanti dışıdır:

- tekstil kısımlarının normal aşınma durumu ve bunlarda meydana gelen renk değişiklikleri
- normal aşınmadan kaynaklanan boya hasarları
- amaçlanmayan kullanımın sebep olduğu hasar (örn. Ticari kullanım)
- rüzgar, kolun fazla çevrilmesi, şemsiyenin devrilmesi, şemsiye kolundan kuvvetli çekme nedeniyle hasarlar
- eşyadaki yapısal değişiklik sonucu oluşan hasar

## Servis

Değerli müşteriler, Ürünlerimizi göndermeden önce iyice kontrol ettiğimiz halde yine de bazen aksesuarlar eksik olabilir veya parçalar nakil sırasında zarar görebilir. Bu durumda yardım hattımızı arayarak model adını ve parça numarasını bildiriniz.

## Destek Hattı

Bize ulaşın  
Pazartesi – Perşembe

saat 8:00 – 16:00  
Cuma saat 8:00 – 12:00

Telefon numaralarımız

Avusturya (07722) 632 05-316  
Almanya (08571) 91 22-316  
Çek Cumhuriyeti (0386) 301615  
Polonya (0660) 460460  
Slovenya (0615) 405673  
Hırvatistan (0615) 405673  
Macaristan +43(0)7722 63205–107  
Rusya (095) 6470389

## Adres

doppler  
E. Doppler & Co GmbH  
Schloßstraße 24  
A-5280 Braunau-Ranshofen

www.dopplerschirme.com

## Teknik bilgiler

**Model Active 200**  
Ürün numarası: 411557  
Dengeleme ağırlığı, asgari kg: 30  
Toplam yükseklik, cm, yakl.: 235  
Zemin-şemsiye mesafesi, cm, yakl.: 196  
Çap, cm, yakl.: 185  
Ağırlık, kg: 2,3

**Model Active 240**  
Ürün numarası: 421557  
Dengeleme ağırlığı, asgari kg: 40  
Toplam yükseklik, cm, yakl.: 245  
Zemin-şemsiye mesafesi, cm, yakl.: 200  
Çap, cm, yakl.: 223  
Ağırlık, kg: 3,4

**Model Active 180x120**  
Ürün numarası: 470520  
Dengeleme ağırlığı, asgari kg: 40  
Toplam yükseklik, cm, yakl.: 232  
Zemin-şemsiye mesafesi, cm, yakl.: 196  
Ebatlar, cm, yakl.: 180x118  
Ağırlık, kg: 2,8

**Model Active 200x130**  
Ürün numarası: 458557  
Dengeleme ağırlığı, asgari kg: 40  
Toplam yükseklik, cm, yakl.: 235  
Zemin-şemsiye mesafesi, cm, yakl.: 200  
Ebatlar, cm, yakl.: 200x127  
Ağırlık, kg: 2,9

Bu değerler yaklaşık değerlerdir. Teknik değişiklikler saklıdır.







doppler  
E. Doppler & Co GmbH  
Schloßstraße 24  
A-5280 Braunau am Inn  
[www.dopplerschirme.com](http://www.dopplerschirme.com)

