

# fillikid

## ELITE

# RÜCKENTRAGE

*DE: Rückentrage*

*EN: back carrier*

*SL: nahrbtnik za nošenje otroka*

*HR: dječja nosiljka za leđa*

*HU: háti hordozó*

*IT: zaino porta bimbo*

*FR: porte-bébé dorsal*

*SV: bärstol*

*NO: bæremeis*

*CS: nosítko na záda*

*SK: nosič na chrbát*



**Art.: 23017**

DE: Bedienungsanleitung | EN: manual | SL: navodila za uporabo | HR: upute za uporabu | HU: használati útmutató | IT: manuale di istruzioni | FR: mode d'emploi | SE: bruksanvisning | NO: bruksanvisning | CZ: návod k použití | SK: návod na použitie

**DE:** Wichtig! Sorgfältig lesen und für späteres Nachschlagen aufbewahren. | **EN:** Important! Read carefully and keep for future reference. | **SL:** Pomembno! Natančno preberite in shranite za kasnejše poizvedbe. | **HR:** Važno! Pažljivo pročitajte i sačuvajte za kasnije upotrebe. | **HU:** Fontos! Figyelmesen olvassa el, és őrizze meg későbbi használatra. | **IT:** Importante! Leggere attentamente e conservare per future consultazioni. | **FR:** Important ! Lisez attentivement et conservez pour référence future. | **SE:** Viktigt! Läs noggrant och spara för framtida referens. | **NO:** Viktig! Les nøye og oppbevar for fremtidig referanse. | **CZ:** Důležité! Pečlivě přečtěte a uschovejte pro pozdější použití. | **SK:** Dôležité! Pozorne si prečítajte a uschovajte na neskoršie použitie.

**EN: Care & Maintenance | SL: Nega in vzdrževanje | HR: Njega i održavanje | HU: Ápolás és karbantartás | IT: Cura e manutenzione | FR: Entretien et maintenance | SE: Skötsel och underhåll | NO: Pleie og vedlikehold | CZ: Péče a údržba | SK: Starostlivosť a údržba**

## **DE: Pflege & Wartung**

Achten Sie nach jeder Verwendung darauf, Ihre Trage gründlich zu reinigen und ihren Zustand zu überprüfen. Kontrollieren Sie regelmäßig den Rahmen sowie alle Gurte und Reißverschlüsse auf Abnutzung oder Schäden. Verwenden Sie die Trage niemals, wenn der Rahmen verbogen ist, Schnallen oder Kunststoffteile beschädigt sind oder der Stoff Risse bzw. offene Nähte aufweist.

Reinigen Sie verschmutzte Bereiche, Reißverschlüsse und Gurte mit lauwarmem Wasser, milder Seife und einer weichen Bürste, insbesondere wenn Schmutz, Schweiß oder Salz eingedrungen sind. Ist die Trage nass geworden, hängen Sie sie vollständig zum Trocknen auf, am besten in einem gut belüfteten Bereich und nicht in direkter Sonneneinstrahlung.

Lockern Sie alle Gurte, wenn die Trage nicht in Gebrauch ist, und verwenden Sie ausschließlich zusätzliche oder Ersatzteile, die vom Hersteller oder Händler stammen.

## **EN: Care & Maintenance**

After each use, make sure to thoroughly clean your carrier and check its condition. Regularly inspect the frame, all straps, and zippers for signs of wear or damage. Never use the carrier if the frame is bent, if any buckles or plastic parts are damaged, or if the fabric shows tears or open seams.

Clean dirty areas, zippers, and straps with lukewarm water, mild soap, and a soft brush, especially if dirt, sweat, or salt have penetrated. If the carrier has become wet, hang it to dry completely, preferably in a well-ventilated area and out of direct sunlight.

Loosen all straps when the carrier is not in use, and use only accessories or spare parts provided by the manufacturer or retailer.

## **SL: Nega in vzdrževanje**

Po vsaki uporabi temeljito očistite nosilko in preverite njeno stanje. Redno pregledujte okvir, vse trakove in zadrgе glede znakov obrabe ali poškodb. Nosilke nikoli ne uporabljajte, če je okvir ukrivljen, če so zaponke ali plastični deli poškodovani ali če je tkanina strgana oziroma ima raztrgane šive.

Umazane dele, zadrgе in trakove očistite z mlačno vodo, blagim milom in mehko krtačo, zlasti če so se vanje vpili umazanija, znoj ali sol. Če je nosilka postala mokra, jo obesite, da se popolnoma posuši, najbolje na dobro prezračevanem mestu in ne na neposredni sončni svetlobi.

Ko nosilke ne uporabljate, sprostite vse trakove in uporabljajte samo dodatke ali nadomestne dele proizvajalca ali prodajalca.

## **HR: Njega i održavanje**

Nakon svake upotrebe temeljito očistite nosiljku i provjerite njezino stanje. Redovito provjeravajte okvir, sve remene i patentne zatvarače zbog znakova trošenja ili oštećenja. Nosiljku nikada nemojte koristiti ako je okvir savijen, ako su kopče ili plastični dijelovi oštećeni ili ako je tkanina rasparana ili ima otvorene šavove. Zaprljana područja, patentne zatvarače i remene čistite mlakom vodom, blagim sapunom i mekom četkom, osobito ako su u njih prodrli prljavština, znoj ili sol. Ako se nosiljka smoči, objesite je da se potpuno osuši, po mogućnosti na dobro prozračenom mjestu i ne na izravnoj sunčevoj svjetlosti.

Otpustite sve remene kada nosiljka nije u upotrebi i koristite isključivo dodatke ili zamjenske dijelove koje je osigurao proizvođač ili prodavač.

## **HU: Ápolás és karbantartás**

Minden használat után alaposan tisztítsa meg a hordozót, és ellenőrizze annak állapotát. Rendszeresen vizsgálja meg a vázat, az összes pántot és cipzárt kopás vagy sérülés jelei után. Soha ne használja a hordozót, ha a váz meghajlott, a csatok vagy műanyag alkatrészek megsérültek, vagy az anyagon szakadás vagy nyitott varrat látható.

A szennyezett részeket, cipzárokat és pántokat langyos vízzel, enyhe szappannal és puha kefével tisztítsa meg, különösen akkor, ha szennyeződés, izzadság vagy só jutott be az anyagba. Ha a hordozó nedves lett, akassza fel, hogy teljesen megszáradjon, lehetőleg jól szellőző helyen, napfénytől védve.

Ha nem használja a hordozót, lazítsa meg az összes hevedert, és kizárólag a gyártótól vagy forgalmazótól származó tartozékokat vagy pótalkatrészeket használjon.

## **IT: Cura e manutenzione**

Dopo ogni utilizzo, pulisci accuratamente il marsupio e controlla il suo stato. Ispeziona regolarmente la struttura, tutte le cinghie e le cerniere per individuare eventuali segni di usura o danni. Non utilizzare mai il marsupio se la struttura è piegata, se le fibbie o le parti in plastica sono danneggiate o se il tessuto presenta strappi o cuciture aperte.

Pulisci le aree sporche, le cerniere e le cinghie con acqua tiepida, sapone delicato e una spazzola morbida, soprattutto se vi sono penetrati sporco, sudore o sale. Se il marsupio si è bagnato, appendilo ad asciugare completamente, preferibilmente in un'area ben ventilata e lontano dalla luce solare diretta.

Allenta tutte le cinghie quando il marsupio non è in uso e utilizza solo accessori o parti di ricambio fornite dal produttore o dal rivenditore.

## **FR: Entretien et maintenance**

Après chaque utilisation, nettoyez soigneusement le porte-bébé et vérifiez son état. Inspectez régulièrement le cadre, toutes les sangles et les fermetures éclair pour détecter toute usure ou dommage. N'utilisez jamais le porte-bébé si le cadre est plié, si des boucles ou des pièces en plastique sont endommagées, ou si le tissu présente des déchirures ou des coutures ouvertes.

Nettoyez les zones sales, les fermetures éclair et les sangles avec de l'eau tiède, du savon doux et une brosse souple, surtout si de la saleté, de la sueur ou du sel y ont pénétré. Si le porte-bébé est mouillé, suspendez-le pour qu'il sèche complètement, de préférence dans un endroit bien ventilé, à l'abri de la lumière directe du soleil.

Desserrez toutes les sangles lorsque le porte-bébé n'est pas utilisé et utilisez uniquement des accessoires ou pièces de rechange fournis par le fabricant ou le revendeur.

## **SV: Skötsel och underhåll**

Rengör bärstolen noggrant efter varje användning och kontrollera dess skick. Kontrollera regelbundet ramen, alla remmar och dragkedjor för tecken på slitage eller skador. Använd aldrig bärstolen om ramen är böjd, spännen eller plastdelar är skadade, eller om tyget har revor eller öppna sömmar.

Rengör smutsiga områden, dragkedjor och remmar med ljummet vatten, mild tvål och en mjuk borste, särskilt om smuts, svett eller salt har trängt in. Om bärstolen blivit våt, häng upp den och låt den torka helt, helst i ett välventilerat utrymme och inte i direkt solljus.

Lossa alla remmar när bärstolen inte används, och använd endast tillbehör eller reservdelar från tillverkaren eller återförsäljaren.

**NO: Stell og vedlikehold**

Rengjør bæremeisen grundig etter hver bruk og sjekk tilstanden. Inspiser rammen, alle stroppene og glidelåsene jevnlig for tegn på slitasje eller skade. Bruk aldri bæremeisen hvis rammen er bøyd, spenner eller plastdeler er skadet, eller stoffet har rifter eller åpne sømmer.

Rengjør skitne områder, glidelåser og stropper med lunkent vann, mild såpe og en myk børste, spesielt hvis smuss, svette eller salt har trengt inn. Hvis bæremeisen har blitt våt, heng den opp til den er helt tørr, helst i et godt ventilert område og ikke i direkte sollys.

Løsne alle stropper når bæremeisen ikke er i bruk, og bruk kun tilbehør eller reservedeler fra produsenten eller forhandleren.

**CS: Péče a údržba**

Po každém použití důkladně očistěte nosítko a zkontrolujte jeho stav. Pravidelně kontrolujte rám, všechny popruhy a zipy na známky opotřebení nebo poškození. Nosítko nikdy nepoužívejte, pokud je rám ohnutý, přezky nebo plastové části poškozené, nebo pokud je látka natržená či má otevřené švy.

Znečištěné části, zipy a popruhy čistěte vlažnou vodou, jemným mýdlem a měkkým kartáčem, zejména pokud se do nich dostala špína, pot nebo sůl. Pokud je nosítko mokré, pověste ho, aby důkladně uschlo, nejlépe na dobře větraném místě a mimo přímé sluneční světlo.

Uvolněte všechny popruhy, pokud nosítko právě nepoužíváte, a používejte výhradně příslušenství nebo náhradní díly od výrobce nebo prodejce.

**SK: Starostlivosť a údržba**

Po každom použití dôkladne vyčistite nosič a skontrolujte jeho stav. Pravidelne kontrolujte rám, všetky popruhy a zipsy na známky opotrebovania alebo poškodenia. Nosič nikdy nepoužívajte, ak je rám ohnutý, pracky alebo plastové časti sú poškodené, alebo ak je látka natrhnutá či má otvorené švy.

Znečistené časti, zipsy a popruhy čistite vlažnou vodou, jemným mydlom a mäkkou kefkou, najmä ak prenikli nečistoty, pot alebo soľ. Ak nosič zvlhol, zaveste ho, aby úplne vyschol, ideálne na dobre vetranom mieste a mimo priameho slnečného svetla.

Uvoľnite všetky popruhy, keď sa nosič nepoužíva, a používajte výhradne doplnky alebo náhradné diely od výrobcu alebo predajcu.

# WARNHINWEISE

## STURZGEFAHR

**WARNUNG:** Ihr Kind kann durch Öffnungen für die Beine rutschen oder aus der Trage fallen und sich schwer verletzen.

**WARNUNG:** Verwenden Sie immer das Rückhaltesystem für Kinder und passen Sie es eng an.

**WARNUNG:** Verwenden Sie die Trage nicht mit einem Kind unter 7,3 kg oder über 18 kg.

**WARNUNG:** Überschreiten Sie niemals das maximale Gesamtgewicht von 22 kg (Kind + Gepäck).

**WARNUNG:** Verwenden Sie die Trage nicht, wenn das Kind nicht selbstständig aufrecht sitzen kann.

**WARNUNG:** Stellen Sie die Trage niemals auf Arbeitsplatten, Tische oder andere erhöhte Flächen ab.

**WARNUNG:** Entfernen Sie das Kind aus der Trage, bevor Sie die Trage absetzen oder ablegen.

**WARNUNG:** Verwenden Sie die Trage nicht auf rutschigem, vereistem oder instabilem Untergrund.



## ERSTICKUNGSGEFAHR

**WARNUNG:** Stellen Sie sicher, dass die Atemwege des Kindes jederzeit frei sind und das Kinn nicht auf die Brust fällt.

**WARNUNG:** Achten Sie darauf, dass Helme, Mützen oder Kleidung die Atmung oder Sicht des Kindes nicht behindern.

## KINDERSICHERHEIT

**WARNUNG:** Lassen Sie das Kind niemals unbeaufsichtigt in der Trage.

**WARNUNG:** Verwenden Sie die Trage nicht mit einem Kind unter sechs Monaten.

**WARNUNG:** Überprüfen Sie regelmäßig, ob die Beine des Kindes ausreichend durchblutet sind.

**WARNUNG:** Achten Sie darauf, Verletzungen an den Füßen des Kindes zu vermeiden, wenn die Trage auf dem Boden steht oder abgelegt wird.

**WARNUNG:** Verwenden Sie die Trage nicht, wenn das Kind herausklettern könnte oder nicht vollständig gesichert ist.

## GERÄTE- UND KONSTRUKTIONSSICHERHEIT

**WARNUNG:** Kontrollieren Sie vor jeder Verwendung, dass alle Schnallen, Gurte, Druckknöpfe, Einstellungen und Verriegelungen korrekt gesichert sind.

**WARNUNG:** Prüfen Sie regelmäßig den Zustand von Rahmen, Nähten und dem gesamten Rückhaltesystem.

**WARNUNG:** Befestigen Sie keine schweren Gegenstände außen an der Trage, da dies das Gleichgewicht beeinträchtigen und zu einer gefährlichen Instabilität führen kann.

**WARNUNG:** Verwenden Sie die Trage nur für ein Kind gleichzeitig.

## GLEICHGEWICHT UND BEWEGUNG

**WARNUNG:** Ihr Gleichgewicht kann durch Ihre eigene Bewegung und die Ihres Kindes beeinträchtigt werden.

**WARNUNG:** Seien Sie vorsichtig beim Bücken oder seitlichen Vorbeugen.

**WARNUNG:** Beugen Sie sich nicht aus der Taille; gehen Sie in die Knie, um die Stabilität zu bewahren.

**WARNUNG:** Achten Sie darauf, dass Schnüre, Gurte oder Kleidung des Kindes nicht an Gegenständen oder Ästen hängen bleiben.

**WARNUNG:** Das Kind kann in der Trage ermüden – legen Sie regelmäßige Pausen ein.

**WARNUNG:** Das Kind befindet sich in einer erhöhten Position. Achten Sie auf Hindernisse wie Türrahmen, Schilder oder tief hängende Äste.

## **VERBOTENE NUTZUNG**

**WARNUNG:** Diese Trage ist ausschließlich zum Gehen geeignet.

**WARNUNG:** Verwenden Sie die Trage nicht beim Joggen oder Laufen.

**WARNUNG:** Nicht geeignet für sportliche Aktivitäten wie Klettern, Radfahren, Skifahren oder ähnliche Bewegungsformen.

**WARNUNG:** Verwenden Sie die Trage nicht im Fahrzeug.

**WARNUNG:** Verwenden Sie die Trage nicht, wenn Ihr Gleichgewicht oder Ihre Mobilität durch Erschöpfung, Alkohol, Medikamente oder gesundheitliche Probleme beeinträchtigt ist.

## **HITZE UND FEUER**

**WARNUNG:** Verwenden Sie dieses Produkt nicht in der Nähe von offenem Feuer oder intensiven Hitzequellen.

**WARNUNG:** Verwenden Sie die Trage nicht in der Nähe heißer Flüssigkeiten oder Kochstellen, da das Kind durch die erhöhte Position Verbrennungen riskieren kann.

**WARNUNG:** Halten Sie das Produkt von Funken, Zigaretten und anderen Zündquellen fern.

## **HANDHABUNG UND BEDIENUNG**

**ACHTUNG:** Achten Sie beim Anlegen oder Abnehmen der Trage auf besondere Vorsicht.

**ACHTUNG:** Stellen Sie sicher, dass die Trage sicher steht, bevor Sie das Kind hineinsetzen oder herausnehmen.

## **ALLGEMEINE HINWEISE**

**Hinweis:** Lesen Sie alle Anweisungen, bevor Sie die Trage zusammenbauen und verwenden.

**Hinweis:** Verwenden Sie die Trage nur entsprechend der Anleitung des Herstellers.

**Hinweis:** Überprüfen Sie regelmäßig alle Komponenten und pflegen Sie das Produkt gemäß den Pflegehinweisen.

# WARNINGS

## FALL HAZARD

**WARNING:** Your child may slip through leg openings or fall out of the carrier and suffer serious injuries.

**WARNING:** Always use the child restraint system and adjust it snugly.

**WARNING:** Do not use the carrier with a child under 7.3 kg or over 18 kg.

**WARNING:** Never exceed the maximum total weight of 22 kg (child + gear).

**WARNING:** Do not use the carrier if the child cannot sit upright independently.

**WARNING:** Never place the carrier on countertops, tables, or other elevated surfaces.

**WARNING:** Remove the child from the carrier before setting it down.

**WARNING:** Do not use the carrier on slippery, icy, or unstable surfaces.



## SUFFOCATION HAZARD

**WARNING:** Ensure that the child's airways are clear at all times and that the chin does not fall to the chest.

**WARNING:** Make sure helmets, hats, or clothing do not obstruct the child's breathing or vision.

## CHILD SAFETY

**WARNING:** Never leave the child unattended in the carrier.

**WARNING:** Do not use the carrier with a child under six months old.

**WARNING:** Regularly check that the child's legs have sufficient circulation.

**WARNING:** Take care to avoid injuries to the child's feet when the carrier is on or near the ground.

**WARNING:** Do not use the carrier if the child could climb out or is not fully secured.

## DEVICE AND STRUCTURAL SAFETY

**WARNING:** Before each use, check that all buckles, straps, snaps, adjustments, and locks are properly secured.

**WARNING:** Regularly inspect the frame, seams, and the entire restraint system for signs of damage.

**WARNING:** Do not attach heavy objects to the outside of the carrier, as this can affect balance and cause dangerous instability.

**WARNING:** Use the carrier for only one child at a time.

## BALANCE AND MOVEMENT

**WARNING:** Your balance may be affected by your own movement and your child's.

**WARNING:** Be careful when bending or leaning sideways.

**WARNING:** Do not bend at the waist; bend your knees to maintain stability.

**WARNING:** Ensure that cords, straps, or the child's clothing do not get caught on objects or branches.

**WARNING:** The child may become tired while in the carrier – take regular breaks.

**WARNING:** The child is positioned higher – be mindful of obstacles like doorframes, signs, or low-hanging branches.

## PROHIBITED USE

**WARNING:** This carrier is designed for walking only.

**WARNING:** Do not use the carrier while jogging or running.

**WARNING:** Not suitable for sports such as climbing, cycling, skiing, or similar activities.

**WARNING:** Do not use the carrier in a vehicle.

**WARNING:** Do not use the carrier if your balance or mobility is impaired by fatigue, alcohol, medication, or medical conditions.

## **HEAT AND FIRE**

**WARNING:** Do not use this product near open flames or intense heat sources.

**WARNING:** Do not use the carrier near hot liquids or cooking areas, as the elevated position puts the child at risk of burns.

**WARNING:** Keep the product away from sparks, cigarettes, and other ignition sources.

## **HANDLING AND OPERATION**

**CAUTION:** Be especially careful when putting the carrier on or taking it off.

**CAUTION:** Ensure the carrier is stable before placing the child in or removing them from it.

## **GENERAL INFORMATION**

**Note:** Read all instructions before assembling and using the carrier.

**Note:** Use the carrier only as directed by the manufacturer.

**Note:** Regularly inspect all components and maintain the product according to the care instructions.

## NEVARNOST PADCA

**OPOZORILO:** Otrok lahko zdrsne skozi odprtine za noge ali pade iz nosilke ter se resno poškoduje.

**OPOZORILO:** Vedno uporabite otroški varnostni sistem in ga tesno prilagodite.

**OPOZORILO:** Ne uporabljajte nosilke za otroka, ki tehta manj kot 7,3 kg ali več kot 18 kg.

**OPOZORILO:** Nikoli ne prekoračite največje dovoljene skupne teže 22 kg (otrok + prtljaga).

**OPOZORILO:** Nosilke ne uporabljajte, če otrok ne more samostojno sedeti pokončno.

**OPOZORILO:** Nosilke nikoli ne postavljajte na delovne površine, mize ali druge dvignjene površine.

**OPOZORILO:** Otroka odstranite iz nosilke, preden jo odložite.

**OPOZORILO:** Nosilke ne uporabljajte na spolzkih, poledenelih ali nestabilnih površinah.



## NEVARNOST ZADUŠITVE

**OPOZORILO:** Poskrbite, da bodo dihalne poti otroka vedno proste in da brada ne pade na prsni koš.

**OPOZORILO:** Pazite, da čelade, kape ali oblačila ne ovirajo dihanja ali vida otroka.

## VARNOST OTROKA

**OPOZORILO:** Otroka nikoli ne puščajte brez nadzora v nosilki.

**OPOZORILO:** Ne uporabljajte nosilke za otroka, mlajšega od šestih mesecev.

**OPOZORILO:** Redno preverjajte, ali so otrokove noge pravilno prekrvavljene.

**OPOZORILO:** Pazite, da se otrok ne poškoduje po nogah, ko je nosilka na tleh ali blizu tal.

**OPOZORILO:** Nosilke ne uporabljajte, če lahko otrok spleza ven ali ni popolnoma pripet.

## VARNOST NAPRAVE IN KONSTRUKCIJE

**OPOZORILO:** Pred vsako uporabo preverite, ali so vse zaponke, trakovi, gumbi, nastavitve in zapirala varno pritrjeni.

**OPOZORILO:** Redno pregledujte okvir, šive in celoten varnostni sistem zaradi znakov poškodb.

**OPOZORILO:** Ne pritrdite težkih predmetov na zunanji del nosilke, saj lahko to vpliva na ravnotežje in povzroči nevarno nestabilnost.

**OPOZORILO:** Nosilko uporabljajte samo za enega otroka naenkrat.

## RAVNOTEŽJE IN GIBANJE

**OPOZORILO:** Na vaše ravnotežje lahko vpliva gibanje vas ali vašega otroka.

**OPOZORILO:** Bodite previdni pri nagibanju ali upogibanju v stran.

**OPOZORILO:** Ne sklanjajte se v pasu; za stabilnost pokrčite kolena.

**OPOZORILO:** Pazite, da se vrvice, trakovi ali oblačila otroka ne zataknejo za predmete ali veje.

**OPOZORILO:** Otrok se lahko v nosilki utruji – redno si vzemite odmore.

**OPOZORILO:** Otrok je nameščen višje – pazite na ovire, kot so podboji vrat, znaki ali nizke veje.

## PREPOVEDANA UPORABA

**OPOZORILO:** Ta nosilka je namenjena samo za hojo.

**OPOZORILO:** Ne uporabljajte nosilke za tek ali tek na dolge proge.

**OPOZORILO:** Ni primerna za športne dejavnosti, kot so plezanje, kolesarjenje, smučanje ali podobno.

**OPOZORILO:** Ne uporabljajte nosilke v vozilu.

**OPOZORILO:** Ne uporabljajte nosilke, če je vaše ravnotežje ali gibljivost oslABLJENA zaradi utrujenosti, alkohola, zdravil ali zdravstvenih težav.

## **TOPLOTA IN OGENJ**

**OPOZORILO:** Ne uporabljajte tega izdelka v bližini odprtega ognja ali intenzivnih virov toplote.

**OPOZORILO:** Ne uporabljajte nosilke v bližini vročih tekočin ali štedilnikov, saj je zaradi višjega položaja otrok izpostavljen tveganju opeklin.

**OPOZORILO:** Hranite izdelek stran od isker, cigaret in drugih virov vžiga.

## **UPORABA IN RAVNANJE**

**POZOR:** Bodite posebej previdni pri nameščanju ali odstranjevanju nosilke.

**POZOR:** Preden otroka postavite v nosilko ali ga vzamete ven, se prepričajte, da nosilka stoji stabilno.

## **SPLOŠNE INFORMACIJE**

**Opomba:** Pred sestavljanjem in uporabo nosilke preberite vsa navodila.

**Opomba:** Uporabljajte nosilko samo v skladu z navodili proizvajalca.

**Opomba:** Redno preverjajte vse komponente in vzdržujte izdelek po navodilih za nego.

# UPOZORENJA

## OPASNOST OD PADA

**UPOZORENJE:** Vaše dijete može skliznuti kroz otvore za noge ili ispasti iz nosiljke i ozbiljno se ozlijediti.

**UPOZORENJE:** Uvijek koristite sigurnosni sustav za dijete i pravilno ga prilagodite.

**UPOZORENJE:** Nemojte koristiti nosiljku s djetetom težim od 18 kg ili lakšim od 7,3 kg.

**UPOZORENJE:** Nikada ne smijete prekoračiti maksimalnu ukupnu težinu od 22 kg (dijete + teret).

**UPOZORENJE:** Ne koristite nosiljku ako dijete ne može samostalno sjediti uspravno.

**UPOZORENJE:** Nemojte stavljati nosiljku na radne površine, stolove ili druge povišene površine.

**UPOZORENJE:** Izvadite dijete iz nosiljke prije nego što je odložite.

**UPOZORENJE:** Ne koristite nosiljku na skliskim, zaleđenim ili nestabilnim površinama.



## OPASNOST OD GUŠENJA

**UPOZORENJE:** Provjerite da su dišni putevi djeteta uvijek slobodni i da brada ne pada na prsa.

**UPOZORENJE:** Pazite da kacige, kape ili odjeća ne ometaju disanje ili vid djeteta.

## SIGURNOST DJETETA

**UPOZORENJE:** Nikada ne ostavljajte dijete bez nadzora u nosiljci.

**UPOZORENJE:** Nemojte koristiti nosiljku s djetetom mlađim od šest mjeseci.

**UPOZORENJE:** Redovito provjeravajte jesu li dječje noge pravilno prokrvljene.

**UPOZORENJE:** Pazite da ne dođe do ozljeda stopala djeteta kada je nosiljka na podu ili u njegovoj blizini.

**UPOZORENJE:** Ne koristite nosiljku ako dijete može isplaziti van ili nije potpuno osigurano.

## SIGURNOST UREĐAJA I KONSTRUKCIJE

**UPOZORENJE:** Prije svake upotrebe provjerite jesu li sve kopče, remeni, gumbi, postavke i brave pravilno pričvršćeni.

**UPOZORENJE:** Redovito pregledavajte okvir, šavove i cijeli sustav za pričvršćivanje na znakove oštećenja.

**UPOZORENJE:** Ne pričvršćujte teške predmete na vanjski dio nosiljke jer to može utjecati na ravnotežu i izazvati opasnu nestabilnost.

**UPOZORENJE:** Nosiljku koristite samo za jedno dijete istovremeno.

## RAVNOTEŽA I KRETANJE

**UPOZORENJE:** Vašu ravnotežu mogu narušiti vlastiti pokreti i pokreti djeteta.

**UPOZORENJE:** Budite oprezni pri saginjanju ili naginjanju u stranu.

**UPOZORENJE:** Ne saginjte se u struku; savijte koljena kako biste održali stabilnost.

**UPOZORENJE:** Provjerite da se vezice, remeni ili odjeća djeteta ne zakače za predmete ili grane.

**UPOZORENJE:** Dijete se može umoriti dok je u nosiljci – pravite redovite pauze.

**UPOZORENJE:** Dijete se nalazi u povišenom položaju – pazite na prepreke poput dovratnika, znakova ili niskih grana.

## ZABRANJENA UPOTREBA

**UPOZORENJE:** Ova nosiljka je namijenjena isključivo za hodaње.

**UPOZORENJE:** Nemojte koristiti nosiljku prilikom trčanja ili jogginga.

**UPOZORENJE:** Nije prikladna za sportske aktivnosti poput penjanja, vožnje biciklom, skijanja ili sličnih kretanja.

**UPOZORENJE:** Ne koristite nosiljku u vozilu.

**UPOZORENJE:** Ne koristite nosiljku ako su vam ravnoteža ili pokretljivost narušeni zbog

iscrpljenosti, alkohola, lijekova ili zdravstvenih problema.

## **TOPLINA I VATRA**

**UPOZORENJE:** Ne koristite ovaj proizvod u blizini otvorenog plamena ili izvora jake topline.

**UPOZORENJE:** Ne koristite nosiljku u blizini vrućih tekućina ili štednjaka jer dijete u povišenom položaju može zadobiti opekline.

**UPOZORENJE:** Držite proizvod podalje od iskri, cigareta i drugih izvora paljenja.

## **RUKOVANJE I UPOTREBA**

**PAŽNJA:** Budite posebno oprezni prilikom stavljanja ili skidanja nosiljke.

**PAŽNJA:** Prije nego što stavite dijete u nosiljku ili ga izvadite, provjerite je li nosiljka stabilna.

## **OPĆE NAPOMENE**

**Napomena:** Prije sastavljanja i korištenja nosiljke pročitajte sve upute.

**Napomena:** Koristite nosiljku isključivo u skladu s uputama proizvođača.

**Napomena:** Redovito provjeravajte sve komponente i održavajte proizvod prema uputama za njegu.

# FIGYELMEZTETÉSEK

## LEESÉS VESZÉLYE

**FIGYELMEZTETÉS:** Gyermeke kicsúszhat a lábnyílásokon vagy kieshet a hordozóból, és súlyos sérüléseket szenvedhet.

**FIGYELMEZTETÉS:** Mindig használja a gyermekbiztonsági rendszert, és szorosan igazítsa azt a gyermekhez.

**FIGYELMEZTETÉS:** Ne használja a hordozót 7,3 kg alatti vagy 18 kg feletti gyermekkel.

**FIGYELMEZTETÉS:** Soha ne lépje túl a maximális össztömeget, amely 22 kg (gyermek + csomag).

**FIGYELMEZTETÉS:** Ne használja a hordozót, ha a gyermek nem tud önállóan ülni.

**FIGYELMEZTETÉS:** Soha ne helyezze a hordozót munkalapokra, asztalokra vagy más megemelt felületekre.

**FIGYELMEZTETÉS:** Vegye ki a gyermeket a hordozóból, mielőtt azt lehelyezi.

**FIGYELMEZTETÉS:** Ne használja a hordozót csúszós, jeges vagy instabil felületeken.



## FULLADÁS VESZÉLYE

**FIGYELMEZTETÉS:** Győződjön meg róla, hogy a gyermek légútjai mindig szabadok, és az álla nem esik a mellkasára.

**FIGYELMEZTETÉS:** Ügyeljen arra, hogy a sisakok, sapkák vagy ruházat ne akadályozzák a gyermek légzését vagy látását.

## GYERMEKBIZTONSÁG

**FIGYELMEZTETÉS:** Soha ne hagyja felügyelet nélkül a gyermeket a hordozóban.

**FIGYELMEZTETÉS:** Ne használja a hordozót hat hónaposnál fiatalabb gyermekkel.

**FIGYELMEZTETÉS:** Rendszeresen ellenőrizze, hogy a gyermek lábai megfelelően át vannak-e vérezve.

**FIGYELMEZTETÉS:** Ügyeljen arra, hogy a gyermek lába ne sérüljön meg, amikor a hordozó a földön van vagy oda van helyezve.

**FIGYELMEZTETÉS:** Ne használja a hordozót, ha a gyermek kimászhat belőle vagy nincs teljesen rögzítve.

## ESZKÖZ- ÉS SZERKEZETBIZTONSÁG

**FIGYELMEZTETÉS:** Minden használat előtt ellenőrizze, hogy minden csat, heveder, patent, állítási lehetőség és zár megfelelően rögzítve van-e.

**FIGYELMEZTETÉS:** Rendszeresen vizsgálja meg a vázat, a varrásokat és az egész rögzítőrendszert esetleges sérülések szempontjából.

**FIGYELMEZTETÉS:** Ne rögzítsen nehéz tárgyakat a hordozó külső részére, mert ez felboríthatja az egyensúlyt, és veszélyes instabilitást okozhat.

**FIGYELMEZTETÉS:** A hordozót egyszerre csak egy gyermek szállítására használja.

## EGYENSÚLY ÉS MOZGÁS

**FIGYELMEZTETÉS:** Saját mozgása és gyermeke mozgása befolyásolhatja az egyensúlyát.

**FIGYELMEZTETÉS:** Legyen óvatos, amikor előrehajol vagy oldalra dől.

**FIGYELMEZTETÉS:** Ne hajoljon derékból – térdhajlítással őrizze meg stabilitását.

**FIGYELMEZTETÉS:** Ügyeljen arra, hogy zsinórok, hevederek vagy a gyermek ruházata ne akadjanak bele tárgyakba vagy ágakba.

**FIGYELMEZTETÉS:** A gyermek elfáradhat a hordozóban – tartson rendszeres szüneteket.

**FIGYELMEZTETÉS:** A gyermek emelt pozícióban van – figyeljen az akadályokra, mint például ajtókeretek, táblák vagy alacsonyan lógó ágak.

## TILOS HASZNÁLAT

**FIGYELMEZTETÉS:** A hordozó kizárólag gyalogláshoz használható.

**FIGYELMEZTETÉS:** Ne használja a hordozót futáshoz vagy kocogáshoz.

**FIGYELMEZTETÉS:** Nem alkalmas sporttevékenységekhez, például hegymászáshoz, kerékpározáshoz, síeléshez vagy hasonlókhöz.

**FIGYELMEZTETÉS:** Ne használja a hordozót járműben.

**FIGYELMEZTETÉS:** Ne használja a hordozót, ha egyensúlya vagy mozgásképessége fáradtság, alkohol, gyógyszer vagy egészségi állapot miatt csökkent.

## **HŐ ÉS TŰZ**

**FIGYELMEZTETÉS:** Ne használja ezt a terméket nyílt láng vagy erős hőforrás közelében.

**FIGYELMEZTETÉS:** Ne használja a hordozót forró folyadékok vagy főzőfelületek közelében, mivel az emelt pozíció miatt a gyermek megéghet.

**FIGYELMEZTETÉS:** Tartsa távol a terméket szikrától, cigarettától és egyéb gyújtóforrásoktól.

## **KEZELÉS ÉS HASZNÁLAT**

**FIGYELEM:** Legyen különösen óvatos a hordozó fel- vagy levételekor.

**FIGYELEM:** Győződjön meg róla, hogy a hordozó stabil, mielőtt beleteszi vagy kiveszi a gyermeket.

## **ÁLTALÁNOS TUDNIVALÓK**

**Megjegyzés:** A hordozó összeszerelése és használata előtt olvassa el az összes utasítást.

**Megjegyzés:** A hordozót csak a gyártó utasításainak megfelelően használja.

**Megjegyzés:** Rendszeresen ellenőrizze az összes alkatrészt, és tartsa karban a terméket a kezelési útmutató szerint.

# AVVERTENZE

## PERICOLO DI CADUTA

**ATTENZIONE:** Il bambino può scivolare attraverso le aperture per le gambe o cadere dal marsupio e riportare gravi lesioni.

**ATTENZIONE:** Utilizzare sempre il sistema di ritenuta per bambini e regolarlo in modo aderente.

**ATTENZIONE:** Non utilizzare il marsupio con bambini di peso inferiore a 7,3 kg o superiore a 18 kg.

**ATTENZIONE:** Non superare mai il peso massimo totale di 22 kg (bambino + carico).

**ATTENZIONE:** Non utilizzare il marsupio se il bambino non è in grado di stare seduto in posizione eretta senza aiuto.

**ATTENZIONE:** Non appoggiare mai il marsupio su piani di lavoro, tavoli o altre superfici rialzate.

**ATTENZIONE:** Rimuovere il bambino dal marsupio prima di appoggiarlo a terra.

**ATTENZIONE:** Non utilizzare il marsupio su superfici scivolose, ghiacciate o instabili.



## PERICOLO DI SOFFOCAMENTO

**ATTENZIONE:** Assicurarsi che le vie respiratorie del bambino siano sempre libere e che il mento non poggi sul petto.

**ATTENZIONE:** Verificare che caschi, cappelli o indumenti non ostacolino la respirazione o la vista del bambino.

## SICUREZZA DEL BAMBINO

**ATTENZIONE:** Non lasciare mai il bambino incustodito nel marsupio.

**ATTENZIONE:** Non utilizzare il marsupio con bambini di età inferiore a sei mesi.

**ATTENZIONE:** Controllare regolarmente che la circolazione delle gambe del bambino sia adeguata.

**ATTENZIONE:** Prestare attenzione a non ferire i piedi del bambino quando il marsupio è appoggiato a terra o nelle sue vicinanze.

**ATTENZIONE:** Non utilizzare il marsupio se il bambino potrebbe arrampicarsi fuori o non è completamente fissato.

## SICUREZZA DEL DISPOSITIVO E DELLA STRUTTURA

**ATTENZIONE:** Prima di ogni utilizzo, verificare che tutte le fibbie, le cinghie, i bottoni, le regolazioni e le chiusure siano correttamente fissati.

**ATTENZIONE:** Controllare regolarmente lo stato del telaio, delle cuciture e dell'intero sistema di ritenuta.

**ATTENZIONE:** Non fissare oggetti pesanti all'esterno del marsupio, poiché ciò potrebbe comprometterne l'equilibrio e causare instabilità pericolosa.

**ATTENZIONE:** Utilizzare il marsupio per un solo bambino alla volta.

## EQUILIBRIO E MOVIMENTO

**ATTENZIONE:** Il vostro equilibrio può essere influenzato dai vostri movimenti e da quelli del bambino.

**ATTENZIONE:** Prestare attenzione quando ci si piega o ci si inclina lateralmente.

**ATTENZIONE:** Non piegarsi in avanti dal bacino; piegare le ginocchia per mantenere la stabilità.

**ATTENZIONE:** Assicurarsi che corde, cinghie o indumenti del bambino non si impiglino in oggetti o rami.

**ATTENZIONE:** Il bambino può stancarsi mentre si trova nel marsupio – fare pause regolari.

**ATTENZIONE:** Il bambino è in una posizione elevata – fare attenzione a ostacoli come telai di porte, cartelli o rami bassi.

## USO VIETATO

**ATTENZIONE:** Questo marsupio è progettato solo per camminare.

**ATTENZIONE:** Non utilizzare il marsupio durante la corsa o il jogging.

**ATTENZIONE:** Non adatto ad attività sportive come arrampicata, ciclismo, sci o movimenti simili.

**ATTENZIONE:** Non utilizzare il marsupio all'interno di veicoli.

**ATTENZIONE:** Non utilizzare il marsupio se il proprio equilibrio o mobilità è compromesso da stanchezza, alcol, farmaci o problemi di salute.

## **CALORE E FUOCO**

**ATTENZIONE:** Non utilizzare questo prodotto vicino a fiamme libere o fonti di calore intense.

**ATTENZIONE:** Non utilizzare il marsupio vicino a liquidi caldi o fornelli, poiché la posizione elevata del bambino può esporlo al rischio di ustioni.

**ATTENZIONE:** Tenere il prodotto lontano da scintille, sigarette e altre fonti di accensione.

## **UTILIZZO E MANEGGIAMENTO**

**ATTENZIONE:** Prestare particolare attenzione quando si indossa o si toglie il marsupio.

**ATTENZIONE:** Assicurarsi che il marsupio sia stabile prima di inserire o rimuovere il bambino.

## **INDICAZIONI GENERALI**

**Nota:** Leggere attentamente tutte le istruzioni prima di assemblare e utilizzare il marsupio.

**Nota:** Utilizzare il marsupio solo secondo le indicazioni del produttore.

**Nota:** Controllare regolarmente tutti i componenti e mantenere il prodotto secondo le istruzioni per la cura.

# AVERTISSEMENTS

## RISQUE DE CHUTE

**AVERTISSEMENT** : Votre enfant peut glisser par les ouvertures pour les jambes ou tomber du porte-bébé et se blesser gravement.

**AVERTISSEMENT** : Utilisez toujours le système de retenue pour enfant et ajustez-le correctement.

**AVERTISSEMENT** : N'utilisez pas le porte-bébé avec un enfant pesant moins de 7,3 kg ou plus de 18 kg.

**AVERTISSEMENT** : Ne dépassez jamais le poids total maximum de 22 kg (enfant + bagages).

**AVERTISSEMENT** : N'utilisez pas le porte-bébé si l'enfant ne peut pas s'asseoir droit de manière autonome.

**AVERTISSEMENT** : Ne posez jamais le porte-bébé sur un plan de travail, une table ou toute autre surface en hauteur.

**AVERTISSEMENT** : Retirez l'enfant du porte-bébé avant de le poser.

**AVERTISSEMENT** : N'utilisez pas le porte-bébé sur des surfaces glissantes, gelées ou instables.



## RISQUE DE SUFFOCATION

**AVERTISSEMENT** : Assurez-vous que les voies respiratoires de l'enfant soient toujours dégagées et que le menton ne tombe pas sur la poitrine.

**AVERTISSEMENT** : Veillez à ce que les casques, bonnets ou vêtements ne gênent pas la respiration ou la vision de l'enfant.

## SÉCURITÉ DE L'ENFANT

**AVERTISSEMENT** : Ne laissez jamais l'enfant sans surveillance dans le porte-bébé.

**AVERTISSEMENT** : N'utilisez pas le porte-bébé avec un enfant de moins de six mois.

**AVERTISSEMENT** : Vérifiez régulièrement que la circulation sanguine dans les jambes de l'enfant est suffisante.

**AVERTISSEMENT** : Faites attention à ne pas blesser les pieds de l'enfant lorsque le porte-bébé est posé au sol.

**AVERTISSEMENT** : N'utilisez pas le porte-bébé si l'enfant peut en sortir ou n'est pas correctement attaché.

## SÉCURITÉ DE L'APPAREIL ET DE LA STRUCTURE

**AVERTISSEMENT** : Avant chaque utilisation, vérifiez que toutes les boucles, sangles, boutons-pression, réglages et verrous sont correctement fixés.

**AVERTISSEMENT** : Contrôlez régulièrement l'état du cadre, des coutures et du système de retenue dans son ensemble.

**AVERTISSEMENT** : N'attachez pas d'objets lourds à l'extérieur du porte-bébé, car cela peut nuire à l'équilibre et provoquer une instabilité dangereuse.

**AVERTISSEMENT** : N'utilisez le porte-bébé que pour un seul enfant à la fois.

## ÉQUILIBRE ET MOUVEMENT

**AVERTISSEMENT** : Votre équilibre peut être affecté par vos mouvements et ceux de votre enfant.

**AVERTISSEMENT** : Soyez prudent lorsque vous vous penchez ou vous inclinez sur le côté.

**AVERTISSEMENT** : Ne vous penchez pas en avant à partir de la taille ; pliez les genoux pour garder votre stabilité.

**AVERTISSEMENT** : Veillez à ce que les cordons, les sangles ou les vêtements de l'enfant ne s'accrochent pas à des objets ou des branches.

**AVERTISSEMENT** : L'enfant peut se fatiguer dans le porte-bébé – faites des pauses régulières.

**AVERTISSEMENT** : L'enfant est placé en hauteur – attention aux obstacles comme les encadrements de portes, les panneaux ou les branches basses.

## UTILISATION INTERDITE

**AVERTISSEMENT** : Ce porte-bébé est destiné uniquement à la marche.

**AVERTISSEMENT** : N'utilisez pas le porte-bébé pour courir ou faire du jogging.

**AVERTISSEMENT** : Ne convient pas aux activités sportives telles que l'escalade, le vélo, le ski ou d'autres mouvements similaires.

**AVERTISSEMENT** : N'utilisez pas le porte-bébé dans un véhicule.

**AVERTISSEMENT** : N'utilisez pas le porte-bébé si votre équilibre ou votre mobilité est altéré par la fatigue, l'alcool, les médicaments ou des problèmes de santé.

## CHALEUR ET FEU

**AVERTISSEMENT** : N'utilisez pas ce produit près d'une flamme nue ou de sources de chaleur intense.

**AVERTISSEMENT** : N'utilisez pas le porte-bébé à proximité de liquides chauds ou de plaques de cuisson, car la position surélevée de l'enfant présente un risque de brûlure.

**AVERTISSEMENT** : Gardez le produit à l'écart des étincelles, des cigarettes et d'autres sources d'ignition.

## MANIPULATION ET UTILISATION

**ATTENTION** : Soyez particulièrement prudent lors de la mise en place ou du retrait du porte-bébé.

**ATTENTION** : Assurez-vous que le porte-bébé est stable avant d'y installer ou d'en retirer l'enfant.

## INFORMATIONS GÉNÉRALES

**Remarque** : Lisez toutes les instructions avant d'assembler et d'utiliser le porte-bébé.

**Remarque** : Utilisez le porte-bébé uniquement selon les instructions du fabricant.

**Remarque** : Vérifiez régulièrement tous les composants et entretenez le produit conformément aux consignes d'entretien.

# VARNINGAR

## FALLRISK

**VARNING:** Ditt barn kan glida genom benöppningarna eller falla ur bärstolen och skadas allvarligt.

**VARNING:** Använd alltid barnets säkerhetssystem och justera det ordentligt.

**VARNING:** Använd inte bärstolen för ett barn som väger mindre än 7,3 kg eller mer än 18 kg.

**VARNING:** Överskrid aldrig den maximala totalvikten på 22 kg (barn + packning).

**VARNING:** Använd inte bärstolen om barnet inte kan sitta upprätt utan stöd.

**VARNING:** Placera aldrig bärstolen på arbetsbänkar, bord eller andra upphöjda ytor.

**VARNING:** Ta ut barnet ur bärstolen innan du ställer ner den.

**VARNING:** Använd inte bärstolen på hala, isiga eller ostadiga underlag.



## KVÄVNINGSRISK

**VARNING:** Se till att barnets luftvägar alltid är fria och att hakan inte faller ner mot bröstet.

**VARNING:** Kontrollera att hjälmar, mössor eller kläder inte hindrar barnets andning eller syn.

## BARNSÅKERHET

**VARNING:** Lämna aldrig barnet utan tillsyn i bärstolen.

**VARNING:** Använd inte bärstolen för barn under sex månader.

**VARNING:** Kontrollera regelbundet att barnets ben har god blodcirkulation.

**VARNING:** Se till att undvika skador på barnets fötter när bärstolen står på eller nära marken.

**VARNING:** Använd inte bärstolen om barnet kan klättra ur eller inte är ordentligt fastspänt.

## ENHETS- OCH KONSTRUKTIONSSÅKERHET

**VARNING:** Kontrollera före varje användning att alla spännen, remmar, tryckknappar, justeringar och lås är ordentligt säkrade.

**VARNING:** Kontrollera regelbundet ramen, sömmarna och hela säkerhetssystemet för eventuella skador.

**VARNING:** Fäst inte tunga föremål på utsidan av bärstolen, eftersom det kan påverka balansen och leda till farlig instabilitet.

**VARNING:** Använd bärstolen endast för ett barn i taget.

## BALANS OCH RÖRELSE

**VARNING:** Din balans kan påverkas av dina egna rörelser och barnets rörelser.

**VARNING:** Din balans kan påverkas av böjer dig framåt eller lutar dig åt sidan.

**VARNING:** Böj inte från midjan – böj knäna för att behålla stabiliteten.

**VARNING:** Se till att snören, remmar eller barnets kläder inte fastnar i föremål eller grenar.

**VARNING:** Barnet kan bli trött i bärstolen – ta regelbundna pauser.

**VARNING:** Barnet sitter i en förhöjd position – var uppmärksam på hinder som dörrkarmar, skyltar eller lågt hängande grenar.

## OTILLÅTEN ANVÄNDNING

**VARNING:** Denna bärstol är endast avsedd för promenader.

**VARNING:** Använd inte bärstolen vid jogging eller löpning.

**VARNING:** Ej lämplig för sportaktiviteter såsom klättring, cykling, skidåkning eller liknande.

**VARNING:** Använd inte bärstolen i fordon.

**VARNING:** Använd inte bärstolen om din balans eller rörlighet är nedsatt av trötthet, alkohol, medicin eller hälsoproblem.

## VÄRME OCH ELD

**VARNING:** Använd inte denna produkt i närheten av öppen eld eller starka värmekällor.

**VARNING:** Använd inte bärstolen i närheten av heta vätskor eller spisar, eftersom barnets höga position kan innebära risk för brännskador.

**VARNING:** Håll produkten borta från gnistor, cigaretter och andra antändningskällor.

## HANTERING OCH ANVÄNDNING

**OBS:** Var särskilt försiktig när du tar på eller av bärstolen.

**OBS:** Kontrollera att bärstolen står stadigt innan du sätter i eller tar ut barnet.

## ALLMÄN INFORMATION

**Observera:** Läs alla instruktioner innan du monterar och använder bärstolen.

**Observera:** Använd bärstolen endast enligt tillverkarens anvisningar.

**Observera:** Kontrollera regelbundet alla komponenter och underhåll produkten enligt skötselanvisningarna.

## FALLFARE

**ADVARSEL:** Barnet ditt kan skli gjennom benåpningene eller falle ut av bæremeisen og bli alvorlig skadet.

**ADVARSEL:** Bruk alltid barnets sikkerhetssystem og stram det godt til.

**ADVARSEL:** Ikke bruk bæremeisen til barn under 7,3 kg eller over 18 kg.

**ADVARSEL:** Overskrid aldri den maksimale totalvekten på 22 kg (barn + bagasje).

**ADVARSEL:** Ikke bruk bæremeisen dersom barnet ikke kan sitte oppreist uten støtte.

**ADVARSEL:** Plasser aldri bæremeisen på benkeplater, bord eller andre forhøyede overflater.

**ADVARSEL:** Ta barnet ut av bæremeisen før du setter den fra deg.

**ADVARSEL:** Ikke bruk bæremeisen på glatte, isete eller ustabile overflater.



## KVELNINGSFARE

**ADVARSEL:** Sørg for at barnets luftveier alltid er frie, og at haken ikke faller ned mot brystet.

**ADVARSEL:** Pass på at hjelmer, luer eller klær ikke hindrer barnets pust eller syn.

## BARNSIKKERHET

**ADVARSEL:** La aldri barnet være uten tilsyn i bæremeisen.

**ADVARSEL:** Ikke bruk bæremeisen med et barn under seks måneder.

**ADVARSEL:** Sjekk regelmessig at barnets ben har god blodsirkulasjon.

**ADVARSEL:** Vær oppmerksom på å unngå skader på barnets føtter når bæremeisen står på eller nær bakken.

**ADVARSEL:** Ikke bruk bæremeisen dersom barnet kan klatre ut eller ikke er ordentlig sikret.

## UTSTYR- OG KONSTRUKSJONSSIKKERHET

**ADVARSEL:** Kontroller før hver bruk at alle spennere, stropper, trykknapper, justeringer og låser er forsvarlig sikret.

**ADVARSEL:** Undersøk regelmessig rammen, sømmene og hele sikkerhetssystemet for tegn på slitasje eller skade.

**ADVARSEL:** Ikke fest tunge gjenstander på utsiden av bæremeisen, da dette kan forstyrre balansen og føre til farlig ustabilitet.

**ADVARSEL:** Bruk bæremeisen kun til ett barn av gangen.

## BALANSE OG BEVEGELSE

**ADVARSEL:** Din egen bevegelse og barnets bevegelser kan påvirke balansen din.

**ADVARSEL:** Vær forsiktig når du bøyer deg frem eller til siden.

**ADVARSEL:** Bøy ikke i midjen; bøy knærne for å opprettholde stabilitet.

**ADVARSEL:** Pass på at snorer, stropper eller barnets klær ikke hefter seg fast i gjenstander eller greiner.

**ADVARSEL:** Barnet kan bli trøtt i bæremeisen – ta regelmessige pauser.

**ADVARSEL:** Barnet befinner seg i en forhøyet posisjon – se opp for hindringer som dørkarmen, skilt eller lavthengende greiner.

## FORBUDT BRUK

**ADVARSEL:** Denne bæremeisen er kun beregnet for gåing.

**ADVARSEL:** Ikke bruk bæremeisen under jogging eller løping.

**ADVARSEL:** Ikke egnet for sportsaktiviteter som klatring, sykling, skigåing eller lignende bevegelser.

**ADVARSEL:** Ikke bruk bæremeisen i et kjøretøy.

**ADVARSEL:** Ikke bruk bæremeisen dersom balansen eller bevegeligheten din er svekket av

utmattelse, alkohol, medisiner eller helseproblemer.

## **VARME OG ILD**

**ADVARSEL:** Ikke bruk dette produktet i nærheten av åpen ild eller sterke varmekilder.

**ADVARSEL:** Ikke bruk bæremeisen i nærheten av varme væsker eller kokeplater, da barnets forhøyede posisjon kan føre til forbrenning.

**ADVARSEL:** Hold produktet unna gnister, sigaretter og andre antennelseskilder.

## **HÅNDBLING OG BRUK**

**OBS:** Vær ekstra forsiktig når du tar på eller av bæremeisen.

**OBS:** Sørg for at bæremeisen står stødig før du setter barnet i eller tar det ut.

## **GENERELLE MERKNADER**

**Merk:** Les alle instruksjoner før du monterer og bruker bæremeisen.

**Merk:** Bruk bæremeisen kun i samsvar med produsentens anvisninger.

**Merk:** Sjekk jevnlig alle komponenter og vedlikehold produktet i henhold til pleieinstruksjonene.

# VAROVÁNÍ

## NEBEZPEČENSTVO PÁDU

**VAROVANIE:** Vaše dieťa môže prepadnúť otvorom na nohy alebo vypadnúť z nosiča a vážne sa zraníť.

**VAROVANIE:** Vždy používajte detský bezpečnostný systém a pevne ho utiahnite.

**VAROVANIE:** Nosič nepoužívajte pre dieťa s hmotnosťou nižšou ako 7,3 kg alebo vyššou ako 18 kg.

**VAROVANIE:** Nikdy neprekročte maximálnu celkovú hmotnosť 22 kg (dieťa + batožina).

**VAROVANIE:** Nosič nepoužívajte, ak dieťa nedokáže samostatne sedieť vo vzpriamenej polohe.

**VAROVANIE:** Nikdy neumiestňujte nosič na pracovné dosky, stoly alebo iné vyvýšené plochy.

**VAROVANIE:** Dieťa vždy vyberte z nosiča pred jeho odložením.

**VAROVANIE:** Nosič nepoužívajte na klzkom, zľadovatenom alebo nestabilnom povrchu.



## NEBEZPEČENSTVO UDUSENIA

**VAROVANIE:** Uistite sa, že dýchacie cesty dieťaťa sú vždy voľné a že brada neklesá na hrud'

**VAROVANIE:** Dávajte pozor, aby prilby, čiapky alebo oblečenie nebránili dieťaťu v dýchaní alebo vo výhľade.

## BEZPEČNOSŤ DIEŤAŤA

**VAROVANIE:** Nikdy nenechávajte dieťa v nosiči bez dozoru.

**VAROVANIE:** Nosič nepoužívajte pre deti mladšie ako šesť mesiacov.

**VAROVANIE:** Pravidelne kontrolujte, či majú nohy dieťaťa dostatočné prekrytie.

**VAROVANIE:** Dbajte na to, aby sa dieťa nezranilo na nohách, keď je nosič položený na zemi alebo v jej blízkosti.

**VAROVANIE:** Nosič nepoužívajte, ak by z neho dieťa mohlo vyliezť alebo nie je úplne pripútané.

## BEZPEČNOSŤ ZARIADENIA A KONŠTRUKCIE

**VAROVANIE:** Pred každým použitím skontrolujte, či sú všetky pracky, popruhy, gombíky, nastavenia a zámky správne zaistené.

**VAROVANIE:** Pravidelne kontrolujte stav rámu, švov a celého zadrživacieho systému.

**VAROVANIE:** Na vonkajšiu stranu nosiča nepripievňujte ťažké predmety, pretože to môže narušiť rovnováhu a spôsobiť nebezpečnú nestabilitu.

**VAROVANIE:** Nosič používajte vždy iba pre jedno dieťa.

## ROVNOVÁHA A POHYB

**VAROVANIE:** Vaša rovnováha môže byť ovplyvnená vašim pohybom alebo pohybom dieťaťa.

**VAROVANIE:** Buďte opatrní pri predklone alebo nakláňaní sa do strán.

**VAROVANIE:** Neohýbajte sa v páse – pre udržanie stability pokrčte kolená.

**VAROVANIE:** Dbajte na to, aby sa šnúrk, popruhy alebo oblečenie dieťaťa nezachytili o predmety alebo konáre.

**VAROVANIE:** Dieťa sa môže v nosiči unaviť – robte pravidelné prestávky.

**VAROVANIE:** Dieťa je vo vyvýšenej polohe – dávajte pozor na prekážky ako zárubne, značky alebo nízko visiace konáre.

## ZAKÁZANÉ POUŽITIE

**VAROVANIE:** Tento nosič je určený výhradne na chôdzu.

**VAROVANIE:** Nosič nepoužívajte pri behu ani joggingu.

**VAROVANIE:** Nosič nie je vhodný na športové aktivity ako lezenie, bicyklovanie, lyžovanie alebo podobný pohyb.

**VAROVANIE:** Nosič nepoužívajte vo vozidle.

**VAROVANIE:** Nosič nepoužívajte, ak je vaša rovnováha alebo pohyblivosť ovplyvnená únavou, alkoholom, liekmi alebo zdravotným stavom.

## **TEPLO A OHĚŇ**

**VAROVANIE:** Nosič nepoužívajte v blízkosti otvoreného ohňa alebo silných zdrojov tepla.

**VAROVANIE:** Nosič nepoužívajte v blízkosti horúcich tekutín alebo varných plôch, pretože dieťa vo vyvýšenej polohe môže utrpieť popáleniny.

**VAROVANIE:** Výrobok držte mimo dosahu iskier, cigariet a iných zdrojov vznietenia.

## **MANIPULÁCIA A POUŽÍVANIE**

**UPOZORNENIE:** Buďte mimoriadne opatrní pri nasadzovaní alebo skladaní nosiča.

**UPOZORNENIE:** Uistite sa, že nosič pevne stojí, predtým než doň vložíte alebo z neho vyberiete dieťa.

## **VŠEOBECNÉ INFORMÁCIE**

**Poznámka:** Pred montážou a použitím nosiča si prečítajte všetky pokyny.

**Poznámka:** Nosič používajte len podľa pokynov výrobcu.

**Poznámka:** Pravidelne kontrolujte všetky komponenty a starajte sa o výrobok podľa pokynov na údržbu.

## STURZGEFAHR

**WARNUNG:** Ihr Kind kann durch Öffnungen für die Beine rutschen oder aus der Trage fallen und sich schwer verletzen.

**WARNUNG:** Verwenden Sie immer das Rückhaltesystem für Kinder und passen Sie es eng an.

**WARNUNG:** Verwenden Sie die Trage nicht mit einem Kind unter 7,3 kg oder über 18 kg.

**WARNUNG:** Überschreiten Sie niemals das maximale Gesamtgewicht von 22 kg (Kind + Gepäck).

**WARNUNG:** Verwenden Sie die Trage nicht, wenn das Kind nicht selbstständig aufrecht sitzen kann.

**WARNUNG:** Stellen Sie die Trage niemals auf Arbeitsplatten, Tische oder andere erhöhte Flächen ab.

**WARNUNG:** Entfernen Sie das Kind aus der Trage, bevor Sie die Trage absetzen oder ablegen.

**WARNUNG:** Verwenden Sie die Trage nicht auf rutschigem, vereistem oder instabilem Untergrund.



## ERSTICKUNGSGEFAHR

**WARNUNG:** Stellen Sie sicher, dass die Atemwege des Kindes jederzeit frei sind und das Kinn nicht auf die Brust fällt.

**WARNUNG:** Achten Sie darauf, dass Helme, Mützen oder Kleidung die Atmung oder Sicht des Kindes nicht behindern.

## KINDERSICHERHEIT

**WARNUNG:** Lassen Sie das Kind niemals unbeaufsichtigt in der Trage.

**WARNUNG:** Verwenden Sie die Trage nicht mit einem Kind unter sechs Monaten.

**WARNUNG:** Überprüfen Sie regelmäßig, ob die Beine des Kindes ausreichend durchblutet sind.

**WARNUNG:** Achten Sie darauf, Verletzungen an den Füßen des Kindes zu vermeiden, wenn die Trage auf dem Boden steht oder abgelegt wird.

**WARNUNG:** Verwenden Sie die Trage nicht, wenn das Kind herausklettern könnte oder nicht vollständig gesichert ist.

## GERÄTE- UND KONSTRUKTIONSSICHERHEIT

**WARNUNG:** Kontrollieren Sie vor jeder Verwendung, dass alle Schnallen, Gurte, Druckknöpfe, Einstellungen und Verriegelungen korrekt gesichert sind.

**WARNUNG:** Prüfen Sie regelmäßig den Zustand von Rahmen, Nähten und dem gesamten Rückhaltesystem.

**WARNUNG:** Befestigen Sie keine schweren Gegenstände außen an der Trage, da dies das Gleichgewicht beeinträchtigen und zu einer gefährlichen Instabilität führen kann.

**WARNUNG:** Verwenden Sie die Trage nur für ein Kind gleichzeitig.

## GLEICHGEWICHT UND BEWEGUNG

**WARNUNG:** Ihr Gleichgewicht kann durch Ihre eigene Bewegung und die Ihres Kindes beeinträchtigt werden.

**WARNUNG:** Seien Sie vorsichtig beim Bücken oder seitlichen Vorbeugen.

**WARNUNG:** Beugen Sie sich nicht aus der Taille; gehen Sie in die Knie, um die Stabilität zu bewahren.

**WARNUNG:** Achten Sie darauf, dass Schnüre, Gurte oder Kleidung des Kindes nicht an Gegenständen oder Ästen hängen bleiben.

**WARNUNG:** Das Kind kann in der Trage ermüden – legen Sie regelmäßige Pausen ein.

**WARNUNG:** Das Kind befindet sich in einer erhöhten Position. Achten Sie auf Hindernisse wie Türrahmen, Schilder oder tief hängende Äste.

## **VERBOTENE NUTZUNG**

**WARNUNG:** Diese Trage ist ausschließlich zum Gehen geeignet.

**WARNUNG:** Verwenden Sie die Trage nicht beim Joggen oder Laufen.

**WARNUNG:** Nicht geeignet für sportliche Aktivitäten wie Klettern, Radfahren, Skifahren oder ähnliche Bewegungsformen.

**WARNUNG:** Verwenden Sie die Trage nicht im Fahrzeug.

**WARNUNG:** Verwenden Sie die Trage nicht, wenn Ihr Gleichgewicht oder Ihre Mobilität durch Erschöpfung, Alkohol, Medikamente oder gesundheitliche Probleme beeinträchtigt ist.

## **HITZE UND FEUER**

**WARNUNG:** Verwenden Sie dieses Produkt nicht in der Nähe von offenem Feuer oder intensiven Hitzequellen.

**WARNUNG:** Verwenden Sie die Trage nicht in der Nähe heißer Flüssigkeiten oder Kochstellen, da das Kind durch die erhöhte Position Verbrennungen riskieren kann.

**WARNUNG:** Halten Sie das Produkt von Funken, Zigaretten und anderen Zündquellen fern.

## **HANDHABUNG UND BEDIENUNG**

**ACHTUNG:** Achten Sie beim Anlegen oder Abnehmen der Trage auf besondere Vorsicht.

**ACHTUNG:** Stellen Sie sicher, dass die Trage sicher steht, bevor Sie das Kind hineinsetzen oder herausnehmen.

## **ALLGEMEINE HINWEISE**

**Hinweis:** Lesen Sie alle Anweisungen, bevor Sie die Trage zusammenbauen und verwenden.

**Hinweis:** Verwenden Sie die Trage nur entsprechend der Anleitung des Herstellers.

**Hinweis:** Überprüfen Sie regelmäßig alle Komponenten und pflegen Sie das Produkt gemäß den Pflegehinweisen.

# Aufbau

EN: Assembly | SL: Sestava | HR: Sastavljanje | HU: Összeszerelés | IT: Montaggio | FR: Montage | SV: Montering | NO: Montering | CS: Montáž | SK: Montáž

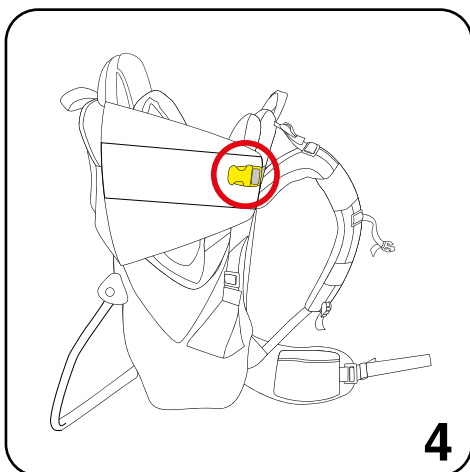
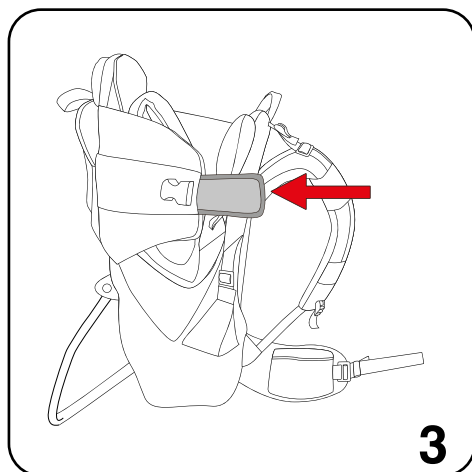
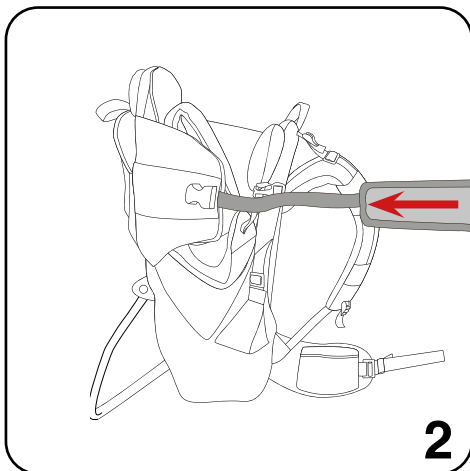
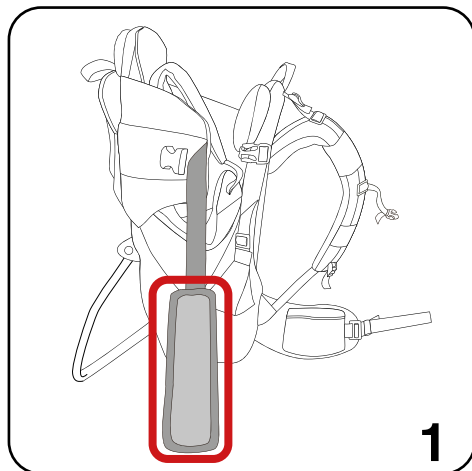

**DE:** Nehmen Sie den Stabilisierungseinsatz (siehe Bild 1) und führen Sie ihn in die dafür vorgesehenen Schlitz ein (siehe Bild 2 & 3). Achten Sie dabei darauf, den Stabilisierungseinsatz korrekt auszurichten und den mit dem Stabilisator verbundenen Gurt vollständig in den Schlitz einzuführen. Schließen Sie anschließend die Schnalle (siehe Bild 4). Wiederholen Sie dies auch auf der gegenüberliegenden Seite.

**EN:** Take the stabilizing insert (see image 1) and slide it into the designated slots (see images 2 & 3). Make sure to align the stabilizing insert correctly and insert the strap connected to the stabilizer fully into the slot. Then close the buckle (see image 4). Repeat this on the opposite side as well.

**SL:** Vzemite stabilizacijski vložek (glejte sliko 1) in ga vstavite v za to predvidene reže (glejte sliko 2 in 3). Pazite, da je vložek pravilno usmerjen in da je trak, pritrjen na stabilizator, popolnoma vstavljen v režo. Nato zaprite zaponko (glejte sliko 4). Postopek ponovite tudi na nasprotni strani.

**HR:** Uzmite stabilizacijski umetak (vidi sliku 1) i umetnite ga u predviđene uture (vidi slike 2 i 3). Pazite da umetnete umetak ispravno poravnat i potpuno umetnete remen pričvršćen na stabilizator u utor. Zatim zakopčajte kopču (vidi sliku 4). Ponovite postupak i na suprotnoj strani.

**HU:** Vegye kézbe a stabilizáló betétet (lásd 1. ábra), és helyezze be a kijelölt nyílásokba (lásd 2. és 3. ábra). Ügyeljen arra, hogy a betétet megfelelően tájolja, és a stabilizátorhoz rögzített pántot teljesen tolja be a nyílásba. Ezután zárja be a csatot (lásd 4. ábra). Ismételje meg a műveletet a másik oldalon is.

**IT:** Prendere l'inserto di stabilizzazione (vedi immagine 1) e inserirlo negli appositi alloggiamenti (vedi immagini 2 e 3). Assicurarsi che l'inserto sia correttamente orientato e che la cinghia collegata al stabilizzatore sia completamente inserita nella fessura. Chiudere quindi la fibbia (vedi immagine 4). Ripetere l'operazione anche sul lato opposto.

**FR:** Prenez l'insert de stabilisation (voir image 1) et insérez-le dans les fentes prévues à cet effet (voir images 2 et 3). Veillez à bien orienter l'insert et à insérer complètement la sangle fixée au stabilisateur dans la fente. Fermez ensuite la boucle (voir image 4). Répétez l'opération de l'autre côté.

**SV:** Ta stabiliseringsinsatsen (se bild 1) och sätt in den i de avsedda spåren (se bild 2 och 3). Se till att insatsen är korrekt riktad och att remmen som är fäst vid stabilisatorn förs helt in i spåret. Stäng sedan spännet (se bild 4). Upprepa på motsatt sida.

**NO:** Ta stabiliseringsinnsatsen (se bilde 1) og sett den inn i de angitte sporene (se bilde 2 og 3). Sørg for at innsatsen er riktig orientert, og at stroppen festet til stabilisatoren er ført helt inn i sporet. Lukk deretter spennen (se bilde 4). Gjenta dette på motsatt side.

**CS:** Vezměte stabilizační vložku (viz obrázek 1) a vložte ji do určených drážek (viz obrázky 2 a 3). Dbejte na správnou orientaci vložky a na to, aby byl popruh připojený ke stabilizátoru zcela zasunut do drážky. Poté zapněte přezku (viz obrázek 4). Postup opakujte i na opačné straně.

**SK:** Vezmite stabilizačnú vložku (pozri obrázok 1) a vložte ju do určených drážok (pozri obrázky 2 a 3). Dbajte na správnu orientáciu vložky a na to, aby bol popruh pripojený k stabilizátoru úplne zasunutý do drážky. Potom zapnite pracku (pozri obrázok 4). Postup zopakujte aj na opačnej strane.

# Rückenauflage einstellen

EN: Adjust backrest support | SL: Nastavite naslon za hrbet | HR: Podesite oslonac za leđa | HU: Háttámasz beállítása | IT: Regolare il supporto dello schienale | FR: Réglage du support dorsal | SV: Justera ryggstödet | NO: Juster ryggstøtten | CS: Nastavení opěrky zad | SK: Nastavenie operadla chrbta

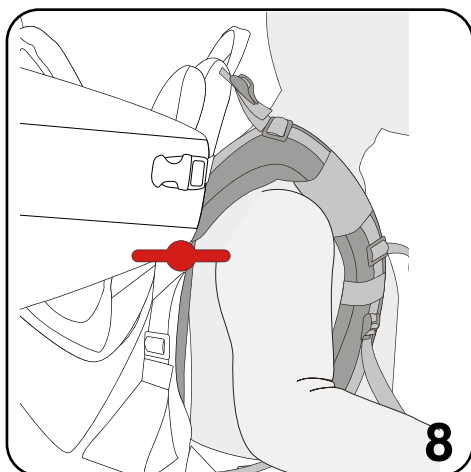
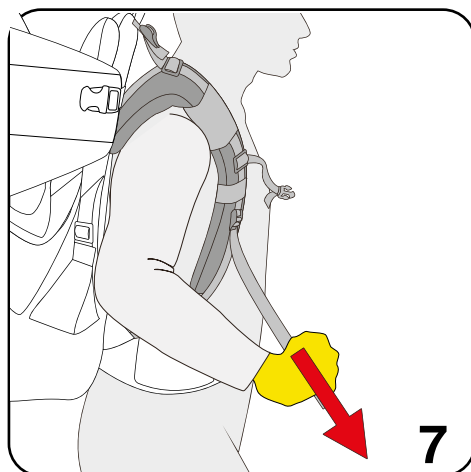
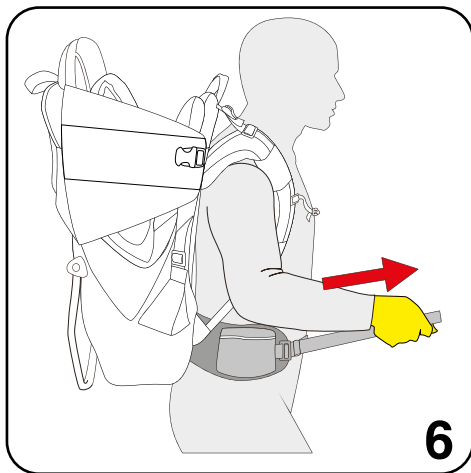
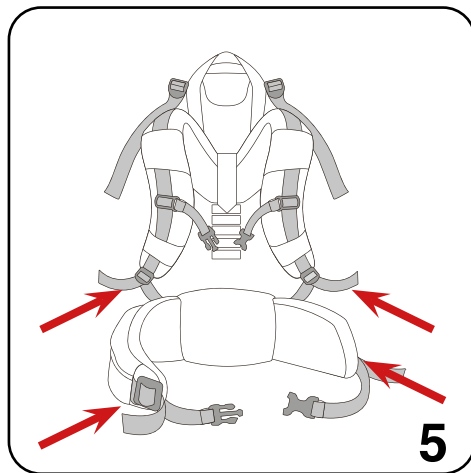

**DE:** Lockern Sie zuerst alle die Spannung aller Gurte des Tragesystems (Schultergurte und Hüftgurt) (siehe Bild 5). Legen Sie nun die Rückentrage an und Schließen Sie den Hüftgurt und ziehen Sie anschließend die Gurte straff. Der Hüftgurt sollte sich über der Hüfte befinden und angenehm sitzen (siehe Bild 6). Straffen sie nun die Schultergurte (siehe Bild 7). Der Punkt an dem die Schultergurte mit der Rückentrage verbunden sind sollte auf der Höhe Ihrer Schulterblätter sein.

**EN:** Take the stabilizing insert (see image 1) and slide it into the designated slots (see images 2 & 3). Make sure to align the stabilizing insert correctly and insert the strap connected to the stabilizer fully into the slot. Then close the buckle (see image 4). Repeat this on the opposite side as well.

**SL:** Vzemite stabilizacijski vložek (glejte sliko 1) in ga vstavite v za to predvidene reže (glejte sliko 2 in 3). Pazite, da je vložek pravilno usmerjen in da je trak, pritrjen na stabilizator, popolnoma vstavljen v režo. Nato zaprite zaponko (glejte sliko 4). Postopek ponovite tudi na nasprotni strani.

**HR:** Uzmite stabilizacijski umetak (vidi sliku 1) i umetnite ga u predviđene utore (vidi slike 2 i 3). Pazite da umetnete umetak ispravno poravnat i potpuno umetnete remen pričvršćen na stabilizator u utor. Zatim zakopčajte kopču (vidi sliku 4). Ponovite postupak i na suprotnoj strani.

**HU:** Vegye kézbe a stabilizáló betétet (lásd 1. ábra), és helyezze be a kijelölt nyílásokba (lásd 2. és 3. ábra). Ügyeljen arra, hogy a betétet megfelelően tájolja, és a stabilizátorhoz rögzített pántot teljesen tolja be a nyílásba. Ezután zárja be a csatot (lásd 4. ábra). Ismételje meg a műveletet a másik oldalon is.

**IT:** Prendere l'inserto di stabilizzazione (vedi immagine 1) e inserirlo negli appositi alloggiamenti (vedi immagini 2 e 3). Assicurarsi che l'inserto sia correttamente orientato e che la cinghia collegata al stabilizzatore sia completamente inserita nella fessura. Chiudere quindi la fibbia (vedi immagine 4). Ripetere l'operazione anche sul lato opposto.

**FR:** Prenez l'insert de stabilisation (voir image 1) et insérez-le dans les fentes prévues à cet effet (voir images 2 et 3). Veillez à bien orienter l'insert et à insérer complètement la sangle fixée au stabilisateur dans la fente. Fermez ensuite la boucle (voir image 4). Répétez l'opération de l'autre côté.

**SV:** Ta stabiliseringsinsatsen (se bild 1) och sätt in den i de avsedda spårerna (se bild 2 och 3). Se till att insatsen är korrekt riktad och att remmen som är fäst vid stabilisatorn förs helt in i spåret. Stäng sedan spännet (se bild 4). Upprepa på motsatt sida.

**NO:** Ta stabiliseringsinnsatsen (se bilde 1) og sett den inn i de angitte sporene (se bilde 2 og 3). Sørg for at innsatsen er riktig orientert, og at stroppen festet til stabilisatoren er ført helt inn i sporet. Lukk deretter spennen (se bilde 4). Gjenta dette på motsatt side.

**CS:** Vezměte stabilizační vložku (viz obrázek 1) a vložte ji do určených drážek (viz obrázky 2 a 3). Dbejte na správnou orientaci vložky a na to, aby byl popruh připojený ke stabilizátoru zcela zasunut do drážky. Poté zapněte přezku (viz obrázek 4). Postup opakujte i na opačné straně.

**SK:** Vezmite stabilizačnú vložku (pozri obrázok 1) a vložte ju do určených drážok (pozri obrázky 2 a 3). Dbajte na správnu orientáciu vložky a na to, aby bol popruh pripojený k stabilizátoru úplne zasunutý do drážky. Potom zapnite pracku (pozri obrázok 4). Postup zopakujte aj na opačnej strane.

# Rückenauflage einstellen

EN: Adjust backrest support | SL: Nastavite naslon za hrbet | HR: Podesite oslonac za leđa | HU: Háttámasz beállítása | IT: Regolare il supporto dello schienale | FR: Réglage du support dorsal | SV: Justera ryggstödet | NO: Juster ryggstøtten | CS: Nastavení opěrky zad | SK: Nastavenie operadla chrbta

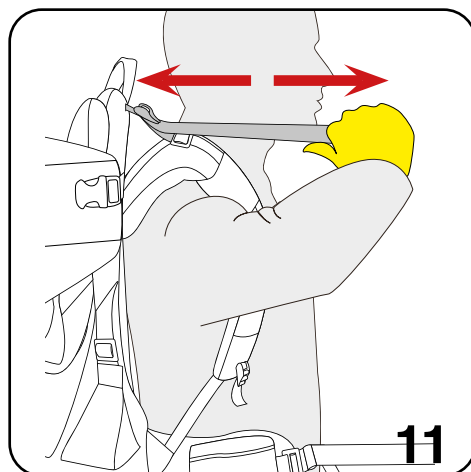
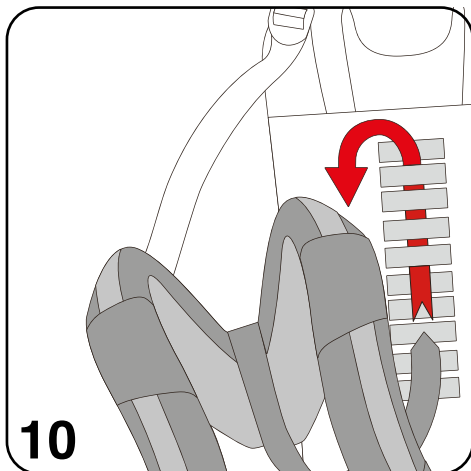
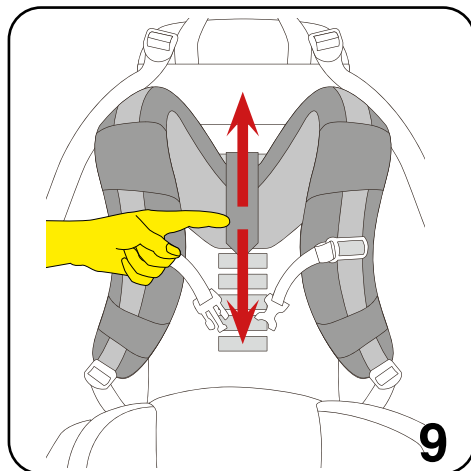

**DE:** Sie können die Höhe der Schultergurte einstellen, indem Sie die Klettverschluss-Lasche öffnen (siehe Bild 9), die Schultergurte entfernen und an einer anderen Position wieder anbringen (siehe Bild 10). Achten Sie dabei darauf, dass die Klettverschluss-Lasche immer mit vier Schlaufen mit der Rückentrage verbunden ist. Straffen Sie nun den oberen Stabilisatorgurt (siehe Bild 11).

**EN:** You can adjust the height of the shoulder straps by opening the hook-and-loop fastener tab (see image 9), removing the shoulder straps, and reattaching them in a different position (see image 10). Make sure that the hook-and-loop fastener tab is always connected to the back carrier with four loops. Now tighten the upper stabilizer strap (see image 11).

Now tighten the upper stabilizer strap (see image 11).

**SL:** Višino naramnic lahko prilagodite tako, da odprete jeziček z ježkom (glejte sliko 9), odstranite naramnice in jih pritrdite na drugem mestu (glejte sliko 10). Pazite, da je jeziček z ježkom vedno pritrjen na hrbtni nosilec s štirimi zankami. Nato zategnite zgornji stabilizacijski trak (glejte sliko 11).

**HR:** Visinu naramenica možete podesiti tako da otvorite čičak-zatvarač (vidi sliku 9), uklonite naramenice i ponovno ih pričvrstite na drugom mjestu (vidi sliku 10). Pazite da je čičak-zatvarač uvijek pričvršćen na ledni nosač pomoću četiri petlje. Zatim zategnite gornji stabilizacijski remen (vidi sliku 11).

**HU:** A vállpántok magassága állítható a tépőzárás fül kinyitásával (lásd 9. ábra), a vállpántok eltávolításával, majd egy másik pozícióban történő visszahelyezésével (lásd 10. ábra). Ügyeljen arra, hogy a tépőzárás fül mindig négy hurokkal legyen rögzítve a háti hordozóhoz. Ezután húzza meg a felső stabilizáló hevedert (lásd 11. ábra).

**IT:** È possibile regolare l'altezza delle spalline aprendo la linguetta in velcro (vedi immagine 9), rimuovendo le spalline e fissandole in una posizione diversa (vedi immagine 10). Assicurarsi che la linguetta in velcro sia sempre collegata al supporto posteriore tramite quattro asole. Ora tendere la cinghia stabilizzatrice superiore (vedi immagine 11).

**FR:** Vous pouvez régler la hauteur des bretelles en ouvrant la languette à scratch (voir image 9), en retirant les bretelles puis en les replaçant à un autre emplacement (voir image 10). Veillez à ce que la languette à scratch soit toujours fixée au porte-bébé avec quatre boucles. Serrez ensuite la sangle stabilisatrice supérieure (voir image 11).

**SV:** Du kan justera axelremmarnas höjd genom att öppna kardborrefliken (se bild 9), ta bort axelremmarna och fästa dem på en annan position (se bild 10). Se till att kardborrefliken alltid är fäst vid bärselen med fyra öglor. Spänn sedan den övre stabiliseringsremmen (se bild 11).

**NO:** Du kan justere høyden på skulderstroppene ved å åpne borrelåsstroppen (se bilde 9), fjerne skulderstroppene og feste dem på et annet sted (se bilde 10). Pass på at borrelåsstroppen alltid er festet til bæreselen med fire løkker. Stram deretter den øvre stabiliseringsstroppen (se bilde 11).

**CS:** Výšku ramenních popruhů můžete nastavit otevřením pásku se suchým zipem (viz obrázek 9), odejmutím ramenních popruhů a jejich opětovným připevněním na jiné pozici (viz obrázek 10). Dbejte na to, aby byl pásek se suchým zipem vždy připevněn k nosiči pomocí čtyř oček. Poté utáhněte horní stabilizační popruh (viz obrázek 11).

**SK:** Výšku ramenných popruhov môžete nastaviť otvorením pásky na suchý zips (pozri obrázok 9), odstránením popruhov a ich opätovným pripevnením na inom mieste (pozri obrázok 10). Uistite sa, že páska na suchý zips je vždy pripevnená k nosiču pomocou štyroch slučiek. Potom utiahnite horný stabilizačný popruh (pozri obrázok 11).

# Kindersitz vorbereiten

EN: Prepare the child seat | SL: Pripravite otroški sedež | HR: Pripremite dječju sjedalicu | HU: Készítse elő a gyerekülést | IT: Preparare il seggiolino per bambini | FR: Préparer le siège enfant | SV: Förbered barnstolen | NO: Klargjør barnesetet | CS: Připravte dětskou sedačku | SK: Pripravte detskú sedačku

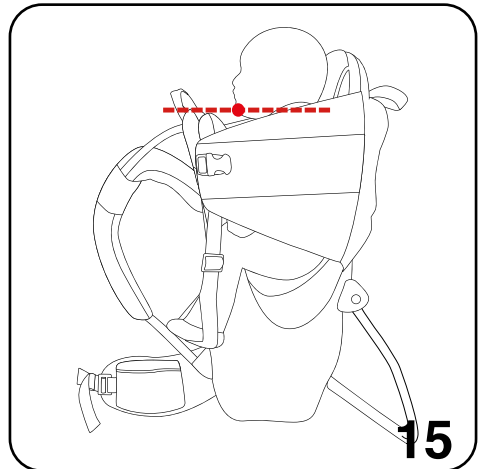
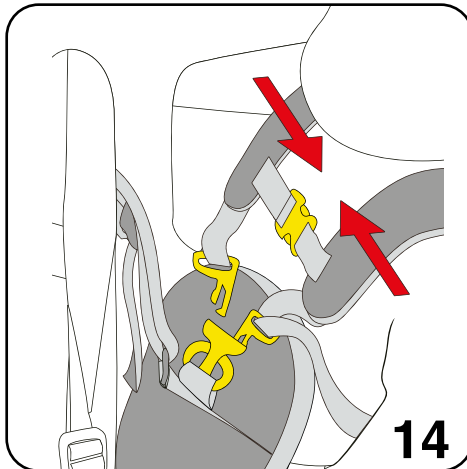
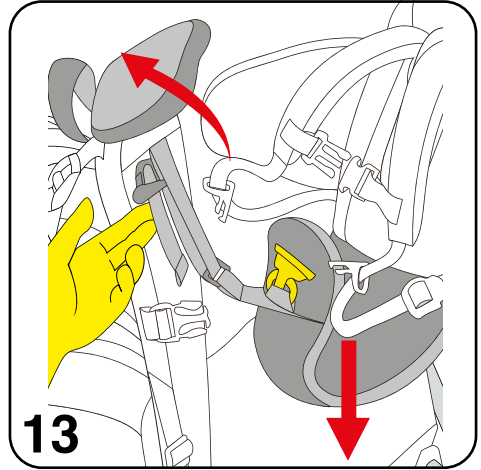
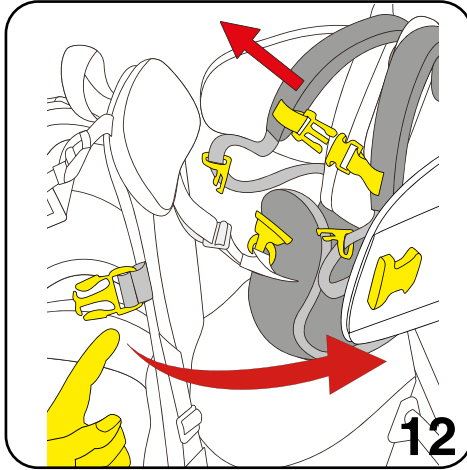

**DE:** Klappen Sie den Stützfuß aus und stellen Sie die Rückentrage anschließend auf eine gerade, ebene Fläche. Öffnen Sie nun die Schnallen der seitlichen Begrenzungsklappen sowie den Sicherheitsgurt des Kindes (siehe Bild 12). Gegebenenfalls müssen Sie auch die Spannung des Sicherheitsgurts lösen. Nun können Sie die Höhe des Sitzes einstellen, indem Sie die Gurte unter dem Kinnpolster straffen bzw. lösen (siehe Bild 13). Die Höhe des Sitzes muss so eingestellt werden, dass sich das Kinn des Kindes auf der Höhe des Kinnpolsters befindet (siehe Bild 15). Anschließend können Sie das Kind mithilfe des Sicherheitsgurts anschnallen (siehe Bild 14).

**EN:** Fold out the support leg and then place the back carrier on a flat, level surface. Now open the buckles of the side boundary flaps as well as the child's safety harness (see image 12). If necessary, you may also need to loosen the tension of the safety harness. You can now adjust the seat height by tightening or loosening the straps under the chin pad (see image 13). The seat height must be adjusted so that the child's chin is at the level of the chin pad (see image 15). Then you can fasten the child using the safety harness (see image 14).

**SL:** Razprite oporno nogo in nato postavite nosilko na ravno, vodoravno površino. Odprite zaponke stranskih zaščitnih zavihkov ter varnostni pas otroka (glejte sliko 12). Po potrebi sprostite tudi napetost varnostnega pasu. Zdaj lahko prilagodite višino sedeža z zategovanjem ali popuščanjem trakov pod blazinico za brado (glejte sliko 13). Višina sedeža mora biti nastavljena tako, da je otrokova brada v višini blazinice za brado (glejte sliko 15). Nato lahko otroka pripnete z varnostnim pasom (glejte sliko 14).

**HR:** Izvucite potporni oslonac i zatim postavite nosiljku na ravnu, vodoravnu površinu. Otvorite kopče bočnih zaštitnih preklopa i sigurnosnog pojasa djeteta (vidi sliku 12). Po potrebi otpustite i zategnutost sigurnosnog pojasa. Visinu sjedala možete podesiti zatezanjem ili otpuštanjem remena ispod jastučića za bradu (vidi sliku 13). Visina sjedala mora biti podešena tako da djetetova brada bude u visini jastučića za bradu (vidi sliku 15). Zatim možete dijete pričvrstiti sigurnosnim pojansom (vidi sliku 14).

**HU:** Hajtsa ki a támasztólábat, majd helyezze a háti hordozót egy sík, vízszintes felületre. Nyissa ki az oldalsó védőfülek és a gyermek biztonsági övének csatjait (lásd 12. ábra). Szükség esetén lazítsa meg a biztonsági öv feszességét is. Ezután beállíthatja az ülés magasságát az állpárna alatti hevederek meghúzásával vagy meglazításával (lásd 13. ábra). Az ülés magasságát úgy kell beállítani, hogy a gyermek álla az állpárna magasságában legyen (lásd 15. ábra). Ezután a gyermeket a biztonsági öv segítségével rögzítheti (lásd 14. ábra).

**IT:** Aprire il piedino di supporto e poi posizionare il marsupio su una superficie piana e livellata. Aprire ora le fibbie delle alette laterali di contenimento e della cintura di sicurezza del bambino (vedi immagine 12). Se necessario, allentare anche la tensione della cintura di sicurezza. Ora è possibile regolare l'altezza della seduta stringendo o allentando le cinghie sotto il cuscinetto per il mento (vedi immagine 13). L'altezza della seduta deve essere regolata in modo che il mento del bambino sia all'altezza del cuscinetto (vedi immagine 15). Successivamente è possibile fissare il bambino con la cintura di sicurezza (vedi immagine 14).

**FR:** Dépliez le pied de support puis placez le porte-bébé sur une surface plane et stable. Ouvrez maintenant les boucles des rabats latéraux ainsi que le harnais de sécurité de l'enfant (voir image 12). Le cas échéant, desserrez également la tension du harnais de sécurité. Vous pouvez maintenant ajuster la hauteur du siège en serrant ou en desserrant les sangles sous le coussinet pour le menton (voir image 13). La hauteur du siège doit être réglée de façon à ce que le menton de l'enfant soit au niveau du coussinet (voir image 15). Ensuite, vous pouvez attacher l'enfant à l'aide du harnais de sécurité (voir image 14).

# Kindersitz vorbereiten

**SV:** Fäll ut stödbenet och placera sedan bärselen på en plan, jämn yta. Öppna nu spännena på sidoflikarna samt barnets säkerhetsbälte (se bild 12). Vid behov kan du också lossa säkerhetsbältets spänning. Justera nu sitsens höjd genom att dra åt eller lossa remmarna under hakskyddet (se bild 13). Sitsens höjd ska justeras så att barnets haka är i nivå med hakskyddet (se bild 15). Därefter kan du spänna fast barnet med säkerhetsbältet (se bild 14).

**NO:** Slå ut støttebenet og plasser deretter bæreselen på en jevn, flat overflate. Åpne deretter spennene på sideklaffene samt barnets sikkerhetssele (se bilde 12). Om nødvendig kan du også løsne spenningen i sikkerhetssele. Du kan nå justere setehøyden ved å stramme eller løsne stroppene under hakeputen (se bilde 13). Setehøyden må justeres slik at barnets hake er på høyde med hakeputen (se bilde 15). Deretter kan du feste barnet med sikkerhetssele (se bilde 14).

**CS:** Vyklopte podpěrnou nohu a poté umístěte nosič na rovný, stabilní povrch. Otevřete přezky bočních ochranných klapek a bezpečnostního pásu dítěte (viz obrázek 12). V případě potřeby uvolněte napětí bezpečnostního pásu. Nyní můžete nastavit výšku sedadla utažením nebo povolením popruhů pod bradovou podložkou (viz obrázek 13). Výška sedadla musí být nastavena tak, aby byla brada dítěte ve výšce bradové podložky (viz obrázek 15). Poté můžete dítě připoutat pomocí bezpečnostního pásu (viz obrázek 14).

**SK:** Vyklopte opornú nohu a následne umiestnite nosič na rovnú, pevnú plochu. Otvorte pracky bočných ochranných klapiek a bezpečnostného pásu dieťaťa (pozri obrázok 12). V prípade potreby uvoľnite napnutie bezpečnostného pásu. Výšku sedadla teraz môžete nastaviť utiahnutím alebo uvoľnením popruhov pod podložkou na bradu (pozri obrázok 13). Výška sedadla musí byť nastavená tak, aby sa brada dieťaťa nachádzala vo výške podložky (pozri obrázok 15). Následne môžete dieťa pripútať pomocou bezpečnostného pásu (pozri obrázok 14).

EN: Place the child and secure | SL: Namestite otroka in ga zavarujte | HR: Postavite dijete i osigurajte ga | HU: Helyezze be a gyermeket, és rögzítse | IT: Posizionare il bambino e fissarlo | FR: Installer l'enfant et l'attacher | SV: Sätt in barnet och spänn fast det | NO: Plasser barnet og fest det | CS: Umístěte dítě a zajistěte ho | SK: Umiestnite dieťa a zaistite ho

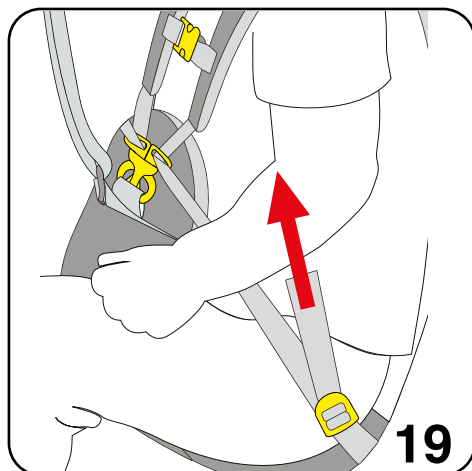
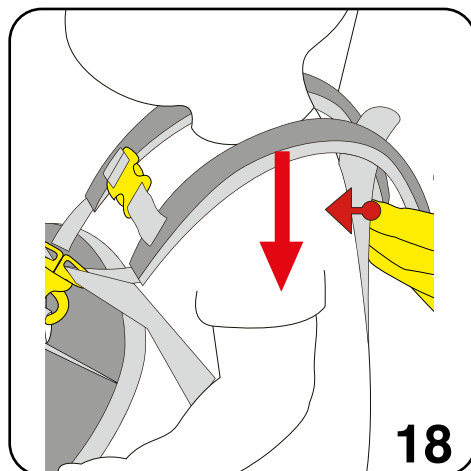
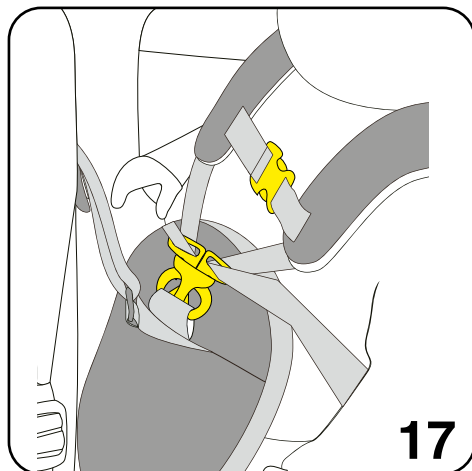
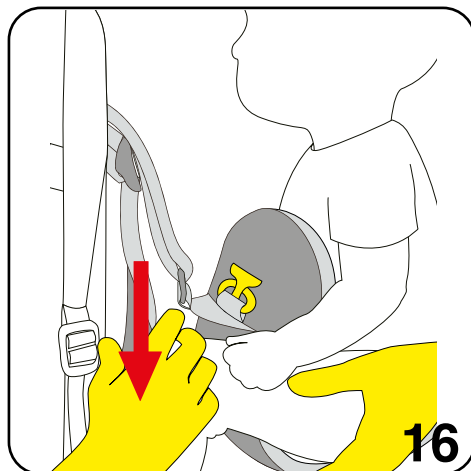

# Kind einsetzen und sichern

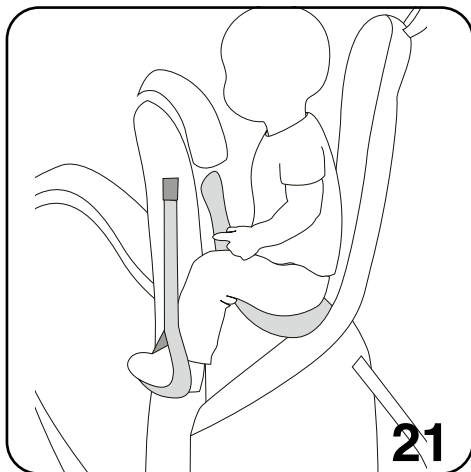
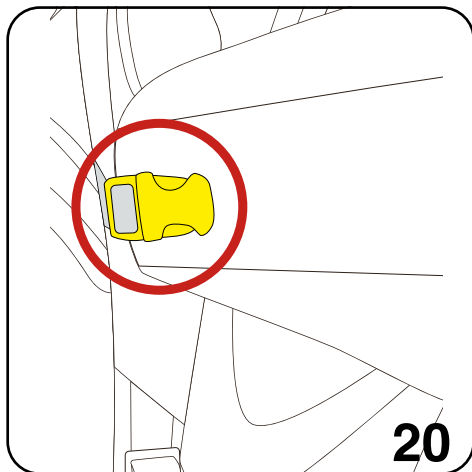

**DE:** Stellen Sie nun die Höhe des Sitzes ein, indem Sie die Gurte unter dem Kinnpolster straffen bzw. lösen (siehe Bild 16). Zur Unterstützung können Sie mit einer Hand unter den Sitz greifen, um das Kind leicht anzuheben. Auch die Höhe der Schultergurte des Kindes kann verstellt werden. Lösen Sie hierzu den Klettverschluss zwischen den Schulterblättern des Kindes und fixieren Sie ihn anschließend in der gewünschten Höhe (siehe Bild 18). Wenn Sitz und Gurt richtig eingestellt sind, können Sie das Kind anschnallen und die Spannung des Gurtes erhöhen, indem Sie am Gurtende ziehen (siehe Bild 19). Achten Sie dabei darauf, die Gurte nicht zu straff anzuziehen, um das Kind nicht einzuengen. Schließen Sie nun die Schnallen der seitlichen Begrenzungsklappen (siehe Bild 20). Stellen Sie die Steigbügel so ein, dass die Knie des Kindes leicht angewinkelt sind (siehe Bild 21).

**EN:** Now adjust the seat height by tightening or loosening the straps under the chin pad (see image 16). To assist, you can place one hand under the seat to gently lift the child. The height of the child's shoulder straps can also be adjusted. To do this, open the hook-and-loop fastener between the child's shoulder blades and reattach it at the desired height (see image 18). Once the seat and harness are properly adjusted, you can fasten the child and increase the strap tension by pulling on the strap end (see image 19). Make sure not to tighten the straps too much to avoid restricting the child. Now close the buckles of the side boundary flaps (see image 20). Adjust the stirrups so that the child's knees are slightly bent (see image 21).

**SL:** Nastavite višino sedeža tako, da zategnete ali sprostite trakove pod blazinicco za brado (glejte sliko 16). Za lažje prilagajanje lahko z eno roko podprete sedež in otroka rahlo privzdignete. Višina otrokovih naramnic je prav tako nastavljiva. Odprite ježek med otrokoma lopaticama in ga nato pritrdite na zeleno višino (glejte sliko 18). Ko sta sedež in pas pravilno nastavljena, lahko otroka pripnete in povečate napetost pasu tako, da potegnete za konec traku (glejte sliko 19). Pazite, da trakov ne zategnete premočno, da otroka ne utesnite. Nato zapnite zaponke stranskih zaščitnih zavihkov (glejte sliko 20). Nastavite stremena tako, da so otrokova kolena rahlo pokrčena (glejte sliko 21).

**HR:** Podesite visinu sjedala tako da zategnete ili otpustite remene ispod jastučica za bradu (vidi sliku 16). Za dodatnu pomoć možete jednom rukom podignuti dijete ispod sjedala. Visina dječjih naramenica također se može prilagoditi. Otvorite čičak između djetetovih lopatica i pričvrstite ga na željenu visinu (vidi sliku 18). Kada su sjedalo i pojas ispravno podešeni, možete pričvrstiti dijete i povećati zategnutost povlačenjem kraja remena (vidi sliku 19). Pazite da remene ne zategnete previše kako ne biste stegnuli dijete. Zatvorite kopče bočnih zaštitnih preklopa (vidi sliku 20). Podesite stremen tako da su djetetova koljena lagano savijena (vidi sliku 21).

**HU:** Most állítsa be az ülés magasságát az állpárna alatti hevederek meghúzásával vagy meglazításával (lásd 16. ábra). Segítségképpen egyik kezét az ülés alá teheti, hogy óvatosan megemelje a gyermeket. A gyermek vállpántjainak magassága szintén állítható. Ehhez oldja ki a tépőzárát a gyermek lapockái között, majd rögzítse újra a kívánt magasságban (lásd 18. ábra). Miután az ülés és az öv megfelelően be van állítva, rögzítse a gyermeket, és húzza meg az öv végét a feszítéshez (lásd 19. ábra). Ügyeljen arra, hogy a hevedereket ne húzza túl szorosra, nehogy a gyermeket megszorítsa. Ezután zárja be az oldalsó védőfülek csatjait (lásd 20. ábra). Állítsa be a kengyeleket úgy, hogy a gyermek térdei enyhén hajlítotak legyenek (lásd 21. ábra).

**IT:** Regolare ora l'altezza della seduta stringendo o allentando le cinghie sotto il cuscinetto per il mento (vedi immagine 16). Per facilitare l'operazione, si può sostenere il bambino sollevandolo leggermente con una mano da sotto il sedile. Anche l'altezza delle spalline può essere regolata. Aprire il velcro tra le scapole del bambino e fissarlo all'altezza desiderata (vedi immagine 18). Una volta che seduta e cintura sono correttamente regolati, è possibile allacciare il bambino e aumentare la tensione della cintura tirando l'estremità della cinghia (vedi immagine 19). Assicurarsi di non stringere troppo le cinghie per non comprimere il bambino. Chiudere ora le fibbie delle alette laterali di contenimento (vedi immagine 20). Regolare le staffe in modo che le ginocchia del bambino siano leggermente piegate (vedi immagine 21).

**FR:** Réglez maintenant la hauteur du siège en serrant ou desserrant les sangles situées sous le coussinet pour le menton (voir image 16). Pour vous aider, vous pouvez passer une main sous le siège afin de soulever légèrement l'enfant. La hauteur des bretelles de l'enfant peut également être ajustée. Pour cela, ouvrez la bande velcro entre les omoplates de l'enfant et repositionnez-la à la hauteur souhaitée (voir image 18). Une fois que le siège et le harnais sont correctement ajustés, attachez l'enfant et augmentez la tension en tirant sur l'extrémité de la sangle (voir image 19). Veillez à ne pas trop serrer les sangles afin de ne pas comprimer l'enfant. Fermez ensuite les boucles des rabats latéraux (voir image 20). Réglez les étriers de manière à ce que les genoux de l'enfant soient légèrement pliés (voir image 21).

**SV:** Justera nu sitsens höjd genom att dra åt eller lossa remmarna under hakskyddet (se bild 16). För att underlätta kan du placera en hand under sitsen och lyfta barnet lätt. Även barnets axelremmar kan justeras i höjd. Öppna kardborrefästet mellan barnets skulderblad och fäst det igen på önskad höjd (se bild 18). När sits och sele är korrekt inställda kan du spänna fast barnet och öka remmens spänning genom att dra i remmens ände (se bild 19). Se till att inte dra åt remmarna för hårt, så att barnet inte sitter för trångt. Stäng nu spännena på sidoflikarna (se bild 20). Justera stigbyglarna så att barnets knän är lätt böjda (se bild 21).

# Kind einsetzen und sichern

**NO:** Still inn setehøyden ved å stramme eller løsne stroppene under hakeputen (se bilde 16). For å hjelpe til kan du plassere en hånd under setet for å løfte barnet lett. Også høyden på barnets skulderstropper kan justeres. Løsne borrelåsen mellom barnets skulderblader og fest den deretter på ønsket høyde (se bilde 18). Når sete og sele er riktig justert, kan du feste barnet og stramme selen ved å trekke i enden av stroppen (se bilde 19). Pass på at du ikke strammer stroppene for hardt, slik at barnet ikke blir klemmt. Lukk deretter spennene på sideklaffene (se bilde 20). Juster stighbøylene slik at barnets knær er lett bøyd (se bilde 21).

**CS:** Nyní nastavte výšku sedadla utážením nebo povolením popruhů pod bradovou podložkou (viz obrázek 16). Pro snazší manipulaci můžete jednou rukou nadzvednout dítě podepřením sedadla zespodu. Výšku ramenních popruhů dítěte lze rovněž upravit. Rozpojte suchý zip mezi lopatkami dítěte a znovu jej upevněte v požadované výšce (viz obrázek 18). Když jsou sedadlo i pás správně nastaveny, připoutejte dítě a zvýšte napětí pásu zatažením za konec (viz obrázek 19). Dbejte na to, abyste popruhy neutáhli příliš, aby dítě nebylo omezeno. Zavřete přezky bočních ochranných klapek (viz obrázek 20). Nastavte třmeny tak, aby kolena dítěte byla mírně pokrčená (viz obrázek 21).

**SK:** Teraz nastavte výšku sedadla utiahnutím alebo uvoľnením popruhov pod podložkou na bradu (pozri obrázok 16). Na uľahčenie môžete jednou rukou nadvihnúť dieťa zo spodnej strany sedadla. Výšku ramenných popruhov dieťaťa je tiež možné nastaviť. Rozopnite suchý zips medzi lopatkami dieťaťa a zafixujte ho v požadovanej výške (pozri obrázok 18). Keď sú sedadlo a pás správne nastavené, pripútajte dieťa a zvýšte napnutie pásu potiahnutím za jeho koniec (pozri obrázok 19). Dávajte pozor, aby ste popruhy neutiahli príliš silno a dieťa neobmedzili. Potom zapnite pracky bočných ochranných klapiiek (pozri obrázok 20). Nastavte strmene tak, aby boli kolená dieťaťa mierne pokrčené (pozri obrázok 21).

EN: Put on the back carrier | SL: Namestite nosilko za hrbet | HR: Stavite dječju nosiljku na leđa | HU: Vegye fel a háti hordozót | IT: Indossare il marsupio da schiena | FR: Mettre le porte-bébé dorsal | SV: Ta på ryggbärstolen | NO: Ta på bæremeisen | CS: Nasad'te si nosítko na záda | SK: Nasad'te si nosič na chrbát

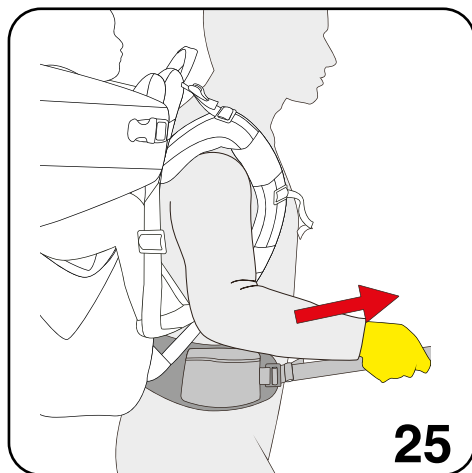
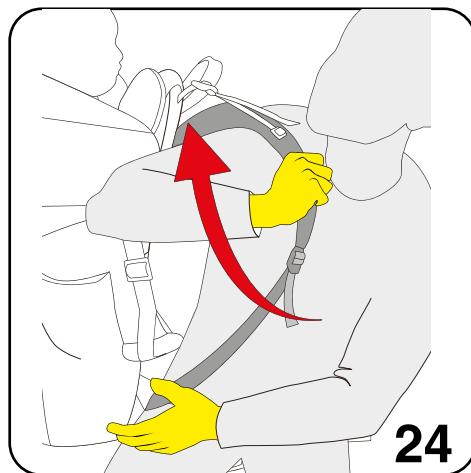
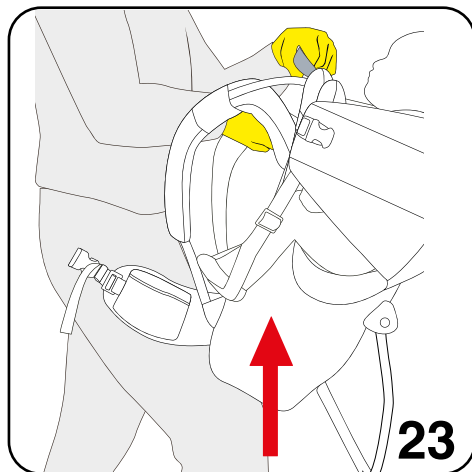
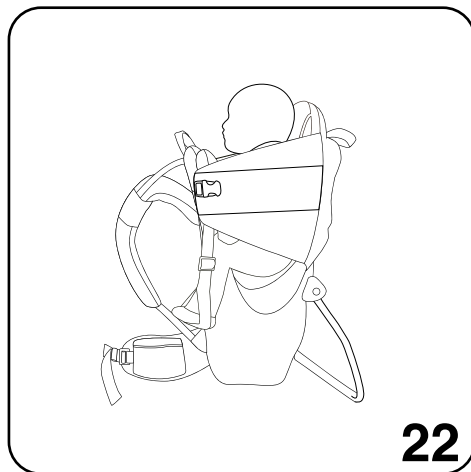

# Rückentrage anlegen

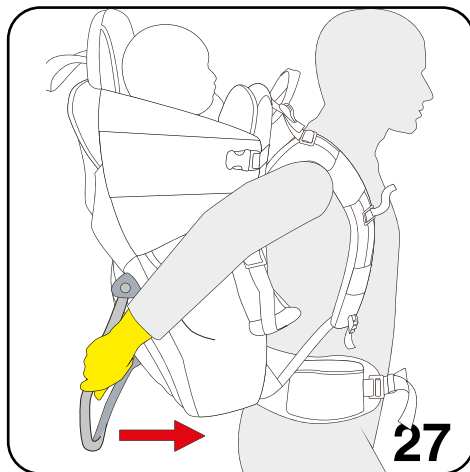
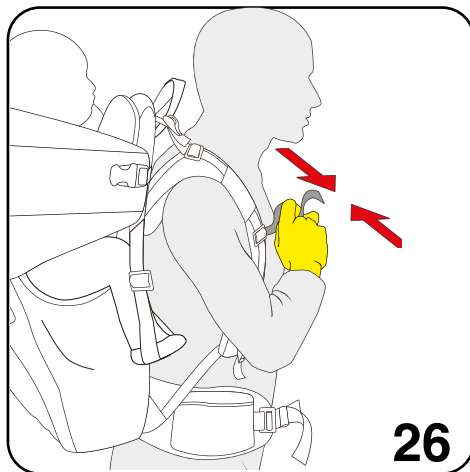

**DE:** Zum Anlegen der Trage stellen Sie zuerst das Tragesystem auf Ihre Bedürfnisse ein (siehe Bild 5–11). Setzen Sie anschließend das Kind wie zuvor beschrieben in die Trage (siehe Bild 16–21) und kontrollieren Sie, ob alle Sicherungen korrekt geschlossen und alle Gurte straff angezogen sind. Achten Sie dabei darauf, dass die Rückentrage auf einem flachen, ebenen Untergrund steht und lassen Sie das Kind nicht aus den Augen.

Heben Sie nun die Trage an. Verwenden Sie dazu den oberen Tragegriff und einen der Schultergurte (siehe Bild 23) und stellen Sie zur Unterstützung Ihr Knie unter die Rückentrage. Stellen Sie sich dabei eher breitbeinig hin und achten Sie auf Ihre Balance.

Nun können Sie vorsichtig den Tragegriff loslassen und zuerst einen Schultergurt über die Schulter legen. Bewegen Sie anschließend die Trage auf Ihren Rücken und legen Sie den anderen Schultergurt über die zweite Schulter (siehe Bild 24). Achten Sie hierbei stets darauf, Ihre Balance zu halten und die Trage sicher im Griff zu behalten.

Wenn die Schultergurte angenehm auf Ihren Schultern liegen, schließen und straffen Sie den Hüftgurt (siehe Bild 25) und schließen Sie anschließend den Brustgurt.

Nun können Sie den Stützfuß einklappen (siehe Bild 27).

**EN:** First, adjust the carrier system to suit your needs (see images 5–11). Then place the child into the carrier as previously described (see images 16–21) and check that all safety fasteners are correctly closed and all straps are properly tightened. Make sure the child carrier is on a flat, even surface and do not take your eyes off the child during this process.

Now lift the carrier. Use the top carrying handle and one of the shoulder straps (see image 23), and support the back carrier with your knee. Stand with your feet shoulder-width apart and ensure you have good balance.

Next, carefully release the carrying handle and place one shoulder strap over your shoulder. Then move the carrier onto your back and pull the second shoulder strap over your other shoulder (see image 24). Always maintain your balance and keep a secure grip on the carrier.

Once the shoulder straps are comfortably positioned on your shoulders, fasten and tighten the hip belt (see image 25), then close the chest strap.

You can now fold in the support foot (see image 27).

**SL:** Najprej prilagodite nosilni sistem svojim potrebam (glejte slike 5–11). Nato otroka, kot že opisano, namestite v nosilko (glejte slike 16–21) in preverite, ali so vsi varnostni zapahi pravilno zaprti in vsi trakovi ustrezno zategnjeni. Pazite, da je nosilka postavljena na ravno in stabilno površino ter otroka ne spuščajte z oči.

Zdaj dvignite nosilko. Uporabite zgornji ročaj za nošenje in enega od naramnih trakov (glejte sliko 23) ter nosilko podprite s kolenom. Stojte v rahlo razkoračeni drži in pazite na ravnotežje.

Nato previdno spustite ročaj in si en naramni trak namestite čez ramo. Nato premaknite nosilko na hrbet in si čez drugo ramo namestite še drugi naramni trak (glejte sliko 24). Ves čas ohranjajte ravnotežje in imejte nosilko varno v rokah.

Ko so naramni trakovi udobno nameščeni na vaših ramenih, zapnite in zategnite bočni pas (glejte sliko 25), nato zapnite še prsni pas.

Zdaj lahko zložite podporno nogico (glejte sliko 27).

**HR:** Prvo prilagodite sustav za nošenje prema vlastitim potrebama (vidi slike 5–11). Zatim stavite dijete u nosiljku kao što je prethodno opisano (vidi slike 16–21) i provjerite jesu li svi sigurnosni zatvarači pravilno zatvoreni i svi remeni čvrsto zategnuti. Pazite da je nosiljka postavljena na ravnu, stabilnu podlogu i ne ispuštajte dijete iz vida.

Sada podignite nosiljku. Upotrijebite gornju ručku za nošenje i jednu naramenicu (vidi sliku 23) te poduprite stražnju stranu nosiljke koljenom. Stanite u lagano raskoračeni položaj i održavajte ravnotežu.

Zatim pažljivo otpustite ručku i stavite jednu naramenicu preko ramena. Nakon toga prebacite nosiljku na leđa i stavite drugu naramenicu preko drugog ramena (vidi sliku 24). Pazite da stalno održavate ravnotežu i sigurno držite nosiljku.

Kada naramenice udobno stoje na ramenima, zakopčajte i zategnite pojas za bokove (vidi sliku 25), a zatim zakopčajte prsni remen.

Sada možete sklopiti potporni oslonac (vidi sliku 27).

# Rückenträge anlegen

**HU:** Először állítsa be a hordozórendszert a saját igényeinek megfelelően (lásd az 5–11. ábrát). Ezután helyezze a gyermeket a hordozóba a korábban leírtak szerint (lásd a 16–21. ábrát), és ellenőrizze, hogy minden biztonsági zár megfelelően rögzítve van-e, és az összes heveder szorosan meg van-e húzva. Ügyeljen arra, hogy a háti hordozó sík, stabil felületen álljon, és ne hagyja felügyelet nélkül a gyermeket.

Most emelje fel a hordozót. Használja a felső hordozófogantyút és az egyik vállpántot (lásd a 23. ábrát), és támassza alá térdével a hordozót. Álljon vállszélességű terpeszbe, és figyeljen az egyensúlyára.

Ezután óvatosan engedje el a hordozófogantyút, és helyezze az egyik vállpántot a vállára. Ezután helyezze a hordozót a hátára, és a másik vállpántot is húzza át a másik vállán (lásd a 24. ábrát). Mindvégig figyeljen az egyensúlyra, és tartsa biztosan a hordozót.

Miután a vállpántok kényelmesen ülnek a vállán, csatolja be és húzza meg a derékövet (lásd a 25. ábrát), majd zárja be a mellkaspántot is.

Most már behajthatja a kitámasztó lábat (lásd a 27. ábrát).

**IT:** Per prima cosa, regolate il sistema di trasporto in base alle vostre esigenze (vedi immagini 5–11). Quindi sistemate il bambino nel marsupio come descritto in precedenza (vedi immagini 16–21) e verificate che tutte le chiusure di sicurezza siano correttamente agganciate e tutte le cinghie ben tese. Assicuratevi che il marsupio sia posizionato su una superficie piana e stabile e non perdetevi mai di vista il bambino.

Sollevate ora il marsupio. Utilizzate la maniglia superiore e una delle bretelle (vedi immagine 23) e sostenetelo con il ginocchio. Mettetevi in una posizione con le gambe leggermente divaricate e mantenete l'equilibrio.

Quindi rilasciate con cautela la maniglia e appoggiate una bretella sulla spalla. Poi portate il marsupio sulla schiena e posizionate la seconda bretella sull'altra spalla (vedi immagine 24). Mantenete sempre l'equilibrio e afferrate saldamente il marsupio.

Una volta che le bretelle sono comodamente sistemate sulle spalle, allacciate e stringete la cintura ventrale (vedi immagine 25), poi chiudete la cintura pettorale.

Ora potete richiudere il piede di supporto (vedi immagine 27).

**FR:** Commencez par ajuster le système de portage selon vos besoins (voir images 5–11). Ensuite, placez l'enfant dans le porte-bébé comme décrit précédemment (voir images 16–21) et vérifiez que toutes les fermetures de sécurité sont bien enclenchées et toutes les sangles bien serrées. Veillez à ce que le porte-bébé soit posé sur une surface plane et stable et ne quittez pas l'enfant des yeux.

Soulevez maintenant le porte-bébé. Utilisez la poignée de transport supérieure et l'une des bretelles (voir image 23) et soutenez le porte-bébé avec votre genou. Adoptez une position stable

avec les jambes écartées et gardez l'équilibre.

Relâchez ensuite prudemment la poignée et placez une bretelle sur votre épaule. Déplacez ensuite le porte-bébé sur votre dos et placez la seconde bretelle sur l'autre épaule (voir image 24). Gardez toujours l'équilibre et tenez fermement le porte-bébé.

Une fois les bretelles confortablement placées sur vos épaules, attachez et serrez la ceinture ventrale (voir image 25), puis fermez la sangle pectorale.

Vous pouvez maintenant replier le pied de soutien (voir image 27).

**SV:** Justera först bärsystemet efter dina behov (se bilder 5–11). Placera sedan barnet i bärstolen enligt tidigare instruktioner (se bilder 16–21) och kontrollera att alla säkerhetslås är korrekt stängda och alla remmar ordentligt åtdragna. Kontrollera att bärstolen står på ett plant och stabilt underlag och håll alltid barnet under uppsikt.

Lyft nu upp bärstolen. Använd det övre bärhandtaget och en av axelremmarna (se bild 23) och stöd bärstolen med ditt knä. Stå med fötterna axelbrett isär och se till att du har bra balans.

Släpp sedan försiktigt handtaget och lägg en axelrem över axeln. Flytta därefter bärstolen till ryggen och dra den andra axelremmen över den andra axeln (se bild 24). Håll balansen och ha alltid ett säkert grepp om bärstolen.

När axelremmarna sitter bekvämt på dina axlar, knäpp och dra åt midjebältet (se bild 25), och knäpp därefter bröstremmen.

Du kan nu fälla in stödfoten (se bild 27).

**NO:** Juster først bæresystemet etter dine behov (se bilder 5–11). Sett deretter barnet i bæreselen som tidligere beskrevet (se bilder 16–21), og kontroller at alle sikkerhetslåser er korrekt lukket og alle stropper er strammet. Sørg for at bæreselen står på et flatt og jevnt underlag, og hold alltid øye med barnet.

Løft nå bæreselen. Bruk det øvre bærehåndtaket og en av skulderstroppene (se bilde 23), og støtt bæreselen med kneet. Stå med bena litt fra hverandre og pass på balansen.

Slipp så forsiktig håndtaket og legg en skulderstropp over skulderen. Flytt deretter bæreselen over på ryggen og legg den andre skulderstroppen over den andre skulderen (se bilde 24). Sørg hele tiden for å holde balansen og ha et fast grep om bæreselen.

Når skulderstroppene sitter komfortabelt på skuldrene, fest og stram hoftebeltet (se bilde 25), og lukk deretter bryststroppen.

Nå kan du folde inn støttefoten (se bilde 27).

# Rückenstrage anlegen

**CS:** Nejprve si přizpůsobte nosicí systém podle svých potřeb (viz obrázky 5–11). Poté vložte dítě do nosítka podle dřívějšího popisu (viz obrázky 16–21) a zkontrolujte, zda jsou všechny bezpečnostní přezky správně zapnuté a všechny popruhy dobře utažené. Ujistěte se, že nosítko stojí na rovném a stabilním povrchu, a dítě nikdy nespouštějte z očí.

Nyní nosítko zvedněte. Použijte horní madlo a jeden z ramenních popruhů (viz obrázek 23) a podložte nosítko kolenem. Stůjte s mírně rozkročenýma nohama a udržujte rovnováhu.

Poté opatrně pusťte madlo a jeden ramenní popruh si dejte přes rameno. Přesuňte nosítko na záda a přetáhněte druhý popruh přes druhé rameno (viz obrázek 24). Po celou dobu udržujte rovnováhu a mějte nosítko pevně pod kontrolou.

Jakmile jsou popruhy pohodlně na ramenou, zapněte a utáhněte bederní pás (viz obrázek 25), poté zapněte hrudní pás.

Nyní můžete sklopit podpěrnou nožku (viz obrázek 27).

**SK:** Najprv si prispôsobte nosný systém podľa svojich potrieb (pozri obrázky 5–11). Potom vložte dieťa do nosiča podľa predchádzajúceho popisu (pozri obrázky 16–21) a skontrolujte, či sú všetky bezpečnostné zapínania správne uzavreté a všetky popruhy pevne utiahnuté. Uistite sa, že nosič je umiestnený na rovnom a stabilnom povrchu a dieťa nespúšťaťe z očí.

Teraz zdvihnite nosič. Použite hornú rukoväť a jeden z ramenných popruhov (pozri obrázok 23) a podprite ho kolenom. Postavte sa s mierne rozkročenými nohami a dbajte na rovnováhu.

Potom opatrne pustite rukoväť a jeden popruh si dajte cez plece. Presuňte nosič na chrbát a druhý popruh si dajte cez druhé plece (pozri obrázok 24). Neustále si udržiavajte rovnováhu a majte nosič pevne pod kontrolou.

Keď sú popruhy pohodlne na pleciach, zapnite a utiahnite bedrový pás (pozri obrázok 25) a potom zapnite hrudný pás.

Teraz môžete sklopiť podpernú nožičku (pozri obrázok 27).

**EN:** Put down the back carrier | **SL:** Odložite nahrbtnni nosilec | **HR:** Spustite naprtnjaču | **HU:** Háti hordozó letétele | **IT:** Posare il marsupio da schiena | **FR:** Déposer le porte-bébé dorsal | **SV:** Sätt ner bärstolen | **NO:** Sett ned bæremøisen | **CS:** Odložte nosítko na záda | **SK:** Položte nosič na chrbát

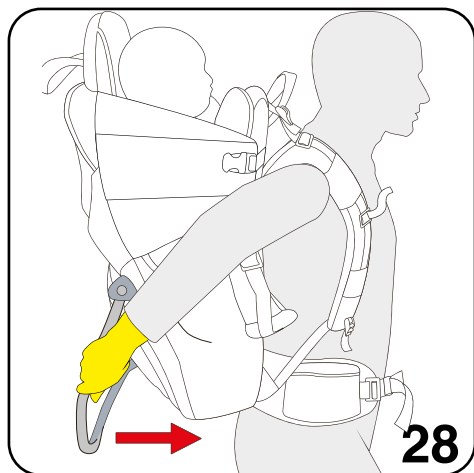

**DE:** Zum Ablegen der Trage klappen Sie den Stützfuß wieder ein (siehe Bild 28) und folgen Sie den zuvor beschriebenen Schritten in umgekehrter Reihenfolge (siehe Bild 23–26).

**EN:** To take off the carrier, fold out the support foot again (see image 28) and follow the previously described steps in reverse order (see images 23–26).

**SL:** Za snemanje nosilke znova zložite podporno nogico (glejte sliko 28) in sledite prej opisanim korakom v obratnem vrstnem redu (glejte slike 23–26).

**HR:** Za skidanje nosiljke ponovno izbacite potporni oslonac (vidi sliku 28) i slijedite prethodno opisane korake obrnutim

redoslijedom (vidi slike 23–26).

**HU:** A hordozó levételéhez hajtsa ki ismét a kitámasztó lábat (lásd a 28. ábrát), és kövesse a korábban leírt lépéseket fordított sorrendben (lásd a 23–26. ábrákat).

**IT:** Per togliere il marsupio, aprite nuovamente il piede di supporto (vedi immagine 28) e seguite i passaggi precedentemente descritti in ordine inverso (vedi immagini 23–26).

**FR:** Pour retirer le porte-bébé, dépliez à nouveau le pied de soutien (voir image 28) et suivez les étapes précédemment décrites dans l'ordre inverse (voir images 23–26).

**SV:** För att ta av bärstolen, fäll ut stödbenet igen (se bild 28) och följ de tidigare beskrivna stegen i omvänd ordning (se bilder 23–26).

**NO:** For å ta av bæreselen, slå ut støttefoten igjen (se bilde 28) og følg de tidligere beskrevne trinnene i omvendt rekkefølge (se bilder 23–26).

**CS:** Pro sejmutí nosítka znovu vyklopte podpěrnou nožku (viz obrázek 28) a postupujte podle dříve popsaných kroků v opačném pořadí (viz obrázky 23–26).

**SK:** Na zloženie nosiča znova vyklopte podpernú nožičku (pozri obrázok 28) a postupujte podľa predtým popísaných krokov v opačnom poradí (pozri obrázky 23–26).

# Sonnendach

**EN:** Put down the back carrier | **SL:** Odložite nahrbtnni nosilec | **HR:** Spustite naprtnjaču | **HU:** Háti hordozó letétele | **IT:** Posare il marsupio da schiena | **FR:** Déposer le porte-bébé dorsal | **SV:** Sätt ner bärstolen | **NO:** Sett ned bæremøisen | **CS:** Odložte nosítko na záda | **SK:** Položte nosič na chrbát

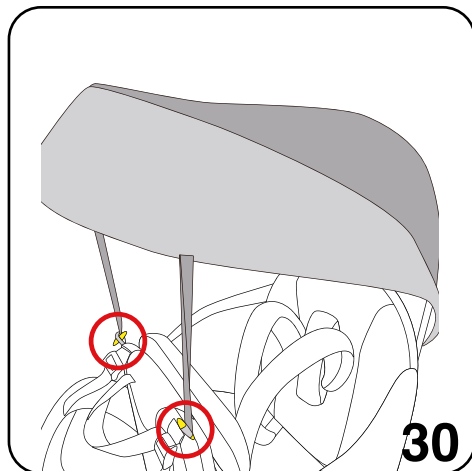
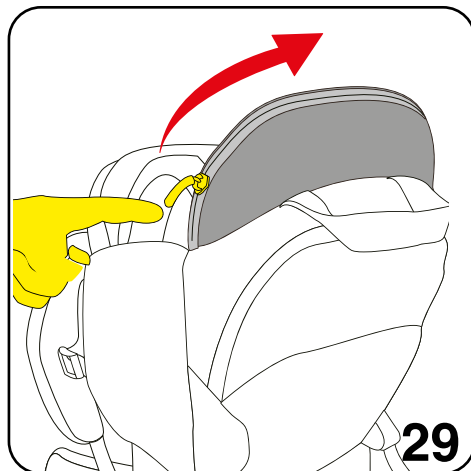

**DE:** Das Sonnendach ist in der Rückenlehne verstaut und kann durch Öffnen des Reißverschlusses hervorgeholt werden (siehe Bild 29). Ziehen Sie das Sonnendach vollständig heraus und befestigen Sie anschließend die Spannbänder in den Schlaufen beim Kinnpolster.

**EN:** The sunshade is stored in the backrest and can be taken out by opening the zipper (see image 29). Pull the sunshade out completely and then attach the tension straps to the loops near the chin pad.

**SL:** Sončna strešica je shranjena v naslonjalu in jo lahko izvlečete z odpiranjem zadrgе (glejte sliko 29). Popolnoma izvlecite sončno strešico in nato pritrdite napenjalne trakove v zanke pri blazinici za brado.

**HR:** Suncobran je pohranjen u naslonu i može se izvaditi otvaranjem patentnog zatvarača (vidi sliku 29). Potpuno izvucite suncobran i zatim pričvrstite zatezne trake na omče kod jastučića za bradu.

**HU:** A napellenző a háttámlában van tárolva, és a cipzár kinyitásával húzható elő (lásd a 29. ábrát). Húzza ki teljesen a napellenzőt, majd rögzítse a feszítópántokat az állpárna melletti hurkokhoz.

**IT:** Il tettuccio parasole è riposto nello schienale e può essere estratto aprendo la cerniera (vedi immagine 29). Estraete completamente il tettuccio e fissate i tiranti negli anelli vicino al cuscinetto per il mento.

**FR:** Le pare-soleil est rangé dans le dossier et peut être sorti en ouvrant la fermeture éclair (voir image 29). Tirez complètement le pare-soleil, puis fixez les sangles de tension dans les boucles près du coussinet menton.

**SV:** Solskyddet är förvarat i ryggstödet och kan tas fram genom att öppna dragkedjan (se bild 29). Dra ut solskyddet helt och fäst sedan spännbanden i öglorna vid hakskyddet.

**NO:** Solskjermen er oppbevart i ryggstøtten og kan tas ut ved å åpne glidelåsen (se bilde 29). Trekk solskjermen helt ut og fest deretter strammebåndene i løkkene ved hakeputen.

**CS:** Sluneční stříška je uložena v opěrce zad a lze ji vyjmout otevřením zipu (viz obrázek 29). Stříšku zcela vytáhněte a poté upevněte napínací pásky do oček u podbradního polštářku.

**SK:** Slniečna strieška je uložená v operadle a možno ju vytiahnuť otvorením zipsu (pozri obrázok 29). Striešku úplne vytiahnite a potom upevnite napínacie pásky do pútok pri podbradovom vankúši.

# fillikid

EN 13209-1:2022

**Fillikid GmbH**

Tiefentalweg 1, A-5303 Thalgau, Austria

[info@fillikid.at](mailto:info@fillikid.at), [fillikid.at](http://fillikid.at)