



SABIA 5523

Installations - und Wartungsanleitung für Küchenarmaturen
Kitchen faucet installation and maintenance instruction
Virtuvės maišytuvo montavimo ir priežiūros instrukcija
Installation et entretien des robinets de cuisine
Инструкция по установке и обслуживанию кухонного смесителя



Anleitung zur Installation und Wartung der Küchenarmatur. Vielen Dank, dass Sie sich für unser Produkt entschieden haben. Befolgen Sie bitte unbedingt die in dieser Anleitung angegebenen Richtlinien. Für das Produkt gilt eine 2-jährige Garantie.



1. WICHTIG!

Es ist wichtig, diese Anleitung bei der Installation und Pflege der Armaturen zu befolgen. Die korrekte Installation der Armatur gewährleistet eine lange Lebensdauer und ein gutes Aussehen des Produkts. Bitte befolgen Sie die angegebenen Anweisungen zur Installation und Wartung, um Fehlfunktionen zu vermeiden und die Qualität der Armatur voll auszuschöpfen.

2. PRODUKTFUNKTIONEN

Dieses Produkt dient zum Mischen, Absperren, Ablassen und Entsorgen des Wasserstroms und der Einstellung der Temperatur.

- Betriebswasserdruck der Armatur: 0,5 bar.
- Maximaler Wasserdruck: 5 bar.
- Optimaler Betriebswasserdruck: 1 bis 5 bar.

3. WICHTIGE HINWEISE, DIE VOR DER INSTALLATION ZU BEACHTEN SIND

3.1 Vorspülung der Zuleitung. Vor dem Anschluss der Armatur an die Wasserversorgung müssen 2-3 Liter Wasser aus der Zuleitung, an welche die Armatur angeschlossen werden soll, abgelassen werden, um auf diese Weise eventuelle Verschmutzungen herauszuspülen. (Dies ist besonders wichtig, wenn die Armatur an eine neue Wasserleitung angeschlossen wird).

3.2 Nachdem Sie die Armatur an die Wasserleitung angeschlossen haben, öffnen Sie allmählich das Absperrventil und prüfen Sie gleichzeitig alle Anschlüsse der Armatur auf Dichtheit und Wasserundurchlässigkeit. Probieren Sie dann die Armatur selbst und alle ihre Funktionen aus.



4. INSTALLATION

Für ein optimales Ergebnis bei der Verwendung der Armatur empfehlen wir, die Installation einem Fachmann zu überlassen.

4.1 Um zu verhindern, dass mechanische Verunreinigungen aus der Wasserversorgung in die Armatur gelangen, wird empfohlen, vor der Armatur einen groben Wasserreignungsfilter mit nicht mehr als 100 Mikron zu installieren.

5. WARTUNGS- UND REINIGUNGSHINWEISE

Um eine lange Lebensdauer der Armatur zu gewährleisten, sollten Sie die nachstehenden Anweisungen befolgen:

- Reinigen Sie die Oberfläche der Armatur regelmäßig.
- Für die Reinigung dürfen KEINE Scheuermittel verwendet werden.
- Verwenden Sie für die Reinigung natürliche Produkte, die keinen Schaden anrichten, wie z.B. eine Mischung aus Essig und Wasser oder Seifenwasser.
- Verwenden Sie nur weiche Tücher für die Reinigung.
- Zur Entfernung von Kalkablagerungen wird mit Wasser verdünnter Essig empfohlen. Nach der Verwendung des Wasser/ Essig-Gemisches muss die Oberfläche der Armatur mit sauberem, warmem Wasser abgespült und trockengewischt werden.
- Die Oberfläche der Armatur darf nicht mit chemischen Substanzen gereinigt werden, die Säure, Alkohol oder feste Partikel enthalten, da dies die Oberfläche der Armatur beschädigen und zu Korrosion führen kann.
- Reinigen Sie den Luftsprudler regelmäßig oder tauschen Sie ihn aus.



Achtung! Die Verwendung von Putzmitteln, die nicht für die Reinigung empfindlicher Oberflächen empfohlen werden, kann zu Schäden an der Oberfläche der Armatur führen. In diesem Fall übernimmt der Hersteller keine Haftung.



Der Hersteller übernimmt keine Haftung, wenn:

- die Reinigungs- und Wartungsanweisungen nicht befolgt werden;
- das Produkt nicht für den vorgesehenen Zweck verwendet wird;
- Ersatzteile eines anderen Herstellers verwendet werden;
- die Armatur von einer nicht qualifizierten Person repariert wurde;
- die Armatur falsch bedient wurde;
- der Defekt auf eine unsachgemäße Installation der Armatur zurückzuführen ist;
- die Oberfläche der Armatur und ihrer Teile mechanisch beschädigt oder verkratzt wurden;
- mechanische Verunreinigungen in das Innere der Armatur eingedrungen sind, sich eine große Menge an Kalkablagerungen gebildet haben und wenn Wasser im Inneren der Armatur eingefroren war;
- die Armatur unvollständig oder ohne Originalverpackung eingesandt wird.

Hinweis: Der Hersteller behält sich das Recht vor, Änderungen am Modell des Artikels vorzunehmen, die dessen Qualität und Funktion nicht beeinträchtigen.



Thank you for purchasing our product. Be sure to follow the guidelines given in the installation and maintenance instruction when using the product. The 2-year warranty applies to the product.



1. IMPORTANT!

It is crucial to follow these instructions in installing and maintaining the casual care of the faucets. Correct installation of the faucet ensures long-term operation and good appearance of the product. Please follow the given instructions on the installation and maintenance of the faucets to avoid their malfunctioning and enjoy the quality operation of the faucets.

2. PRODUCT FUNCTIONS.

This product is designed to mix, stop, drain and dispose of the flow and temperature of the running water.

- The operating water pressure of the faucet - 0.5 bar.
- The maximum water pressure – 5 bars.
- The optimal operating water pressure - from 1 to 5 bars.

3. NECESSARY INSTRUCTIONS TO BE TAKEN INTO ACCOUNT BEFORE THE INSTALLATION.

3.1. Rinsing of the water supply pipe. Before connecting the faucet to the water supply, it is necessary to drain 2-3 liters of water from the pipe to which the faucet will be connected, to remove this way any dirt that may have accumulated there (doing so is especially important if the faucet is being connecting to a new water supply pipe line).

3.2. After having connected the faucet to the water supply pipes, gradually open the water supply valve and, at the same time, check all connections of the faucet for airtightness and water impermeability. Then try the faucet itself and all its functions.



4. INSTALLATION.

For the maximum customer satisfaction with the use of faucets, we recommend entrusting the installation to a professional.

4.1. To prevent any mechanical impurities from entering the faucet from the water supply pipes, it is recommended to install before the faucet a rough water purification filters of no more than 100 mikrons.

5. MAINTENANCE AND CLEANING INSTRUCTIONS.

To ensure the durability of the faucet, we might follow the instructions noted below:

- Clean the surface of the faucet regularly.
- Abrasive agents CANNOT be used for cleaning.
- Use for the cleaning natural products, that cause no damage to the, such as a mix of food vinegar and water or soapy water.
- Use only soft cloths for the cleaning.
- Vinegar diluted with water is recommended to be used to remove limescale deposits. After using the mix of water and vinegar, it is necessary to rinse the surface of the faucet with clean warm water and wipe it dry.
- The surface of the faucet cannot be cleaned with chemical substances containing acid, alcohol or solid particles, as this may cause damage to the surface of the faucet housing and result in corrosion.
- Clean the aerator regularly or replace it.



Attention! Using means which are not recommended for the purification of products, can cause damage to the surfaces of the faucet. In this case, the manufacturer is not responsible for damaged surfaces.



The manufacturer shall assume no responsibility if:

- the users fails to follow the installation and maintenance instructions;
- the users use the product not for its intended purpose;
- the users use spare parts of another manufacturer;
- if the faucet was repaired by an unqualified person;
- if the faucet was operated in a wrong way;
- if the defect resulted from wrongly installation of the faucet;
- if the surface of the faucet and of its parts is mechanically damaged or scratched;
- if mechanical impurities have entered the inside of the faucet, when there is a huge amount of limescale deposits and when the water inside the faucet got frozen;
- if the faucet is delivered incomplete or without original packaging.

Note: The manufacturer reserves the right to make changes to the model of the item without impairing its quality and functions.



Dėkojame, kad įsigijote mūsų prekę.

Naudodamiesi produktu būtinai vadovaukitės maišytuvo priežiūros instrukcijoje pateiktais nurodymais. Gaminiui suteikiama 2 metų garantija.



1. SVARBU!

Labai svarbu montuojant ir prižiūrint maišytuvus vadovautis šia instrukcija. Tinkamas maišytuvo montavimas užtikrina produkto ilgalaikį darbą ir gerą išvaizdą. Prašome laikytis pateikiamų maišytuvų montavimo ir priežiūros nurodymų, kad išvengtumėte jo veikimo sutrikimų ir mėgautumėtės jo kokybišku darbu.

2. PRODUKTO FUNKCIJOS.

Šis produktas yra skirtas paleidžiamo vandens srovei ir temperatūrai maišyti, sustabdyti, nuleisti ir naudoti.

- Maišytuvo darbinis vandens slėgis - 0,5 baro.
- Maksimalus vandens slėgis – 5 barai.
- Optimalus darbinis vandens slėgis – nuo 1 iki 5 barų.

3. BŪTINI NURODYMAI PRIEŠ MONTAVIMO DARBUS.

3.1. Vandentiekio vamzdžio praskalavimas. Prieš prijungiant maišytuvą prie vandentiekio, iš vamzdžio, prie kurio bus jungiamas maišytuvas, būtina nuleisti 2-3 litrus vandens ir taip pašalinti galimus ten susikaupusius nešvarumus (ypač svarbu tai atlikti, jei jungiama prie naujo vandentiekio vamzdžio).

3.2. Prijungę maišytuvą prie vandentiekio vamzdžio, palaipsniui atidarykite vandens padavimo sklendę ir kartu stebėkite, ar visos maišytuvo jungtys hermetiškos, ar nepraleidžia vandens. Tuomet išbandykite patį maišytuvą ir visas jo funkcijas.



4. MONTAVIMAS.

4.1. Siekdami maksimalaus kliento pasitenkinimo naudojant maišytuvus rekomenduojame montavimą patikėti specialistui.

4.2. Kad į maišytuvo vidų nepatektų jokių mechaninių priemaišų iš vandentiekio vamzdžių, būtina prieš maišytuvą įstatyti vandens grubaus valymo filtrą, ne didesnį nei 100 mikronų.



5. PRIEŽIŪROS IR VALYMO INSTRUKCIJA.

Norint užtikrinti maišytuvo ilgaamžiškumą, būtina laikytis nurodytų instrukcijų:

- reguliariai valyti maišytuvo paviršių;
- valymui NEGALIMA naudoti abrazyvinių priemonių.
- valymui naudoti natūralias, paviršiui nekenksmingas priemones, pvz. vandeniui skiestą maistinį actą arba muiluotą vandenį.
- valymui naudoti tik švelnias šluostes.
- kalkių nuosėdoms šalinti naudokite vandeniui skiestą actą. Pasinaudojus vandens ir acto mišiniu, būtina maišytuvo paviršių nuplauti švariu šiltu vandeniu ir sausai nuvalyti.
- negalima maišytuvo paviršiaus valyti cheminėmis medžiagomis, kurių sudėtyje yra rūgšties, spirito ar kietųjų dalelių, nes jos gali pažeisti maišytuvo korpuso paviršių, sukelti koroziją.
- reguliariai valykite aeratoriaus sietelį arba jį pakeiskite.



Gamintojas neprisiima atsakomybės, jei:

- vartotojas nesilaiko montavimo ir priežiūros instrukcijų;
- vartotojas naudoja produktą ne pagal paskirtį;
- vartotojas naudoja kito gamintojo atsargines detales;
- prieš tai maišytuvą remontavo nekvalifikuotas asmuo;
- maišytuvas buvo netinkamai eksploatuojamas;
- defektas atsirado, netinkamai sumontavus maišytuvą;
- maišytuvo ar jo detalių paviršius yra mechanškai pažeistas arba subraižytas;
- į maišytuvo vidų pateko mechaninių priemaišų, esant dideliame kalkių kiekiui bei užšalus vandeniui maišytuve;
- maišytuvas pristatomas nepilnos komplektacijos ir ne originalioje pakuotėje.

Pastaba: gamintojas pasilieka teisę keisti prekės modelį neblogindamas jo kokybės ir funkcijų.



Merci d'avoir acheté notre produit. Assurez-vous de suivre les directives d'installation et d'entretien du robinet. La garantie de 2 ans s'applique à cet article.



1. IMPORTANT!

Il est essentiel de suivre ces instructions pour installer et entretenir ces robinets. L'installation correcte du robinet assure le fonctionnement à long terme et la bonne apparence du produit. Veuillez suivre les instructions fournies pour l'installation et l'entretien des robinets afin d'éviter les problèmes de fonctionnement et de profiter de la qualité du produit.

2. FONCTIONS DU PRODUIT.

Ce produit est conçu pour mélanger, arrêter, égoutter et éliminer le débit et la température de l'eau courante.

- Pression d'eau de fonctionnement du robinet - 0,5 bar.
- Pression d'eau maximale – 5 bars.
- Pression d'eau de fonctionnement optimale - de 1 à 5 bars.

3. INSTRUCTIONS NÉCESSAIRES À PRENDRE EN COMPTE AVANT L'INSTALLATION.

3.1. Rinçage du tuyau d'alimentation en eau. Avant de raccorder le robinet à l'alimentation en eau, il est nécessaire de vidanger deux à trois litres d'eau du tuyau auquel le robinet sera connecté, afin d'enlever toute saleté qui aurait pu s'y accumuler (cela est particulièrement important si le robinet est raccordé à une nouvelle conduite d'alimentation en eau).

3.2. Après avoir connecté le robinet aux tuyaux d'alimentation, ouvrez graduellement le robinet d'alimentation en eau et, en même temps, vérifiez que tous les raccords du robinet sont étanches et imperméables. Essayez ensuite le robinet lui-même et toutes ses fonctions.



4. INSTALLATION.

Pour que le client soit entièrement satisfait de l'utilisation de ces robinets, nous recommandons de confier l'installation à un professionnel.

4.1. Pour empêcher toute impureté mécanique d'entrer dans le robinet par les tuyaux d'alimentation en eau, il est recommandé d'installer avant le robinet un filtre de purification d'eau rugueuse d'au plus 100 microns.

5. INSTRUCTIONS D'ENTRETIEN ET DE NETTOYAGE.

Pour assurer la durabilité du robinet, suivez les instructions ci-dessous :

- Nettoyez régulièrement la surface du robinet.
- N'UTILISEZ PAS d'agents abrasifs pour le nettoyage.
- Utilisez des produits naturels qui n'endommagent pas le produit, comme un mélange de vinaigre et d'eau ou de l'eau savonneuse.
- Utilisez seulement des chiffons doux pour le nettoyage.
- Il est recommandé d'utiliser du vinaigre dilué avec de l'eau pour éliminer les dépôts de calcaire. Après avoir utilisé le mélange d'eau et de vinaigre, rincez la surface du robinet à l'eau tiède propre et essuyez-le pour le sécher.
- La surface du robinet ne peut pas être nettoyée avec des substances chimiques contenant de l'acide, de l'alcool ou des particules solides, car cela pourrait endommager la surface et causer de la corrosion.
- Nettoyez l'aérateur régulièrement ou remplacez-le.



Attention! L'utilisation de moyens non recommandés pour la purification des produits peut endommager les surfaces du robinet. Dans ce cas, le fabricant n'est pas responsable des surfaces endommagées.



Le fabricant n'assume aucune responsabilité si :

- les utilisateurs ne suivent pas les instructions d'installation et d'entretien;
- les utilisateurs utilisent le produit à des fins non prévues;
- les utilisateurs utilisent des pièces de rechange d'un autre fabricant;
- si le robinet a été réparé par une personne non qualifiée;
- si le robinet a été utilisé de la mauvaise façon;
- si le défaut découle d'une installation incorrecte du robinet;
- si la surface du robinet et de ses pièces est mécaniquement endommagée ou égratignée;
- si des impuretés mécaniques sont entrées à l'intérieur du robinet, lorsqu'il y a une grande quantité de dépôts de calcaire et lorsque l'eau à l'intérieur du robinet a gelé;
- si le robinet est livré incomplet ou sans emballage d'origine.

Remarque : Le fabricant se réserve le droit d'apporter des modifications au modèle de l'article sans compromettre sa qualité et ses fonctions.



Благодарим вас за покупку продукта.

При использовании продукта обязательно следуйте указаниям в инструкции по уходу за смесителем. Продукт имеет 2-летнюю гарантию.



1. ВАЖНО!

Очень важно следовать этому руководству при установке и обслуживании смесителей. Правильная установка смесителя обеспечивает долгую работу и хороший внешний вид изделия. Пожалуйста, соблюдайте инструкции по установке и обслуживанию смесителя, чтобы избежать сбоев в работе и наслаждаться его качественной работой.

2. ФУНКЦИИ ИЗДЕЛИЯ.

Этот продукт предназначен для смешивания, остановки, слива и утилизации расхода и температуры проточной воды.

- Рабочее давление воды в смесителе 0,5 бар.
- Максимальное давление воды – 5 бар.
- Оптимальное рабочее давление воды - от 1 до 5 бар.

3. НЕОБХОДИМЫЕ ИНСТРУКЦИИ ПЕРЕД УСТАНОВКОЙ СМЕСИТЕЛЯ.

3.1. Промывка трубы подачи воды. Перед подключением крана к водопроводу необходимо слить 2-3 литра воды из трубы, к которой будет подключаться кран, удалив таким образом скопившуюся грязь (это особенно важно, если кран подключается к новой водопроводной линии снабжения).

3.2. Подсоединив смеситель к трубам подачи воды, постепенно открывайте смеситель подачи воды и одновременно проверяйте, чтобы все соединения смесителя были герметичны и не пропускали воду. Тогда попробуйте сам смеситель и все его функции.



4. УСТАНОВКА.

4.1. Чтобы добиться максимальной удовлетворенности клиентов при использовании смесителей, мы рекомендуем доверить установку специалисту.

4.2. Для предотвращения попадания внутрь смесителя механических примесей из водопроводных труб, необходимо перед смесителем установить фильтр грубой очистки воды, размером не более 100 микрон.

5. ИНСТРУКЦИЯ ПО УХОДУ И ЧИСТКЕ ИЗДЕЛИЯ.

Для обеспечения долговечности смесителя необходимо следовать данным инструкциям:

- Регулярно очищайте поверхность смесителя.
- НЕ используйте абразивы для очистки.
- Используйте для очистки натуральные, безвредные для поверхности средства, например, раствор пищевого уксуса и воды или мыльной воды.
- Для очистки используйте только мягкую ткань.
- Для удаления известкового налета рекомендуется использовать уксус, разбавленный водой. После использования смеси воды и уксуса необходимо промыть поверхность смесителя чистой теплой водой и вытереть ее насухо.
- Не чистите поверхность смесителя химикатами, содержащими кислоту, спирт или твердые частицы, так как это может повредить поверхность корпуса смесителя и вызвать коррозию.
- Регулярно очищайте или заменяйте сетчатый фильтр аэратора.



Внимание! Использование средств, не рекомендованных для очистки изделия, может привести к повреждению поверхностей смесителя. В этом случае производитель не несет ответственности за поврежденные поверхности.



Производитель не несет ответственности, если:

- пользователь не соблюдает инструкции монтажу и обслуживанию;
- пользователь использует продукт не по назначению;
- пользователь использует запчасти другого производителя;
- если смеситель был установлен неквалифицированным лицом;
- если смеситель эксплуатировался неправильно;
- если дефект возник из-за неправильной установки смесителя;
- если поверхность смесителя или его частей механически повреждена или поцарапана;
- при попадании внутрь смесителя механических примесей, наличии большого количества известки и замерзании воды в смесителе;
- если смеситель поставляется некомплектным и без заводской упаковки.

Примечание: производитель оставляет за собой право изменять модель изделия без ухудшения его качества и функций.

**Ansicht der zerlegten Armatur / Disassembled faucet view /
Išmontuoto maišytuvo vaizdas / Vue du robinet démonté /
Чертеж смесителя в разобранном виде**

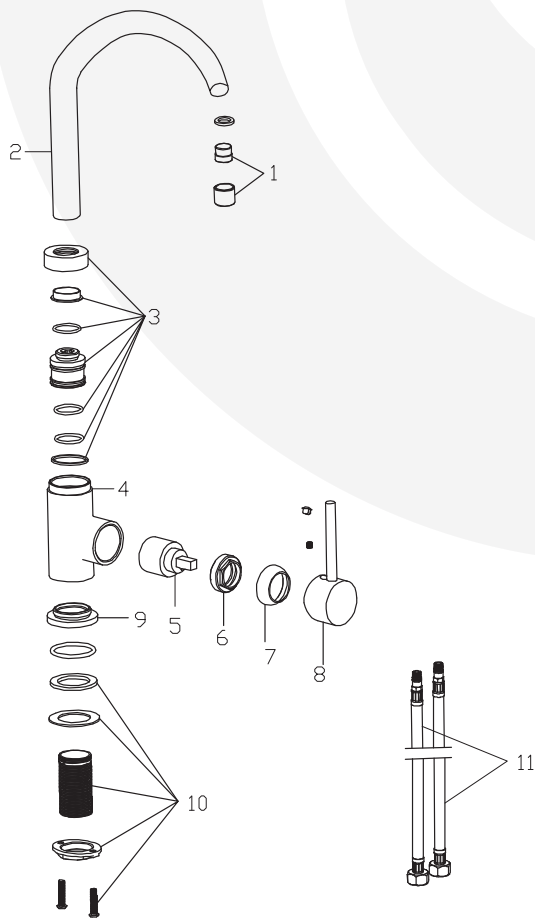

1 - Luftsprudler / Aerator / Aeratorius / Boîtier d'aérateur / Корпус аэратора

2 - Auslauf / Spout / Maišytuvo snapas / Bec/buse / Излив

3 - Verbindung / Connector / Sujungimas / Connecteur / Соединитель

4 - Gehäuse / Body / Maišytuvo korpusas / Corps / Корпус

5 - Kartusche / Cartridge / Kasetė / Cartouche / Картридж

6 - Ventilhalsmutter / Bonnet nut / Kasetės verzlė / Ecrou de chapeau / Гайка крышки

7 - Kartuschenkappe / Cartridge cap / Kasetės dangtelis / Capuchon de cartouche/couvercle de cartouche / Крышка картриджа

8 - Hebel / Handle rod / Rankenėlės svirtelė / Tige de poignée/levier de poignée / Шток ручки

9 - Bodenring / Base ring / Pagrindo žiedas / Anneau de base / Основное кольцо

10 - Befestigungsteile/Befestigungsset / Fixing parts/fixing set / Tvirtinimo detalės / Pièces de fixation/kit de fixation / Крепежные детали/крепежный набор

11 - Anschluss Schlauch / Connecting hose / Prijungimo žarnelė / Tuyau de raccordement/Tuyau d'arrivée / Соединительный шланг

Technische Zeichnung / Technical drawing / Techninis brēžinys /
Dessin technique / Технический чертеж

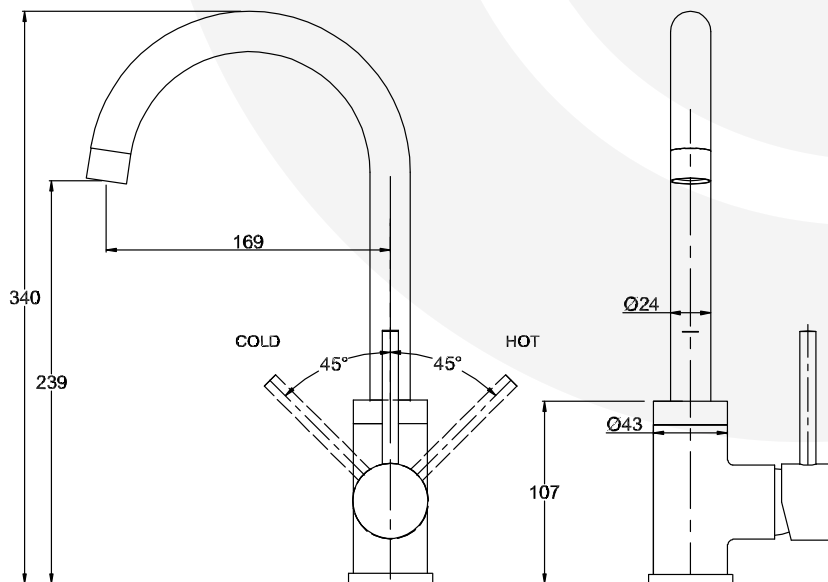

Einbauanleitung / Installation instruction / Montavimo instrukcija / Instructions d'installation / Инструкция по установке

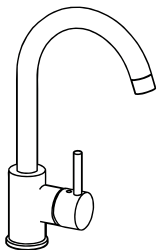

- Küchenarmatur **Sabia 5523**
- Kitchen faucet **Sabia 5523**
- Virtuvės maišytuvas **Sabia 5523**
- Robinet d'évier **Sabia 5523**
- Кухонный смеситель **Sabia 5523**

Lesen Sie die vollständige Anleitung, bevor Sie mit der Installation beginnen.
Read the complete manual instruction before beginning installation.
Prieš pradėdami montuoti, atidžiai perskaitykite visą montavimo instrukciją.
Lisez les instructions complètes du manuel avant de commencer l'installation.
Перед началом установки внимательно прочтите всю инструкцию по монтажу.

1

Entfernen Sie die Befestigungselemente:
Entfernen Sie die Befestigungsmutter **2** und die Unterlegscheibe vom Befestigungsrohr **1**.

Remove mounting hardware:
Remove the mounting nut **2**, and the washer from the mounting pipe **1**.

Nusukame tvirtinimo detales.
Tvirtinimo veržlė **2**, poveržlė **1**.

Retirez le matériel de montage :
Retirez l'écrou de montage **2**, et la rondelle du tuyau de montage **1**.

Откручиваем крепежные детали.
Крепежная гайка **2**, шайба **1**.

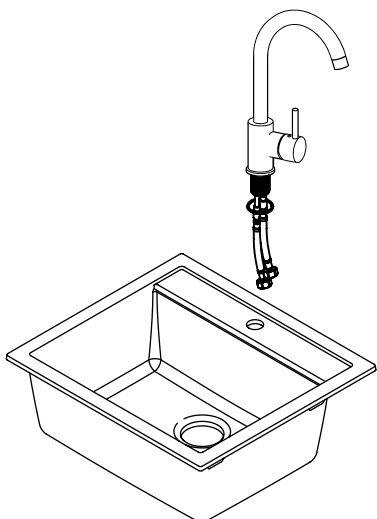
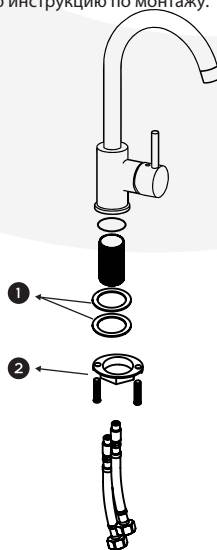

2

Installieren Sie die Armatur.
Setzen Sie die Armatur in die Öffnung in der Arbeitsplatte oder im Waschbecken ein.

Install faucet body.
Insert faucet body into hole in countertop or in the sink.

Maišytuvo montavimas.
Įstatykite maišytuvo korpusą į stalviršio arba plautuvės kiaurymę, skirtą maišytuvo montavimui.

Poser le corps du robinet.
Insérer le corps du robinet dans le trou du comptoir ou de l'évier.

Установка смесителя.
Вставьте корпус смесителя в отверстие, предназначенное для установки смесителя.

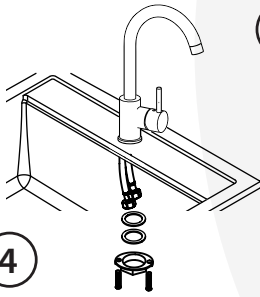

3

Montieren Sie die Befestigungselemente.
 Montieren Sie die Befestigungselemente von der Unterseite der Arbeitsplatte aus an der Armatur.

Install mounting hardware.
 Install mounting hardware from underneath the countertop to the faucet.

Maišytuvo tvirtinimas.
 Schemoje nurodytu eiliškumu prisukite maišytuvo tvirtinimo detales.

Installez les pièces de fixation.
 Installez les pièces de fixation sous le comptoir et sur le robinet.

Монтаж смесителя.
 Прикрутите крепежные детали смесителя в порядке, указанном на схеме.

4

Ziehen Sie die Befestigungselement fest.

Stellen Sie die Richtung des Armaturenkörpers so ein, dass sich der Griff auf der rechten Seite der Armatur befindet. Ziehen Sie die Befestigungsmutter und die Befestigungsschrauben mit einem Schraubendreher fest.

Secure mounting hardware.

Adjust direction of faucet body so that handle is on right side of faucet. Tighten mounting nut and mounting screws with screwdriver until snug.

Priveržkite montavimo detales.

Sureguliuokite maišytuvo korpuso kryptį taip, kad rankena būtų dešinėje maišytuvo pusėje. Veržkite tvirtinimo varžlę ir tvirtinimo varžtus atsuktuvu, kol maišytuvo korpusas priglus prie plautuvės arba stalviršio.

Serrez les pièces de fixation.

Réglez la direction du corps du robinet de façon à ce que la poignée soit du côté droit du robinet. Serrez l'écrou de fixation et les vis de montage avec un tournevis jusqu'à ce qu'ils soient bien serrés.

Затяните крепежные детали.

Отрегулируйте направление смесителя так, чтобы пучка находилась с правой стороны. Затягивайте крепежную гайку и винты до тех пор, пока смеситель не прильнет к плоскости раковины.

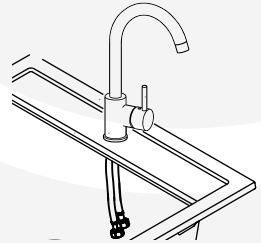

5

Schließen Sie die Wasserleitung an.

Schließen Sie die Wasserleitungen an die Kupferleitungen für heiß und kalt an. Schließen Sie die Wasserleitungen an die Eckventile an. Ziehen Sie beide Enden der Leitungen mit einem Schraubenschlüssel fest (es ist wichtig, nicht zu fest zuziehen). Heiße und kalte Eckventile aufdrehen und auf Dichtheit prüfen.

Connect waterlines.

Connect waterlines to hot and cold copper lines. Connect waterlines to angle stops. Tighten both ends of waterlines with a wrench until snug. Turn on hot and cold angle stops and check for leaks.

Prijunkite vandens tiekimo linijas.

Prijunkite žarneles prie karšto ir šalto vandens tiekimo linijų. Veržkite abu vandens žarnelių galus veržliarakčiu, kol tvirtai priglus (svarbu neperveržti). Atsukite karštą ir šaltą vandenį ir patikrinkite, ar nėra protėkių.

Raccordez les conduites d'eau.

Raccordez les conduites d'eau aux conduites d'alimentation chaudes et froides. Raccordez les conduites d'eau aux coudes. Serrez les deux extrémités des conduites d'eau avec une clé à molette jusqu'à ce qu'elles soient bien ajustées. Ouvrez les valves d'alimentation de l'eau chaude et froide et vérifiez s'il y a des fuites.

Подключение шлангов к водопроводу.

Подсоедините шланги смесителя к кранам подачи горячей и холодной воды. Затяните оба конца водяных шлангов гаечным ключом (важно не перетягивать). Пустите воду и проверьте герметичность соединений.

6

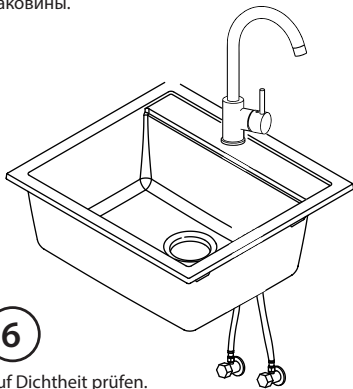

Auf Dichtheit prüfen.

Prüfen Sie die Anschlüsse auf Dichtheit. Falls erforderlich, nachziehen.

Check for leaks.

Check for leaks at the connections. Retighten if necessary.

Patikrinkite, ar nėra protėkių.

Patikrinkite, ar ties jungtims nėra protėkių. Jei reikia, vėl priveržkite.

Vérifiez s'il y a des fuites.

Vérifiez s'il y a des fuites aux raccords. Resserrer si nécessaire.

Проверить соединения по поводу утечки.

Проверьте герметичность соединений, если есть надобность, затяните крепления сильнее.

