













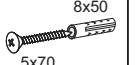

M4 x6	T8 x6	M1 15x12 x42	T1 x36	T6 x3	B1 8x30 x54	K1 7x50 x6	I1 x1	P2 3x16 x18	P4 4x25 x12
									
S13 4x35 x6	E4 6x8 x12	C2 x36	W4 x24	W8 x4	T17 8x50 5x70 x2	P11 4x13 x34	J11 x2	J21 x30	S3 3.5x15 x108
									
Z5 KR-8 x22	F1 H-15 x12	U1 300 x4	U2 1000 x2	H34 H-27, L-350 x6	H41 350 x6				
									
G4 867 x2									

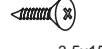

0 10 20 30 40 50 60 70 80 90 100 110 120 130 140 150 160 170 180 190 200

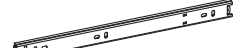

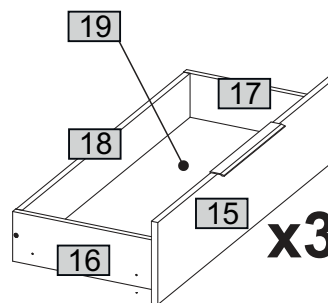
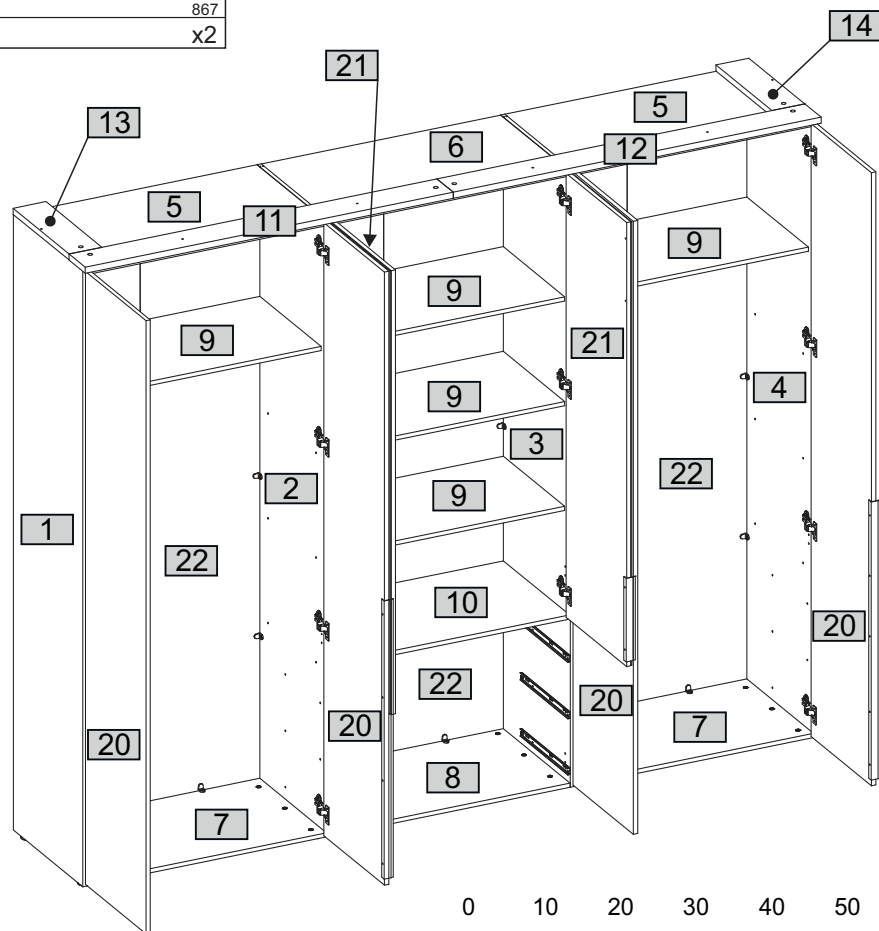
## 4/7

Nr	↘	↗	↙	↕	pcs
2	2213	510	16	1	1
3	2213	510	16	1	1
22	2197	885	3	1	1

## 1/7

Nr	↘	↗	↙	↕	pcs
9	878	450	15	5	5
11	1349	120	22	1	1
12	1349	120	22	1	1
13	410	120	22	1	1
14	410	120	22	1	1

## 5/7

Nr	↘	↗	↙	↕	pcs
10	878	485	15	1	1
15	890	198	16	3	3
16	350	120	15	3	3
17	350	120	15	3	3
18	827	106	15	3	3
19	840	356	3	3	3

## 2/7

Nr	↘	↗	↙	↕	pcs
5	878	509	15	2	2
6	878	509	15	1	1
7	878	509	15	2	2
8	878	509	15	1	1

## 6/7

Nr	↘	↗	↙	↕	pcs
20	2204	443	16	2	2
21	1596	443	20	1	1

## 3/7

Nr	↘	↗	↙	↕	pcs
1	2213	510	16	1	1
4	2213	510	16	1	1
22	2197	885	3	2	2

## 7/7

Nr	↘	↗	↙	↕	pcs
20	2204	443	16	2	2
21	1596	443	20	1	1

Version A

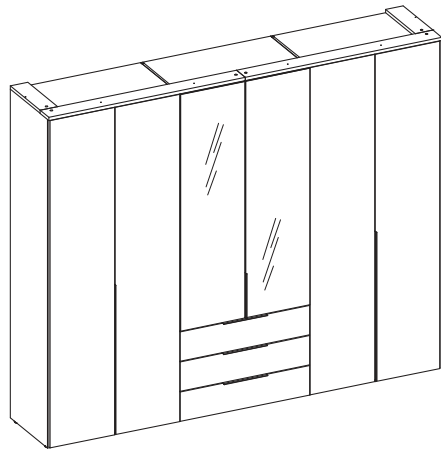

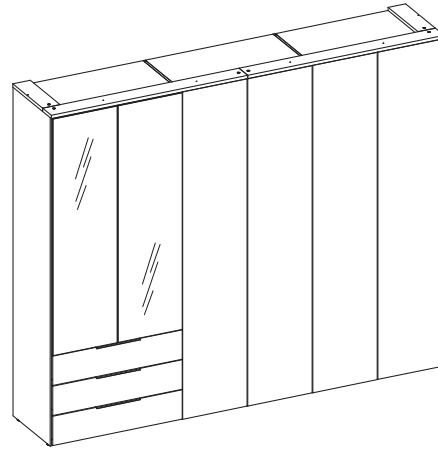

Version B

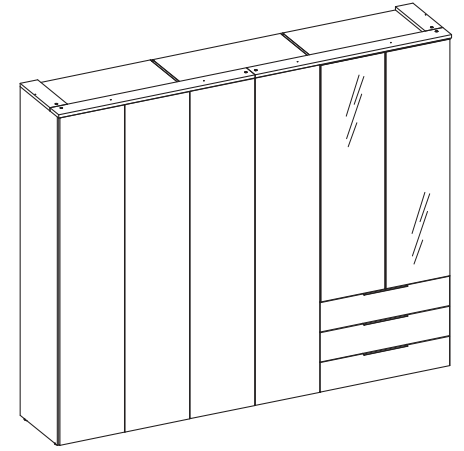

Version C



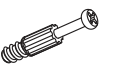

1

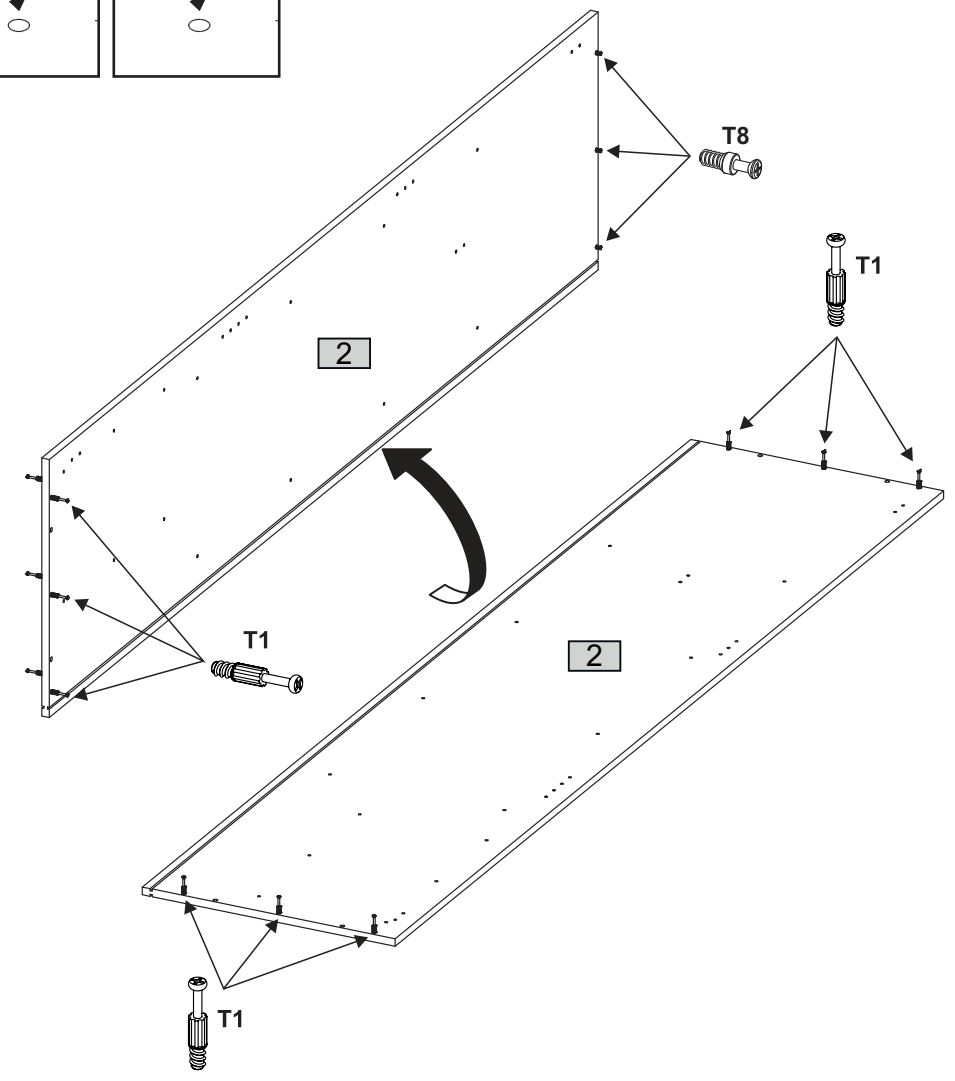
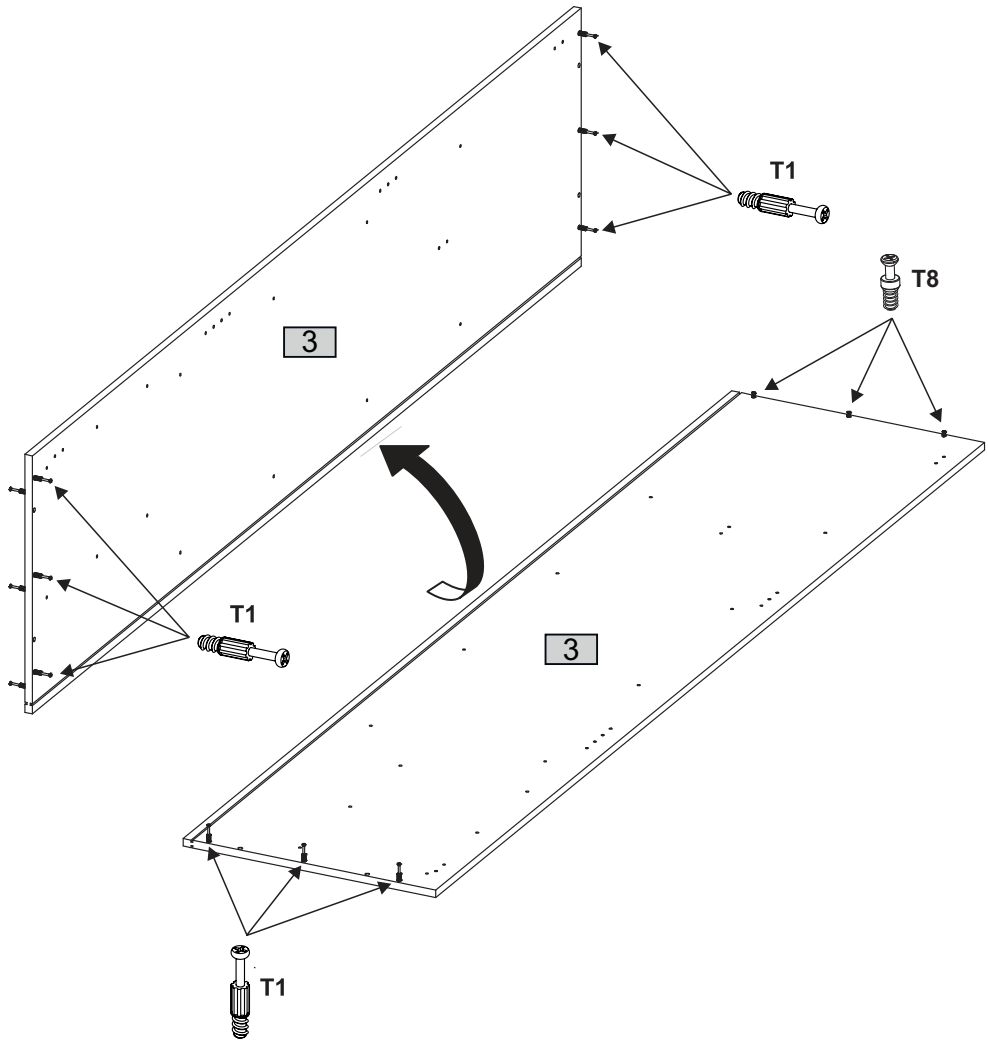
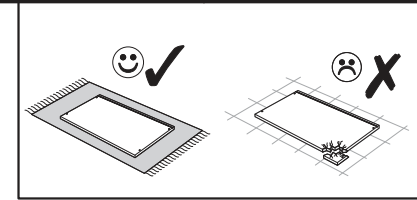
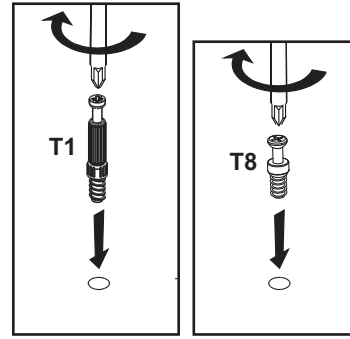
	
T1 x18	T8 x6



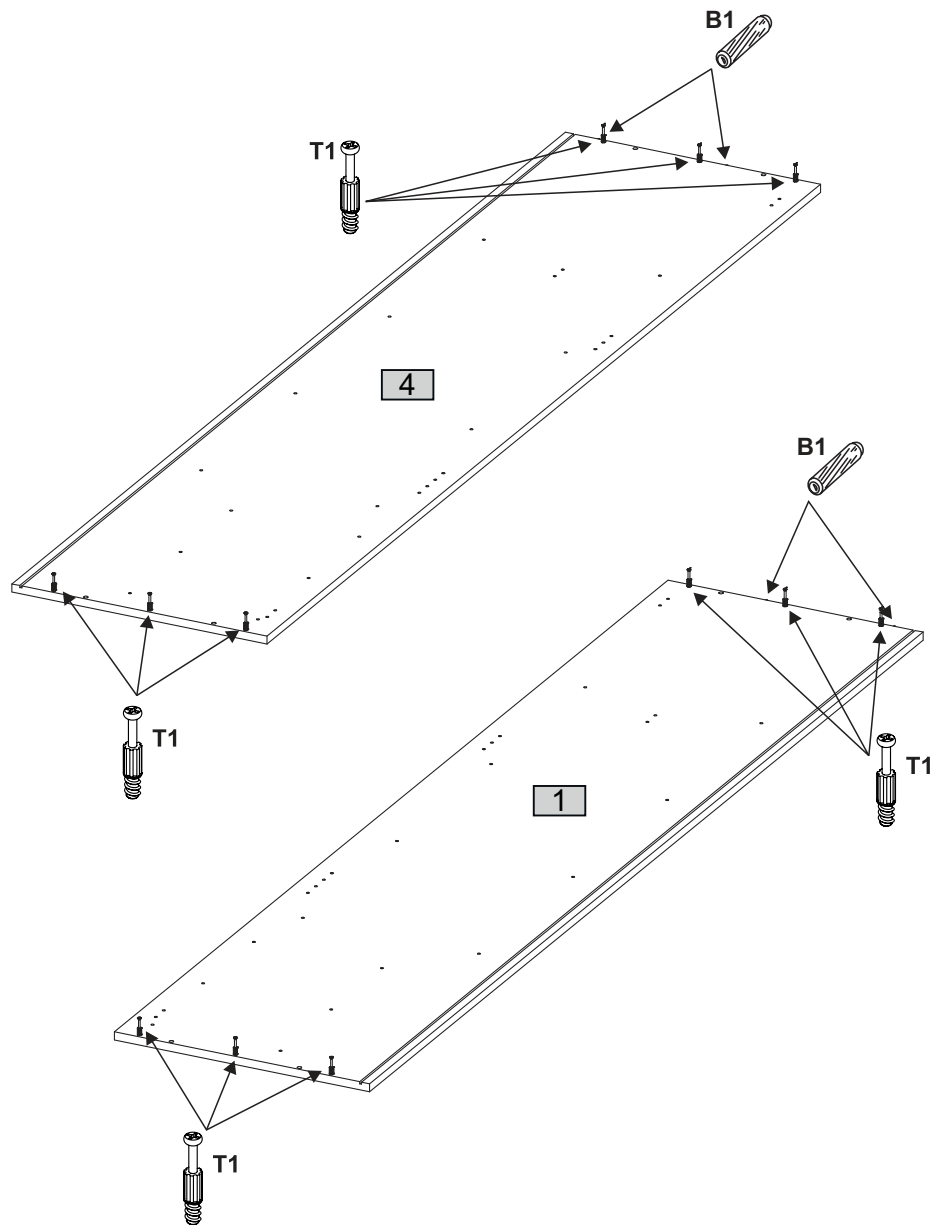
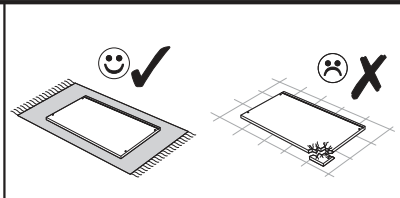

## 2

	8x30		
<b>B1</b>	x4	<b>T1</b>	x12





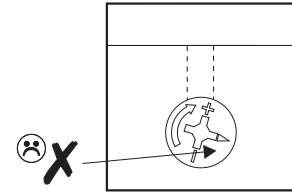
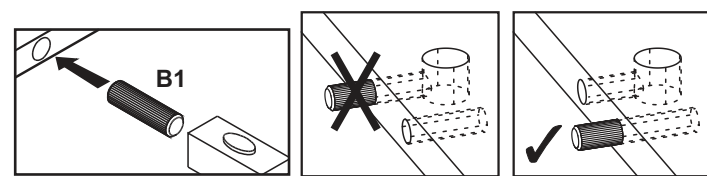
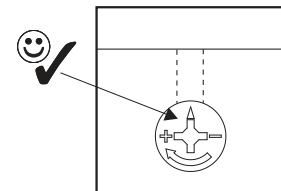
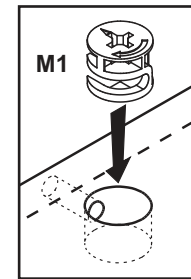
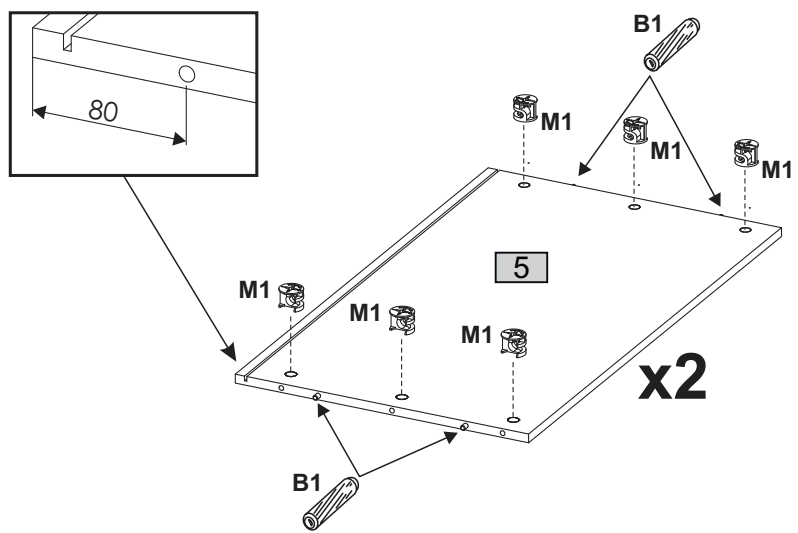
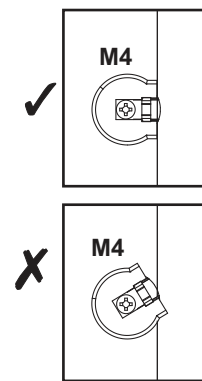
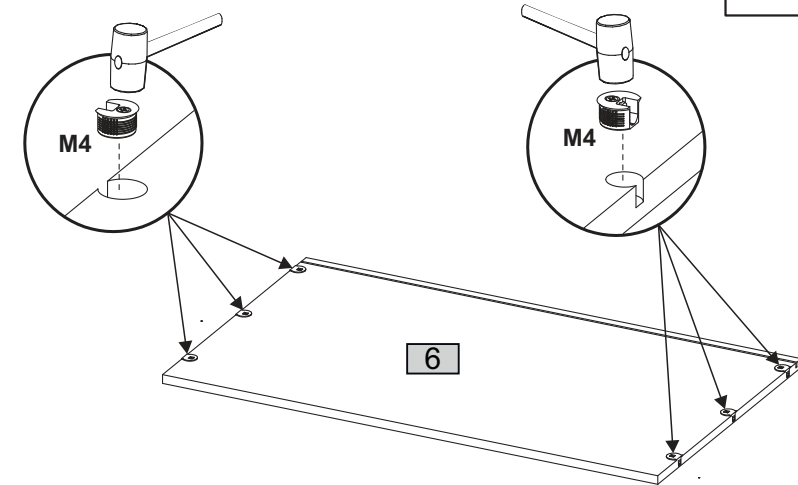
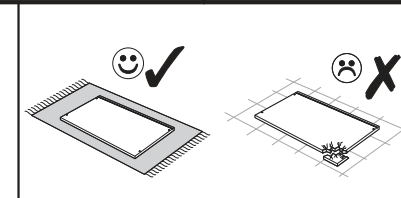

## 3

	8x30		15x12		
<b>B1</b>	x8	<b>M1</b>	x12	<b>M4</b>	x6



## 4

			
B1 x12	M1 x18	F1 x12	P4 x12

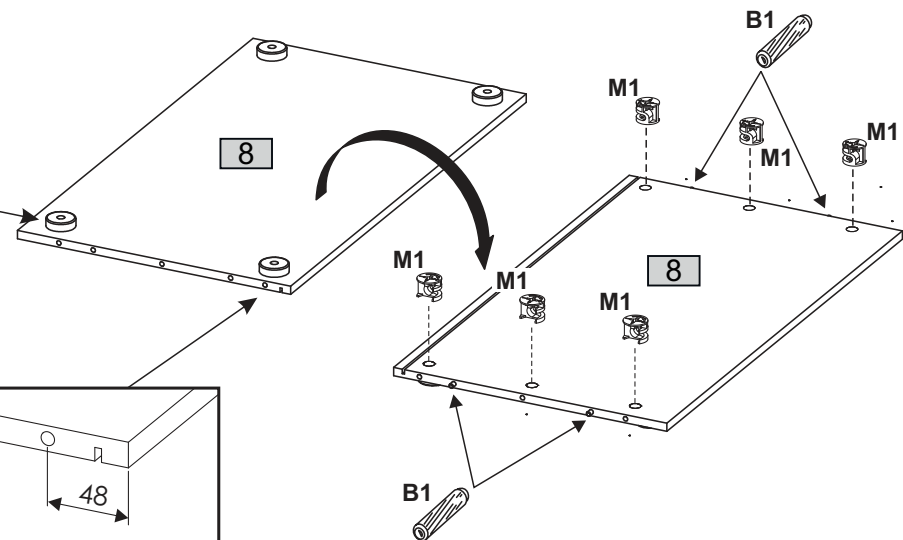
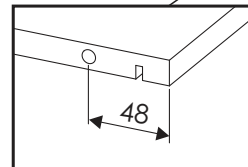
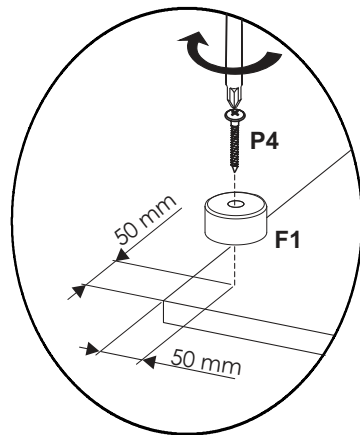
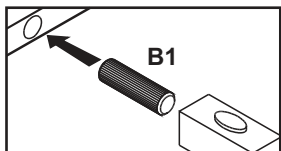
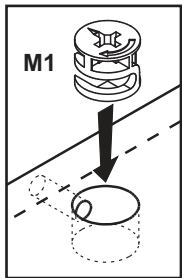
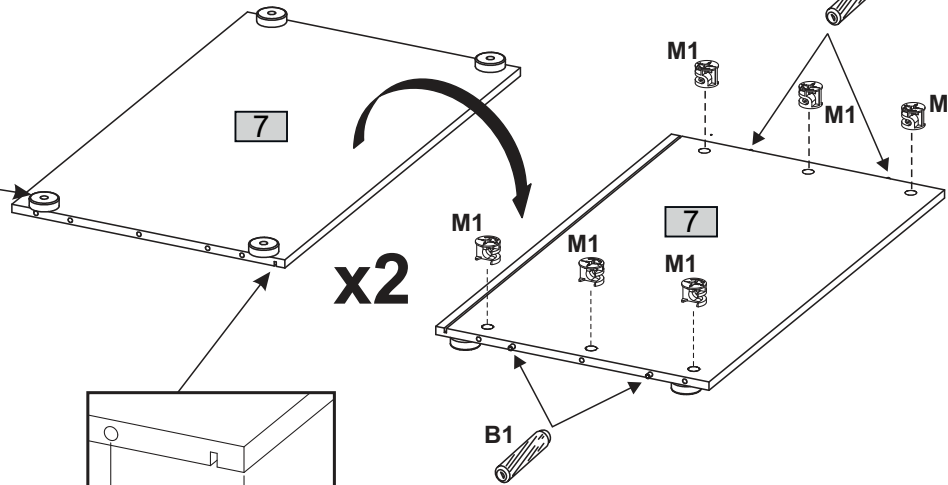
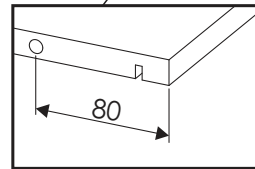
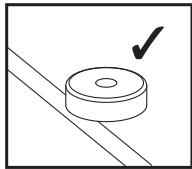
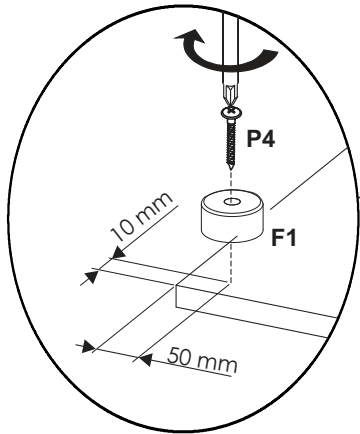
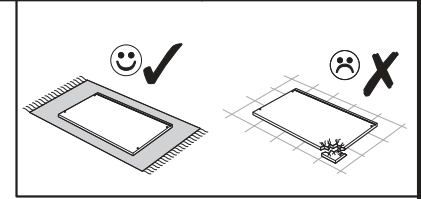

5

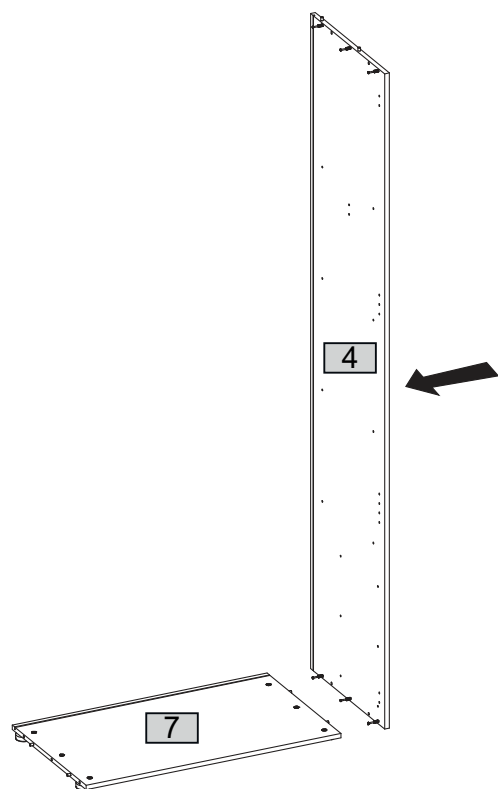
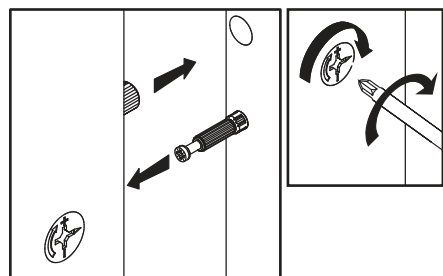

6

			4x13
J21	x5	P11	x5

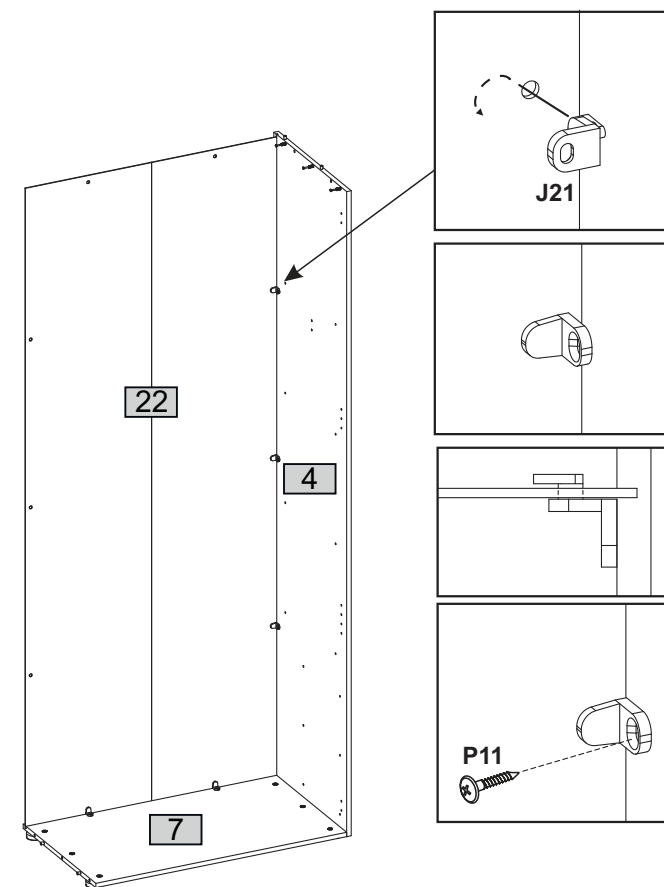
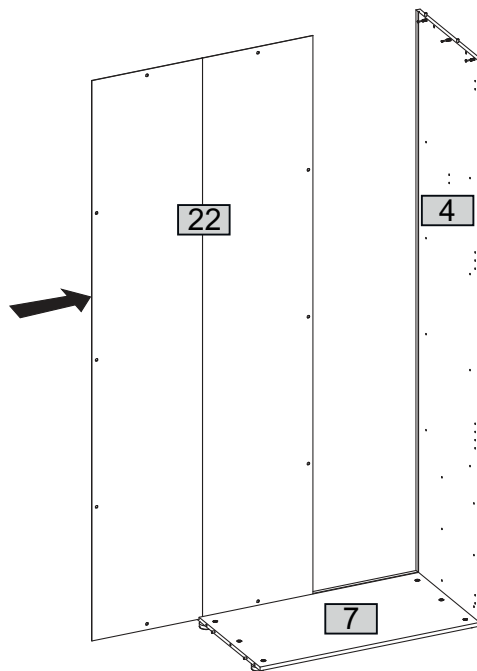

7

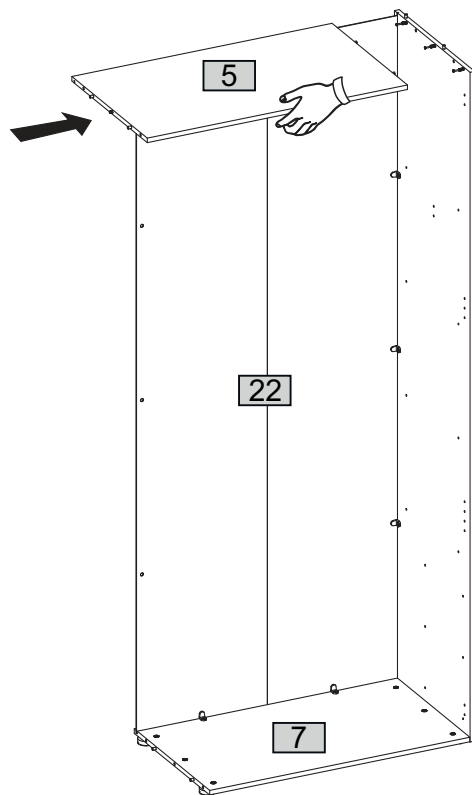
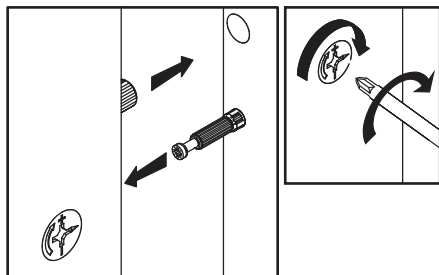

8

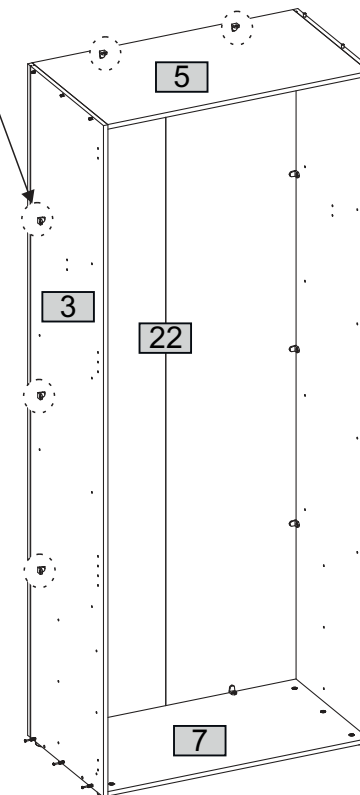
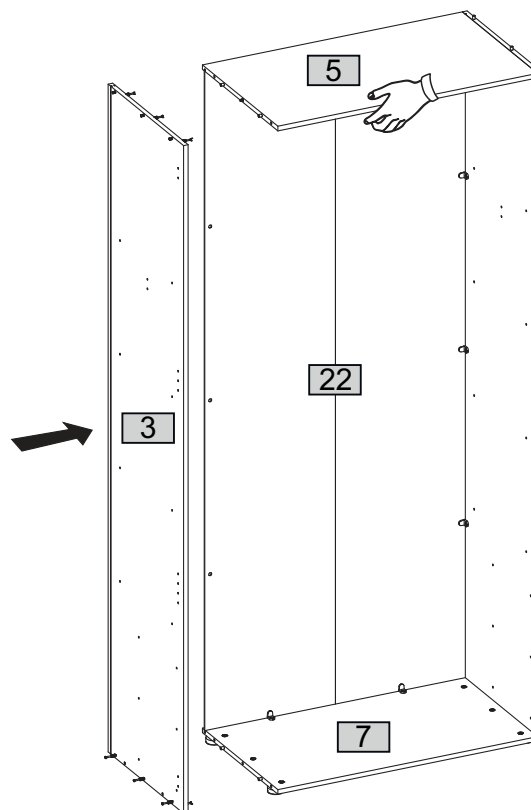
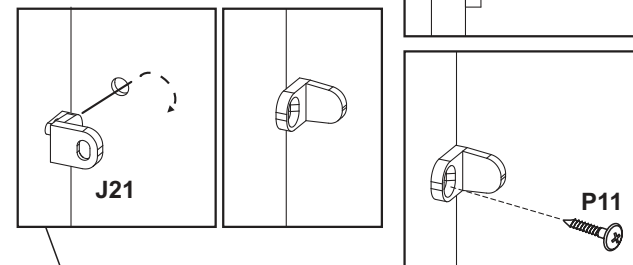
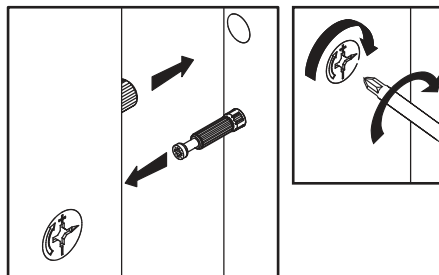

J21 x5	P11 x5

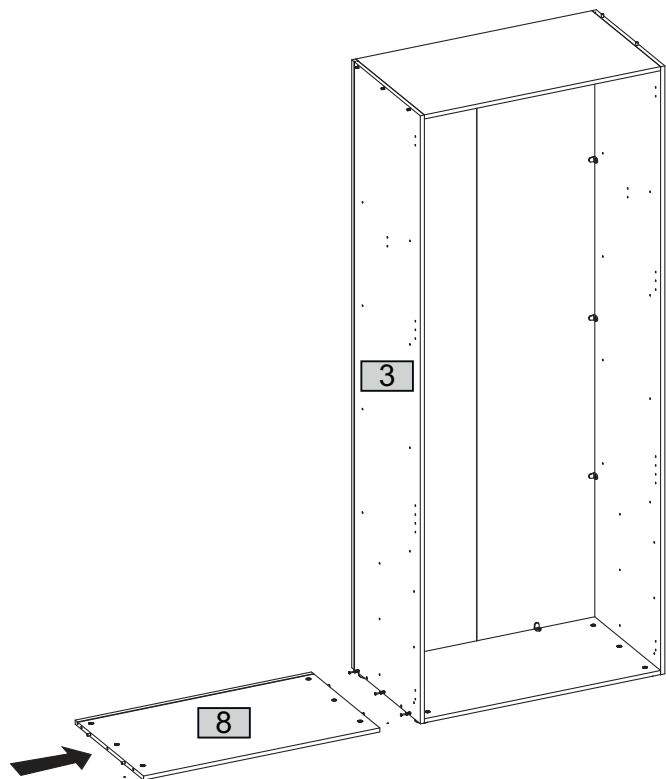
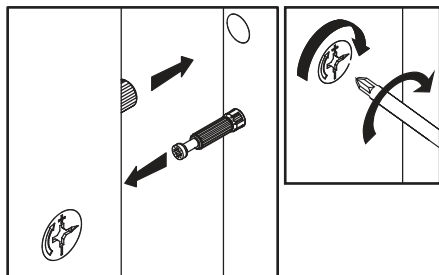

9



10

			
J21	x5	P11	x5

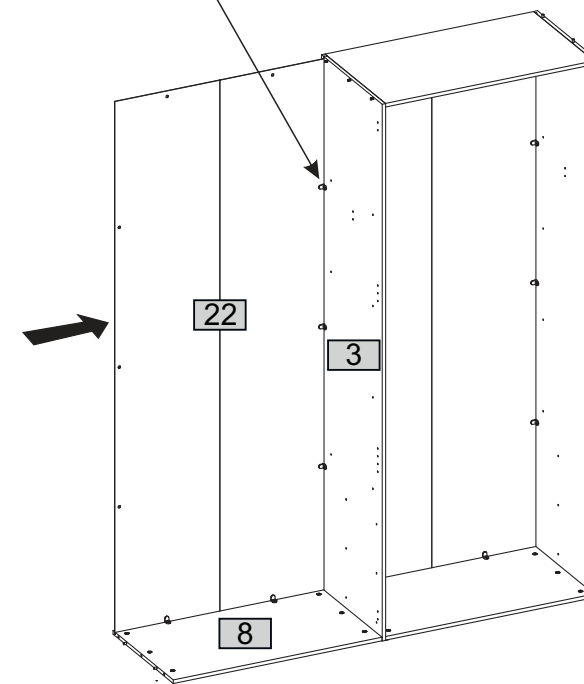
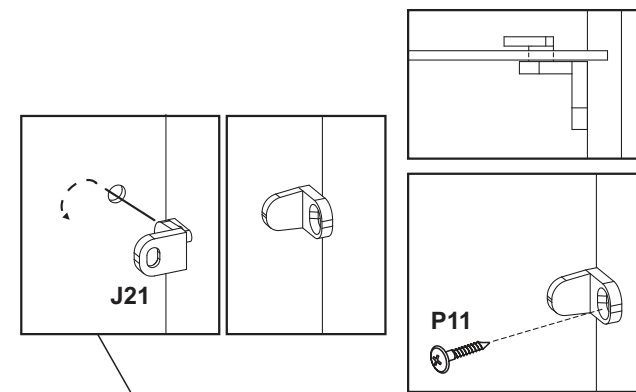
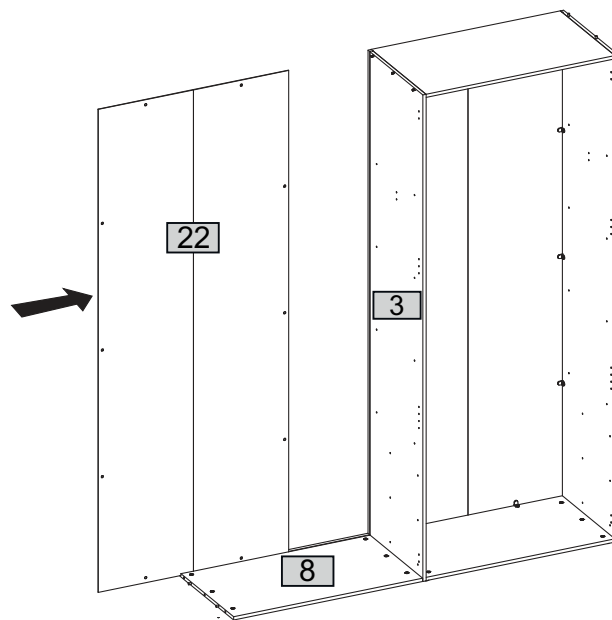

11

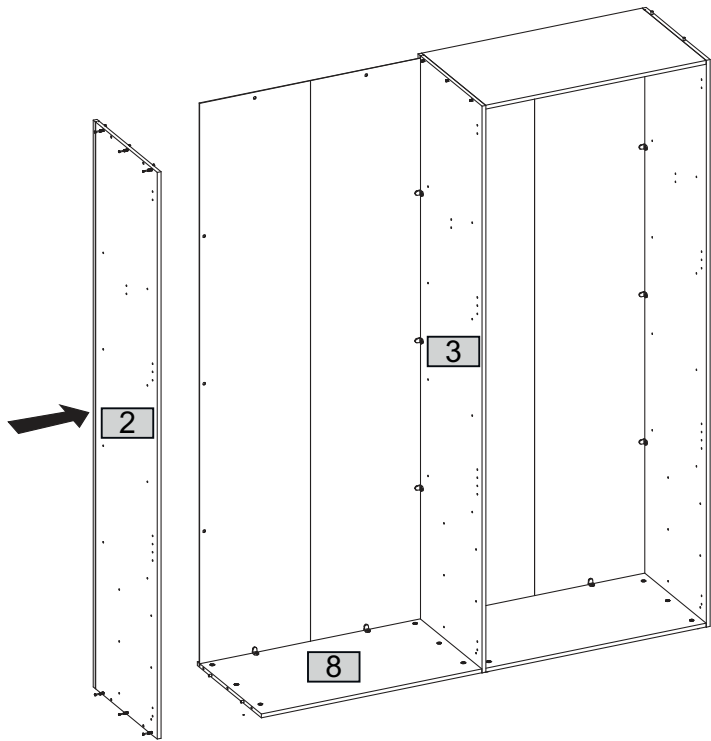
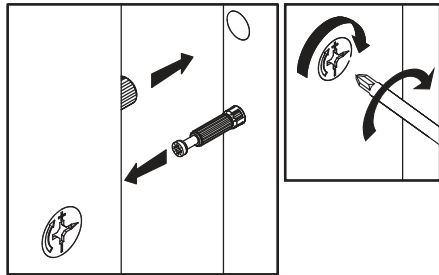

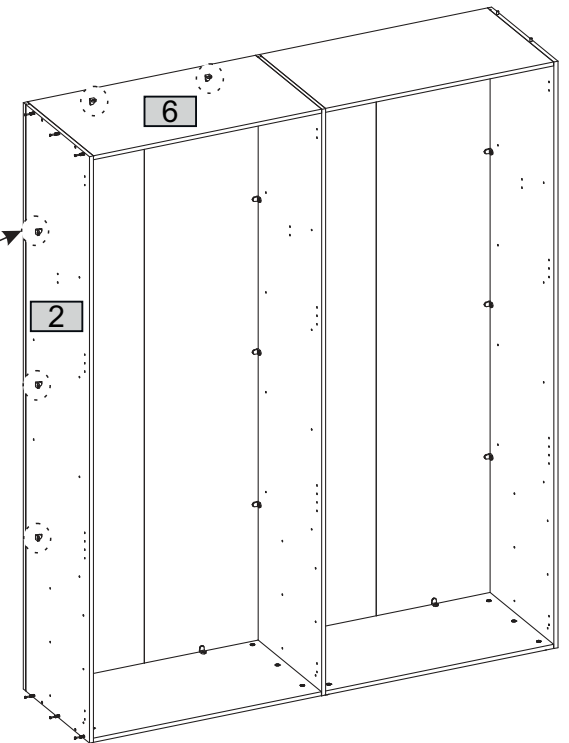
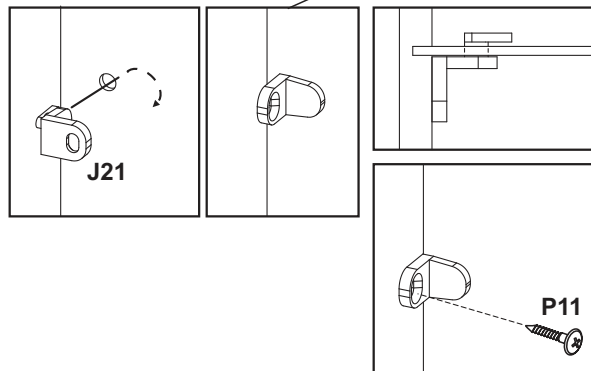
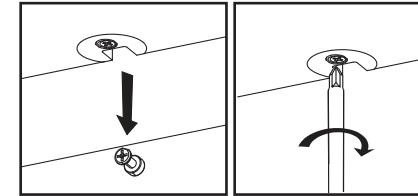
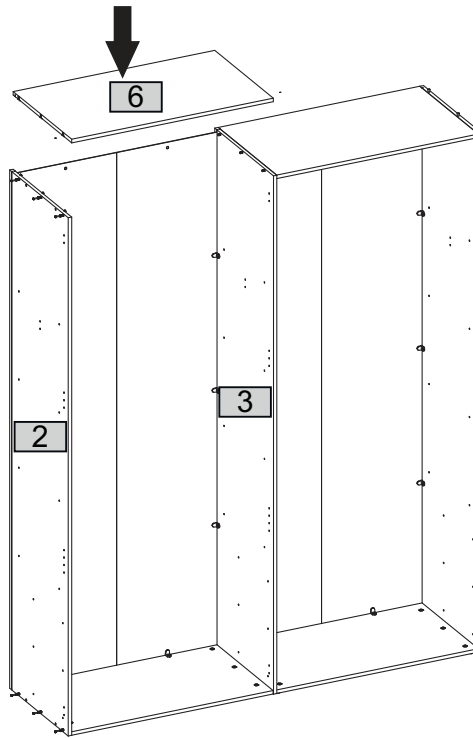
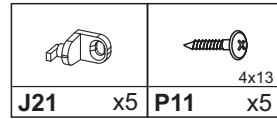

12

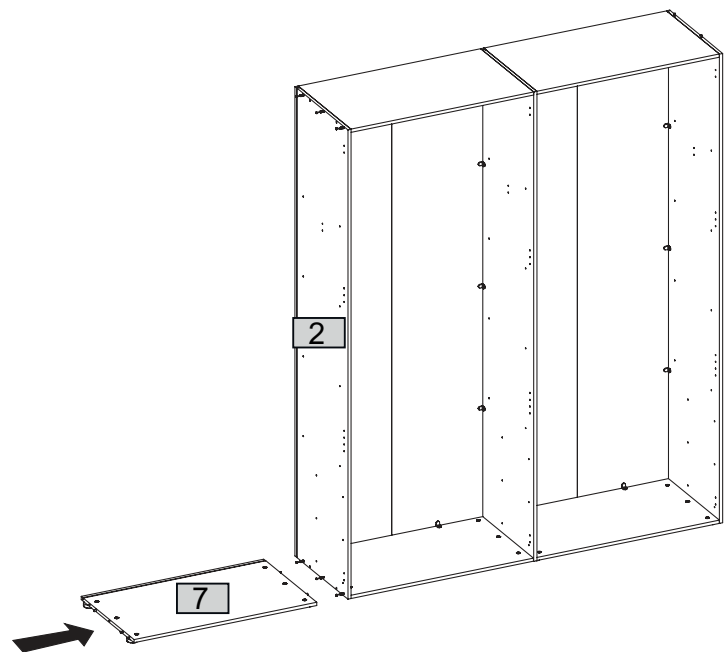
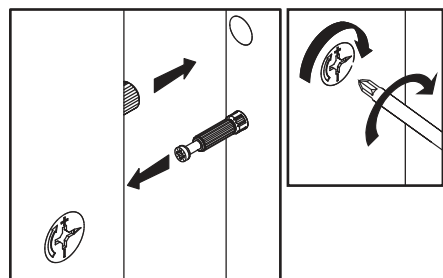

13



14

			
J21	x5	P11	x5

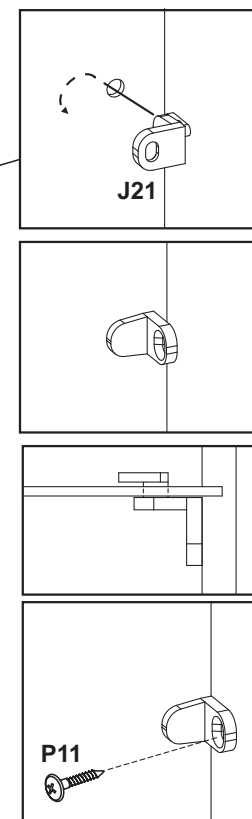
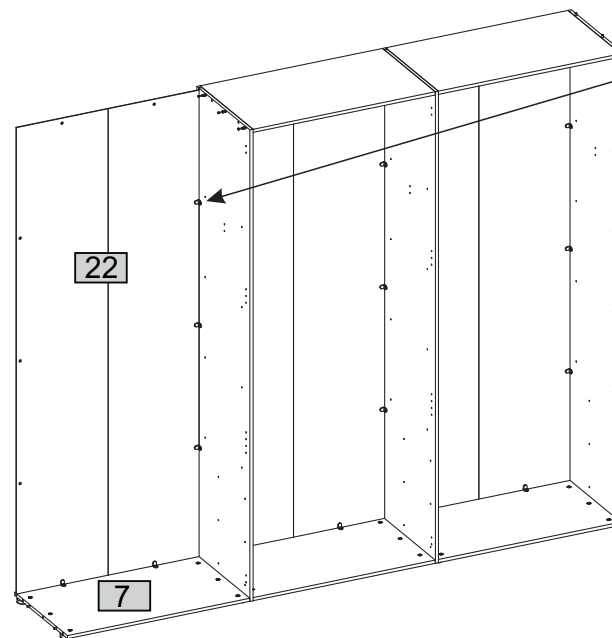
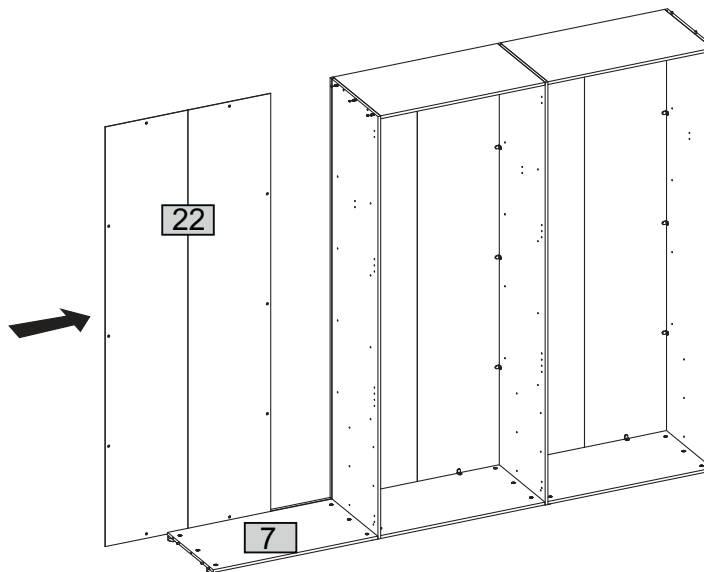

15

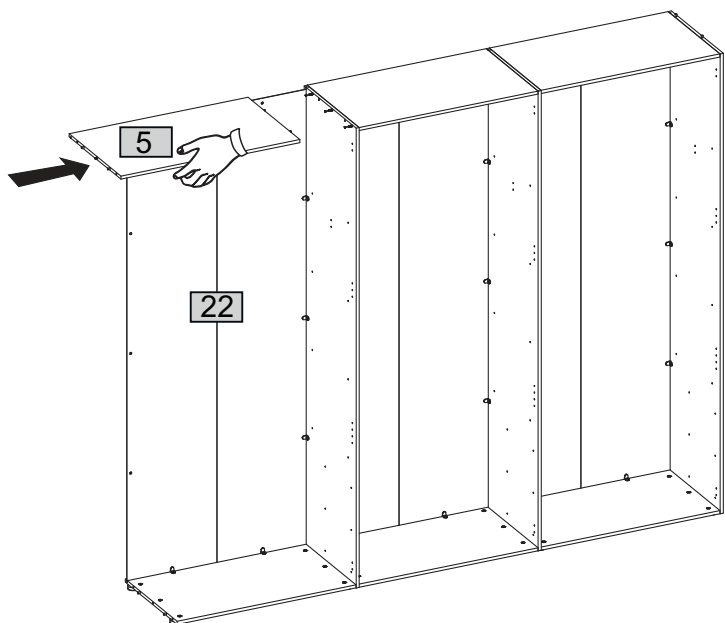
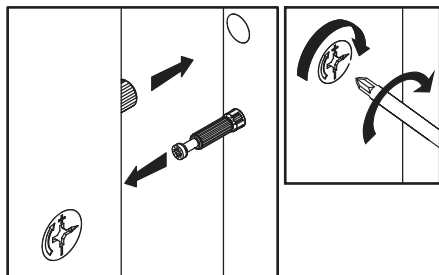

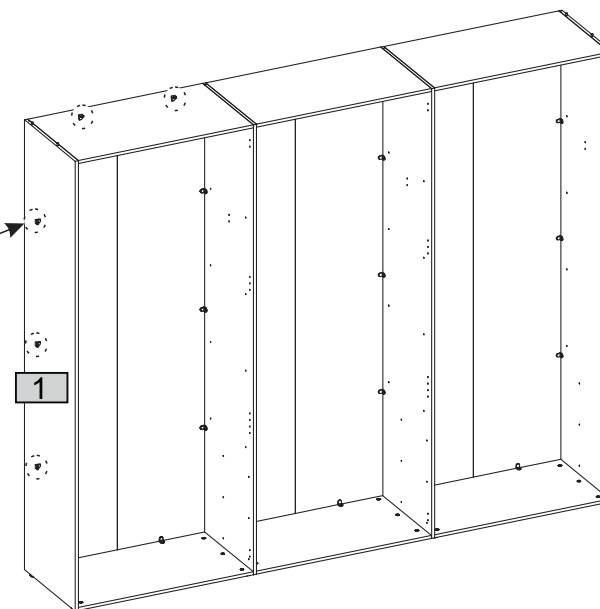
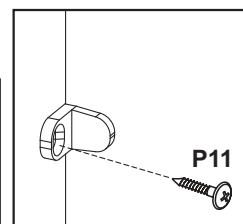
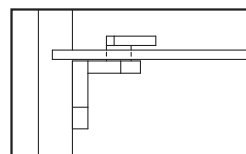
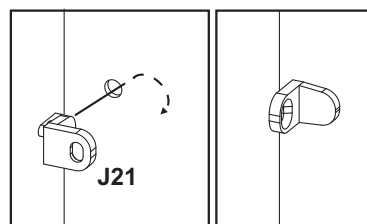
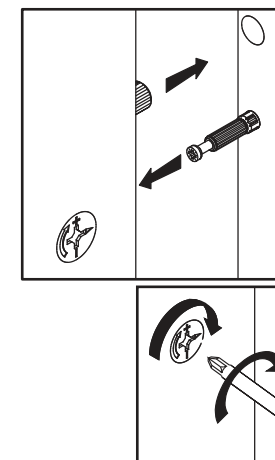
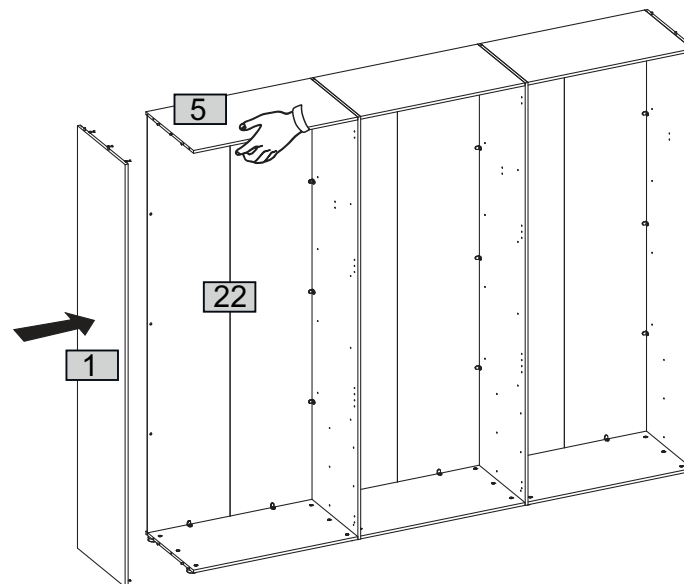

16

	x5		4x13 x5
--	----	--	------------



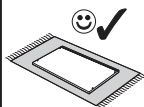

## 17

 8x30 B1	 15x12 M1
x6	x6

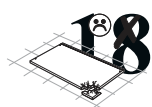

## 18



 66 T6
x3

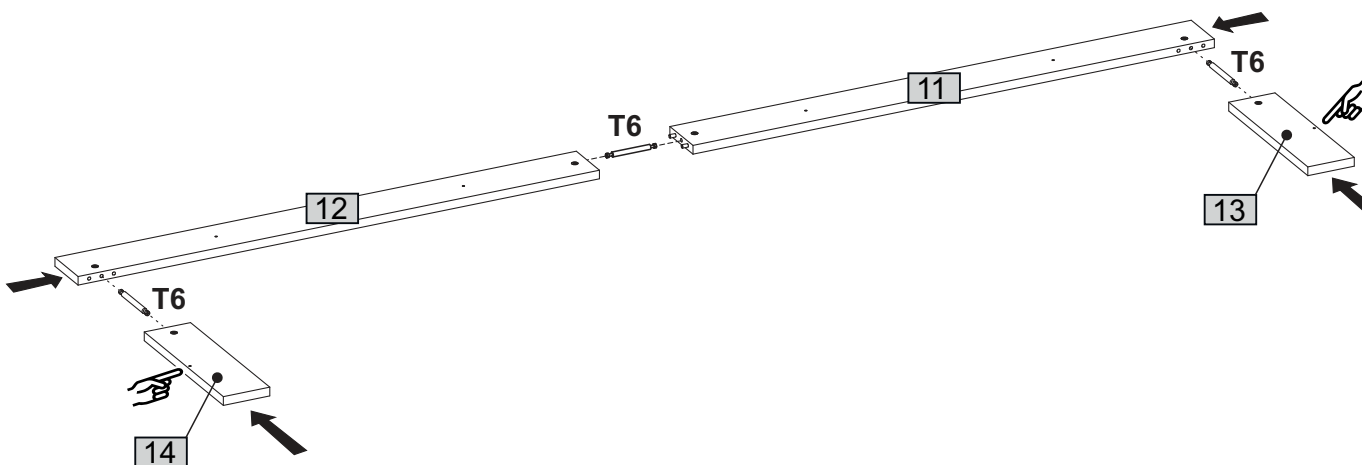
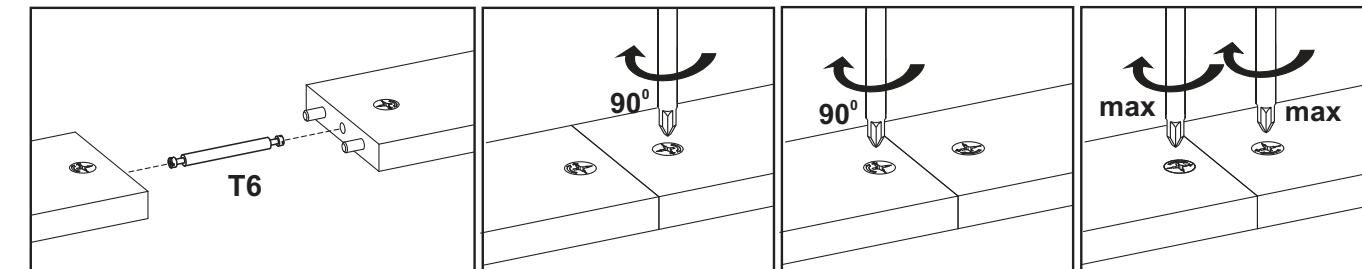
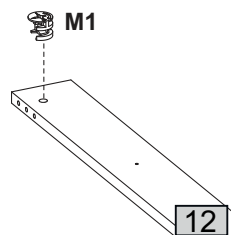
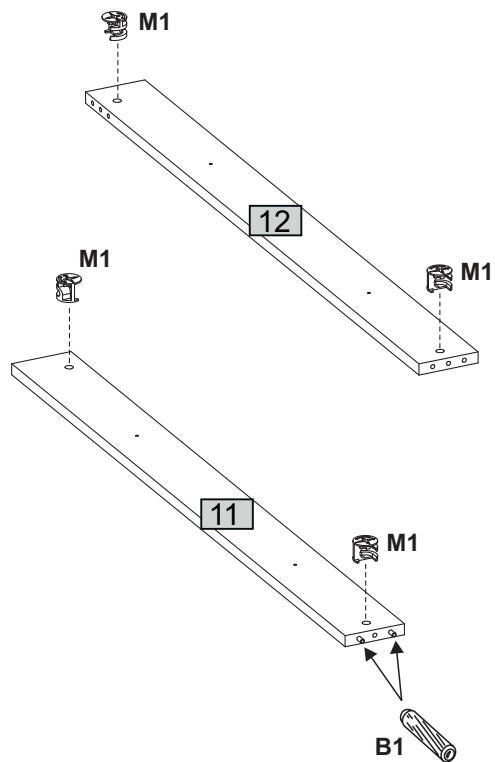
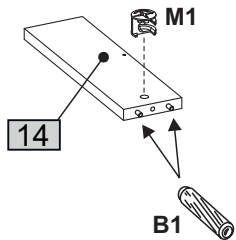
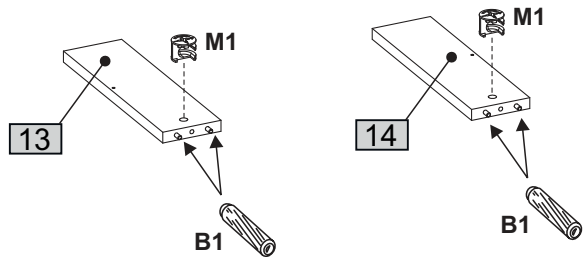
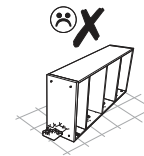
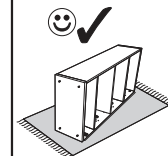

19

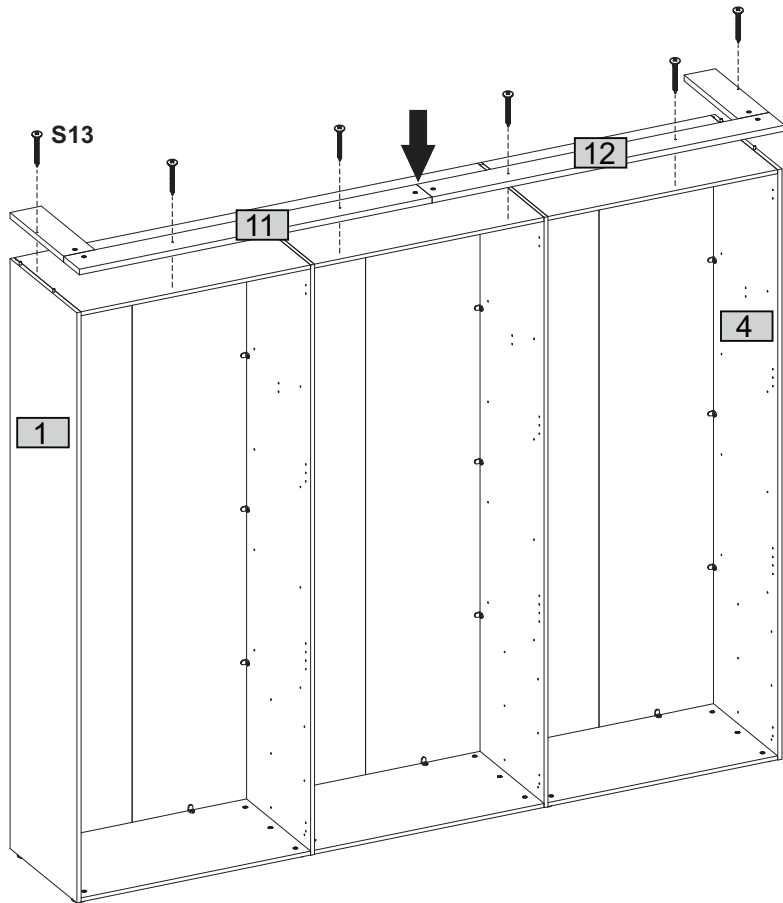
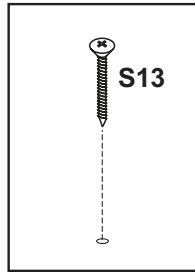
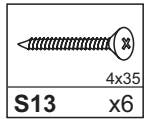

20

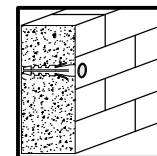
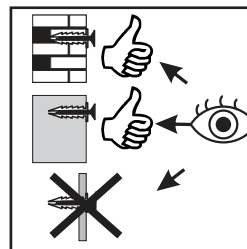
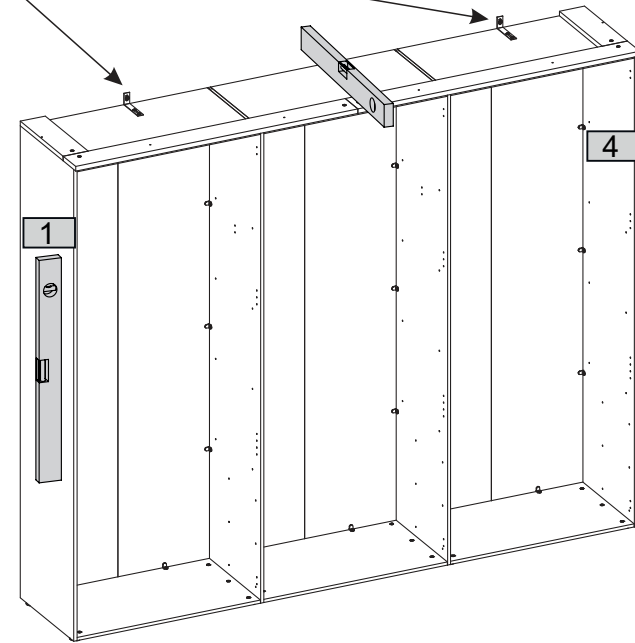
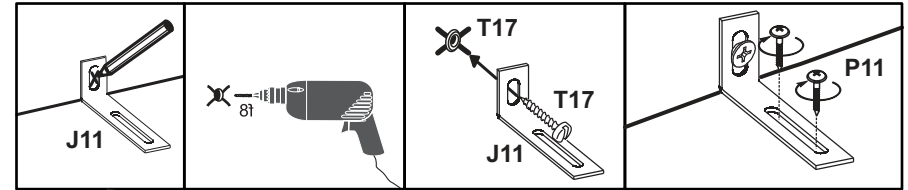
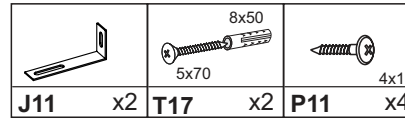



23

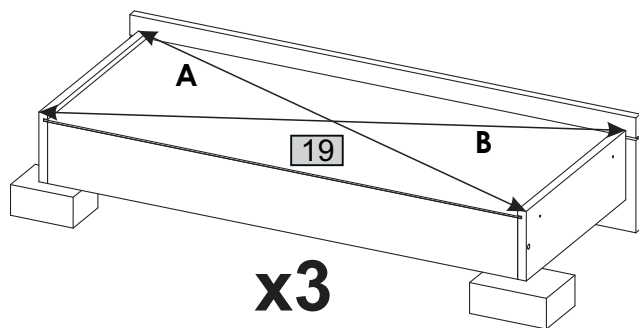
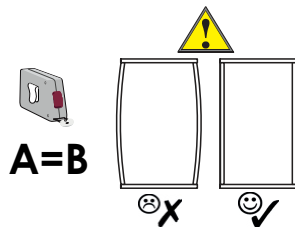
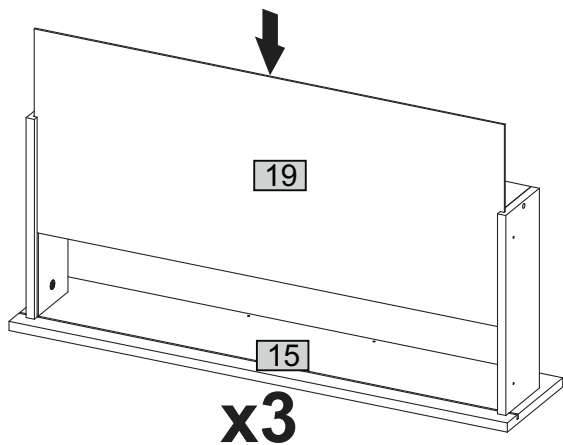
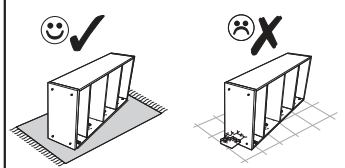

24

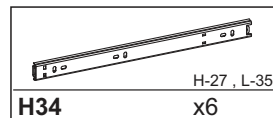

1

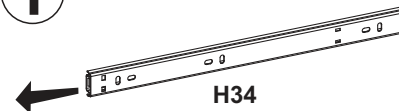

2

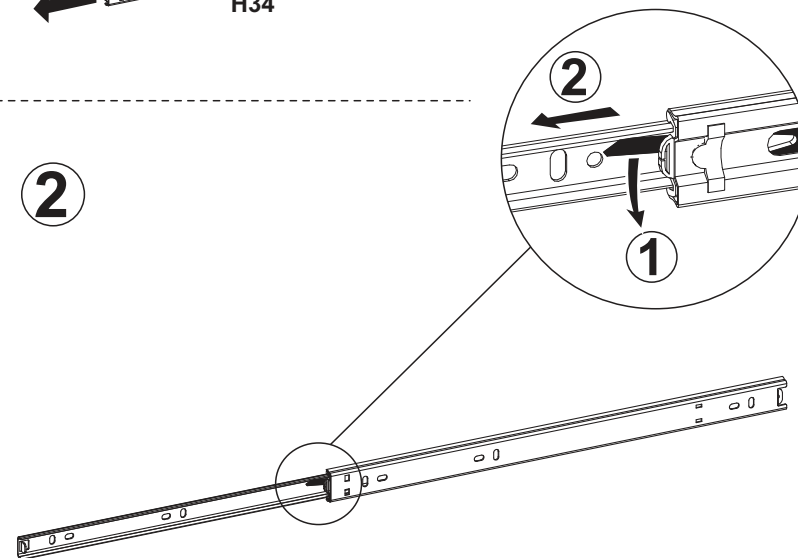

3

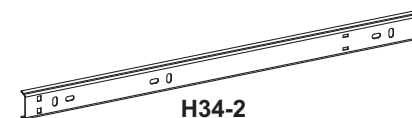
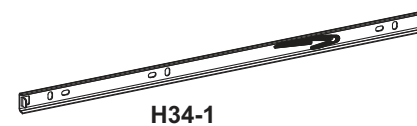

## 25

P2 x18	H34-1 x3	S3 x30
H41 x6	U1 x3	

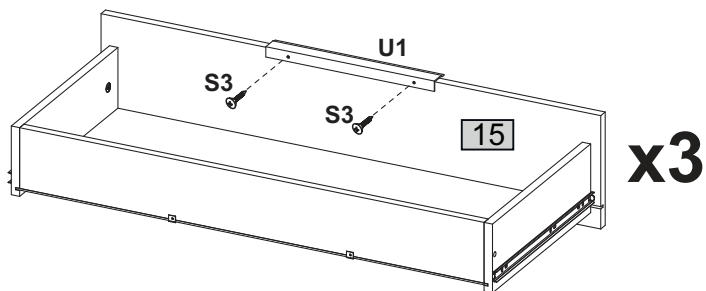
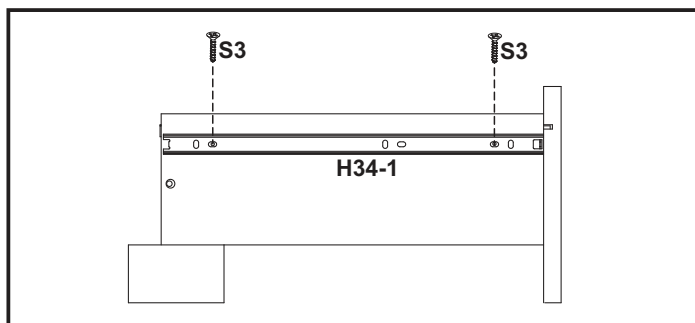
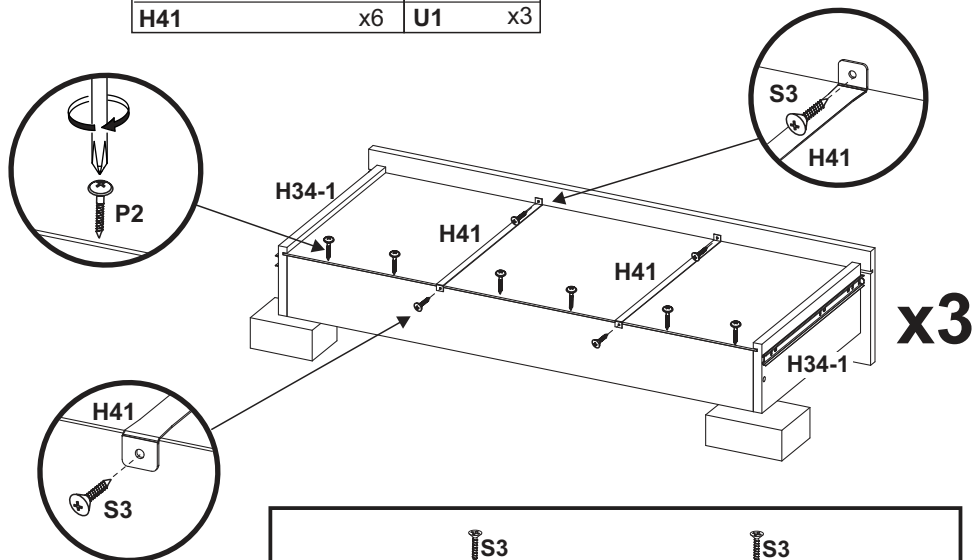
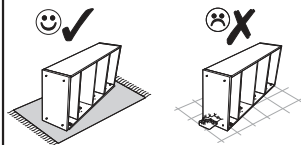

## 26

H34-2 x6	E4 x12	S3 x12

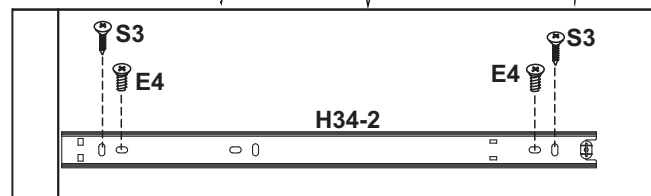
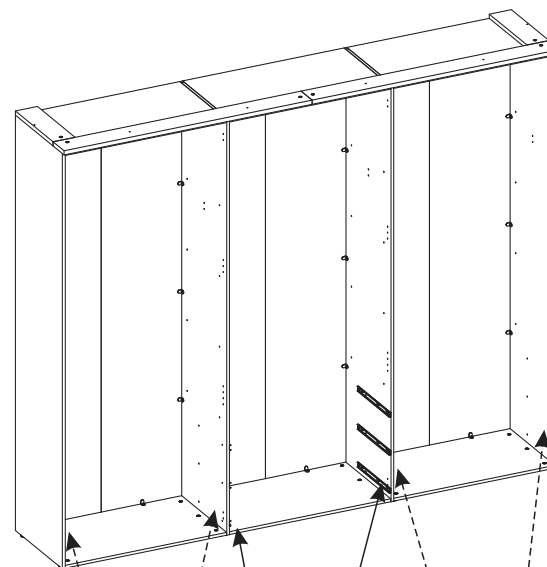

Version A

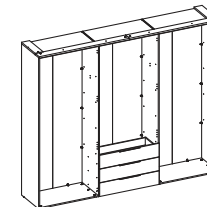

Version B

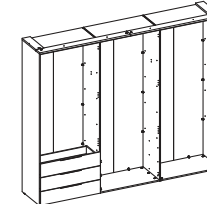

Version C

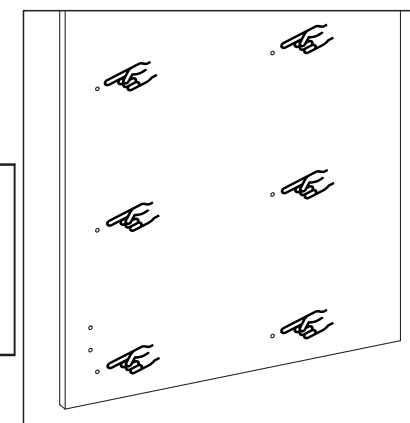
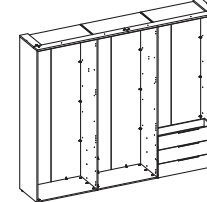

## 27

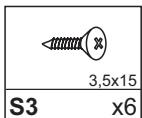

Version A

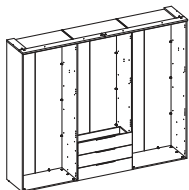

Version B

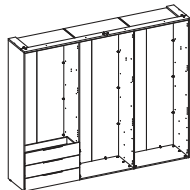

Version C

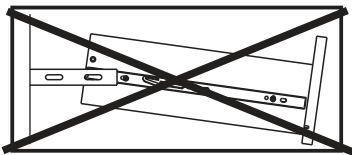
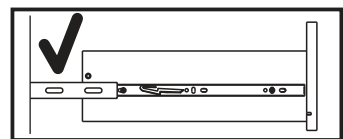
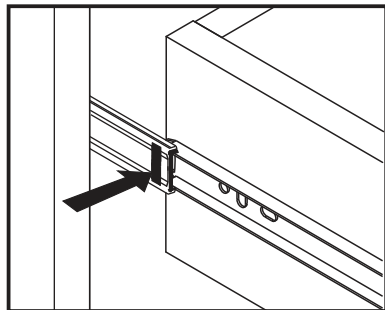
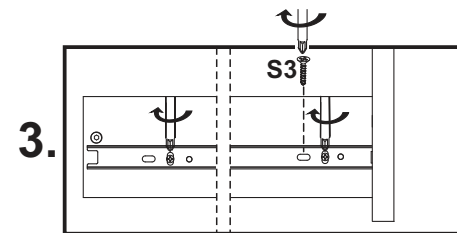
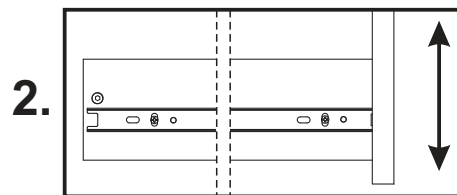
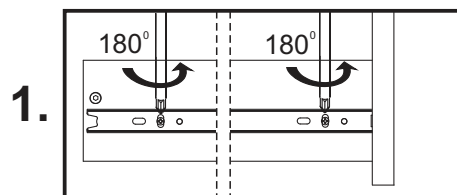
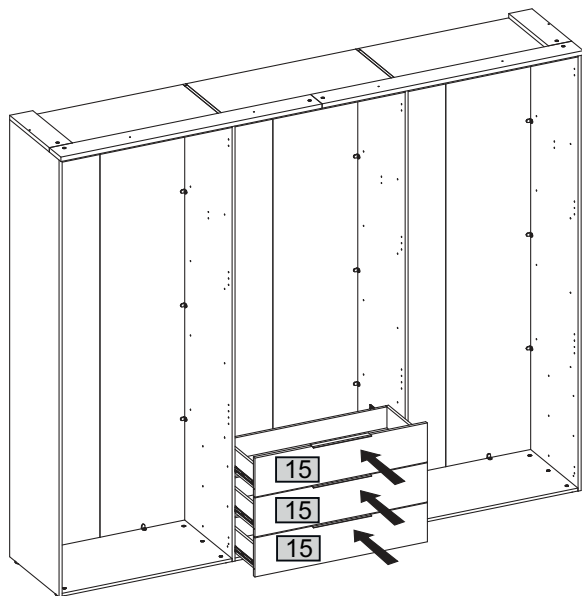
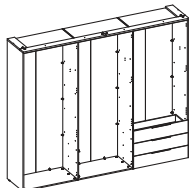

## 28

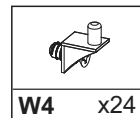

Version A

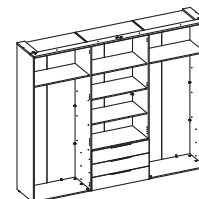

Version B

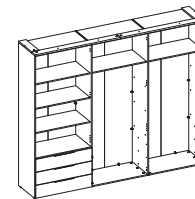

Version C

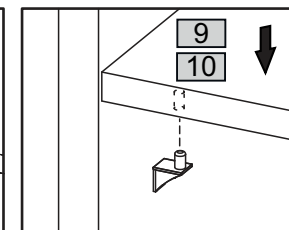
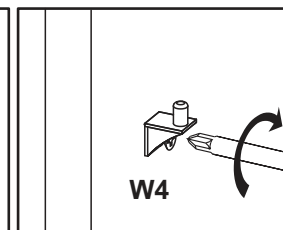
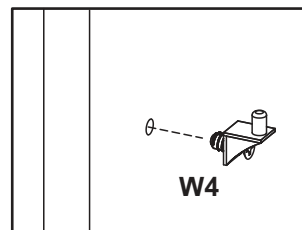
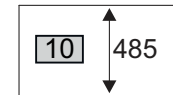
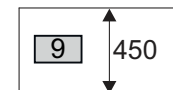
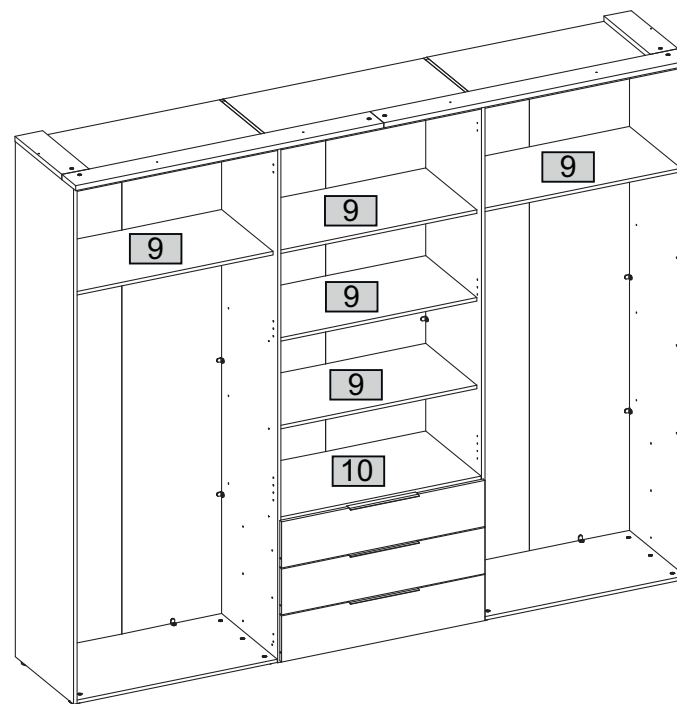
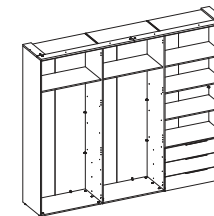

## 29

3.5x15		867
S3 x4	W8 x4	G4 x2

Version A

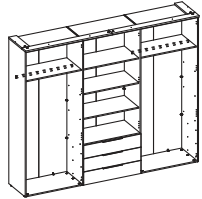

Version B

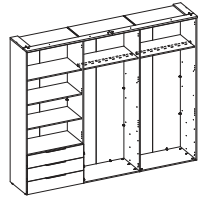

Version C

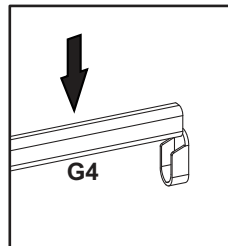
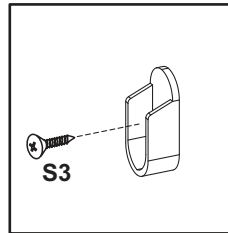
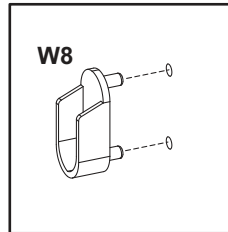
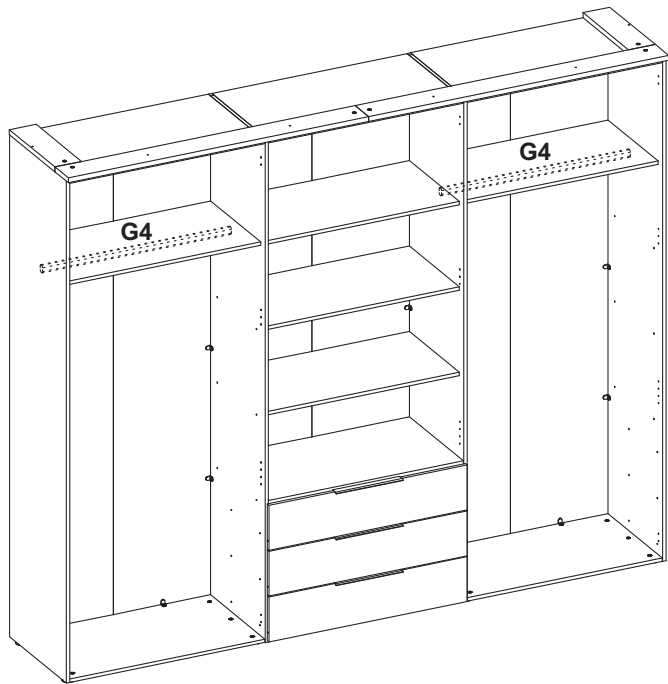
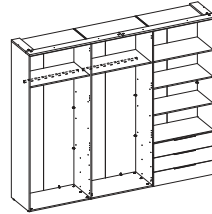

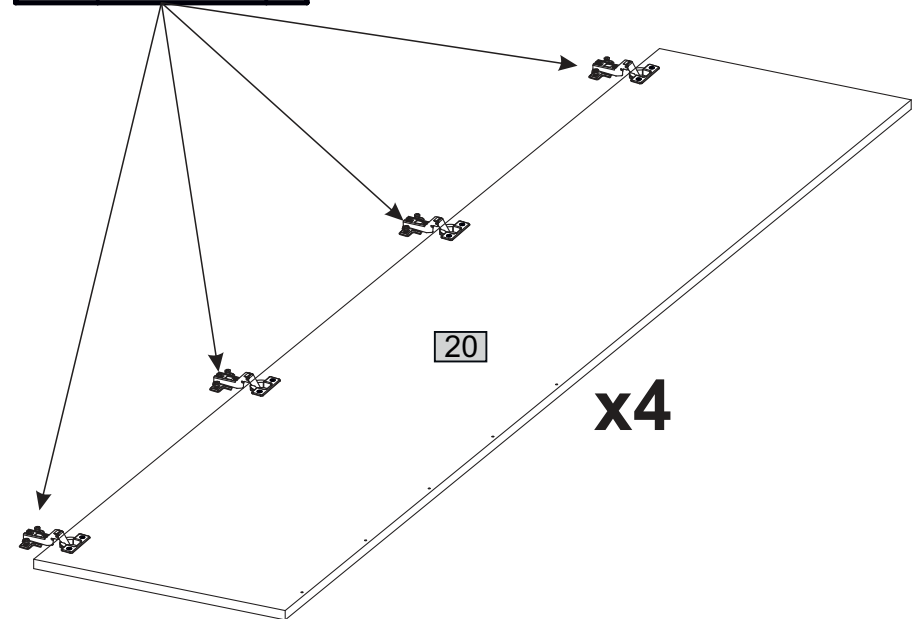
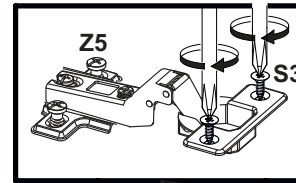
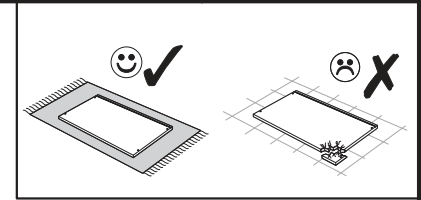

## 30

KR-8	3.5x15
Z5 x16	S3 x32



31

		
C2	3,5x15	1000
x30	x10	x2

Version A

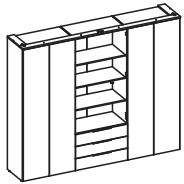

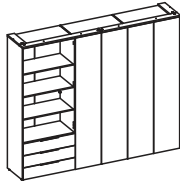

Version B

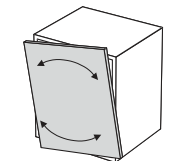
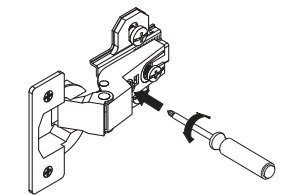
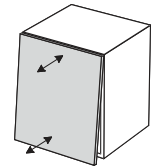
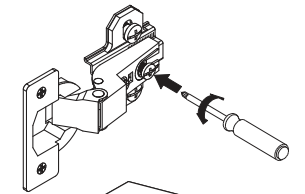
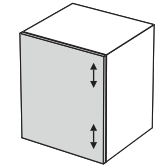
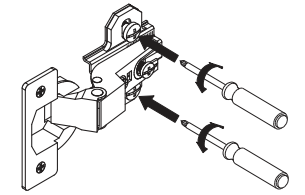
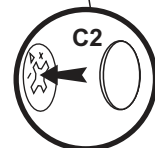
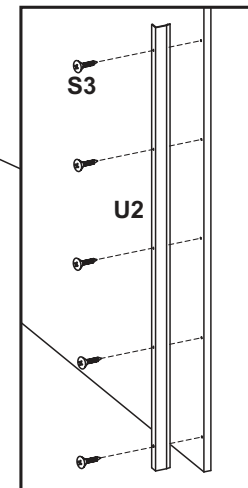
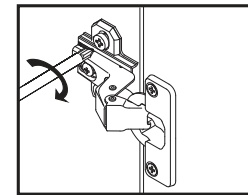
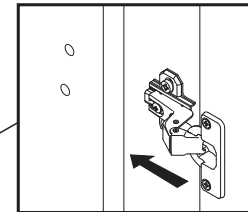
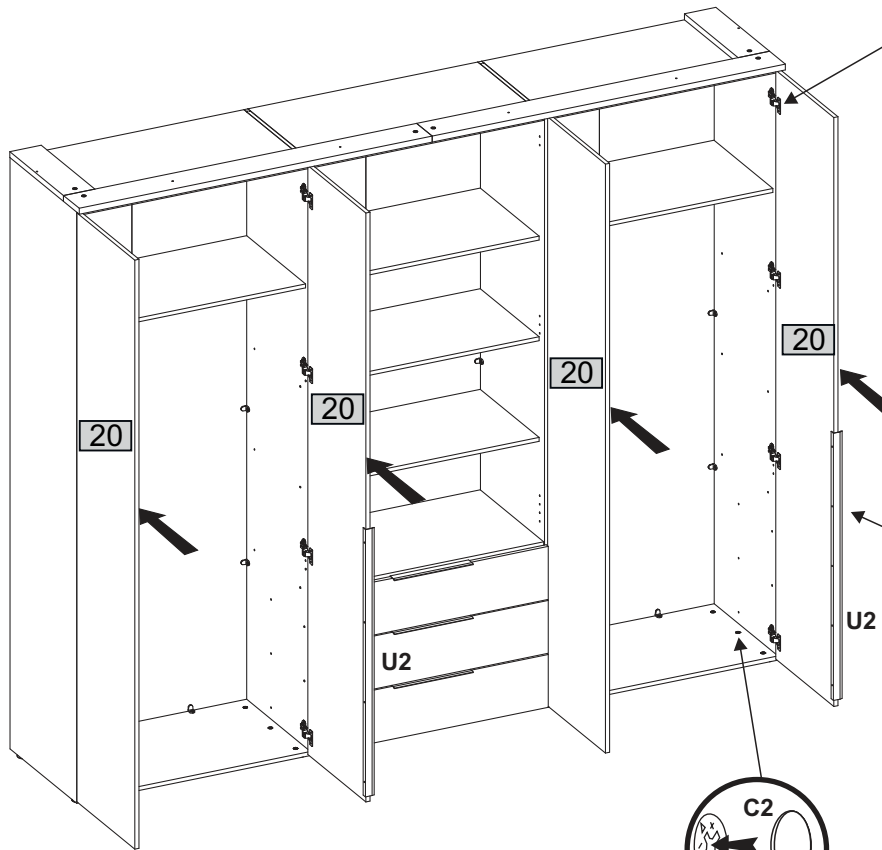
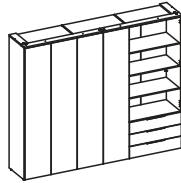

Version C



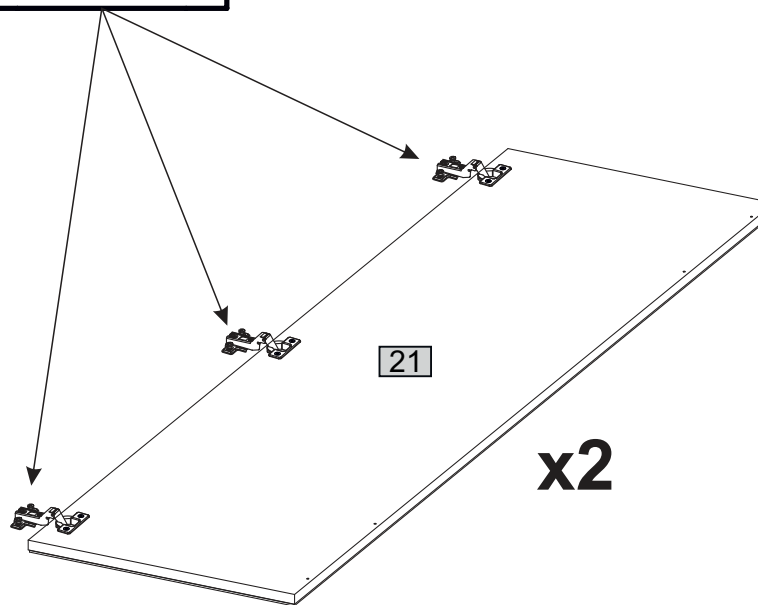
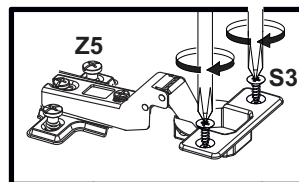
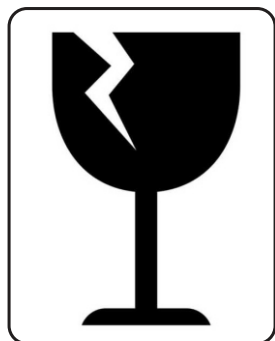
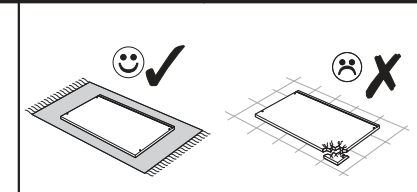

32

	KR-8		3.5x15
Z5	x6	S3	x12



33

	
3,5x15	300
S3 x2	U1 x1

Version A

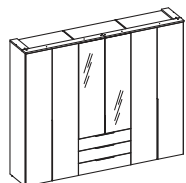

Version B

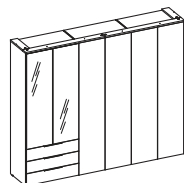

Version C

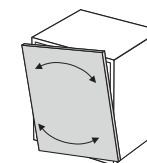
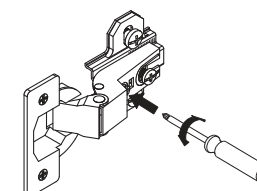
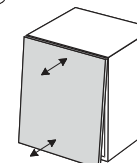
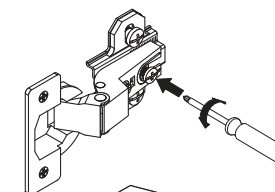
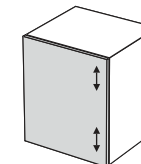
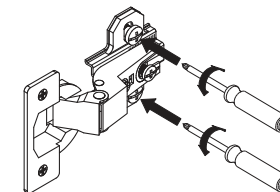
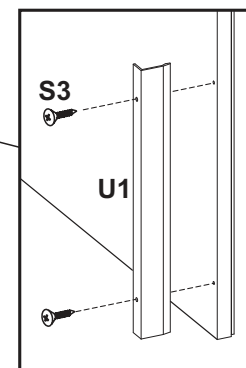
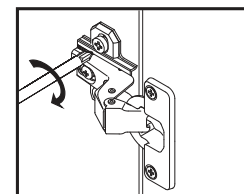
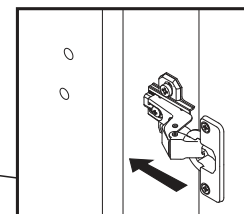
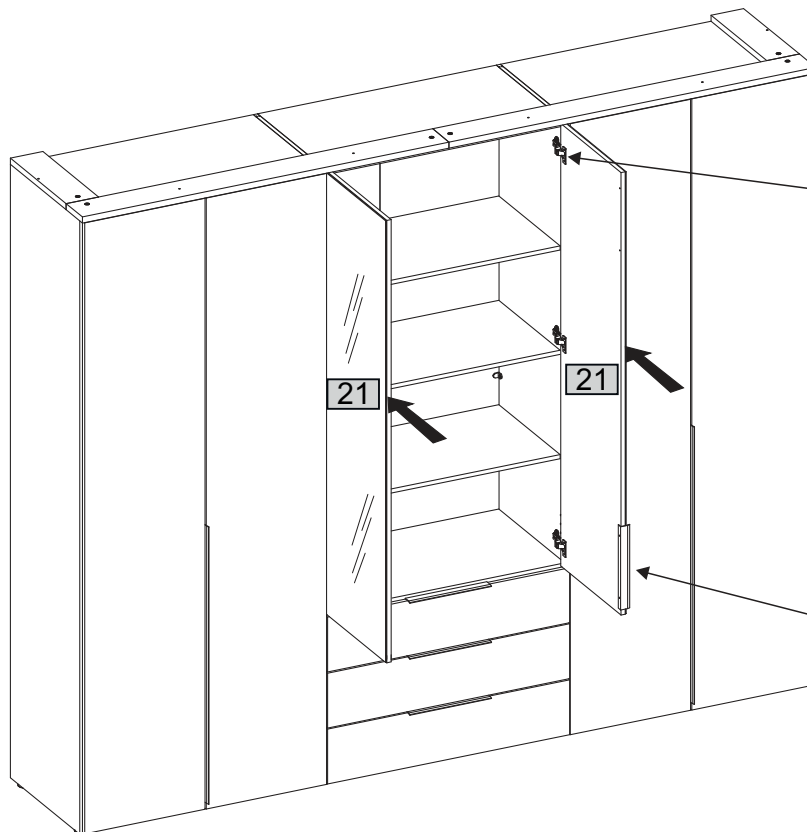
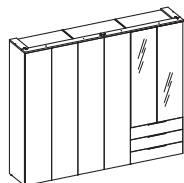

34

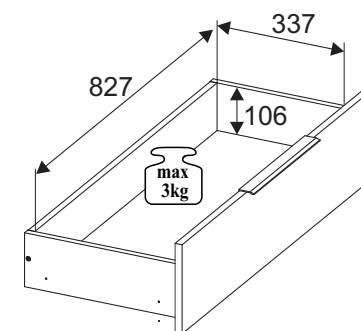
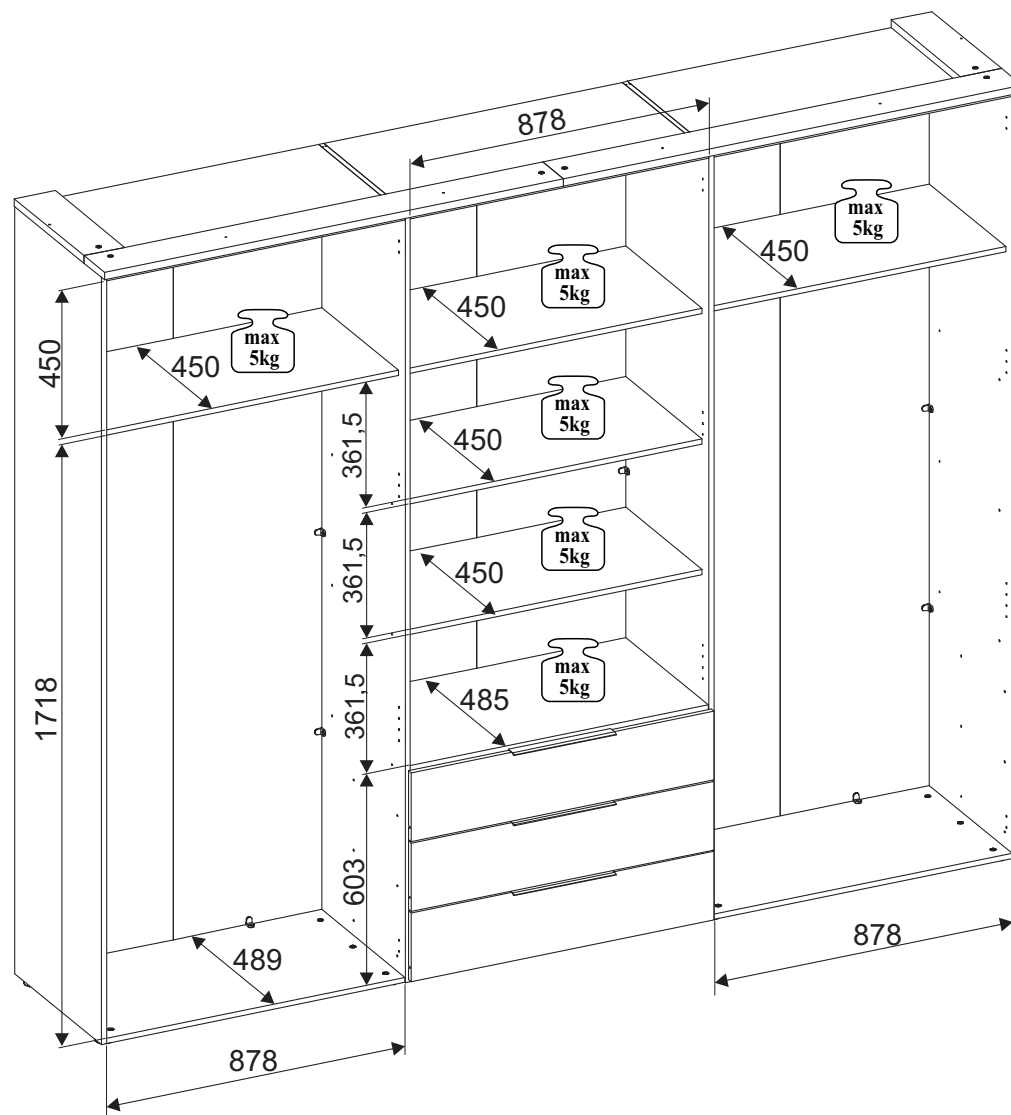

**DE WICHTIG! FÜR SPÄTERES NACHSCHLAGEN AUFBEWAHREN: SORGFÄLTIG LESEN**

**WARNUNG: Kleinteile, Verpackungsbeutel und Folien sind aufgrund von ErsEckungsgefahr und möglichem Verschlucken von Babys und Kleinkindern fernhalten! Um die Gefahr einer ErsEckung zu vermeiden, sind Kunststofföulen nach dem Gebrauch zu enDern oder zu vernichten. Unsere Möbel werden ausschließlich für den Wohnbereich gefertigt.**

- BiXe beachten Sie unbedingt die Montageanleitung und bewahren Sie diese auf. Bei einer fehlerhgen Montage können wir keine Haftung übernehmen. Nutzen Sie den ArEkel nicht, wenn ein konstruktives Bauteil fehlt oder aufgrund einer Beschädigung in seiner Stabilität beeinträchtigt ist. Bei Nichtbeachtung, Änderungen am Produkt oder der Verwendung von nicht originalen Teilen enDallen jegliche Gewährleistung bzw. Haftungansprüche. Unser Sortiment ist ausschließlich für den privaten Gebrauch konzipiert. Bei vielen ArEkeln ist it. Montageanleitung eine Wandbefestigung vorgesehen. Sollten Dübel-/Schrauben beliegen, sind diese ausschließlich für festes Mauerwerk geeignet. Informieren Sie sich vor der Wandmontage über das geeignete Montagematerial für Ihre Wand und tauschen Sie es ggf. aus. Achten Sie auf den Verlauf von wasser- oder stromführenden Leitungen.
- Elektrokomponenten, die nicht über eine Steckdose mit dem Stromnetz verbunden werden, dürfen nur von entsprechend geschultem Fachpersonal vorgenommen werden (z.B. Beleuchtungen im Badezimmer, Herdanschlüsse in der Küche). Für alle Elektrokomponenten liegt eine separate Anleitung bei. BiXe beachten Sie diese unbedingt. EnthalteneLED-Beleuchtungen dienen dekorativen Zwecken und sind nicht für die Hauptbeleuchtung eines Raums geeignet.
- Überprüfen Sie in regelmäßigen Zeitabständen die Schraubverbindungen und ziehen Sie diese ggf. nach. Beachten Sie die Belastungsangaben in der Montageanleitung. Sollten in der Montageanleitung zusätzliche Sicherungsschrauben für eine sichere Wandbefestigung vorgesehen sein, müssen diese unbedingt montiert werden (z.B. Wandregale, Große Hängeschränke,...).
- **WARNUNG**—Die Eignung der Wand/Decke ist zu überprüfen, um sicherzustellen, dass die Befestigungsvorrichtungen den erzeugten Kräften standhalten.
- Neue Möbel verströmen in der Regel einen typischen Geruch. Der Neumöbelgeruch wird durch die Freisetzung verschiedensterflüchtiger Stoffe aus den verwendeten Materialien in geringsten Konzentrationen erzeugt. Diese Stoffe werden nicht nachgebildet und verflüchtigen sich nach entsprechendem Auslüften innerhalb kurzer Zeit von selbst. Achten Sie auf eine durchschnittliche Raumtemperatur von ca. 18-23 Grad Celsius und einer Raumluftfeuchte zwischen 40-55% und ligen Sie regelmäßig, um einer Schimmelbildung vorzubeugen. Waschen und drehen Sie die Matratzen regelmäßig, um einer Keimbildung vorzubeugen. Reinigen Sie die Möbel mit leicht feuchten Baumwolltüchern. Vermeiden Sie Microfasertücher und Reinigungsmittel mit scheuernden oder Lösungsmittelhaltigen Zusätzen. enDern Sie stehende Feuchtigkeit umgehend.
- Hinweis: Um Kratzer auf dem Fußboden zu vermeiden, BiXe die Polstermöbel vorsichtig anheben. NICHTSchieben, kippen oder ziehen.
- Hinweis: Wenn das Sitzmöbel über eine Sitzhöhenverstellereinrichtung mit Energiespeicher verfügt, weisen wir Sie darauf hin, dass nur geschultes Personal die Sitzhöhenverstellereinrichtungen mit Energiespeicher austauschen oder instand setzen darf.

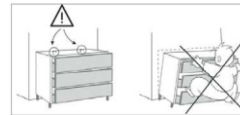
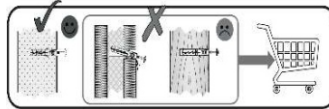
**GB IMPORTANT! RETAIN FOR FUTURE REFERENCE. READ CAREFULLY**

**WARNING: Keep small parts, packaging bags, and films out of reach of babies and toddlers due to the risk of suffocation and possible swallowing! To avoid the risk of suffocation, plastic covers must be removed or destroyed after use. Our furniture is manufactured exclusively for residential use.**

To avoid the risk of suffocation, plastic covers should be removed before use. Destroy or keep covers away from children.

- Please strictly follow the assembly instructions and keep them for future reference. We do not accept any liability for incorrect assembly. Do not use the item if any structural component is missing or damaged, compromising its stability. Failure to comply, modifications to the product, or the use of non-original parts will void any warranty or liability claims. Our range is designed exclusively for private use. According to the assembly instructions, many items require wall mounting. If dowels/screws are included, they are only suitable for solid masonry. Inform yourself about the suitable mounting material for your wall before mounting and replace it if necessary. Pay attention to the layout of water or electrical lines.
- Electrical components that are not connected to the power grid via a socket should only be installed by appropriately trained professionals (e.g., lighting in bathrooms, stove connections in kitchens). A separate manual is included for all electrical components. Please be sure to follow it. Included LED lighting is for decorative purposes and is not suitable for the main lighting of a room.
- Regularly check screw connections and tighten them if necessary. Observe the load specifications in the assembly instructions. If additional safety screws are provided in the assembly instructions for secure wall mounting, they must be installed (e.g., wall shelves, large hanging cabinets, etc.).
- New furniture typically emits a characteristic odor. The new furniture smell is caused by the release of various volatile substances from the materials used in very small concentrations. These substances are not regenerated and dissipate on their own after adequate airing within a short time. Maintain an average room temperature of approximately 18-23 degrees Celsius and a room humidity level between 40-55%, and ventilate regularly to prevent mold formation. Turn and rotate mattresses regularly to prevent indentations. Clean the furniture with slightly damp cloths. Avoid microfiber cloths and cleaning agents with abrasive or solvent-containing additives. Remove standing moisture immediately.
- Note: To avoid scratches on the floor, carefully lift upholstered furniture. Do not push, tilt, or drag.
- Note: If the seating furniture has a seat height adjustment device with an energy storage unit, please note that only trained personnel may replace or repair these devices.
- **WARNING**—Check the suitability of the wall/ceiling to ensure that the fastening devices can withstand the applied forces.

**FR IMPORTANT! À CONSERVER POUR TOUTE CONSULTATION ULTÉRIEURE. À LIRE ATTENTIVEMENT**

**MISE EN GARDE: Gardez les petites pièces, les sacs d'emballage et les films hors de portée des bébés et des tout-petits en raison du risque d'étouffement et de possible ingestion! Pour éviter tout risque d'étouffement, les housses en plastique doivent être retirées ou détruites après usage. Nos meubles sont fabriqués exclusivement pour un usage résidentiel.**

Pour éviter le risque d'étouffement, les couvertures en plastique doivent être retirées avant utilisation. Détruisez les couvertures ou gardez-les hors de portée des enfants.

- Veuillez suivre strictement les instructions de montage et les conserver pour référence future. Nous ne pouvons accepter aucune responsabilité en cas de montage incorrect. N'utilisez pas l'arête si un composant structurel manque ou est endommagé, compromettant sa stabilité. Le non-respect des instructions, des modifications du produit ou l'utilisation de pièces non originales annuleront toute garantie ou réclamation de responsabilité. Notre gamme est exclusivement conçue pour un usage privé. Selon les instructions de montage, de nombreux articles nécessitent une fixation murale. Si des chevilles/vis sont incluses, elles ne sont adaptées qu'à la maçonnerie solide. Informez-vous sur le matériau de montage approprié pour votre mur avant de procéder au montage et remplacez-le si nécessaire. Faites attention à l'emplacement des conduites d'eau ou électriques.
- Les composants électriques qui ne sont pas connectés au réseau électrique via une prise doivent être installés uniquement par des professionnels formés (par exemple, éclairage dans les salles de bains, connexions de cuisinière dans les cuisines). Un manuel séparé est inclus pour tous les composants électriques. Veuillez le suivre impérativement. Les éclairages LED inclus sont destinés à des fins décoratives et ne conviennent pas pour l'éclairage principal d'une pièce.
- Vérifiez régulièrement les connexions des vis et serrez-les si nécessaire. Respectez les spécifications de charge dans les instructions de montage. Si des vis de sécurité supplémentaires sont prévues dans les instructions de montage pour une fixation murale sécurisée, elles doivent être installées (par exemple, étagères murales, grands placards suspendus, etc.).
- Les nouveaux meubles dégagent généralement une odeur caractéristique. L'odeur des meubles neufs est causée par la libération de diverses substances volatiles provenant des matériaux utilisés en très petites concentrations. Ces substances ne sont pas régénérées et se dissipent d'elles-mêmes après une aération adéquate en peu de temps. Maintenez une température ambiante moyenne d'environ 18-23 degrés Celsius et un taux d'humidité de 40-55%, et aérez régulièrement pour prévenir la formation de moisissures. Retournez et faites pivoter les matelas régulièrement pour éviter les creux. Nettoyez les meubles avec des chiffons en coton légèrement humides. Évitez les chiffons en microfibre et les agents de nettoyage contenant des additifs abrasifs ou des solvants. Éliminez immédiatement l'humidité stagnante.
- Remarque: Pour éviter les rayures sur le sol, soulevez délicatement les meubles rembourrés. Ne poussez PAS, ne basculez PAS, ne tirez PAS.
- Remarque: Si le siège est équipé d'un dispositif de réglage de la hauteur avec accumulateur d'énergie, nous vous informons que seul du personnel qualifié est autorisé à le remplacer ou à le réparer.
- **AVERTISSEMENT**—Vérifiez la solidité du mur/plafond afin de garantir que les dispositifs de fixation résistent aux forces exercées.

**PL WAŻNE! ZACHOWAĆ DO PÓŹNIEJSZEGO WGLĄDU. PROSZĘ UWAGAŃ PRZECZYTAĆ**

**OSTRZEŻENIE: Trzymaj małe części, worki opakowaniowe i folie z dala od niemowląt i małych dzieci ze względu na ryzyko uduszenia i możliwości pożyczenia! Aby uniknąć ryzyka uduszenia, należy usunąć lub zniszczyć plastikowe osłony po użyciu. Nasze meble są produkowane wyłącznie do użytku domowego.**

Aby uniknąć ryzyka uduszenia, należy przed użyciem usunąć plastikowe osłony. Osłony należy zniszczyć lub trzymać z dala od dzieci.

- Prosimy o ścisłe przestrzeganie instrukcji montażu i zachowanie ich do przyszłego użytku. Nie ponosimy odpowiedzialności za nieprawidłowy montaż. Nie używaj produktu, jeśli brakuje jakiegokolwiek elementu konstrukcyjnego lub jest on uszkodzony, co wpływa na jego stabilność. Nieprzestrzeganie instrukcji, wprowadzanie zmian w produkcie lub użycie nieoryginalnych części powoduje utratę gwarancji i wszelkich rozszcze odszkodowawczych. Nasz asortyment jest przeznaczony wyłącznie do użytku prywatnego. Zgodnie z instrukcją montażu wiele produktów wymaga mocowania dościany. Jeżeli dołączone są kołki/wkręty, są one przeznaczone wyłącznie do mocnego muru. Przed montażem naciśnij odpowiedni materiał montażowy do swojejściany i w razie potrzeby wymierz. Zwróć uwagę na przebieg przewodów wodnych i elektrycznych.
- Elementy elektryczne, które nie są podłączone do sieci elektrycznej za pomocą gniazda, powinny być instalowane wyłącznie przez odpowiednio przeszkolony personel (np. oświetlenie w łazienkach, podłączenia kucharek w kuchniach). Do wszystkich elementów elektrycznych dołączona jest osobna instrukcja. Prosimy o jej ścisłe przestrzeganie. Dołączone oświetlenie LED służy celom dekoracyjnym i nie nadaje się do głównego oświetlenia pomieszczenia.
- Regularnie sprawdzaj połączenia śrubowe i w razie potrzeby dokraczaj je. Przestrzegaj obciążeniopodanych w instrukcji montażu. Jeżeli w instrukcji montażu przewidziane są dodatki zabezpieczające do bezpiecznego mocowania dościany, muszą one zostać zainstalowane (np. półkiścienne, duże szczy wiszące, itp.).
- Nowe meble zazwyczaj emitują charakterystyczny zapach. Zapach nowych mebli jest spowodowany uwalnianiem różnych lotnych substancji z użytych materiałów w bardzo małych stężeniach. Substancje te nie są regenerowane i znikają same po odpowiednim przewietrzeniu w krótkim czasie. Utrzymuj średnią temperaturę w pomieszczeniu na poziomie około 18-23 stopni Celsjusza oraz wilgotność powietrza między 40-55% i regularnie wietrz pomieszczenia, aby zapobiec powstawaniu pleśni. Regularnie obracaj i odwracaj materace, aby zapobiec tworzeniu się wgnieceń. Czyść meble lekko wilgotnymi bawełnianymi ściereczkami. Unikaj ściereczek z mikrofibry i środków czyszczących zawierających dodatkiścierne lub rozpuszczalniki. Natychmiast usuwaj stojące wilgoci.
- Uwaga: Aby uniknąć zarysowania podłogi, ostrożnie podnoś meble tapicerowane. Nie przesuwaj, nie przeciągaj, nie ciągnij.
- Uwaga: Jeżeli mebel posiada mechanizm regulacji wysokości z akumulatorem energii, informujemy, że tylko wykwalifikowany personel może go wymienić lub naprawić.
- **OSTRZEŻENIE**—Sprawdź, czyściana/sufit jest odpowiedni, aby upewnić się, że elementy mocujące wytrzymają działające siły.

**IT IMPORTANTE! CONSERVARE PER CONSULTAZIONE FUTURA. LEGGERE CON ATTENZIONE**

**ATTENZIONE: Tenere piccole parti, sacche di imballaggio e pellicole lontano da neonati e bambini piccoli a causa del rischio di soffocamento e possibile ingestione! Per evitare il rischio di soffocamento, le coperture in plastica devono essere rimosse o distrutte dopo l'uso. I nostri mobili sono realizzati esclusivamente per uso domestico.**

Per evitare il rischio di soffocamento, rimuovere le coperture di plastica prima dell'uso. Distruggi o tene le coperture lontane dai bambini.

- Si prega di seguire attentamente le istruzioni di montaggio e conservarle per future referenze. Non possiamo accettare alcuna responsabilità per il montaggio errato. Non utilizzare l'arredo se manca un componente strutturale o è danneggiato, compromettendone la stabilità. Il mancato rispetto, le modifiche al prodotto o l'uso di parti originali annulleranno qualsiasi garanzia o richiesta di risarcimento. La nostra gamma è progettata esclusivamente per uso privato. Secondo le istruzioni di montaggio, molti articoli richiedono l'infissaggio a parete. Se sono inclusi tasselli/viti, questi sono adatti solo per muratura solida.
- Informarsi sul materiale di montaggio aduso per la propria parete prima del montaggio e assicurarsi che il percorso delle tubature dell'acqua o dei cavi elettrici.

- I componenEeLeXrici che non sono collegaEalla rete eleXrica tramite una presa devono essere installaEsolo da personale qualificato (ad esempio, illuminazione nei bagni, collegamenEedelle cucine). Per tu'chi componenEeLeXrici è inclusa una guida separata. Si prega di seguirla aXtentamente. Le illuminazioni aLEDincluse sono deSnate a scopi decoraEvi e non sono adaXe all'illuminazione principale di una stanza.
- Controllare regolarmente le connessioni delle vite serrate se necessario. Osservare le specifiche di carico nelle istruzioni di montaggio. Se nelle istruzioni di montaggio sono previste vite sicurezza aggiunEve per un fissaggio sicuro alla parete, queste devono essere installate (ad esempio, mensole a muro, grandi armadi sospesi, ecc.).
- I mobili nuovi generalmente emeXono un odore caraXerisEco. L'odore dei mobili nuovi è causato dal rilascio di varie sostanze volaEli dai materiali uEliZZaEin concentrazioni molto basse. Queste sostanze non vengono rigenerate e si dissipano da sole dopo un'adeQuata venElazione in breve tempo. Mantenere una temperatura ambiente media di circa 18-23 gradi Celsius e un'umidità dell'aria tra il 40-55%, e venElare regolarmente per prevenire la formazione di muffa. Girare e ruotare regolarmente i materassi per evitare la formazione di avvallamenE. Pulire i mobili con panni di cotone leggermente umidi. Evitare panni in microfibra e detergenEcontenenEaddiEvi abrasivo o solvenE. Rimuovere immediatamente l'umidità stagnante.
- Nota:Per evitare graffi sul pavimento, sollevare con cautela i mobili imboC4E.NONSpingere, inclinare o trascinarE.
- Nota:Se il sedile è dotato di un dispositoEvo di regolazione dell'altezza con accumulatore di energia, segnaliamo che solo personale qualificato può sostEuirlo o ripararlo.

**AVVERTENZA—Verificare l'idoneità della parete/soffioXo per assicurarsi che i dispositoEvi difissaggio resistano alle forze generate.**

## ESP ¡IMPORTANTE! CONSERVE ESTE DOCUMENTO PARA FUTURAS CONSULTAS. LÉALO DETENIDAMENTE

### ADVERTENCIA: ¡Mantenga las piezas pequeñas, las bolsas de embalaje y las láminas fuera del alcance de bebés y niños pequeños debido al riesgo de asfixia y posible ingesEón! Para evitar el riesgo de asfixia, las fundas de plásEco deben reErarse o destruirse después de su uso. Nuestros muebles se fabrican exclusivamente para uso domésEco.

Para evitar el riesgo de asfixia, reErE las cubiertas de plásEco antes de usar. Destruya o mantenga las cubiertas fuera del alcance de los niños.

- Por favor, siga estrictamente las instrucciones de montaje y guárdelas para futuras referencias. No podemos aceptar ninguna responsabilidad por un montaje incorrecto. No uElice el arCulo si falta algún componente estructural o está dañado, comprometeEendo su estabilidad. El incumplimiento de las instrucciones, las modificaciones al producto o el uso de piezas no originales anularán cualquier garanEa o reclamación de responsabilidad. Nuestra gama está diseñada exclusivamente para uso privado. Según las instrucciones de montaje, muchos arCulos requierenEficjación a la pared. Si se incluyen tacos/tornillos, estos son adecuados solo para mampostería sólida. Infórmese sobre el material de montaje adecuado para su pared antes del montaje y cámbielo si es necesario. Preste atención al recorrido de las tuberías de agua o cables eléctricos.
- Los componentes eléctricos que no están conectados a la red eléctrica mediante un enchufe deben ser instalados únicamente por personal calificado (por ejemplo, iluminación en baños, conexiones de estufas en cocinas). Se incluye un manual separado para todos los componentes eléctricos. Por favor, sígalo cuidadosamente. Las iluminacionesLEDincluidas son parafines decoraEvos y no son adecuadas para la iluminación principal de una habitación.
- Revise regularmente las conexiones de los tornillos y apriételes si es necesario. Observe las especificaciones de carga en las instrucciones de montaje. Si en las instrucciones de montaje se incluyen tornillos de seguridad adicionales para una fijación segura a la pared, deben instalarse (por ejemplo, estantes de pared, grandes armarios colgantes, etc.).
- Los muebles nuevos suelen emitir un olor caracterisEco. El olor de los muebles nuevos se debe a la liberación de diversas sustancias volátiles de los materiales uEliZZados en muy bajas concentraciones. Estas sustancias no se regeneran y se disipan por sí solas después de una adecuada venElación en pocoEempo. Mantenga una temperatura ambiente media de aproximadamente 18-23 grados Celsius y una humedad del aire entre el 40-55%, y venElE regularmente para prevenir la formación de moho. Gire y rote los colchones regularmente para evitar la formación de huecos. Limpie los muebles con paños de algodón ligeramente húmedos. Evite los paños de microfibra y los agentes de limpieza con adioEvos abrasivos o solventes. Elimine inmediatamente la humedad estancada.
- Nota:Para evitar arañazos en el suelo, levante cuidadosamente los muebles tapizados.NOempuje, incline ni arrastre.

## BG ВАЖНО! ЗАПАЗЕТЕ ЗА ПО-КЪСНА КОНСУЛТАЦИЯ. ПРОЧЕТЕТЕ ВНИМАТЕЛНО

**ПРЕДУПРЕЖДЕНИЕ:Дръжте малките части,опаковъчните торбички и фолиото далеч от бебета и малки деца поради риск от задушаване и възможни поглъщане!За да се избегне опасността от задушаване,пластмасовите обвивки трябва да бъдат премахнати или унищожени след употреба.Нашите мебели се произвеждат изключително за жилищни помещения.**

За да избегнете риска от задушаване,премахнете пластмасовите покрития преди употреба.Унищожете покритията или ги дръжте далеч от деца.

- Моля,стриктно следвайте инструкциите за монтаж и ги запазете за бъдещи справки.Не можем да приемем никаква отговорност за неправилен монтаж.Не използвайте артикула,ако липсва някой конструктивен елемент или е повреден,като това компрометира неговата стабилност.Неспазването на инструкциите,модификациите на продукта или използването на неоригинални части ще аннулират всякакви гаранции или претенции за отговорност.Нашият асортимент е предназначен изключително за частна употреба.Според инструкциите за монтаж много артикули изискват закрепване към стена.Ако са включени дюбели/винтове,те са подходящи само за солидна зидария.Преди монтаж се информирайте за подходящия монтажен материал за вашата стена и го заменете при необходимост.Внимавайте за местоположението на водопроводните или електрическите кабели.
- Електрическите компоненти,които не са свързани към електрическата мрежа чрез контакт,трябва да бъдат инсталирани само от подходящ обучен персонал(например,осветление в бани,връзки на лампи в кухни).За всички електрически компоненти е включена отделна инструкция.Моля,спазвайте я стриктно.ВключенитеLEDосветления са предназначени за декоративни цели и не са подходящи за основно осветление на стая.
- Редовно проверявайте връзките на винтовете и ги затягайте при необходимост.Спазвайте спецификациите за натоварване в инструкциите за монтаж.Ако в инструкциите за монтаж са предвидени допълнителни безопасниелни винтове за сигурно закрепване към стената,те трябва да бъдат монтирани(например,стенни рафтове,големи висящи шкафове и т.н.).
- Новите мебели обикновено излъчват характерна мириса.Мирисата на нови мебели се дължи на освобождаването на различни летливи вещества от използваните материали в много ниски концентрации.Тези вещества не се възпроизвеждат и изчезват сами след подходящо проветряване за кратко време.Поддържайте средна стайна температура от около18-23градуса по Целзий и влажност на въздуха между40-55%,и редовно проверявайте,за да предотвратите образуването на мухъл.Редовно обръщайте и въртете матраците,за да предотвратите образуването на вдлъбнатини.
- Почистявайте мебелите с леко влажни памучни кърпи.Избягвайте микрофибърни кърпи и почистващи препарати с абразивни или разтворителни добавки.Незабавно отстранявайте задръжната влага.
- Забелешка:За да избегнете надрасване на пода,внимателно подгвайте тапицираните мебели.НЕплъзгайте,НЕнакланяйте,НЕдърпайте.
- Забелешка:Ако мебелът има механизъм за регулиране на височината с енергиен акумулатор,само обучен персонал може да го подмени или ремонтира.
- ПРЕДУПРЕЖДЕНИЕ— Проверете дали стената/таванът е подходящ,за да се уверите,че закрепващите устройства издържат на приложените сили.

## CZ DŮLEŽITÉ! USCHOVEJTE PRO POZDĚJŠÍ POTŘEBU. POZORNĚ SI PŘEČTĚTE

**Varování: Držte malčásE, obalové sáčky a fólie mimo dosah kojenců a malých dět kvůli riziku udušení a možného spolknů! Aby se předešlo nebezpečí udušení, je nutné plastové obaly po použití odstranit nebo zničit. Naše nábytek je vyráběn výhradně pro obytné prostory.**

Aby se předešlo riziku udušení, odstraňte před použitím plastové obaly. Obaly zničte nebo držte mimo dosah dět.

- Přísně dodržte montážní pokyny a uchovejte je pro budoucí použití. Za nesprávnou montáž neneseme žádnou odpovědnost. Nepoužívejte výrobek, pokud chybí jakákoliv konstrukční část nebo je poškozená, což by mohlo ovlivnit stabilitu. Nedodržení pokynů, úpravy výrobku nebo použití neoriginálních dílů zruší jakoukoliv záruku nebo nároky na odpovědnost. Naše sortiment je určen výhradně pro soukromé použití. Podle montážních pokynů mnoho výrobků vyžaduje připevnění na zeď. Pokud jsou součástí 3 balení hmoždinky/srouby, jsou vhodné pouze pro pevné zdivo. Před montáží se informujte o vhodném montážním materiálu pro vaši zeď v případě potřeby jej vyměňte. Dávejte pozor na vedení vodovodních nebo elektrických kabelů.
- Elektrické komponenty, které nejsou připojeny k elektrické síť prostřednictvím zásuvky, smí instalovat pouze odborně vyškolený personál (například osvětlení v koupelnách, připojení sporáků kuchyňských). Pro všechny elektrické komponenty je přiložen samostatný návod. Prosim, dodržujte jej pečlivě. Přiložené LED osvětlení je určeno k dekorativním účelům a není vhodné pro hlavní osvětlení místnosti.
- Pravidelně kontrolujte sroubové spoje a v případě potřeby je dotahujte. Dodržujte specifikace zašití v montážním návodu. Pokud jsou v montážním návodu uvedeny další bezpečnostní srouby pro bezpečné připevnění na zeď, musí být nainstalovány (například nástěnné police, velké závěsné skříně, atd.).
- Nový nábytek obvykle vydává charakteristický zápach. Zápach nového nábytku je způsoben uvolňováním různých těkavých látek z použitých materiálů ve velmi nízkých koncentracích. Tyto látky se neobnovují a samy se rozptýlí po odpovídajícím větrání během krátké doby. Udržujte průměrnou teplotu v místnosti kolem 18-23 stupňů Celsia a vlhkost vzduchu mezi 40-55% a pravidelně větrejte, aby se zabránilo tvorbě plísní.
- Pravidelně otáčejte a otáčejte matrace, aby se předešlo vzniku prohlubní. Nábytek čistěte lehké vlhkými bavlněnými hadříky. Vyhnete se hadříkům z mikrovlákna a čisticím prostředkům s abrazivními nebo rozpouštědlovými přísadami. Okamžitě odstraňte stojatou vlhkost.
- Poznámka: Aby nedošlo k poškrábání podlahy, opatrně vedete čalouněný nábytek. NEPOUSOUEJTE, NEKLAŇTE, NETAHŇTE.
- Poznámka: Pokud sedací nábytek obsahuje mechanismus nastavení výšky s akumulátorem energie, upozorňujeme, že jeho výměnu nebo opravu smí provádět pouze vyškolený personál.
- VAROVÁNÍ—Kontrolujte vhodnost stěny/stropu, aby se zajisElo,že upevňovací prvky odolají působícím silám.

## EE ÄHTIS! HOIDKE HILISEMAKS KASUTAMISEKS ALLES. LUGEGE HOOLIKALT LÄBI

**HOIATUS: Hoidke väikesed osad, pakendikoEd ja kiled imikutest ja väikelastest eemal, kuna on lämbumisohT ja võimalik allaneelamine! Lämpumisohu välEmiseks tuleb plasEkkaXed pärsat kasutamist eemaldada või hävitada. Meie mööbel on valmistatud ainult koduseks kasutamiseks.**

LämpumisohTu välEmiseks eemaldage enne kasutamist plasEkkaXed. Hävitage kaXed või hoidke need lastest eemal.

- Palun järgige täpselt kokkupaneku juhiseid ja hoidke neid edaspidiseks alles. Vale kokkupaneku eest ei vastuta. Ärge kasutage toodet, kui mõni konstruktsiooniosa puudub või on kahjustatud, mis mõjutab selle stabiilsust. Juhiste eiramine, toote muutmine või miXeoriginaalose kasutamine tühistab kõik garanEid või vastutusõhude. Meie tootevalik on mõeldud ainult erakasutuseks. Vastavalt kokkupaneku juhistele nõuavad paljud esemed kinnitamist seinale. Kui komplekEs on tüübid/kruvid, sobivad need ainult tugevatele kiviseintele. Enne seinale paigaldamist uurige oma seina jaoks sobivat paigaldusmaterjali ja vajadusel vahetage see välja. Pöörake tähelepanu vee- või elektrijuhtmete asukohale.
- Elektrikomponendid, mida ei ole voolivõrku ühendatud pisEukupesa kaudu, tohib paigaldada ainult vastavalt koostatud spetsialist (nt vannitoa valgusEd, köögipliide ühendused). Kõikide elektrikomponende jaoks on kaasas eraldi juhend. Järgige seda kindlasE. KaasolevalLED-valgusEd on mõeldud decoraEveteks eesmärkideks ja ei sobi ruumi põhilisustuseks.
- Kontrollige regulaarselt kruviühendusi ja vajadusel pingutage neid. Järgige kokkupaneku juhistes toodud koormuspiiranguid. Kui kokkupaneku juhistes on eXe nähtud täiendavad turvakruvid seinale ohutuks kinnitamiseks, tuleb need paigaldada (nt seinariigid, suured ruutavad kapid jne).
- Uued mööbliesemed eraldavad tavaliselt iseloomuliku lõhna. Uue mööbli lõhn on põhjustatud kasutatud materjalidest vabanevatest erinevatest lenduvatest ainetest väga madalates kontsentratsioonides. Need ained ei uue ja kaovad pärast piisavat tuulutamist lühikes aja jooksul iseenesest. Hoidke toatemperatuur umbes 18-23 kraadi Celsiuse järgi ja õhuniisus 40-55% vahel ning tuulutage regulaarselt, et vältida hallituse teket. Pöörake ja keerake madratseid regulaarselt, et vältida lohku teket. Puhastage mööblit kergelt niiskete puuvillaste lappidega. Vältige mikrokiudlappe ja abrasiivseid või lahusEphiseid puhastusvahendeid.
- Eemaldage seisnud niiskuse kohe.
- Märkus:Pörandakriimustuste välEmiseks tõstke polsterdatud mööbel eXevaltikut.ÄRGElükake, kallutage ega tõmmake.
- Märkus:Kui istmeööbllil on energiaruuga istmekõrguse reguleerimisseade, siis toote esile, et ainult koostatud personal tohib seda seadet vahetada või remonEada.
- HOIATUS—Kontrollige seina/lae sobivust, et kinnitused taluksid tekkivaid jõude.

## HR VAŽNO! SAČUVATI ZA KASNIJE PONOVO ČITANJE. POZORNO PROČITATI

**UPOZORENJE:Držite sitne dijelove, vrećice za pakiranje i folije dalje od beba i male djece zbog opasnosEod gušenja i mogućnosEgutanja! Kako bi se izbjegla opasnost od gušenja, plasEčne omote potrebno je uklonitiEili unišEenakon upotrebe. Našnamještaj izrađuje se isključivo za stambenu upotrebu. Da biste izbjegli rizik od gušenja, uklonite plasEčne omote prije uporabe. UnišEte omote ili ih držite podalje od djece.**

- Molimo pažljivo slijedite upute za montažu i čuvajte ih za buduću upotrebu. Ne preuzimamo odgovornost za nepravilnu montažu. Ne koristEte proizvod ako nedostaje bilo koji konstrukEivni dio ili je oštećen, čime je ugrožena njegova stabilnost. NepoEvanje uputa, izmjene na proizvodu ili uporaba neoriginálnih dijelova poništava sva jamstva i zahtjeve za odgovornost. NašasorEman je namijenjen isključivo za privatnu upotrebu. Prema uputama za montažu, mnogi arEkli zahtjevaju pričvršćivanje na zid. Ako su uključeniEplovi/vijci, prikladni su samo začvrstu zidnu konstrukciju. Prije montaže na zid informirajte se o prikladnom materijalu za montažu za vašid i zamijenite ga ako je potrebno. ObratEte pažnju na prolazak vodovodnih ili električnih instalacija.

## Sicherheitshinweise und Warnungen / Safety noEce

- Elektrische Komponente koje nisu spojene na električnu mrežu putem učnične smjui instaliraEsmo odgovarajuće osposobljeni stručnjaci (npr. rasvjeta u kupaonicama, priključci zaštednjake u kuhinjama). Za sve električne komponente priložene su zasebne upute. Molimo vas da ih pažljivo slijedite. UključenaLEDrasvjeta namijenjena je dekorativnim svrhama i nije prikladna za glavno osvijetljenje prostorije.
- Redovito provjeravajte spojeve vijaka i po potrebi ih zategnite. Pridržavajte se specifikacija opterećenja u uputama za montažu. Ako u uputama za montažu postoje dodatni sigurnosni vijci za sigurno pričvršćivanje na zid, moraju se postaviti (npr. zidne police, veliki viseći ormari itd.).
- Novi namještaj obično ispušta karakterističan miris. Miris novog namještaja uzrokovan je otpuštanjem različitih hlapljivih tvari iz korištenih materijala u vrlo niskim koncentracijama. Te se tvari ne obnavljaju i same nestaju nakon odgovarajućeg provjetravanja u kratkom vremenu. Održavajte prosječnu sobnu temperaturu od oko 18-23 stupnja Celzijusa i vlažnost zraka između 40-55% te redovito provjeravajte kako biste spriječili stvaranje plijesni. Redovito okrecite i roErajte madrace kako biste spriječili stvaranje udubljenja. Namještajiste blago vlažnim pamučnim krpama. Izbjegavajte krpe od mikrovlakana i sredstva začišćenje s abrazivnim ili otapalima. Odmah uklonite stajaju vlagu.
- Napomena:Da biste izbjegli ogreboEne na podu, pažljivo podignite tapacirani namještaj.NEMOJTEguraE, nagnjaEili vući.
- **Napomena:**Ako sjedalo ima mehanizam za podešavanje visine s akumulatorom energije, napominjemo da ga smije zamijenitiEli popravitiEsmo osposobljeno osoblje.
- **UPOZORENJE—**Proverite prikladnost zida/stropa kako biste osigurali da pričvršni elemenEidrže nastale sile.

**HU FONTOS! ŐRIZET MEG KÉSŐBBI FELHASZNÁLÁSRA. OLVASSA EL FIGYELMESEN**

**FIGYELMEZTETÉS:** Tartsa a kis alkatrészeket, csomagolózacskókat és fóliákat távol a csecsemőtől és kisgyermekektől a fulladás és esetleges lenyelés veszélye miaX! A fulladás veszélyének elkerülése érdekében a műanyag burkolatokat használat után el kell távolítani vagy meg kell semmisíteni. Bútorainkat kizárólag lakóterekhez gyártjuk.

fulladás kockázatának elkerülése érdekében távolítsa el a műanyag borításokat használat előX. Semmisítse meg a borításokat, vagy tartsaóket távol a gyermekektől.

- Kérjük, szigorúan kövesse az összeszerelési útmutatót ésőrizze meg azt a későbbi használatához. Nem vállalunk felelősséget a helytelen összeszerelésért. Ne használja a terméket, ha bármelyik szerkezeEelem hiányzik vagy sérült, ami a stabilitás csökkentését eredményezi. Az útmutatót ne nem tartassa, a termék módosítása vagy nem eredetiEalkatrészek használata minden garanciát vagy felelősségi igényt érvénytelenít. Termékeink kizárólag magánhasználatra készületek. Az összeszerelési útmutatót szerint sok terméket falhoz kell rögzíteni. Ha a csomag tartalmazza aEpliket/csavarakat, azok csak szilárd falazathoz alkalmasak. Tájékozódjon a megfelelő rögzítési utasításokról a falához, és szükség esetén cserélje ki. Ügyeljen a víz- vagy elektromos vezetékek elhelyezésére.
- Azokat az elektromos alkatrészeket, amelyeket nem csatlakoztatnak a hálózathoz kennektoron keresztül, csak megfelelően képzEszakember telepítE(például fürdőszobai világítás, konyhai tűzhelycsatlakozások). Minden elektromos alkatrészhez külön útmutatót tartozik. Kérjük, feltétlenül kövesse ezt. A mellékeltLED-világítások dekorációs célokra szolgálják, és nem alkalmasak a helyiség fő világítására.
- Rendszeresen ellenőrizze a csavaros kötések, és szükség esetén húzza meg azokat. Tartsa be az összeszerelési útmutatóban megadotXterhelési előírásokat. Ha az összeszerelési útmutatóban további biztonsági csavarok vannak előírva a falhoz való biztonságos rögzítéshez, azokat feltétlenül fel kell szerelni (például fali polcok, nagy függőszerkezetek stb.).
- Az új bútorok általában jellegzetes szagot árasztanak. Az új bútorok szaga a használat anyagokból felszabaduló különbözőlékony anyagok miaXkeletkezik nagyon alacsony koncentrációban. Ezek az anyagok nem regenerálódnak, és megfellelőszellőztetés után rövid időn belül maguktól eltűnnek. Tartsa a szobahőmérsékletet körülbelül 18-23 Celsius fok közöt, és a levegőpáratartalmát 40-55% közöt, és a rendszeresen szellőztessen a penészkepződés elkerülése érdekében. Fordítsa és forgassa rendszeresen a matracokat, hogy elkerülje a horpadások kialakulását. Tisztsa a bútorokat enyhén nedves pamutkendőkkel. Kerülje a mikroszálas kendőket és a súrolószereket vagy oldószereket tartalmazóEszőtsőszereket. Az álló nedvségét azonnal távolítsa el.
- Megjegyzés:A padló karcolódásának elkerülése érdekében óvatosan emelje meg a kárpitozóbútorokat.NEtolja,NEbillentse,NEhúzza.
- **Megjegyzés:**Ha az ülőbútor ülésmagasság-állítási mechanizmussal és energiatárolóval rendelkezik, csak képzEszemélyzet végezhetEa cserét vagy javítást.

**LT SVARBU! IŠSAUGOKITE VĖLESNIAM NAUDOJIMUI. ATIDŖIAI PERSKAITYKITE**

**ĮSPĖJIMAS:** Laikykite maŖus komponentus, pakuotes maišelius ir plėveles nuo kŭdikiur maŖyvaikų, kad išvengtumėte uŖdusimo ir galimo prarijimo pavojaus! Siekiant išvengEuŖdusimo pavojaus, plasEkiniai apvalkalai po naudojimo turi būEpašalinEarba sunaikinE. Mūsųbaldai gaminamiEik gyvenamosioms patalpoms.

Norėdami išvengEuŖdusimo rizikos, priešnaudodami pašalinkite plasEKines pakuotes. Sunaikinkite pakuotes arba laikykite jas nuo vaikų.

Prašome grieŖtai laikys montavimo instrukcijų jas saugoteiEciai. Mes neatsakome ūnetiesingamontavimā. Nenaudokite produkto, jei trŭksta kokio nors konstrukcinio elemento arba jis yra pažeistas, kas gali paveikEjo stabilumā. Instrukcijųnesilaikymas, produkto pakeiEimai ar neoriginaliudaliųnaudojimas panaikina bet kokias garantijas ar atsakomybes reikalavimus. MūsųsorEmentas skirtasEk privatųnaudojimui.

Pagal montavimo instrukcijas daugelis produktų turi būEtvirEnami prie sienos. Jei komplekte yra kaišiai / varžtai, jie yraEnkamiek tvirtoms mŭro sienoms. Priešmontavimāišaisinkite, kokie montavimo medŖagijos yraEnkamios įsŭsienai, ir prireikus jas pakeiskite. Atkreipkite dėmesį į vandens ar elektros kabeliųvietā.

Elektriniai komponentai, kurie nėra prijungEpie elektrosEnklo per elektros lizdā, turi būEmontuojamiEk kvalifikuoto specialisto (pvz., vonios kambario apšvieEmas, virykliprijungimai virtuvėtoje). Visiems elektros komponentams pridedamas atskiras vadovas. Prasome jo laikys.Įkomplektā įtrauktosLEDlempos skirtos dekoratyviniamsEkslais ir nėraEnkamios pagrindiniams patalpoms apšvieEmai.

ReguliariaiEkrinkite varŖtųjungEis, jei reikia, jas priverŖkite. Laikykites montavimo instrukcijas nurodytųpakrovos parametrų. Jei montavimo instrukcijose numatyEpašildomi saugos varŖtai, skirsEaugiam sienos tvirEnimui, jie turi būEmontuotiE(pvz., sienos lentynos, dideli kambariniai spintelės ir kt.).

Nauji baldai dažnai sklaidia būdingākvapā. Naujo baldųkvapas atsiranda dėlįvairiųlėkios medŖagijos išmedŖgių, naudojamųbaldai maŖomis koncentracijomis.Šios medŖagos nesudaro išnauro ir išnyksta po Enkamo vėdinimo per trumpālaikā. Laikykite vėdinetemperatūrāapie 18-23 laipsnius Celzijaus ir oro drėgnumu 40-55% ir reguliariai vėdinkite, kad išvengtumėte pelėsio formavimosi. Reguliariai keiskite ir sukinkite ūižinius, kad išvengtumėteudubimų. Baldus valykitesiekEek drėgnomis medvilnėmislūostėmis. Venkite mikropluostuosuščiuir valymo priemoniusu abrazyviais arEriplikais. Nėdelsiant pašalinkite kveičiā drėgmę.

Pastaba:Norėdami išvengEbrėŖimųant grindų, atsargiai pakelkite apmuštus baldus.NEstumkite,NElenkite irNETraukite.

Piezime:Ja sėdeklim ir augstuma regulėšanas mehānisms ar enerģijas uzkrājēju, tadEkaļ apmācīts personāls drīkst to nomainīt vai remontēt.

**BRĪDINĀJUMS—**PārbūdiEit sienas/griestu piemēroPbu, lai nodrošinātu, ka sEprinājuma ierices iztur radītās slodzes.

**LV SVARĪGI! SAGLABĀT VĒLĀKĀM UZZINĀM. RŪPĪGI IZLASĪT**

**BRĪDINĀJUMS:** Turiet mazos komponentus, iepakojuma maisiņus un plėves tālu no zīdaiņiem un maziem bērniem, lai novērstu nosmakšanas un norišanas risku!Siekiant išvengEuŖdusimo pavojaus, plasEkiniai apvalkalai po naudojimo turi būEpašalinEarba sunaikinE. Mūsų baldai gaminamiEik gyvenamosioms patalpoms.

Lai novērstu nosmakšanas risku, pirms lietošanas noņemiet plastmasas pārklājumus. Izniciniet pārklājumus vai turiet tos tālu no bērniem.

Lūdzu, sEngrievēroiet montāžas instrukcijas un saglabāiet tās turpmāki lietošanai. Mēs neuzņemamies atbildību par nepareizu montāžu. Nelietojiet produktu, ja trŭkst kāda konstrukcijas elementa vai tas ir bojāts, kas var ietekmēt tāstabilitāE. Instrukciju neievērošana, produkta modifikācijas vai neorigiānālu daļu izmantošana anulēvisas garantijas vai atbildības prasības. Mūsu sorEments ir paredzētsEkaļ privātai lietošanai. Saskaņā ar montāžas instrukcijām daudziem izstrādājumiem nepieciešama pievienošana pie sienas. Ja komplektā ir dibelji/vītnes, Ee ir piemēroEkaļ ciešam mŭrim. Pirms montāžas pārbaudiet, kādās montāžas materiāls ir piemērots jūsu sienai, un, ja nepieciešams, nomainiet to. Pievēršiet uzmanībuvadu un elektrisko vadu novietojumam.

Elektriskās komponentas, kuras nav pieslēgtas pie elektroenerģijasPka, izmantojot kontaktlīdzu, drīkst uzstādītEkaļ atbilstoši apmācīts speciālists (piemēram, apgaismojums vannas istabā, pĪEs vārdē). Visām elektriskajām komponentēm ir pievienots atsevišķs norādījums. Lūdzu, ievērojiet to. IekļaujELEDapgaismojumu ir paredzēEdekorāPviem mērkjiem un nav piemēroEtelaps galvenajam apgaismojumam.

Regulāri pārbaudiet skrūvju savienojumus un, ja nepieciešams, tos pievērŖiet. Ievērojiet montāžas instrukcijas norādītās slodzes specifikācijas. Ja montāžas instrukcijās ir paredzētas papildu drošības skrūves sienas drošai pievienošanai, tās ir obligāEjāuzstāda (piemēram, sienas plauE, lieli pakaramie skapji uX.).

Jauņi baldi dažnāi izstrādājumi parasEizdala raksturīgu smaku. Jauno mēbeļu smaka rodas no daudžādu gaisiŭu vielu izdalīšanās no izmantotajiem materiāliemEoEzemās koncentrācijās.Šīs vielas neEek atjaunotas un izŭd pēc atbilstošas vėdināšanasišaisālaikā. Uzturiet vėdējo istabas temperatūru apmēram 18-23 grādos pēc Celzija un gaisa mitrumu no 40-55%, regulāri vėdiniet, lai novērstu pelējuma veidošanos. Reguliarīgi pagrieziet un apgrieziet matracis, lai novērstu iedobumu veidošanos. Tīriet matracus ar viegli mitrām kokvilnas drānām. Izvairēies no mikrošķiedras drānām unPrišanas līdzekļiem ar abrazīvādiņājiem pievienotām sastāvdāļām. NekavējoEes noņemiet stāvošo mitrumu.

Piezime:Lai izvairītos no grīdas skrāpējumiem, uzmanīgi paceliet polsterētās mēbeles.NEPAKLAUJIE,NEKLANĪT,NEVELCĪT.

Piezime:Ja sėdeklim ir augstuma regulėšanas mehānisms ar enerģijas uzkrājēju, tadEkaļ apmācīts personāls drīkst to nomainīt vai remontēt.

**BRĪDINĀJUMS—**PārbūdiEit sienas/griestu piemēroPbu, lai nodrošinātu, ka sEprinājuma ierices iztur radītās slodzes.

**NL BELANGRIJK! BEWAAR DEZIGE GEBRUIKSAANWIJZING OM LATER TE KUNNEN RAADPLEGEN. LEES****AANDACHTIG DOOR!**

**WAARSCHUWING:** Houd kleine onderdelen, verpakkingzakken en folies uit de buurt van baby's en peuters om versEkkings- en inslikingsgevaar te voorkomen! Om het risico op versEkking te vermijden, moeten plasEc hoezen na gebruik worden verwijderd of vernieEgd. Onze meubels worden uitsluitend voor woongebruik vervaardigd.

Om het risico op versEkking te vermijden, verwijder de plasEc omhulsels voor gebruik. VernieEg de omhulsels of houd ze uit de buurt van kinderen.

Volg de montage-instrucEes nauwkeurig en bewaar deze voor toekomstEg gebruik. Wij nemen geen verantwoordelijkheid voor onjuiste montage. Gebruik het product niet als er een constructief ontbrek of beschadig is, wat de stabiliteit kan beïnvloeden. Het negeren van de instructies, wijzigingen aan het product of het gebruik van niet-originele onderdelen vervalt alle garanEes of aansprakelijkheidsclaims. Ons assortiment is uitsluitend bedoeld voor parEculier gebruik. Volgens de montage-instrucEes moeten veel arteken aan de muur worden bevesEgd. Als pluggen/schroeven bijgeleverd zijn, zijn deze alleen geschikt voor stevige muren. Informeer voor de wandmontage naar het geschikte montage materiaal voor uw muur en vervang dit indien nodig. Let op de loop van water-of elektriciteitsleidingen.

Elektrische componenten die niet via een stopcontact op het elektriciteitsnet zijn aangesloten, mogen alleen worden geïnstalleerd door gekwalificeerd personeel (bijvoorbeeld badkamerverlichEng, kookplaat-aansluitEng in de keuken). Bij alle elektrische componenten is een aparte handleiding bijgevoegd. Volg deze absoluut op. De meegeleverdeLED-verlichEng is bedoeld voor decoraEve doeleinden en is niet geschikt voor hoofverlichEng van een ruimte.

Controleer regelmaEg de schroefverbindingen en draai deze indien nodig aan. Houd u aan de belasEngspecificaties in de montage-instrucEes. Als er in de montage-instrucEes extra veiligheidsbouten zijn voorgeschreven voor een veilige wandbevesEging, moeten deze absoluut worden geïnstalleerd (bijv. wandplanken, grote hakenkasten, enz.).

Nieuwe meubels geven doorgaans een kenmerkende geur af. De geur van nieuwe meubels ontstaat door de afgifte van verschillende vluchtEge stoffen uit de gebruikte materialen in zeer lage concentraties. Deze stoffen worden niet opnieuw gevormd en verdampen na de eerste venEaEe binnen korteEij vanzelf. Houd de kamertemperatuur gemiddeld rond de 18-23 graden Celsius en de luchtvochEghed tussen 40-55% en venEeer regelmaEg om schimmelvorming te voorkomen. Draai en draai matrassen regelmaEg om koudvermijding te voorkomen. Reinig de meubels met licht vochtEge katoenen doeken. Vermijd microvezeldoeken en reinigingsmiddelen met schurende of oplosmiddelhoudende toevoegingen. Verwijder staande vochtEgeheid onmiddellijk.

Opmerking:Om krassen op de vloer te voorkomen, Eel de gestoffeerde meubels voorzichEg op. Duw, kanteel of trek niet.

Let op:Als het zitmeubel een hoogterestellingsmechanisme met energieopslag heE, mag dit alleen door geschoold personeel worden vervangen of gerepareerd.

**WAARSCHUWING—**Controleer E de wand/plafond geschikt is om ervoor te zorgen dat de bevesEgsmiddelen de opgewekte krachten kunnen weerstaan.

**PT IMPORTANTE! MANTER PARA REFERĒNCIA FUTURA. LER ATENTAMENTE".**

**AVISO:**Mantenha pequenas peęas, sacos de embalagem e filmes longe de bebės e crianęas pequenas para evitar riscos de asfıxia e engasgamento! Para evitar o risco de asfıxia, as capas de plásEco devem ser removidas ou destruídas após o uso. Os nossos móveis são fabricados exclusivamente para uso residencial.

Para evitar o risco de asfıxia, remova as capas plásEcas antes do uso. Descarte as capas ou mantenha-as fora do alcance das crianęas.

Por favor, siga rigorosamente as instruções de montagem e guarde-as para referência futura. Não assumimos responsabilidade por montagem incorreta. Não use o produto se faltar alguma componente estrutural ou se estiver danificado, o que pode comprometer a estabilidade. O não cumprimento das instruções, modificações no produto ou uso de peças não originais anulam todas as garanEas ou reivindicações de responsabilidade. Nossa gama é desEnada exclusivamente para uso doméstico. De acordo com as instruções de montagem, muitos itens precisam serfixados na parede. Se buchas/parafusos esEverem incluídos,

- eles são adequados apenas para paredes sólidas. Antes da montagem na parede, informe-se sobre o material de montagem adequado para sua parede e substitua-o, se necessário. Preste atenção ao trajeto dos cabos de água ou elétricos.
- Componentes elétricos que não estão conectados à rede elétrica através de uma tomada devem ser instalados apenas por pessoal qualificado (por exemplo, iluminação em banheiros, conexões de fogões na cozinha). Um manual separado acompanha todos os componentes elétricos. Por favor, siga-o rigorosamente. As luzes de LED fornecidas são desenhadas afins decorativos e não são adequadas para a iluminação principal do ambiente.
  - Verifique regularmente as conexões dos parafusos e aperte-os, se necessário. Siga as especificações de carga nas instruções de montagem. Se as instruções de montagem indicarem parafusos de segurança adicionais para uma fixação segura na parede, eles devem ser instalados (por exemplo, prateleiras de parede, armários suspensos grandes, etc.).
  - Móveis novos geralmente emitem um odor característico. O cheiro dos móveis novos é causado pela liberação de diversas substâncias voláteis dos materiais utilizados em concentrações muito baixas. Essas substâncias não são reproduzidas e evaporam após a devida ventilação em pouco tempo. Mantenha a temperatura ambiente em torno de 18-23 graus Celsius e a umidade do ar entre 40-55% e ventile regularmente para evitar a formação de mofo. Vire e gire os colchões regularmente para evitar a formação de afundamentos. Limpe os móveis com panos de algodão levemente úmidos. Evite panos de microfibras e produtos de limpeza com aditivos abrasivos ou à base de solventes. Remova imediatamente a umidade acumulada.
  - Nota: Para evitar arranhões no chão, levante os móveis estofados com cuidado. Não empurre, incline ou puxe.
  - Nota: Se o assento tiver um dispositivo de ajuste de altura com acumulador de energia, apenas pessoal qualificado pode substituí-lo ou repará-lo.
  - AVISO—Verifique a adequação da parede/teto para garantir que os dispositivos de fixação suportem as forças geradas.

## RO! IMPORTANT! A SE PĂSTRĂPENTRU REFERINȚE ULTERIOARE. A SECITICUAȚENȚE

**AVERTIZARE:** Țineți piesele mici, sacii de ambalare și foliile departe de bebeluși copii mici pentru a preveni riscurile de sufocare și înghițire! Pentru a evita riscul de sufocare, înlăturăți din plasă treburile îndepărtate sau distruse după utilizare. Mobilierul nostru este fabricat exclusiv pentru spații rezidențiale.

Pentru a evita riscul de sufocare, îndepărtați ambalajele din plasă înainte de utilizare. Distrugeți ambalajele sau păstrați-le departe de copii.

- Vă rugăm să respectați cu strictețe instrucțiunile de montaj și să păstrați pentru utilizare ulterioară. Nu ne asumăm responsabilitatea pentru montajul incorect. Nu utilizați produsul dacă lipsește vreă piesă structurală sau este deteriorată, ceea ce poate compromite stabilitatea acestuia. Nerespectarea instrucțiunilor, modificarea produsului sau utilizarea pieselor neoriginale anulează orice garanție sau cerere de răspundere. Gama noastră este desănată exclusiv uzului privat. Conform instrucțiunilor de montaj, multe arcele trebuie fixate pe perete. Dacă sunt incluse dibluri/șuruburi, acestea sunt adecvate doar pentru ziduri solide. Înainte de montaj pe perete, informați-vă despre materialul de montaj potrivit pentru peretele dumneavoastră și înlocuiți-l, dacă este necesar. Fiți atenți la traseul conductorului de apă sau electric.
- Componentele electrice care nu sunt conectate la rețeaua electrică printr-o priză trebuie instalate numai de personal calificat (de exemplu, iluminat în băi, conexiuni de aragazuri în bucătărie). Fiecare component electric vine cu un ghid separat. Vă rugăm să-l urmați cu strictețe. Iluminatul LED inclus este desănat scopurilor decorative și nu este potrivit pentru iluminatul principal al unei încăperi.
- Verificați periodic conexiunile șuruburilor și strângeți-le, dacă este necesar. Respectați specificațiile de încărcare din instrucțiunile de montaj. Dacă în instrucțiunile de montaj sunt specificate șuruburi de siguranță suplimentare pentru fixarea sigură pe perete, acestea trebuie montate (de exemplu, șuruburi suspendate mari etc.).
- Mobilierul nou emite, în general, un miros caracteristic. Mirosul de mobilier nou este cauzat de eliberarea diverselor substanțe volatile din materialele utilizate în concentrații foarte mici. Aceste substanțe nu sunt regenerabile și se evaporă după o ventilație adecvată într-un timp scurt. Mențineți temperatura camerei în jur de 18-23 grade Celsius și umiditatea aerului între 40-55% și ventilați regulat pentru a preveni formarea mușcăiului. Răscuțiți roțile saltelei periodic pentru a preveni formarea adănciturilor. Curățați mobilierul cu cârpe din bumbac ușor umede. Evitați cârpele din microfibră și produsele de curățare cu aditivi abrazivi sau pe bază de solvenți. Îndepărtați imediat umiditatea stagnantă.
- Notă: Pentru a evita zgăriturile pe podea, ridicați cu grijă mobilierul tapitat. Nu împingeți, înclinați sau trageți.
- Notă: Dacă mobilierul are un mecanism de reglare a înălțimii și un acumulator de energie, doar personalul calificat are voie să îl înlocuiască sau să îl repare.
- AVERTISMENT—Verificați adecvarea peretelui/tavanului pentru a vă asigura că dispozitivele de fixare rezistă la forțele generate.

## RUС ВАЖНО! СОХРАНИТЕ ДЛЯ ДАЛЬНЕЙШЕГО ИСПОЛЬЗОВАНИЯ. ВНИМАТЕЛЬНО ПРОЧИТАЙТЕ

**ПРЕДУПРЕЖДЕНИЕ:** Держите маленькие детали, упаковочные пакеты и пленки подальше от младенцев и маленьких детей, чтобы избежать риска удушья и случайного проглатывания! Чтобы избежать опасности удушья, пластиковые оболочки необходимо удалить или уничтожить после использования. Наша мебель производится исключительно для жилых помещений.

Чтобы избежать риска удушья, удалите пластиковые упаковки перед использованием. Уничтожьте упаковки или держите их подальше от детей.

- Пожалуйста, строго следуйте инструкциям по сборке и сохраните их для последующего использования. Мы не несем ответственности за неправильную сборку. Не используйте продукт, если отсутствует какой-либо конструктивный элемент или если он поврежден, что может повлиять на его стабильность. Несоблюдение инструкций, изменения в продукте или использование неоригинальных частей аннулирует все гарантии и претензии на ответственность. Наш ассортимент предназначен исключительно для частного использования. Согласно инструкциям по сборке, многие изделия должны быть закреплены на стене. Если в комплекте есть дюбели/шурупы, они подходят только для прочной стены. Перед монтажом на стену узнайте о подходящих крепежных материалах для вашей стены и, если необходимо, замените их. Обратите внимание на размещение водопроводных или электрических проводов.
- Электрические компоненты, которые не подключены к электросети, должны устанавливаться только квалифицированными специалистами (например, освещение в ванной комнате, подключения плиты на кухне). Каждый электрический компонент имеет отдельное руководство. Пожалуйста, обязательно следуйте ему. Включенные светодиоды предназначены для декоративного освещения и не подходят для основного освещения помещения.
- Регулярно проверяйте соединения винтов и при необходимости подтягивайте их. Соблюдайте указанные в инструкциях по сборке параметры нагрузки. Если в инструкциях по сборке предусмотрены дополнительные крепежные винты для надежного крепления к стене, их необходимо установить (например, настенные полки, большие навесные шкафы и т.д.).
- Новая мебель обычно имеет характерный запах. Запах новой мебели возникает из-за выделения различных летучих веществ из используемых материалов в очень низких концентрациях. Эти вещества не восстанавливаются и испаряются после надлежащей вентиляции в течение короткого времени. Поддерживайте температуру в помещении около 18-23 градусов Цельсия и влажность воздуха в пределах 40-55% регулярно проветривайте, чтобы предотвратить образование плесени. Регулярно переворачивайте и вращайте матрасы, чтобы избежать образования вмятин. Чистите мебель слегка влажными хлопковыми тряпками. Избегайте микрофибровых тряпок и чистящих средств с абразивными или растворителями. Немедленно удаляйте стоячую влагу.
- Примечание: Чтобы избежать царапин на полу, осторожно поднимайте обитую мебель. Не толкайте, не наклоняйте и не тяните.
- Примечание: Если сиденье оснащено механизмом регулировки высоты с накопителем энергии, его замену или ремонт можно выполнять только обученный персонал.
- ПРЕДУПРЕЖДЕНИЕ—Проверьте пригодность стены/потолка, чтобы убедиться, что крепежные устройства выдержат создаваемые силы.

## SK DÔLEŽITÉ! USCHOVAJTE NA NESKORŠIE POUŽITIE. POZORNE SI PREČÍTAJTE

**VÝSTRAHA:** Uchovávajte malé diely, obaly a fólie mimo dosahu deť a malých deť, aby ste predišli riziku udusenía a prehltnutia! Aby sa predišlo riziku udusenía, plastové obaly je potrebné po použití odstrániť alebo zničiť. Naše nábytok je vyrábaný výlučne pre obytné priestory.

Aby ste predišli riziku udusenía, odstráňte plastové obaly pred použitím. Zlikvidujte obaly alebo ich držte mimo dosahu deť.

- Dôsledne dodržiavajte montážne pokyny a uchovávajte ich na neskoršie použitie. Nezodpovedáme za nesprávnu montáž. Nepoužívajte produkt, ak chýba akákoľvek konštrukčná súčasť alebo ak je poškodená, čo môže ovplyvniť jeho stabilitu. Nedodržiavanie návodu, zmeny na produkte alebo použítie neoriginálnych dielov ruší všetky záruky a nároky na zodpovednosť. Naša ponuka je určená výhradne na súkromné použitie. Podľa montážnych pokynov treba mnohé položky pripevniť na stenu. Ak sú v balení hmoždinky/skrutky, sú určené iba pre pevné múry. Pred montážou na stenu sa informujte o vhodnom montážnom materiáli pre vašu stenu a v prípade potreby ho vymenite. Dávajte pozor na priehyb vodovodných alebo elektrických vedení.
- Elektrické komponenty, ktoré nie sú pripojené k elektrickej sieťe z zásuvky, by mali inštalovať iba kvalifikovaní odborníci (napr. osvetlenie v kúpeľni, pripojenia varných dosiek v kuchyni). Každý elektrický komponent má priložený samostatný návod. Dôsledne ho dodržiavajte. Súčasťou balenia sú LED svetlá určené na dekoratívne účely a nie sú vhodné na hlavné osvetlenie miestnosti.
- Pravidelne kontrolujte skrutkové spoje a podľa potreby ich doťahujte. Dodržiavajte špecifikácie zaťaženia uvedené v montážnych pokynoch. Ak sú v montážnych pokynoch predpísané ďalšie bezpečnostné skrutky na bezpečné upevnenie na stene, musia byť nainštalované (napr. nástenné poličky, veľké visiace skrinky atď.).
- Nový nábytok zvyčajne vydáva charakteristický zápach. Zápch nového nábytku vzniká uvoľňovaním rôznych prchavých látok z použitých materiálov v veľmi nízkych koncentráciách. Tieto látky sa neopakuju a po riadnom vetraní sa samy odparia v krátkom čase. Udržujte priemernú izbovú teplotu okolo 18-23 stupňov Celzia a vlhkosť vzduchu medzi 40-55% a pravidelne vetrajte. Pravidelne otáčajte a prevracajte matrace, aby ste predišli vytváraniu prehĺb. Čistite nábytok jemne vlhkými bavlnenými handrami. Vyhnite sa mikrovláknovým handrám a čistiaci prostriedkom s abrazívnymi alebo rozpúšťadlami. Okamžite odstráňte stojatú vlhkosť.
- Poznámka: Aby ste predišli škriabancu na podlahe, opatrne zdvíhajte ťažený nábytok. NEPUŠHUJTE, NAKLAŇUJTE alebo NETIAHNITE.

## SL! POMEMBNO! SHRANITE ZA KASNEJŠO UPORABO. SKRBNNO PREBERITE

**OPOZORILO:** Majhne dele, embalažne vrečke in folije držite stran od dojenčkov in malih otrok, da preprečite nevarnost zadušitve in požiranja! Da bi se izognili nevarnosti zadušitve, je treba plastične ovoje po uporabi odstraniti ali uničiti. Naše pohištvo je izdelano izključno za stanovanjsko uporabo.

Da preprečite nevarnost zadušitve, odstranite plastične ovitke pred uporabo. Ovitke uničite ali jih držite stran od otrok.

- Natančno upoštevajte navodila za montažo in jih shranite za kasnejšo uporabo. Ne prevzemamo odgovornosti za nepravilno montažo. Izdelka ne uporabljajte, če manjka kakšen konstrukcijski del ali je poškodovan, kar lahko vpliva na njegovo stabilnost. Neupoštevanje navodil, spremembe na izdelku ali uporaba neoriginalnih delov pomeni, da ne boste imeli nobene garancije ali možnosti uveljavljanja odgovornosti. Naša ponudba je namenjena izključno za zasebno uporabo. Po navodilih za montažo je treba številne izdelke pritrditi na steno. Če so priloženi vložki/šravnji, so namenjeni samo za trdne zidove. Pred montažo na steno se pozanimajte o primernem montažnem materialu za vašo steno in ga po potrebi zamenjajte. Bodite pozorni na prehode vodovodnih ali električnih cevi.
- Električne komponente, ki niso priključene na električno omrežje prek vtičnice, naj namele osebe usposobljen strokovnjaki (na primer, osvetlitev v kopalnici, priključki zaštedilnice v kuhinji). Vsaka električna komponenta ima priložena ločena navodila. Teh navodil se strogo držite. Vključene LED svetilke so namenjene dekorativnim namenom in niso primerne za glavno osvetlitev prostora.
- Redno preverjajte povezave vijakov in jih po potrebi zategnite. Upoštevajte specifikacije obremenitve v navodilih za montažo. Če so v navodilih za montažo predvideni dodatni varnostni vijaki za varno pritrditev na steno, jih morate nujno namestiti (na primer, stenske police, veliki viseči omariji itd.).
- Nova pohištva običajno oddajajo značilen vonj. Vonj novega pohištva izhaja iz sproščanja različnih hlapnih snovi iz uporabljenih materialov v zelo nizkih koncentracijah. Te snovi se ne obnavljajo in se po ustreznem prezračenju hitro izhlapijo. Ohranite povprečno temperaturo v prostoru okoli 18-23 stopinj Celzija in vlažnost zraka med 40-55% ter redno prevažajte, da preprečite nastanek plesni. Redno obračajte in vrtejte vzmetnice, da preprečite nastanek vdolbin. Čistite pohištvo z rahlo vlažnimi bombažnimi krpami. Izogibajte se krpam iz mikrovlaknen in čistim sredstvom z abrazivnimi ali topilnimi dodatki. Takoj odstranite stojčo vlago.
- Opomba: Da se izognete praskam na tleh, previdno dvignite obteženo pohištvo. NE POMIKAJTE, NENAGIBAJTE ali NE VLECITE.
- **Poznámka:** Ak sedaci nábytok obsahuje mechanismus nastavenia výšky s akumulátorem energie, upožornujte, že jeho výmenu alebo opravu smie vykonávať iba vyškolený personál.
- **UPOZORNENJE—**Skontrolujte vhodnost steny/stropa, aby ste se uverili, že upevňovacie prvky odolajú pôsobiacim silám.

## SRB VAŽNO SAČUVATI ZA KASNIJA ČITANJA I PROVERU. PAŽLJIVO PROČITATI

**UPOZORENJE:** Sitne delove, kese za pakovanje i foliju držite podalje od beba i male dece zbog opasnosti od gušenja i mogućeg gutanja! Kako bi se izbegla opasnost od gušenja, plastične omote treba ukloniti ili unišiti nakon upotrebe. Naš nameštaj se izrađuje isključivo za stambenu upotrebu.

Da biste izbegli rizik od gušenja, plastične poklopce treba ukloniti pre upotrebe. Poklopce se moraju unišiti ili držati od dece.

- Obavezno praete uputstva za sastavljanje i čuvajte ih. Ne možemo prihvatiti nikakvu odgovornost za nepravilno sastavljanje. Nemojte koristiti Eprodmet ako nedostaje strukturalna komponenta ili je njena stabilnost narušena usled oštećenja. Sve garancije ili potraživanja odgovornosti bitnevažeće u slučaju nepoštovanja, promena na proizvodu ili upotrebe neoriginalnih delova. Naša ponuda je dizajnirana isključivo za privatnu upotrebu. Prema uputstvima za montažu, mnogi predmeti zahtevaju montažu na zid. Ako su uključeni eplovi/šravnji, oni su pogodni samo za čvrste zidove. Pre montažu na zid, informišite se o odgovarajućem montažnom materijalu za vaš zid i zamenite ga ako je potrebno. Obratite pažnju na trasu vodova ili dalekovoda.

- Elektrische Komponente koje nisu priključene na električnu mrežu preko uEñice sme da instalira samo odgovarajuće obučeno stručno osoblje (npr. osvetljenje u kupaElu, priključiporeta u kuhinji). Za sve električne komponente su uključena posebna uputstva. Molimo obraEte pažnju na ove .LEDosvetljenje uključeno je u dekorativne svrhe i nije pogodno za glavno osvetljenje prostorije.
- Proveravajte vijčane spojeve u redovnim intervalima i po potrebi ih zategnite. Obrache pažnju na informacije o učitavanju u uputstvima za montažu. Ako uputstva za montažu predviđaju dodatne zavrtne za zaključavanje za sigurnu montažu na zid, oni moraju biEugrađeni (npr. zidne police, veliki zidni ormarići, itd.).
- Novi nameštaj obično odišepiñnim mirisom. Miris novog nameštaja je uzrokovan oslobađanjemširokog spektra isparljivih supstanci iz materijala koji se koriste u najnižim koncentracijama. Ove supstance se ne reprodukuju i isparavaju same od sebe u kratkom vremenu nakonšto su odgovarajuće provetrene. Uverite se da je prosečna temperatura u prostoriji oko 18-23 stepena Celzijusa i da je vlažnost u prostoriji između 40 - 55% i redovno provetrite da biste sprečili formiranje plesni. Formiranje plesni i roEajte duške kako biste sprečili stvaranje udubljenja. Očistite nameštaj blago vlažnim pamučnim krpama. Izbegavajte krpe od mikrovlakana i proizvođača začišćenje sa abrazivnim ili adEivima na bazi rastvarača. Odmah uklonite svu stajaću vlagu.
- Napomena:Da biste izbegli ogreboñene na podu, pažljivo podignite tapacirani nameštaj.NEMOJTEguraE, nagninjaEili vući.
- **Napomena:**Ako sedište ima mehanizam za podešavanje visine sa akumulatorom energije, napominjemo da ga sme menjatiIli popravljiaEsamo obučeno osoblje.
- **UPOZORENJE**— Proverite da li je zid/plafon pogodan kako biste osigurali da pričvršćivači izdrže nastale sile.

## SWE VIKTIGT! SPARA FÖR SENARE REFERENS. LÄS NOGGRANT

**VARNING: Håll smådelar, förpackningspåsar och folier borta från spädbarn och små barn för aXundvika kvävningss- och sväljningsrisker! För aXundvika kvävningssrisk måste plastöverdrag tas bort eller förstöras ger användning. Våra möblerEllverkas uteslutande för bostadsbruk.**

För aXundvika kvävningssrisk, ta bort plastöverdrag innan användning. Släng överdragen eller håll dem utom räckhåll för barn.

- Följ noggrant monteringsanvisningarna och förvara dem för framEda bruk. Vi tar inget ansvar för felakEg montering. Använd inte produkten om någon konstrukEv del saknas eller är skadad, vilket kan påverka dess stabilitet. Underlåtenhet aXfölja instrukEonerna, förändringar på produkten eller användning av icke-originaldelar gör aXalla garanEer och ansvarsanspråk upphör. Vårt sorEment är avseXför privat bruk. Enligt monteringsanvisningarna ska många arEklar fästas på väggen. Om det följer med pluggar/skrurar är de endast lämpliga för fasta murverk. Kontrollera lämpligt monteringsmaterial för din vägg innan du monterar och byt ut det om nödvändigt. Var uppmärksam på placeringen av aXen- eller elektriska ledningar.
- Elektriska komponenter som inte är anslutnaEll ehätet via aXuXag får endast installeras av kvalificerad personal (t.ex. belysning i badrum, anslutningarEll spisar i köket). Varje elektrisk komponent kommer med en separat instruktEon. Följ dessa noggrant. InkluderadLED-belysning är avsedd för dekoraEva ändamål och är inte lämplig för huvudbelysning av aXrum.
- Kontrollera regelbundet skruvanslutningar och dra åt dem vid behov. Följ belastningsspecifikationerna i monteringsanvisningarna. Om monteringsanvisningarna föreskriver extra säkerhetskrav för säker väggmontering måste dessa installeras (t.ex. vägghyllor, stora hängande skåp osv.).
- NyXmöblemang avger vanligtvis en karakteristisk lukt. Lukt från nya möbler orsakas av aXolikalykEga ämnen frigörs från de använda materialen i mycket låga koncentraEoner. Dessa ämnen återkommer inte och avdunstar ger korrekt venEaEon inom kortEid. Håll en genomsnittlig rumstemperatur på cirka 18-23 grader Celsius och en luftfukEghet mellan 40-55% och venElera regelbundet för aXförhindra mögelEllväxt. Vänd och rotera madrasserna regelbundet för aXförhindra aXde får groppar. Rengör möblerna med läXfuktade bomullshanddukar. Undvik mikrofiberdukar och rengöringsmedel med slipande eller lösningsmedelsbaseradeEllsatter. Ta omedelbart bort stående fukt.
- Notera:För aXundvika repor på golvet, lyförsikEgt upp stoppade möbler. Skjut inte, luta inte eller dra.
- **Observera:**Om siXmöbeln har en höjdstjusteringsmekanism med energilagring får endast utbildad personal byta ut eller reparera denna mekanism.
- **VARNING**—Kontrollera väggens/takets lämplighet för aXfästningarna klarar de kraEer som uppstår.

## TR ÖNEMLİ İLERİDE BAŞVURMAK ÜZERE SAKLAYIN. LÜTFEN DİKKATLİCE OKUYUN

**UYARI: Küçük parçaları, ambalaj poşetlerini ve folyolarıbebeklerden ve küçük çocuklardan uzak tutun, boğulma ve yutma riskini önleyin! Boğulma tehlikesini önlemek için plasEk kiliflar kullanın sonrasıçıkartılmalveya imha edilmelidir. Mobilyalarımız yalnızca konut kullanımını için üreElmektedir.**

Boğulma riskini önlemek için, plasEk kaplamalarıkullanmadan önce çıkarın. Kaplamalarıimha edin veya çocuklardan uzak tutun.

- Montaj talimatlarındikkatle takip edin ve gelecekteki kullanım için saklayın. Yanlışmontajdan sorumlu değiliz. Ürünü, herhangi bir yapısal parça eksiksiz veya hasar görmüşse kullanmayın;bu, ürünün stabilitesini etkileyebilir. Talimatlara uyulmaması, üründe değişiklik yapılmasıveya orijinal olmayan parçaların kullanılması, tüm garanEve sorumluluk taleplerini geçersiz kılar. Ürünlerimiz yalnızca kişisel kullanım içindir. Montaj talimatlarına göre, birçok ürünün duvara monte edilmesi gerekmektedir. Paketle birlikte dübel/vida varsa, bunlar sadece sağlam duvarlar için uygundur. Duvar montajyapmadan önce duvarınız için uygun montaj malzemeleri hakkında bilgi alın ve gerekirse değışEirin. Su veya elektrik kablolarının yolunu dikkate alın.
- Elektrik komponentleri, bir priz aracılıyyla elektrikşebekesine bağlanmıyorsa, yalnızca yetkili personel tarafından kurulmalıdır (örneğin, banyodaki aydınlatmalar, müDaktaki ocak bağlanEları). Her elektrikli bileşenle birlikte ayrışr kılavuz gelir. Lüden buna kesinlikle uyun. Dahil edilenLEDaydınlatmalar dekoratE amaçlıdır ve bir odanın ana aydınlatmasıiçin uygun değildir.
- Vidaların bağlanElarınıdüzenli aralıklarla kontrol edin ve gerekirse sıkın. Montaj talimatlarındaki yüklem bilgilerine uyun. Montaj talimatlarında ek güvenlik vidalarıduvara sağlam montaj için belirlmişse, bunların takılmasıgerektilerdir (örneğin, duvar rafları, büyük askılıdöpler vb.).
- Yeni mobilyalar genellikle karakteristEK bir koku yayar. Yeni mobilya kokusu, kullanılan malzemelerden çok düşük konsantrasyonlarda çeşitli uçucu maddelerin salınmasından kaynaklanır. Bu maddeler yeniden oluşmaz ve uygun havalandırma sonrasıksüra işre içinde buharlaşır. Oda sıcaklığımortalama 18-23 derece Celsius ve nem oranını%40-55 arasında tutun ve düzenli olarak havalandırarak küf oluşumunu önleyin.
- YasEklardüzenli olarak çevirin ve döndürün, çökmeye oluşumunu önlemek için. Mobilyalarınhaff nemli pamuklu bezlerle temizleyin. Mikrofiber bezler ve aşındırıcıveya çözücü içeren temizlik maddelerinden kaçının. Duran nemi hemen temizleyin.
- Not:Zemin üzerinde çözümlere neden olmamak için dşemeli mobilyalandikkatlice kaldırın.Itme, eğme veya çekme yapmayın.
- **Not:**Koltuk enerji depolama özelliğine sahip bir yükseklik ayarlama mekanizmasına sahipse, bunun değışEirilmesi veya onarımıyalnızca eđiEmli personel tarafından yapılmalıdır.
- **UYARI**—Duvarın/tavanın uygunluđunu kontrol edin, böylece bağlanEelemanlarının oluşan kuvvetlere dayanabileceđinden emin olun.

## UKR ВАЖЛИВО! ЗБЕРІГАЙТЕ ДЛЯ ВИКОРИСТАННЯ У МАЙБУТНЬОМУ. УВАЖНО ПРОЧИТАЙТЕ

**ПОПЕРЕДЖЕННЯ:Тримайте маленькі деталі,упаковки та плівки подалі від немовлят і маленьких дітей,щоб уникнути ризику удушення та проковтування!Щоб уникнути небезпеки задущення,пластикові оболонки необхідно видалити або знищити після використання.Наші меблі виготовляються виключно для житлового використання.**

Щоб уникнути ризику удушення,зніміть пластикові упаковки перед використанням.Утилізуйте упаковки або тримайте їх подалі від дітей.

- Дотримуйтесь інструкцій по монтажу і зберігайте їх для подальшого використання.Ми не несемо відповідальність за неправильний монтаж.Не використовуйте продукт,якщо відсутня будь-яка конструктивна частина або якщо вона пошкоджена,що може вплинути на його стабільність.Недотримання інструкцій,зміни в продукті або використання неоригінальних частин анулює всі гарантії та претензії на відповідальність.Наш асортимент призначений виключно для особистого використання.Згідно з інструкціями по монтажу,багато виробів слід кріпити до стіни.Якщо в комплекті є дюбелі/шурупи,вони підходять тільки для міцних стін.Перед монтажем на стіну дізнайтеся про відповідний монтажний матеріал для вашої стіни і,якщо потрібно,замініть його.Зверніть увагу на розташування водопровідних або електричних проводів.
- Електричні компоненти,які не підключені до електромережі через розетку,повинні встановлюватися тільки кваліфікованими спеціалістами(наприклад,освітлення у ванній кімнаті,підключення плит у кухні).Кожен електричний компонент має окрему інструкцію.Будь ласка,дотримуйтесь її.Включене світлодіодне освітлення призначене для декоративних цілей і не підходить для основного освітлення приміщення.
- Регулярно перевіряйте з'єднання гвинтів і за потреби їх підтягніть.Дотримуйтесь зазначених у інструкціях по монтажу навантажень.Якщо в інструкціях по монтажу передбачені додаткові запобіжні гвинти для надійного кріплення до стіни,їх обов'язково слід встановити(наприклад,настінні полиці,великі підвісні шафи тощо).
- Нова меблі зазвичай мають характерний запах.Запах нових меблів виникає через вивільнення різних летючих речовин з використаних матеріалів у дуже низьких концентраціях.Ці речовини не відновлюються і випаровуються після відповідного провітрювання протягом короткого часу.Підтримуйте середню температуру в кімнаті близько18-23градусів Цельсія і вологість повітря між40-55% регулярно провітрюйте,щоб уникнути появи плісняви.Регулярно перевертуйте та обертуйте матраци,щоб уникнути утворення в'мятин.Очищуйте меблі злегка вологими бавовняними серветками. Уникайте мікрофібрових серветок і чистячих засобів з абразивними або розчинними добавками.Негайно видаліть стоячу вологу.
- Примітка:Щоб уникнути подрипання під ноги,обережно піднімайте м'які меблі.Нетягніть,НЕнахиляйте таНЕштовхайте.
- **Примітка:**Якщо сидіння має механізм регулювання висоти з накопичувачем енергії,його заміну або ремонт може виконувати лише навчений персонал.
- **ПОПЕРЕДЖЕННЯ**— Перевірте придатність стіни/стелі,щоб переконатися,що кріпильні пристрої витримують створені сили.