

FR Attention! Pour toute réclamation veuillez bien garder l'étiquette SAV collée au - dessous du meuble

IT Attenzione! Per favore conservate l'etichetta presente su ogni componente per eventuali reclami

CZ Pozornost! Na spodní straně nábytku je štítek. Uchovejte si jej pro případ reklamace

SK Pozor! Na spodnej strane nábytku je štítok. Pre prípad reklamácie si ho prosím uschovajte

PL Uwaga! Na spodzie mebla umieszczona jest etykieta. Prosimy zachować ją na wypadek reklamacji

PT Atenção! Abaixo do móvel se encontra uma etiqueta. Por favor não remova esta e mantem a etiqueta para qualquer reclamação

ES Atención! Existe una etiqueta debajo de cada mueble. Por favor, quédensenla para posibles futuras quejas

DE Achtung! Unter dem Moebel befindet sich ein Etikett. Bitte bewahren das Etikett auf eine mögliche Reklamation

HR Pažnja! Na donjoj strani namještaja nalazi se naljepnica. Molimo da ju sačuvate u slučaju pritužbe

SRB Pažnja! Na donjoj strani namještaja nalazi se etiketa. Molimo da ju sačuvate u slučaju žalbe

EN Attention! On the underside of the furniture there is a label. Please keep it in case of a complaint

Art. 0029510073



RONDA

15 min

x2

6x **A**

1x **B**

25 mm 6 mm
4 mm

24x **C**

6x **D**

6x **E**

1x **F**

2x **G**

4x **H**

1x **I**

4x **Z**

1

SAV ID LABEL

A

B

C

H

TRANSFORMER

100V - 230V
50/60HZ

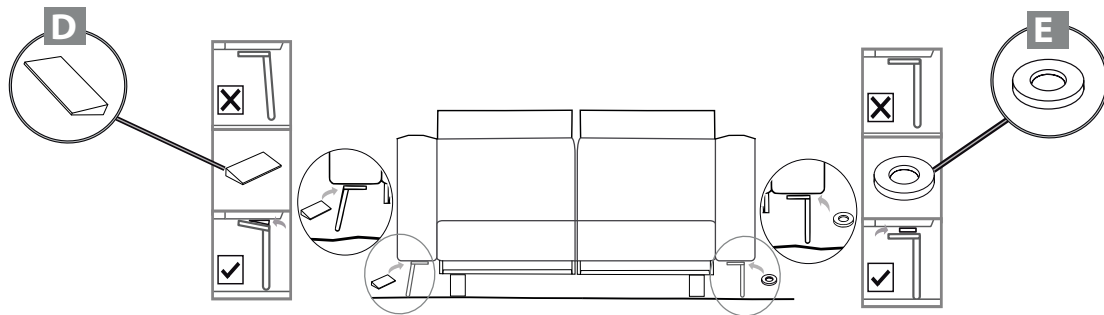
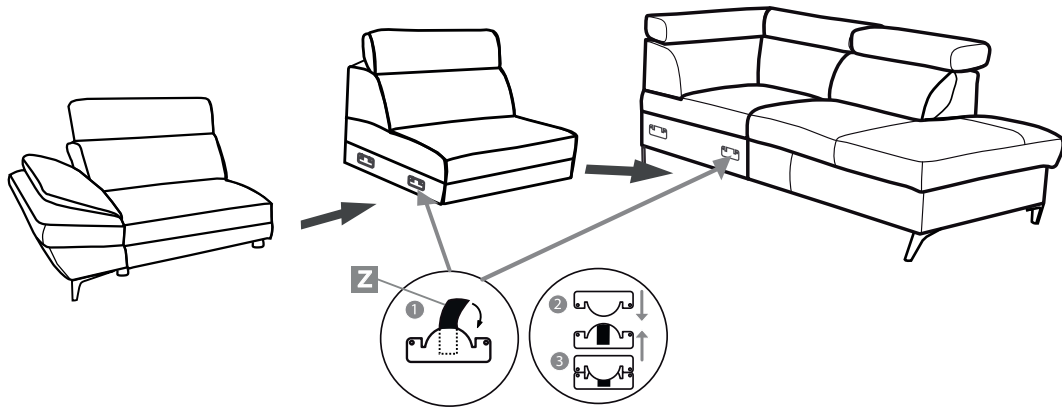
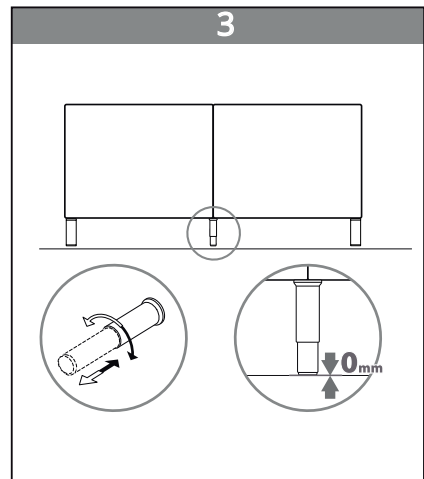
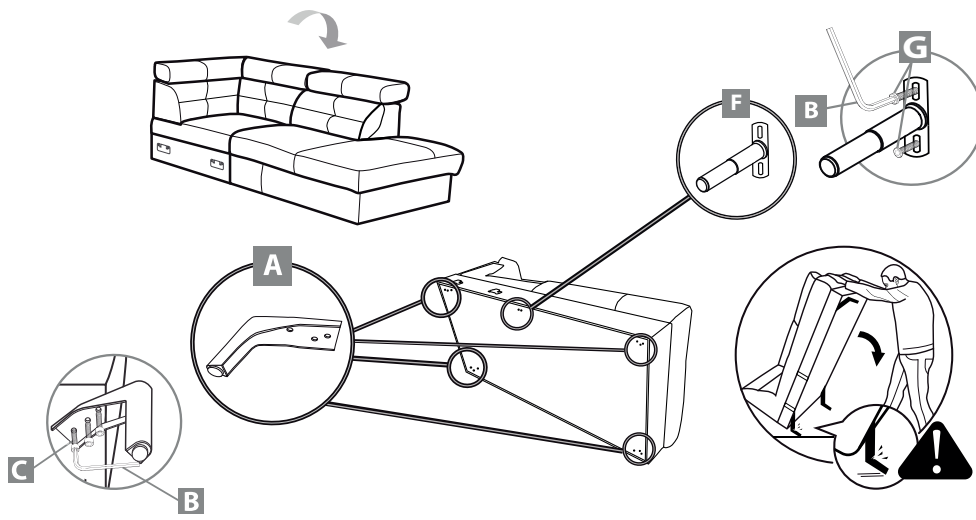

AC/DC Adapter
 Input: 24-30 Vdc 54W
 Output: DC29V --- 1A
 Max load: 1200N
 Duty Cycle CE: 2min on/ 8min off
 For indoor use only IP20
 Class 2 Power Unit
 Efficiency level

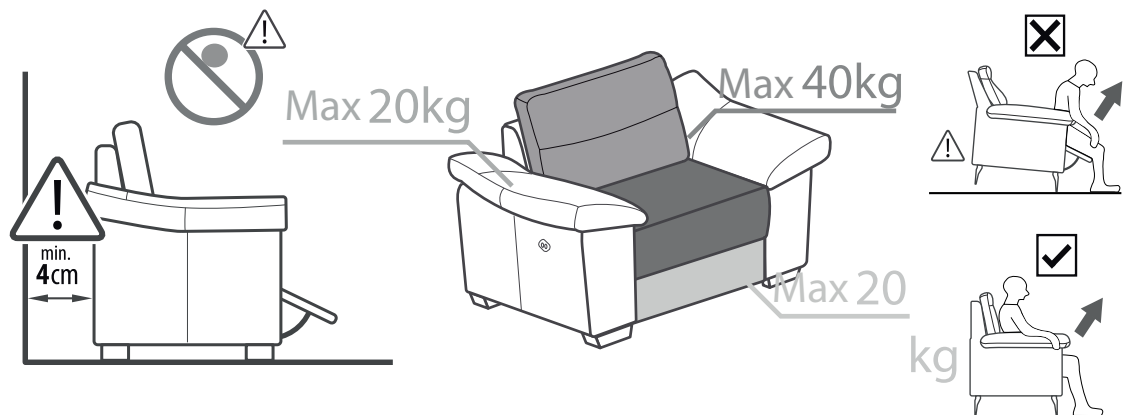

OSTRZEŻENIE:

Dostępne kable, przewody elektryczne i sznury stwarzają ryzyko uduszenia dla małych dzieci. Te dostępne elementy należy zawsze przechowywać w miejscu niedostępnym dla małych dzieci.

WARNING:

Accessible cables, electrical wires and cords present a risk of strangulation for the young children. These Accessible elements should always be kept out of reach of young children.

AVERTISSEMENT:

Les câbles, fils et cordons électriques accessibles présentent un risque d'étranglement pour les jeunes enfants. Ces éléments accessibles doivent toujours être tenus hors de portée des jeunes enfants.

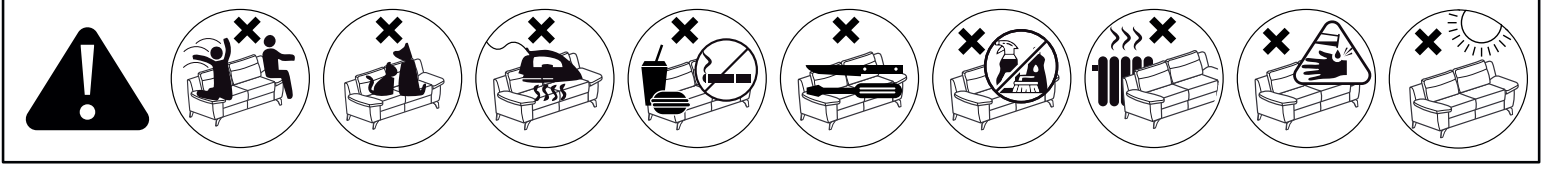

HU Ez a modell hosszú és megerőltető utazás. Használat el. ráuk fel, és érintse meg n. a pad megbirkózní Ez látszatát kelti elegancia és vonzerejét. Kérjük, ismétélje meg rendszeresen ezt a tevékenységet.

PT Este modelo tem uma viagem longa a extenuante. Antes de usá-lo, apertar e toque no teclado de lidar Isto dá a aparência de elegância e atratividade. Repita esa ação regularmente.

FR Ce salon vient de faire un long voyages. Pour plus d'élégance et de volume, nous vous conseillons de secouer et de taper les coussins avec la main. Veuillez répéter cette actio régulièrement.

IT Questo salotto ha appena fatto lunghi viaggi. Per più eleganza e volume, vi consigliamo di scuotere e battere i cuscini. Si prega di ripetere questa azione regolarmente.

ES La sofa en el salyn es destina para descansar. Nosotros les recomendamos los cojinos para el aspecto más elegante.Repite esta acción con regularidad.

GB This sofa has just made a long trip. For more elegance and volume, we advise you to shake a tap the cushions with your hand. Repeat this action regularly.

DE Dieses Sofa hat gerade eine lange Reise demacht. Für mehr Eleganz und Volumen empfehlen wir Ihnen, die Kissen mit der Hand zu schütteln und zu klopfen. Bitte wiederholen Sie diese Tätigkeit regelmäßig.

HR Namještaj je proveo u transportu određeno vrijeme. Za više elegancije i volumena preporučujemo da protresete i potapšate jastuke rukom. Redovito ponavljati ovu radnju.

SRB Nameštaj je proveo prevozu određeno vrijeme. Za više elegancije i volumena preporučujemo da ručno protresete i potapšate jastuka. Redovito ponavljati ovu radnju.

PL Państwa sofa ma za sobą długą podróż. Proszę dobrze wygładzić rękoma poduszki w celu uzyskania odpowiedniego kształtu i objętości mebla. Czynność tą należy regularnie powtarzać.

CZ Vaše pohovka se vydala na dlouhou cestu. Vyhlaďte prosím polštáře rukama, abyste získali požadovaný tvar a objem nábytku. Tato operace by se měla pravidelně opakovat.

SK Vaša pohovka sa vydala na dlhú cestu. Vankúše vyhladujte rukami, aby ste získali požadovaný tvar a objem nábytku. Táto akcie by sa mala pravidelne opakovať.

HU Ha külső kábel megsérül, azonnal ki kell cserélni a gyártó ajánlásainak megfelelően. Ne használjon hibás kábeleket, ha kétségei vannak a mechanizmus működésével kapcsolatban, forduljon szakemberhez. Ne végezzen saját maga a javítást, mert az érvénytelenítheti a garanciát. A kanapé szétszerelése előtt feltétlenül le kell választani a tápegységet a hálózatról.

PT Se o cabo externo estiver danificado, deverá ser substituído imediatamente de acordo com as recomendações do fabricante. Não utilize conjunto defeituoso, em caso de dúvidas no funcionamento do mecanismo entre em contato com um especialista. Não faça reparos sozinho, pois isso pode anular a garantia. Antes de desmontar o sofá, é absolutamente necessário desligar a alimentação da rede elétrica.

FR Si le câble externe est endommagé, il doit être remplacé immédiatement conformément aux recommandations du fabricant. N'utilisez pas un ensemble défectueux, en cas de doute sur le fonctionnement du mécanisme, contactez un spécialiste. N'effectuez pas de réparation vous-même, cela pourrait annuler la garantie. Avant de démonter le canapé, il est absolument nécessaire de débrancher l'alimentation électrique du secteur.

IT Se il cavo esterno è danneggiato, deve essere sostituito immediatamente secondo le raccomandazioni del produttore. Non utilizzare un set difettoso, in caso di dubbi sul funzionamento del meccanismo, contattare un specialista. Non effettuare riparazioni da soli, ciò potrebbe invalidare la garanzia. Prima di smontare il divano è assolutamente necessario scollegare l'alimentazione dalla rete.

ES Si el cable externo está dañado, deberá reemplazarse inmediatamente de acuerdo con las recomendaciones del fabricante. No utilizar un conjunto defectuoso, ante cualquier duda en el funcionamiento del mecanismo contactar con un especialista. No realice las reparaciones usted mismo, ya que podría anular la garantía. Antes de desmontar el sofá, es absolutamente necesario desconectar la alimentación de la red eléctrica.

GB If the external cable is damaged, it should be replaced immediately in accordance with the manufacturer's recommendations. Do not use a faulty set, in case of any doubts in the operation of the mechanism, contact a specialist. It is not allowed to carry out repairs yourself, this may void the warranty. Before disassembling the sofa, it is absolutely necessary to disconnect the power supply from the mains.

DE Wenn das externe Kabel beschädigt ist, sollte es gemäß den Empfehlungen des Herstellers umgehend ausgetauscht werden. Verwenden Sie kein fehlerhaftes Set. Wenn Sie Zweifel an der Funktion des Mechanismus haben, wenden Sie sich an einen Spezialisten. Führen Sie Reparaturen nicht selbst durch, da dies zum Erlöschen der Garantie führen kann. Vor der Demontage des Sofas ist es unbedingt erforderlich, die Stromversorgung vom Stromnetz zu trennen.

HR Ako je vanjski kábel oštećen, treba ga odmah zamijeniti u skladu s preporukama proizvođača. Nemojte koristiti neispravan set, u slučaju bilo kakvih sumnji u radu mehanizma, obratite se stručnjaku. Ne popravljajte sami, jer to može poništiti jamstvo. Prije rastavljanja sofe, nužno je isključiti napajanje iz električne mreže.

SRB Ako je spoljni kabl oštećen, treba ga odmah zameniti u skladu sa preporukama proizvođača. Nemojte koristiti neispravan set, u slučaju sumnje u rad mehanizma, obratite se specijalisti. Ne popravljajte sami, to može poništiti garanciju. Pre nego što rastavite sofu, apsolutno je neophodno isključiti napajanje iz mreže.

PL Jeżeli zewnętrzny przewód jest uszkodzony powinien być niezwłocznie wymieniony na nowy zgodnie z zalecenia producenta. Nie należy używać niesprawnego zestawu, w przypadku jakichkolwiek wątpliwości w działaniu mechanizmu należy skontaktować się ze specjalistą. Nie wolno samemu dokonywać napraw, grozi to utratą gwarancji. Przed demontażem sofy należy bezwzględnie odłączyć zasilanie od sieci.

CZ Se Pokud je externí kábel poškozen, měl by být okamžitě vyměněn v souladu s doporučeními výrobce. Vadný set nepoužívejte, v případě jakýchkoliv pochybností o chodu mechanismu kontaktujte odborníka. Neprovádějte opravy sami, mohlo by dojít ke ztrátě záruky. Před demontáží pohovky je bezpodmínečně nutné odpojit napájení ze sítě, elektrika.

SK Ak je externý kábel poškodený, mal by byť okamžite vymenený v súlade s odporúčaniami výrobcu. Nepoužívajte chybnú súpravu, v prípade akýchkoľvek pochybností o fungovaní mechanizmu sa obráťte na odborníka. Neprovádzajte opravy sami, môže dôjsť k strate záruky. Pred rozobratím pohovky je bezpodmienečne nutné odpojiť napájanie zo siete.

FR Il est nécessaire de protéger soi-même les pieds ou autres surfaces de contact du meuble avec le sol, car sans protection supplémentaire, selon la surface, le sol peut être endommagé. Si nécessaire, nous recommandons de coller les pieds ou les surfaces de contact du meuble, par exemple avec du feutre. Ne déplacez pas les meubles sur le sol, cela pourrait endommager les pieds et même le sol.ATTENTION: Cet appareil peut être utilisé par des enfantsâgés de au moins 8 ans.

HR Noge ili druge kontaktne površine namještaja s podlogom potrebno je zaštititi samostalno, jer bez dodatne zaštite, ovisno o podlozi, može doći do oštećenja poda. Po potrebi preporučamo lijepljenje nogu ili dodirnih površina namještaja, npr. filcom. Nemojte pomicati namještaj po podu, možete oštetiti noge, pa čak i pod.NAPOMENA: Ovaj uređaj mogu koristiti mnoga djeca preko 8 godina.

IT È necessario proteggere da soli i piedini o altre superfici di contatto del mobile con il suolo, perché senza protezione aggiuntiva, a seconda della superficie, il pavimento potrebbe danneggiarsi. Se necessario, si consiglia di incollare i piedini o le superfici di contatto del mobile, ad esempio con feltro. Non spostare i mobili sul pavimento, potrebbe danneggiare i piedi e persino il pavimento.ATTENZIONE: i mobili non devono essere montati o spostati da elementibambini fino a 8 anni.

SRB Neophodno je samostalno zaštititi noge ili druge kontaktne površine nameštaja sa zemljom, jer bez dodatne zaštite, u zavisnosti od površine, može doći do oštećenja poda. Ako je potrebno, preporučujemo lepljenje nogu ili dodirnih površina nameštaja, na primer filcom. Ne pomerajte nameštaj po podu, to može oštetiti noge, pa čak i pod. OPREZ: Nameštaj ne smiju montirati ili pomicati elemente djeca dobi do 8 godina.

CZ Nohy nebo jiné styčné plochy nábytku se zemí je nutné chránit svépomocí, protože bez dodatečné ochrany může v závislosti na povrchu dojít k poškození podlahy. V případě potřeby doporučujeme přilepit nohy nebo styčné plochy nábytku např. plstí. Nepřesouvajte nábytek po podlaze, mohlo by dojít k poškození nohou a dokonce i podlahy.POZOR: Toto zařízení mohou používat děti starší 8 let

EN It is necessary to protect the feet or other contact surfaces of the furniture with the ground on your own, because without additional protection, depending on the surface, the floor may be damaged. If required, we recommend gluing the feet or furniture contact surfaces, e.g. with felt. Do not move the furniture across the floor, it may damage the legs and even the floor itself.WARNING: This appliance can be used by children aged from 8 years.

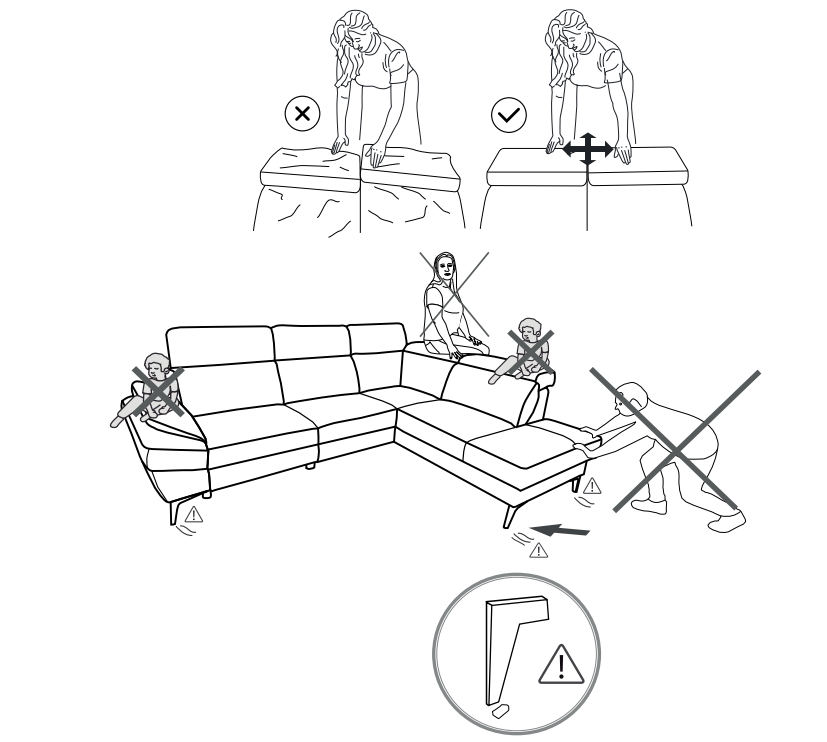

DE Es ist notwendig, die Füße oder andere Kontaktflächen der Möbel mit dem Boden selbst zu schützen, denn ohne zusätzlichen Schutz kann der Boden je nach Oberfläche beschädigt werden. Bei Bedarf empfehlen wir, die Füße oder Kontaktfläche der Möbel zu verkleben, z.B. mit Filzgleiter. Schieben Sie die Möbel nicht auf dem Boden, es können sowohl die Füße als auch sogar der Boden beschädigt werden.ACHTUNG: Dieses Gerät kann von Kindern ab dem Alter von 8 Jahren.

ES Es necesario proteger los pies u otras superficies de contacto de los muebles con el suelo por su cuenta, ya que sin protección adicional, dependiendo de la superficie, el suelo puede dañarse. Si es necesario, recomendamos pegar los pies o las superficies de contacto de los muebles, por ejemplo, con fieltro. No mueva los muebles por el suelo, puede dañar los pies e incluso el suelo.NOTA: Este dispositivo puede ser utilizado por muchos niños más de 8 años.

PL Należy we własnym zakresie zabezpieczyć nogi lub inne powierzchnie styku mebla z podłożem, gdyż bez dodatkowego zabezpieczenia, w zależności od podłoża, może dojść do uszkodzenia podłogi. Jeśli jest to wymagane zalecamy podklejanie nóg lub powierzchni styku mebla np. filcem. Nie należy przesuwać mebla po podłodze, może to uszkodzić nóżki, a nawet podłogę.UWAGA: Urządzenie to może być używane przez dzieci w wieku powyżej 8 lat.

FR Come smaltire questo imballaggio

FR ÉLÉMENTS D'EMBALLAGE À SÉPARER ET À DÉPOSER DANS LE BAC DE TRI

FR Cet appareil se recycle

FR Pensez à donner ou recycler.

FR À DÉPOSER EN MAGASIN OU À DÉPOSER EN DÉCHÈTERIE

FR Points de collecte sur www.quefairedemesdechets.fr Privilegiate la riparazione o il dono del vostro apparecchio!

FR Verifica le disposizioni del tuo Comune

FR ASSOCIATION OU LIVRAISON OU DÉCHÈTERIE

<https://quefairedemesdechets.fr>

Recycling symbols: 3 PVC, 4 LDPE, 6 PS, 7 OTHER, 20 PAP, 50 FOR

ENGLISH

ASSEMBLY TIPS:

- DO NOT USE EXCESSIVE FORCE DURING INSTALLATION. TIGHTEN THE SCREWS AFTER A FEW DAYS.

- NEVER USE ABRASIVE OR SOLVENT-CONTAINING PRODUCTS. DO NOT EXCESSIVELY RUB THE SURFACE OF THE FURNITURE WHEN USING THE CLOTH.

DEUTSCH

- WENDEN SIE KEINE ÜBERMÄßIGE KRAFT BEI DER MONTAGE AN. ZIEHEN SIE DIE SCHRAUBEN NACH EINWENIG TAGEN AN.

- WENDEN SIE NIEMALS SCHLEIFEN ODER LÖSUNGSMITTELHALTIGE PRODUKTE AN. REIBEN SIE NICHT DIE OBERFLÄCHE DES MOBELS BEIM ABWISCHEN ÜBERMÄSSIG.

FRANCAIS

- N'UTILISEZ PAS DE FORCE EXCESSIVE LORS DU MONTAGE. RESERRER LES VIS APRÈS QUELQUES JOURS.

- NE MAJUS UTILISER DE PRODUITS ABRASIFS OU CONTENANT DES SOLVANTS. NE PAS FROTTER EXCESSIVEMENT LA SURFACE DU MEUBLE LORS DE L'UTILISATION DU CHIFFON.

POLSKI

- NIE UŻYWAJ NADMIERNIE SIŁY PODCZAS MONTAŻU. DOGRĘC SZRUBY PO KILKU DNIACH.

- NIGDY NIE UŻYWAJ PRODUKTÓW ŚCIERNYCH LUB ZAWIERAJĄCYCH ROZPUSZCZALNIKI. NIE NALEŻY NAIMIERNIE POGRĘBAĆ POWIERZCHNI MEBLA. PODCZAS UŻYWANIA ŚCIERKI.

MAGYAR

- NE ALKALMAZZON TÚLZOTT ERŐT AZ ÖSSZESZÁRÍTÁS SORÁN. NYELJENY NEM ELEGETELEN HÚZZA BE A CSAVARÓKAT.

- SOGA NE HASZNÁLJON CSISZOLÓVAGY OLDOSZERTÁRVALMÚ TERMÉKEKET. NE DÖRGŐSÖLJE TÚL ERŐSEN A BÚTOR FELÜLETÉTSZÍVÁS SORÁN.

SLOVENSKI

- NE UPORABLJATE PREKOMERNE SILE ZA MONTAŽO. MED MONTAŽO PRAVILITE VIJAKE V NEROKU DNEH.

- NIKOLI NE UPORABLJATE ABRAZIVNIH IZDELKOV ALI IZDELKOV, KI VSEBUJEJO TOPILA. PRI UPORABI KRPJE NE DRGNITE PREKOMERNO PO POHISTVENI PLOŠČINI.

- 1. READ THE ASSEMBLY INSTRUCTIONS CAREFULLY
- 2. CREATE AN ASSEMBLY AREA
- 3. IDENTIFY THE PARTS OF THE FURNITURE. TECHNOLOGICAL GAPS AT THE JOINTS.

CLEANING TIPS

- CHECK USER MANUAL FOR MORE DETAILS
- WASH WITH DETERGENT
- CLEANING WITH A DEDICATED PRODUCT
- CLEANING WITH A DAMP CLOTH
- CLEANING WITH A DRY CLOTH

MONTAGEANLEITUNG:

- 1. LESTEN SIE DIE MONTAGEANLEITUNG SORGFÄLTIG.
- 2. GESÄTTEN SIE DEN MONTAGEBEREICH.
- 3. IDENTIFIZIEREN SIE DIE MOBILBAUTEILE.
- 4. SORTIEREN SIE DIE TEILE UND WUTZEN SIE DIE ERORDERLICHEN MONTAGEWERKZEUGE.
- 5. DIE MOBIL MIT SCHLÜSSEL, RELAXFUNKTIONEN SOWIE BETTKASTEN (AUFHÄRBAR – BEWEGLICHE ELEMENTE) WECHSELN KLEINERE ODER GRÖßERE TECHNOLOGISCHEN SCHLÜTZE AN DEN VERBUNDUNGSSTELLEN AUF.

INSTRUCTIONS DE MONTAGE:

- 1. LIREZ ATTENTIVEMENT LES INSTRUCTIONS DE MONTAGE.
- 2. CREEZ UNE ZONE DE MONTAGE.
- 3. IDENTIFIEZ LES PARTIES DU MEUBLE.
- 4. REGROUPEZ LES PIÈCES ET UTILISEZ LES OUTILS NÉCESSAIRES POUR LE MONTAGE.
- 5. LES MEUBLES AVANT DES FONCTIONS DE COUCHAGE, DE RELAX, AVEC COFFRE (ÉLÉMENTS OUVRANTS – MOBILS) PRÉSENTENT DES JOINTS TECHNOLOGIQUES PLS OU MOINS IMPORTANTS AU NIVEAU DES ASSEMBLAGES.

INSTRUKCJE DO NETTOYAGE

- FAU AVEC DÉTERGENT
- NETTOYAGE AVEC UN PRODUIT DÉDIÉ
- NETTOYAGE AVEC UN CHIFFON HUMIDE
- NETTOYAGE AVEC UN CHIFFON SEC

WISKAZÓKAI MONTÁZU

- 1. NÁLEZY DOKLADNÉ PREČÍTAŤ INŠTRUKCIE MONTÁŽU.
- 2. STVORÍŤ STRÉHŤ MONTÁŽOVÁ.
- 3. ZIDENTIFIKUJ ČASŤ MEBLA.
- 4. POGRUPUJ ČASŤI ÚZRY VYMAKNÝCH NÁRZEDÍ DO MONTÁŽU.
- 5. NEMIE ŠTRÉHŤ MONTÁŽOVÁ (ELEMENTY OTVIERANÉ – RUCHOMÉ) POSIADAJÚ NA KĽANJACH MIEŠTIE LUZ VIEŠKZE SZCZELINY TECHNOLOGICZNE.

WISKAZÓKAI CZYSZCZANIA

- WIĘCEJ W INSTRUKCJI UŻYTKOWANIA
- CZYSZCZENIE PRODUKTEN DEDYKOWANYMI
- CZYSZCZENIE WILGOTNĄ SZMATKĄ
- CZYSZCZENIE SUCHĄ SZMATKĄ

ÖSSZESZÁRÍTÉSI TÍPEK:

- 1. ÖLVÁSSZA EL FIGYELMESEN AZ ÖSSZESZÁRÍTÉSI UTASÍTÁST.
- 2. A SZÉRTÉSTI TERÜLETI TÁRSZÁRÍTÁST.
- 3. A BÚTOROK RÉSZTÉK AZONOSÍTÁSÁ, BÚTOROK KISSÉB VAGY NAGYOBBA RÉSZÉK. FELDOLGÁZTÉK.
- 4. CSOPORTOSÍTÁS AZ ALKATRÉSZEKET ÉS HASZNÁLJA SZÜKSÉGSZERINT.
- 5. AZ ÁGYFUNKCIÓ, RELAX FUNKCIÓ, ÁGYFUNKCIÓTARTÓ (NYITÓ) MŰKÖDÉSEK SZÜKSÉGI.

A HASZNÁLATI UTASÍTÁSBAN

- RÉSZLETEZETT
- TESZTÍZTÁS
- MOSÓSZERES VÍZ
- TESZTÍZTÁS SPECIÁLIS TESZTÍZTÁSZERVEL
- NEVEGES RUHAVAL TÖRTÉNŐ TESZTÍZTÁS
- SZÁRÁZ RUHAVAL TÖRTÉNŐ TESZTÍZTÁS

NASVETI ZA SEŠTAVLJANJE:

- 1. PROSIMO, POZORNO PREBERITE NAVODILA ZA MONTAŽO.
- 2. USTVARITE OBNOČNO ZA NAMEŠTITEV.
- 3. PREPRAVITE DELE POHISTVA.
- 4. ZGRUPIRAJTE DELE IN UPORABITE POTREBNA ORODJA ZA MONTAŽO.
- 5. SEDEŽNE GARANTURO ZLEŽIŠČEM LUB PODPOSTELJINI ZABOJ, POSTELJINA FUNKCIJA, ELEKTRICNI POČIVALNIK, POSODE (OPRANJE MASTAVLJIV ELEMENTOV) IMAJO MAJU OZ VELEKJE TEHNIČNE LUKAVE.

NASVETI ZA ČIŠČENJEVČ

- PODOBNOŠTIV NAVODILH ZA UPORABO
- VODA Z DETERGENTOM
- ČIŠČENJE S POSEBNIMI ČISTILOM
- ČIŠČENJE Z VLAŽNO KROO
- ČIŠČENJE S SUHO KROO

WATER WITH DETERGENT	CLEANING WITH A DEDICATED PRODUCT	CLEANING WITH A DAMP CLOTH	CLEANING WITH A DRY CLOTH	LAMINATED AND LACQUERED SURFACES	LACQUERED WOOD	MADRAS DOTTANOR LEATHER	NEVADA ARIZONA LEATHER	Fabric
●	●	●	●	●	●	●	●	●
●	●	●	●	●	●	●	●	●
●	●	●	●	●	●	●	●	●
●	●	●	●	●	●	●	●	●

FAU AVEC DÉTERGENT	NETTOYAGE AVEC UN PRODUIT DÉDIÉ	NETTOYAGE AVEC UN CHIFFON HUMIDE	NETTOYAGE AVEC UN CHIFFON SEC	SURFACES STRATÉGES ET VERNIES	BOIS VERNIS	CUIR MADRAS DOTTANOR NATUREL	CUIR NEVADA ARIZONA	TISSU
●	●	●	●	●	●	●	●	●
●	●	●	●	●	●	●	●	●
●	●	●	●	●	●	●	●	●
●	●	●	●	●	●	●	●	●

WIĘCEJ W INSTRUKCJI UŻYTKOWANIA	CZYSZCZENIE PRODUKTEN DEDYKOWANYMI	CZYSZCZENIE WILGOTNĄ SZMATKĄ	CZYSZCZENIE SUCHĄ SZMATKĄ	POWIERZCHNIE LAMINOWANE I LAKIEROWANE	LAKIEROWANE	SKÓRA MADRAS DOTTANOR NATUREL	SKÓRA NEVADA ARIZONA	TKANINA
●	●	●	●	●	●	●	●	●
●	●	●	●	●	●	●	●	●
●	●	●	●	●	●	●	●	●
●	●	●	●	●	●	●	●	●

MOSÓSZERES VÍZ	TESZTÍZTÁS SPECIÁLIS TESZTÍZTÁSZERVEL	NEVEGES RUHAVAL TÖRTÉNŐ TESZTÍZTÁS	SZÁRÁZ RUHAVAL TÖRTÉNŐ TESZTÍZTÁS	LAMINÁTÉTS LAKKÖZÖTT FÉLÜLETTEL	LAKKÖZÖTT FÉLÜLETTEL	MADRAS DOTTANOR LEATHER	NEVADA ARIZONA LEATHER	TEXTIL
●	●	●	●	●	●	●	●	●
●	●	●	●	●	●	●	●	●
●	●	●	●	●	●	●	●	●
●	●	●	●	●	●	●	●	●

PODOBNOŠTIV NAVODILH ZA UPORABO	VODA Z DETERGENTOM	ČIŠČENJE S POSEBNIMI ČISTILOM	ČIŠČENJE Z VLAŽNO KROO	ČIŠČENJE S SUHO KROO	LAKIRAN LES	MADRAS DOTTANOR USNE	NEVADA ARIZONA	TKANINA
●	●	●	●	●	●	●	●	●
●	●	●	●	●	●	●	●	●
●	●	●	●	●	●	●	●	●
●	●	●	●	●	●	●	●	●

ITALIANO

CONSIGLI DI MONTAGGIO:

- NON USARE UNA FORZA ECESSIVA DURANTE IL MONTAGGIO. SERRARE LE VITI DOPO ALCUNI GIORNI.

- NON UTILIZZARE MAI PRODOTTI ABRASIVI O SOLVENTI. NON STRIFORARE ECESSIVAMENTE LA SUPERFICIE DEL MOBILE CON IL PANNINO.

ESPAÑOL

- NUNCA UTILICE UNA FUERZA EXCESIVA DURANTE EL MONTAJE. APRETET LOS TORNILLOS AL CABO DE UNOS DÍAS.

- NUNCA UTILICE PRODUCTOS ABRASIVOS O QUE CONTENGAN DISOLVENTES. NO FROTE EXCESIVAMENTE LA SUPERFICIE DEL MOBLE CUANDO UTILICE EL PAÑO.

HRVATSKI

- NEMOJTE KONSTATI PRETERANU SIJU TIJEKOM MONTAŽE. ZATEGNIJTE VIJKE NAKON NEKOLIKO DANA.

- NIKADU NE KORISTITE ABRAZIVNA SREŠTIVA ILI SREŠTIVA KOJI SADRŽE OTAPLJIVA. NEMOJTE PREAKO TRULATI KRPOMI POVIŠINU NAMEŠTALA.

SRPSKI

- NEMOJTE KONSTATI PRETERANU SIJU TIJEKOM MONTAŽE. ZATEGNIJTE VIJKE NAKON NEKOLIKO DANA.

- NIKADU NE KORISTITE ABRAZIVNA SREŠTIVA ILI SREŠTIVA KOJI SADRŽE OTAPLJIVA. NEMOJTE PREAKO TRULATI KRPOMI POVIŠINU NAMEŠTALA.

ČEŠTINA

- PRI MONTÁŽI NEPOUŽÍVEJTE MAŠINERIJU SILU PO NEKOLIKA DNECH SROUBŮ UTAHÁVATE.

- NIKDY NEPOUŽÍVEJTE ABRÁZIVNÍ PROSTŘEDKY NEBO PRODUKTY OBSAHUJÍCÍ ROZPUŠTIDLA. PŘI POUŽÍVÁNÍ HADŘÍKU NADMIŘNĚ NEDRHNĚTE POUKCH NÁMĚSTKU.

- 1. LEGGERE ATTENTAMENTE LE ISTRUZIONI DI MONTAGGIO.
- 2. CREARE UNA ZONA DI MONTAGGIO.
- 3. IDENTIFICARE LE PARTI DEL MOBILE.
- 4. RAGGRUPPARE LE PARTI E UTILIZZARE GLI UTENSILI NECESSARI PER IL MONTAGGIO.
- 5. I MOBILI CON FUNZIONE LETTO, RELAX E CONTENITORE ELEMENTI APRIIBILI – MOBILI PRESENTANO NELLE GIUNZIONI VARE FESSURE TECNOLOGICHE. PIRI O MEMO GRANDI.

CONSIGLI DI PULIZIA

- MAGGIORI INFORMAZIONI NELLE ISTRUZIONI D'USO
- ACQUA CON DETERGENTE
- PULIZIA CON UN PRODOTTO SPECIFICO
- PULIZIA CON UN PANNINO UMIDO
- PULIZIA CON UN PANNINO ASCIUTTO

INDICACIONES DE MONTAJE:

- 1. LEA ATENTIVAMENTE LAS INSTRUCCIONES DE MONTAJE.
- 2. CREA UNA ZONA DE MONTAJE.
- 3. IDENTIFIQUE LAS PARTES DEL MOBIL.
- 4. AGRUPE LAS PIEZAS Y UTILICE LAS HERRAMIENTAS NECESARIAS PARA EL MONTAJE.
- 5. LOS MOBILS CON FUNCIONES DE CANA, SISTEMA RELAX, ARCHON (ELEMENTOS QUE SE PUEDEN ABRIR - MOVILES) TIENEN HUECOS TECNOLOGICOS MAS PEQUEÑOS O MAS GRANDES EN LAS JUNTAS.

SAVJETI ZA MONTAŽU:

- 1. PRAŽNIO PROČITAJTE UPUTSTVO ZA MONTAŽU.
- 2. OBRGUDIZATE MESTO ZA MONTAŽU.
- 3. ODBERITE DIOLOVE NAMEŠTALA.
- 4. GRUPIRAJTE DIOLOVE. KORISTITE POTREBNA ALATI ZA MONTAŽU.
- 5. NAMEŠTALA SA (IZABEREN) SA RELAX FUNKCIJOM, PROSTORNI (OTVORNI) POKRENI ELEMENTI) IMAJU MAJNE ILI VEĆE TEHNIČKE OTVORE.

SAVJETI ZA ČIŠČENJE

- VIŠE U UPRIŠTAV ZA UPORABU
- VODA S DETERDZENTOM
- ČIŠČENJE SPECIJALNIM SREŠTIVOM ZA ČIŠČENJE
- ČIŠČENJE VLAŽNOM KRPOM
- ČIŠČENJE SUHOM KRPOM

SAVJETI ZA MONTAŽU:

- 1. PRAŽNIO PROČITAJTE UPUTSTVO ZA MONTAŽU.
- 2. OBRGUDIZATE MESTO ZA MONTAŽU.
- 3. ODBERITE DIOLOVE NAMEŠTALA.
- 4. GRUPIRAJTE DIOLOVE. KORISTITE POTREBNA ALATI ZA MONTAŽU.
- 5. NAMEŠTALA SA (IZABEREN) SA RELAX FUNKCIJOM, PROSTORNI (OTVORNI) POKRENI ELEMENTI) IMAJU MAJNE ILI VEĆE TEHNIČKE OTVORE.

VIŠE U UPRIŠTAV ZA UPORABU	VODA S DETERDZENTOM	ČIŠČENJE SPECIJALNIM SREŠTIVOM ZA ČIŠČENJE	ČIŠČENJE VLAŽNOM KRPOM	ČIŠČENJE SUHOM KRPOM	LAMINIRANE I LAKIEROVANE PLOŠTINE	LAKIEROVANO DRVO	KOŽA MADRAS DOTTANOR NATUREL	KOŽA NEVADA ARIZONA	STOF
●	●	●	●	●	●	●	●	●	●
●	●	●	●	●	●	●	●	●	●
●	●	●	●	●	●	●	●	●	●
●	●	●	●	●	●	●	●	●	●

MONTÁŽNÍ NAVOD:

- 1. PŘEČTĚTE SI PROSIMA POZORNĚ MONTÁŽNÍ NAVOD.
- 2. VYTVOŘTE MÍSTO PRO MONTÁŽU.
- 3. IDENTIFIKUJTE ČÁSTI NÁMĚSTKU.
- 4. SKUPTE DÍLY A POUŽÍTE POTREBNÉ MONTÁŽNÍ NÁSTROJE.
- 5. NÁMĚSTKA SE (IZABEREN) SA RELAX FUNKCÍ, PROSTORNÍ (OTVORNÍ) POKREVNÍ PRVKY) MAJÍ NA SPOJICH MĚNŠÍ (VĚŠTÍ) TECHNOLOGICKE MEZERY.

TIPY NA ČIŠTENÍ

- VIŠE V NAVODU K POUŽITÍ
- ČISTENÍ VODOU S SAPRÁNKEM
- ČISTENÍ VYHRAZENÝMI PŘÍPRAVKY
- ČISTENÍ VLHÝMI HADŘIKY
- ČISTENÍ SUCHÝMI HADŘIKY

ČISTENÍ VODOU S SAPRÁNKEM	ČISTENÍ VYHRAZENÝMI PŘÍPRAVKY	ČISTENÍ VLHÝMI HADŘIKY	ČISTENÍ SUCHÝMI HADŘIKY	LAMINOVANÉ I LAKIEROVANÉ PLOŠTINY	LAKIEROVANÉ DRVO	KOŽA MADRAS DOTTANOR NATUREL	KOŽA NEVADA ARIZONA	TEXTIL
●	●	●	●	●	●	●	●	●
●	●	●	●	●	●	●	●	●
●	●	●	●	●	●	●	●	●
●	●	●	●	●	●	●	●	●