

## Modell 7792\_deutsch

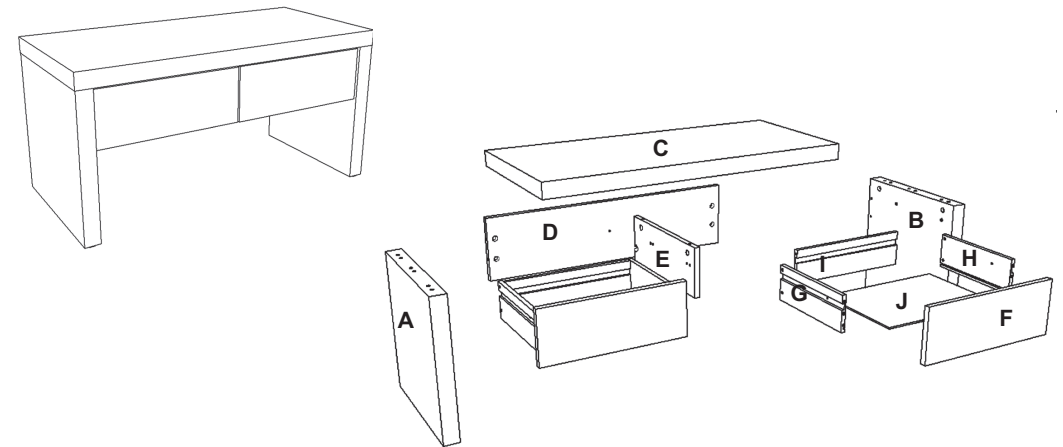

### Montagehinweise

Sie haben ein Möbel mit hochwertigen Oberflächen erworben. Das schließt aber eine gewisse Empfindlichkeit der Flächen gegenüber Zerkratzen, Stoß u. ä. nicht aus. Händeln Sie deshalb die Möbelteile besonders sorgfältig. Vermeiden Sie bei der Montage ein Anstoßen der Kanten und ein Ablegen/Schieben auf rauen, kratzenden Unterlagen.

Farbunterschiede bei Flächen aus Echtholz (Furnier) sind durch natürliches Wachstum bedingt und deshalb kein Reklamationsgrund. Nach längerer Lichteinwirkung erfolgt eine natürliche Farbangleichung.

Nutzen Sie das Möbel ausschließlich zur Aufbewahrung von Gegenständen. Zur sortenreinen Entsorgung kann das Möbel in seine Einzelteile zerlegt werden.

### Achtung!

Halten Sie die Reihenfolge der Arbeitsschritte in dieser Montageanleitung genau ein und beachten Sie unbedingt alle detaillierten Angaben!

Schlagen Sie die Holzdübel immer in die Schmalfläche ein und niemals in die Breitfläche.

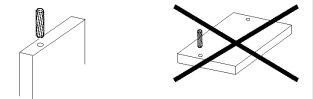

### Pflegehinweise!

Die Reinigung der Glas- und Möbelflächen erfolgt mit handelsüblichen, nicht scheuernden Haushalts-Reinigungsmitteln. Verwenden Sie keine Lösungsmittel bzw. Azeton!

Bauteile	Menge	
A	Seitenwand, links	1x
B	Seitenwand, rechts	1x
C	Oberboden	1x
D	Rückwandsteg	1x
E	Zwischenwand	1x
F	Kastenvorderstück	2x
G	Kastenseite, links	2x
H	Kastenseite, rechts	2x
I	Kastenhinterstück	2x
J	Kastenboden	2x

### Montageaufwand

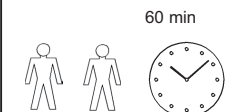

### Werkzeug

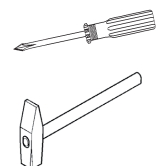

## Beschläge für Korpus

	kurz	d 15		d 8x30		d 6,3x19					d 6,3x11		
10x			10x		4x		4x		4x		4x		4x

	Nägel		
30x		4x	1x

	lang		M 4x8		d 6x25		
4x		4x		4x		8x	8x

