

Modellname / Model name / Nom du modèle / Modellnamn
 Nome modello / Název modelu / Modelnaam / Ime modela
 Numéro Modelo / Modell neve / Название модели /
 Názov modelu / Ime modela / Denumire model /
 Наименование на модели

Stockholm

Modellnummer / Number / Numéro du modèle
 Numero / Hoáid nř éodlní / modello
 Číslo modelu / Modell száma / Eíslo modelu
 Stevilka modela / Număr model

Type 01

farbe / color / barva / couleur / colore / ЦВЯТ /
 kleur / kolor / boja / szin / farba / culoare / ЦВЕТ

Korpus

Kernbuche
 foliert
 Alteiche
 foliert

Front

Kernbuche
 Alteiche

Information zur Reklamationsbearbeitung

Geben Sie bitte bei Reklamationen
 Modellnummer,
 Type sowie die Ersatzteilnummer der
 benötigten Bauteile an.
 Ebenfalls müssen Sie Ihre
 Auftragsnummer angeben

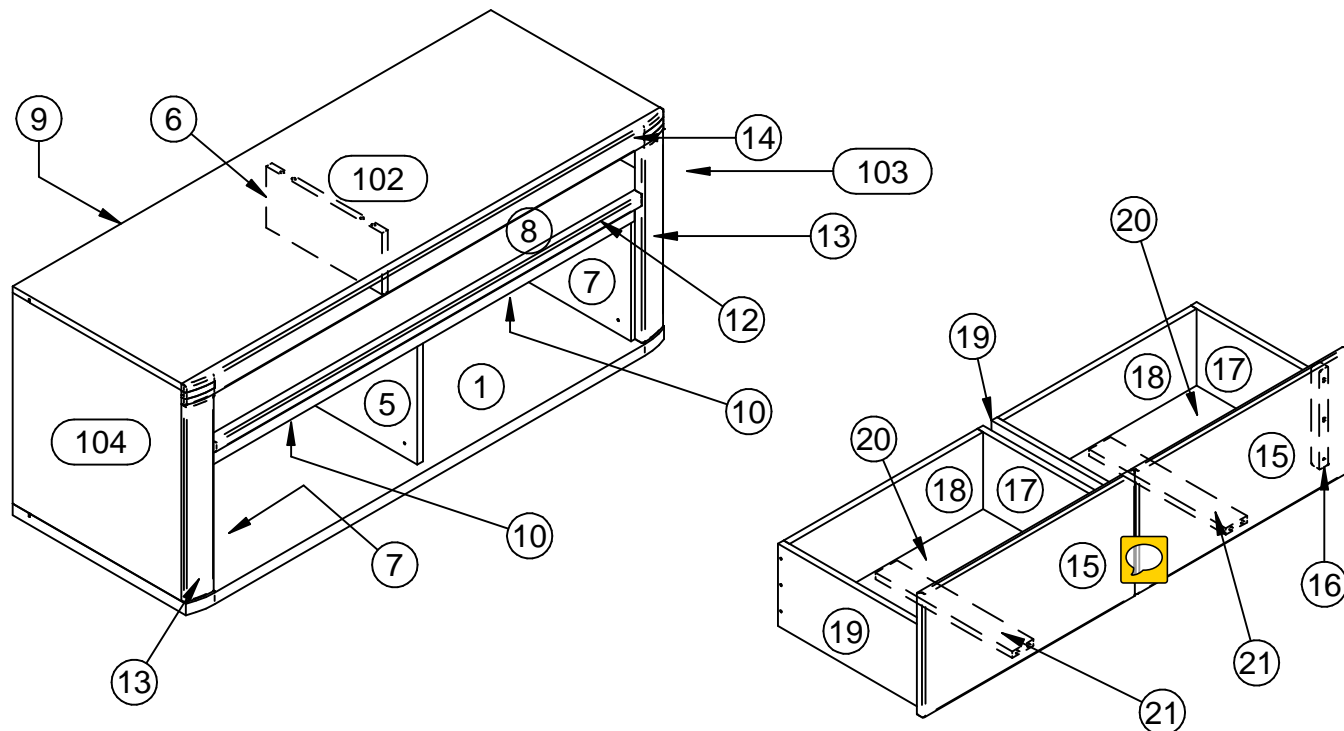

Bestellservice für Kleinteile

Sollte Ihnen ein Kleinteil fehlen, dann können Sie sich mit dieser Servicekarte direkt an Ihr Möbel – oder Versandhaus wenden.

Nach Erfassung werden die Kleinteile innerhalb von 24 Stunden an Sie versendet. Bitte beachten Sie, daß wir nur Kleinteile auf diesem Weg versenden können.

Sollten Sie eine andere Beanstandung an Ihrem Möbelstück haben, wenden Sie sich bitte an Ihr Möbel – oder Versandhaus.

Das defekte oder fehlende Kleinteil können Sie hier auf der Servicekarten eintragen.

Bitte geben Sie auch die Stückzahl der Fehlmengen an.

BT1016 	MM1016 	MM1121 	MM1001 	MM1161 	BT1142 	MM1048 	BT1268 	BT50253.xxxx 	MM1087 	MM1021 	BT1337 	MM1188
x	x	x	x	x	x	x	x	x	x	x	x	x
MM1059 	BT1182.xx 	BT50238 	MM1199 	MM1070 	MM50081.xxxx 	BT1121 	MM1003 	MM1154 				
x	x	x	x	x	x	x	x	x				

04.09.2015

Grund der Beanstandung:.....

Name:..... Telefon:..... Kunden Nr.:..... Kommissions-AB.-Nr.:.....

PLZ:..... Ort:..... Strasse:..... Haus-Nr.:.....



**DIE KARTE GILT NUR IN DEUTSCHLAND
 THIS CARD IS VALID ONLY FOR GERMANY
 KARTA DOTYCZY KLIENTÓW NA TERENIE NIEMIEC**

Modellname / Model name / Nom du modèle / Modellnamn
 Nome modello / Název modelu / Modelnaam / Ime modela
 Número Modelo / Modell neve / Название модели /
 Názov modelu / Ime modela / Denumire model /
 Наименование на модели

Stockholm

Modellnummer / Number / Numéro du modèle
 Numero / Hoáid n° ёодлн / modello
 Číslo modelu / Modell száma / Eíslo modelu
 Stevilka modela / Numár model

Type 03

farbe / color / barva / couleur / colore / ЦВЯТ /
 kleur / kolor / boja / szin / farba / culoare / ЦВЕТ

Korpus

Kernbuche
 furniert
 Alteiche
 furniert

Front

Kernbuche
 Alteiche

Information zur Reklamationsbearbeitung

Geben Sie bitte bei Reklamationen
 Modellnummer,
 Type sowie die Ersatzteilnummer der
 benötigten Bauteile an.
 Ebenfalls müssen Sie Ihre
 Auftragsnummer angeben

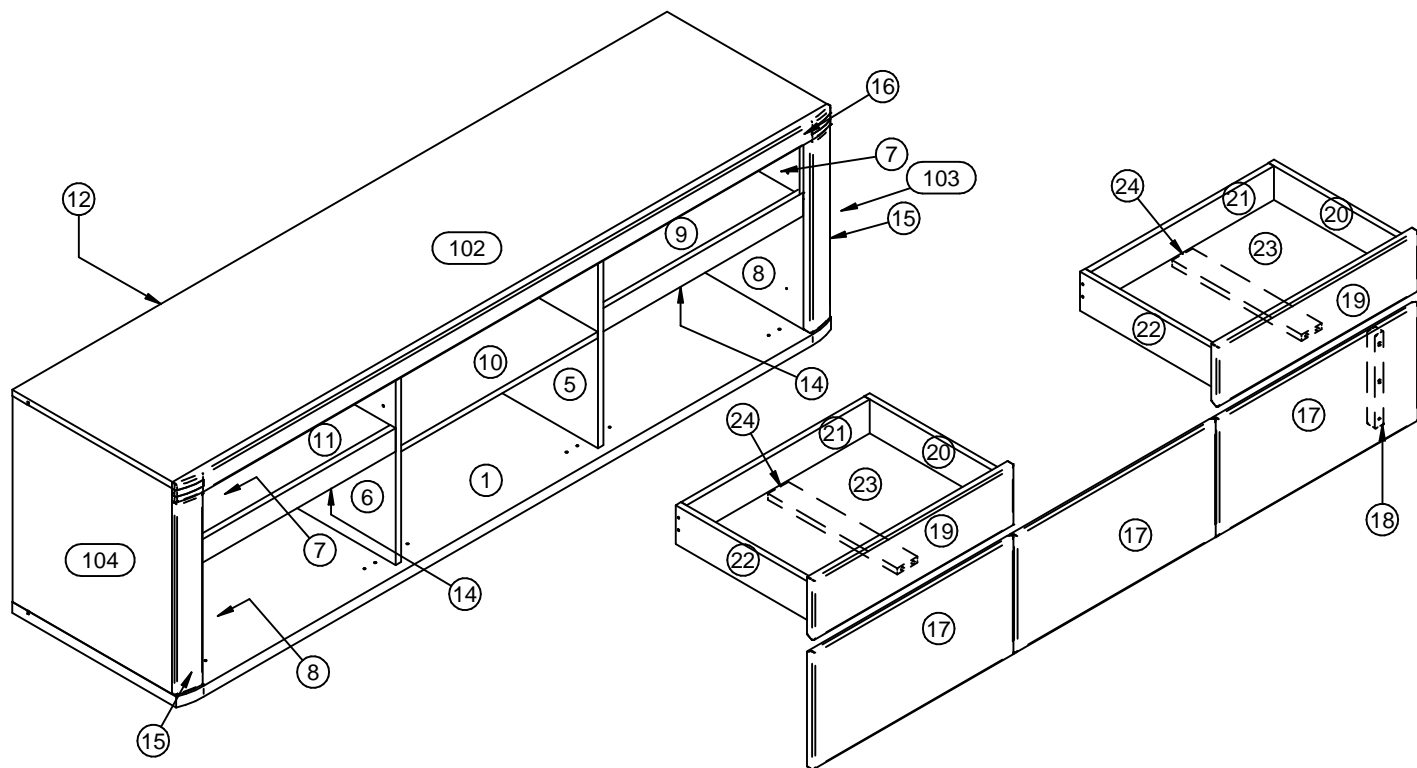

Bestellservice für Kleinteile

Sollte Ihnen ein Kleinteil fehlen, dann können Sie sich mit dieser Servicekarte direkt an Ihr Möbel – oder Versandhaus wenden.

Nach Erfassung werden die Kleinteile innerhalb von 24 Stunden an Sie versendet. Bitte beachten Sie, daß wir nur Kleinteile auf diesem Weg versenden können.

Sollten Sie eine andere Beanstandung an Ihrem Möbelstück haben, wenden Sie sich bitte an Ihr Möbel – oder Versandhaus.

Das defekte oder fehlende Kleinteil können Sie hier auf der Servicekarten eintragen.

Bitte geben Sie auch die Stückzahl der Fehlmeng an.

BT1016	MM1016	MM1121	MM1161	BT1142	MM1048	BT1268	BT50253.xxx	MM1087	MM1021	BT1337	MM1188	BT50094
x	x	x	x	x	x	x	x	x	x	x	x	x
BT1312	MM1046	BT50803	MM1059	BT1182.xx	BT50238	MM1199	MM1070	MM50081.xxxx	BT1121	MM1003	MM1154	
x	x	x	x	x	x	x	x	x	x	x	x	

02.09.2015

Grund de Beanstandung:.....

Name:..... Telefon:..... Kunden Nr:..... Kommissions-AB.-Nr:.....

PLZ:..... Ort:..... Strasse:..... Haus-Nr:.....



DIE KARTE GILT NUR IN DEUTSCHLAND
THIS CARD IS VALID ONLY FOR GERMANY
KARTA DOTYCZY KLIENTÓW NA TERENIE NIEMIEC

Modellname / Model name / Nom du modèle / Modellnamn
 Nome modello / Název modelu / Modelnaam / Ime modela
 Número Modelo / Modell neve / Название модели /
 Názov modelu / Ime modela / Denumire model /
 Наименование на модели

Stockholm

Modellnummer / Number / Numéro du modèle
 Numero / Hoáid n° бодлнй / modello
 Číslo modelu / Modell száma / Eíslo modelu
 Stevilka modela / Numár model

Type 04

farbe / color / barva / couleur / colore / ЦВЯТ /
 kleur / kolor / boja / szin / farba / culoare / ЦВЕТ

Korpus

Kernbuche
 furniert
 Alteiche
 furniert

Front

Kernbuche
 Alteiche

Information zur Reklamationsbearbeitung

Geben Sie bitte bei Reklamationen
 Modellnummer,
 Type sowie die Ersatzteilnummer der
 benötigten Bauteile an.
 Ebenfalls müssen Sie Ihre
 Auftragsnummer angeben

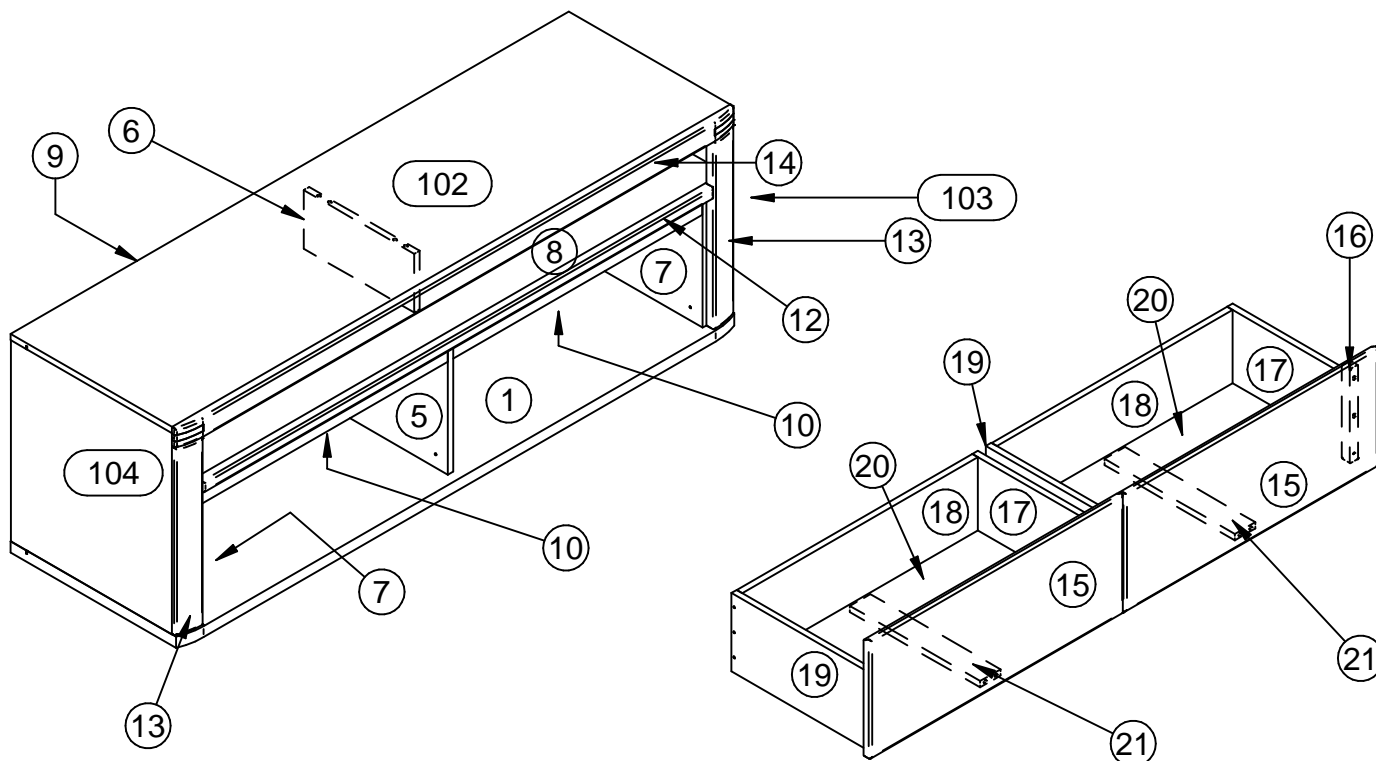

Bestellservice für Kleinteile























Sollte Ihnen ein Kleinteil fehlen, dann können Sie sich mit dieser Servicekarte direkt an Ihr Möbel – oder Versandhaus wenden.

Nach Erfassung werden die Kleinteile innerhalb von 24 Stunden an Sie versendet. Bitte beachten Sie, daß wir nur Kleinteile auf diesem Weg versenden können.

Sollten Sie eine andere Beanstandung an Ihrem Möbelstück haben, wenden Sie sich bitte an Ihr Möbel – oder Versandhaus.

Das defekte oder fehlende Kleinteil können Sie hier auf der Servicekarten eintragen.

Bitte geben Sie auch die Stückzahl der Fehlmengen an.

												
x	x	x	x	x	x	x	x	x	x	x	x	x
												
x	x	x	x	x	x	x	x	x	x			

12.10.2015

Grund der Beanstandung:.....

Name:..... Telefon:..... Kunden Nr.:..... Kommissions-AB.-Nr.:.....

PLZ:..... Ort:..... Strasse:..... Haus-Nr.:.....



DIE KARTE GILT NUR IN DEUTSCHLAND
THIS CARD IS VALID ONLY FOR GERMANY
KARTA DOTYCZY KLIENTÓW NA TERENIE NIEMIEC

Modellname / Model name / Nom du modèle / Modellnamn
 Nome modello / Název modelu / Modelnaam / Ime modela
 Número Modelo / Modell neve / Название модели /
 Názov modelu / Ime modela / Denumire model /
 Наименование на модели

Stockholm

Modellnummer / Number / Numéro du modèle
 Numero / Hoáid n° éodrá / modello
 Číslo modelu / Modell száma / Eislo modelu
 Številka modela / Număr model

Type 05

farbe / color / barva / couleur / colore / ЦВЕТ /
 kleur / kolor / boja / szin / farba / culoare / ЦВЕТ

Korpus
 Kernbuche foliert
 Alteiche foliert
Front
 Kernbuche
 Alteiche

Information zur Reklamationsbearbeitung

Geben Sie bitte bei Reklamationen
 Modellnummer,
 Type sowie die Ersatzteilnummer der
 benötigten Bauteile an.
 Ebenfalls müssen Sie Ihre
 Auftragsnummer angeben

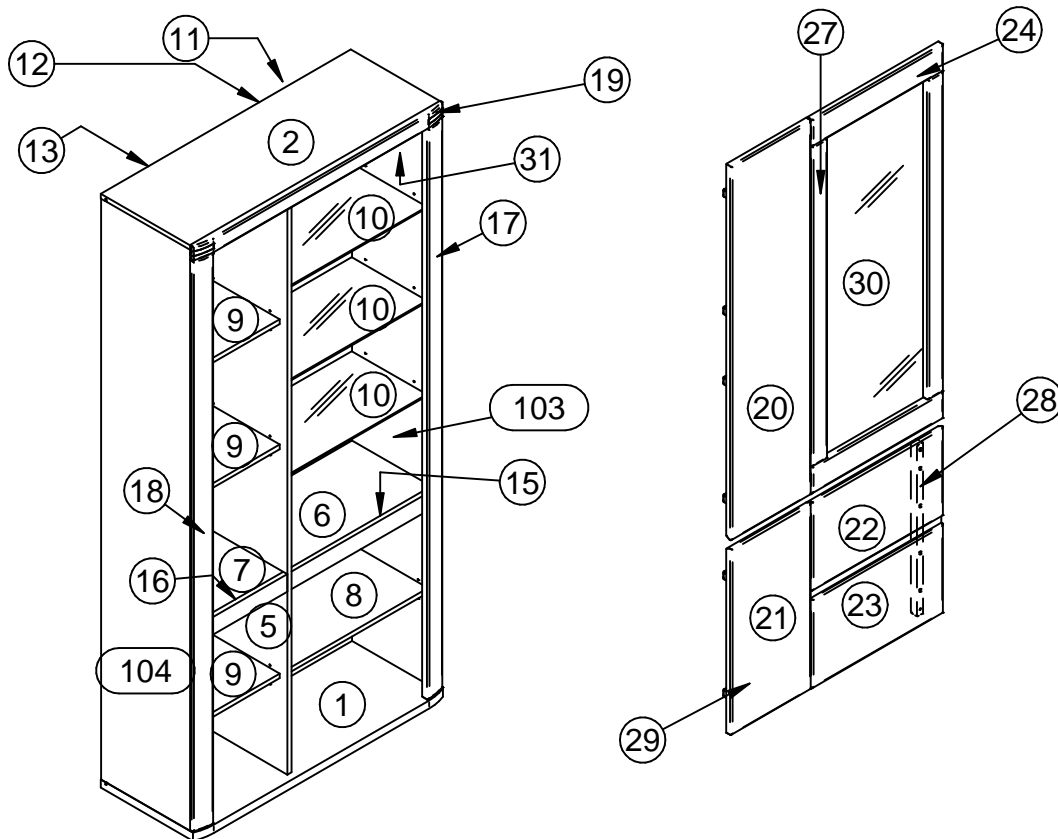

Bestellservice für Kleinteile

Sollte Ihnen ein Kleinteil fehlen, dann können Sie sich mit dieser Servicekarte direkt an Ihr Möbel – oder Versandhaus wenden.

Nach Erfassung werden die Kleinteile innerhalb von 24 Stunden an Sie versendet. Bitte beachten Sie, daß wir nur Kleinteile auf diesem Weg versenden können.

Sollten Sie eine andere Beanstandung an Ihrem Möbelstück haben, wenden Sie sich bitte an Ihr Möbel – oder Versandhaus.

Das defekte oder fehlende Kleinteil können Sie hier auf der Servicekarten eintragen.

Bitte geben Sie auch die Stückzahl der Fehlmenge an.

BT1016	MM1016	MM1239	MM1121	MM1120	MM1161	BT1142	MM1048	BT50101	BT50253.xxx	MM1087	MM1059	BT50142
x	x	Silbergrau	Golden	Ø8x30	Ø8x50	Ø7x60	Ø2.7x20	x	43x20x20	Ø4x15	Ø4x35	x
BT1312	MM1046	BT50586	BT50238	MM1199	MM1070	MM50081.xxxx	MM1006	BT50585	BT1089			
x	x	H=	80x80x10	Ø4x25	Ø7x1.5	Ø15	x	x	x			

01.09.2015

Grund der Beanstandung:.....

Name:..... Telefon:..... Kunden Nr.:..... Kommissions-AB.-Nr.:.....

PLZ:..... Ort:..... Strasse:..... Haus-Nr.:.....



DIE KARTE GILT NUR IN DEUTSCHLAND
THIS CARD IS VALID ONLY FOR GERMANY
KARTA DOTYCZY KLIENTÓW NA TERENIE NIEMIEC

Modellname / Model name / Nom du modèle / Modellnamn
 Nome modello / Název modelu / Modelnaam / Ime modela
 Número Modelo / Modell neve / Название модели /
 Názov modelu / Ime modela / Denumire model /
 Наименование на модели

Stockholm

Modellnummer / Number / Numéro du modèle
 Numero / Hoáid n° éodráil / modello
 Číslo modelu / Modell száma / Eíslo modelu
 Stevilka modela / Număr model

Type 07

farbe / color / barva / couleur / colore / ЦВЯТ /
 kleur / kolor / boja / szin / farba / culoare / ЦВЕТ

Korpus
 Kernbuche
 Alteiche

Front
 Kernbuche
 Alteiche

Information zur Reklamationsbearbeitung

Geben Sie bitte bei Reklamationen
 Modellnummer,
 Type sowie die Ersatzteilnummer der
 benötigten Bauteile an.
 Ebenfalls müssen Sie Ihre
 Auftragsnummer angeben

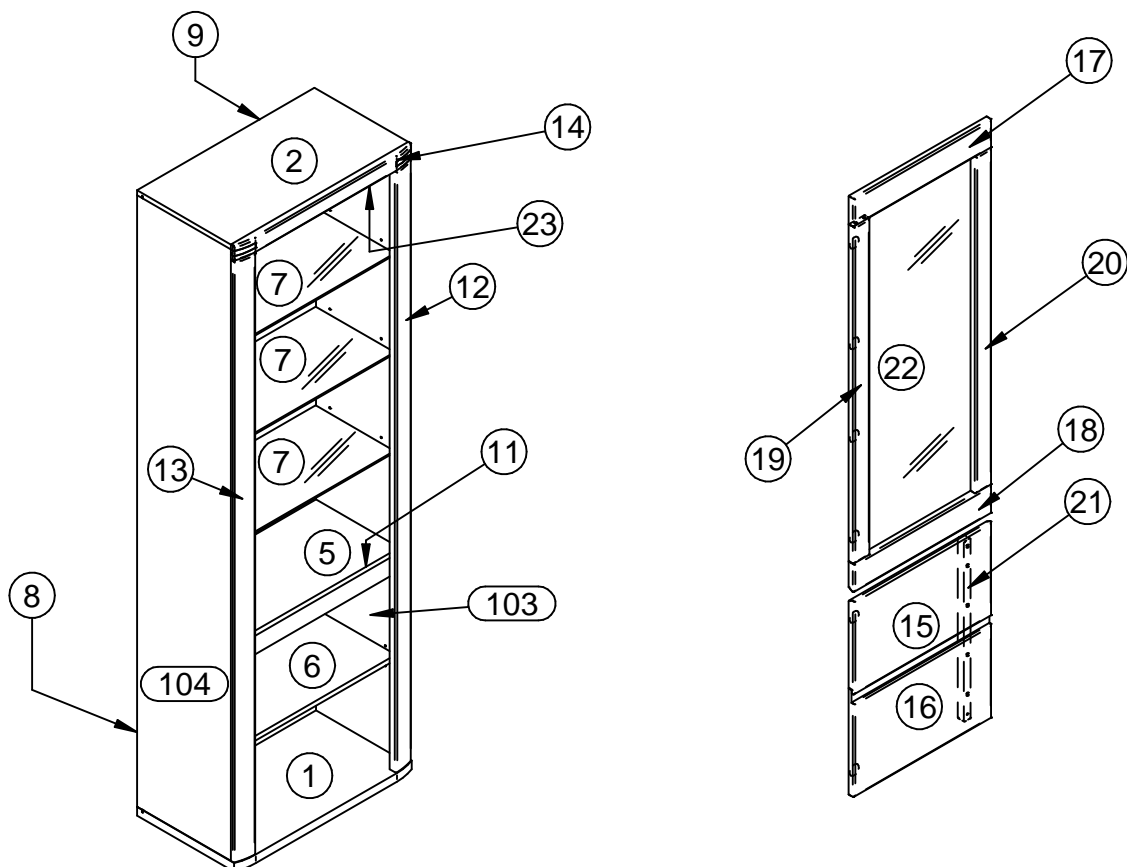

Bestellservice für Kleinteile

Sollte Ihnen ein Kleinteil fehlen, dann können Sie sich mit dieser Servicekarte direkt an Ihr Möbel – oder Versandhaus wenden.
 Nach Erfassung werden die Kleinteile innerhalb von 24 Stunden an Sie versendet. Bitte beachten Sie, daß wir nur Kleinteile auf diesem Weg versenden können.
 Sollten Sie eine andere Beanstandung an Ihrem Möbelstück haben, wenden Sie sich bitte an Ihr Möbel – oder Versandhaus.
 Das defekte oder fehlende Kleinteil können Sie hier auf der Servicekarten eintragen.
 Bitte geben Sie auch die Stückzahl der Fehlmenge an.

BT1016	MM1016	MM1121	MM1120	MM1161	BT1142	MM1048	BT50101	BT50253.xxxx	MM1087	MM1059	BT50142	BT1312
x	x	x	x	x	x	x	x	x	x	x	x	x
MM1046	BT50586	BT50238	MM1199	MM1070	MM50081.xxxx	MM1006	BT50585	BT1089				
x	x	x	x	x	x	x	x	x				

01.09.2015

Grund de Beanstandung:.....
 Name:..... Telefon:..... Kunden Nr:..... Kommissions-AB.-Nr:.....
 PLZ:..... Ort:..... Strasse:..... Haus-Nr:.....

DIE KARTE GILT NUR IN DEUTSCHLAND
THIS CARD IS VALID ONLY FOR GERMANY
KARTA DOTYCZY KLIENTÓW NA TERENIE NIEMIEC

Modellname / Model name / Nom du modèle / Modellnamn
 Nome modello / Název modelu / Modelnaam / Ime modela
 Número Modelo / Modell neve / Название модели /
 Názov modelu / Ime modela / Denumire model /
 Наименование на модели

Stockholm

Modellnummer / Number / Numéro du modèle
 Numero / Hoáid n° éodláir / modello
 Číslo modelu / Modell száma / Eíslo modelu
 Stevilka modela / Număr model

Type 08

farbe / color / barva / couleur / colore / ЦВЯТ /
 kleur / kolor / boja / szin / farba / culoare / ЦВЕТ

Korpus

Kernbuche
 furniert
 Alteiche
 furniert

Front

Kernbuche
 Alteiche

Information zur Reklamationsbearbeitung

Geben Sie bitte bei Reklamationen
 Modellnummer,
 Type sowie die Ersatzteilnummer der
 benötigten Bauteile an.
 Ebenfalls müssen Sie Ihre
 Auftragsnummer angeben

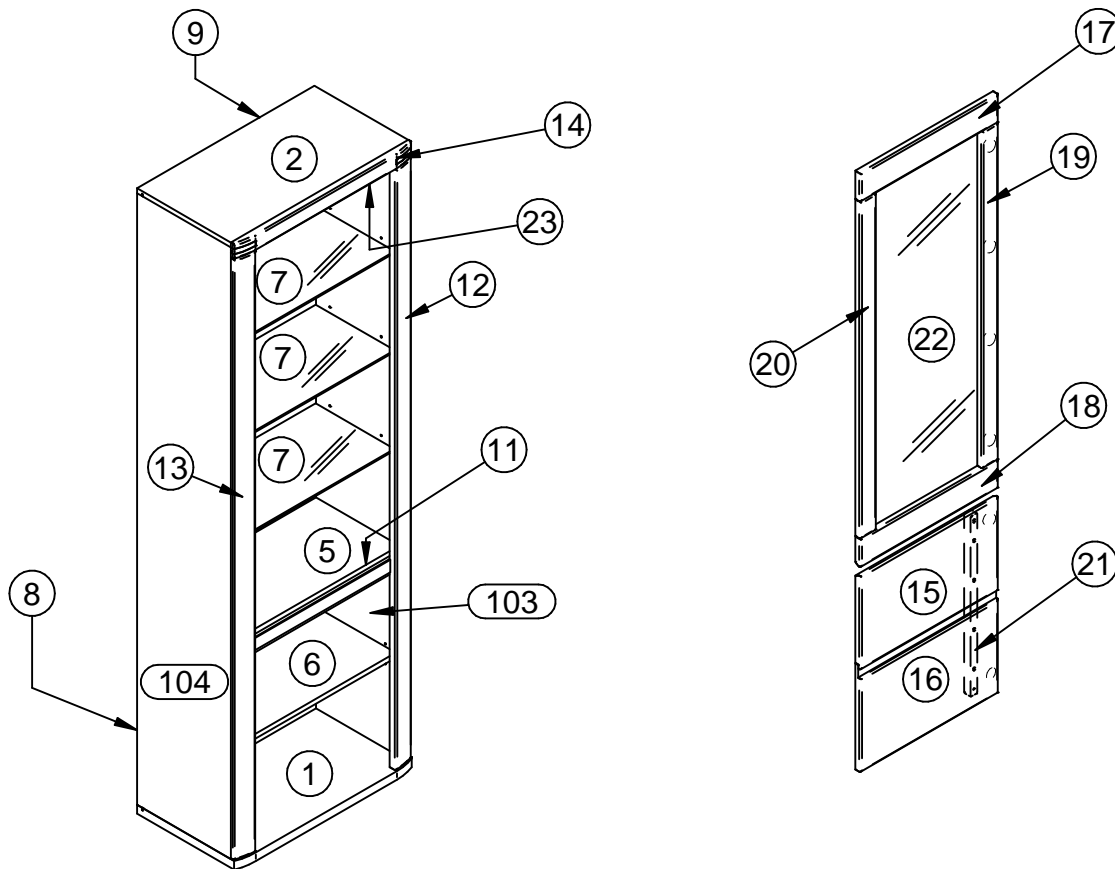

Bestellservice für Kleinteile























Sollte Ihnen ein Kleinteil fehlen, dann können Sie sich mit dieser Servicekarte direkt an Ihr Möbel – oder Versandhaus wenden.

Nach Erfassung werden die Kleinteile innerhalb von 24 Stunden an Sie versendet. Bitte beachten Sie, daß wir nur Kleinteile auf diesem Weg versenden können.

Sollten Sie eine andere Beanstandung an Ihrem Möbelstück haben, wenden Sie sich bitte an Ihr Möbel – oder Versandhaus.

Das defekte oder fehlende Kleinteil können Sie hier auf der Servicekarten eintragen.

Bitte geben Sie auch die Stückzahl der Fehlmeng an.

BT1016  x	MM1016  x	MM1121  x	MM1120  x	MM1161  x	BT1142  x	MM1048  x	BT50101  x	BT50253.xxxx  x	MM1087  x	MM1059  x	BT50142  x	BT1312  x
MM1046  x	BT50586  x	BT50238  x	MM1199  x	MM1070  x	MM50081.xxxx  x	MM1006  x	BT50585  x	BT1089  x				

16.09.2015

Grund der Beanstandung:.....

Name:..... Telefon:..... Kunden Nr:..... Kommissions-AB.-Nr:.....

PLZ:..... Ort:..... Strasse:..... Haus-Nr:.....



**DIE KARTE GILT NUR IN DEUTSCHLAND
 THIS CARD IS VALID ONLY FOR GERMANY
 KARTA DOTYCZY KLIENTÓW NA TERENIE NIEMIEC**

Modellname / Model name / Nom du modèle / Modellnamn
 Nome modello / Název modelu / Modelnaam / Ime modela
 Número Modelo / Modelli neve / Название модели /
 Názov modelu / Ime modela / Denumire model /
 Наименование на модели

Stockholm

Modellnummer / Number / Numéro du modèle
 Numero / Hoáid n° ёодлн / modello
 Číslo modelu / Modell száma / Eíslo modelu
 Stevilka modela / Numár model

Type 12

farbe / color / barva / couleur / colore / ЦВЯТ /
 kleur / kolor / boja / szin / farba / culoare / ЦВЕТ

Korpus

Kernbuche
 furniert
 Alteiche
 furniert

Front

Kernbuche
 Alteiche

Information zur Reklamationsbearbeitung

Geben Sie bitte bei Reklamationen
 Modellnummer,
 Type sowie die Ersatzteilnummer der
 benötigten Bauteile an.
 Ebenfalls müssen Sie Ihre
 Auftragsnummer angeben

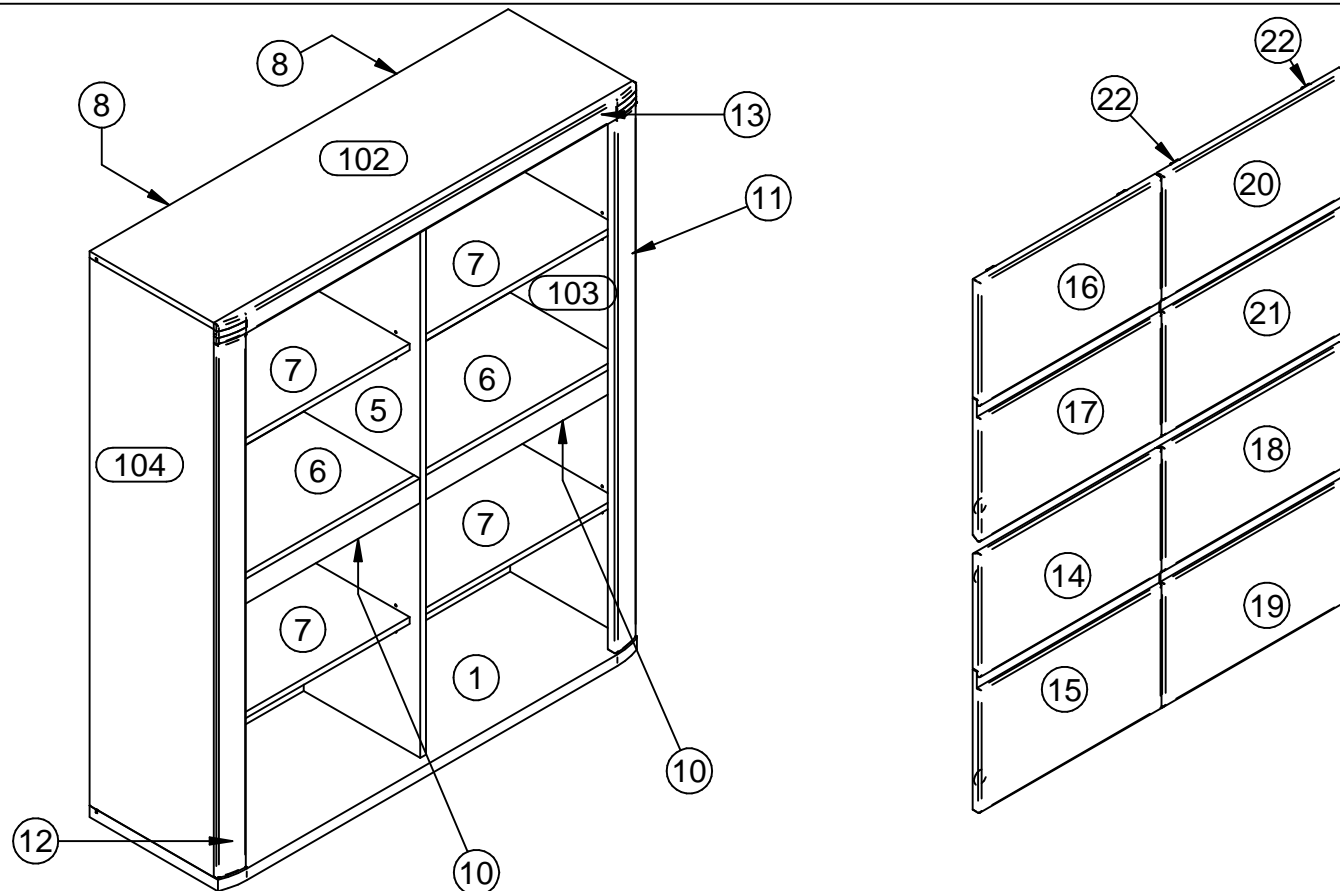

Bestellservice für Kleinteile

Sollte Ihnen ein Kleinteil fehlen, dann können Sie sich mit dieser Servicekarte direkt an Ihr Möbel – oder Versandhaus wenden.

Nach Erfassung werden die Kleinteile innerhalb von 24 Stunden an Sie versendet. Bitte beachten Sie, daß wir nur Kleinteile auf diesem Weg versenden können.

Sollten Sie eine andere Beanstandung an Ihrem Möbelstück haben, wenden Sie sich bitte an Ihr Möbel – oder Versandhaus.

Das defekte oder fehlende Kleinteil können Sie hier auf der Servicekarten eintragen.

Bitte geben Sie auch die Stückzahl der Fehlmeng an.

BT1016	MM1016	MM1239	MM1121	MM1161	BT1142	MM1048	BT50101	BT50253.xxxx	MM1087	MM1059	BT50142	BT1312
x	x	Silbergrau	Golden	Ø8x30	Ø7x60	Ø2,7x20	x	43x20x20	Ø4x15	Ø4x35	x	H=0
x	x	x	x	x	x	x	x	x	x	x	x	x
MM1046	BT50586	BT50238	MM1199	MM1070	MM50081.xxxx	MM1006						
Ø3,5x13		80x80x10	Ø4x25	Ø7x1,5	Ø15							
x	x	x	x	x	x	x						

02.09.2015

Grund de Beanstandung:.....

Name:..... Telefon:..... Kunden Nr:..... Kommissions-AB.-Nr:.....

PLZ:..... Ort:..... Strasse:..... Haus-Nr:.....



DIE KARTE GILT NUR IN DEUTSCHLAND
THIS CARD IS VALID ONLY FOR GERMANY
KARTA DOTYCZY KLIENTÓW NA TERENIE NIEMIEC

Modellname / Model name / Nom du modèle / Modellnamn
 Nome modello / Název modelu / Modelnaam / Ime modela
 Número Modelo / Modell neve / Название модели /
 Názov modelu / Ime modela / Denumire model /
 Наименование на модели

Stockholm

Modellnummer / Number / Numéro du modèle
 Numero / Hoáid n° éodrání / modello
 Číslo modelu / Modell száma / Eíslo modelu
 Stevilka modela / Număr model

Type 14

farbe / color / barva / couleur / colore / ЦВЯТ /
 kleur / kolor / boja / szin / farba / culoare / ЦВЕТ

Korpus

Kernbuche
 furniert
 Alteiche
 furniert

Front

Kernbuche
 Alteiche

Information zur Reklamationsbearbeitung

Geben Sie bitte bei Reklamationen
 Modellnummer,
 Type sowie die Ersatzteilnummer der
 benötigten Bauteile an.
 Ebenfalls müssen Sie Ihre
 Auftragsnummer angeben

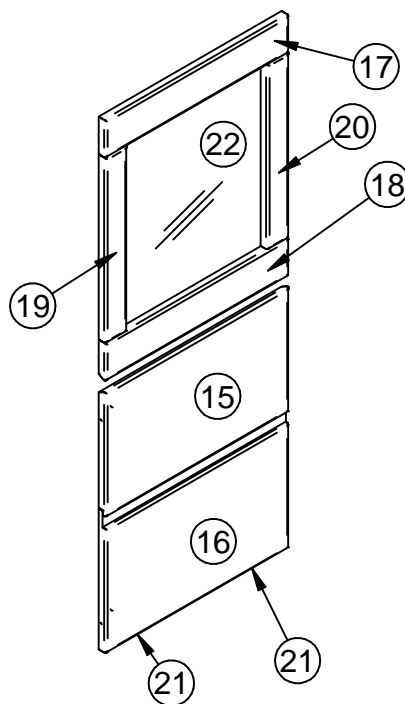
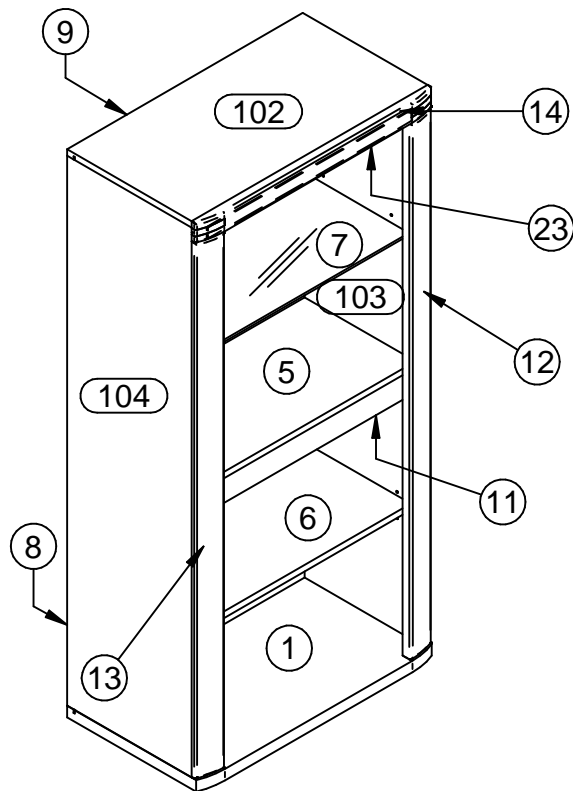

Bestellservice für Kleinteile

Sollte Ihnen ein Kleinteil fehlen, dann können Sie sich mit dieser Servicekarte direkt an Ihr Möbel – oder Versandhaus wenden.

Nach Erfassung werden die Kleinteile innerhalb von 24 Stunden an Sie versendet. Bitte beachten Sie, daß wir nur Kleinteile auf diesem Weg versenden können.

Sollten Sie eine andere Beanstandung an Ihrem Möbelstück haben, wenden Sie sich bitte an Ihr Möbel – oder Versandhaus.

Das defekte oder fehlende Kleinteil können Sie hier auf der Servicekarten eintragen.

Bitte geben Sie auch die Stückzahl der Fehlmeng an.

BT1016	MM1016	MM1121	MM1120	MM1161	BT1142	MM1048	BT50101	BT50253.xxxx	MM1087	MM1059	BT50142	BT1312
x	x	x	x	x	x	x	x	x	x	x	x	x
MM1046	BT50586	BT50238	MM1199	MM1070	MM50081.xxxx	MM1006	BT50585	BT1089				
x	x	x	x	x	x	x	x	x				

01.09.2015

Grund de Beanstandung:.....

Name:..... Telefon:..... Kunden Nr:..... Kommissions-AB.-Nr:.....

PLZ:..... Ort:..... Strasse:..... Haus-Nr:.....



DIE KARTE GILT NUR IN DEUTSCHLAND
THIS CARD IS VALID ONLY FOR GERMANY
KARTA DOTYCZY KLIENTÓW NA TERENIE NIEMIEC

Modellname / Model name / Nom du modèle / Modellnamn
 Nome modello / Název modelu / Modelnaam / Ime modela
 Número Modelo / Modell neve / Название модели /
 Názov modelu / Ime modela / Denumire model /
 Наименование на модели

Stockholm

Modellnummer / Number / Numéro du modèle
 Numero / Нојд нр бодилн / modello
 Číslo modelu / Modell száma / Eíslo modelu
 Stevilka modela / Număr model

Type 16

farbe / color / barva / couleur / colore / ЦВЯТ /
 kleur / kolor / boja / szin / farba / culoare / ЦВЕТ

Korpus

Kernbuche
 furniert
 Alteiche
 furniert

Front

Kernbuche
 Alteiche

Information zur Reklamationsbearbeitung

Geben Sie bitte bei Reklamationen
 Modellnummer,
 Type sowie die Ersatzteilnummer der
 benötigten Bauteile an.
 Ebenfalls müssen Sie Ihre
 Auftragsnummer angeben

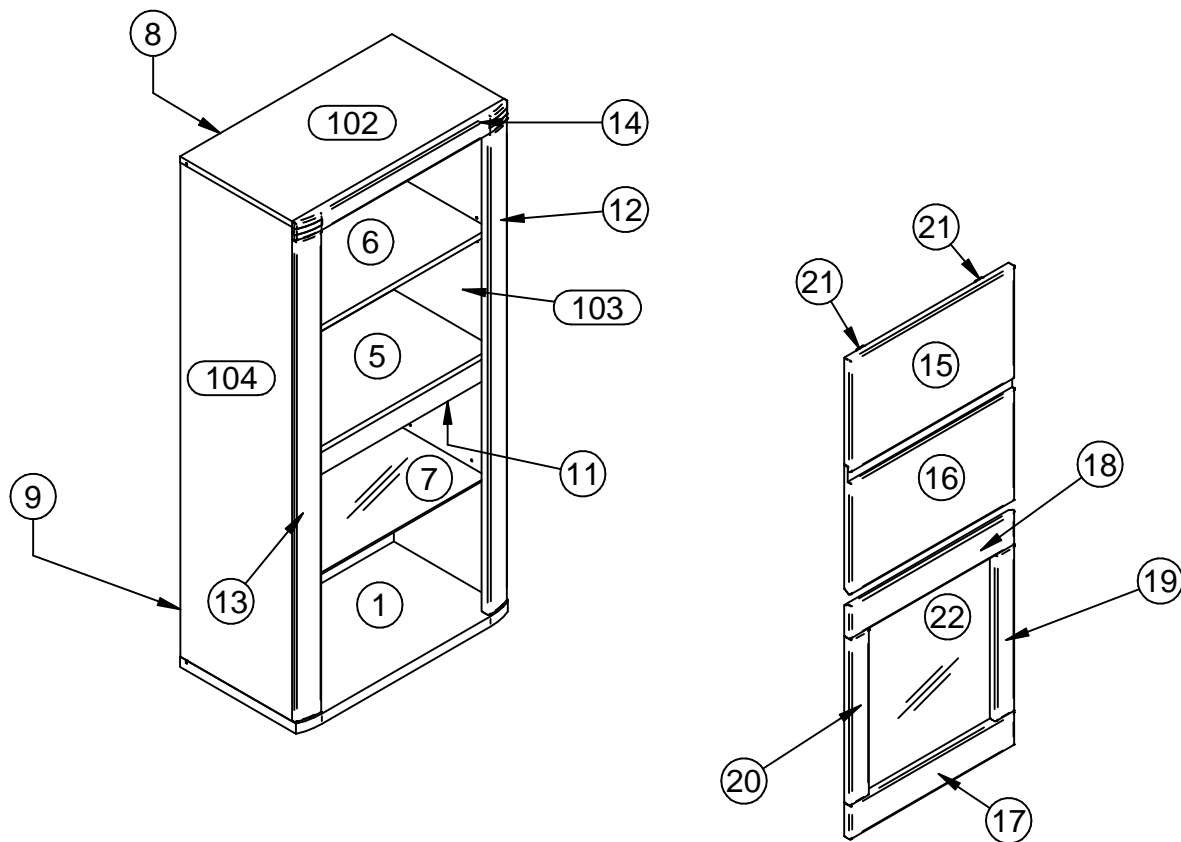

Bestellservice für Kleinteile



























Sollte Ihnen ein Kleinteil fehlen, dann können Sie sich mit dieser Servicekarte direkt an Ihr Möbel – oder Versandhaus wenden.

Nach Erfassung werden die Kleinteile innerhalb von 24 Stunden an Sie versendet. Bitte beachten Sie, daß wir nur Kleinteile auf diesem Weg versenden können.

Sollten Sie eine andere Beanstandung an Ihrem Möbelstück haben, wenden Sie sich bitte an Ihr Möbel – oder Versandhaus.

Das defekte oder fehlende Kleinteil können Sie hier auf der Servicekarten eintragen.

Bitte geben Sie auch die Stückzahl der Fehlmengen an.

BT1016  x	MM1016  x Silbergrau	MM1121  x	MM1120  x	MM1161  x	BT1142  x	MM1048  x	BT50101  x	BT50253.xxx  x	MM1087  x	MM1059  x	BT50142  x	BT1312  x	
MM1046  x	BT50586  x	BT1282  x Links	BT1283  x Rechts	MM1070  x	MM50081.xxxx  x	BT50217.xxx  x	BT50585  x	BT1310  x	MM1003  x	MM1154  x	BT1089  x	BT1280  x Links	BT1281  x Rechts

26.10.2015

Grund der Beanstandung:.....

Name:..... Telefon:..... Kunden Nr.:..... Kommissions-AB.-Nr.:.....

PLZ:..... Ort:..... Strasse:..... Haus-Nr.:.....



DIE KARTE GILT NUR IN DEUTSCHLAND
THIS CARD IS VALID ONLY FOR GERMANY
KARTA DOTYCZY KLIENTÓW NA TERENIE NIEMIEC

Modellname / Model name / Nom du modèle / Modellnamn
 Nome modello / Název modelu / Modelnaam / Ime modela
 Número Modelo / Modell neve / Название модели /
 Názov modelu / Ime modela / Denumire model /
 Наименование на модели

Stockholm

Modellnummer / Number / Numéro du modèle
 Numero / Hoáid n° ёодлн / modello
 Číslo modelu / Modell száma / Eíslo modelu
 Stevilka modela / Numár model

Type 17

farbe / color / barva / couleur / colore / ЦВЯТ /
 kleur / kolor / boja / szin / farba / culoare / ЦВЕТ

Korpus
 Kernbuche furniert
 Alteiche

Information zur Reklamationsbearbeitung

Geben Sie bitte bei Reklamationen
 Modellnummer,
 Type sowie die Ersatzteilnummer der
 benötigten Bauteile an.
 Ebenfalls müssen Sie Ihre
 Auftragsnummer angeben

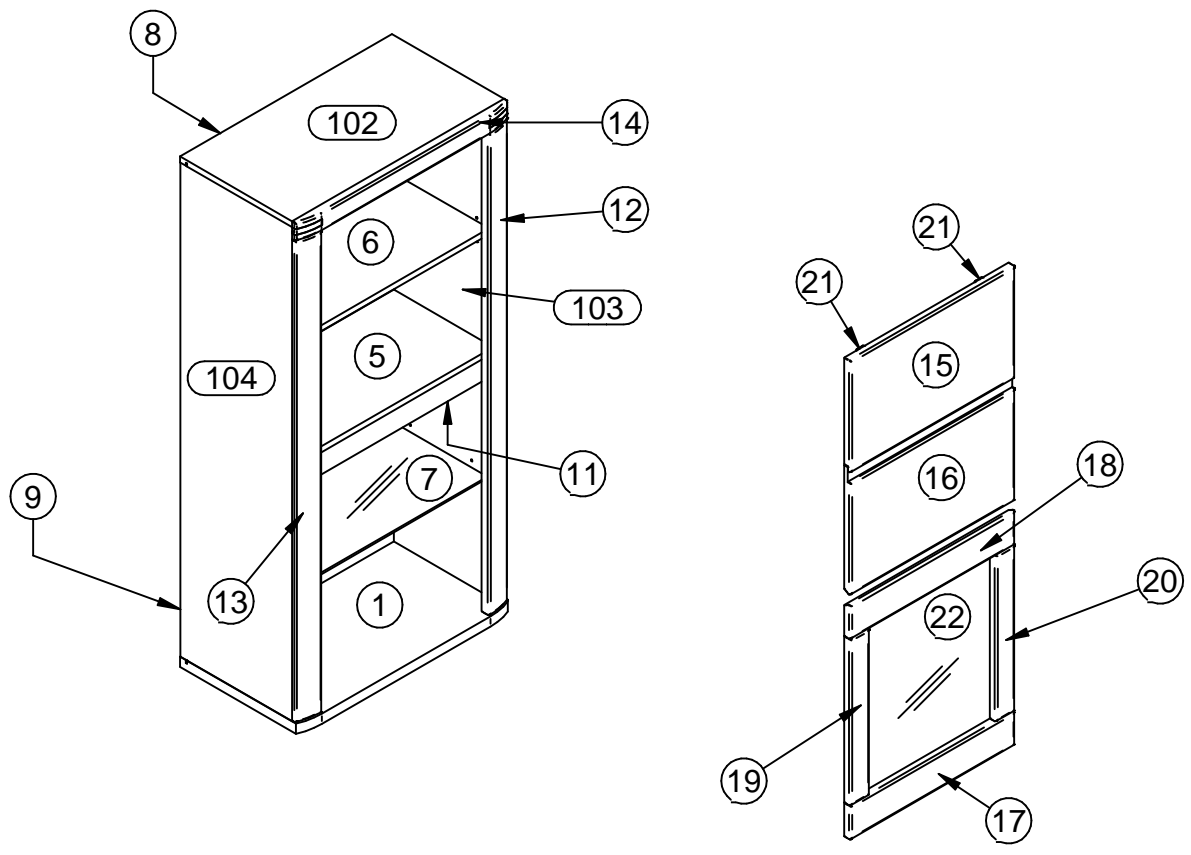

Bestellservice für Kleinteile

Sollte Ihnen ein Kleinteil fehlen, dann können Sie sich mit dieser Servicekarte direkt an Ihr Möbel – oder Versandhaus wenden.

Nach Erfassung werden die Kleinteile innerhalb von 24 Stunden an Sie versendet. Bitte beachten Sie, daß wir nur Kleinteile auf diesem Weg versenden können.

Sollten Sie eine andere Beanstandung an Ihrem Möbelstück haben, wenden Sie sich bitte an Ihr Möbel – oder Versandhaus.

Das defekte oder fehlende Kleinteil können Sie hier auf der Servicekarten eintragen.

Bitte geben Sie auch die Stückzahl der Fehlmeng an.

BT1016 x	MM1016 x Silbergrau	MM1121 x Ø8x30	MM1120 x Ø8x50	MM1161 x Ø7x60	BT1142 x	MM1048 x Ø2,7x20	BT50101 x	BT50253.xxx x 43x20x20	MM1087 x Ø4x15	MM1059 x Ø4x35	BT50142 x	BT1312 x H=0	
MM1046 x Ø3,5x13	BT50586 x	BT1282 x Links	BT1283 x Rechts	MM1070 x Ø7x1,5	MM50081.xxxx x Ø15	BT50217.xxx x Ø14	BT50585 x	BT1310 x	MM1003 x Ø8x50	MM1154 x Ø6x60	BT1089 x	BT1280 x Links	BT1281 x Rechts

01.09.2015

Grund de Beanstandung:.....

Name:..... Telefon:..... Kunden Nr:..... Kommissions-AB.-Nr:.....

PLZ:..... Ort:..... Strasse:..... Haus-Nr:.....



DIE KARTE GILT NUR IN DEUTSCHLAND
THIS CARD IS VALID ONLY FOR GERMANY
KARTA DOTYCZY KLIENTÓW NA TERENIE NIEMIEC

Modellname / Model name / Nom du modèle / Modellnamn
 Nome modello / Název modelu / Modelnaam / Ime modela
 Número Modelo / Modell neve / Название модели /
 Názov modelu / Ime modela / Denumire model /
 Наименование на модели

Stockholm

Modellnummer / Number / Numéro du modèle
 Numero / Hoáid n^o éoidní / modello
 Číslo modelu / Modell száma / Eíslo modelu
 Stevilka modela / Număr model

Type 23

farbe / color / barva / couleur / colore / ЦВЯТ /
 kleur / kolor / boja / szín / farba / culoare / ЦВЕТ

Korpus

Kernbuche
 furniert
 Alteiche
 furniert

Front

Kernbuche
 Alteiche

Information zur Reklamationsbearbeitung

Geben Sie bitte bei Reklamationen
 Modellnummer,
 Type sowie die Ersatzteilnummer der
 benötigten Bauteile an.
 Ebenfalls müssen Sie Ihre
 Auftragsnummer angeben

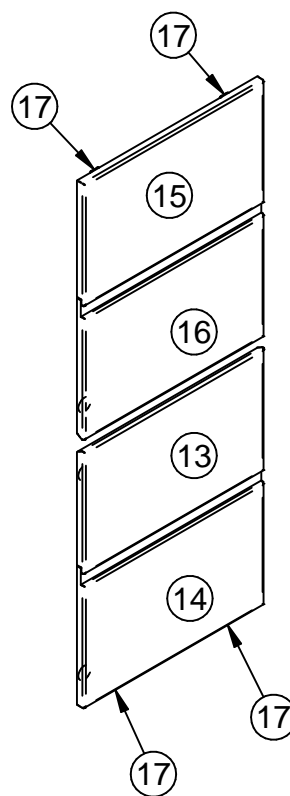
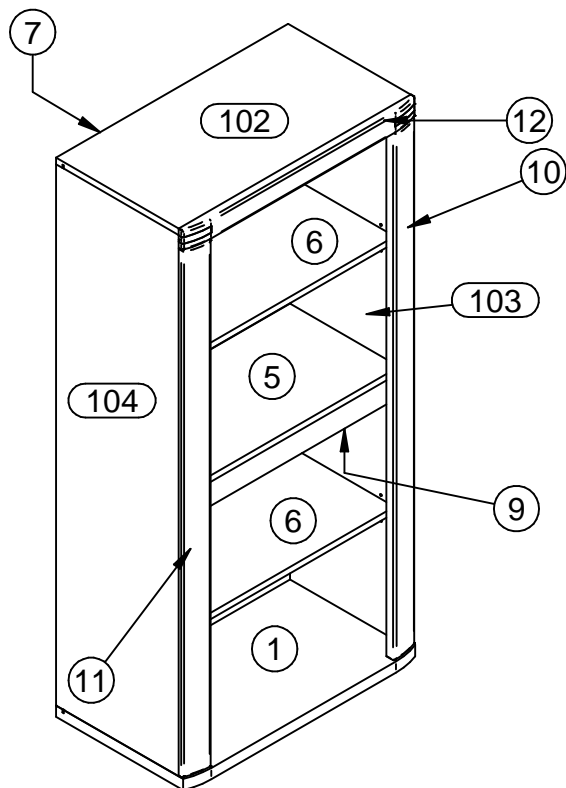

Bestellservice für Kleinteile

Sollte Ihnen ein Kleinteil fehlen, dann können Sie sich mit dieser Servicekarte direkt an Ihr Möbel – oder Versandhaus wenden.

Nach Erfassung werden die Kleinteile innerhalb von 24 Stunden an Sie versendet. Bitte beachten Sie, daß wir nur Kleinteile auf diesem Weg versenden können.

Sollten Sie eine andere Beanstandung an Ihrem Möbelstück haben, wenden Sie sich bitte an Ihr Möbel – oder Versandhaus.

Das defekte oder fehlende Kleinteil können Sie hier auf der Servicekarten eintragen.

Bitte geben Sie auch die Stückzahl der Fehlmeng an.

BT1016 	MM1016 	MM1121 	MM1161 	BT1142 	MM1048 	BT50253.xxx 	MM1087 	MM1059 	BT50142 	BT1312 	MM1046 	BT50586
x	x	x	x	x	x	x	x	x	x	x	x	x
BT50238 	MM1199 	MM1070 	MM50081.xxxxx 	MM1006 								
x	x	x	x	x								

02.09.2015

Grund de Beanstandung:.....

Name:..... Telefon:..... Kunden Nr:..... Kommissions-AB.-Nr:.....

PLZ:..... Ort:..... Strasse:..... Haus-Nr:.....



**DIE KARTE GILT NUR IN DEUTSCHLAND
 THIS CARD IS VALID ONLY FOR GERMANY
 KARTA DOTYCZY KLIENTÓW NA TERENIE NIEMIEC**

Modellname / Model name / Nom du modèle / Modellnamn
 Nome modello / Název modelu / Modelnaam / Ime modela
 Numéro Modello / Modell neve / Название модели /
 Názov modelu / Ime modela / Denumire model /
 Наименование на модели

Stockholm

Modellnummer / Number / Numéro du modèle
 Numero / Hoáid n° éodárlí / modello
 Číslo modelu / Modell száma / Eíslo modelu
 Stevilka modela / Numár model

Type 24

farbe / color / barva / couleur / colore / ЦВЯТ /
 kleur / kolor / boja / szin / farba / culoare / ЦВЕТ

Korpus

Kernbuche
 furniert
 Alteiche
 furniert

Front

Kernbuche
 Alteiche

Information zur Reklamationsbearbeitung

Geben Sie bitte bei Reklamationen
 Modellnummer,
 Type sowie die Ersatzteilnummer der
 benötigten Bauteile an.
 Ebenfalls müssen Sie Ihre
 Auftragsnummer angeben

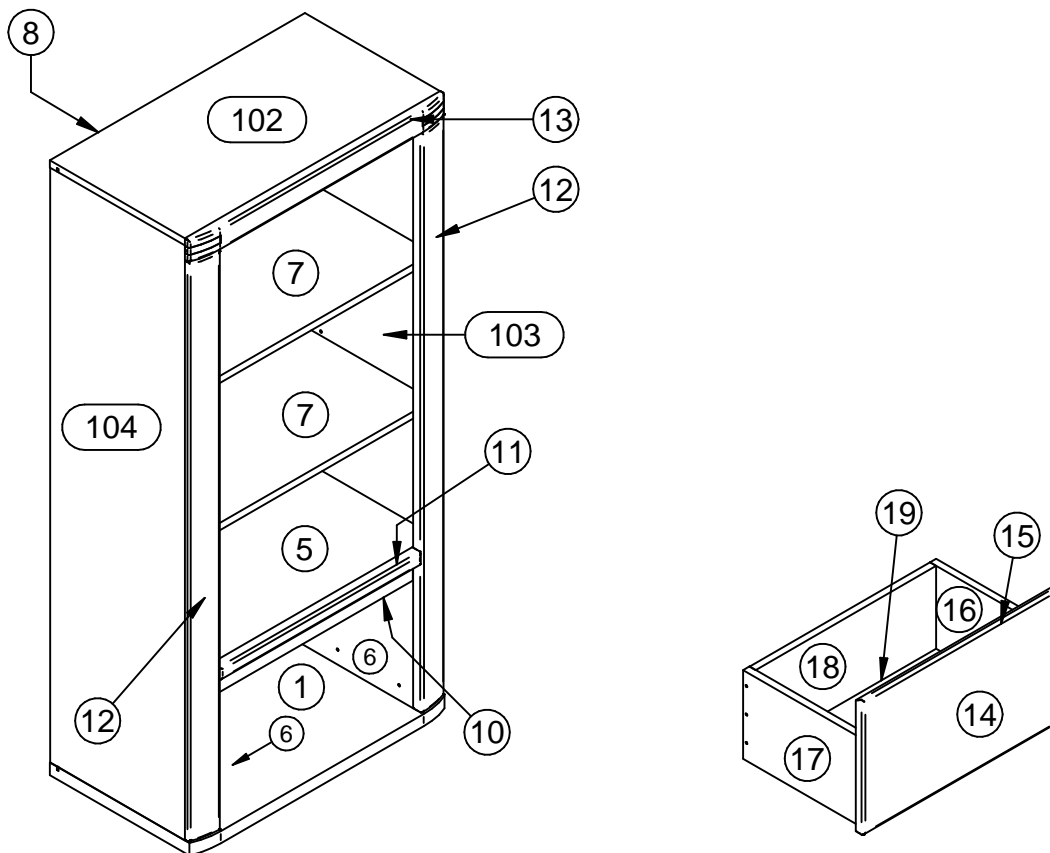

Bestellservice für Kleinteile

Sollte Ihnen ein Kleinteil fehlen, dann können Sie sich mit dieser Servicekarte direkt an Ihr Möbel – oder Versandhaus wenden.

Nach Erfassung werden die Kleinteile innerhalb von 24 Stunden an Sie versendet. Bitte beachten Sie, daß wir nur Kleinteile auf diesem Weg versenden können.

Sollten Sie eine andere Beanstandung an Ihrem Möbelstück haben, wenden Sie sich bitte an Ihr Möbel – oder Versandhaus.

Das defekte oder fehlende Kleinteil können Sie hier auf der Servicekarten eintragen.

Bitte geben Sie auch die Stückzahl der Fehlmeng an.

BT1016 x	MM1016 x Silbergrau	MM1121 x Ø8x30	MM1161 x Ø7x60	BT1142 x	MM1048 x Ø2,7x20	BT50253.xxx x 43x20x20	MM1087 x Ø4x15	MM1059 x Ø4x35	MM1021 x Ø4x40	BT1268 x	BT1335 x L=300
MM50310 x 6x20	BT50557 x Ø15/6,3x7,5	BT50586 x	BT50238 x 80x80x10	MM1199 x Ø4x25	MM1070 x Ø7x1,5	MM50081.xxxx x Ø15	MM1006 x				

22.10.2015

Grund de Beanstandung:.....

Name:..... Telefon:..... Kunden Nr:..... Kommissions-AB.-Nr:.....

PLZ:..... Ort:..... Strasse:..... Haus-Nr:.....



**DIE KARTE GILT NUR IN DEUTSCHLAND
 THIS CARD IS VALID ONLY FOR GERMANY
 KARTA DOTYCZY KLIENTÓW NA TERENIE NIEMIEC**

Modellname / Model name / Nom du modèle / Modellnamn
 Nome modello / Název modelu / Modelnaam / Ime modela
 Numéro Modelo / Modell neve / Название модели /
 Názov modelu / Ime modela / Denumire model /
 Наименование на модели

Stockholm

Modellnummer / Number / Numéro du modèle
 Numero / Hoáid n° ёодлн / modello
 Číslo modelu / Modell száma / Eíslo modelu
 Stevilka modela / Numár model

Type 25

farbe / color / barva / couleur / colore / ЦВЯТ /
 kleur / kolor / boja / szin / farba / culoare / ЦВЕТ

Korpus

Kernbuche
 furniert
 Alteiche
 furniert

Front

Kernbuche
 Alteiche

Information zur Reklamationsbearbeitung

Geben Sie bitte bei Reklamationen
 Modellnummer,
 Type sowie die Ersatzteilnummer der
 benötigten Bauteile an.
 Ebenfalls müssen Sie Ihre
 Auftragsnummer angeben

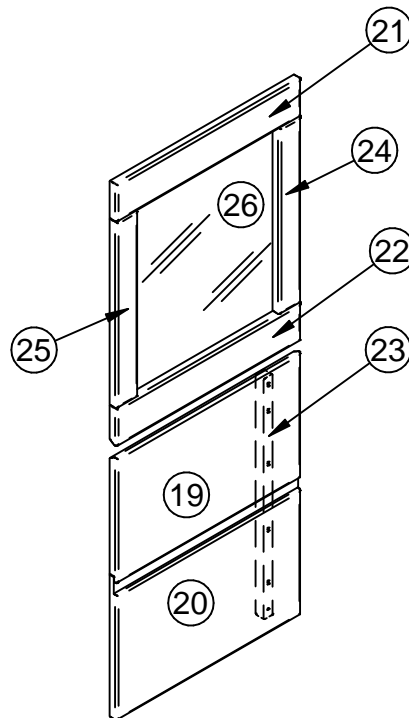
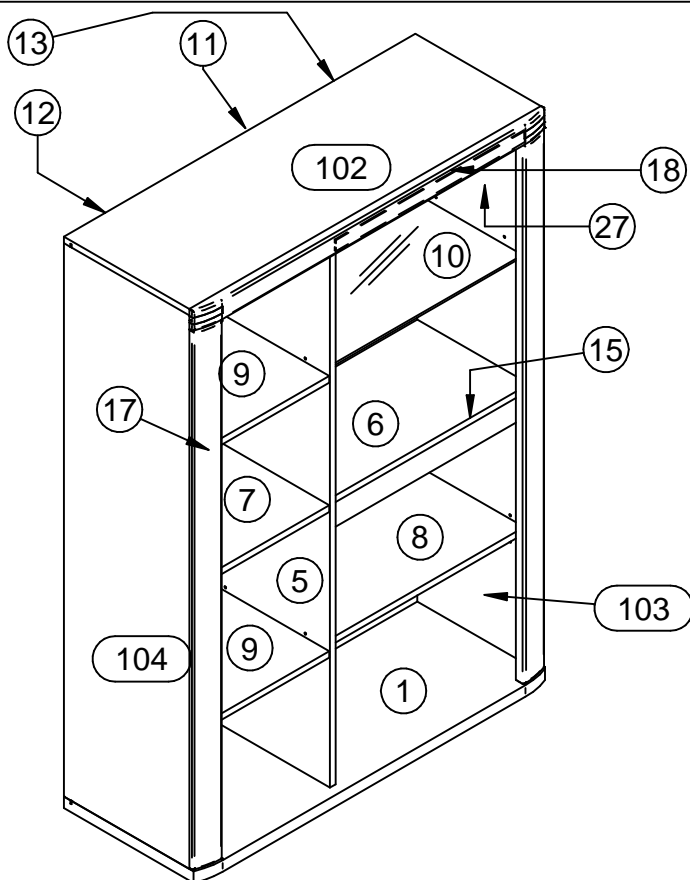

Bestellservice für Kleinteile

Sollte Ihnen ein Kleinteil fehlen, dann können Sie sich mit dieser Servicekarte direkt an Ihr Möbel – oder Versandhaus wenden.

Nach Erfassung werden die Kleinteile innerhalb von 24 Stunden an Sie versendet. Bitte beachten Sie, daß wir nur Kleinteile auf diesem Weg versenden können.

Sollten Sie eine andere Beanstandung an Ihrem Möbelstück haben, wenden Sie sich bitte an Ihr Möbel – oder Versandhaus.

Das defekte oder fehlende Kleinteil können Sie hier auf der Servicekarten eintragen.

Bitte geben Sie auch die Stückzahl der Fehlmeng an.

BT1016	MM1016	MM1239	MM1121	MM1120	MM1161	BT1142	MM1048	BT50101	BT50253.xxx	MM1087	MM1059	BT50142
x	x	x	x	x	x	x	x	x	x	x	x	x
	Silbergrau	Golden	Ø8x30	Ø8x50	Ø7x60		Ø2.7x20		43x20x20	Ø4x15	Ø4x35	
BT1312	MM1046	BT50586	BT50238	MM1199	MM1070	MM50081.xxxx	MM1006	BT50585	BT1089			
x	x	x	x	x	x	x	x	x	x			
H=	Ø3.5x13		80x80x10	Ø4x25	Ø7x1.5	Ø15						

02.09.2015

Grund de Beanstandung:.....

Name:..... Telefon:..... Kunden Nr:..... Kommissions-AB.-Nr:.....

PLZ:..... Ort:..... Strasse:..... Haus-Nr:.....



DIE KARTE GILT NUR IN DEUTSCHLAND
THIS CARD IS VALID ONLY FOR GERMANY
KARTA DOTYCZY KLIENTÓW NA TERENIE NIEMIEC

Modellname / Model name / Nom du modèle / Modellnamn
 Nome modello / Název modelu / Modelnaam / Ime modela
 Número Modelo / Modell neve / Название модели /
 Názov modelu / Ime modela / Denumire model /
 Наименование на модели

Stockholm

Modellnummer / Number / Numéro du modèle
 Numero / Hoáid n° éodláir / modello
 Číslo modelu / Modell száma / Eíslo modelu
 Stevilka modela / Număr model

Type 28

farbe / color / barva / couleur / colore / ЦВЯТ /
 kleur / kolor / boja / szín / farba / culoare / ЦВЕТ

Korpus

Kernbuche
 furniert
 Alteiche
 furniert

Front

Kernbuche
 Alteiche

Information zur Reklamationsbearbeitung

Geben Sie bitte bei Reklamationen
 Modellnummer,
 Type sowie die Ersatzteilnummer der
 benötigten Bauteile an.
 Ebenfalls müssen Sie Ihre
 Auftragsnummer angeben

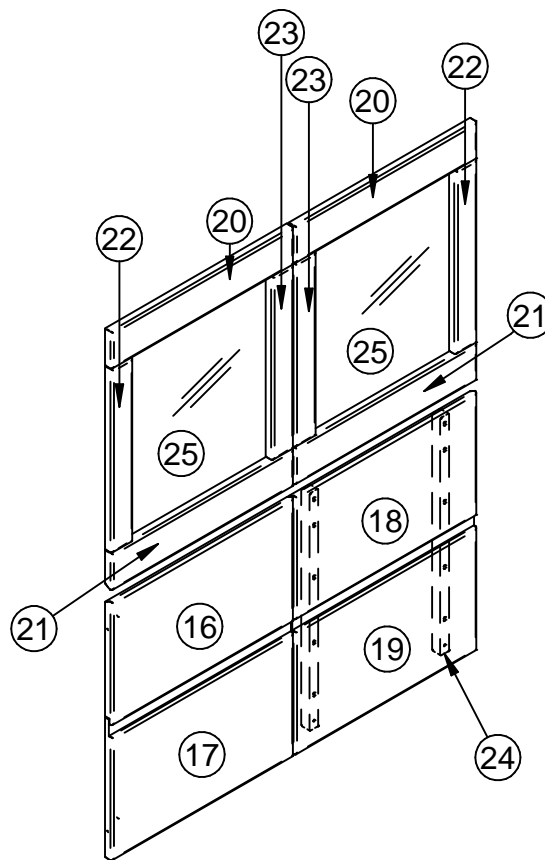
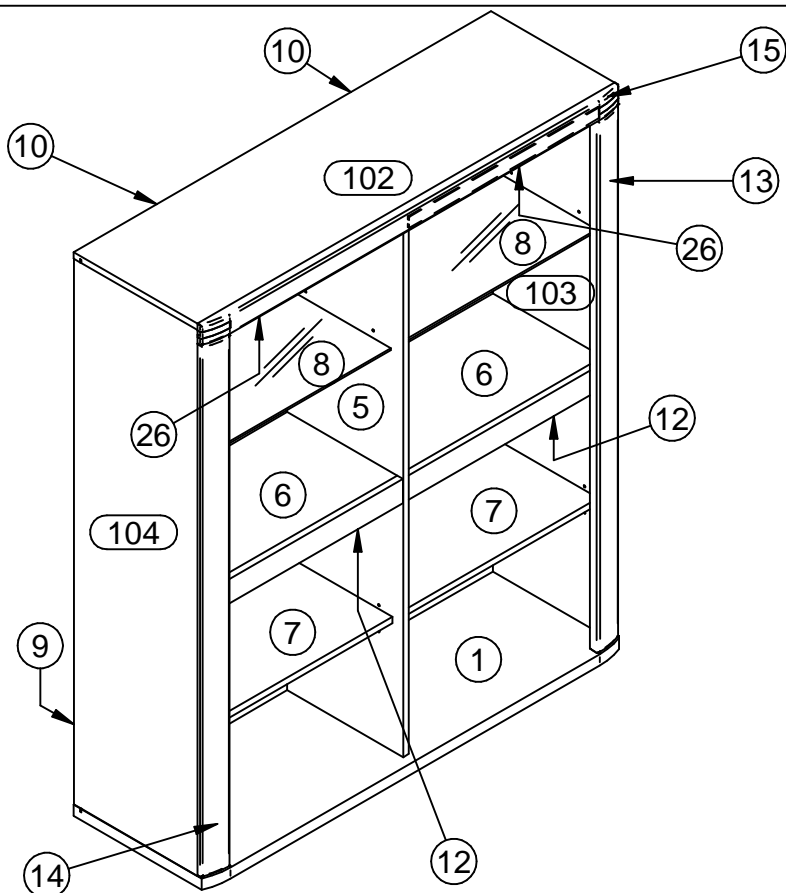

Bestellservice für Kleinteile

Sollte Ihnen ein Kleinteil fehlen, dann können Sie sich mit dieser Servicekarte direkt an Ihr Möbel – oder Versandhaus wenden.

Nach Erfassung werden die Kleinteile innerhalb von 24 Stunden an Sie versendet. Bitte beachten Sie, daß wir nur Kleinteile auf diesem Weg versenden können.

Sollten Sie eine andere Beanstandung an Ihrem Möbelstück haben, wenden Sie sich bitte an Ihr Möbel – oder Versandhaus.

Das defekte oder fehlende Kleinteil können Sie hier auf der Servicekarten eintragen.

Bitte geben Sie auch die Stückzahl der Fehlmengen an.

BT1016	MM1016	MM1239	MM1121	MM1120	MM1161	BT1142	MM1048	BT50101	BT50253.xxx	MM1087	MM1059	BT50142
x	x	Silbergrau	Golden	Ø8x30	Ø8x50	Ø7x60	Ø2.7x20	x	43x20x20	Ø4x15	Ø4x35	x
BT1312	MM1046	BT50586	BT50238	MM1199	MM1070	MM50081.xxxx	MM1006	BT50585	BT1089			
x	x	H=	Ø3.5x13	80x80x10	Ø4x25	Ø7x1.5	Ø15					

02.09.2015

Grund der Beanstandung:.....

Name:..... Telefon:..... Kunden Nr.:..... Kommissions-AB.-Nr.:.....

PLZ:..... Ort:..... Strasse:..... Haus-Nr.:.....



DIE KARTE GILT NUR IN DEUTSCHLAND
THIS CARD IS VALID ONLY FOR GERMANY
KARTA DOTYCZY KLIENTÓW NA TERENIE NIEMIEC

Modellname / Model name / Nom du modèle / Modellnamn
 Nome modello / Název modelu / Modelnaam / Ime modela
 Numéro Modello / Modell neve / Название модели /
 Názov modelu / Ime modela / Denumire model /
 Наименование на модели

Stockholm

Modellnummer / Number / Numéro du modèle
 Numero / Hoáid n° бодлнй / modello
 Číslo modelu / Modell száma / Eislo modelu
 Stevilka modela / Număr model

Type 29

farbe / color / barva / couleur / colore / ЦВЯТ /
 kleur / kolor / boja / szin / farba / culoare / ЦВЕТ

Korpus
 Kernbuche
 furniert
 Alteiche
 furniert

Front
 Kernbuche
 Alteiche

Information zur Reklamationsbearbeitung

Geben Sie bitte bei Reklamationen
 Modellnummer,
 Type sowie die Ersatzteilnummer der
 benötigten Bauteile an.
 Ebenfalls müssen Sie Ihre
 Auftragsnummer angeben

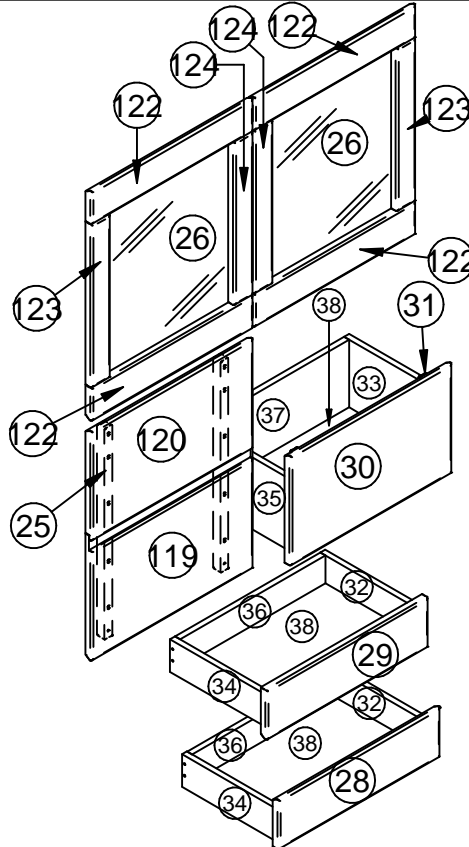
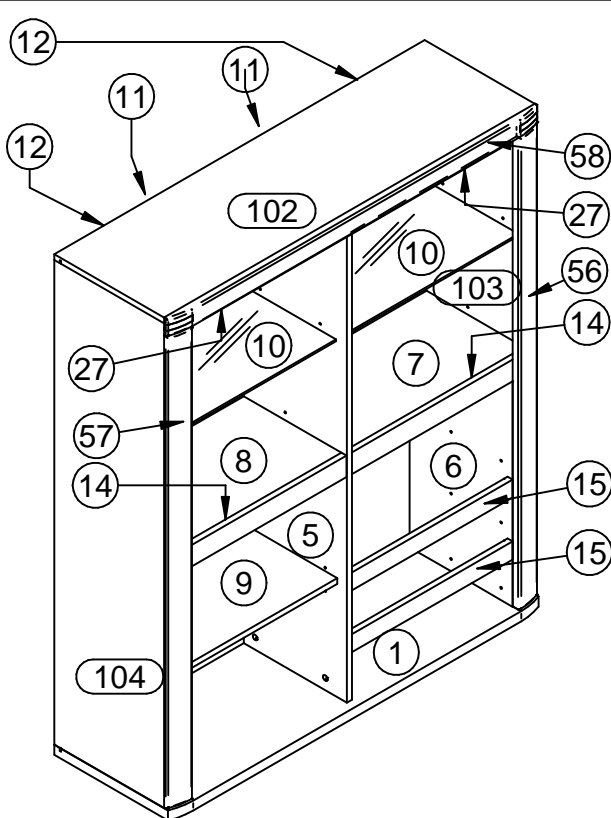

Bestellservice für Kleinteile

Sollte Ihnen ein Kleinteil fehlen, dann können Sie sich mit dieser Servicekarte direkt an Ihr Möbel – oder Versandhaus wenden.

Nach Erfassung werden die Kleinteile innerhalb von 24 Stunden an Sie versendet. Bitte beachten Sie, daß wir nur Kleinteile auf diesem Weg versenden können.

Sollten Sie eine andere Beanstandung an Ihrem Möbelstück haben, wenden Sie sich bitte an Ihr Möbel – oder Versandhaus.

Das defekte oder fehlende Kleinteil können Sie hier auf der Servicekarten eintragen.

Bitte geben Sie auch die Stückzahl der Fehlmengen an.

BT1016 x	MM1016 Silbergrau x	MM1239 Gold x	MM1121 Ø8x30 x	MM1120 Ø8x50 x	BT1268 x	BT1335 L=300 x	MM1188 Ø6,3x8 x	MM50310 6x20 x	BT50888 Ø15/6,3x10 x	MM1021 Ø4x40 x	MM1161 Ø7x60 x	
BT1142 x	MM1048 Ø2,7x20 x	BT50101 x	BT50253.xxx 43x20x20 x	MM1087 Ø4x15 x	MM1059 Ø4x35 x	BT50142 x	BT1312 H=6 x	MM1046 Ø3,5x13 x	BT50586 x	BT50238 80x80x10 x	MM1199 Ø4x25 x	MM1070 Ø7x1,5 x
MM50081.xxxx Ø15 x	MM1006 x	BT50585 x	BT1089 x	BT51326 x								

03.10.2016

Grund der Beanstandung:.....

Name:..... Telefon:..... Kunden Nr:..... Kommissions-AB.-Nr:.....

PLZ:..... Ort:..... Strasse:..... Haus-Nr:.....



DIE KARTE GILT NUR IN DEUTSCHLAND
THIS CARD IS VALID ONLY FOR GERMANY
KARTA DOTYCZY KLIENTÓW NA TERENIE NIEMIEC

Modellname / Model name / Nom du modèle / Modellnamn
 Nome modello / Název modelu / Modelnaam / Ime modela
 Numéro Modello / Modell neve / Название модели /
 Názov modelu / Ime modela / Denumire model /
 Наименование на модели

Stockholm

Modellnummer / Number / Numéro du modèle
 Numero / Нојед нр ёодлн / modello
 Číslo modelu / Modell száma / Eíslo modelu
 Številka modela / Număr model

Type 31

farbe / color / barva / couleur / colore / ЦВЯТ /
 kleur / kolor / boja / szin / farba / culoare / ЦВЕТ

Korpus
 Kernbuche
 Alteiche
Front
 Kernbuche
 Alteiche

Information zur Reklamationsbearbeitung

Geben Sie bitte bei Reklamationen
 Modellnummer,
 Type sowie die Ersatzteilnummer der
 benötigten Bauteile an.
 Ebenfalls müssen Sie Ihre
 Auftragsnummer angeben

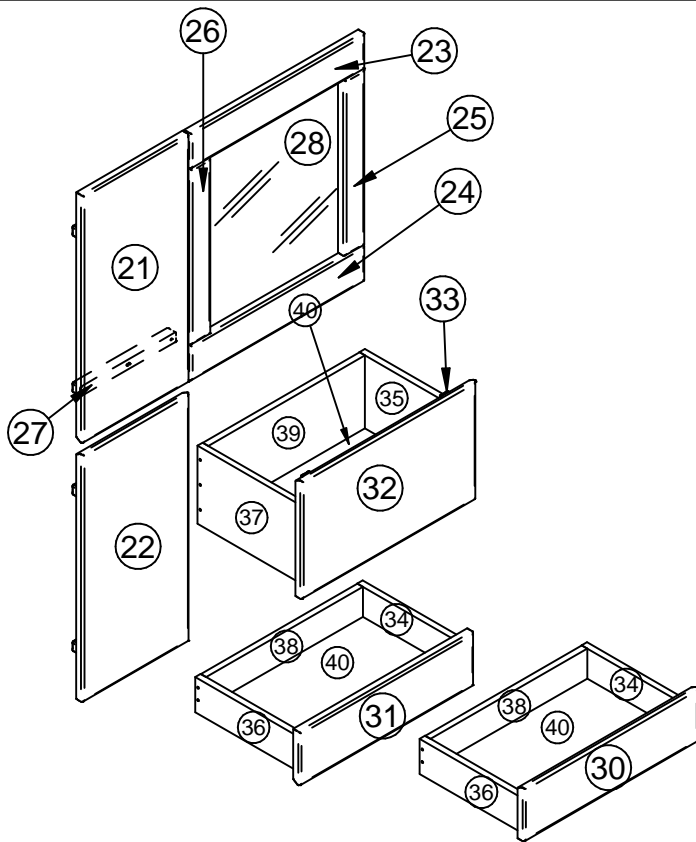
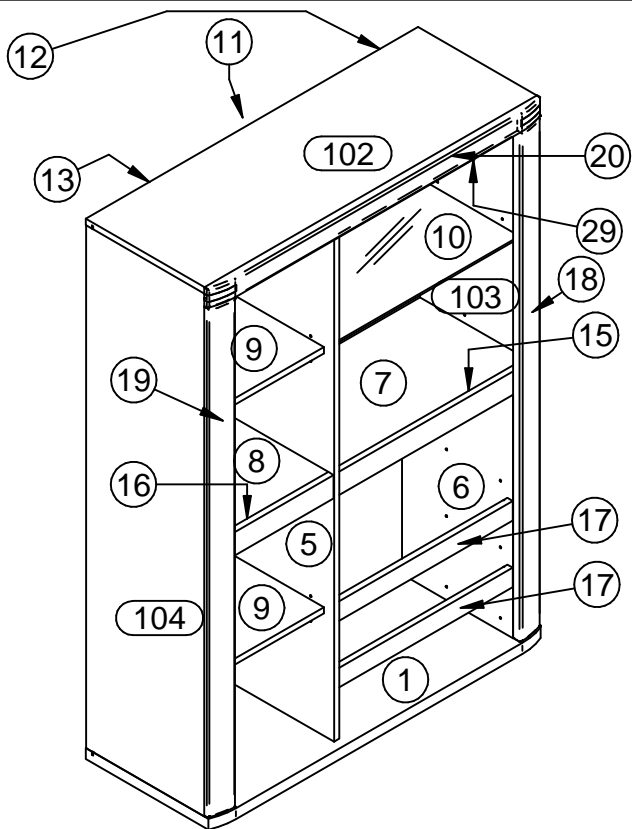

Bestellservice für Kleinteile





























Sollte Ihnen ein Kleinteil fehlen, dann können Sie sich mit dieser Servicekarte direkt an Ihr Möbel – oder Versandhaus wenden.

Nach Erfassung werden die Kleinteile innerhalb von 24 Stunden an Sie versendet. Bitte beachten Sie, daß wir nur Kleinteile auf diesem Weg versenden können.

Sollten Sie eine andere Beanstandung an Ihrem Möbelstück haben, wenden Sie sich bitte an Ihr Möbel – oder Versandhaus.

Das defekte oder fehlende Kleinteil können Sie hier auf der Servicekarten eintragen.

Bitte geben Sie auch die Stückzahl der Fehlmeng an.

BT1016  x	MM1016  Silbergrau x	MM1239  Gold x	MM1121  Ø8x30 x	MM1120  Ø8x50 x	BT1268  x	BT1335  L=300 x	MM1188  Ø6.3x8 x	MM50310  6x20 x	BT50888  Ø15/6.3x10 x	MM1021  Ø4x40 x	MM1161  Ø7x60 x	
BT1142  x	MM1048  Ø2.7x20 x	BT50101  x	BT50253.xxx  43x20x20 x	MM1087  Ø4x15 x	MM1059  Ø4x35 x	BT50142  H=0 x	BT1312  x	MM1046  Ø3.5x13 x	BT50586  x	BT50238  80x80x10 x	MM1199  Ø4x25 x	MM1070  Ø7x1.5 x
MM50081.xxxx  Ø15 x	MM1006  x	BT50585  x	BT1089  x									

02.09.2015

Grund de Beanstandung:.....

Name:..... Telefon:..... Kunden Nr:..... Kommissions-AB.-Nr:.....

PLZ:..... Ort:..... Strasse:..... Haus-Nr:.....



DIE KARTE GILT NUR IN DEUTSCHLAND
THIS CARD IS VALID ONLY FOR GERMANY
KARTA DOTYCZY KLIENTÓW NA TERENIE NIEMIEC

Modellname / Model name / Nom du modèle / Modellnamn
 Nome modello / Název modelu / Modelnaam / Ime modela
 Numéro Modelo / Modell neve / Название модели /
 Názov modelu / Ime modela / Denumire model /
 Наименование на модели

Stockholm

Modellnummer / Number / Numéro du modèle
 Numero / Hoáid n° éodláir / modello
 Číslo modelu / Modell száma / Eislo modelu
 Številka modela / Număr model

Type 32

farbe / color / barva / couleur / colore / ЦВЯТ /
 kleur / kolor / boja / szín / farba / culoare / ЦВЕТ

Korpus
 Kernbuche
 Alteiche
Front
 Kernbuche
 Alteiche

Information zur Reklamationsbearbeitung
 Geben Sie bitte bei Reklamationen Modellnummer, Type sowie die Ersatzteilnummer der benötigten Bauteile an. Ebenfalls müssen Sie Ihre Auftragsnummer angeben

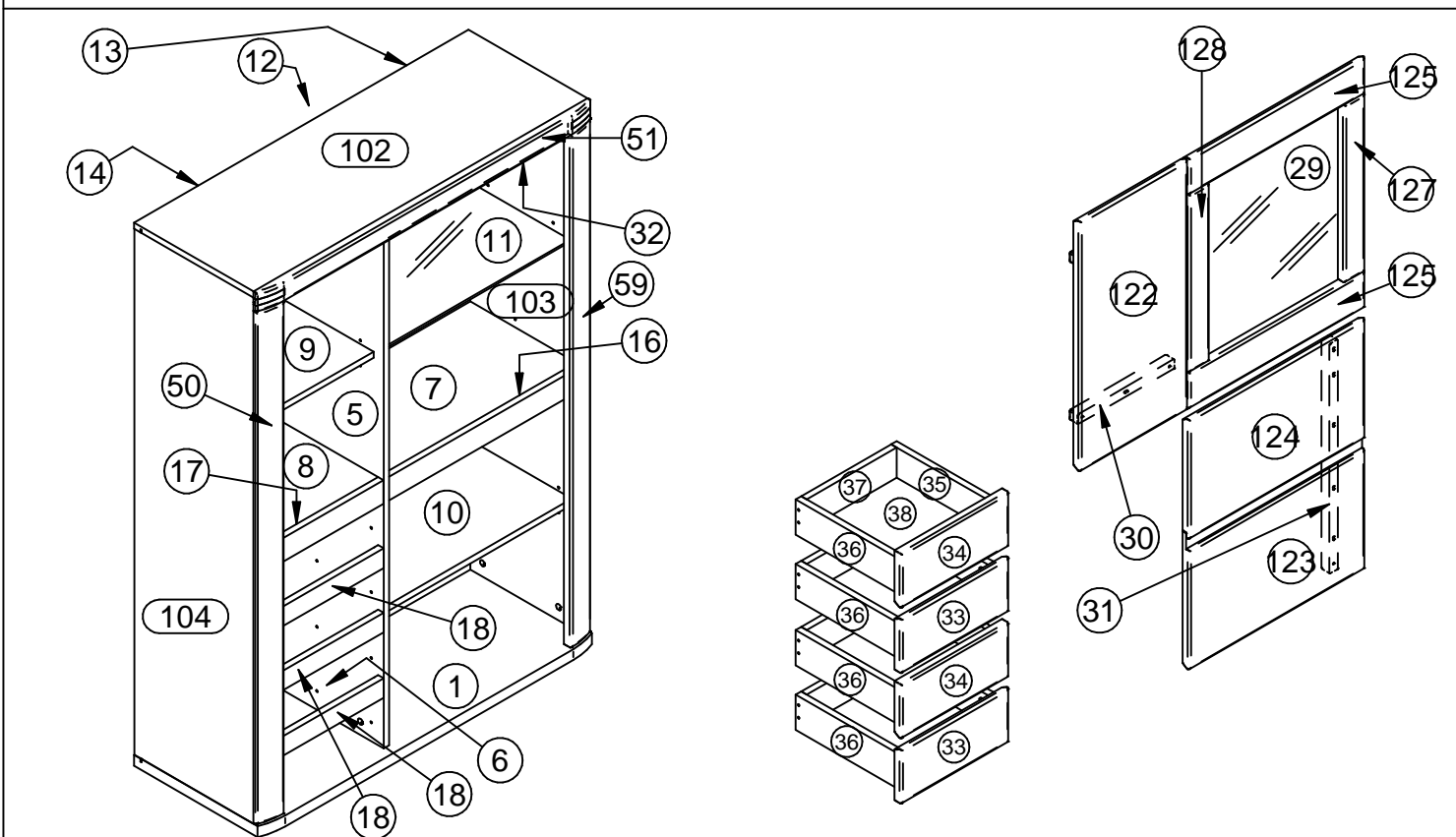

Bestellservice für Kleinteile

Sollte Ihnen ein Kleinteil fehlen, dann können Sie sich mit dieser Servicekarte direkt an Ihr Möbel – oder Versandhaus wenden.

Nach Erfassung werden die Kleinteile innerhalb von 24 Stunden an Sie versendet. Bitte beachten Sie, daß wir nur Kleinteile auf diesem Weg versenden können.

Sollten Sie eine andere Beanstandung an Ihrem Möbelstück haben, wenden Sie sich bitte an Ihr Möbel – oder Versandhaus.

Das defekte oder fehlende Kleinteil können Sie hier auf der Servicekarten eintragen. Bitte geben Sie auch die Stückzahl der Fehlmenge an.

BT1016 x	MM1016 Silbergrau x	MM1239 Goldene x	MM1121 Ø8x30 x	MM1120 Ø8x50 x	BT1268 x	BT1335 L=300 x	MM1188 Ø6.3x8 x	MM50310 6x20 x	BT50888 Ø15/6.3x10 x	MM1021 Ø4x40 x	MM1161 Ø7x60 x	
BT1142 x	MM1048 Ø2.7x20 x	BT50101 x	BT50253.xxx 43x20x20 x	MM1087 Ø4x15 x	MM1059 Ø4x35 x	BT50142 x	BT1312 H=6 x	MM1046 Ø3.5x13 x	BT50586 x	BT50238 80x80x10 x	MM1199 Ø4x25 x	MM1070 Ø7x1.5 x
MM50081.xxxx Ø15 x	MM1006 x	BT50585 x	BT1089 x	BT51326 x								

04.10.2016

Grund der Beanstandung:.....

Name:..... Telefon:..... Kunden Nr:..... Kommissions-AB.-Nr:.....

PLZ:..... Ort:..... Strasse:..... Haus-Nr:.....



DIE KARTE GILT NUR IN DEUTSCHLAND
THIS CARD IS VALID ONLY FOR GERMANY
KARTA DOTYCZY KLIENTÓW NA TERENIE NIEMIEC

Modellname / Model name / Nom du modèle / Modellnamn
 Nome modello / Název modelu / Modelnaam / Ime modela
 Número Modelo / Modell neve / Название модели /
 Názov modelu / Ime modela / Denumire model /
 Наименование на модели

Stockholm

Modellnummer / Number / Numéro du modèle
 Numero / Hoáid n° éodláir / modello
 Číslo modelu / Modell száma / Eislo modelu
 Stevilka modela / Număr model

Type 35

farbe / color / barva / couleur / colore / ЦВЯТ /
 kleur / kolor / boja / szin / farba / culoare / ЦВЕТ

Korpus

Kernbuche
 furniert
 Alteiche
 furniert

Front

Kernbuche
 Alteiche

Information zur Reklamationsbearbeitung

Geben Sie bitte bei Reklamationen
 Modellnummer,
 Type sowie die Ersatzteilnummer der
 benötigten Bauteile an.
 Ebenfalls müssen Sie Ihre
 Auftragsnummer angeben

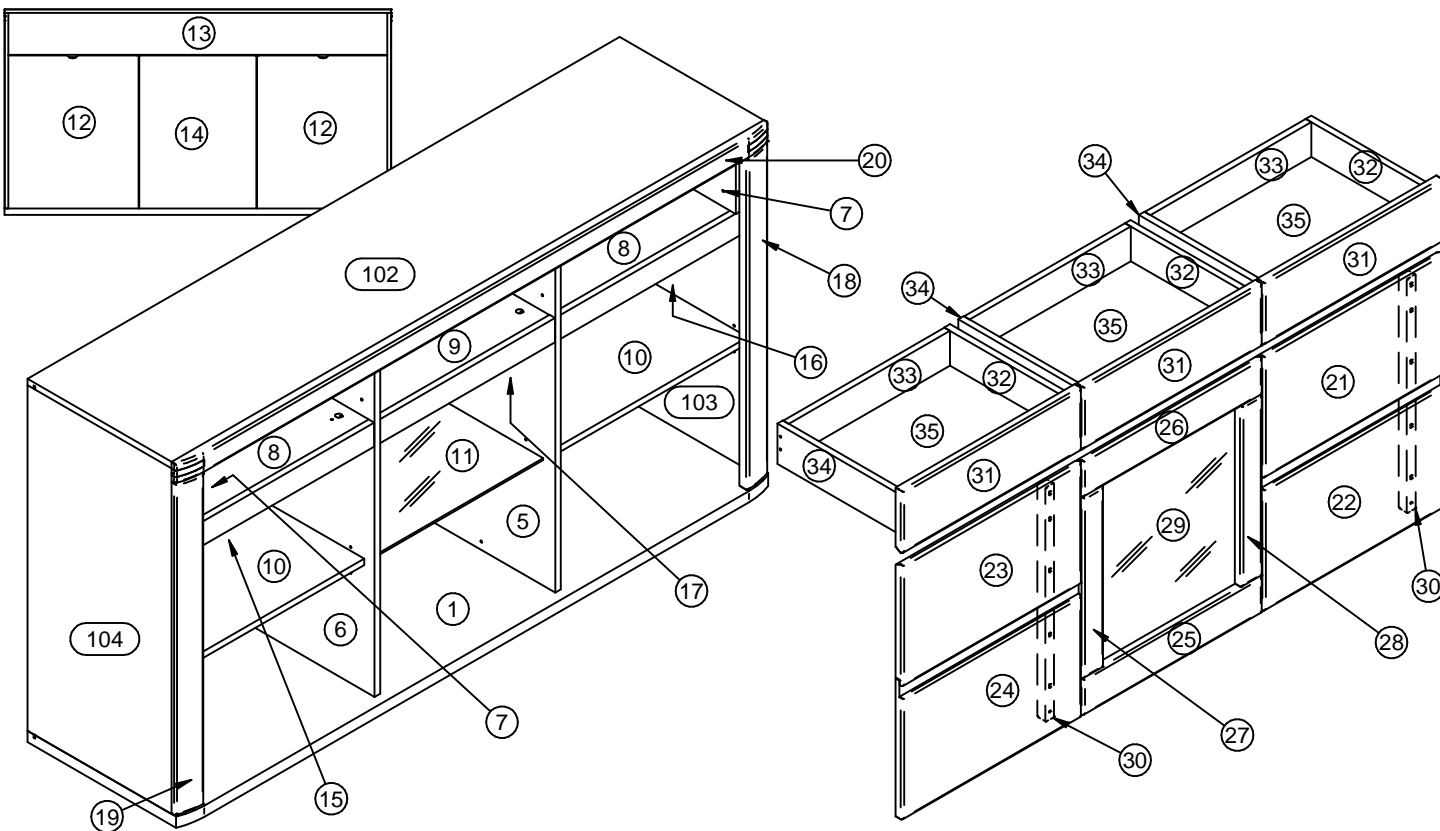

Bestellservice für Kleinteile



























Sollte Ihnen ein Kleinteil fehlen, dann können Sie sich mit dieser Servicekarte direkt an Ihr Möbel – oder Versandhaus wenden.

Nach Erfassung werden die Kleinteile innerhalb von 24 Stunden an Sie versendet. Bitte beachten Sie, daß wir nur Kleinteile auf diesem Weg versenden können.

Sollten Sie eine andere Beanstandung an Ihrem Möbelstück haben, wenden Sie sich bitte an Ihr Möbel – oder Versandhaus.

Das defekte oder fehlende Kleinteil können Sie hier auf der Servicekarten eintragen.

Bitte geben Sie auch die Stückzahl der Fehlmengen an.

BT1016  x	MM1016  Silbergrau x	MM1239  Gold x	MM1121  Ø8x30 x	MM1120  Ø8x50 x	BT1268  x	BT1336  L=350 x	MM1188  Ø6.3x8 x	MM1021  Ø4x40 x	MM1161  Ø7x60 x	BT1142  x	MM1048  Ø2.7x20 x
BT50101  x	BT50253.xxx  43x20x20 x	MM1087  Ø4x18 x	MM1059  Ø4x35 x	BT50142  H=0 x	BT1312  x	MM1046  Ø3.5x13 x	BT50586  x	BT50238  80x80x10 x	MM1199  Ø4x25 x	MM1070  Ø7x1.5 x	MM50081.xxxx  Ø15 x
MM1006  x	BT50585  x	BT1089  x									

22.10.2015

Grund der Beanstandung:.....

Name:..... Telefon:..... Kunden Nr:..... Kommissions-AB.-Nr:.....

PLZ:..... Ort:..... Strasse:..... Haus-Nr:.....



**DIE KARTE GILT NUR IN DEUTSCHLAND
 THIS CARD IS VALID ONLY FOR GERMANY
 KARTA DOTYCZY KLIENTÓW NA TERENIE NIEMIEC**