

montage anleitung

Doppelrollo

BG Инструкции за сглобяване / Двойна ролетна щора
 CZ montážní pokyny / Dvouvrstvá roleta
 DE Montageanleitung / Doppelrollo
 FR notice de montage / Store double
 HR upute za sklapanje / Dvoslojna zavjesa
 HU szerelési útmutató / Dupla roló
 RO instrucțiuni de montare / Jaluzele duble
 SE Monteringsanvisningar / Dubbel rullgardin
 SI Navodila za sestavljanje / Dvojna rolo zavesa
 SK Montážny návod / Dvojvrstvá roleta

A 1x

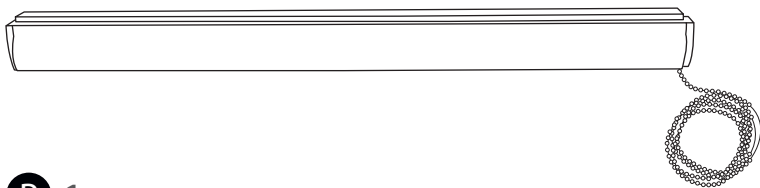

B 1x



45x160
60x160
70x160

80x160
90x160
100x160
110x160
120x160
140x160
80x210 cm

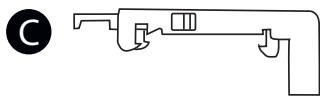

2 x

3 x



2 x

3 x



4 x

6 x

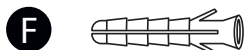

4 x

6 x



G 2x



H 1x

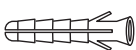

I 1x



J 1x

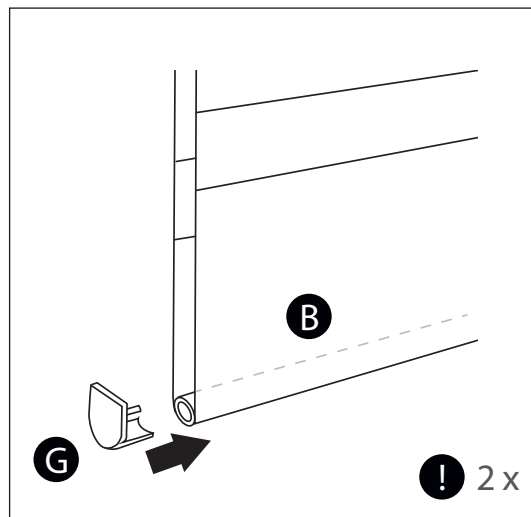
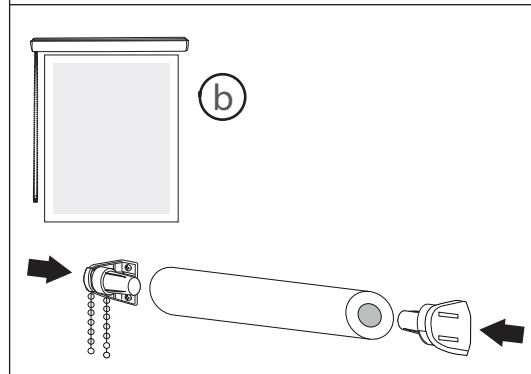
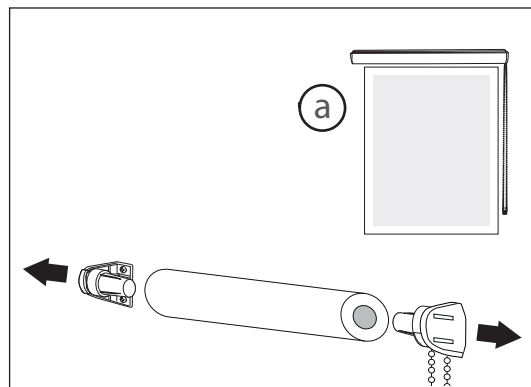

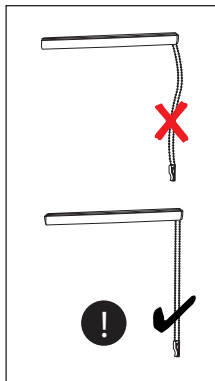
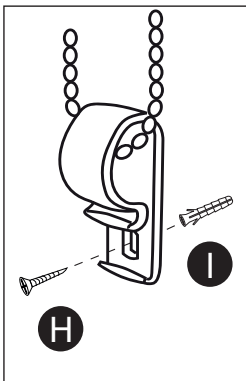
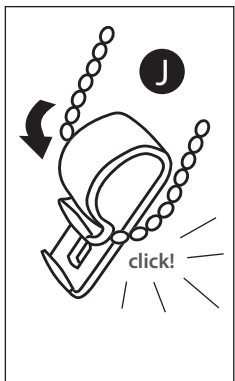
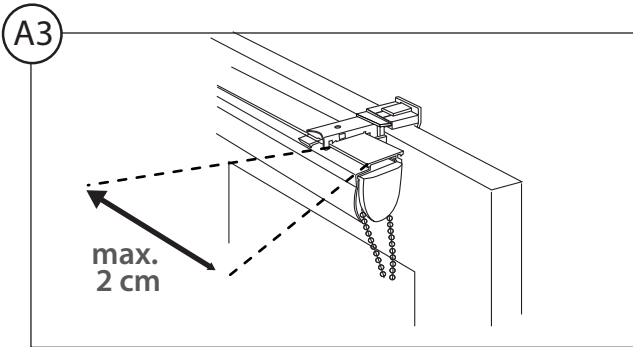
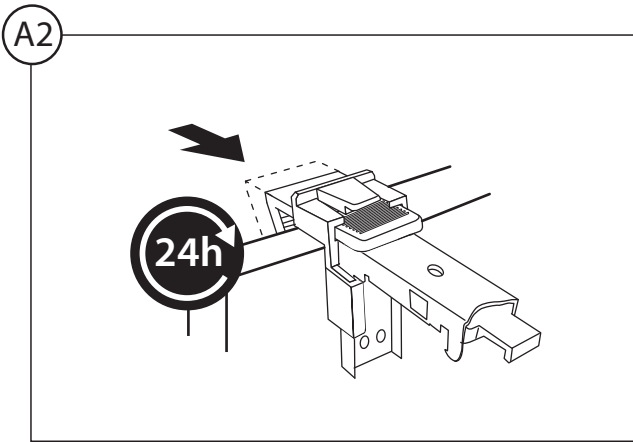
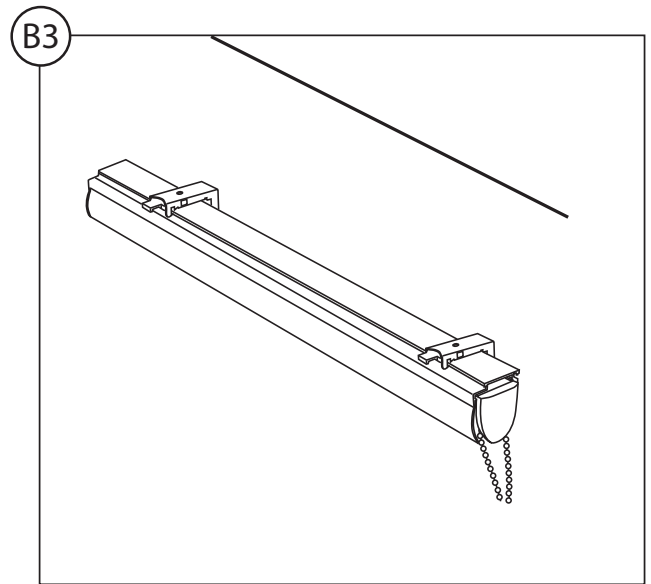
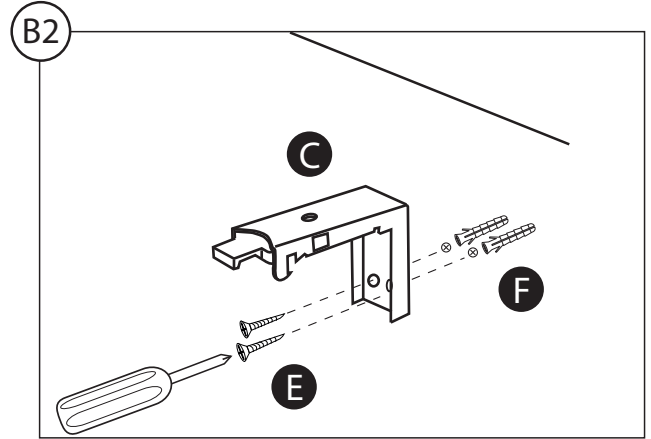
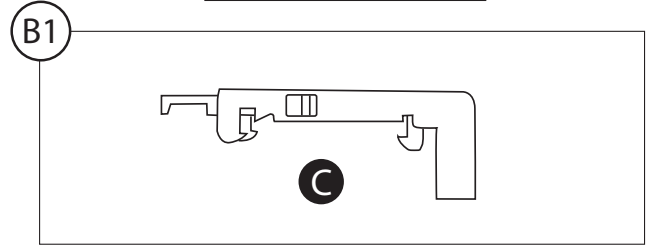
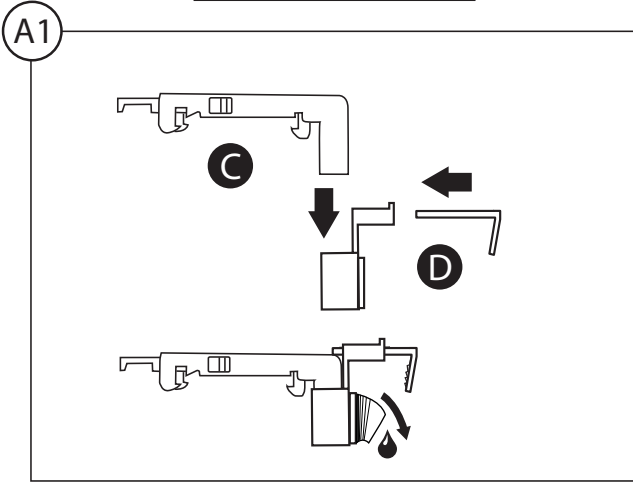
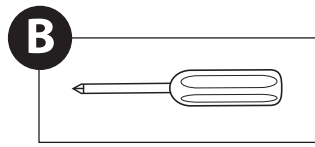
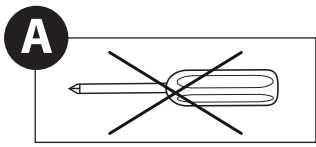

45x160
60x160
70x160

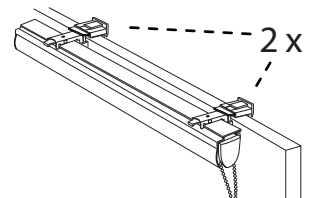

80x160
90x160
100x160
110x160
120x160
140x160
80x210 cm

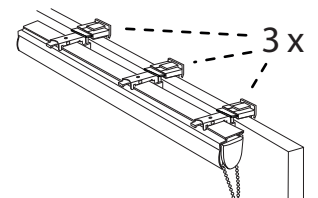



ОПАСНОСТ Прочетете инструкциите за употреба, преди да работите с продукта. Малки деца могат да се удушат в примки, образувани от дърпащите шнурове, вериги, ремъци и вътрешни шнурове, използвани за работа с продукта. За да избегнете удушаване или заплитане, дръжте шнуровите далеч от малки деца. Шнурът може да се увие около врата на дете. Дръжте детските легла и други мебели далеч от вътрешните шнурове, активиращи щорите. Не свързвайте шнуровите заедно. Уверете се, че шнуровите не се усукват или не образуват примка. Отделянето на малки части може да доведе до задушаване на дете. Децата могат да се удушат, ако тази система за безопасност не е инсталирана. Винаги използвайте тази система, за да държите шнуровите или веригите далеч от деца. Фиксираният държач трябва да бъде монтиран възможно най-далеч от механизма за управление, за да се предотврати разхлабването на дърпащия(ите) шнур(ове). Монтажът и използването на тези щори са лесни и не би трябвало да изискват професионален монтажник. Въпреки това, в случай на съмнение, трябва да се консултирате с квалифицирано лице, за да осигурите безопасен монтаж и работа. Трябва редовно да се проверява магазинът, за да се гарантира, че е безопасен и функционира в съответствие с тези инструкции, и да се откриват евентуални повреди. Всички счупени, разкъсани или липсващи елементи трябва да бъдат заменени с резервна част, която трябва да се предлага от производителя или дистрибутора.

NEBEZPEČÍ Před manipulací s výrobkem si přečtěte návod k použití. Pro malé děti existuje riziko udušení v důsledku smyček v lanech, řetězech, popruzích a vnitřních šňůrách používaných k ovládní výrobku. Abyste předešli udušení a zamotání, uchovávejte šňůry mimo dosah malých dětí. Šňůry se mohou dítěti omotat kolem krku. Sejměte postýlky a nábytek ze šňůr používaných k ovládní vnitřních žaluzií. Šňůry nezavazujte. Ujistěte se, že se šňůry nekroucí ani netvoří smyčky. Děti se mohou udusit uvolněnými malými částmi. Pokud není na místě bezpečnostní zařízení, hrozí dítěti riziko udušení. Vždy používejte tento systém, aby šňůry nebo řetězy byly mimo dosah dětí. Tato žaluzie se snadno instaluje a ovládá. Obvykle nevyžaduje odbornou pomoc. Pro zajištění zcela bezpečného používání je však třeba v případě jakýchkoli pochybností o instalaci nebo provozu konzultovat kvalifikovaného instalatéra. Roleta by měla být pravidelně kontrolována, aby se zajistilo, že funguje podle dodaných pokynů, a aby se zjistilo případné poškození. Všechny vadné, roztržené nebo chybějící díly musí být vyměněny za náhradní díly, které by měly být k dispozici u výrobce nebo prodejce.

ACHTUNG Gebrauchsanweisungen vor der Handhabung des Produkts lesen. Es besteht Erstickungsgefahr für Kleinkinder durch Schlaufen der Seile, Ketten, Gurte und interne Schnüre, die zur Handhabung des Produkts dienen. Um die Erstickung und Verwicklung zu vermeiden, bewahren Sie die Schnüre außerhalb der Reichweite von Kleinkindern auf. Die Schnüre können sich um den Hals eines Kindes wickeln. Entfernen Sie Kinderbetten und Möbel von den Schnüren zur Betätigung von Innenrollos. Verknoten Sie die Schnüre nicht. Gehen Sie sicher, dass sich die Schnüre weder verdrehen, noch Schlaufen bilden. Kinder können an gelösten Kleinteilen ersticken. Es besteht Erstickungsgefahr für Kinder, wenn die Sicherheitseinrichtung nicht angebracht ist. Immer dieses System verwenden, damit die Schnüre oder Ketten außerhalb der Reichweite von Kindern bleiben. Die Montage und Bedienung dieses Rollos sind einfach. Sie verlangen normalerweise nicht den Eingriff eines Fachmanns. Um allerdings eine vollkommensichere Benutzung zu gewährleisten, sollte ein ausgebildeter Monteur hinzugezogen werden, falls Zweifel bei der Montage oder der Bedienung bestehen. Das Rollo sollte regelmäßig überprüft werden um sicher zu gehen, dass es entsprechend der hier aufgeführten Anweisungen funktioniert und um eventuelle Schäden zu erkennen. Alle defekten, zerrissenen und fehlenden Teile müssen durch Ersatzteile ersetzt werden welche beim Produzenten oder Händler erhältlich sein sollten.

ATTENTION Lire les instructions d'utilisation avant de manœuvrer le produit. Les enfants en bas âges peuvent s'étrangler avec les boucles formées par les cordes, chaînettes, sangles et cordons internes qui permettent la manœuvre du produit. Pour éviter l'étranglement et l'enchevêtrement, gardez les cordons hors de portée des enfants en bas âges. Les cordons peuvent s'enrouler autour d'un cou d'enfant. Éloignez les lits d'enfants et le mobilier des cordons actionnant les stores intérieurs. Ne liez pas les cordons ensemble. Assurez-vous que les cordons ne vrillent pas et ne forment pas de boucle. Le détachement de petits éléments pourrait entraîner une asphyxie interne de l'enfant. Les enfants peuvent s'étrangler si ce système de sécurité n'est pas installé. Toujours utiliser ce système pour maintenir les cordons ou chaînettes hors de portée des enfants. Le dispositif de retenue fixe doit être installé à la plus grande distance possible du mécanisme de contrôle pour empêcher le(s) cordon(s) de tirage en boucle de devenir lâche(s). L'installation et l'utilisation de ce store est simple. Elles ne nécessitent normalement pas l'intervention d'un professionnel. Toutefois, afin de garantir une utilisation en toute sécurité, il convient de consulter un installateur qualifié en cas de doute sur son installation ou sa mise en œuvre. Il convient de vérifier régulièrement le store afin de s'assurer qu'il est bien fixé et opérationnel conformément à ces instructions et de déceler d'éventuels endommagements. Tout élément cassé, déchiré ou manquant doit être remplacé par une pièce de rechange qu'il convient de se procurer auprès du fabricant ou du distributeur.

OPASNOST Prije rukovanja proizvodom, pročitajte upute za uporabu. Mala djeca se mogu zadaviti petljama koje sačine kanapi, lančići, remenje i unutarnji kanapi koji omogućuju rukovanje proizvodom. Da se mala djeca ne bi zadavila ili upetljala u kanape, držite kanape van njihovog domašaja. Kanapi bi se mogli omotati oko dječjeg vrata. Udaljite dječje krevete i namještaj od kanapa kojim se pokreću unutarnje rolete. Ne vezujte kanape skupa. Provjerite da se ne upliću, niti da čine petlju. Sitni elementi koji bi se otkacili mogli bi izazvati gušenje djeteta. Djeca se mogu zadaviti ako ovaj sigurnosni sustav nije instaliran. Uvijek koristite ovaj sustav kako biste držali kanape ili lančice van domašaja djece. Uređaj za čvrsto vezivanje mora biti postavljen na najvećoj mogućoj udaljenosti od kontrolnog mehanizma, kako se kanap(i) za povlačenje petlji ne bi olabavio (olabavili). Montiranje i uporaba ove rolete su jednostavni. Obično nije potrebna intervencija stručnjaka. Međutim, za garantiranu potpuno sigurnu uporabu, potrebno je obratiti se stručnom monteru u slučaju dvojbe glede montaže ili uporabe. Potrebno je redovno provjeravati roletu, kako bi bila dobro učvršćena i funkcionirala sukladno ovim uputama i kako bi se otkrila moguća oštećenja. Svaki polomljeni, iscijepani ili nedostajući element treba biti zamijenjen rezervnim dijelom, koji treba nabaviti kod proizvođača ili distributera.

VESZÉLY A termék használata előtt olvassa el az utasításokat. A kisgyermeket megfojthatják a termék használatára szolgáló belső kötelek, láncok, pántok és zsinórok által képzett hurkok. A fojtás kockázatának és a belegabalyodás megelőzése érdekében a zsinórokat tartsa távol a kisgyermektől. A zsinórok a gyermekek nyaka köré tekeredhetnek. Ne helyezzen gyermekágyat és bútorokat a belső roló használatához szükséges zsinórok közelébe. Ne kösse össze a zsinórokat. Bizonyosodjon meg arról, hogy a zsinórok nem csavarodnak és hurkolódnak össze. A kisméretű alkatrészek leválása a gyermekek fulladását okozhatja. A biztonsági rendszer felszerelésének hiányában fennáll a veszélye a gyermekek zsinórok általi megfojtásának. Mindig használja a rendszert, hogy a zsinórokat és a láncokat távol tartsa a gyermekektől. A fix tartószerkezetet a lehető legtávolabb kell felszerelni a kezelőmechanizmustól, megakadályozva ezzel, hogy a hurkot képező húzózsínok meglazuljanak. A roló könnyen felszerelhető, használata egyszerű. Általában nincs szükség szakember szolgáltatás igénybe vételére. Ugyanakkor, a teljesen biztonságos használat érdekében, forduljon szakképzett szerelőhöz, amennyiben kétségei merülnének fel a termék felszerelését vagy használatba vételét illetően. Vizsgálja meg rendszeresen a rolót, a jelen utasításoknak megfelelő rögzítés és működés ellenőrzése, illetve az esetleges sérülések felfedezése érdekében. Minden törött, szakadt vagy hiányzó alkatrészt cseréljen ki a gyártótól vagy a forgalmazótól beszerezhető cserealkatrésszel.

PERICOL! Citiți instrucțiunile înainte de a utiliza produsul. Copiii cu vârste mici se pot strangula cu bucle formate de firele, lanțurile, legăturile și șnururile interne care fac posibilă manipularea produsului. Pentru a evita strangularea cu aceste fire și agățarea în acestea, nu le lăsați la îndemâna copiilor de vârste mici. Șnururile se pot înfășura în jurul gâtului copilului. Îndepărtați paturile pentru copii și mobilierul de șnururile folosite pentru acționarea jaluzelelor interioare. Nu legați șnururile unele de altele. Cablurile nu trebuie să fie răsucite și nu trebuie să formeze bucle. Desprinderea elementelor mici ar putea duce la asfixierea internă a copilului. Copiii se pot strangula dacă acest sistem de siguranță nu este instalat. Utilizați întotdeauna acest sistem pentru a nu lăsa șnururile sau lanțurile la îndemâna copiilor. Dispozitivul de menținere fix trebuie instalat la cea mai mare distanță posibilă de mecanismul de comandă pentru a preveni slăbirea șnurului(șnururilor) de tragere în buclă. Instalarea și utilizarea acestor jaluzele este simplă. În mod normal, nu este necesară intervenția unui specialist. Cu toate acestea, pentru a garanta o utilizare în deplină siguranță, se recomandă consultarea unei persoane calificate în domeniu dacă aveți dubii în ceea ce privește instalarea sau utilizarea. Se recomandă verificarea jaluzelelor cu regularitate pentru a vă asigura că acestea sunt bine fixate și funcționează conform acestor instrucțiuni, precum și pentru a detecta eventualele deteriorări. Orice element rupt, sfâșiat sau lipsă trebuie înlocuit cu o piesă de schimb procurată de la producător sau distribuitor.

FARA Läs bruksanvisningen innan du hanterar produkten. Det finns kvävningsrisk för små barn på grund av öglor i rep, kedjor, remmar och invändiga snören som används för att använda produkten. För att undvika kvävning och intrassling, förvara snören utom räckhåll för små barn. Snören kan linda sig runt ett barns hals. Ta bort spjålsängar och möbler från snören som används för att manövrera persienner. Knyt inte snörena. Se till att snören inte vrids eller bildar öglor. Barn kan kvävas av lösa smådelar. Det finns kvävningsrisk för barn om säkerhetsanordningen inte är på plats. Använd alltid detta system för att hålla snören eller kedjorna utom räckhåll för barn. Denna rullgardin är enkel att installera och använda. Den kräver normalt ingen professionell hjälp. För att säkerställa helt säker användning bör dock en kvalificerad installatör konsulteras om det råder några tvivel om installationen eller funktionen. Rullgardinen bör kontrolleras regelbundet för att säkerställa att den fungerar enligt de medföljande instruktionerna och för att identifiera eventuella skador. Alla defekta, trasiga eller saknade delar måste bytas ut mot reservdelar, som bör finnas tillgängliga från tillverkaren eller återförsäljaren.

NEVARNOST Pred ravnanjem z izdelkom preberite navodila za uporabo. Za majhne otroke obstaja nevarnost zadušitve zaradi zank v vrveh, verigah, jermenih in notranjih vrvicah, ki se uporabljajo za upravljanje izdelka. Da bi se izognili zadušitvi in zapletanju, vrvico hranite izven dosega majhnih otrok. Vrvico se lahko ovijejo okoli otrokovega vratu. Z vrvico, ki se uporabljajo za upravljanje notranjih žaluzij, odstranite otroške posteljice in pohištvo. Vrvico ne zavezujte v vozle. Pazite, da se vrvico ne zvijajo ali tvorijo zank. Otroci se lahko zadušijo z ohlapnimi majhnimi deli. Če varnostna naprava ni nameščena, obstaja nevarnost zadušitve za otroke. Vedno uporabljajte ta sistem, da vrvico ali verige ostanjejo izven dosega otrok. Ta žaluzija je enostavna za namestitev in upravljanje. Običajno ne potrebuje strokovne pomoči. Vendar pa se je za zagotovitev popolnoma varne uporabe treba v primeru kakršnih koli dvomov o namestitvi ali delovanju posvetovati z usposobljenim monterjem. Rolo žaluzijo je treba redno pregledovati, da se zagotovi njeno delovanje v skladu z navodili in da se ugotovi morebitna škoda. Vse okvarjene, strgane ali manjkajoče dele je treba zamenjati z nadomestnimi deli, ki jih je treba dobiti pri proizvajalcu ali prodajalcu.

NEBEZPEČENSTVO! Skôr ako začnete výrobok používať, prečítajte si tieto pokyny. V slučkách ťažných šnúr, retiazok, pások a vnútorných šnúr určených na ovládanie výrobku sa môžu uškrtiť malé deti. Aby ste zabránili riziku uškrtienia a zamotania šnúr, vždy uchovávajte šnúry mimo dosahu malých detí. Do šnúry sa môže zamotať krk dieťaťa. Detské postielky, posteľe a nábytok umiestnite v dostatočnej vzdialenosti od šnúr určených na ovládanie vnútorných roliet. Šnúry sa nesmú vzájomne zväzovať. Je potrebné zaistiť šnúry tak, aby nedochádzalo k ich zamotaniu a vytvoreniu slučky. Uvoľnenie malých súčiastok by mohlo viesť k uduseniu detí. Pokiaľ nepoužijete tento zaistovací systém, mohli by sa deti uškrtiť. Vždy použite tento systém, aby ste zaistili ťažné šnúry alebo retiazky mimo dosahu detí. Pevné zaistovacie zariadenie musí byť inštalované čo možno najďalej od ovládacieho mechanizmu, aby sa nemohli uvoľniť slučky ťažných šnúr. Inštalácia a použitie tejto rolety sú pomerne jednoduché. Obvykle nevyžadujú zásah odborníka. Napriek tomu vám odporúčame v prípade pochybností týkajúcich sa inštalácie alebo uvedenia do prevádzky konzultovať s kvalifikovaným montérom, aby ste zaistili bezpečnosť použitia. Podľa týchto pokynov treba roletu pravidelne kontrolovať, či je bezpečná a prevádzkyschopná a zistiť akúkoľvek poruchu. Všetky poškodené, roztrhané alebo chýbajúce diely treba nahradiť náhradnými dielmi, ktoré by mali byť dostupné od výrobcu alebo distribútora.