

respekta®

HU

Használati és telepítési útmutató

Telepítés mikrohullámú sütő

Mod.
Nem...:

MW 800



fi2
00
32
3
mi
d
N

NEG-Novex Großhandelsgesellschaft für Elektro- und Haustechnik GmbH,
Chenover Str. 5, D-67117 Limburgerhof

AG820AVX-S0EE40

Kedves Ügyfél,

Köszönjük a bizalmat, amelyet belénk helyezett, és azt, hogy beépített készüléket vásárolt a kínálatunkból.

Az Ön által vásárolt készüléket úgy tervezték, hogy megfeleljen a háztartási követelményeknek.

Kérjük, hogy figyelmesen olvassa el ezt a kezelési útmutatót, amely leírja a készülék lehetséges felhasználási területeit és működési módját.

Ezek a kezelési utasítások a különböző típusú készülékekhez igazodnak, így olyan funkciók leírását is megtalálja, amelyeket az Ön készüléke esetleg nem tartalmaz.

A gyártó nem vállal felelősséget a készülék helytelen vagy nem megfelelő telepítése miatt személyekben vagy tárgyakban keletkezett károkért. A gyártó fenntartja a jogot, hogy a készüléktípusokon olyan szükséges modellmódosításokat hajtson végre, amelyek a felhasználó és a készülék felhasználóbarát használatát és védelmét szolgálják, és megfelelnek az aktuális műszaki szabványnak.

Amennyiben az alapos minőségellenőrzés ellenére bármilyen panasa van, kérjük, forduljon ügyfélszolgálatunkhoz. Ők szívesen segítenek Önnek.

CE-megfelelőségi nyilatkozat

Az itt leírt termék(ek) gyártója, amelyre ez a nyilatkozat vonatkozik,

ezennel kijelenti, hogy ez(ek) az eszköz(ök) megfelel(nek) az e tekintetben hatályos EK-irányelvek vonatkozó, alapvető biztonsági, egészségügyi és védelmi követelményeinek, és hogy a vonatkozó vizsgálati jegyzőkönyvek, különösen a gyártó vagy meghatalmazott képviselője által szabályszerűen kiállított **CE-megfelelőségi nyilatkozat az** illetékes hatóságok számára megtekinthetők, és az eszköz forgalmazóján keresztül kérhetők.

A gyártó kijelenti továbbá, hogy a készülék(ek) e kézikönyvben leírt, friss élelmiszerekkel érintkezésbe kerülő alkatrészei nem tartalmaznak mérgező anyagokat.

fi200323

TARTALOM

ÓVINTÉZKEDÉSEK A

TÚLZOTT MIKROHULLÁMÚ SUGÁRZÁSNAK VALÓ
ESETLEGES KITETTSÉG2

FONTOS BIZTONSÁGI UTASÍTÁSOK3

A sérülés kockázatának csökkentése7

TISZTÍTÁS..... 8

VIGYÁZAT (sérülésveszély).....8

Mikrohullámú sütésre alkalmas anyagok.....9

Nem mikrohullámú sütésre alkalmas anyagok9

ELŐKÉSZÜLETEK A TŰZHELY MŰKÖDTETÉSÉHEZ..... 10

Telepítés és csatlakoztatás 11

Használati utasítás 18

Automatikus főzőasztal.....21

Hibaelhárítás23

Jótállási feltételek24

ÓVINTÉZKEDÉSEK A TÚLZOTT MIKROHULLÁMÚ SUGÁRZÁSNAK VALÓ ESETLEGES KITETTSÉG ELKERÜLÉSE ÉRDEKÉBEN

(a) Soha ne próbálja a készüléket nyitott ajtóval használni, mivel ez a mikrohullámú sugárzás káros kibocsátását eredményezheti. Soha ne sértse meg a biztonsági reteszelveket, és ne piszkálja meg azokat szándékosan.

(b) Ne helyezzen semmilyen tárgyat a sütő elülső része és az ajtó közé. Győződjön meg arról is, hogy a tömítőfelületeken nem gyűlnek fel szennyeződések vagy tisztítószer-maradványok.

(c) **FIGYELMEZTETÉS:** Ha az ajtó vagy az ajtó tömítések megsérültek, ne használja újra a sütőt, amíg azt szakképzett személyzet meg nem javította.

MELLÉKLET

Ha a készüléket nem tartják mindig jó állapotban és tisztán, a felület elhasználódhat, ami befolyásolhatja a készülék élettartamát, és veszélyes helyzetekhez vezethet.

FONTOS BIZTONSÁGI UTASÍTÁSOK FIGYELMEZTETÉS

A tűz, áramütés, sérülés vagy túlzott mikrohullámú sugárzásnak való kitettség kockázatának csökkentése érdekében a készülék használata során mindig tartsa be az alapvető biztonsági óvintézkedéseket, többek között:

1. Olvassa el és vegye figyelembe a következőket:

"ÓVINTÉZKEDÉSEK A TÚLZOTT MIKROHULLÁMÚ SUGÁRZÁSNAK VALÓ ESETLEGES KITETTSÉG ELKERÜLÉSE ÉRDEKÉBEN".

2. Ez a készülék nem használható 8 éves és annál idősebb gyermekek, csökkent fizikai, érzékszervi vagy szellemi képességekkel rendelkező személyek, tapasztalatlan személyek vagy olyan személyek által, akik nem tudják, hogyan kell használni a készüléket, kivéve, ha felügyeletet kaptak, vagy a készülék biztonságos használatára vonatkozó oktatásban részesültek, és megértették a készülékkel járó veszélyeket. Gyermekek nem játszhatnak a készülékkel. A készülék tisztítását és karbantartását csak 8 évesnél idősebb gyermekek végezhetik, akiket közben felügyelnek. 8 év alatti gyermekek csak állandó felügyelet mellett vagy egyáltalán nem használhatják a készüléket.

3. Tartsa a készüléket és a tápkábelt 8 év alatti gyermekek számára elérhetetlen helyen.

4. Ha a hálózati kábel megsérül, azt a gyártónak, egy szervizközpontnak vagy megfelelően képzett személyzetnek kell kicserélnie a veszély elkerülése érdekében. (Az Y típus szerinti egység telepítésére vonatkozik.)

5. **FIGYELMEZTETÉS:** Mielőtt kicserélné a lámpa, hogy a készülék ki van kapcsolva. Ellenkező esetben fennáll az áramütés veszélye.

6. FIGYELMEZTETÉS: Veszélyes, ha szakképzetlen személyek olyan karbantartási vagy javítási munkálatokat végeznek, amelyek a készülékhez a mikrohullámú sugárzástól való védelem érdekében rögzített burkolatok vagy házrészek eltávolításával járnak.
7. FIGYELMEZTETÉS: Folyadékokat vagy élelmiszereket soha nem szabad zárt edényekben melegíteni, mert azok felrobbanhatnak.
8. Ha műanyag edényben melegítjük az ételt, tartsuk a vagy kartontartályok, mindig tartsa szemmel a tűzhelyet, hogy azonnal észrevegye az esetleges szikrákat.
9. Kérjük, csak mikrohullámú sütőbe való edényeket használjon.
10. Ha füstöt észlel, kapcsolja ki a készüléket, vagy húzza ki a konnektorból. A lángok elfojtása érdekében tartsa zárva a készülék ajtaját.
11. Az italok mikrohullámú sütőben történő melegítése késleltetett felforrást okozhat, ezért az edény kezelésénél óvatosan kell eljárni.
12. A tejesüvegek és bébiételes üvegek tartalmát fogyasztás előtt meg kell keverni vagy fel kell rázni, és ellenőrizni kell a hőmérsékletet, hogy elkerüljük az égési sérüléseket.
13. Ne használja a mikrohullámú sütőt héjas tojások vagy keményre főtt tojások főzésére vagy újramelegítésére, mivel azok a főzési vagy újramelegítési folyamat befejezése után is felrobbanhatnak.
14. A sütőt rendszeresen tisztítani kell; minden ételmaradékot és egyéb lerakódást el kell távolítani.
15. Ha a készüléket nem tartják tisztán, a felület elhasználódhat, ami csökkentheti a készülék élettartamát, és esetleg veszélyes helyzetekhez vezethet.

16. Csak az ehhez a sütőhöz ajánlott hőmérséklet-érzékelőt használja. (A hőmérséklet-érzékelővel ellátott sütőkre vonatkozik).
17. A mikrohullámú sütőt nyitott dekorajtóval kell működtetni. (A dekoratív ajtó mögötti sütőkre vonatkozik).
18. Ezt a készüléket háztartásokban történő használatra tervezték és hasonló alkalmazások, mint például:
- Üzletekben, irodákban és más munkakörnyezetekben dolgozók konyhái
 - Szállodák, motelek és egyéb lakóhelyi környezetek (ügyfelek általi használat)
 - Mezőgazdasági üzemek
 - Vendégházak vagy apartmanok
19. A mikrohullámú sütőt ételek és italok melegítésére tervezték. A textíliák szárítása vagy melegítő hópárnák, papucsok, szivacsok, nedves ruhák vagy hasonlóak szárítása sérülést, gyulladást és tüzet okozhat.
20. Fém étel- és italtartályokat nem szabad mikrohullámú sütéshez használni.
21. A készüléket soha nem szabad gőztisztítóval tisztítani.
22. Amikor kiveszi a tartályokat a készülékből, ügyeljen arra, hogy ne mozgassa el a forgótányért. (A padlótól 900 mm vagy annál magasabb magasságban használt, eltávolítható forgótárcsával felszerelt, állandóan rögzített készülékekre és beépített készülékekre vonatkozik. Ez azonban nem vonatkozik azokra a készülékekre, amelyek alján vízszintesen csukódó ajtó van).

23. mikrohullámú sütőt

Ezt a
beépíthető készülékként
való használatra

tervezték.

24. Ne használjon gőztisztítót!

25. A mikrohullámú sütőtér felülete felforrósodhat.

26. FIGYELMEZTETÉS: A készülék és a hozzáférhető alkatrészek használat közben felforrósodnak. Mindenképpen kerülje a fűtőelemek érintését. 8 év alatti gyermekek csak állandó felügyelet mellett vagy egyáltalán nem használhatják a készüléket.

27. A készülék működés közben felforrósodik. Soha ne érintse meg a fűtőelemeket vagy más forró alkatrészeket a főzőtérben.

28. FIGYELMEZTETÉS: A készülék hozzáférhető részei működés közben felforrósodhatnak. Tartsa távol a kisgyermeket a készüléktől.

29. A készüléket a túlmelegedés elkerülése érdekében nem szabad dekoratív ajtó mögé telepíteni.

30. FIGYELMEZTETÉS: Ha a készüléket kombinált üzemmódban működtetik, a gyermekek csak felnőtt felügyelete mellett használhatják a sütőt a keletkező magas hőmérséklet miatt.

31. Ne használjon éles tárgyakat az üveg sütőajtó tisztításához. vagy súrolószereket, mivel ezek a tisztítószerek megkarcolhatják a felületet, és ennek következtében az üveg összetörhet.

**KÉRJÜK, OLVASSA EL FIGYELMESEN A HASZNÁLATI
UTASÍTÁST, ÉS ŐRIZZE MEG A KÉSŐBBI
HASZNÁLATRA.**

Csökkentse a sérülés kockázatát Földelés

VESZÉLY!

Áramütés veszélye
Egyes belső alkatrészek megérintése súlyos sérülést vagy halált okozhat. Ne szerelje szét ezt a készüléket.

FIGYELEM!

Áramütés veszélye
A nem megfelelő földelés áramütés veszélyét eredményezheti. A készülék hálózati csatlakozóját csak akkor szabad a konnektorba dugni, ha a készüléket megfelelően beszerelték és földelték.

Ezt a készüléket földelni kell. Rövidzárlat esetén a földelés csökkenti az áramütés veszélyét, mivel lehetővé teszi az elektromos töltés eloszlását.

Ez a készülék védővezetővel ellátott kábellel és a dugón lévő földelőszerkezettel van felszerelve. A dugót megfelelő, megfelelően felszerelt és földelt konnektorba kell dugni. Forduljon villanyszerelőhöz vagy szakképzett ügyfélszolgálati képviselőhöz, ha

nem értette meg teljesen a földelési utasításokat, vagy nem biztos benne, hogy a készüléket megfelelően földelték-e.

Ha elkerülhetetlen a hosszabbító kábel használata, akkor csak 3-vezetékes hosszabbító kábel használható.

1. A készüléket rövid tápkábellel szállítjuk, hogy csökkentsük a kábellel való összegabalyodás vagy botlás kockázatát.

2. Ha hosszú hálózati kábelt vagy hosszabbító kábelt használ:

1) A hálózati kábel vagy a hosszabbító kábel elektromos terhelhetőségének nagyobbak vagy egyenlőnek kell lennie a készülék elektromos teljesítményével.

2) A hosszabbító kábelnek 3 eres, földelő berendezéssel ellátott kábelnek kell lennie.

3) A hosszú kábelt úgy kell lefektetni, hogy ne lógjon ki a munkalap vagy az asztal fölé, hogy a gyerekek ráhúzhassák, és ne lehessen megbotlani benne.

TISZTÍTÁS

Feltétlenül válassza le a készüléket a tápegységről.

1. Törölje át a sütő belsejét egy enyhén nedves ruhával.
2. tartozékokat a szokásos módon, meleg vízzel és mosogatószerrel mossa ki.
3. Az ajtókeretet, az ajtó tömítést és a szomszédos részeket óvatosan, nedves ruhával kell megtisztítani, ha piszkosak.
4. Ne használjon durva vagy súroló hatású tisztítószereket az üveg sütőajtó tisztításához, mivel ezek a tisztítószerek megkarcolhatják a felületet, és később az üveg összetörhet.
5. Tisztítási tippek - A belső falak könnyebb tisztítása érdekében, ahová főtt ételek kerülhetnek: Tegyük egy fél citromot egy tálba, adjunk hozzá 300 ml vizet, és melegítsük 100%-os mikrohullámú teljesítményen 10 percig. Törölje ki a sütőt puha, száraz ruhával.

UTENSILS FIGYELEM!

Sérülésveszély!

Veszélyes, ha szakképzetlen személyek olyan karbantartási vagy javítási munkálatokat végeznek, amelyek a készülékhez a mikrohullámú sugárzástól való védelem érdekében rögzített burkolatok vagy házrészek eltávolításával járnak.

Lásd az utasításokat a

"Mikrohullámú sütésre alkalmas anyagok" vagy "Nem mikrohullámú sütésre alkalmas anyagok". Bizonyos nem fémből készült edények nem alkalmasak mikrohullámú sütésre. Ha kétségei vannak, az alábbi eljárás segítségével tesztelheti a szóban forgó eszközöket.

Eszközök tesztelése:

1. Töltsön 1 csésze (250 ml) vizet egy mikrohullámú sütőedénybe, és tegye bele a szóban forgó eszközt.
2. Melegítse az alkatrészt maximális teljesítményen 1 percig.
3. Óvatosan tapogassa meg az eszközt. Ha az üres edényt melegnek érzi, nem alkalmas mikrohullámú sütésre.
4. Az 1 perces időtartamot nem szabad túllépni.

Mikrohullámú sütőben használható anyagok

Utensils	Notes
Sütőeszközök	Kövessegyártó utasításait sütőeszköz aljának legalább 5 mm-rel a forgótányér fölött kell lennie. A lemezjátszó szétrepedhet, ha nem megfelelően használják.
Étkészlet	Kizárólag mikrohullámú sütőben használható Kövesse a gyártó utasításait. Ne használjon repedezett vagy lecsorogtatott szélű edényeket.
Üvegformák	Mindig távolítsa el a fedelet Kizárólag fűtésre használja, ételek melegítésére nem. Legtöbb üveg edény nem hőálló, és szétrepedhet.
Üveg edények	Kizárólag hőálló kályha üvegek. Nem lehet fém perem. Ne használjon repedezett vagy lecsorogtatott szélű edényeket.
Sütőzsákok sütőkhöz	Kövesse a gyártó utasításait. Ne zárja le fémkapoccsal. Vágjunk réseket, hogy a gőz távozni tudjon.
Papírtányérok és papírpoharak	Csak rövid távú fűtésre/fűtésre használható. Ne hagyja felügyelet nélkül a sütőt melegítés közben.
Konyhai törülköző	Az étel befedésére melegítéskor és a zsír felszívására. Csak rövid főzési időre használja, és ügyeljen a készülék felügyeletére.
Pergamenpapír	Használja fedőnek, hogy megakadályozza a fröccsenést, vagy fedőnek gőzöléskor.
Műanyag alkatrészek	Kizárólag mikrohullámú sütőben használható Kövesse a gyártó utasításait. Úgy kell használni, mint a "mikrohullámú sütőben melegíthető" feliratot kell feltüntetni. Néhány műanyag edény megpuhul, amikor a benne lévő étel felmelegszik. A főzőzacskókat és a szorosan lezárt műanyag zacskókat a csomagoláson feltüntetett módon be kell karnálni, ki kell szűrni vagy ki kell szellőztetni.
Ragasztó fólia	Kizárólag mikrohullámú sütőben való használatra alkalmas Használja az ételek fedésére főzés közben, hogy megakadályozza a kiszáradást. Ne hagyja, hogy a fólia érintkezzen az étel-miszerrel.
Hőmérők	Kizárólag mikrohullámú sütőben használható (hőmérők hűsokhoz és desszertekhez)
Viaszpapír	A kiszáradás megakadályozására és a kiszáradás megakadályozására szolgáló borításként használható fröccsenések.

Nem mikrohullámú sütőbe nem helyezhető Anyagok

Utensils	Notes
Alumínium tál	Szikrákat Tegye át az ételt egy mikrohullámú sütésre alkalmas edénybe.
Élelmiszercsomagoló fém fogantyúval	Szikrákat okozhat. Tegye át az ételt egy mikrohullámú sütésre alkalmas edénybe.
Fém edények	A fém megvédi az ételt a mikrohullámú sugárzástól. A fém perem szikrákat okozhat.
Fémkapcsok a záráshoz	Szikrákat és tüzet okozhatnak a tűzhelyen.
Papírzacskók	Tüzet okozhatnak a sütőben.
Foam	Foam magas hőmérsékleten megolvadhat vagy beszennyezheti az edényben lévő folyadékot.
Fa	Fa mikrohullámú sütőben való használat során kiszárad, és szilánkokra törhet vagy megrepedhet.

A SÜTŐ MŰKÖDÉSÉNEK ELŐKÉSZÍTÉSE

A sütő alkatrészeinek és tartozékainak megnevezései

Távolítsa el a sütőt és minden anyagot a dozból és a főzőkamrából. A sütő a következő tartozékokkal van felszerelve:

Üveg lemezjátszó	1
Forgótányér gyűrű	1
Használati utasítás	1

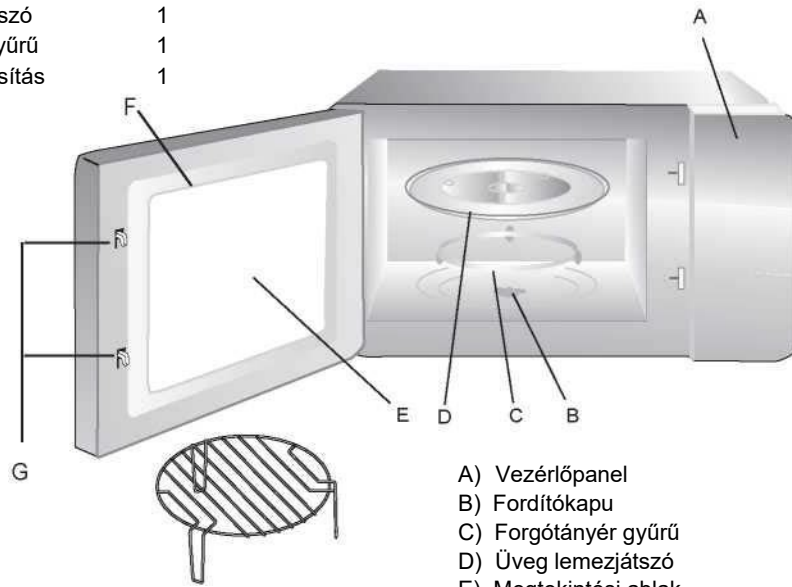

Grillrács (nem használható a mikrohullámú sütő funkcióval, és az üveg forgótányérra kell helyezni).

- A) Vezérlőpanel
- B) Fordítókapu
- C) Forgótányér gyűrű
- D) Üveg lemezjátszó
- E) Megtekintési ablak
- F) Ajtó
- G) Biztonsági reteszelés

A lemezjátszó behelyezése

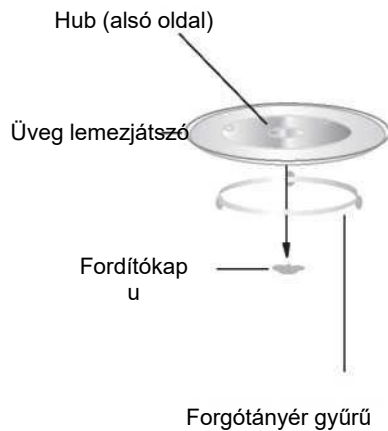

- a. Soha ne helyezze be az üveg lemezjátszót úgy, hogy az alja felfelé nézzen. Az üveg forgótányérnek mindig szabadon kell tudnia forogni.
- b. Főzéskor az üveg forgótányért és a forgótányérgyűrűt mindig együtt kell használni.
- c. Minden edényt és ételt mindig az üvegforgótányérra kell helyezni a főzéshez.
- d. Ha az üveg lemezjátszó vagy a lemezjátszó gyűrűje megrepedt vagy eltört, forduljon a legközelebbi hivatalos szervizközponthoz.

Telepítés és Csatlakozás

1. Ez a készülék kizárólag háztartási használatra készült.
2. Ezt a sütőt kizárólag beépíthető készüléknek tervezték. Nem a munkalapra vagy konyhaszekrénybe történő beszerelésre tervezték.
3. Kérjük, olvassa el a konkrét telepítési utasításokat.
4. A készülék 60 cm széles konyhaszekrénybe szerelhető.
5. Ez a készülék dugóval van felszerelve, és csak megfelelően felszerelt és földelt aljzatba szabad csatlakoztatni.
6. A hálózati feszültségnek meg kell egyeznie a teljesítménytáblán feltüntetett feszültséggel.
7. Az aljzatot és a csatlakozókábelt csak szakképzett villanszerelő cserélheti ki. Ha a dugó a beszerelés után már nem szabadon hozzáférhető, akkor a beszerelés helyén egy legalább 3 mm széles érintkezőnyílású, minden pólusú leválasztó készülékre van szükség.
8. Adapterek, többszörös csatlakozóaljzatok és hosszabbítókábelek nem használhatók. Túlterhelés esetén fennáll a tűzveszély.

A hozzáférhető felület működés közben felforrósodhat.



Telepítési utasítások

Kérjük, a telepítés előtt figyelmesen olvassa el ezeket az utasításokat.

Kérjük, vegye figyelembe

Elektromos csatlakozás

Ez a készülék dugóval van felszerelve, és csak megfelelően felszerelt és földelt aljzatba szabad csatlakoztatni. Az aljzatot és a csatlakozókábelt csak szakképzett villanyszerelő szerelheti be és cserélheti ki, a vonatkozó előírásoknak megfelelően.

Ha a dugó a beszerelés után már nem szabadon hozzáférhető, akkor a beszerelés helyén egy legalább 3 mm széles érintkezőnyílású, minden pólusú megszakítóra van szükség.

A beépített szekrénynek nem lehet hátsó fala a készülék mögött.

A fal és a készülék alapja között távolságot kell tartani. A konkrét távolsági értékeket lásd a vázlatokon.

Minimális beépítési magasság: 85 cm.

Ne takarja le a szellőzőnyílásokat és a kipufogónyílásokat.

Tipp:

A hálózati kábelt nem szabad becsípni vagy elgörbíteni.

-  A csavar
-  B csavar
-  Rögzítési szög
-  Szerelési műanyag burkolat

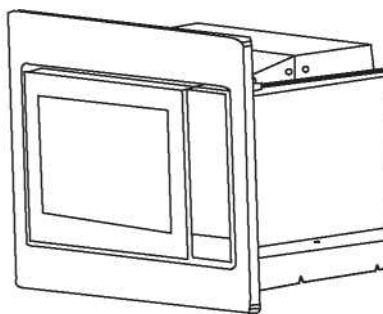

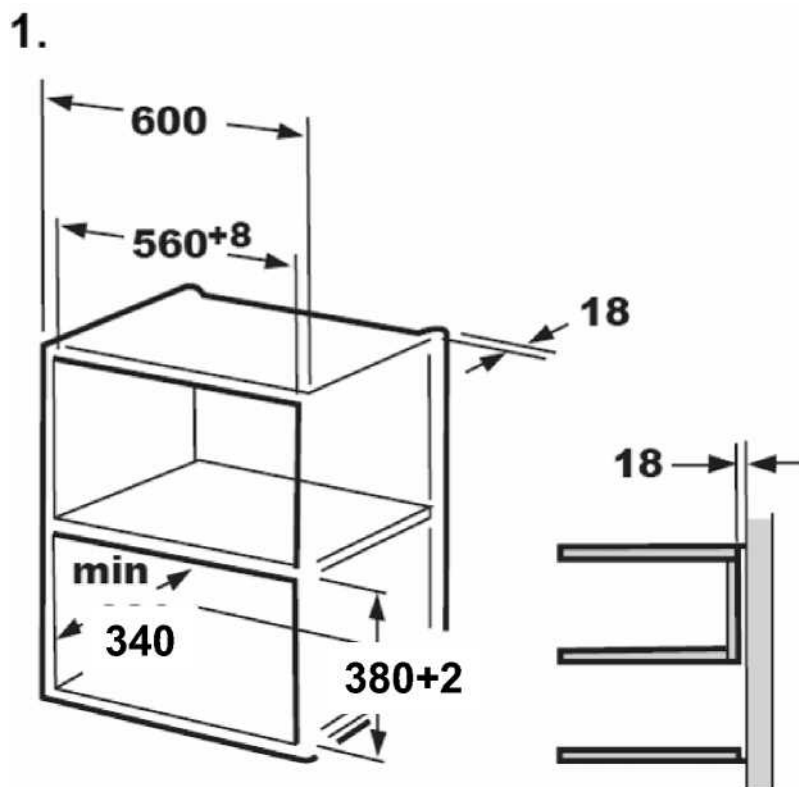

2.

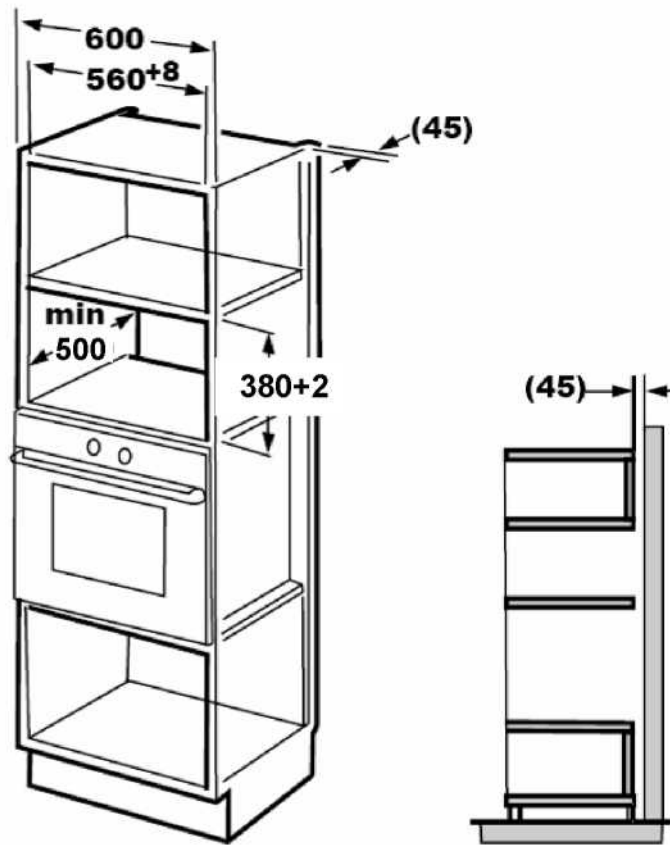

Tipp:

A konzol és a szekrényalap sablonja mindkét telepítéshez szükséges.

B. A szekrény előkészítése

1. Olvassa el a mellékelt "ALACSOPORTOS KÁBOR KÁBOR" utasításait. a reteszelési szöveget, és helyezze a sablont az alapszekrény padlójára.

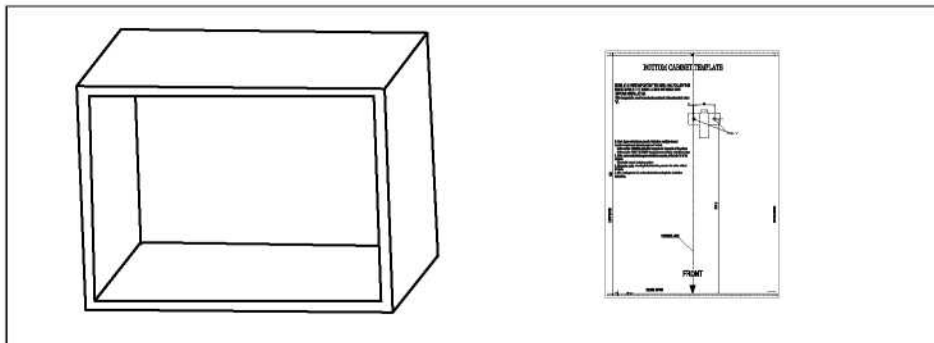

2. A szekrény alját lássa el a sablon "a" pontjának megfelelő jelölésekkel.

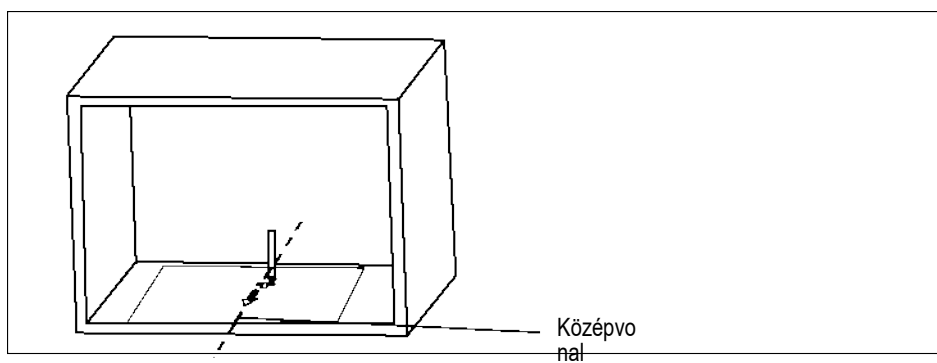

3. Távolítsa el a szekrény aljának sablonját, és rögzítse a reteszelő konzolt a 2 csavarral A.

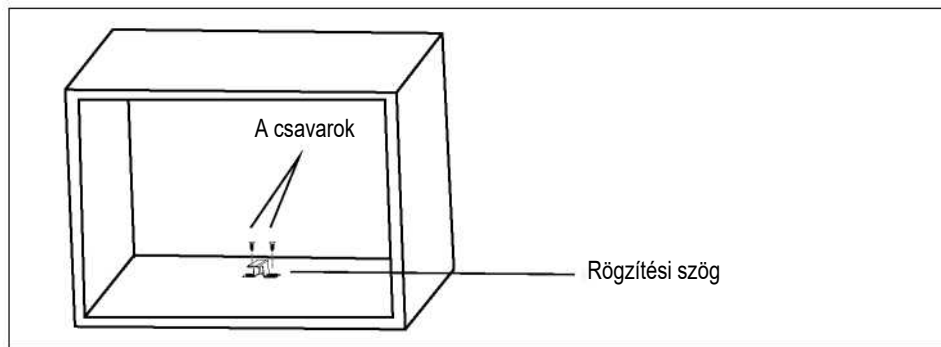

C. A tűzhely beszerelése

4. A sütő beépítése a szekrénybe

- Győződjön meg róla, hogy a sütő hátulját a reteszelő konzol rögzíti.
- Vigyázzon, hogy a hálózati kábelt ne csípje be vagy hajlítsa meg.

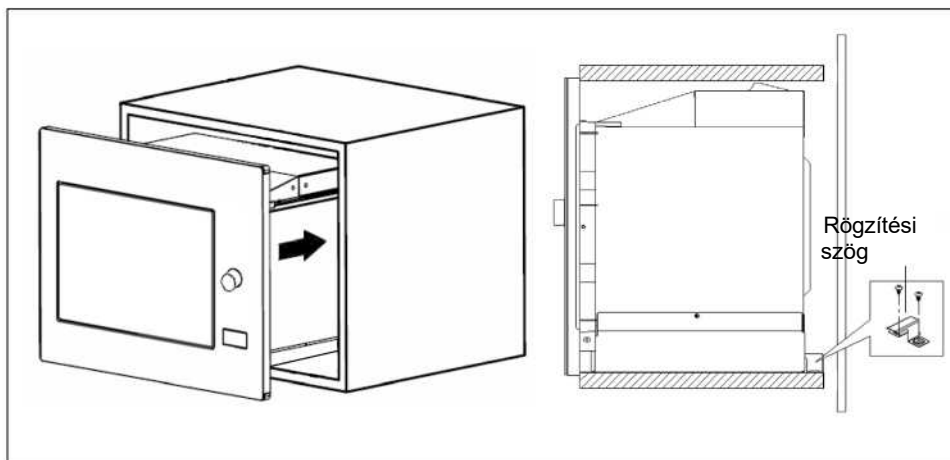

5. Nyissa ki az ajtót, és rögzítse a sütőt a szekrényen lévő szerelőnyíláshoz a B csavarral. Ezután illeszze a műanyag fedelet a szerelőnyílásra.

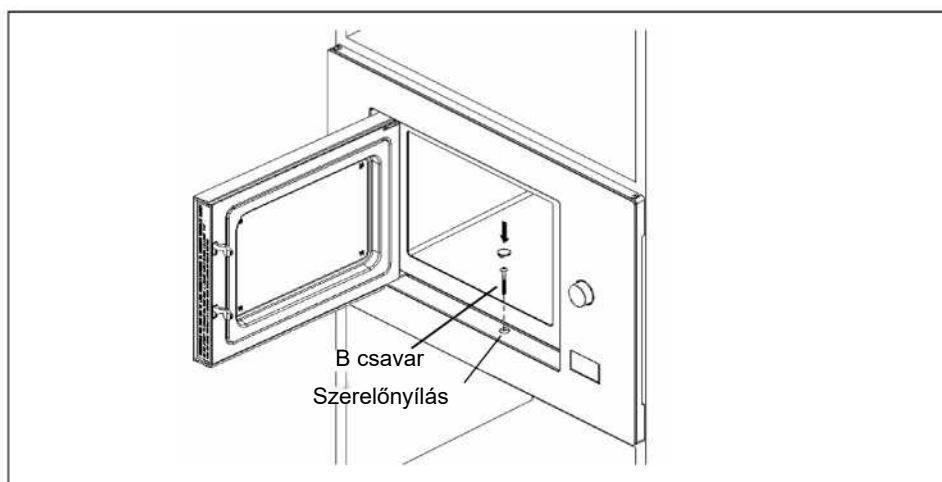

Használati utasítás

1. Az idő beállítása

Amikor a mikrohullámú sütő a hálózatra van csatlakoztatva, a LED "0:00" jelzést mutat, és a hangjelzés egyszer megszólal.

1) Nyomja meg egyszer az "Óra/Konyhai időzítő" gombot az idő funkció kiválasztásához. Az óra számjegyei villognak.

2) Fordítsa el a  az óraszámjegyek 0--23 közötti értékre állításához.

3) Nyomja meg ismét az "Óra/Konyhai időzítő" gombot. A percszámok villognak.



4) Fordítsa el a  a percmutatók 0--59 közötti értékre állításához.

5) Nyomja meg az "Óra/Konyhai időzítő" gombot. Ezzel befejeződik az idő beállítása. ":" villog, és megjelenik az idő.

Megjegyzés: 1) Ha az idő nincs beállítva, akkor a készülék bekapcsolásakor nem áll rendelkezésre.

2) Ha az idő beállítása közben megnyomja a "Stop/Clear" gombot, a sütő automatikusan visszatér az előző állapotba.

2. Mikrohullámú főzés

Nyomja meg a "Micro./Grill/Combi." egyszer, hogy a kijelzőn megjelenjen a "P100". Sajtó "Micro./Grill/Combi." többször, vagy forgassa el a  gombot a kívánt teljesítményszint kiválasztásához. P100", "P80", "P50", "P30" és "P10" egymás után jelennek meg. Ezután erősítse meg a "Start/+30Sec./Confirm" gomb megnyomásával, és a  elforgatásával állítsa be a főzési időt 0:05 és 95:00 közötti értékre.

Nyomja meg újra a "Start/+30Sec./Confirm" gombot a főzési folyamat elindításához.

Példa: Ha 20 percig szeretne sütni 80%-os mikrohullámú sütőt teljesítmény mellett, állítsa be a sütőt a következőképpen.

1) Nyomja meg a "Micro./Grill/Combi." egyszer, hogy a kijelzőn megjelenjen a "P100".

2) Nyomja meg a "Micro./Grill/Combi." ismét, vagy forgassa el a  80 %-os teljesítménykiválasztásához.

3) Nyomja meg a "Start/+30Sec./Confirm" gombot a megerősítéshez. P80" jelenik meg a kijelzőn.

4) A főzési idő beállításához forgassa el a  amíg a kijelzőn meg nem jelenik a "20:00".

5) Nyomja meg a "Start/+30Sec./Confirm" gombot a főzési folyamat elindításához.

Megjegyzés: A következő intervallumok vonatkoznak a forgókapcsolóval történő

időbeállításra: 0---1 perc:5 másodperc.

1---5 perc:10 másodperc

5---10 perc:30 másodperc

10---30 perc:1 perc

30---95 perc:5 perc

"Micro./Grill/Combi." Utasítások

megnevezés	megnevezés	Mikrohullám teljesítmény	Grill teljesítmény
1	P100	100 %	
2	P80	80 %	
3	P50	50 %	
4	P30	30 %	
5	P10	10 %	
6	G	0 %	100 %
7	C-1	55 %	45 %
8	C-2	36 %	64 %



3. Grillezés vagy kombinált sütés

Nyomja meg a "Micro./Grill/Combi.", így a "P100" jelenik meg a kijelzőn. Sajtó

"Micro./Grill/Combi." többször, vagy forgassa el a  " gombot a kívánt teljesítményszint kiválasztásához. G, "C-1" és "C-2" egymás után jelenik meg. Ezután erősítse meg a

"Start/+30Sec./Confirm", és a  " elforgatásával állítsa be a főzési időt 0:05 és 95:00 közötti értékre. Nyomja meg újra a "Start/+30Sec./Confirm" gombot a főzési folyamat elindításához.

Példa: Ha 10 percig szeretne sütni 55%-os mikrohullámú sütőteljesítménnyel és 45%-os grillteljesítménnyel (C-1), állítsa be a sütőt a következőképpen.

- 1) Nyomja meg a "Micro./Grill/Combi." egyszer, hogy a kijelzőn megjelenjen a "P100".
- 2) Nyomja meg a "Micro./Grill/Combi." többször, vagy forgassa el a  " az 1. kombinált üzemmód kiválasztásához.
válasszon.
- 3) Nyomja meg a "Start/+30Sec./Confirm" gombot a megerősítéshez. A kijelzőn megjelenik a "C-1".
- 4) A főzési idő beállításához forgassa el a  " amíg a kijelzőn meg nem jelenik a "10:00".
- 5) Nyomja meg a "Start/+30Sec./Confirm" gombot a főzési folyamat elindításához.

Megjegyzés: A grillezési idő felénél két hangjelzés hallatszik. Ez nem üzemzavar.

Az optimális grillezési eredmény érdekében most fordítsa meg az ételt, zárja be az ajtót, majd a sütés folytatásához nyomja meg a "Start/+30Sec./Confirm" gombot. Ha nem avatkozik be, a főzési folyamat egyszerűen folytatódik.

4. Gyors indítás

- 1) Készletléti üzemmódban nyomja meg a "Start/+30Sec./Confirm" gombot, hogy 30 másodpercen keresztül 100 %-os teljesítményen indítsa el a főzési folyamatot. A gomb minden további megnyomása 30 másodperccel meghosszabbítja a főzési időt 95 percre.
- 2) A mikrohullámú vagy grill funkcióban, valamint az időre történő kombinált főzés vagy leolvasztás esetén a funkció időtartama minden alkalommal, amikor a "Start/+30Szek./Kijelzés" gombot megnyomja, 30 másodperccel meghosszabbodik.
- 3) Készletléti üzemmódban forgassa a " " gombot balra a főzési idő beállításához a . Állítsa a mikrohullámú sütő teljesítményét 100 %-ra. A főzési idő kiválasztása után nyomja meg a "Start/+30Sec./Confirm" gombot a főzési folyamat elindításához.

5. Kiolvasztás tömeg szerint

- 1) Nyomja meg egyszer a "Súly/idő leolvasztás" gombot. A kijelzőn megjelenik a "dEF1".

- 2) Fordítsa el a  " " , hogy a fagyasztott étel súlyát 100 és 2000 g közötti értékre állítsa be.

- 3) Nyomja meg a "Start/+30Sec./Confirm" gombot a leolvasztási folyamat elindításához.

6. Leolvasztás idő után

- 1) Nyomja meg kétszer a "Súly/idő leolvasztás" gombot. A kijelzőn megjelenik a "dEF2".

- 2) Fordítsa el a  " " a leolvasztási idő kiválasztásához. A maximális időtartam 95 perc.

- 3) Nyomja meg a "Start/+30Sec./Confirm" gombot a leolvasztási folyamat elindításához. A leolvasztási teljesítmény P30, és nem módosítható.

7. Rövid idejű ébresztőóra

- 1) Nyomja meg kétszer az "Óra/ Konyhai időzítő" gombot. 00:00 jelenik meg a kijelzőn.
- 2) Forgassa el a  " " gombot a kívánt időtartam kiválasztásához. A maximális időtartam 95 perc.
- 3) Nyomja meg a "Start/+30Sec./Confirm" gombot a beállítás megerősítéséhez.
- 4) Az idő leteltével a rövid távú ébresztőóra kijelzője kialszik. A jelzőhang 5 alkalommal szólal meg. Ha az idő be van állítva (24 órás formátum), a kijelzőn az aktuális idő jelenik meg.

Megjegyzés: A rövid idejű riasztás beállított ideje nem 24 órás formátumban jelenik meg.

8. Automatikus főzés

1) Fordítsa a "  " gombot jobbra a kívánt előbeállítás kiválasztásához. Az "A-1" és "A- 8" közötti sorrendben jelenik meg.

2) Nyomja meg a "Start/+30Sec./Confirm" gombot a megerősítéshez.

3) Fordítsa el a "  " gombot a szabványos súly kiválasztásához az alábbi táblázat szerint.

4) Nyomja meg a "Start/+30Sec./Confirm" gombot a főzési folyamat elindításához. Példa: 350 g halat szeretne főzni automatikus főzéssel.

1) Forgassa az "  " az óramutató járásával megegyező irányba, amíg az "A-6" nem jelenik meg a kijelzőn.

2) Nyomja meg a "Start/+30Sec./Confirm" gombot a megerősítéshez.

3) A hal súlyának kiválasztásához fordítsa el a "  " amíg a "350" nem jelenik meg a kijelzőn.

4) Nyomja meg a "Start/+30Sec./Confirm" gombot a főzési folyamat elindításához.

Automatikus főzésre szolgáló asztal:

Előre beállított	Súly	Megjelölés
A-1 Pizza	200 g	200
	400 g	400
A-2 Hús	250 g	250
	350 g	350
	450 g	450
A-3 Zöldségek	200 g	200
	300 g	300
	400 g	400
A-4 Tészta	50 g (450 ml hideg vízzel)	50
	100 g (800 ml hideg vízzel)	100
A-5 Burgonya	200 g	200
	400 g	400
	600 g	600
A-6 Halak	250 g	250
	350 g	350
	450 g	450
A-7 Italok	1 csésze (120 ml)	1
	2 csésze (240 ml)	2
	3 csésze (360 ml)	3
A-8 Popcorn	50 g	50
	100 g	100

9. Töblépcsős főzés

Legfeljebb 2 főzési szint állítható be. Ha a töblépcsős főzésnél az egyik fokozat a leolvasztás, akkor ezt kell beírni első fokozatnak.

Példa: Ha egy edényt 5 percig szeretne kiolvasztani, majd 7 percig 80 %-os mikrohullámú sütőteltjesítményen sütni, járjon el a következőképpen:

- 1) Nyomja meg kétszer a "Súly/idő leolvasztás" gombot. A kijelzőn megjelenik a "dEF2".

- 2) A leolvasztási idő kiválasztásához forgassa el a  a kijelzőn megjelenik az "5:00". ""amíg

- 3) Nyomja meg a "Micro./Grill/Combi." egyszer, hogy a kijelzőn megjelenjen a "P100".

- 4) Nyomja meg a "Micro./Grill/Combi." vagy forgassa el a  a mikrohullámú kimenet kiválasztásához. ""a mikrohullámú kimenet
80 %-os értéket kell kiválasztani

- 5) Nyomja meg a "Start/+30Sec./Confirm" gombot a megerősítéshez. P80" jelenik meg a kijelzőn.

- 6) A főzési idő beállításához forgassa el a  ""amíg a kijelzőn meg nem jelenik a "7:00".

- 7) Nyomja meg a "Start/+30Sec./Confirm" gombot a főzési folyamat elindításához. Megszólal az első főzési fázis hangjelzése, és a leolvasztási idő visszaszámlál. A második főzési szakasz kezdetén ismét megszólal a hangjelzés. A főzési idő végén a hangjelzés ötször szólal meg.

10. Kijelző funkció

- (1) Mikrohullámú sütés, grillezés vagy kombinált főzés esetén, ha megnyomja a "Micro./Grill/Combi.", az aktuális teljesítményszint 3 másodpercig jelenik meg a kijelzőn. 3 másodperc múlva a sütő visszatér az előző állapotba.
- (2) Ha főzés közben megnyomja az "Óra/Konyhai időzítő" gombot, az aktuális idő 3 másodpercre megjelenik.

11. Gyermekzár

Zárolás: Készenléti üzemmódban nyomja meg a "Stop/Clear" gombot 3 másodpercig.

Egy hosszú hangjelzés jelzi, hogy gyermekzár üzemmódba kapcsol, és megjelenik az aktuális idő, ha az be van állítva.

Ellenkező esetben a "L : : J" jelenik meg.

Feloldás: Nyomja meg a "Stop/Fű" gombot 3 másodpercig gyermekzár üzemmódban.

A gyermekzár feloldását egy hosszú hangjelzés jelzi.

Hibaelhárítás

Normál	
A mikrohullámú sütő zavarja a TV vételt	A mikrohullámú sütő működése közben a rádió- és televízió vétel zavart okozhat. Ez kisebb elektromos készülékeket, például kézi mixereket, porszívókat vagy ventilátorokat is érinthet. Ez nem üzemzavar.
Gyenge sütő világítás	Alacsony teljesítményszintű mikrohullámú sütés esetén a sütő fénye halványodhat. Ez nem üzemzavar.
Gőzfelhalmazódás az ajtónál, forró levegő a szellőzőkből	A főzési folyamat során gőz távozhat az ételből. A legtöbbje a szellőzőnyílásokon keresztül távozhat. Egy része hűvösebb helyen leülepedhet. mint a sütő ajtaján lévő gyújtó. Ez nem üzemzavar.
A sütő működése véletlenül étel nélkül indult el. kezdett bele.	Tilos a készüléket úgy üzemeltetni, hogy nincs benne étel. Ez nagyon veszélyes.

Üzemzavar	Lehetséges ok	Jogorvoslati intézkedés
A sütő működése nem indítható el.	(1) A hálózati kábel nincs megfelelően csatlakoztatva.	Húzza ki a hálózati dugót a konnektorból. 10 másodperc elteltével dugja be a hálózati csatlakozót. vissza a foglalatba.
	(2) A biztosíték kiégett vagy a kontaktor működik.	Cserélje ki a biztosítékot, vagy állítsa vissza a kontaktor működését (ezt cégünk szakképzett szakemberének kell elvégeznie). javítandó vállalat).
	(3) Probléma az aljzattal.	Ellenőrizze az aljzatot egy másik elektromos készülékkel.
A tűzhely nem melegszik fel.	(4) A készülék ajtaja nincs megfelelően zárva.	Zárja be megfelelően az ajtót.



Az elektromos és elektronikus berendezések hulladékairól szóló európai irányelv (WEEE) szerint ezeket külön kell gyűjteni és feldolgozni. Ha bármikor meg kell szabadulnia ettől a terméktől, azt nem szabad a háztartási hulladékkal együtt ártalmatlanítani. Kérjük, vigye el ezt a terméket egy hivatalos elektromos és elektronikus berendezések hulladékainak gyűjtőhelyére, ha van ilyen.

23fi200323mid

JÓTÁLLÁSI FELTÉTELEK

A gyártó nem vállal felelősséget a vevő által okozott szállítási károkért.

Ezt a készüléket a legmodernebb módszerek szerint gyártották és tesztelték. Az eladó/kereskedő törvényes szavatossági kötelezettségétől függetlenül a gyártó a hibátlan anyagra és a hibátlan gyártásra a vásárlás időpontjától számított 24 hónapos időtartamra, kereskedelmi használat esetén 6 hónapos garanciát vállal.

A szavatossági igény a vevő vagy harmadik fél beavatkozása esetén megszűnik.

A nem megfelelő kezelés vagy működés, helytelen telepítés vagy tárolás, nem megfelelő csatlakoztatás, nem megfelelő telepítés, vis maior vagy egyéb külső behatások által okozott károkra a garancia nem terjed ki. Reklamáció esetén fenntartjuk a jogot a hibás alkatrészek javítására vagy cseréjére, illetve a készülék cseréjére.

Csak abban az esetben, ha a készülék kijavítása(i) vagy cseréje végül nem éri el a gyártó által tervezett felhasználási célt, a vevő a vásárlás napjától számított hat hónapon belül követelheti a vételár csökkentését vagy a jótállás keretében kötött adásvételi szerződés felbontását.

A kártérítési igények, a következményes károk tekintetében is, amennyiben azok nem szándékosságon vagy súlyos gondatlanságon alapulnak, kizártak.

Az ügyfélszolgálat szükségtelen vagy indokolatlan igénybevétele esetén a szokásos idő- és utazási díjat számítjuk fel szolgáltatásunkért.

A panaszokat a hiba észlelése után azonnal be kell jelenteni. Az izzók ügyfélszolgálati technikusunk által történő esetleges cseréje nem tartozik a garanciális irányelvek hatálya alá, ezért azt térítés ellenében végezzük el. Az izzókra semmilyen körülmények között nem vállalunk garanciát.

A jótállási igényt a vásárlónak kell bizonyítania a vásárlást igazoló blokk bemutatásával. A garancia a Németországi Szövetségi Köztársaság területén érvényes.