

GB	Cordless Coffee Maker	Instruction Manual
UA	Бездротова кавоварка	Інструкція з експлуатації
PL	Bezprzewodowy Expres Do Kawy	Instrukcja obsługi
RO	Cafetieră cu acumulator	Manual de instrucțiuni
DE	Akku-Kaffeemaschine	Gebrauchsanleitung
HU	Vezeték nélküli kávéfőző	Használati útmutató
SK	Bezdrôtový kávovar	Návod na obsluhu
CZ	Bezdrátový kávovar	Návod k použití

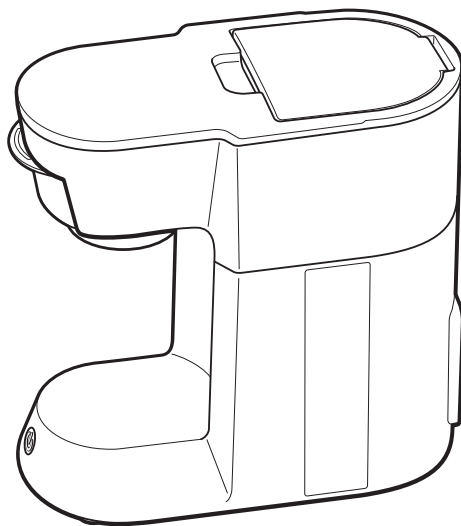

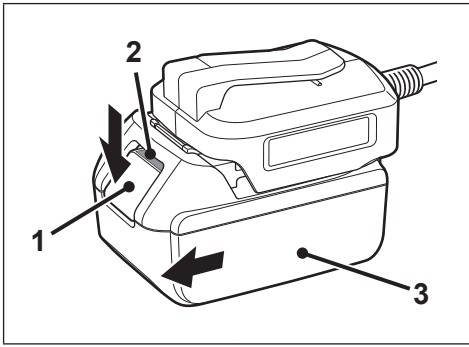

A

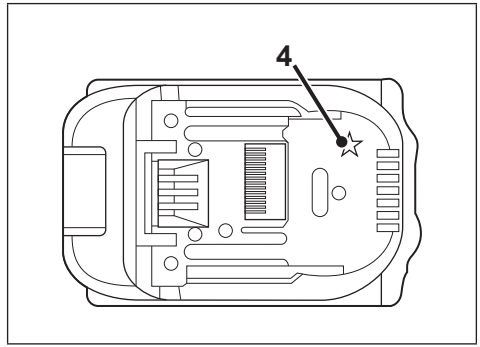

B

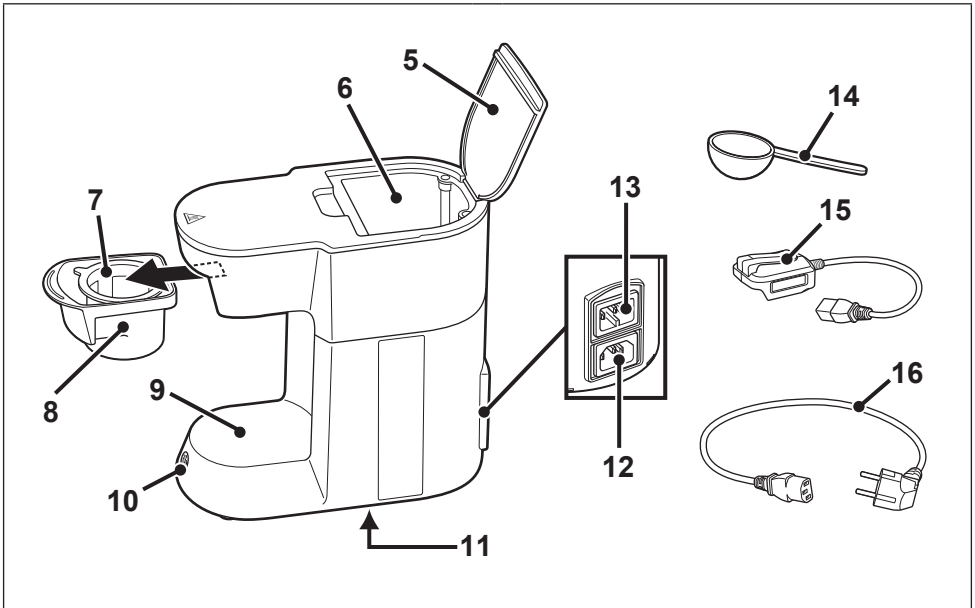

C

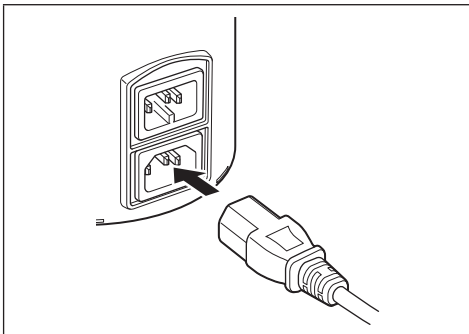

D

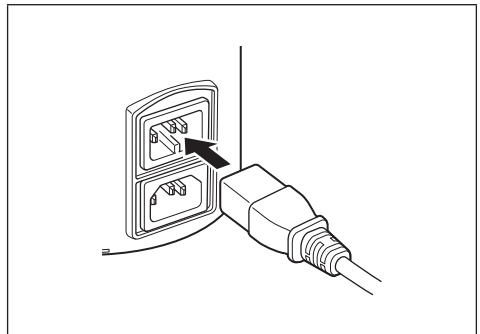

E

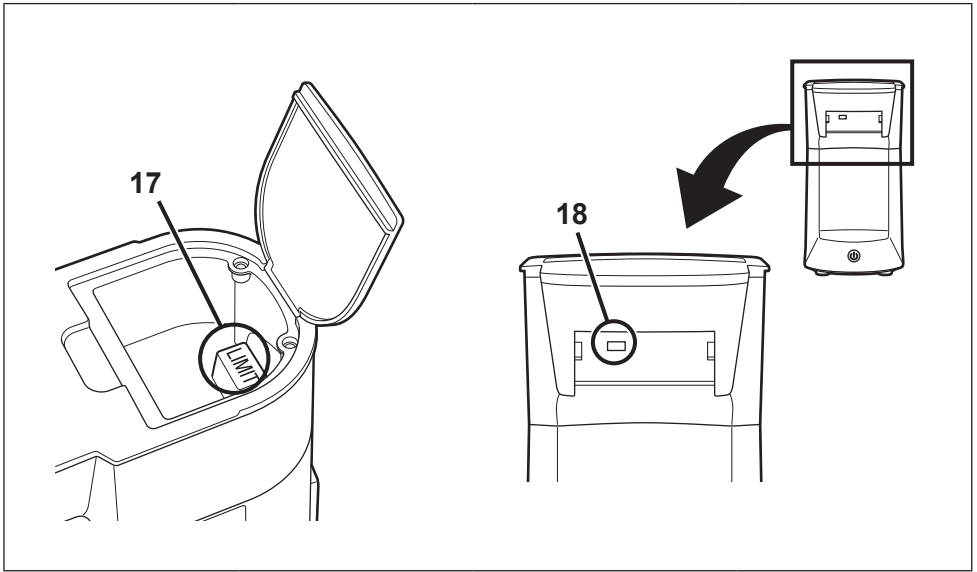

F

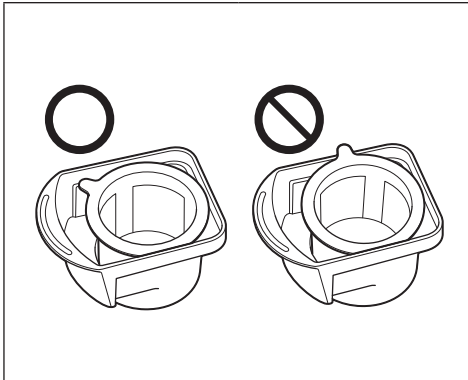

G

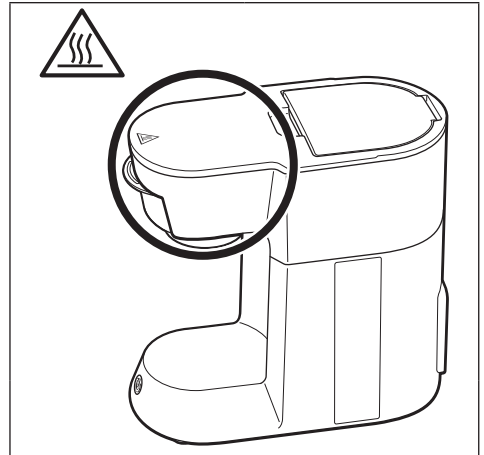

H

WARNING AND SAFETY RULES

- This appliance can be used by children aged from 8 years and above if they have been given supervision or instruction concerning use of the appliance in a safe way and if they understand the hazards involved. Cleaning and user maintenance shall not be made by children unless they are older than 8 and supervised. Keep the appliance and its cord out of reach of children aged less than 8 years.
 - Appliances can be used by persons with reduced physical, sensory or mental capabilities or lack of experience and knowledge if they have been given supervision or instruction concerning use of the appliance in a safe way and understand the hazards involved.
 - Children shall not play with the appliance.
-
1. This appliance is intended to be used in household and similar applications such as:
 - staff kitchen areas in shops, offices and other working environments;
 - farm houses;
 - by clients in hotels, motels and other residential type environments;
 - bed and breakfast type environments.Do not use the appliance other than its intended use.
 2. Read all instructions.
 3. Surfaces are liable to get hot during use. Do not touch hot surfaces.
 4. To protect against fire, electric shock, do not immerse cord, plugs, or appliance in water or in any other liquid.
 5. Unplug from outlet when not in use and before cleaning. Allow to cool before putting on or taking off parts, and before cleaning the appliance.
 6. Do not operate any appliance with a damaged cord or plug after the appliance malfunctions, or has been damaged in any manner. Return appliance to the nearest authorized service facility for examination, repair or adjustment.
 7. The use of accessory attachments not recommended by the appliance manufacturer may result in fire, electric shock or injury to persons.
 8. Do not let cord hang over edge of table or counter, or touch hot surfaces.

9. Do not place on or near a hot gas or electric burner, or in a heated oven.
10. Always attach plug to appliance first, then plug cord into wall outlet. To disconnect, turn any control to “off,” then remove plug from wall outlet.
11. Do not use appliance for other than intended use.
12. Do not open the water tank lid during the brewing cycles.
13. Scalding may occur if the filter holder is removed during the brewing cycles.
14. Place the appliance on a hard, flat level surface to avoid interruption of airflow underneath the appliance.
15. To reduce the risk of fire or electric shock, do not remove the bottom cover. No user serviceable parts inside. Service and repair should only be performed by an authorized service center.
16. For DC supply, the appliance is only to be used with the power supply unit provided with the appliance.
17. Disconnect the battery cartridge from the appliance before making any adjustments, changing accessories, or storing appliance. Such preventive safety measures reduce the risk of starting the appliance accidentally.
18. Recharge only with the charger specified by the manufacturer. A charger that is suitable for one type of battery cartridge may create a risk of fire when used with another battery cartridge.
19. Use appliances only with specifically designated battery cartridges. Use of any other battery cartridges may create a risk of injury and fire.
20. When battery cartridge is not in use, keep it away from other metal objects, like paper clips, coins, keys, nails, screws or other small metal objects, that can make a connection from one terminal to another. Shorting the battery terminals together may cause burns or a fire.
21. Under abusive conditions, liquid may be ejected from the battery; avoid contact. If contact accidentally occurs, flush with water. If liquid contacts eyes, additionally seek medical help. Liquid ejected from the battery may cause irritation or burns.
22. Do not use a battery cartridge or appliance that is damaged or modified. Damaged or modified batteries may exhibit unpredictable behavior resulting in fire, explosion or risk of injury.
23. Do not expose a battery cartridge or appliance to fire or excessive temperature. Exposure to fire or temperature above 130°C may cause explosion.

24. Have servicing performed by a qualified repair person using only identical replacement parts. This will ensure that the safety of the product is maintained.

25. Be careful not to spill liquid on the connector. If liquid spills on the connector, unplug/remove the battery.

SAVE THESE INSTRUCTIONS.

IMPORTANT SAFETY INSTRUCTIONS

FOR BATTERY CARTRIDGE

1. Before using battery cartridge, read all instructions and cautionary markings on (1) battery charger, (2) battery, and (3) appliance using battery.
2. Do not disassemble battery cartridge.
3. If operating time has become excessively shorter, stop operating immediately. It may result in a risk of overheating, possible burns and even an explosion.
4. If electrolyte gets into your eyes, rinse them out with clear water and seek medical attention right away. It may result in loss of your eyesight.
5. Do not short the battery cartridge:
 - (1) Do not touch the terminals with any conductive material.
 - (2) Avoid storing battery cartridge in a container with other metal objects such as nails, coins, etc.
 - (3) Do not expose battery cartridge to water or rain. A battery short can cause a large current flow, overheating, possible burns and even a breakdown.
6. Do not store the appliance and battery cartridge in locations where the temperature may reach or exceed 50°C (122°F).
7. Do not incinerate the battery cartridge even if it is severely damaged or is completely worn out. The battery cartridge can explode in a fire.
8. Be careful not to drop or strike battery.
9. Do not use a damaged battery.
10. Follow your local regulations relating to disposal of battery.

Tips for maintaining maximum battery life

1. Charge the battery cartridge before completely discharged.
Always stop appliance operation and charge the battery cartridge when you notice less appliance power.
2. Never recharge a fully charged battery cartridge. Overcharging shortens the battery service life.
3. Charge the battery cartridge with room temperature at 10°C - 40°C (50°F - 104°F). Let a hot battery cartridge cool down before charging it.
4. Charge the battery cartridge once in every six months if you do not use it for a long period of time.

Symbols

The following show the symbols used for the appliance. Be sure that you understand their meaning before use.



- Read instruction manual.



- Only for EU countries
Do not dispose of electric equipment or battery pack together with household waste material! In observance of the European Directives, on Waste Electric and Electronic Equipment and Batteries and Accumulators and Waste Batteries and Accumulators and their implementation in accordance with national laws, electric equipment and batteries and battery pack(s) that have reached the end of their life must be collected separately and returned to an environmentally compatible recycling facility.

SPECIFICATIONS

Model	DCM500
Power source	AC (see the nameplate on the appliance for the operating voltage), 50-60 Hz or 18 V DC (using a battery cartridge BL1830 or BL1840)
Water tank capacity	150 ml
Dimensions (l/w/h)	222 x 115 x 214 mm
Weight	0.9 kg without cord, battery 1.7 kg with battery

- Due to our continuing program of research and development, the specifications herein are subject to change without notice.
- Specifications and battery cartridge may differ from country to country.
- Weight, with battery cartridge, according to EPTA-Procedure 01/2003

OPERATION

PARTS IDENTIFICATION (Fig. C)

1. Button
2. Red indicator
3. Battery cartridge
4. Star marking
5. Tank lid
6. Water tank
7. Filter
8. Filter holder
9. Cup rest (for up to 88 mm tall cups or mugs)
10. Power switch
11. Bottom plate
12. AC power socket
13. DC power socket
14. Measure (a level scoop of coffee: 6.5 g)
15. Battery holder
16. AC power cord
17. "LIMIT" island
18. Overflow opening

PREPARATION

When using the appliance first time, or after long period of storage, perform the following steps:

1. Remove all packing materials from the appliance.
2. Clean the appliance exterior and wash the filter and filter holder (refer to the CLEANING section).
3. To clear any residue from the appliance, pour 150 ml of fresh water into the water tank and brew (refer to the BREWING section) without ground coffee in the filter until the water tank is empty. Repeat the same operation at least twice.

USE WITH AC POWER (Fig. D)

Plug the AC power cord into the AC power socket on the appliance, and then into the AC outlet.

NOTE

- Do not plug both the AC power cord and battery holder into the sockets on the appliance at the same time.
- A short power-supply cord is provided to reduce risks resulting from becoming entangled in or tripping over a longer cord. If you use longer detachable power-supply cords or extension cords:
 - Use longer detachable power-supply cords or extension cords with care.
 - Use detachable power-supply cord or extension cord marked with an electrical rating at least as great as the electrical rating of the appliance.
 - Use grounding type 3-wire cord only.
 - Arrange the longer cord so that it will not drape over the counter top or table top where it can be pulled on by children or tripped over.

USE WITH BATTERY

Installing or removing battery cartridge (Fig. A)

⚠ CAUTION

- Always switch off the appliance before installing or removing of the battery cartridge.
- **Hold the battery holder and the battery cartridge firmly when installing or removing battery cartridge.** Failure to hold the battery holder and the battery cartridge firmly may cause them to slip off your hands and result in damage to the appliance and battery cartridge and a personal injury.

To remove the battery cartridge, slide it from the battery holder while sliding the button (Fig. A-1) on the front of the cartridge.

To install the battery cartridge, align the tongue on the battery cartridge with the groove in the housing and slip it into place. Insert it all the way until it locks in place with a little click. If you can see the red indicator (Fig. A-2) on the upper side of the button, it is not locked completely.

⚠ CAUTION

- Always install the battery cartridge fully until the red indicator (Fig. A-2) cannot be seen. If not, it may accidentally fall out of the battery holder, causing injury to you or someone around you.
- Do not install the battery cartridge forcibly. If the cartridge does not slide in easily, it is not being inserted correctly.

Battery protection system

The appliance is equipped with a battery protection system. This system automatically cuts off power to the appliance to extend battery life.

The appliance will automatically stop during operation if the appliance and/or battery are placed under one of the following conditions:

- Overheated:
 - If the appliance does not start, the battery is overheated. In this situation, let the battery cool before pressing the power switch again.
- Low battery voltage:
 - The remaining battery capacity is too low and the appliance will not operate. In this situation, remove and recharge the battery.

NOTE

- The overheat protection works only with a battery cartridge with a star mark (Fig. B-4).

Connecting the battery holder (Fig. E)

Plug the battery holder into the DC power socket on the appliance.

NOTE

- Do not plug both the AC power cord and battery holder into the sockets on the appliance at the same time.

BREWING

1. Open the water tank lid (Fig. C-5) and pour 150 ml of fresh cold water.

Pour water until the "LIMIT" island (Fig. F-17) just sinks.

NOTE

- Do not pour in too much water, or water may run out of the overflow opening (Fig. F-18).
2. Remove the filter holder (Fig. C-8) with filter (Fig. C-7) from the appliance, put 6.5 gram of ground coffee into the filter using the measure (Fig. C-14), and then reinsert the filter holder in the appliance.
- ### NOTE
- Place the filter correctly in the filter holder (Fig. G-8). Otherwise, the filter holder cannot be inserted correctly.
 - Adjust the amount of ground coffee to your preference.
3. Place a cup on the cup rest (Fig. C-9).
 4. Press the power switch (Fig. C-10).

The power switch lights up and the brewing cycle begins.

When the brewing cycle has ended, the appliance automatically turns off and the power switch light goes off.

NOTE

- To stop brewing, press the power switch (Fig. C-10). The appliance turns off and the power switch light goes off.
- With AC operation, a brewing cycle takes approx. 3 minutes, while with battery operation, it takes approx. 7 minutes (the cycle time varies depending on the amount of water, temperature, and other conditions). The longer the brewing cycle, the stronger the coffee.

⚠ CAUTION

- To reduce the risk of scalding, do not remove the filter holder (Fig. C-8) during the brewing cycle.
- When the brewing section marked with ⚠ (Fig. H) is steaming, do not touch it.
- Steam builds up under the filter holder (Fig. C-8).
- Do not touch the bottom plate (Fig. C-11) during the brewing cycle.
- After the brewing cycle completes, wait at least 5 minutes before removing the filter holder.
- If another brewing cycle is to be started, wait at least 5 minutes before pouring in cold water. Otherwise, steam and hot water could be released and scalding may result.

CLEANING

Proper maintenance will ensure years of service for your appliance. Clean the appliance after every use to maintain quality coffee flavor.

⚠ WARNING

- Do not immerse the appliance, AC power cord, or battery holder in water or other liquids.
1. Unplug the AC power cord/battery holder from the appliance and allow the appliance to cool.
 2. Wipe the exterior with a soft cloth moistened with water.
- ### NOTE
- Do not use abrasive cleansers or scouring pads.
3. Remove the filter holder (Fig. C-8) with filter (Fig. C-7) from the appliance, wash them in hot, soapy water, and then rinse them with hot water.
 4. Allow the appliance and all parts to dry completely.

NOTE

- Do not dry the inside of the water tank (Fig. C-6) with a cloth, as lint may remain.

STORAGE

- To prevent fire or burning, allow the appliance to cool down completely before you store it.
- Do not store the discharged battery for long periods, as it can shorten its service life.
- To maintain product SAFETY and RELIABILITY, repairs, any other maintenance or adjustment should be performed by Makita Authorized Service Centers, always using Makita replacement parts.

MAINTENANCE

⚠ WARNING

- When servicing is required, ask a Makita authorized service center which deals genuine replacement parts. Use of any other parts may create a hazard or cause product damage.

⚠ WARNING

- To avoid serious personal injury, always remove the AC power cord or battery cartridge from the unit when cleaning or performing any maintenance.

GENERAL MAINTENANCE

Never use gasoline, benzene, thinner, alcohol or the like when cleaning plastic parts. Discoloration, deformation or cracks may result. After appliance cooled, use clean clothes to remove dirt, dust, oil, grease etc.

OPTIONAL ACCESSORY

⚠ CAUTION

- These accessories or attachments are recommended for use with your appliance specified in this manual. The use of any other accessories or attachments might present a risk of injury to persons. Only use accessory or attachment for its stated purpose.

If you need any assistance for more details regarding these accessories, ask your local Makita Service Center.

- Makita genuine battery and charger

NOTE

- Some items in the list may be included in the appliance package as standard accessories. They may differ from country to country.

ПОПЕРЕДЖЕННЯ ТА ПРАВИЛА ТЕХНІКИ БЕЗПЕКИ

- Цим пристроєм можуть користуватися діти, старші 8 років, якщо вони перебувають під наглядом дорослих чи проінструктовані щодо використання пристрою в безпечний спосіб і якщо вони розуміють пов'язану з цим небезпеку. Дітям можна чистити та обслуговувати пристрій лише, якщо вони досягли 8-річного віку та роблять це під наглядом дорослого. Слідкуйте, щоб пристрій і його кабель живлення перебували поза межами досяжності дітей, молодших 8-ми років.
 - Пристроєм можуть користуватися особи з обмеженими фізичними, сенсорними або розумовими здібностями чи особи з браком досвіду і знань, якщо вони перебувають під наглядом дорослих чи проінструктовані щодо використання пристрою в безпечний спосіб і розуміють пов'язану з цим небезпеку.
 - Дітям не можна гратися пристроєм.
1. Цей пристрій призначений для використання в побутових умовах та для аналогічних потреб, таких як:
 - у кухонному блоці у магазинах, офісних приміщеннях та інших робочих середовищах;
 - у будинках фермерів;
 - клієнтами у готелях, мотелях та інших приміщеннях такого типу;
 - у закладах, що забезпечують ночівлю і сніданок.Не використовуйте пристрій з іншою метою, аніж визначено.
 2. Прочитайте усі інструкції.
 3. Під час роботи поверхня пристрою нагрівається. Не торкайтесь гарячих поверхонь.
 4. Для запобігання займанню або ураженню електричним струмом не занурюйте кабель живлення, штепсель чи пристрій у воду або будь-яку іншу рідину.
 5. Від'єднайте пристрій від розетки, якщо він не використовується або перш ніж чистити його. Перш ніж вставляти чи знімати частини пристрою і перш ніж чистити пристрій, дайте йому охолонути.
 6. Не використовуйте пристрій, якщо він несправний або пошкоджений у будь-який спосіб, а також якщо пошкоджено кабель живлення чи штепсель. З приводу перевірки, ремонту чи налаштування пристрою звертайтеся до найближчого авторизованого центру обслуговування.

7. Використання не рекомендованого виробником пристрою приладдя може призвести до займання, ураження електричним струмом або травмування людей.
8. Слідкуйте, щоб кабель живлення не звисав з краю столу чи стільниці і не торкався гарячих поверхонь.
9. Не ставте пристрій поблизу газової чи електричної плити або розігрітої печі.
10. Завжди спершу під'єднайте кабель живлення до пристрою, тоді до розетки. Щоб від'єднати пристрій від мережі живлення, спершу поверніть будь-який регулятор у положення «вимкнено», тоді від'єднайте штепсель від розетки.
11. Не використовуйте пристрій для інших цілей, аніж визначено.
12. Під час процесу приготування не відкривайте кришку резервуара для води.
13. Якщо під час процесу приготування вийняти тримач фільтра, можна отримати опіки.
14. Щоб уникнути переривання потоку повітря під пристроєм, встановіть його на тверду, рівну поверхню.
15. Щоб зменшити ризик займання або ураження електричним струмом, не знімайте нижню кришку. Всередині пристрою немає елементів, які мають обслуговуватись користувачем. Обслуговування і ремонт пристрою мають здійснювати працівники авторизованого центру обслуговування.
16. Для живлення пристрою від постійного струму можна використовувати лише блок живлення, що додається до пристрою.
17. Перш ніж виконувати будь-які налаштування, змінювати приладдя чи зберігати пристрій, від'єднайте від нього акумуляторний блок. Такі запобіжні заходи зменшують ризик випадкового запуску пристрою.
18. Заряджайте акумулятор лише за допомогою зарядного пристрою, визначеного виробником. Зарядний пристрій використовується для заряджання певного типу акумулятора, і його використання для заряджання акумулятора іншого типу може призвести до займання.
19. Використовуйте пристрій лише зі спеціально розробленим акумулятором. Використання будь-якого іншого акумулятора з пристроєм може призвести до травмування користувача чи займання.

20. Якщо акумулятор не використовується, тримайте його подалі від металевих предметів, таких як скріпки, монети, ключі, цвяхи, гвинти або інші дрібні металеві предмети, які можуть встановити з'єднання однієї клеми акумулятора з іншою. Закорочення клем акумулятора може призвести до отримання опіків або займання.
21. У разі неналежного поводження з акумулятором з нього може вилетіти рідина; уникайте контакту з нею. У випадку випадкового контакту з рідиною змийте її водою. Якщо рідина потрапить в очі, зверніться до лікаря. Рідина з акумулятора може спричинити подразнення чи опіки.
22. Не використовуйте пошкоджений чи модифікований акумулятор або пристрій. Пошкоджений або модифікований акумулятор може поводитись непередбачувано, в результаті чого може статися займання, вибух або можна травмуватись.
23. Не кидайте акумулятор або пристрій у вогонь, уникайте їх контакту з високою температурою. У разі контакту з вогнем чи високою температурою понад 130°C може статися вибух.
24. Обслуговування пристрою має виконувати кваліфікований спеціаліст із використанням лише ідентичних запасних частин. Це дозволить підтримувати безпечність пристрою.
25. Будьте обережні, щоб не пролити рідину на роз'єм. Якщо на роз'єм потрапить рідина, від'єднайте/зніміть акумулятор.

ЗБЕРЕЖІТЬ ЦІ ІНСТРУКЦІЇ.

ВАЖЛИВІ ВКАЗІВКИ З ТЕХНІКИ БЕЗПЕКИ

ДЛЯ АКУМУЛЯТОРА

1. Перш ніж користуватися акумулятором, прочитайте усі інструкції та застереження на (1) зарядному пристрої, (2) акумуляторі та (3) пристрої, у якому застосовується акумулятор.
2. Не розбирайте акумулятор.
3. Якщо час роботи від акумулятора помітно скоротився, негайно припиніть використання пристрою. Це може призвести до перегріву, отримання опіків і навіть до вибуху.
4. Якщо в очі потрапив електродолі, промийте їх чистою водою і негайно зверніться до лікаря. Існує небезпека втратити зір.
5. Не закорочуйте клеми акумулятора:
 - (1) Не торкайтесь клем будь-яким матеріалом, що проводить струм.
 - (2) Не зберігайте акумулятор у контейнерах разом з іншими металевими предметами, наприклад цвяхами, монетами тощо.
 - (3) Уникайте контакту акумулятора з водою чи дощем.Закорочення акумулятора може призвести до високого короткочасного струму між полюсами, перегріву пристрою, отримання опіків і навіть вибуху.

6. Не зберігайте пристрій та акумулятор у місцях, де температура повітря сягає або перевищує 50°C.
7. Не паліть акумулятор, навіть якщо він сильно пошкоджений або повністю зношений. Акумулятор може вибухнути у вогні.
8. Будьте обережні, щоб не впустити і не вдарити акумулятор.
9. Не користуйтеся пошкодженим акумулятором.
10. Дотримуйтесь місцевих норм щодо утилізації акумулятора.

Поради щодо забезпечення максимального терміну придатності акумулятора

1. Заряджайте акумулятор до того, як він повністю розрядиться. Завжди зупиняйте роботу пристрою і заряджайте акумулятор, як-тільки ви помітили зменшення потужності пристрою.
2. Ніколи не заряджайте повністю заряджений акумулятор. Надмірне зарядження акумулятора скорочує термін його придатності.
3. Заряджайте акумулятор за кімнатної температури від 10°C до 40°C. Дайте нагрітому акумулятору охолонути, перш ніж заряджати його.
4. Якщо акумулятор не використовується протягом тривалого часу, заряджайте його не рідше, ніж раз на шість місяців.

Символи

Нижче описані символи, які використовуються на пристрої. Перш ніж використовувати пристрій, вам слід зрозуміти значення цих символів.



- Читайте інструкцію з використання.



- Лише для країн ЄС

Не викидайте електричне обладнання чи акумуляторів разом із побутовими відходами! Відповідно до Європейських Директив щодо використаного електричного та електронного обладнання, батарей та акумуляторів, а також використаних батарей та акумуляторів і їх виконання відповідно до національних норм, електричне обладнання, батареї та акумулятори, які досягли кінця терміну служби, слід збирати окремо і повертати у відповідні організації збору.

ТЕХНІЧНІ ХАРАКТЕРИСТИКИ

Модель	DCM500
Джерело живлення	Змінний струм (дані щодо робочої напруги зазначені на таблиці з технічними характеристиками на пристрої), 50 – 60 Гц або 18 В постійного струму (використовується акумулятор BL1830 або BL1840)
Ємність резервуара для води	150 мл
Розміри (д/ш/в)	222 x 115 x 214 мм
Вага	0,9 кг без кабелю, акумулятора 1,7 кг з акумулятором

- Зважаючи на нашу постійну програму досліджень та розробок, наведені тут технічні характеристики можуть бути змінені без попереднього повідомлення про це.
- Технічні характеристики та характеристики акумулятора можуть візнитись залежно від країни.
- Вагу виробу з акумулятором виміряно відповідно до процедури ЕРТА 01/2003

ЕКСПЛУАТАЦІЯ

ІДЕНТИФІКАЦІЯ ЧАСТИН (мал. С)

1. Кнопка
2. Червоний індикатор
3. Акумулятор
4. Позначка у вигляді зірки
5. Кришка резервуара
6. Резервуар для води
7. Фільтр
8. Тримач фільтра
9. Місце для чашки (для чашок або горняк висотою до 88 мм)
10. Перемикач живлення
11. Нижня підставка
12. Роз'єм для кабелю живлення змінного струму
13. Роз'єм для кабелю живлення постійного струму
14. Мірна ложка (ложечка для кави: 6,5 г)
15. Тримач акумулятора
16. Кабель живлення змінного струму
17. Виступ «LIMIT»
18. Переливний отвір

ПІДГОТОВКА

У разі використання пристрою вперше чи після тривалого періоду бездіяльності виконайте описані нижче дії:

1. Зніміть весь пакувальний матеріал із пристрою.
2. Почистьте пристрій ззовні і промийте фільтр та тримач фільтра (дивіться розділ ЧИЩЕННЯ).
3. Щоб видалити залишки бруду з пристрою, залийте в резервуар для води 150 мл чистої води і розпочніть приготування (дивіться розділ ПРИГОТУВАННЯ) без меленої кави у фільтрі, доки резервуар для води не стане порожнім. Повторіть цю процедуру щонайменше двічі.

ВИКОРИСТАННЯ ПРИСТРОЮ ІЗ ЖИВЛЕННЯМ ВІД ЗМІННОГО СТРУМУ (мал. D)

Під'єднайте кабель живлення змінного струму до відповідного роз'єму на пристрої, тоді до розетки.

ПРИМІТКА

- Не під'єднуйте одночасно кабель живлення змінного струму і тримач акумулятора до роз'ємів на пристрої.
- З коротким кабелем живлення значно менший ризик заплутатися чи перепнитися через кабель. Якщо використовуються довгі знімні кабелі живлення або кабелі-подовжувачі, дотримуйтесь вказівок нижче:
 - Використовуючи знімні кабелі живлення або кабелі-подовжувачі, будьте обережні.
 - Використовуйте знімний кабель живлення або кабель-подовжувач, електричні характеристики якого є принаймні ідентичними електричним характеристикам пристрою.
 - Використовуйте лише тридротовий кабель із заземленням.
 - Впорядкуйте довгий кабель так, щоб він не звисав зі стільниці чи столу, де його можуть натягнути діти або де через нього можна перепнитися.

ВИКОРИСТАННЯ ПРИСТРОЮ ІЗ ЖИВЛЕННЯМ ВІД АКУМУЛЯТОРА

Встановлення або виймання акумулятора (мал. А)

УВАГА

- Перш ніж встановлювати або виймати акумулятор, завжди вимикайте пристрій.
- **Тримайте тримач акумулятора та акумулятор міцно, коли встановлюєте або виймаєте акумулятор.** Якщо не тримати міцно тримач акумулятора та акумулятор, вони можуть вислизнути з рук, в результаті чого можна пошкодити пристрій, акумулятор або може травмуватись користувач.

Щоб зняти акумулятор, посунивши кнопку (мал. А-1) на передній частині акумулятора, вийміть його з тримача акумулятора.

Щоб встановити акумулятор, вирівняйте виступ на акумуляторі з канавкою в корпусі і вставте акумулятор на місце. Вставляйте акумулятор доти, доки він не зафіксується на місці (почується легеньке клацання). Акумулятор зафіксовано не повністю, якщо на верхній частині кнопки видно червоний індикатор (мал. А-2).

УВАГА

- Завжди вставляйте акумулятор до кінця, доки не сховається червоний індикатор (мал. А-2). Якщо акумулятор не встановити належним чином, він може випадково випасти з тримача акумулятора і травмувати користувача чи інших осіб.
- Не докладайте надмірну силу, вставляючи акумулятор. Якщо вам доводиться докладати зусилля, щоб встановити акумулятор, значить ви це робите неправильно.

Система захисту акумулятора

Пристрій обладнано системою захисту акумулятора. Ця система автоматично відключає подачу живлення до пристрою, щоб продовжити термін служби акумулятора.

Робота пристрою автоматично припиняється, якщо пристрій і/або акумулятор відповідатимуть одній із наведених нижче умов:

- Перегрівання:
Якщо пристрій не запускається, можливо, акумулятор перегрівся. У такому випадку дайте акумулятору охолонути, перш ніж знову натиснути перемикач живлення.
- Низька напруга акумулятора:
Занадто низький залишковий заряд акумулятора, тому пристрій не працюватиме. У такому випадку зніміть і зарядіть акумулятор.

ПРИМІТКА

- Система захисту від перегрівання працює лише з акумуляторами, на яких є позначка у вигляді зірки (мал. В-4).

Під'єднання тримача акумулятора (мал. Е)

Під'єднайте тримач акумулятора до роз'єму постійного струму пристрою.

ПРИМІТКА

- Не під'єднуйте одночасно кабелів живлення змінного струму і тримач акумулятора до роз'євів на пристрої.

ПРИГОТУВАННЯ

1. Відкрийте кришку резервуара для води (мал. С-5) і залийте в резервуар 150 мл чистої холодної води. Лийте воду, допоки виступ із позначкою «LIMIT» (мал. F-17) не покрийться водою.

ПРИМІТКА

- Не наливайте занадто багато води, в іншому випадку вода може вилитись із переливного отвору (мал. F-18).
2. Вийміть із пристрою тримач фільтра (мал. С-8) з фільтром (мал. С-7), мірною ложкою (мал. С-14) наберіть 6,5 грама меленої кави і насипте її у фільтр, тоді вставте тримач фільтра назад у пристрій.

ПРИМІТКА

- Правильно встановлюйте фільтр у тримач фільтра (мал. G-8). В іншому випадку тримач фільтра не вдасться встановити належним чином у пристрій.
 - Сипте каву відповідно до власних вподобань.
3. Поставте чашку на місце для чашки (мал. С-9).
 4. Натисніть перемикач живлення (мал. С-10). Індикатор на перемикачі живлення засвітиться, і почнеться приготування. Коли процес приготування завершиться, пристрій вимкнеться автоматично, і вимкнеться індикатор на перемикачі живлення.

ПРИМІТКА

- Щоб зупинити приготування, натисніть перемикач живлення (мал. С-10). Пристрій вимкнеться, і вимкнеться індикатор на перемикачі живлення.
- У випадку живлення пристрою від мережі змінного струму процес приготування триватиме приблизно 3 хвилини, у випадку живлення від акумулятора процес триватиме приблизно 7 хвилин (час циклу приготування різниться залежно від кількості води, температури та інших умов). Що довший цикл приготування, то міцніша кава.

УВАГА

- Щоб уникнути опіків, не виймайте тримач фільтра (мал. С-8) під час процесу приготування.
- Якщо з частини пристрою з наклеюю  (мал. Н) йде пара, не торкайтесь її.
- Пара накопичується під тримачем фільтра (мал. С-8).
- Під час процесу приготування не торкайтесь нижньої підставки (мал. С-11).
- Після завершення циклу приготування зачекайте щонайменше 5 хвилин, перш ніж виймати тримач фільтра.
- Якщо потрібно розпочати інший цикл приготування, зачекайте щонайменше 5 хвилин, перш ніж заливати холодну воду. В іншому випадку в резервуарі можуть залишатись пара і гаряча вода, що може призвести до отримання опіків.

ЧИЩЕННЯ

Належне обслуговування пристрою забезпечить тривале його використання. Чистьте пристрій після кожного використання, щоб зберегти належний аромат кави.

ПОПЕРЕДЖЕННЯ

- Не занурюйте пристрій, кабель живлення змінного струму або тримач акумулятора у воду чи іншу рідину.
- 1. Від'єднайте кабель живлення змінного струму/ тримач акумулятора від пристрою і дайте пристрою охолонути.
- 2. Протріть зовнішню поверхню корпусу м'якою ганчіркою, змоченою у воді.

ПРИМІТКА

- Не використовуйте абразивні засоби для чищення або губки.
- 3. Вийміть тримач фільтра (мал. С-8) з фільтром (мал. С-7) із пристрою, помийте їх гарячою, мильною водою, тоді сполосніть гарячою водою.
- 4. Дайте пристрою і всім його частинам добре висохнути.

ПРИМІТКА

- Не мийте внутрішню частину резервуара для води (мал. С-6) ганчіркою, оскільки в ньому може залишитися ворс.

ЗБЕРІГАННЯ

- Для запобігання займанню або отриманню опіків, перш ніж відкласти пристрій на зберігання, дайте йому повністю охолонути.
- Не зберігайте тривалий час розряджений акумулятор, це може призвести до скорочення терміну його служби.
- Для забезпечення БЕЗПЕЧНОСТІ та НАДІЙНОСТІ пристрою ремонт та інше технічне обслуговування чи налаштування слід виконувати в авторизованому центрі обслуговування Makita із застосуванням лише запасних деталей Makita.

ДОГЛЯД

ПОПЕРЕДЖЕННЯ

- Якщо пристрій потребує обслуговування, зверніться в авторизований центр обслуговування Makita, у якому вам нададуть оригінальні запасні частини. Використання будь-яких інших частин може бути небезпечним або може призвести до несправності пристрою.

ПОПЕРЕДЖЕННЯ

- Щоб уникнути серйозних травм, завжди від'єднуйте від пристрою кабель живлення або акумулятор, коли чистите чи проводите обслуговування пристрою.

ЗАГАЛЬНА ІНФОРМАЦІЯ ЩОДО ОБСЛУГОВУВАННЯ

Ніколи не використовуйте бензин, розчинники, алкоголь або подібні речовини для чищення пластмасових елементів пристрою. Нехтування цією вимогою може призвести до знебарвлення, деформації чи тріщин. Коли пристрій охолоне, почистьте його за допомогою чистої ганчірки, щоб видалити бруд, пил, олію, жир тощо.

ДОДАТКОВЕ ПРИЛАДДЯ

УВАГА

- З пристроєм рекомендовано використовувати приладдя чи частини, визначені в цьому посібнику. Використання іншого приладдя чи частин може бути небезпечним для людей. Використовуйте приладдя чи частини лише за призначенням.

Для отримання додаткової інформації щодо такого приладдя звертайтеся до місцевого центру обслуговування Makita.

- Оригінальний акумулятор і зарядний пристрій Makita

ПРИМІТКА

- Окремі елементи зі списку можуть входити в комплект постачання пристрою як стандартне приладдя. Стандартна комплектація може бути іншою залежно від країни.

OSTRZEŻENIA I ZASADY BEZPIECZNEJ OBSŁUGI

- Z urządzenia mogą korzystać dzieci w wieku od 8 lat, pod warunkiem, że są one pod nadzorem lub otrzymały instrukcje w zakresie bezpiecznej obsługi urządzenia i że rozumieją związane z nim zagrożenia. Zabrania się powierzania dzieciom czyszczenia i ogólnej konserwacji urządzenia, chyba że mają one więcej niż 8 lat i są pod nadzorem. Urządzenie i jego kabel zasilający należy umieścić poza zasięgiem dzieci poniżej 8 roku życia.
 - Urządzenie mogą obsługiwać osoby o ograniczonych możliwościach fizycznych, czuciowych i umysłowych lub niemające stosownego doświadczenia ani wiedzy, pod warunkiem, że są one pod nadzorem lub otrzymały instrukcje w zakresie bezpiecznej obsługi urządzenia i że rozumieją związane z nim zagrożenia.
 - Zabrania się udostępniania urządzenia dzieciom do zabawy.
1. Urządzenie przeznaczone jest do użytku w domu lub w podobnych zastosowaniach, takich jak:
 - obszary kuchenne dla pracowników sklepów, biur i innych środowisk pracy;
 - gospodarstwa wiejskie;
 - użycie przez klientów hoteli, moteli i innych środowisk mieszkalnych;
 - placówki oferujące zakwaterowanie ze śniadaniem.Zabrania się stosowania urządzenia niezgodnie z jego przeznaczeniem.
 2. Należy przeczytać całą instrukcję obsługi.
 3. Podczas korzystania z urządzenia jego powierzchnie mogą robić się gorące. Nie dotykać gorących powierzchni.
 4. Aby uniknąć ryzyka pożaru lub porażenia prądem, nie zanurzać kabla, wtyczek ani samego urządzenia w wodzie ani w żadnej innej cieczy.
 5. Jeżeli urządzenie nie jest używane lub będzie czyszczone, należy wyciągnąć jego wtyczkę z gniazda. Przed montażem lub demontażem części lub przed czyszczeniem urządzenia należy odczekać, aż części te ostygną.
 6. Po stwierdzeniu wadliwego działania lub jakiegokolwiek uszkodzenia urządzenia nie uruchamiać go, jeśli uszkodzeniu uległ kabel zasilający lub wtyczka. Należy dostarczyć urządzenie do najbliższego punktu serwisowego w celu dokonania jego przeglądu, naprawy lub regulacji.

7. Użycie akcesoriów niezalecanych przez producenta urządzenia może spowodować pożar, porażenie prądem lub obrażenia ciała.
8. Należy zadbać o to, aby kabel zasilający nie zwisał z brzegu stołu lub lady ani nie dotykał gorących powierzchni.
9. Nie umieszczać urządzenia na gorącym palniku gazowym lub elektrycznym ani w ich pobliżu, ani też na rozgrzanym piekarniku.
10. Zawsze należy najpierw podłączyć wtyczkę kabla do urządzenia, a następnie drugi koniec kabla do gniazda w ścianie. Aby wyłączyć urządzenie, należy ustawić wszelkie elementy sterowania w pozycji wyłączenia (OFF) i odłączyć wtyczkę z gniazda ściennego.
11. Zabrania się stosowania urządzenia niezgodnie z jego przeznaczeniem.
12. Podczas parzenia kawy nie otwierać pokrywki zbiornika z wodą.
13. Wyciągnięcie filtra w trakcie parzenia kawy może spowodować oparzenia.
14. Aby uniknąć zaburzenia przepływu powietrza pod urządzeniem, należy go postawić na twardej, płaskiej powierzchni.
15. Aby ograniczyć ryzyko pożaru lub porażenia prądem, nie usuwać osłony przycisku. W urządzeniu nie ma żadnych części serwisowanych przez użytkownika. Serwis i naprawę urządzenia powinny wykonywać wyłącznie autoryzowane punkty serwisowe.
16. W wypadku zasilania prądem stałym urządzenie należy stosować wyłącznie z dostarczonym z nim zasilaczem.
17. Przed dokonaniem jakichkolwiek regulacji czy zmiany akcesoriów lub przed przechowaniem urządzenia należy odłączyć od niego kasetę baterii. Ten profilaktyczny środek bezpieczeństwa ogranicza ryzyko przypadkowego uruchomienia urządzenia.
18. Baterie można ładować wyłącznie za pomocą ładowarki wskazanej przez producenta. Ładowarka odpowiednia do jednego typu kasety baterii użyta z inną może powodować ryzyko pożaru.
19. Urządzenie należy stosować wyłącznie z kasetą baterii zaprojektowaną specjalnie do niego. Użycie wszelkich innych kaset baterii może powodować ryzyko urazu lub pożaru.
20. Kiedy kasetą baterii nie jest w użyciu, należy trzymać ją z dala od przedmiotów metalowych, takich jak spinacze, monety, klucze, śrubki czy wszelkie inne małe przedmioty metalowe mogące połączyć ze sobą obie końcówki. Zwarcie ze sobą końcówek baterii może spowodować oparzenia lub pożar.

21. W nieprawidłowych warunkach z baterii może wydostać się ciecz – nie należy jej dotykać. W razie przypadkowego kontaktu z cieczą spłukać ją wodą. Jeżeli ciecz dostanie się do oczu, przepłukać je i uzyskać pomoc lekarską. Ciecz, która wydostała się z baterii, może spowodować podrażnienia lub oparzenia.
22. Nie używać uszkodzonego lub zmodyfikowanego urządzenia lub kasyety baterii. Uszkodzone lub zmodyfikowane baterie mogą zachowywać się w nieprzewidywalny sposób, powodując pożar, wybuch lub ryzyko urazu.
23. Nie wystawiać kasyety baterii ani urządzenia na działanie ognia lub nadmiernej temperatury. Wystawienie urządzenia na działanie ognia lub temperatury powyżej 130°C może spowodować wybuch.
24. Urządzenie musi być serwisowane przez odpowiednio wykwalifikowanego serwisanta korzystającego wyłącznie z identycznych części zamiennych. Zapewni to bezpieczeństwo produktu.
25. Uważać, aby nie rozlać cieczy na złącze. Jeśli na złącze rozleje się ciecz, należy odłączyć lub wyciągnąć baterię.

NALEŻY ZACHOWAĆ NINIEJSZĄ INSTRUKCJĘ.

WAŻNE INSTRUKCJE BEZPIECZNEJ OBSŁUGI

KASETA BATERII

1. Przed użyciem kasyety baterii należy przeczytać wszystkie instrukcje i oznaczone uwagi dotyczące (1) ładowarki baterii, (2) baterii i (3) urządzenia korzystającego z baterii.
2. Nie rozbierać kasyety baterii.
3. Jeśli czas pracy urządzenia znacznie się skrócił, należy natychmiast go przestać go używać. W przeciwnym razie może powstać ryzyko przegrzania, możliwość oparzenia, a nawet wybuchu.
4. Jeśli do oczu dostanie się elektrolit, należy je przepłukać czystą wodą i natychmiast uzyskać pomoc lekarską. Może to spowodować utratę wzroku.
5. Nie zwierać ze sobą końcówek kasyety baterii:
 - (1) Nie dotykać tych końcówek żadnymi materiałami przewodzącymi prąd.
 - (2) Unikać przechowywania kasyety baterii w pojemniku zawierającym takie przedmioty metalowe, jak gwoździe czy monety.
 - (3) Nie wystawiać kasyety baterii na działanie wody lub deszczu.
 Zwarcie baterii może spowodować przepływ dużego prądu, przegrzanie, możliwość oparzenia, a nawet awarię.
6. Nie przechowywać urządzenia ani kasyety baterii w miejscach, gdzie temperatura może sięgać lub przekraczać 50°C.

7. Nie spalać kasyety baterii, nawet jeśli uległa ona poważnemu uszkodzeniu lub zupełnie się zużyła. Znajdująca się w ogniu kaseeta baterii może wybuchnąć.
8. Należy uważać, aby nie upuścić ani nie obić baterii.
9. Nie korzystać z uszkodzonej baterii.
10. Należy przestrzegać lokalnych przepisów dotyczących utylizacji baterii.

Wskazówki pozwalające maksymalnie wydłużyć żywotność baterii

1. Kasetę baterii należy ładować zanim rozładuje się ona całkowicie. Ilekroć w urządzeniu pozostaje mało energii, należy przerwać jego pracę i naładować kasetę baterii.
2. Nigdy nie ładować w pełni naładowanej kasyety baterii. Przeladowanie skraca żywotność użytkową baterii.
3. Kasetę baterii należy ładować w temperaturze pokojowej wynoszącej 10°C – 40°C. Jeżeli kaseeta baterii jest gorąca, przed ładowaniem należy pozwolić jej ostygnąć.
4. Kasetę baterii należy ładować raz na sześć miesięcy, jeśli nie jest ona używana przez długi czas.

Symbole

Poniżej ukazano symbole dotyczące urządzenia. Przed jego użyciem należy poznać ich znaczenie.



- Należy przeczytać instrukcję obsługi.



- Dotyczy wyłącznie krajów UE
Nie wyrzucać urządzeń elektrycznych ani zestawów baterii razem z odpadami z gospodarstwa domowego! Zgodnie z unijnymi dyrektywami w sprawie zużytego sprzętu elektrotechnicznego i elektronicznego oraz w sprawie baterii i akumulatorów oraz zużytych baterii i akumulatorów, a także ich krajowymi wdrożeniami sprzętu elektrotechnicznego oraz baterii i zestaw(y) baterii wycofywane z eksploatacji należy selektywnie zbierać i dostarczyć ośrodkowi unieszkodliwiania odpadów.

DANE TECHNICZNE

Model	DCM500
Zasilanie	AC (napięcie robocze podano na tabliczce znamionowej na urządzeniu), 50 Hz – 60 Hz albo 18 V DC (z kasetą baterii BL1830 lub BL1840)
Pojemność zbiornika na wodę	150 ml
Wymiary (d/s/w)	222 x 115 x 214 mm
Waga	0,9 kg bez kabla i baterii 1,7 kg z baterią

- Z uwagi na stale prowadzony program badawczo-rozwojowy podane powyżej dane techniczne mogą bez uprzedzenia ulec zmianie.
- Dane techniczne i kasety baterii mogą różnić się w poszczególnych krajach.
- Waga z kasetą baterii zgodnie z procedurą EPTA 01/2003

OBSŁUGA URZĄDZENIA

OPIS CZĘŚCI (rys. C)

1. Przycisk
2. Czerwony wskaźnik
3. Kasetka baterii
4. Znak gwiazdy
5. Pokrywa zbiornika
6. Zbiornik na wodę
7. Filtr
8. Oprawa filtra
9. Podstawa na filiżankę (mieści filiżanki i kubki o wysokości do 88 mm)
10. Przełącznik zasilania
11. Płyta dolna
12. Gniazdko zasilania prądem przemiennym (AC)
13. Gniazdko zasilania prądem stałym (DC)
14. Miarka (płaska łyżka kawy: 6,5 g)
15. Oprawa baterii
16. Kabel zasilający prądem przemiennym (AC)
17. Wyseпка "LIMIT" napelnienia
18. Otwór przelewowy

PRZYGOTOWANIE URZĄDZENIA

Podczas korzystania z urządzenia po raz pierwszy lub po długim okresie przechowywania, należy wykonać następujące czynności:

1. Usunąć z urządzenia wszystkie materiały opakowaniowe.
2. Wyczyścić urządzenie z zewnątrz oraz umyć filtr i oprawę filtra (patrz: CZYSZCZENIE).
3. Aby pozbyć się wszelkiego osadu z urządzenia, do zbiornika na wodę należy nalać 150 ml świeżej wody i rozpocząć parzenie (patrz: PARZENIE KAWY) bez kawy mielonej w filtrze, aż zbiornik na wodę będzie pusty. Powtórzyć tę czynność co najmniej dwukrotnie.

OBSŁUGA URZĄDZENIA ZASILANEGO PRĄDEM PRZEMIENNYM (rys. D)

Podłączyć kabel zasilający prądem przemiennym do gniazdka AC urządzenia, a następnie do gniazda sieciowego AC.

UWAGA

- Nie podłączać jednocześnie kabla zasilającego prądem przemiennym (AC) i oprawy baterii do gniazdek urządzenia.
- Z urządzeniem dostarczono krótki kabel zasilający zmniejszający ryzyko wynikającego z jego splątania lub potknięcia się o dłuższy kabel. W razie korzystania z dłuższych, dających się odłączać kabli zasilających lub przedłużaczy należy:
 - Ostrożnie stosować dłuższe, odłączane kable zasilające lub przedłużacze.
 - Stosować odłączane kable zasilające lub przedłużacze o elektrycznych wartościach znamionowych przynajmniej równych elektrycznym wartościom znamionowym urządzenia.
 - Stosować wyłącznie 3-żyłowy kabel z uziemieniem;
 - Dłuższy kabel należy poprowadzić tak, aby nie zwisał z blatu lady lub stołu, gdzie może zostać pociągnięty przez dzieci lub spowodować potknięcie.

OBSŁUGA URZĄDZENIA ZASILANEGO BATERIĄ Montaż i demontaż kasety baterii (rys. A)

⚠ OSTRZEŻENIE

- Przed zamontowaniem lub wymontowaniem kasety baterii zawsze należy najpierw wyłączyć urządzenie.
- **Podczas zamontowywania lub wymontowywania kasety baterii należy pewnie trzymać oprawę baterii i kasetę baterii.** Niepewne trzymanie oprawy baterii i kasety baterii może spowodować ich wyslizgnięcie się z rąk i zakończyć się uszkodzeniem urządzenia i kasety baterii oraz urazem ciała.

Aby wymontować kasetę baterii, należy wysunąć ją z oprawy baterii, przesuwając przycisk na czole kasety baterii (rys. A-1).

Aby zamontować kasetę baterii, należy dopasować język kasety baterii do rowków w obudowie i wsunąć kasetę na jej miejsce. Należy dosunąć ją do końca, aż do zatrzaśnięcia się jej z nieznacznym kliknięciem. Jeżeli na górnej części przycisku widoczny jest czerwony wskaźnik (rys. A-2), kasetka nie zatrzaśnięta się całkowicie.

⚠ OSTRZEŻENIE

- Należy zawsze tak zamontować kasetę baterii, aby czerwony wskaźnik (rys. A-2) nie był widoczny. W przeciwnym razie może ona przypadkowo wypaść z oprawy baterii i spowodować uraz obsługującego lub osoby w sąsiedztwie.

- Nie montować kasety baterii na siłę. Jeżeli kasetka nie wsuwa się z łatwością, nie została prawidłowo nasadzona.

Układ ochrony baterii

Urządzenie wyposażono w układ ochrony baterii. Układ ten automatycznie odcina zasilanie urządzenia w celu wydłużenia działania baterii.

Urządzenie automatycznie się wyłączy podczas pracy, jeśli urządzenie i/lub bateria znajdują się w jednym z poniższych stanów:

- **Przegrzanie:**
Jeżeli urządzenie się nie włącza, bateria jest zbyt ciepła. W tej sytuacji przed ponownym naciśnięciem przycisku zasilania należy odczekać, aż bateria ostygnie.
- **Niskie napięcie baterii:**
Naładowanie baterii jest zbyt niskie, więc urządzenie się nie uruchomi. W tej sytuacji należy wyjąć i naładować baterię.

UWAGA

- Ochrona przed przegrzaniem działa wyłącznie w kasecie baterii oznaczonej gwiazdką (rys. B-4).

Podłączanie oprawy baterii (rys. E)

Należy podłączyć oprawę baterii do gniazdka zasilania prądem stałym (DC) w urządzeniu.

UWAGA

- Nie podłączać jednocześnie kabla zasilającego prądem przemiennym (AC) i oprawy baterii do gniazdek urządzenia.

PARZENIE KAWY

1. Otworzyć pokrywę zbiornika na wodę (rys. C-5) i nalać 150 ml świeżej, zimnej wody. Wodę wlewać aż do zakrycia wysepek "LIMIT" napełniania (rys. F-17).

UWAGA

- Nie wlewać zbyt dużo wody, bo jej nadmiar może wypłynąć otworem przelewowym (rys. F-18).
2. Wyjąć z urządzenia oprawę filtra (rys. C-8) z filtrem (rys. C-7), do filtra miarką wsypać 6,5 grama kawy mielonej (rys. C-14), następnie włożyć oprawę filtra z powrotem do urządzenia.

UWAGA

- Należy prawidłowo umieścić filtr w jego oprawie (rys. G-8). W przeciwnym razie nie będzie można prawidłowo wsadzić oprawy filtra.
 - Ilość kawy mielonej można dostosować do upodobania.
3. Postawić filiżankę na podstawie na filiżankę (rys. C-9).
 4. Naciśnąć przełącznik zasilania (rys. C-10). Zapala się lampka przełącznika zasilania i rozpoczyna się parzenie kawy.

Kiedy parzenie kawy zostanie zakończone, urządzenie automatycznie się wyłączy i zgaśnie lampka.

UWAGA

- Aby przerwać parzenie kawy, należy nacisnąć przełącznik zasilania (rys. C-10). Urządzenie się wyłączy i zgaśnie lampka zasilania.
- Przy zasilaniu prądem przemiennym parzenie trwa około 3 minut, a przy zasilaniu baterią – około 7 minut (czas parzenia zależy od ilości wody, temperatury i innych warunków). Im dłużej trwa parzenie, tym mocniejsza jest kawa.

⚠ OSTRZEŻENIE

- Aby ograniczyć ryzyko oparzenia, nie wyjmować oprawy filtra (rys. C-8) podczas parzenia.
- Kiedy z części parzącej oznaczonej symbolem ⚠ (rys. H) wydobywa się para, nie należy dotykać tej części urządzenia.
- Para gromadzi się pod oprawą filtra (rys. C-8).
- Podczas parzenia nie dotykać płytki dolnej (rys. C-11).
- W celu wyjęcia oprawy filtra po zakończeniu parzenia należy odczekać co najmniej 5 minut.
- Przed nalaniem zimnej wody w celu rozpoczęcia kolejnego parzenia należy odczekać co najmniej 5 minut. W przeciwnym razie z urządzenia może wydobyć się para i gorąca woda, powodując ryzyko oparzenia.

CZYSZCZENIE

Właściwe czyszczenie zapewni długoletnie działanie urządzenia. Aby smak kawy zachowywał swoją jakość, po każdym użyciu urządzenia należy wyczyścić.

⚠ OSTRZEŻENIE

- Nie zanurzać urządzenia, kabla zasilającego prądem przemiennym (AC), ani oprawy baterii w wodzie lub innej cieczy.
1. Odłączyć kabel zasilający prądem przemiennym (AC) lub oprawę baterii od urządzenia i odczekać, aż urządzenie ostygnie.
 2. Przetrzeć zewnętrzne powierzchnie urządzenia miękką, wilgotną ściereczką.

UWAGA

- Nie stosować ściernych środków czyszczących ani zmywaków do szorowania.
3. Wyjąć z urządzenia oprawę filtra (rys. C-8) z filtrem (rys. C-7), umyć je w gorącej wodzie mydlanej, po czym opłukać je gorącą wodą.
 4. Odczekać, aż urządzenie i wszystkie jego części całkowicie wyschną.

UWAGA

- Nie suszyć wnętrza zbiornika na wodę (rys. C-6), bo mogą w nim pozostać kłaczk.

PRZECHOWYWANIE

- Aby zapobiec pożarowi lub przypaleniu, przed przechowaniem urządzenia należy odczekać, aż całkowicie ostygnie.
- Nie przechowywać rozładowanej baterii przez długie okresy, bo może to skrócić jej żywotność.
- Aby zachować **BEZPIECZEŃSTWO** i **NIEZAWODNOŚĆ** produktu, należy dokonywać napraw i innych czynności konserwacyjnych lub regulacyjnych w autoryzowanych punktach serwisowych firmy Makita, zawsze stosując części zamienne Makita.

KONSERWACJA

⚠ OSTRZEŻENIE

- Kiedy niezbędne jest serwisowanie urządzenia, należy zlecić go autoryzowanemu punktowi serwisowemu stosującemu oryginalne części zamienne. Użycie jakichkolwiek innych części może spowodować zagrożenie lub uszkodzić produkt.

⚠ OSTRZEŻENIE

- Aby uniknąć poważnych urazów ciała, podczas czyszczenia lub wszelkich prac konserwacyjnych od urządzenia należy zawsze odłączyć kabel zasilający prądem przemiennym (AC) lub kasetę baterii.

KONSERWACJA OGÓLNA

Do czyszczenia części plastikowych nigdy nie stosować benzyny, rozcieńczalnika, alkoholu ani podobnych środków. Mogłoby to spowodować odbarwienia, zniekształcenia lub pęknięcia. Po ostygnięciu urządzenia należy czystymi ścierkami usunąć z niego brud, pył, olej, tłuszcz itp.

DOSTĘPNE AKCESORIA

OSTRZEŻENIE

- Zaleca się stosowanie w urządzeniu wyłącznie akcesoriów lub przystawek wskazanych w niniejszej instrukcji obsługi. Użycie wszelkich innych akcesoriów lub przystawek może spowodować ryzyko urazu. Akcesoria i przystawki należy stosować wyłącznie zgodnie z ich przeznaczeniem.

W razie potrzeby szczegółowych informacji o niżej wskazanych akcesoriach prosimy skontaktować się z lokalnym punktem serwisowym firmy Makita.

- Oryginalna bateria akumulatorowa i ładowarka firmy Makita

UWAGA

- Niektóre pozycje z powyższego wykazu mogą być załączone do urządzenia jako akcesoria standardowe. Mogą być one różne w poszczególnych krajach.

AVERTISMENTE ȘI REGULI DE SIGURANȚĂ

- Acest aparat poate fi utilizat de către copiii mai mari de 8 ani cu condiția să fie supravegheați și instruiți cu privire la utilizarea aparatului într-un mod sigur și să conștientizeze pericolele pe care le implică utilizarea aparatului. Operațiunile de curățare și întreținere nu vor fi efectuate de către copii decât dacă sunt mai mari de 8 ani și supravegheați. Nu lăsați aparatul și cablul de alimentare la îndemâna copiilor mai mici de 8 ani.
 - Aparatele pot fi utilizate de către persoane cu capacități fizice, senzoriale sau mentale reduse ori fără experiență și cunoștințe cu condiția ca acestea să fie supravegheate sau instruite cu privire la utilizarea aparatului într-un mod sigur și să conștientizeze pericolele la care se pot expune.
 - Li se va interzice copiilor să se joace cu aparatul.
1. Acest aparat este de uz casnic și poate fi folosit, de asemenea, și:
 - de către angajații care utilizează încăperile destinate servirii mesei din magazine, birouri și alte spații de lucru;
 - în locuințele rurale;
 - de către clienții hotelurilor, motelurilor și ai altor spații de cazare;
 - în unitățile de cazare care oferă mic dejun inclus.Nu utilizați aparatul în alte scopuri decât cele pentru care a fost conceput.
 2. Citiți toate instrucțiunile.
 3. Suprafețele exterioare se pot încălzi în timpul funcționării. Nu atingeți suprafețele fierbinți.
 4. Pentru a evita producerea unui incendiu sau electroșoc, nu introduceți cablul de alimentare, fișele sau aparatul în apă sau în alte lichide.
 5. Scoateți din priză cablul de alimentare atunci când nu folosiți aparatul și înainte de a-l curăța. Lăsați aparatul să se răcească înainte de a monta sau demonta componentele și înainte de a-l curăța.
 6. Nu puneți în funcțiune aparatul dacă fișa sau cablul de alimentare s-a defectat ca urmare a unei defecțiuni a aparatului sau dacă acestea prezintă semne de deteriorare. Predați aparatul la cea mai apropiată unitate de service autorizată în vederea verificării, reparării sau reglării.

7. Utilizarea accesoriilor nerecomandate de către producătorul aparatului poate provoca incendii, electrocutare sau vătămări corporale.
8. Nu lăsați cablul de alimentare să atârne peste marginea mesei sau a teșghelei și nu atingeți suprafețele fierbinți.
9. Nu așezați aparatul pe sau în apropierea arzătoarelor pe gaz sau electrice fierbinți și nici în cuptorul încins.
10. Introduceți mai întâi fișa cablului în aparat, după care introduceți ștecărul în priză. Pentru a deconecta aparatul, puneți toate butoanele în poziția „off”, apoi scoateți ștecărul din priza de curent.
11. Nu utilizați aparatul în alte scopuri decât cele pentru care a fost conceput.
12. Nu deschideți capacul rezervorului de apă în timpul preparării cafelei.
13. Vă puteți opări dacă scoateți suportul filtrului în timpul preparării cafelei.
14. Așezați aparatul pe o suprafață dreaptă și dură, pentru a vă asigura că circulația aerului pe sub aparat nu este întreruptă.
15. Pentru a reduce pericolul de incendiu sau de electrocutare, nu demontați capacul inferior. Aparatul nu conține piese care să poată fi reparate de către utilizator. Operațiunile de reparație și întreținere trebuie efectuate numai la un centru de service autorizat.
16. Pentru alimentarea cu curent continuu, aparatul se va utiliza numai cu unitatea de alimentare livrată odată cu aparatul.
17. Scoateți acumulatorul din aparat înainte de a efectua reglaje, de a schimba accesoriile sau de a depozita aparatul. Aceste măsuri preventive de siguranță reduc riscul de pornire accidentală a aparatului.
18. Încărcați acumulatorul numai cu încărcătorul specificat de producător. Un încărcător potrivit pentru un anumit model de acumulatori poate reprezenta un pericol de incendiu dacă este utilizat cu un alt model de acumulatori.
19. Utilizați numai acumulatori special concepuți pentru astfel de aparate. Utilizarea altor tipuri de acumulatori poate provoca incendii și vătămări corporale.
20. Atunci când nu utilizați acumulatorul, nu îl păstrați laolaltă cu obiecte metalice, de exemplu agrafe pentru hârtie, monede, chei, cuie, șuruburi sau alte obiecte metalice mici, care pot realiza o conexiune între borne. Scurtcircuitarea bornelor acumulatorului poate provoca arsuri sau incendii.

21. Dacă acumulatorul este utilizat excesiv, electrolitul se poate scurge; evitați contactul cu electrolitul. Dacă atingeți din greșeală electrolitul, spălați-vă cu apă. În cazul contactului cu ochii, solicitați asistență medicală. Electrolitul scurs din acumulator poate provoca iritații sau arsuri.
22. Nu utilizați un acumulator sau un aparat deteriorat ori modificat. Acumulatorii deteriorați sau modificați pot avea manifestări neașteptate care pot produce incendii, explozii sau vătămări corporale.
23. Nu expuneți acumulatorul sau aparatul la foc sau la temperaturi excesive. Expunerea la foc sau la temperaturi de peste 130°C poate provoca o explozie.
24. Încredințați operațiunile de service unei persoane autorizate, care să utilizeze numai piese de schimb identice. Astfel, veți avea garanția că siguranța produsului nu este afectată.
25. Aveți grijă să nu vărsați lichide pe conector. Dacă totuși se întâmplă, scoateți cablul din priză/scoateți acumulatorul.

PĂSTRAȚI ACESTE INSTRUCȚIUNI.

INSTRUCȚIUNI IMPORTANTE PRIVIND SIGURANȚA

ACUMULATORUL

1. Înainte de a utiliza acumulatorul, citiți toate instrucțiunile și marcajele de avertizare de pe (1) încărcător, (2) acumulator și (3) aparatul cu care va fi utilizat acumulatorul.
2. Nu demontați acumulatorul.
3. Dacă durata de funcționare se reduce prea mult, opriți imediat aparatul. Poate avea loc o supraîncălzire, se pot produce arsuri sau chiar o explozie.
4. Dacă electrolitul vă pătrunde în ochi, clătiți ochii cu apă curată și consultați de urgență medicul. În caz contrar, vă puteți pierde vederea.
5. Nu scurtcircuitați acumulatorul:
 - (1) Nu atingeți bornele cu un material conducător de electricitate.
 - (2) Nu păstrați acumulatorul în același loc cu alte obiecte metalice, cum ar fi cuie, monede etc.
 - (3) Nu expuneți acumulatorul la apă sau ploaie. Un acumulator scurtcircuitat poate provoca un flux intens de curent electric, supraîncălzire, arsuri sau chiar defectarea aparatului.
6. Nu păstrați aparatul și acumulatorul în locuri în care temperatura poate atinge sau depăși 50°C.
7. Nu incinerati acumulatorul nici măcar atunci când prezintă deteriorări grave sau este complet uzat. Acumulatorul poate exploda.
8. Aveți grijă să nu scăpați și să nu loviți acumulatorul.
9. Nu utilizați un acumulator defect.
10. Respectați legislația locală privind eliminarea acumulatorilor.

Instrucțiuni de păstrare a duratei maxime de viață a acumulatorului

1. Încărcați acumulatorul înainte de a fi descărcat complet. Opriți aparatul și încărcați acumulatorul atunci când observați că aparatul nu mai funcționează cu aceeași putere.
2. Nu reîncărcați niciodată un acumulator complet încărcat. Supraîncărcarea scurtează durata de viață a acumulatorului.
3. Încărcați acumulatorul la o temperatură a camerei de 10°C – 40°C. Dacă acumulatorul este fierbinte, lăsați-l să se răcească înainte de a-l încărca.
4. Încărcați acumulatorul o dată la șase luni dacă nu îl utilizați pentru o perioadă lungă de timp.

Simboluri

Mai jos sunt prezentate simbolurile utilizate pentru aparat. Asigurați-vă că înțelegeți semnificația acestora înainte de utilizare.



- Citiți manualul de instrucțiuni.



- Numai pentru țările UE
Nu aruncați echipamentul electric sau acumulatorul împreună cu deșeurile menajere obișnuite! În concordanță cu directivele europene privind deșeurile de echipamente electrice și electronice, bateriile și acumulatorii și deșeurile de baterii și acumulatori și implementarea acestora în conformitate cu legislația națională, echipamentele electrice, bateriile și acumulatorii care urmează să fie scoase/scoși din uz trebuie să fie colectate/colectați separat și predate/predați unui centru de reciclare care respectă siguranța mediului înconjurător.

DATE TEHNICE

Model	DCM500
Alimentare	CA (tensiunea este specificată pe plăcuța cu date tehnice de pe aparat), 50 – 60 Hz sau 18 V CC (cu acumulator BL1830 sau BL1840)
Capacitatea rezorului de apă	150 ml
Dimensiuni (l/l/h)	222 x 115 x 214 mm
Greutate	0,9 kg fără cablul de alimentare și acumulator 1,7 kg cu acumulator

- Datorită programului nostru continuu de cercetare și dezvoltare, datele tehnice pot fi modificate fără aviz prealabil.
- Datele tehnice și acumulatorul pot fi diferite, în funcție de țară.
- Greutate, cu acumulator, conform Procedurii EPTA 01/2003

FUNȚIONAREA

PĂRȚILE COMPONENTE (Fig. C)

1. Buton
2. Indicator de culoare roșie
3. Acumulator
4. Marcaj în formă de stea
5. Capac rezervor
6. Rezervor de apă
7. Filtru
8. Suport filtru
9. Suport cană (pentru cești sau căni cu înălțime de maximum 88 mm)
10. Buton de pornire/oprire
11. Bază
12. Priză de alimentare c.a.
13. Priză de alimentare c.c.
14. Măsură (o măsură rasă de cafea: 6,5 g)
15. Suport acumulator
16. Cablu de alimentare c.a.
17. Indicator de nivel al apei „LIMIT”
18. Orificiu de preaplin

PREGĂTIREA PENTRU UTILIZARE

Atunci când utilizați aparatul pentru prima dată sau după o lungă perioadă de depozitare, efectuați pașii următori:

1. Îndepărtați toate ambalajele.
2. Curățați suprafața exterioară a aparatului și spălați filtrul și suportul acestuia (consultați capitolul CURĂȚAREA).
3. Pentru îndepărtarea depunerilor din aparat, turnați 150 ml de apă proaspătă în rezervor și inițiați prepararea (consultați capitolul PREPARAREA CAFELEI), fără a adăuga cafea măcinată în filtru, până la golirea rezervorului. Repetați procedura de cel puțin două ori.

FUNȚIONAREA CU ALIMENTARE DE LA PRIZA DE C.A. (Fig. D)

Introduceți cablul de alimentare c.a. în priză de c.a. a aparatului, apoi în priză de perete.

OBSERVAȚIE

- Nu introduceți concomitent cablul de alimentare c.a. și cablul suportului acumulatorului în prizele aparatului.
- Cablul de alimentare este scurt, pentru a reduce pericolele rezultate din încurcarea în cablu sau împiedicarea de un cablu mai lung. Dacă utilizați cabluri de alimentare detașabile mai lungi sau prelungitoare:
 - Utilizați cu atenție cablurile de alimentare detașabile mai lungi sau prelungitoare.
 - Utilizați un cablu detașabil sau un cablu prelungitor cu putere electrică cel puțin la fel de mare ca aceea a aparatului.
 - Utilizați numai cabluri cu 3 fire cu împământare.
 - Dispuneți cablul mai lung astfel încât să nu atârne peste marginea teșehlei sau a mesei, evitând pericolul ca alte persoane să se împiedice în cablu sau să fie tras de către copii.

FUNCȚIONAREA CU ACUMULATOR

Introducerea sau scoaterea acumulatorului (Fig. A)

ATENȚIE

- Oprii întotdeauna aparatul înainte de a introduce sau scoate acumulatorul.
- **Țineți bine suportul și acumulatorul atunci când îl introduceți sau îl scoateți.** În caz contrar, acestea vă pot aluneca din mână, ceea ce poate duce la deteriorarea aparatului și a acumulatorului și la vătămări corporale.

Pentru a scoate acumulatorul, trageți-l din aparat în timp ce glisați butonul (Fig. A-1) din partea din față a acumulatorului.

Pentru a introduce acumulatorul, aliniați clapeta de pe acumulator cu șanțul de pe carcasă și împingeți-l în poziție. Introduceți-l întotdeauna complet, până când se fixează în poziție cu un scurt clic. Dacă indicatorul de culoare roșie (Fig. A-2) din partea de sus a butonului este vizibil, înseamnă că acumulatorul nu este complet blocat.

ATENȚIE

- Introduceți acumulatorul până la capăt, până când indicatorul de culoare roșie (Fig. A-2) nu mai este vizibil. În caz contrar, poate cădea din suport, provocând accidentarea dumneavoastră sau a celor din jur.
- Nu introduceți acumulatorul forțat. Dacă nu alunecă ușor în poziție, înseamnă că nu este introdus corect.

Sistemul de protecție a acumulatorului

Aparatul este prevăzut cu un sistem de protecție a acumulatorului. Acesta întrerupe automat alimentarea aparatului, pentru a prelungi durata de viață a acumulatorului.

Aparatul se oprește automat în timpul funcționării dacă aparatul și/sau acumulatorul se află într-una dintre următoarele situații:

- Supraîncălzire:
Dacă aparatul nu pornește, înseamnă că acumulatorul s-a supraîncălzit. În acest caz, lăsați acumulatorul să se răcească înainte de a apăsa din nou butonul de pornire/oprire.
- Nivel scăzut de încărcare a acumulatorului:
Energia rămasă este prea scăzută, iar aparatul nu va funcționa. În acest caz, scoateți acumulatorul și încărcați-l.

OBSERVAȚIE

- Protecția la supraîncălzire funcționează numai cu un acumulator care poartă marcajul în formă de stea (Fig. B-4).

Conectarea suportului acumulatorului (Fig. E)

Introduceți fișa suportului în priză de alimentare c.c. de pe aparat.

OBSERVAȚIE

- Nu introduceți concomitent cablul de alimentare c.a. și cablul suportului acumulatorului în prizele aparatului.

PREPARAREA CAFELEI

1. Deschideți capacul rezervorului de apă (Fig. C-5) și turnați 150 de ml de apă rece.

Turnați apă până acoperiți indicatorul de nivel „LIMIT” (Fig. F-17).

OBSERVAȚIE

- Nu turnați prea multă apă, pentru că s-ar putea să curgă prin orificiul de preaplin (Fig. F-18).
2. Scoateți suportul filtrului (Fig. C-8) și filtrul (Fig. C-7) din aparat, adăugați 6,5 grame de cafea măcinată în filtru folosind măsura (Fig. C-14), apoi reintroduceți suportul filtrului în aparat.

OBSERVAȚIE

- Așezați filtrul în suport în poziția corectă (Fig. G-8). În caz contrar, suportul filtrului nu poate fi introdus corect.
 - Cantitatea de cafea poate fi diferită, după preferințe.
3. Așezați o cană pe suportul aferent (Fig. C-9).
 4. Apăsăți butonul de pornire/oprire (Fig. C-10). Butonul se aprinde, iar prepararea cafelei începe. La sfârșitul preparării, aparatul se oprește automat și butonul de pornire/oprire se stinge.

OBSERVAȚIE

- Pentru a opri prepararea, apăsați butonul de pornire/oprire (Fig. C-10). Aparatul se oprește, iar butonul se stinge.
- Atunci când aparatul este alimentat de la priză c.a., prepararea cafelei durează aproximativ 3 minute, iar atunci când este alimentat de la acumulator, prepararea durează aproximativ 7 minute (durata diferă în funcție de cantitatea de apă, temperatură și alte condiții). Cu cât timpul de preparare este mai lung, cu atât cafeaua este mai tare.

ATENȚIE

- Pentru a evita pericolul de opărire, nu scoateți suportul filtrului (Fig. C-8) în timpul preparării cafelei.
- Nu atingeți zona marcată cu  (Fig. H) atunci când observați că ies aburi.
- Aburii se formează sub suportul filtrului (Fig. C-8).
- Nu atingeți baza (Fig. C-11) în timpul preparării cafelei.
- După finalizarea preparării, așteptați cel puțin 5 minute înainte de a scoate suportul filtrului.
- Dacă doriți să preparați o altă cafea, așteptați cel puțin 5 minute înainte de a turna apă rece. În caz contrar, se pot degaja aburi care, împreună cu apa fierbinte, vă pot opări.

CURĂȚAREA

Dacă este întreținut corect, aparatul va funcționa mulți ani. Curățați aparatul după fiecare utilizare, pentru a vă bucura de aceeași aromă de calitate a cafelei.

AVERTISMENT

- Nu introduceți aparatul, cablul de alimentare c.a. sau suportul acumulatorului în apă sau în alte lichide.
1. Scoateți fișa cablului de alimentare c.a./fișa suportului acumulatorului din priză a aparatului și lăsați aparatul să se răcească.
 2. Ștergeți suprafața exterioară a aparatului cu o lavetă moale umezită cu apă.

OBSERVAȚIE

- Nu folosiți produse de curățare abrazive sau bureți de vase abrazivi.
3. Scoateți suportul filtrului (Fig. C-8) împreună cu filtrul (Fig. C-7), spălați-le cu apă caldă și detergent de vase și clătiți-le cu apă caldă.

4. Lăsați aparatul și toate componentele să se usuce complet.

OBSERVAȚIE

- Nu uscați interiorul rezervorului de apă (Fig. C-6) cu cârpa, pentru că pot rămâne scame.

DEPOZITAREA

- Pentru a evita incendiile sau arsurile, lăsați aparatul să se răcească complet înainte de a-l depozita.
- Nu păstrați acumulatorul descărcat pentru o perioadă lungă de timp, deoarece durata sa de viață se poate scurta.
- Pentru ca produsul să fie în permanență SIGUR și FIABIL, reparațiile, lucrările de întreținere și reglajele vor fi efectuate de către un centru de service Makita autorizat, folosindu-se întotdeauna piese de schimb Makita.

ÎNȚREȚINEREA

AVERTISMENT

- Dacă aparatul necesită reparații, adresați-vă unui centru de service Makita autorizat, care utilizează piese de schimb originale. Utilizarea altor piese poate provoca accidente sau defectarea produsului.

AVERTISMENT

- Pentru a evita leziunile corporale grave, scoateți întotdeauna cablul de alimentare c.a. sau acumulatorul din aparat atunci când îl curățați sau efectuați o operațiune de întreținere.

ÎNȚREȚINEREA GENERALĂ

Nu folosiți niciodată benzină, neofalină, diluant, alcool sau substanțe asemănătoare pentru a curăța componentele din plastic. Se pot produce decolorări, deformări sau fisuri. După ce aparatul s-a răcit, folosiți o lavetă curată pentru a îndepărta murdăria, praful, uleiul, grăsimea etc.

ACCESORIU OPȚIONAL

ATENȚIE

- Aceste accesorii sau piese suplimentare sunt recomandate pentru aparatul prezentat în acest manual. Utilizarea altor accesorii sau piese suplimentare poate reprezenta un pericol de vătămare corporală. Folosiți accesoriul sau piesa suplimentară numai în scopul pentru care a fost creat(ă).

Dacă aveți nevoie de asistență sau mai multe informații cu privire la aceste accesorii, adresați-vă centrului de service Makita din zona dumneavoastră.

- Acumulator și încărcător originale Makita

OBSERVAȚIE

- Unele articole din listă pot fi livrate odată cu aparatul ca accesorii standard. Acestea pot diferi de la o țară la alta.

WARNUNG UND SICHERHEITSGESETZE

- Dieses Gerät kann von Kindern ab 8 Jahren benutzt werden, wenn sie eine Betreuung oder Anweisung bezüglich des sicheren Gebrauchs des Gerätes erhalten und die damit verbundenen Gefahren verstanden haben. Reinigung und Benutzerwartung dürfen nicht von Kindern durchgeführt werden, es sei denn, dass sie älter als 8 Jahre sind und beaufsichtigt werden. Bewahren Sie das Gerät und sein Kabel außer Reichweite von Kindern unter 8 Jahren auf.
 - Geräte können von Personen mit verminderten körperlichen, sensorischen oder geistigen Fähigkeiten oder mangelnder Erfahrung und Kenntnis benutzt werden, wenn sie eine Betreuung oder Unterweisung im sicheren Gebrauch des Gerätes erhalten und die damit verbundenen Gefahren verstanden haben.
 - Kinder dürfen nicht mit dem Gerät spielen.
1. Dieses Gerät ist für den Gebrauch in Haushalten und ähnlichen Anwendungen wie den folgenden vorgesehen:
 - Personalküchenbereiche in Läden, Büros und anderen Arbeitsumgebungen;
 - Bauernhöfe;
 - von Kunden in Hotels, Motels und anderen Wohnumgebungen;
 - Frühstückspensionen.Benutzen Sie das Gerät nicht für sachfremde Zwecke.
 2. Lesen Sie alle Anweisungen.
 3. Oberflächen neigen zum Heißwerden während des Gebrauchs. Berühren Sie keine heißen Oberflächen.
 4. Tauchen Sie das Kabel, die Stecker oder das Gerät nicht in Wasser oder andere Flüssigkeiten, um einen Brand und elektrische Schläge zu vermeiden.
 5. Ziehen Sie bei Nichtbenutzung und vor dem Reinigen des Gerätes den Netzstecker ab. Lassen Sie das Gerät abkühlen, bevor Sie Teile anbringen oder abnehmen und das Gerät reinigen.
 6. Betreiben Sie das Gerät nicht mit beschädigtem Kabel oder Stecker, nachdem eine Funktionsstörung aufgetreten ist oder das Gerät in irgend einer Weise beschädigt worden ist. Bringen Sie das Gerät zur nächsten Vertragswerkstatt, um es überprüfen, reparieren oder einstellen zu lassen.

7. Der Gebrauch von Zubehör, das nicht vom Hersteller empfohlen wird, kann zu einem Brand, elektrischen Schlag oder Personenverletzung führen.
8. Lassen Sie das Kabel nicht über die Kante eines Tisches oder einer Theke hängen oder heiße Oberflächen berühren.
9. Stellen Sie das Gerät nicht auf einen heißen Gasbrenner, eine elektrische Herdplatte, in einen heißen Ofen, oder in deren Nähe.
10. Stecken Sie immer zuerst den Stecker in das Gerät, bevor Sie das Netzkabel an eine Netzsteckdose anschließen. Zum Abtrennen schalten Sie zuerst den Schalter aus, bevor Sie den Netzstecker von der Netzsteckdose abziehen.
11. Benutzen Sie das Gerät nicht für sachfremde Zwecke.
12. Öffnen Sie nicht den Wassertankdeckel während der Aufbrühzyklen.
13. Es kann zu einer Verbrühung kommen, falls der Filterhalter während der Aufbrühzyklen entfernt wird.
14. Stellen Sie das Gerät auf eine feste, ebene Fläche, um eine Unterbrechung des Luftstroms unter dem Gerät zu vermeiden.
15. Um die Gefahr eines Brands oder elektrischen Schlags zu verringern, entfernen Sie nicht die Bodenplatte. Es befinden sich keine vom Benutzer zu wartenden Teile im Inneren. Wartung und Reparatur dürfen nur von einer autorisierten Kundendienststelle durchgeführt werden.
16. Für Gleichstromversorgung darf das Gerät nur mit dem mitgelieferten Netzgerät verwendet werden.
17. Trennen Sie den Akku vom Gerät, bevor Sie Einstellungen vornehmen, Zubehör auswechseln oder das Gerät lagern. Solche vorbeugenden Sicherheitsmaßnahmen reduzieren die Gefahr eines versehentlichen Einschaltens des Gerätes.
18. Laden Sie den Akku nur mit dem vom Hersteller vorgeschriebenen Ladegerät. Ein Ladegerät, das für einen Akkutyp geeignet ist, kann bei Verwendung mit einem anderen Akku eine Brandgefahr darstellen.
19. Verwenden Sie Geräte nur mit den speziell vorgesehenen Akkus. Bei Verwendung irgendwelcher anderen Akkus besteht Verletzungs- und Brandgefahr.

20. Bewahren Sie den Akku bei Nichtgebrauch nicht zusammen mit Metallgegenständen, wie Büroklammern, Münzen, Schlüsseln, Nägeln, Schrauben oder anderen kleinen Metallteilen auf, welche die Kontakte kurzschließen können. Kurzschließen der Akkukontakte kann Verbrennungen oder einen Brand verursachen.
21. Bei Missbrauch kann Flüssigkeit aus dem Akku austreten. Vermeiden Sie Kontakt mit dieser Flüssigkeit. Falls Sie versehentlich mit der Flüssigkeit in Berührung kommen, spülen Sie die betroffenen Stellen mit Wasser ab. Falls die Flüssigkeit in die Augen gelangt, begeben Sie sich zusätzlich in ärztliche Behandlung. Die vom Akku austretende Flüssigkeit kann Hautreizungen oder Verätzungen verursachen.
22. Verwenden Sie den Akku oder das Gerät nicht, wenn er (es) beschädigt oder abgeändert worden ist. Beschädigte oder abgeänderte Akkus können unberechenbares Verhalten zeigen, das zu einem Brand, einer Explosion oder Verletzung führen kann.
23. Setzen Sie den Akku oder das Gerät nicht Feuer oder sehr hohen Temperaturen aus. Die Einwirkung von Feuer oder Temperaturen über 130°C kann eine Explosion verursachen.
24. Lassen Sie das Gerät nur unter Verwendung identischer Ersatzteile von einem qualifizierten Wartungstechniker warten. Dadurch wird die Aufrechterhaltung der Sicherheit des Produkts gewährleistet.
25. Achten Sie darauf, dass keine Flüssigkeit auf den Anschluss verschüttet wird. Falls Flüssigkeit auf den Anschluss verschüttet wird, sofort den Stecker abziehen/den Akku abnehmen.

DIESE ANWEISUNGEN AUFBEWAHREN.

WICHTIGE SICHERHEITSVORSCHRIFTEN

FÜR AKKU

1. Lesen Sie vor der Benutzung des Akkus alle Anweisungen und Warnhinweise, die an (1) Ladegerät, (2) Akku und (3) Gerät angebracht sind.
2. Unterlassen Sie Zerlegen des Akkus.
3. Falls die Betriebszeit beträchtlich kürzer geworden ist, stellen Sie den Betrieb sofort ein. Anderenfalls besteht die Gefahr von Überhitzung, möglichen Verbrennungen und sogar einer Explosion.
4. Falls Elektrolyt in Ihre Augen gelangt, waschen Sie sie mit sauberem Wasser aus, und begeben Sie sich unverzüglich in ärztliche Behandlung. Anderenfalls können Sie Ihre Sehkraft verlieren.
5. Der Akku darf nicht kurzgeschlossen werden:
 - (1) Die Kontakte dürfen nicht mit leitfähigem Material berührt werden.

(2) Lagern Sie den Akku nicht in einem Behälter zusammen mit anderen Metallgegenständen, wie z. B. Nägel, Münzen usw.

(3) Setzen Sie den Akku weder Wasser noch Regen aus.

Ein Kurzschluss des Akkus kann einen starken Stromfluss, Überhitzung, mögliche Verbrennungen und sogar einen Defekt verursachen.

6. Lagern Sie Gerät und Akku nicht an Orten, an denen die Temperatur 50°C erreichen oder überschreiten kann.
7. Versuchen Sie niemals, den Akku zu verbrennen, selbst wenn er stark beschädigt oder vollkommen verbraucht ist. Der Akku kann im Feuer explodieren.
8. Achten Sie darauf, dass der Akku nicht fallen gelassen oder Stößen ausgesetzt wird.
9. Benutzen Sie keinen beschädigten Akku.
10. Befolgen Sie die örtlichen Vorschriften bezüglich der Entsorgung von Akkus.

Hinweise zur Aufrechterhaltung der maximalen Akkumutzungsdauer

1. Laden Sie den Akku, bevor er vollkommen erschöpft ist.
Schalten Sie das Gerät stets aus, und laden Sie den Akku, wenn Sie ein Nachlassen der Geräteleistung feststellen.
2. Unterlassen Sie erneutes Laden eines voll aufgeladenen Akkus.
Überladen führt zu einer Verkürzung der Nutzungsdauer des Akkus.
3. Laden Sie den Akku bei Raumtemperatur zwischen 10 – 40°C. Lassen Sie einen heißen Akku abkühlen, bevor Sie ihn laden.
4. Laden Sie den Akku bei längerer Nichtbenutzung alle sechs Monate nach.

Symbole

Nachfolgend werden die für das Gerät verwendeten Symbole beschrieben. Machen Sie sich vor der Benutzung mit ihrer Bedeutung vertraut.



- Gebrauchsanleitung lesen.



- Nur für EU-Länder
Werfen Sie Elektrogeräte oder Akkus nicht in den Hausmüll! Unter Einhaltung der Europäischen Richtlinie über Elektro- und Elektronik-Altgeräte, Batterien, Akkus sowie verbrauchte Batterien und Akkus und ihre Umsetzung gemäß den Landesgesetzen müssen Elektrogeräte und Batterien bzw. Akkus, die das Ende ihrer Lebensdauer erreicht haben, getrennt gesammelt und einer umweltgerechten Recycling-Einrichtung zugeführt werden.

TECHNISCHE DATEN

Modell	DCM500
Stromquelle	Wechselstrom (Angaben zur Betriebsspannung auf dem Typenschild des Gerätes), 50 – 60 Hz oder 18 V Gleichstrom (mit Akku BL1830 oder BL1840)
Wassertankinhalt	150 ml
Abmessungen (L × B × H)	222 x 115 x 214 mm
Gewicht	0,9 kg ohne Kabel, Akku 1,7 kg mit Akku

- Aufgrund unseres Dauerprogramms der Forschung und Entwicklung unterliegen die hier angegebenen technischen Daten Änderung ohne Vorankündigung.
- Die technischen Daten und der Akku können von Land zu Land unterschiedlich sein.
- Gewicht mit Akku nach EPTA-Verfahren 01/2003

BETRIEB

BEZEICHNUNG DER TEILE (Abb. C)

1. Knopf
2. Rote Anzeige
3. Akku
4. Sternsymbol
5. Tankdeckel
6. Wassertank
7. Filter
8. Filterhalter
9. Tassenauflage (für Tassen oder Becher von bis zu 88 mm Höhe)
10. Ein-Aus-Schalter
11. Bodenplatte
12. Wechselstromeingang
13. Gleichstromeingang
14. Messlöffel (ein gestrichener Löffel Kaffee: 6,5 g)
15. Akkuhalter
16. Netzkabel
17. "LIMIT"-Insel
18. Überlauföffnung

VORBEREITUNG

Wenn Sie das Gerät zum ersten Mal nach langer Lagerzeit benutzen, führen Sie die folgenden Schritte aus:

1. Entfernen Sie sämtliches Verpackungsmaterial vom Gerät.
2. Reinigen Sie das Gerätegehäuse, und waschen Sie den Filter und Filterhalter (siehe den Abschnitt REINIGEN).
3. Um das Gerät von jeglichen Rückständen zu befreien, füllen Sie 150 ml frisches Wasser in den Wassertank, und kochen Sie das Wasser (siehe den Abschnitt AUFBRÜHEN) ohne Kaffeemehl im Filter, bis der Wassertank leer ist. Wiederholen Sie den gleichen Vorgang mindestens zweimal.

NETZSTROMBETRIEB (Abb. D)

Schließen Sie das Netzkabel zuerst an den Wechselstromeingang des Gerätes, und dann an die Netzsteckdose an.

HINWEIS

- Schließen Sie Netzkabel und Akkuhalter nicht gleichzeitig an die Eingänge des Gerätes an.
- Ein kurzes Stromversorgungskabel ist im Lieferumfang enthalten, um Gefahren durch Hängenbleiben oder Stolpern über ein längeres Kabel zu verringern. Falls Sie längere abnehmbare Stromversorgungskabel oder Verlängerungskabel verwenden:
 - Lassen Sie bei der Benutzung von längeren abnehmbaren Stromversorgungskabeln oder Verlängerungskabeln Sorgfalt walten.
 - Verwenden Sie abnehmbare Stromversorgungskabel oder Verlängerungskabel mit einer elektrischen Leistungsangabe, die mindestens so hoch ist wie die Leistungsangabe des Gerätes.
 - Verwenden Sie nur ein Dreileiterkabel mit Erdleiter.
 - Ordnen Sie das längere Kabel so an, dass es nicht über die Theke oder den Tisch hängt, wo Kinder daran ziehen können, oder wo man darüber stolpern kann.

AKKUBETRIEB

Anbringen und Abnehmen des Akkus (Abb. A)

VORSICHT

- Schalten Sie stets das Gerät aus, bevor Sie den Akku anbringen oder abnehmen.
- **Halten Sie Akkuhalter und Akku beim Anbringen oder Abnehmen des Akkus sicher fest.** Wenn Sie Akkuhalter und Akku nicht sicher festhalten, können sie Ihnen aus der Hand rutschen, was zu einer Beschädigung von Gerät und Akku und zu Körperverletzungen führen kann.

Ziehen Sie den Akku zum Abnehmen vom Akkuhalter ab, während Sie den Knopf (Abb. A-1) an der Vorderseite des Akkus verschieben.

Richten Sie zum Anbringen des Akkus dessen Führungsfeder auf die Nut im Gehäuse aus, und schieben Sie den Akku hinein. Schieben Sie ihn vollständig ein, bis er mit einem hörbaren Klicken einrastet. Falls die rote Anzeige (Abb. A-2) an der Oberseite des Knopfes sichtbar ist, ist der Akku nicht vollständig verriegelt.

VORSICHT

- Schieben Sie den Akku stets bis zum Anschlag ein, bis die rote Anzeige (Abb. A-2) nicht mehr sichtbar ist. Anderenfalls kann er aus dem Akkuhalter herausfallen und Sie oder umstehende Personen verletzen.
- Unterlassen Sie Gewaltanwendung beim Anbringen des Akkus. Falls der Akku nicht reibungslos hineingleitet, ist er nicht richtig ausgerichtet.

Akku-Schutzsystem

Das Gerät ist mit einem Akku-Schutzsystem ausgestattet. Dieses System schaltet die Stromversorgung des Gerätes automatisch ab, um die Akku-Lebensdauer zu verlängern.

Das Gerät schaltet sich während des Betriebs automatisch ab, wenn Gerät und/oder Akku einer der folgenden Bedingungen unterliegen:

- Überhitzt:
Falls das Gerät nicht startet, ist der Akku überhitzt. Lassen Sie den Akku in dieser Situation abkühlen, bevor Sie den Ein-Aus-Schalter erneut betätigen.
- Niedrige Akkuspannung:
Die Akku-Restkapazität ist zu niedrig, und das Gerät funktioniert nicht. Nehmen Sie in dieser Situation den Akku ab, und laden Sie ihn auf.

HINWEIS

- Der Überhitzungsschutz funktioniert nur mit einem Akku mit Sternsymbol (Abb. B-4).

Anschließen des Akkuhalters (Abb. E)

Schließen Sie den Akkuhalter an den Gleichstromeingang des Gerätes an.

HINWEIS

- Schließen Sie Netzkabel und Akkuhalter nicht gleichzeitig an die Eingänge des Gerätes an.

AUFBRÜHEN

1. Öffnen Sie den Wassertankdeckel (Abb. C-5), und füllen Sie 150 ml frisches, kaltes Wasser ein. Füllen Sie Wasser bis kurz über die "LIMIT"-Insel (Abb. F-17) ein.

HINWEIS

- Füllen Sie nicht zu viel Wasser ein, weil es sonst aus der Überlauföffnung ausläuft (Abb. F-18).
2. Entfernen Sie den Filterhalter (Abb. C-8) mit dem Filter (Abb. C-7) vom Gerät, füllen Sie 6,5 Gramm Kaffeemehl mit dem Messlöffel (Abb. C-14) in den Filter ein, und setzen Sie dann den Filterhalter wieder in das Gerät ein.

HINWEIS

- Setzen Sie den Filter korrekt in den Filterhalter ein (Abb. G-8). Anderenfalls kann der Filterhalter nicht richtig eingesetzt werden.
 - Passen Sie die Kaffeemehlmenge Ihrer Bevorzugung an.
3. Stellen Sie eine Tasse auf die Tassenaufgabe (Abb. C-9).
 4. Drücken Sie den Ein-Aus-Schalter (Abb. C-10). Der Ein-Aus-Schalter leuchtet auf, und der Aufbrühzyklus beginnt. Wenn der Aufbrühzyklus beendet ist, schaltet sich das Gerät automatisch aus, und die Leuchte des Ein-Aus-Schalters erlischt.

HINWEIS

- Um den Aufbrühvorgang abubrechen, drücken Sie den Ein-Aus-Schalter (Abb. C-10). Das Gerät schaltet sich aus, und die Leuchte des Ein-Aus-Schalters erlischt.
- Bei Netzbetrieb dauert ein Aufbrühzyklus ca. 3 Minuten, während er bei Akkubetrieb ca. 7 Minuten dauert (die Zykluszeit hängt von der Wassermenge, der Temperatur und anderen Bedingungen ab). Je länger der Aufbrühzyklus, desto stärker der Kaffee.

VORSICHT

- Um die Verbrühungsgefahr zu verringern, entfernen Sie den Filterhalter (Abb. C-8) nicht während des Aufbrühzyklus.
- Wenn der mit  (Abb. H) markierte Aufbrühteil dampft, berühren Sie ihn nicht.
- Dampf bildet sich unter dem Filterhalter (Abb. C-8).
- Berühren Sie nicht die Bodenplatte (Abb. C-11) während des Aufbrühzyklus.
- Warten Sie nach Abschluss des Aufbrühzyklus mindestens 5 Minuten, bevor Sie den Filterhalter entfernen.
- Soll ein weiterer Aufbrühzyklus gestartet werden, warten Sie mindestens 5 Minuten, bevor Sie kaltes Wasser einfüllen. Anderenfalls können Dampf und heißes Wasser ausströmen und Verbrühungen verursachen.

REINIGEN

Pflegen Sie Ihr Gerät richtig, damit es Ihnen lange Jahre gute Dienste leistet. Reinigen Sie das Gerät nach jedem Gebrauch, um die Qualität des Kaffeearomas aufrechtzuerhalten.

WARNUNG

- Tauchen Sie das Gerät, das Netzkabel oder den Akkualter nicht in Wasser oder andere Flüssigkeiten.

1. Ziehen Sie das Netzkabel/den Akkualter vom Gerät ab, und lassen Sie das Gerät abkühlen.
2. Wischen Sie das Gehäuse mit einem weichen Tuch ab, das Sie mit Wasser angefeuchtet haben.

HINWEIS

- Verwenden Sie keine Scheuermittel oder Scheuerkissen.
3. Entfernen Sie den Filterhalter (Abb. C-8) mit dem Filter (Abb. C-7) vom Gerät, waschen Sie die Teile in heißem Seifenwasser aus, und spülen Sie sie dann mit heißem Wasser ab.
 4. Lassen Sie das Gerät und alle Teile vollkommen trocknen.

HINWEIS

- Wischen Sie die Innenseite des Wassertanks (Abb. C-6) nicht mit einem Tuch aus, weil Flusen zurückbleiben können.

LAGERUNG

- Um einen Brand oder Verbrennungen zu vermeiden, lassen Sie das Gerät vollkommen abkühlen, bevor Sie es lagern.
- Lagern Sie den entladenen Akku nicht über längere Zeitspannen, weil sich dadurch seine Lebensdauer verkürzen kann.
- Um die SICHERHEIT und ZUVERLÄSSIGKEIT dieses Produkts zu gewährleisten, sollten Reparaturen und andere Wartungs- oder Einstellarbeiten nur von autorisierten Makita-Kundendienstzentren unter ausschließlicher Verwendung von Makita-Originalersatzteilen ausgeführt werden.

WARTUNG

WARNUNG

- Wenn Wartung erforderlich ist, wenden Sie sich an eine autorisierte Makita-Kundendienststelle, die Original-Ersatzteile bereithält. Die Verwendung anderer Teile kann Gefahren erzeugen oder eine Beschädigung des Produkts verursachen.

WARNUNG

- Um schwere Verletzungen zu verhüten, trennen Sie stets das Netzkabel bzw. den Akku vom Gerät ab, bevor Sie Reinigungs- oder Wartungsarbeiten ausführen.

ALLGEMEINE WARTUNG

Verwenden Sie auf keinen Fall Benzin, Benzol, Verdünner, Alkohol oder dergleichen zum Reinigen von Kunststoffteilen. Solche Mittel können Verfärbung, Verformung oder Rissbildung verursachen. Lassen Sie das Gerät abkühlen, bevor Sie Schmutz, Staub, Öl, Fett usw. mit einem sauberen Tuch entfernen.

SONDERZUBEHÖR

VORSICHT

- Die folgenden Zubehörteile oder Vorrichtungen werden für den Einsatz mit dem in dieser Anleitung beschriebenen Gerät empfohlen. Die Verwendung anderer Zubehörteile oder Vorrichtungen kann eine Verletzungsgefahr darstellen. Verwenden Sie Zubehörteile oder Vorrichtungen nur für ihren vorgesehenen Zweck.

Wenn Sie weitere Einzelheiten bezüglich dieser Zubehörteile benötigen, wenden Sie sich bitte an Ihre Makita-Kundendienststelle.

- Original-Makita-Akku und -Ladegerät

HINWEIS

- Manche Teile in der Liste können als Standardzubehör in der Geräteverpackung enthalten sein. Sie können von Land zu Land unterschiedlich sein.

FIGYELMEZTETÉSEK ÉS BIZTONSÁGI SZABÁLYOK

- Ezt a készüléket 8 éves vagy annál idősebb gyermekek csak felügyelet mellett vagy azzal a feltétellel használhatják, hogy megértették a biztonságos használatra vonatkozó utasításokat és a kapcsolódó kockázatokat. A készülék tisztítását és felhasználó általi karbantartását csak 8 éven felüli gyermekek végezhetik, kizárólag felügyelet mellett. Ügyeljen rá, hogy 8 év alatti gyerekek ne férhessenek hozzá a készülékhez és annak zsinórjához.
- A készüléket csökkent fizikai, érzékelési vagy mentális képességű, továbbá a szükséges tapasztalattal vagy ismeretekkel nem rendelkező személyek csak felügyelet mellett vagy azzal a feltétellel használhatják, hogy megértették a készülék biztonságos alkalmazásra vonatkozó utasításokat és a kapcsolódó kockázatokat.
- Ne engedje, hogy gyermekek játsszanak a készülékkel.

1. A készülék háztartási vagy hasonló célú használatra szolgál, például:
 - üzletek, irodák és egyéb munkahelyek személyzeti konyha jellegű helyiségeiben;
 - tanya- és hétvégi házakban;
 - szállodák, motelek és egyéb lakó-típusú környezetben a szállóvendégek számára;
 - szállást és reggelit biztosító (B&B) vendéglátóipari létesítmények.Ne használja a készüléket a rendeltetésszerű használatától eltérő célra.
2. Használat előtt olvassa el a teljes útmutatót.
3. Használat közben a készülék felülete felmelegedhet. Ne érintse meg a forró felületet.
4. A tűz és elektromos áramütés veszélyének elkerülése érdekében ne merítse vízbe vagy más folyadékba a vezetékét, a csatlakozókat vagy a készüléket.
5. A készüléket húzza ki a csatlakozóaljzatból, ha nem használja, vagy ha meg szeretné tisztítani. Alkatrészek felszerelése vagy kivétele, és a készülék tisztítása előtt hagyja lehűlni a készüléket.
6. Meghibásodást vagy bármilyen sérülést követően ne működtesse a készüléket sérült vezetékkel vagy csatlakozóval. Ilyen esetben vigye vissza a készüléket az Önhöz legközelebbi hivatalos szervizbe, ahol azt megvizsgálják, megjavítják vagy beállítják.

7. A készülék gyártója által nem javasolt kiegészítők használata tüzet, elektromos áramütést vagy személyi sérülést okozhat.
8. Ügyeljen rá, hogy a készülék csatlakozószinórja ne lógjon túl az asztal vagy a pult szélénél, és ne érintkezzen meleg felülettel.
9. Ne helyezze a készüléket forró gáz- és elektromos égő vagy meleg sütő közelébe.
10. Először mindig a dugót csatlakoztassa a készülékhez, majd csatlakoztassa a vezetéket a fali aljzatba. Az elektromos hálózatról lecsatlakoztatáshoz állítsa a vezérlőket „off” (ki) állásba, majd húzza ki a csatlakozót a fali aljzattól.
11. Ne használja a készüléket a rendeltetésszerű használattól eltérő célra.
12. A kávéfőzési ciklus közben ne nyissa ki a víztartály fedelét.
13. Leforrázás veszélye áll fenn, ha kávékészítés közben eltávolítják a szűrőtartót.
14. A készülék alatti légáram zavartalan biztosítása érdekében helyezze a készüléket kemény, sima és egyenletes felületre.
15. Tűzveszély, áramütés és sérülés kockázatának csökkentése érdekében ne távolítsa el az alsó burkolatot. Ott nem található felhasználó által javítható alkatrész. A készülék szervizelését és javítását csak a hivatalos szervizközpontok végezhetik el.
16. Egyenáramú hálózatra a készülék csak a vele együtt szállított hálózati csatlakozókábellel használható.
17. Beállítások elvégzése, a kiegészítők módosítása vagy a készülék tárolása előtt vegye ki a készülékből az akkumulátorkazettát. Ha így tesz, csökkenti a készülék véletlenszerű bekapcsolásának kockázatát.
18. Az akkumulátort csak a gyártó által meghatározott töltővel töltsse fel. Egy adott akkumulátorkazetta típushoz megfelelő akkumulátortöltő tüzet okozhat, ha másik akkumulátorkazettát töltenek vele.
19. A készüléket csak a hozzátervezett akkumulátorkazettával használja. Az ettől eltérő akkumulátorkazetta használata tűz- és sérülésveszélyt okozhat.
20. Ha nem használja az akkumulátort, ne hagyja fémtárgyak, például gemkapcsok, pénzérmék, kulcsok, szegek, csavarok vagy más olyan apró fémtárgy közelében, amely alkalmas az akkumulátorkazetta érintkezőinek rövidre zárására. Az akkumulátor érintkezőinek rövidre zárása égési sérüléseket vagy tüzet okozhat.

21. Nem megfelelő körülmények melletti üzemeltetés esetén az akkumulátorból folyadék távozhat; ügyeljen rá, hogy ne érintkezzen a kifolyt akkumulátorfolyadékkal. Ha véletlenül mégis akkumulátorfolyadékkal érintkezik, mossa le azt vízzel. Ha a folyadék bejut a szemébe, akkor forduljon orvoshoz. Az akkumulátorból távozó folyadék irritációt vagy égési sérülést okozhat.
22. Ne használjon sérült, vagy módosított akkumulátorkazettát és készüléket. A sérült vagy módosított akkumulátor szokatlanul viselkedhet, ami végül tüzet, robbanást vagy személyi sérülést okozhat.
23. Ne tegye ki az akkumulátorkazettát és a készüléket tűznek, vagy magas hőmérsékletnek. Ha a készüléket vagy az akkumulátorkazettát 130°C-nál magasabb hőmérsékletnek teszik ki, az robbanást okozhat.
24. Ha a szervizelést szakképzett szervizmunkatárs végezte el, akkor ügyeljen rá, hogy kizárólag az eredetivel megegyező cserealkatrészeket használjon. Ez biztosítja a készülék biztonságos karbantartását.
25. Ügyeljen rá, hogy ne kerüljön folyadék a csatlakozóra. Ha mégis folyadék kerül a csatlakozóra, akkor húzza ki/vegye ki az akkumulátort.

ŐRIZZE MEG EZEKET AZ UTASÍTÁSOKAT.

FONTOS BIZTONSÁGI TUDNIVALÓK

AKKUMULÁTORKAZETTÁRA VONATKOZÓ UTASÍTÁSOK

1. Az akkumulátorkazetta használata előtt olvassa el az (1) akkumulátortöltőre, (2) az akkumulátorra és (3) az akkumulátort használó készülékre vonatkozó utasításokat és figyelmeztető jelzéseket.
2. Ne szerelje szét az akkumulátorkazettát.
3. Ha azt tapasztalja, hogy az akkumulátor használati ideje jelentősen lerövidül, akkor azonnal fejezze be a munkavégzést. Túlmelegedés miatt fennáll az akkumulátor kigyulladásának vagy felrobbanásának veszélye.
4. Ha az akkumulátorból elektrolit jut a szembe, akkor öblítse ki tiszta vízzel, vagy forduljon azonnal orvoshoz. Ellenkező esetben a szembe jutott elektrolit akár vaktságot is okozhat.
5. Ne zárja rövidre az akkumulátorkazettát:
 - (1) Ne érintse meg a csatlakozókat vezetőképes anyaggal.
 - (2) Ne tartsa az akkumulátort szögeket, érméket vagy egyéb fém tárgyakat is tartalmazó tárolóban.
 - (3) Ne tegye ki az akkumulátorkazettát víznek vagy esőnek.

Az akkumulátor rövidzárlata az elektromos töltések nagyarányú áramlását, túlmelegedést, égést és meghibásodást eredményezhet.

6. Ne tárolja a készüléket és az akkumulátorkazettát olyan helyiségben, ahol a hőmérséklet eléri vagy meghaladja az 50°C-ot.
7. Ne dobja tűzbe az akkumulátorkazettát akkor sem, ha az súlyosan megsérült, vagy teljesen elhasználódott. Tűz hatására az akkumulátorkazetta felrobbanhat.
8. Ne ejtse le és ne ütögesse az akkumulátort.
9. Ne használjon sérült akkumulátort.
10. A kazetta ártalmatlanítása során tartsa be a helyi előírásokat.

Ötletek az akkumulátor maximális élettartamának eléréséhez

1. Az akkumulátorkazettát töltsen fel, mielőtt az teljesen lemerül.
Ha a készülék teljesítményének csökkenését tapasztalja, akkor ne üzemeltesse tovább a készüléket, és cserélje ki az akkumulátorkazettát.
2. Soha ne töltsön újra teljesen feltöltött akkumulátorkazettát.
Az akkumulátor túltöltöttsége csökkenti az akkumulátor élettartamát.
3. Az akkumulátort szobahőmérsékleten töltsen (10 – 40°C). A felmelegedett akkumulátorkazetta újrafeltöltése előtt várja meg, hogy az lehűljön.
4. A huzamosabb ideig nem használt akkumulátort félevenként töltsen.

Szimbólumok

A következő fejezet a készülékhez használt szimbólumokat ismerteti. Használat előtt győződjön meg arról, hogy ismeri a szimbólumok jelentését.



- Lásd a használati utasítást.



- Csak EU-országok számára
Ne dobja az elektromos eszközöket és az akkumulátort háztartási hulladék közé! Az elektromos és elektronikus berendezések és ezek akkumulátorainak, továbbá az akkumulátorok és elemek hulladékaira vonatkozó európai irányelv, valamint ezen irányelvek nemzeti jogszabályokkal összhangban történő alkalmazásának figyelembe vételével az élettartamuk végét elérő elektromos berendezéseket, akkumulátorokat és akkumulátorcsomagokat külön kell gyűjteni, és környezetvédelmi szempontból megfelelő újrahasznosító létesítménybe kell visszaküldeni.

MŰSZAKI ADATOK

Modell	DCM500
Áramforrás	Váltakozó áram (AC) (az üzemi feszültséget lásd a készülék adattábláján), 50 – 60 Hz vagy 18 V-os egyenáram (DC) (BL1830 vagy BL1840 akkumulátorkazettával használatra)
Víztartály térfogata	150 ml
Méretek (h/sz/m)	222 x 115 x 214 mm
Súly	0,9 kg kábel és akkumulátor nélkül 1,7 kg akkumulátorral

- Folyamatos kutatási és fejlesztési programunk eredményeképpen a dokumentumban szereplő adatok figyelmeztetés nélkül módosulhatnak.
- A műszaki adatokban és az akkumulátorkazettában országoként eltérések lehetnek.
- Az akkumulátorkazettával mért tömeg, az EPTA-Procedure 01/2003 eljárásnak megfelelően

MŰKÖDTETÉS

ALKATRÉSZJEGYZÉK (C jelű ábra)

1. Gomb
2. Piros jelzőpont
3. Cserélhető akkumulátor
4. Csillag jelölés
5. Tartályfedél
6. Víztartály
7. Szűrő
8. Szűrőtartó
9. Pohártartó (max. 88 mm magas pohárhoz vagy bögréhez)
10. Tápkapcsoló
11. Alsó lap
12. AC csatlakozóaljzat
13. DC csatlakozóaljzat
14. Mérőkanál (egy csapott kanál kávé: 6,5 gramm)
15. Akkumulátortartó
16. Hálózati csatlakozókábel
17. „LIMIT” jelzőelem
18. Túlfolyó nyílás

ELŐKÉSZÍTÉS

A készülék első alkalommal történő használatakor vagy hosszú ideig tartó tárolását követően végezze el az alábbiakat:

1. Távolítsa el minden csomagolóanyagot a készülékről.
2. Tisztítsa meg a készülék külsejét, és mossa ki a szűrőt, valamint a szűrőtartót (lásd a TISZTÍTÁS c. részt).
3. A készülék egyéb maradékanyagoktól történő megtisztításához töltsön 150 ml friss vizet a víztartályba, majd forralja fel (lásd a KÁVÉFŐZÉS c. részt) a vizet - de ne tegyen kávé-t a szűrőbe - míg a víz tartály teljesen ki nem ürül. Ismétlje meg a műveletet legalább kétszer.

KÉSZÜLÉK MŰKÖDTETÉSE HÁLÓZATI ÁRAMRÓL (D jelű ábra)

Dugja be a hálózati csatlakozókábelt a készülék hálózati csatlakozóaljzatába, majd a hálózati csatlakozóaljzatba.

MEGJEGYZÉS

- Ne dugja be egyszerre a hálózati csatlakozókábelt és az akkumulátortartót a készülék aljzatába.
- A rövid tápkábel használata csökkenti a véletlen beleakadás vagy a megbotlás miatti kockázatot. Ha hosszabb, levehető tápkábelt vagy hosszabbító kábelt használ:
 - A hosszabb, levehető tápkábelt vagy a hosszabbító kábelt mindig körültekintően használja.
 - Legalább a készülék elektromos minősítésének megfelelő méretezésű elektromos minősítéssel rendelkező levehető tápkábelt vagy hosszabbító kábelt.
 - Csak 3-eres földelt kábelt használjon.
 - A hosszabb kábelt úgy igazítsa el, hogy ne lógjon le a pult vagy az asztal lapjáról, ellenkező esetben a gyerekek magukra ránthatják, vagy megbotozhatnak benne.

KÉSZÜLÉK MŰKÖDTETÉSE AKKUMULÁTORRÓL

Akkumulátorkazetta behelyezése és eltávolítása (A jelű ábra)

FIGYELEM

- Az akkumulátor behelyezése vagy eltávolítása előtt mindig kapcsolja ki a készüléket.
- **Az akkumulátor behelyezése vagy eltávolítása közben fogja szorosan az akkumulátortartót és az akkumulátorkazettát.** Ha nem fogja szorosan az akkumulátortartót és az akkumulátorkazettát, akkor azok kicsúszhatnak a kezéből, ami a készülék vagy az akkumulátorkazetta károsodását vagy személyi sérülést okozhat.

Az akkumulátorkazettát a kazetta előoldalán lévő gombot (A-1 jelű ábra) elcsúsztatva húzza ki az akkumulátortartóból.

Beszereléshez igazítsa egymáshoz a ház mélyedését és az akkumulátor kiálló fülét, majd csúsztassa a helyére az akkumulátort. Teljesen tolja a helyére, amíg kattán hangot nem hall. Ha látszik a gomb felső részén lévő piros jelzőpont (A-2 jelű ábra), akkor nincs teljesen a helyén.

FIGYELEM

- Az akkumulátorkazettát mindig teljesen be kell helyezni úgy, hogy a piros jelzőpont (A-2 jelű ábra) ne látszódjon. Ellenkező esetben az akkumulátorkazetta kieshet az akkumulátortartóból, ami a közelben állók személyi sérülést okozhatja.
- Ne helyezze be erővel az akkumulátorkazettát. Ha az akkumulátor nem csúszik be könnyedén, akkor nem megfelelő a behelyezése.

Akkumulátorvédelmi rendszer

A készülék akkumulátorvédelmi rendszerrel rendelkezik. A rendszer automatikusan megszakítja a készülék áramellátását az akkumulátor élettartamának növelése érdekében.

A készülék automatikusan lekapcsol működés közben, ha a készüléket és/vagy az akkumulátort a következő feltételek egyikének teszik ki:

- Túlmelegedés:
Ha a készülék nem indul el, akkor az akkumulátor túlmelegszik. Ilyen esetben várja meg, míg az akkumulátor lehűl, és csak azt követően nyomja meg újra a tápkapcsolót.
- Alacsony akkumulátorfeszültség:
Az akkumulátor maradék kapacitása túl alacsony, és a készülék nem fog működni. Ilyen esetben vegye ki és töltsé fel az akkumulátort.

MEGJEGYZÉS

- A túlmelegedés elleni védelem csak csillag jelölésű (B-4 jelű ábra) akkumulátorkazetta esetén működik.

Az akkumulátortartó csatlakoztatása (E jelű ábra)

Helyezze be az akkumulátortartót a készülék DC csatlakozóaljzatába.

MEGJEGYZÉS

- Ne dugja be egyszerre a hálózati csatlakozókábelt és az akkumulátortartót a készülék aljzatába.

KÁVÉKÉSZÍTÉS

1. Nyissa ki a víztartály fedelét (C-5 jelű ábra), és töltsön bele 150 ml friss hideg vizet.

Csak a „LIMIT” jelzőlevegő (F-17 jelű ábra) töltsé fel vízzel, annyira, hogy a betöltött víz épp elérje a mércét.

MEGJEGYZÉS

- Ne töltsön túl sok vizet a víztartályba, ellenkező esetben a víz kifolyik a túlfolyó nyíláson (F-18 jelű ábra) keresztül.
2. Vegye le a készülékről a szűrőtartót (C-8 jelű ábra) a szűrővel (C-7 jelű ábra) együtt, majd a mérőkanállal (C-14 jelű ábra) tegyen 6,5 gramm örölt kávé a szűrőbe, és helyezze vissza a szűrőtartót a készülékbe.

MEGJEGYZÉS

- Ügyeljen rá, hogy a szűrő előírás szerűen legyen benne a szűrőtartóban (G-8 jelű ábra). Ellenkező esetben a szűrőtartó nem helyezhető be megfelelően.
 - Az örölt kávé mennyiségét kívánság szerint módosíthatja.
3. Helyezzen egy poharat a pohártartóba (C-9 jelű ábra).
 4. Nyomja meg a tápkapcsolót (C-10 jelű ábra). A tápkapcsoló lámpája világít, és megkezdődik a kávéfőzési ciklus.
A főzési ciklus végén a készülék automatikusan kikapcsol, és a tápkapcsoló lámpája kialszik.

MEGJEGYZÉS

- A kávékészítés leállításához nyomja meg a tápkapcsolót (C-10 jelű ábra). A készülék kikapcsol, és kialszik a tápkapcsoló lámpája.
- Hálózatról történő működtetés esetén a kávéfőzési ciklus kb. 3 percig, akkumulátorral működtetve pedig kb. 7 percig tart (az elkészítési idő a víz mennyisége, a hőmérséklet és egyéb feltételek függvényében változik). Minél hosszabb ideig tart a kávéfőzési ciklus, annál erősebb kávé készíti a készülék.

FIGYELEM

- A leforrzás kockázatának csökkentése érdekében kávékészítés közben ne távolítsa el a szűrőtartót (C-8 jelű ábra).
- Ha a  ikonnal jelölt kávéfőző rész (H jelű ábra) gőzölgő, ne érjen hozzá.
- A gőz a szűrőtartó (C-8 jelű ábra) alatt képződik.
- Kávékészítés közben ne nyúljon az alsó laphoz (C-11 jelű ábra).
- A kávéfőzési ciklus befejeződését követően várjon legalább 5 percig, mielőtt kiveszi a szűrőtartót.
- Ha szeretne újabb kávéfőzési ciklust indítani, várjon újabb 5 percig, mielőtt betölti a hideg vizet a víztartályba. Ellenkező esetben gőz és forró víz szabadulhat fel, ami leforrázhatja Önt.

TISZTÍTÁS

A megfelelő karbantartás biztosítja, hogy a készüléket évekig használhassa. Tisztítsa meg minden használat után a készüléket, hogy így biztosíthassa a kávé minőségi zamatát.

VIGYÁZAT

- Ne merítse vízbe vagy más folyadékba a készüléket, a hálózati csatlakozókábelt vagy az akkumulátortartót.
1. Húzza ki a hálózati csatlakozókábelt/az akkumulátortartót a készülékből, és hagyja lehűlni.
 2. Puha, nedves, vizes ruhával törölje le a készülék külsejét.

MEGJEGYZÉS

- Ne használjon durva tisztítószeret vagy súroló párnákat.
3. Vegye le a készülékről a szűrőtartót (C-8 jelű ábra) a szűrővel (C-7 jelű ábra) együtt, mossa le azokat meleg, szappanos vízben, majd öblítse el meleg víz alatt.
 4. Hagyja a készüléket és a részegységeket teljesen megszáradni.

MEGJEGYZÉS

- Ne törölje szárazra a víztartályt (C-6 jelű ábra) ruhával, mert apró pihedarabok maradhatnak a tartályban.

TÁROLÁS

- A tűzesetek és az égési sérülések elkerülése érdekében tárolás előtt mindig várja meg, míg a készülék teljesen lehűl.
- A kisült akkumulátort ne tárolja huzamosabb ideig, mert az csökkenti az akkumulátor élettartamát.
- A termék **BIZTONSÁGÁNAK** és **MEGBÍZHATÓSÁGÁNAK** garantálására javítást, karbantartást és minden más módosítást a hivatalos Makita szervizközpontokkal kell elvégeztetni, és ezekhez mindig eredeti Makita pótalkatrészeket kell használni.

KARBANTARTÁS

VIGYÁZAT

- Ha a készüléket szervizelni kell, forduljon a Makita eredeti cserealkatrészekkel dolgozó hivatalos szervizközpontoz. Ettől eltérő alkatrészek használata veszélyes lehet, vagy a készülék károsodását okozhatja.

VIGYÁZAT

- A személyi sérülések elkerülése érdekében karbantartás és tisztítás előtt mindig távolítsa el a hálózati csatlakozókábelt vagy az akkumulátorkazettát a készülékből.

ÁLTALÁNOS KARBANTARTÁSI TUDNIVALÓK

Soha ne használjon benzint, gázolajat, hígítót, alkoholt vagy hasonló anyagot a műanyag alkatrészek tisztításához. Ezek használata elszíneződést, deformációt vagy repedést okozhat. Miután a készülék lehűlt, távolítsa el tiszta ruhával a felgyülemlett port, olajat, zsírt és egyéb szennyeződést.

OPCIONÁLIS TARTOZÉKOK

FIGYELEM

- A tartozékok vagy kiegészítők használata kizárólag az útmutatóban ismertetett készülékkel javasolt. Ettől eltérő tartozékok és kiegészítők használata személyi sérülést okozhat. A tartozékokat és kiegészítőket csak rendeltetészerűen használja.

Ha a tartozékokkal kapcsolatban segítségre vagy részletesebb tájékoztatásra van szüksége, kérje a helyi Makita szervizközpont segítségét.

- Eredeti Makita akkumulátor és akkumulátortöltő

MEGJEGYZÉS

- Lehetséges, hogy a listában szereplő egyes tételek normál tartozékként a készülékcsomag részét képezik. A tételek országonként eltérőek lehetnek.

VÝSTRAŽNÉ A BEZPEČNOSTNÉ PREDPISY

- Toto zariadenie smú používať deti vo veku od 8 rokov, ak sa pre ne zabezpečí dozor alebo poučenie ohľadom používania tohto zariadenia bezpečným spôsobom a ak pochopia hroziace riziká. Čistenie a údržbu nesmú vykonávať deti, pokiaľ nie sú staršie ako 8 rokov a nie je pre zabezpečený dozor. Zariadenie a jeho kábel uchovávajúte mimo dosahu detí mladších ako 8 rokov.
 - Zariadenia môžu používať osoby so zníženými fyzickými, zmyslovými alebo duševnými schopnosťami alebo nedostatkom skúseností a znalostí, pokiaľ je pre ne zabezpečený dozor alebo zaškolenie, čo sa týka používania zariadenia bezpečným spôsobom a ak pochopia hroziace riziká.
 - Je potrebné dohliadnuť na to, aby sa deti s týmto zariadením nehrali.
1. Toto zariadenie je určené na používanie v domácnosti a podobných zariadeniach, ako sú:
 - firemné kuchynské priestory v obchodoch, kanceláriách a iných pracovných prostrediach;
 - domy na farme;
 - klientela v hoteloch, motelloch a iných prostrediach obytného typu;
 - prostredia typu nocľahu s raňajkami.Nepoužívajte zariadenie na iný ako určený účel.
 2. Prečítajte si celý návod.
 3. Počas používania sa povrchy zahrievajú. Nedotýkajte sa horúcich povrchov.
 4. Aby nedošlo k vzniku požiaru, zasiahnutiu elektrickým prúdom, neponárajte kábel, zástrčky ani zariadenie do vody ani do inej kvapaliny.
 5. Keď sa zariadenie nepoužíva, alebo sa bude čistiť, odpojte ho od elektrickej zásuvky. Pred montážou alebo demontážou častí zariadenia alebo jeho čistením nechajte zariadenie vychladnúť.
 6. Nepoužívajte žiadne zariadenie s poškodeným káblom alebo zástrčkou, po poruche zariadenia či jeho poškodení akýmkoľvek spôsobom. Zaneste zariadenie do najbližšieho autorizovaného servisného strediska na kontrolu, opravu alebo nastavenie.
 7. Použitie prídavných zariadení príslušenstva, ktoré nie sú odporúčané výrobcom tohto zariadenia, môže viesť k vzniku požiaru, zasiahnutiu elektrickým prúdom alebo zraneniu osôb.

8. Dbajte na to, aby kábel neprevisoval cez okraj stola ani pultu a aby sa nedotýkal horúcich povrchov.
9. Neumiestňujte ho na horúci plynový či elektrický horák ani do ich blízkosti a ani do zohriateho sporáka.
10. Vždy najprv pripojte zástrčku k zariadeniu a až potom kábel so zástrčkou k elektrickej zásuvke. Ak chcete zariadenie odpojiť od napájania, otočte akýkoľvek ovládací prvok do polohy „vypnutia“ a potom odpojte zástrčku od elektrickej zásuvky.
11. Nepoužívajte zariadenie na iný ako určený účel.
12. Neotvárajte veko zásobníka vody počas varných cyklov.
13. Ak sa držiak filtra odstráni počas varných cyklov, môže dôjsť k popáleniu.
14. Zariadenie umiestnite na pevný, rovný povrch, aby nedošlo k prerušeniu prúdu vzduchu pod zariadením.
15. Aby sa znížilo riziko vzniku požiaru alebo zasiahnutia elektrickým prúdom, neodstraňujte spodný kryt. Vnútri zariadenia sa nenachádzajú žiadne časti, ktoré by mohol opraviť používateľ. Servis a opravu by malo vykonávať len autorizované servisné stredisko.
16. Pri jednosmernom napájaní sa zariadenie smie používať len s napájacou jednotkou dodanou spolu s týmto zariadením.
17. Pred vykonávaním akýchkoľvek nastavení, výmenou príslušenstva či uskladnením zariadenia odpojte blok batérie od zariadenia. Takýmito bezpečnostnými opatreniami sa znižuje riziko náhodného spustenia zariadenia.
18. Na nabíjanie používajte len nabíjačku určenú výrobcom. Nabíjačka, ktorá je vhodná pre jeden typ bloku batérie, môže predstavovať riziko vzniku požiaru, keď sa použije s iným blokom batérie.
19. Používajte zariadenia len s výslovne určenými blokmi batérií. Použitie akýchkoľvek iných blokov batérií môže predstavovať riziko zranenia a vzniku požiaru.
20. Keď sa blok batérie nepoužíva, dbajte na to, aby sa nedostal do kontaktu s inými kovovými predmetmi, ako sú kancelárske spinky, mince, kľúče, klince, skrutky ani iné malé kovové predmety, ktoré by mohli vzájomne prepojiť svorky. Skratovanie svoriek batérie môže spôsobiť popáleniny alebo vznik požiaru.
21. Pri hrubom zaobchádzaní môže z batérie vytiecť elektrolyt; vyhýbajte sa kontaktu. Ak náhodou dôjde ku kontaktu, zasiahnuté miesto vypláchnite vodou. Ak sa elektrolyt dostane do kontaktu s očami, navyše okamžite vyhľadajte lekársku pomoc. Uniknutý elektrolyt z batérie môže spôsobiť podráždenie alebo poleptanie.

22. Nepoužívajte blok batérie ani zariadenie, ktoré sú poškodené alebo upravené. Poškodené alebo upravené batérie môžu prejavovať nepredvídateľné správanie, ktoré povedie k vzniku požiaru, výbuchu alebo riziku zranenia.
23. Blok batérie ani zariadenie nevystavujte ohňu ani nadmernej teplote. Vystavenie ohňu alebo teplote nad 130°C môže spôsobiť výbuch.
24. Servis zariadenia prenechajte kvalifikovanému opravárovi s použitím identických náhradných dielov. Týmto sa zaistí, že sa zachová bezpečnosť výrobku.
25. Dávajte pozor, aby nedošlo k vyliatiu kvapaliny na konektor. Ak sa kvapalina vyleje na konektor, odpojte/vyberte batériu.

UCHOVAJTE TENTO NÁVOD.

DÔLEŽITÉ BEZPEČNOSTNÉ POKYNY

BLOK BATÉRIE

1. Pred použitím bloku batérie si prečítajte všetky pokyny a výstražné označenia na (1) nabíjačke, (2) batérii a (3) zariadení, v ktorom sa používa batéria.
2. Blok batérie nerozoberajte.
3. Ak sa prevádzkový čas neprimerane skrúti, ihneď prestaňte zariadenie používať. Mohlo by to viesť k riziku prehrievania, možným popáleninám a dokonca aj k výbuchu.
4. Ak sa elektrolyt dostane do očí, vypláchnite ich čistou vodou a ihneď vyhľadajte lekársku pomoc. Mohlo by dôjsť k strate zraku.
5. Blok batérie neskratujte:
 - (1) Nedotýkajte sa svoriek žiadnym vodivým materiálom.
 - (2) Vyhýbajte sa skladovaniu bloku batérie s inými kovovými predmetmi, ako sú klince, mince, atď.
 - (3) Nevystavujte blok batérie pôsobeniu vody ani dažďa.

Skrat batérie môže spôsobiť veľký tok prúdu, prehriatie, možné popálenie a dokonca aj poruchu.

6. Zariadenie a blok batérie neskladujte na miestach, kde môže teplota dosahovať alebo prekračovať 50°C.
7. Blok batérie nespálujte ani v prípade, že je vážne poškodený alebo úplne opotrebovaný. Blok batérie môže v ohni vybuchnúť.
8. Dávajte pozor, aby nedošlo k pádu ani k nárazu batérie.
9. Nepoužívajte poškodenú batériu.
10. Dodržiavajte miestne predpisy týkajúce sa likvidácie batérie.

Tipy na zachovanie maximálnej výdrže batérie

1. Blok batérie nabíjajte pred úplným vybitím. Vždy prerušte činnosť zariadenia a nabíjajte blok batérie, keď si všimnete zníženie výkonu zariadenia.
2. Nikdy nenabíjajte plne nabitý blok batérie. Prebíjanie skrátuje prevádzkovú životnosť batérie.
3. Blok batérie nabíjajte pri izbovej teplote 10°C – 40°C. Pred nabíjaním nechajte blok batérie vychladnúť.
4. Ak sa blok batérie dlhodobo nepoužíva, nabíjajte ho raz za šesť mesiacov.

Symbols

V nasledujúcej časti sú uvedené symboly používané pre toto zariadenie. Pred použitím zariadenia sa uistite, že rozumiete ich významu.



- Prečítajte si návod na obsluhu.



- Len pre krajiny EÚ
Nelikvidujte elektrické zariadenia ani bloky batérií spolu s materiálom komunálneho odpadu! V rámci dodržiavania európskych smerníc týkajúcich sa opotrebovaných elektrických a elektronických zariadení, batérií a akumulátorov a ich zavádzania do celoštátnej legislatívy, sa elektrické zariadenia a batérie a akumulátory, ktoré dosiahli koniec svojej životnosti, musia zbierať osobitne a odovzdávať do recyklačných zariadení kompatibilných s postupmi chrániacimi životné prostredie.

TECHNICKÉ ÚDAJE

Model	DCM500
Napájanie	Sietové napájanie (prevádzkové napätie nájdete uvedené na typovom štítku na zariadení), 50 – 60 Hz alebo 18 V jednosm (pri použití bloku batérie BL1830 alebo BL1840)
Objem zásobníka vody	150 ml
Rozmery (d/š/v)	222 x 115 x 214 mm
Hmotnosť	0,9 kg bez kábla a batérie 1,7 kg s batériou

- Kvôli nášmu pokračujúcemu programu výskumu a vývoja, technické údaje uvedené v tomto dokumente podliehajú zmenám bez upozornenia.

- Technické údaje a blok batérie sa môžu v závislosti od krajiny líšiť.
- Hmotnosť, s blokom batérie, podľa EPTA-Procedure 01/2003

OBSLUHA ZARIADENIA

POPIS JEDNOTLIVÝCH ČASTÍ (Obr. C)

1. Tlačidlo
2. Červený indikátor
3. Blok batérie
4. Značka hviezdy
5. Veko zásobníka
6. Zásobník vody
7. Filter
8. Držiak filtra
9. Podstavec na pohár (na poháre alebo hrnčeky s maximálnou výškou 88 mm)
10. Hlavný vypínač
11. Spodná doska
12. Sieťová napájacia zásuvka
13. Jednosmerná napájacia zásuvka
14. Odmerka (odmerná naberačka kávy: 6,5 g)
15. Držiak batérie
16. Sieťový napájací kábel
17. Plôška s označením „LIMIT“
18. Prepadový otvor

PRÍPRAVA

Pri prvom použití zariadenia alebo pri jeho použití po dlhodobom skladovaní, vykonajte nasledujúce kroky:

1. Odstráňte všetky baliace materiály zo zariadenia.
2. Vyčistite vonkajšie časti zariadenia a umyte filter a držiak filtra (pozrite si časť ČISTENIE).
3. Ak chcete odstrániť akékoľvek zvyšky zo zariadenia, nalejte 150 ml pitnej vody do zásobníka vody a spustíte varenie (pozrite si časť VARENIE) bez mletej kávy vo filtrí dovtedy, kým nebude zásobník vody prázdny. Rovnaký postup zopakujte aspoň dvakrát.

POUŽÍVANIE ZARIADENIA SO SIEŤOVÝM NAPÁJANÍM (Obr. D)

Pripojte sieťový napájací kábel k sieťovej napájacej zásuvke na zariadení a potom k elektrickej zásuvke.

POZNÁMKA

- Nepripájajte sieťový napájací kábel a držiak batérie do zásuviek na zariadení súčasne.
- Dodáva sa krátky sieťový napájací kábel, aby sa znížilo riziko vyplývajúce zo zamotania alebo zakopnutia o dlhší kábel. Ak použijete dlhšie odpojiteľné sieťové napájacie káble alebo predlžovacie káble:
 - Dlhšie odpojiteľné napájacie káble alebo predlžovacie káble používajte opatrne.
 - Používajte odpojiteľný napájací kábel alebo predlžovací kábel označený menovitou hodnotou elektrického prúdu minimálne takou, ako je menovitá hodnota elektrického prúdu tohto zariadenia.
 - Používajte len 3-žilový kábel s uzemnením.
 - Dlhší kábel umiestnite tak, aby neprevišal cez hornú časť pultu či stola, kde by ho mohli potiahnuť deti alebo, by oň mohol niekto zakopnúť.

POUŽÍVANIE ZARIADENIA S BATÉRIOU

Vkladanie alebo vyberanie bloku batérie (Obr. A)

⚠ UPOZORNENIE

- Pred vkladáním alebo vyberaním bloku batérie vždy vypnite zariadenie.
- **Pri vkladaní alebo vyberaní bloku batérie pevne držte držiak batérie a blok batérie.** Pokiaľ nebudete pevne držať držiak batérie a blok batérie, môžu sa vám vyšmyknúť z rúk a spôsobiť poškodenie zariadenia a bloku batérie, ako aj zranenie osôb.

Ak chcete vybrať blok batérie, vysuňte ho z držiaka batérie pri súčasnom posúvaní tlačidla (Obr. A-1) v prednej časti bloku.

Ak chcete namontovať blok batérie, zarovnaj te jazyček na bloku batérie s drážkou v kryte a zasuňte ho na miesto. Vložte ho úplne tak, aby zapadol na miesto s kliknutím. Ak je viditeľný červený indikátor (Obr. A-2) na hornej strane tlačidla, znamená to, že sa úplne nezaistil.

⚠ UPOZORNENIE

- Vždy založte blok batérie tak, aby nebol červený indikátor (Obr. A-2) viditeľný. V opačnom prípade môže náhodne vypadnúť z držiaka batérie a spôsobiť zranenie vám alebo niekomu vo vašom okolí.
- Blok batérie neinstalujte násilím. Ak sa blok nezarusine ľahko, znamená to, že sa nevkładá správne.

Systém ochrany batérie

Toto zariadenie je vybavené systémom ochrany batérie. Tento systém automaticky odpojí napájanie zariadenia, aby sa predĺžila životnosť batérie.

Zariadenie sa počas činnosti automaticky vypne, ak sa vyskytne niektorý z nasledujúcich stavov zariadenia a/alebo batérie:

- Prehriatie:
 - Ak sa činnosť zariadenia nespustí, znamená to, že je prehriata batéria. V takejto situácii nechajte batériu vychladnúť pred opätovným stlačením hlavného vypínača.
- Nízke napätie batérie:
 - Zostávajúca kapacita batérie je príliš nízka, a preto sa činnosť zariadenia nespustí. V takejto situácii vyberte a nabite batériu.

POZNÁMKA

Ochrana proti prehriatiu pracuje len pri bloku batérie so značkou hviezdy (Obr. B-4).

Prípojenie držiaka batérie (Obr. E)

Držiak batérie pripojte k jednosmernej napájacej zásuvke na zariadení.

POZNÁMKA

- Nepripájajte sieťový napájací kábel a držiak batérie do zásuviek na zariadení súčasne.

VARENIE

1. Otvorte veko zásobníka vody (Obr. C-5) a nalejte 150 ml studenej pitnej vody.

Vodu nalievajte dovtedy, kým hladina nepresiahne plošku s označením „LIMIT“ (Obr. F-17).

POZNÁMKA

- Nenalievajte príliš veľa vody, pretože môže vytekať z prepádového otvoru (Obr. F-18).
2. Odstráňte držiak filtra (Obr. C-8) s filtrom (Obr. C-7) zo zariadenia, vložte 6,5 g mletej kávy do filtra pomocou odmerky (Obr. C-14) a potom znova založte držiak filtra do zariadenia.
- ### POZNÁMKA
- Filter vložte do držiaka filtra (Obr. G-8) správnym spôsobom. V opačnom prípade sa nebude dať držiak filtra založiť správne.
 - Množstvo mletej kávy prispôbajte podľa vlastného výberu.
3. Na podstavec na pohár (Obr. C-9) umiestnite pohár.
 4. Stlačte hlavný vypínač (Obr. C-10).
Hlavný vypínač sa rozsvieti a začne sa cyklus varenia.
Keď sa cyklus varenia ukončí, zariadenie sa automaticky vypne a hlavný vypínač zhasne.

POZNÁMKA

- Ak chcete varenie vypnúť, stlačte hlavný vypínač (Obr. C-10). Zariadenie sa vypne a hlavný vypínač zhasne.
- Pri činnosti so sieťovým napájaním trvá cyklus varenia približne 3 minúty, zatiaľ čo pri napájaní z batérie trvá približne 7 minút (doba cyklu sa mení v závislosti od množstva vody, teploty a iných podmienok). Čím dlhší je cyklus varenia, tým silnejšia je káva.

⚠ UPOZORNENIE

- Aby sa znížilo riziko popálenia, neodstraňujte držiak filtra (Obr. C-8) počas cyklu varenia.
- Keď z varnej časti označenej ⚠ (Obr. H) vychádza para, nedotýkajte sa jej.
- Para sa hromadí pod držiakom filtra (Obr. C-8).
- Počas cyklu varenia sa nedotýkajte spodnej dosky (Obr. C-11).
- Po dokončení cyklu varenia počkajte minimálne 5 minút pred odstránením držiaka filtra.
- Ak sa má začať ďalší cyklus varenia, počkajte minimálne 5 minút pred naliatím studenej vody. V opačnom prípade sa môžu uvoľniť para a horúca voda a môže tak dôjsť k popáleniu.

ČISTENIE

Správna údržba zaisťuje roky používania vášho zariadenia. Zariadenie čistite po každom použití, aby sa zachovala kvalitná chuť kávy.

⚠ VÝSTRAHA

- Neponárajte zariadenie, sieťový napájací kábel ani držiak batérie do vody ani do iných kvapalín.
1. Odpojte sieťový napájací kábel/držiak batérie od zariadenia a nechajte zariadenie vychladnúť.
 2. Poutierajte vonkajšiu časť mäkkou handričkou navlhčenou vo vode.

POZNÁMKA

- Nepoužívajte brúsne čistiace prostriedky ani hubky na riad.
3. Odstráňte držiak filtra (Obr. C-8) s filtrom (Obr. C-7) zo zariadenia, umyte ich v horúcej, mydlovej vode a potom ich opláchnite horúcou vodou.
 4. Nechajte zariadenie a všetky časti úplne vyschnúť.

POZNÁMKA

- Neutierajte vnútro zásobníka vody (Obr. C-6) dosucha handričkou, keďže v ňom môžu zostať vlákna.

SKLADOVANIE

- Pred uskladnením zariadenia nechajte zariadenie úplne vychladnúť, aby nedošlo k vzniku požiaru alebo popálenia.
- Neskladujte dlhodobo vybitú batériu, pretože to môže skrátiť jej prevádzkovú životnosť.
- Aby sa zachovala **BEZPEČNOSŤ** a **SPOLAHLIVOSŤ** výrobku, opravy, akúkoľvek ďalšiu údržbu alebo nastavovanie by mali vykonávať autorizované servisné strediská spoločnosti Makita vždy s použitím náhradných dielov značky Makita.

ÚDRŽBA

⚠ VÝSTRAHA

- Keď sa vyžaduje servis zariadenia, požiadajte oň autorizované servisné stredisko spoločnosti Makita, ktoré poskytuje originálne náhradné diely. Použitie akýchkoľvek iných dielov môže predstavovať riziko alebo spôsobiť poškodenie výrobku.

⚠ VÝSTRAHA

- Aby nedošlo k vážnemu zraneniu osôb, vždy odpojte sieťový napájací kábel alebo blok batérie od zariadenia pred čistením alebo vykonávaním akejkoľvek údržby.

VŠEOBECNÁ ÚDRŽBA

Nikdy nepoužívajte benzín, riedidlo, alkohol ani iné podobné látky na čistenie plastových častí. Môže dôjsť k strate farby, deformácii alebo prasklinám. Po vychladnutí zariadenia použite čisté handričky na odstránenie nečistoty, prachu, oleja, mastnoty, atď.

VOLITEĽNÉ PRÍSLUŠENSTVO

⚠ UPOZORNENIE

- Toto príslušenstvo alebo tieto prídavné zariadenia sa odporúčajú na použitie so zariadením uvedeným v tomto návode. Použitie akéhokoľvek iného príslušenstva alebo akýchkoľvek iných prídavných zariadení môže predstavovať riziko zranenia osôb. Príslušenstvo alebo prídavné zariadenie používajte len na jeho stanovený účel.

Ak potrebujete akúkoľvek pomoc v získaní ďalších podrobností ohľadom tohto príslušenstva, požiadajte o ňu svoje miestne servisné stredisko spoločnosti Makita.

- Originálna batéria a nabíjačka značky Makita

POZNÁMKA

- Niektoré položky v zozname môžu byť súčasťou balenia zariadenia ako štandardné príslušenstvo. Môžu sa líšiť v závislosti od krajiny.

VAROVNÉ A BEZPEČNOSTNÍ PŘEDPISY

- Tento přístroj mohou používat děti starší 8 let, pokud budou pod dohledem nebo byly poučeny o bezpečném používání přístroje a chápou související nebezpečí. Čištění a užitelskou údržbu by neměly provádět děti mladší 8 let a bez dozoru. Přístroj a jeho kabel nenechávejte v dosahu dětí mladších 8 let.
- Přístroje mohou používat osoby se sníženými fyzickými, smyslovými nebo duševními schopnostmi nebo s nedostatečnými zkušenostmi a znalostmi, pokud budou pod dohledem nebo jsou poučeny o bezpečném používání přístroje a chápou související nebezpečí.
- Děti by si neměly s přístrojem hrát.

1. Přístroj je určen k používání v domácnostech a v podobném prostředí, jako například:
 - v kuchyňkách zaměstnanců v obchodech, kancelářích a jiných pracovištích;
 - na farmách;
 - pro klienty v hotelech, motelech a jiných obytných prostředích;
 - v penzionech.Přístroj nepoužívejte k jiným než určeným účelům.
2. Čtěte veškeré pokyny.
3. Během používání se mohou povrchy přístroje zahřát. Nedotýkejte se horkých ploch.
4. Kabel, vidlici ani přístroj neponořujte do vody nebo jiné tekutiny, aby nedošlo k požáru nebo úrazu elektrickým proudem.
5. Pokud přístroj nepoužíváte a před čištěním odpojte vidlici od zásuvky. Před nasazením nebo sundáním dílů a před čištěním nechte přístroj vychladnout.
6. Přístroj nepoužívejte, pokud má poškozený kabel nebo vidlici, došlo k jeho poruše nebo jakémukoli poškození. Přístroj odevzdejte v nejbližším autorizovaném servisním středisku a požádejte o jeho přezkoušení, opravu nebo seřízení.
7. Použití příslušenství, které není doporučeno výrobcem, může mít za následek požár, úraz elektrickým proudem nebo osobní zranění.
8. Kabel neponechávejte viset přes stůl nebo lavici a zabraňte jeho kontaktu s horkými plochami.

9. Nepokládejte ho na horký plynový či elektrický vaříč nebo rozehrátou troubu, nebo do jejich blízkosti.
10. Nejprve zapojte vždy konektor do přístroje a poté vidlici do zásuvky. Chcete-li přístroj odpojit, nastavte všechny ovládací prvky do polohy „OFF“, poté vytáhněte vidlici ze zásuvky.
11. Přístroj nepoužívejte k jiným než určeným účelům.
12. Během varných cyklů neotvírejte víčko nádržky na vodu.
13. Pokud vyjmete držák filtru během varného cyklu, může dojít k opaření.
14. Přístroj umístěte na pevnou rovnou plochu umožňující zespodu volné proudění vzduchu.
15. Z důvodu snížení rizika úrazu elektrickým proudem nesundávejte spodní kryt. Přístroj neobsahuje žádné uživatelsky opravitelné díly. Servis a opravy smí provádět pouze autorizované servisní středisko.
16. Při stejnosměrném napájení lze přístroj používat pouze s dodávaným napájecím zdrojem.
17. Před každým nastavením, výměnou příslušenství nebo uložením přístroje od něj odpojte akumulátor. Tato opatření snižují nebezpečí náhodného zapnutí přístroje.
18. K nabíjení používejte pouze nabíječku určenou výrobcem. Nabíječka, která je vhodná pro určitý druh akumulátoru a bude použita s jiným typem akumulátoru, může představovat nebezpečí požáru.
19. Přístroj používejte výhradně s určenými akumulátory. Použití jiných akumulátorů může představovat nebezpečí zranění a požáru.
20. Pokud se akumulátor nepoužívá, chraňte ho před dotykem s jinými kovovými předměty, jako jsou kancelářské sponky, mince, klíče, hřebíky, šrouby nebo jiné drobné kovové předměty, které mohou vytvořit zkrat mezi kontakty. Při zkratování kontaktů akumulátoru může dojít ke vzniku popálenin nebo požáru.
21. Při nesprávném použití může z akumulátoru vystříknout kapalina. Zabraňte kontaktu. Pokud dojde k náhodnému kontaktu, postižené místo omyjte vodou. Pokud se kapalina dostane do očí, vyhledejte lékařskou pomoc. Kapalina vystříklá z akumulátoru může způsobit podráždění nebo popáleniny.
22. Nepoužívejte akumulátory ani přístroj, který je poškozen či upraven. U poškozených či upravených akumulátorů může docházet k neočekávatelnému chování, jehož výsledkem může být požár, výbuch nebo zranění.

23. Akumulátor ani přístroj nevystavujte ohni nebo vysoké teplotě. Při vystavení ohni nebo teplotě vyšší než 130 °C může dojít k explozi.
24. Opravy svěřte kvalifikovanému servisnímu pracovníkovi, který používá výhradně totožné náhradní díly. Tak bude zaručen bezpečný provoz přístroje.
25. Dbejte na to, aby do konektoru nepronikla tekutina. V případě průniku tekutiny do konektoru odpojte/vyndejte akumulátor.

TYTO POKYNY SI ULOŽTE.

DŮLEŽITÉ BEZPEČNOSTNÍ POKYNY

PRO AKUMULÁTOR

- Před použitím akumulátoru si přečtete všechny pokyny a varovné symboly na (1) nabíječe, (2) akumulátoru a (3) přístroji využívajícím akumulátor.
- Akumulátor nerozebírejte.
- Pokud se provozní doba výrazně zkracuje, okamžitě přestaňte přístroj používat. Jinak může dojít k přehřátí, vzniku popálenin a dokonce i k výbuchu.
- Pokud se vám dostane do očí elektrolyt, opláchněte si je čistou vodou a okamžitě vyhledejte lékařskou pomoc. Může dojít ke ztrátě zraku.
- Dbejte, aby nedošlo ke zkratku akumulátoru:
 - Svorek se nedotýkejte vodivými předměty.
 - Akumulátor neskladujte v krabicích s jinými kovovými předměty, např. s hřebíky, mincemi apod.
 - Akumulátor nevystavujte vlhku nebo dešti. Zkratování akumulátoru může způsobit velký průtok proudu, přehřátí, možnost popálení či dokonce havárie.
- Přístroj a akumulátor neskladujte v prostředí, kde teplota může dosáhnout nebo překročit 50 °C.
- Akumulátor nevhazujte do ohně, ani když je vážně poškozen nebo skončila jeho životnost. Akumulátor může v ohni explodovat.
- Dejte pozor, abyste akumulátor neupustili nebo aby neutrpěl náraz.
- Nepoužívejte poškozený akumulátor.
- Dodržujte místní předpisy týkající se likvidace akumulátorů.

Tipy pro zachování maximální životnosti akumulátoru

- Akumulátor před úplným vybitím dobijte. Pokud zaznamenáte snížení výkonu přístroje, přestaňte ho používat a akumulátor nabijte.
- Plně nabitý akumulátor nikdy nenabíjejte. Přebíjením se zkracuje doba životnosti akumulátoru.
- Akumulátor nabíjejte při pokojové teplotě 10 °C až 40 °C. Horký akumulátor nechte před nabíjením vychladnout.
- Pokud akumulátor delší dobu nepoužíváte, každých šest měsíců ho nabijte.

Symbyly

Na přístroji se používají následující symboly. Než začnete zařízení používat, přesvědčte se, že symbolům rozumíte.



- Přečtete si návod k obsluze.



- Pouze pro země EU
Nevyhazujte elektrické zařízení nebo baterie společně s domovním odpadem! Podle Evropských směrnic o elektrických odpadech a elektronickém zařízení, o bateriích a akumulátorech a vypotřebovaných bateriích a akumulátorech a jejich použití v souladu s národními zákony, elektrické zařízení, baterie a akumulátory, které dosáhly konce své životnosti, je nutno shromažďovat odděleně a předat firmě zabývající se recyklací šetrnou k životnímu prostředí.

TECHNICKÉ ÚDAJE

Model	DCM500
Zdroj energie	Střídavý proud (údaje o napětí viz typový štítek na přístroji), 50 – 60 Hz nebo stejnoseměrný proud 18 V (akumulátor BL1830 nebo BL1840)
Kapacita nádržky na vodu	150 ml
Rozměry (d/š/h)	222 x 115 x 214 mm
Hmotnost	0,9 kg bez kabelu a baterie 1,7 kg včetně baterie

- Vzhledem k našemu nepřetržitému programu výzkumu a vývoje jsou zde uvedené technické parametry předmětem změny bez předchozího upozornění.
- Technické údaje a akumulátor se mohou mezi jednotlivými zeměmi lišit.
- Hmotnost, s akumulátorem, na základě metody EPTA-01/2003

OVLÁDÁNÍ

POPIS DÍLŮ (obr. C)

1. Tlačítko
2. Červená značka
3. Akumulátor
4. Hvězdička
5. Víčko nádržky
6. Nádržka na vodu
7. Filtr
8. Držák filtru
9. Plocha pro šálek (šálky nebo hrnky až do 88 mm)
10. Síťový vypínač
11. Spodní deska
12. Zásuvka síťového napájení
13. Zásuvka stejnosměrného napájení
14. Odměrka (rovná porce kávy: 6,5 g)
15. Držák akumulátoru
16. Síťový kabel
17. Výčněk „LIMIT“
18. Přepřívovací otvor

PŘÍPRAVA

Při prvním použití přístroje nebo po dlouhé době uložení postupujte následujícím způsobem:

1. Z přístroje odeberte všechny obalový materiál.
2. Vyčistěte vnějšek přístroje a omyjte filtr a jeho držák (viz odstavec ČIŠTĚNÍ).
3. Abyste se zbavili zbytkového znečištění z přístroje, do nádržky nalijte 150 ml pitné vody a bez náplně kávy ji vařte tak dlouho (viz odstavec VAŘENÍ), dokud nebude nádržka prázdná. Operaci opakujte nejméně dvakrát.

NAPÁJENÍ ZE SÍTĚ (obr. D)

Síťový kabel zapojte do zásuvky síťového napájení na přístroji a poté do síťové zásuvky.

POZNÁMKA

- Síťový kabel a držák akumulátoru nezapojíte do konektorů na přístroji najednou.
- K přístroji se dodává krátký napájecí kabel, aby se snížilo nebezpečí zamotání nebo zakopnutí přes dlouhý kabel. Když používáte delší odpojitelné napájecí nebo prodlužovací kabely:
 - Delší odpojitelné napájecí nebo prodlužovací kabely používejte s rozmyslem.
 - Používejte odpojitelné napájecí nebo prodlužovací kabely, jejichž elektrická zatížitelnost je nejméně tak velká, jako je příkon přístroje.
 - Používejte pouze 3 vodičový zemněný kabel.
 - Delší kabel urovnejte tak, aby nesplyval přes lavici či stůl, kde by za něj mohly zatáhnout děti nebo by se o něj mohlo zakopnout.

NAPÁJENÍ Z AKUMULÁTORU

Nasazení nebo vyjmutí akumulátoru (obr. A)

UPOZORNĚNÍ

- Před nasazením nebo vyjmutím akumulátoru vždy přístroj vypněte.
- **Při nasazování nebo vyjímání akumulátoru pevně přidržíte držák akumulátoru i akumulátor.** Jinak vám může držák nebo akumulátor vyklouznout z ruky, přístroj či akumulátor se může poškodit a může dojít ke zranění.

Chcete-li akumulátor vyjmout, posuňte tlačítko (obr. A-1) na přední straně a přitom vysuňte akumulátor z držáku.

Chcete-li akumulátor nasadit, vyrovnejte jazýček na akumulátoru s drážkou na krytu a akumulátor zasuňte na místo. Zasuňte ho až na doraz, dokud se neozve klapnutí. Pokud na horní straně tlačítka vidíte červenou značku (obr. A-2), akumulátor není zcela zajištěn.

UPOZORNĚNÍ

- Akumulátor vždy zasuňte až na doraz, aby nebyla vidět červená značka (obr. A-2). Pokud nebude akumulátor zasunut správně, může z držáku vyklouznout a zranit vás nebo někoho kolem.
- Akumulátor nenasazujte silou. Pokud nelze akumulátor snadno zasunout, není správně nasazen.

Systém ochrany akumulátoru

Přístroj je vybaven systémem ochrany akumulátoru. Tento systém automaticky odpojuje napájení přístroje, aby se prodloužila životnost akumulátoru.

Činnost přístroje se automaticky zastaví, pokud se přístroj či akumulátor ocitne v některé z následujících podmínek:

- Přehřátí:
 - Pokud se přístroj nespustí, akumulátor je přehřátý. V tomto případě nechte akumulátor před stiskem vypínače vychladnout.
- Nízké napětí akumulátoru:
 - Zbývající kapacita akumulátoru je příliš nízká a přístroj nelze používat. V tomto případě akumulátor vyndejte a nabijte.

POZNÁMKA

Ochrana proti přehřívání je dostupná pouze u akumulátorů opatřených symbolem hvězdičky (obr. B-4).

Připojení držáku akumulátoru (obr. E)

Držák akumulátoru zapojte do zásuvky stejnosměrného napájení na přístroji.

POZNÁMKA

- Síťový kabel a držák akumulátoru nezapojíte do konektorů na přístroji najednou.

VĚŘENÍ

1. Otevřete víčko (obr. C-5) a do nádržky na vodu nalijte 150 ml studené pitné vody.
Nalijte také množství vody, aby byl ponořen výčňelek s označením „LIMIT“ (obr. F-17).

POZNÁMKA

- Do nádržky nelijte vody příliš mnoho, aby nevytékala přeplňovací otvorem (obr. F-18).
2. Z přístroje vyndejte držák filtru (obr. C-8) s filtrem (obr. C-7), pomocí odměrky (obr. C-14) vložte do filtru 6,5 gramu mleté kávy a poté vložte filtr znovu do přístroje.

POZNÁMKA

- Filtr správně nasadíte do držáku (obr. G-8). Jinak nelze držák filtru správně zasunout.
 - Množství mleté kávy upravte podle sebe.
3. Na podložku umístěte šálek (obr. C-9).
 4. Stiskněte vypínač (obr. C-10).
Vypínač se rozsvítí a začne varný cyklus.
Po skončení varného cyklu se přístroj automaticky vypne a vypínač zhasne.

POZNÁMKA

- Chcete-li varné zastavit, stiskněte vypínač (obr. C-10). Přístroj se vypne a vypínač zhasne.
- Při napájení ze sítě trvá varný cyklus cca 3 minuty, při napájení z akumulátoru cca 7 minut (délka cyklu závisí na množství vody, teplotě a dalších podmínkách). Čím déle varný cyklus trvá, tím je káva silnější.

⚠ UPOZORNĚNÍ

- V zájmu snížení nebezpečí opáření nevyndávejte během varného cyklu držák filtru (obr. C-8).
- Pokud se z varné části označené symbolem  (obr. H) uvolňuje pára, nedotýkejte se jí.
- Pod držákem filtru se tvoří pára (obr. C-8).
- Během varného cyklu se nedotýkejte spodní desky (obr. C-11).
- Po dokončení varného cyklu vyčkejte s vyndáním držáku filtru nejméně 5 minut.
- Pokud se má začít s dalším vařením, před nalitím studené vody vyčkejte nejméně 5 minut. Jinak může uniknout pára a horká voda a může dojít k opáření.

ČIŠTĚNÍ

Náležitá údržba zaručí dlouholetou službu vašeho spotřebiče. Pravidelným čištěním po každém použití přístroje zachováte kvalitní chuť kávy.

⚠ VÝSTRAHA

- Přístroj, síťový kabel ani držák akumulátoru neponořujte do vody nebo jiné tekutiny.
1. Odpojte síťový kabel/držák akumulátoru a ponechte přístroj vychladnout.
 2. Vnější části přístroje otřete měkkou tkaninou navlhčenou vodou.

POZNÁMKA

- Nepoužívejte abrazivní (brusné) čisticí prostředky nebo brusnou vatu.
3. Z přístroje vyndejte držák filtru (obr. C-8) s filtrem (obr. C-7), omyjte ho v horké mýdlové vodě a poté ho opláchněte horkou vodou.
 4. Přístroj a všechny díly nechte důkladně oschnout.

POZNÁMKA

- Vnitřek nádržky na vodu (obr. C-6) nevysušujte tkaninou, protože se z ní mohou uvolnit vlákna.

SKLADOVÁNÍ

- Před uskladněním nechte přístroj důkladně vychladnout, aby nedošlo k požáru nebo vznícení.
- Vybité akumulátory neskladujte dlouhou dobu, protože může dojít ke zkrácení jejich životnosti.
- Chcete-li zachovat BEZPEČNOST a SPOLEHLIVOST přístroje, veškerou další údržbu nebo seřizování musí provádět autorizované servisní středisko Makita, vždy s využitím náhradních dílů značky Makita.

ÚDRŽBA

⚠ VÝSTRAHA

- V případě nutnosti opravy se obraťte na autorizované servisní středisko Makita, které disponuje originálními náhradními díly. Použití jiných dílů může představovat nebezpečí nebo poškození výrobku.

⚠ VÝSTRAHA

- Při čištění nebo provádění údržby vždy odeberte síťový kabel nebo z přístroje vyndejte akumulátor – zabráníte tak vážnému osobnímu zranění.

VŠEOBECNÁ ÚDRŽBA

K čištění plastových dílů nikdy nepoužívejte automobilový benzin, technický benzin, ředidlo, alkohol a podobné prostředky. Jinak může dojít ke změně zabarvení, deformacím nebo prasklinám. Po vychladnutí přístroje odstraňte čisticí tkaninou špinu, prach, olej, mastnotu apod.

VOLITELNÉ PŘÍSLUŠENSTVÍ

⚠ UPOZORNĚNÍ

- S přístrojem popisovaným v tomto návodu se doporučuje používat následující příslušenství nebo doplňky. Použití jiného příslušenství nebo doplňků může představovat nebezpečí zranění osob. Příslušenství nebo doplňky používejte pouze k jejich uvedenému účelům.

Pokud budete potřebovat pomoc a další podrobnosti ohledně těchto příslušenství, obraťte se na místní servisní středisko Makita.

- Originální akumulátor a nabíječka Makita

POZNÁMKA

- Některé položky ze seznamu mohou být obsaženy u přístroje jako standardní příslušenství. Mezi jednotlivými zeměmi se mohou lišit.

Makita Corporation
Anjo, Aichi, Japan

www.makita.com

DCM500-AT8-0713

IDE