

DE: ACHTUNG! Lesen Sie die Bedienungsanleitung vor Gebrauch sorgfältig durch!

TECHNISCHE DATEN

Modellnummer:	51480014-01, 51480014-02
Nennleistung:	220–240 V Wechselstrom, 50/60 Hz, 5 W.
Schutzklasse gegen elektrischen Schlag:	Klasse II für den Adapter, Klasse III für die Leuchte.
Schutzart:	IP 20
Funktionen der Leuchte:	Farbtemperatur 5000 K, Nutzlichtstrom (Φ use) 450 lm, dimmbar.

Diese Leuchte enthält eine Lichtquelle der Energieeffizienzklasse G.

Das Leuchtmittel ist nicht durch den Benutzer austauschbar.

Im Leuchtenfuß befindet sich eine durch den Benutzer austauschbare Lithium-Batterie: CR2032, 3 V

Gleichstrom, 210 mAh.

Die Lithium-Batterie dient lediglich zur Versorgung des Displays und zur Aufrechterhaltung der Memory-Funktion.

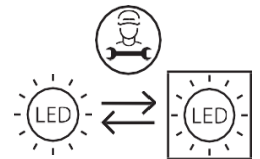

WARNHINWEISE

-  Nur für den Innenbereich bestimmt.
- Verwenden Sie das Gerät nicht in einer feuchten Umgebung, um Ableitströme und Stromschläge zu vermeiden.
- Verwenden Sie ausschließlich einen geeigneten Netzadapter.
Eingang: 220–240 V Wechselstrom, 50/60 Hz, 0,25 A; Ausgang: Sicherheitskleinspannung (SELV) 5 V Gleichstrom, 1,2 A, max. 6 W.
- Seien Sie achtsam und vermeiden Sie Verletzungen sowie eine Beschädigung des Produkts. Versuchen Sie niemals, den Leuchtenfuß zu öffnen.
- Die Leuchte ist ausschließlich für die bestimmungsgemäße Verwendung zugelassen. Jegliche Änderungen sind untersagt.
- Halten Sie die Leuchte von Kindern und Haustieren fern.
- Das Leuchtmittel dieser Leuchte kann am Ende seiner Lebensdauer von einer fachlich qualifizierten Person ausgetauscht werden.
- Wenn die Leuchte herunterfällt und dabei sichtbar beschädigt wird, ziehen Sie sofort den Netzstecker aus der Steckdose.
- Wenn das Netzkabel dieser Leuchte beschädigt ist, muss es durch den Hersteller, dessen Vertriebspartner oder ähnlich qualifiziertes Fachpersonal ersetzt werden, um Gefahren zu vermeiden.



-  Bedeutung der durchgestrichenen Mülltonne: Entsorgen Sie elektrische Geräte nicht im unsortierten Hausmüll, sondern nutzen Sie getrennte Sammelstellen. Wenden Sie sich bezüglich der verfügbaren Sammelstellen an Ihre Gemeindeverwaltung. Wenn elektrische Geräte auf Mülldeponien entsorgt werden, können gefährliche Stoffe ins Grundwasser und damit in die Nahrungskette gelangen. Dies schädigt Ihre Gesundheit und Ihr Wohlbefinden.

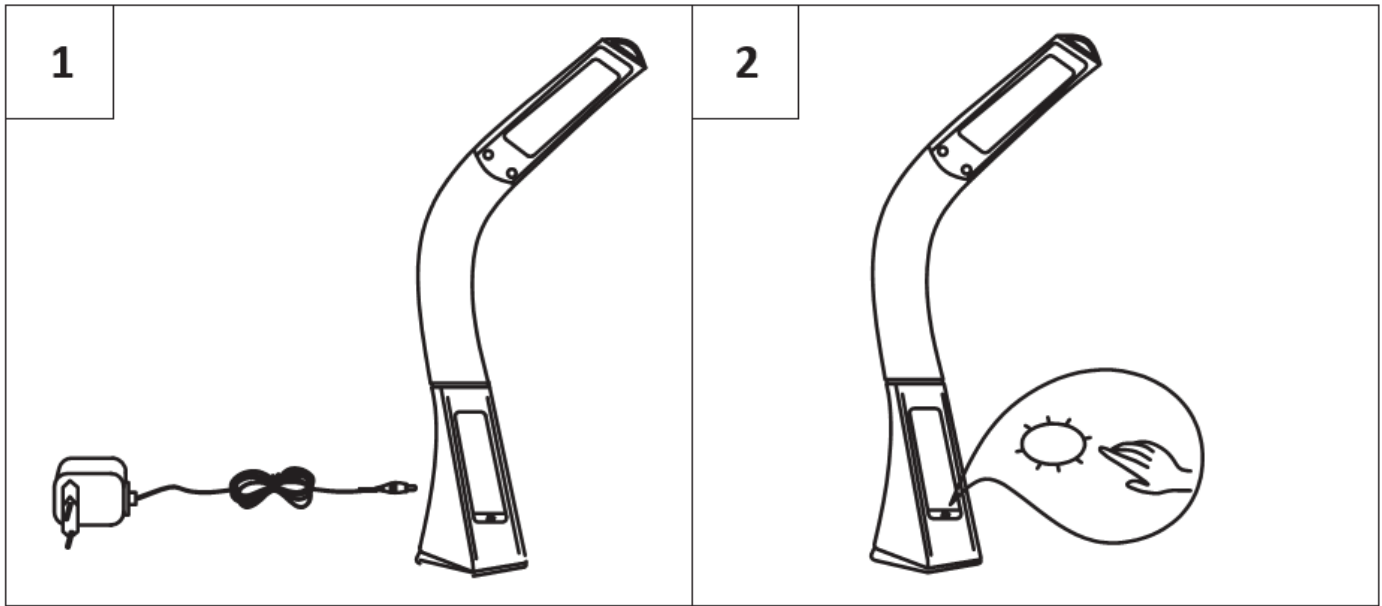

3

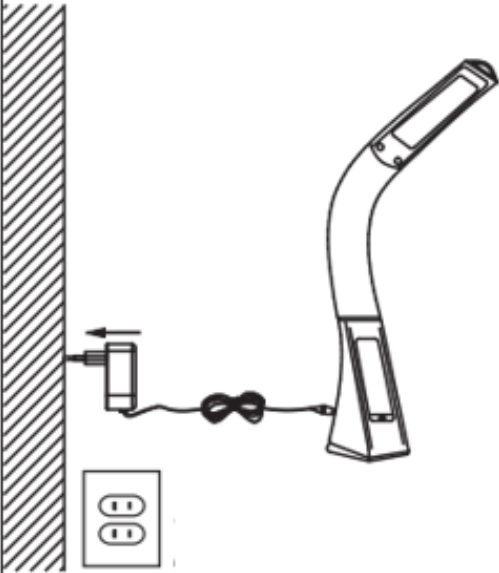

4

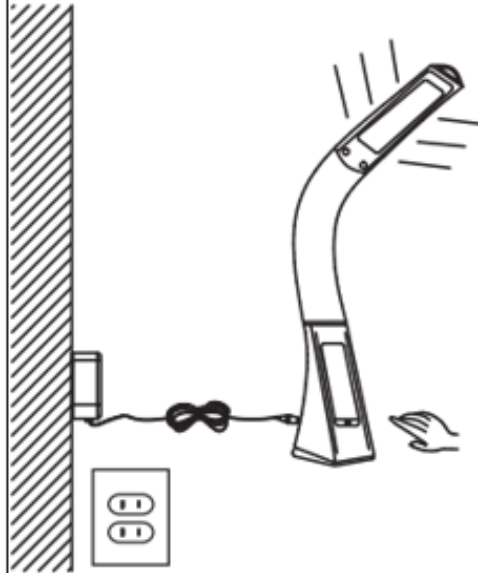

5

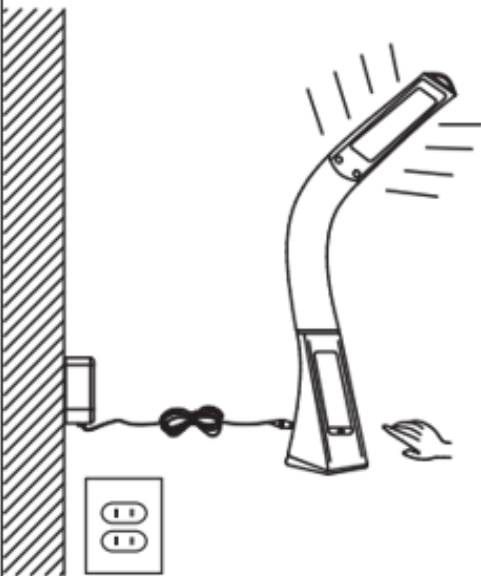

6

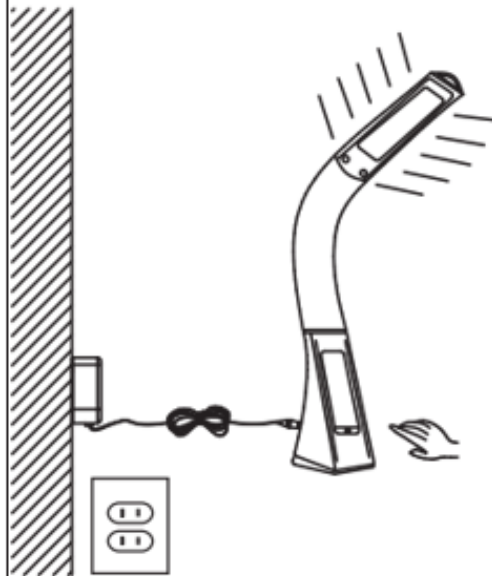

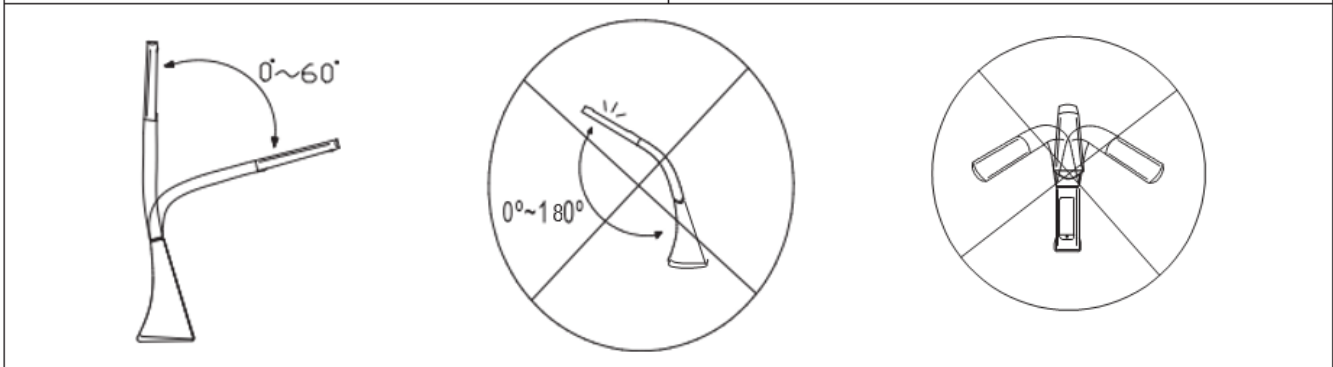
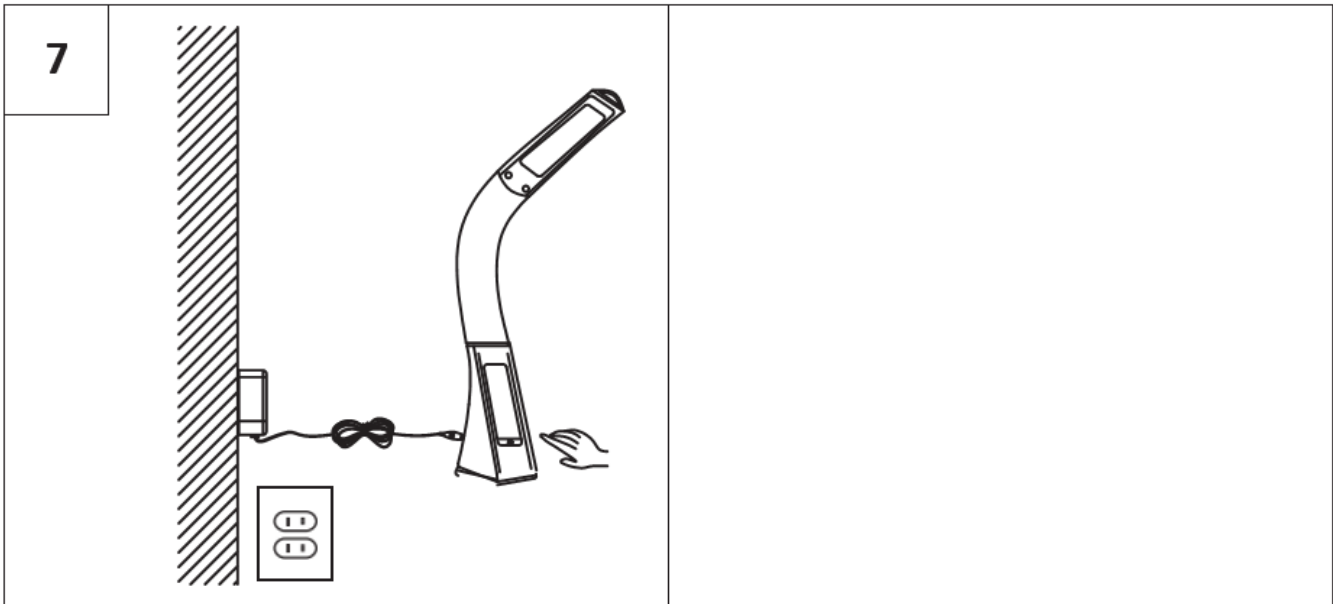

Ersatzteile		
Code	Bestandteil	Artikelnummer
1		51480014-01 51480014-02

BDSK Handels GmbH & Co. KG, Mergentheimer Straße 59

97084 Würzburg, Deutschland, UID: DE279448078

www.xxxlutz.com

info@xxxlutz.at



Bedienungsanleitung



Uhrzeit und Datum einstellen

Drücken Sie die Taste „SET“, um in den Einstellungsmodus für Uhrzeit und Datum zu gelangen.

Drücken Sie erneut die Taste „SET“, um zur nächsten Einstellung zu springen.

Bei der Einstellung wird der folgende Zyklus durchlaufen:

Stunden – Minuten – Jahr – Monat – zurück.

Verwenden Sie die Tasten „UP“ und „DOWN“, um die Stunden und Minuten sowie das Jahr, den Monat und den Tag einzustellen.

Drücken Sie die Taste „MODE“, um den Einstellungsmodus wieder zu verlassen.

Nach 1 Minute Inaktivität wird der Einstellungsmodus automatisch verlassen.

Drücken Sie im normalen Betriebsmodus die Taste „UP“, um zwischen dem 12- und dem 24-Stunden-Format zu wechseln.

Drücken Sie die Taste „DOWN“, um zwischen Fahrenheit und Celsius zu wechseln.

Wecker und Schlummerfunktion einstellen

Drücken Sie die Taste „MODE“, um in den Weckermodus zu gelangen.

Drücken Sie im Weckermodus die Taste „SET“, um in den Einstellungsmodus für den Wecker zu gelangen.

Drücken Sie erneut die Taste „SET“, um zur nächsten Einstellung zu springen.

Bei der Einstellung wird der folgende Zyklus durchlaufen:

Stunden – Minuten – Schlummern – Weckton – zurück.

Verwenden Sie zum Einstellen die Tasten „UP“ und „DOWN“.

Drücken Sie im Weckermodus die Tasten „UP“ und „DOWN“, um die Schlummerfunktion zu aktivieren bzw. zu deaktivieren.

Drücken Sie die Taste erneut, um zur nächsten Funktion zu gelangen.

Dabei wird der folgende Zyklus durchlaufen:

- 1) Weckermodus
- 2) Schlummerfunktion
- 3) Weckermodus und Schlummerfunktion verlassen

Wenn die eingestellte Weckzeit erreicht ist, ertönt der Weckton 1 Minute lang. Wenn die für die Schlummerfunktion eingestellte Zeit erreicht ist, ertönt der Weckton erneut. Drücken Sie eine beliebige Taste, um den Weckton auszuschalten.

CZ: POZOR! Před použitím si pečlivě přečtěte návod k obsluze.

TECHNICKÉ ÚDAJE

Číslo modelu:	51480014-01, 51480014-02
Jmenovitý výkon:	220-240 V střídavý proud, 50/60 Hz, 5 W.
Třída ochrany před úrazem elektrickým proudem:	Třída II pro adaptér, třída III pro svítidlo.
Typ ochrany:	IP 20
Funkce svítidla:	Barevná teplota 5000 K, užitečný světelný tok (Φ_{use}) 450 lm, stmívatelné.

Tento výrobek obsahuje žárovku třídy energetické účinnosti G.

Žárovku nesmí měnit uživatel.

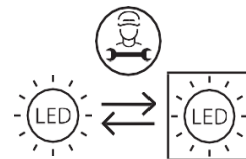

V základně svítidla se nachází lithiová baterie, kterou může uživatel vyměnit: CR2032, 3 V stejnosměrný proud, 210 mAh

Lithiová baterie slouží pouze k napájení displeje a k udržení paměťové funkce.

UPOZORNĚNÍ

-  Používání pouze v interiéru.
- Svítidlo neinstalujte do vlhkého prostředí, tím zabráníte svodovému proudu nebo zasáhnutí elektrickým proudem.
- Používejte výhradně vhodný síťový adaptér.
Vstup: 220-240 V střídavý proud 50/60 Hz 0,25 A, výstup: SELV (bezpečné malé napětí) 5 V, stejnosměrný proud, 1,2 A, max. 6 W.
- Buďte opatrní a vyhněte se zranění a poškození produktu. Nikdy se nepokoušejte otevřít základnu svítidla.
- Svítidlo je určeno výhradně k danému účelu. Jakékoli úpravy jsou zakázány.
- Uchovávejte svítidlo mimo dosah dětí a domácích zvířat.
- Žárovku tohoto svítidla smí po skončení životnosti vyměnit odborně způsobilá osoba.
- Pokud svítidlo spadne a je viditelně poškozené, okamžitě odpojte síťovou zástrčku ze zásuvky.
- Pokud dojde k poškození síťového kabelu tohoto svítidla, musí jej vyměnit výrobce, jeho obchodní partner nebo podobně kvalifikovaný odborný personál, aby se předešlo nebezpečí.

-  Význam symbolu přeškrtnuté popelnice: Elektrické spotřebiče nelikvidujte v netříděném odpadu. Využijte k tomu samostatné sběrný. Informace o dostupných sběrných Vám poskytne příslušná obec. Likvidují-li se elektrické spotřebiče na běžných skládkách, mohou se z nich uvolňovat nebezpečné látky, které se mohou dostat do podzemních vod a posléze do potravinového řetězce. To může ohrozit Vaše zdraví.

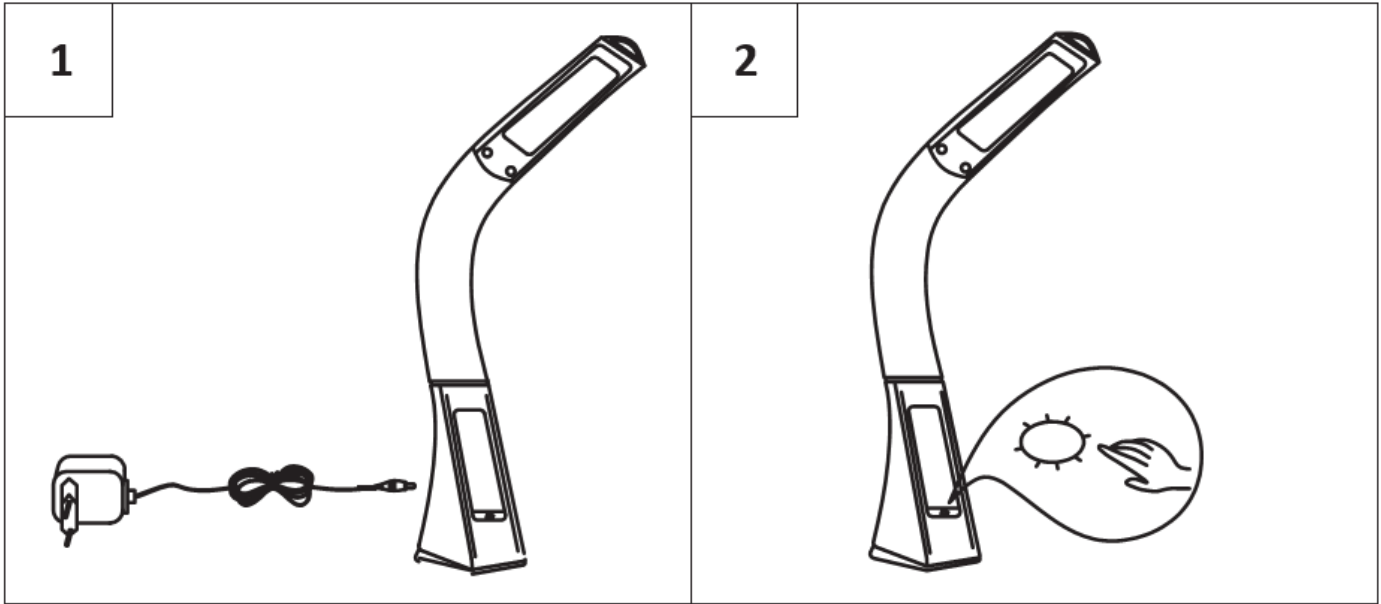

3

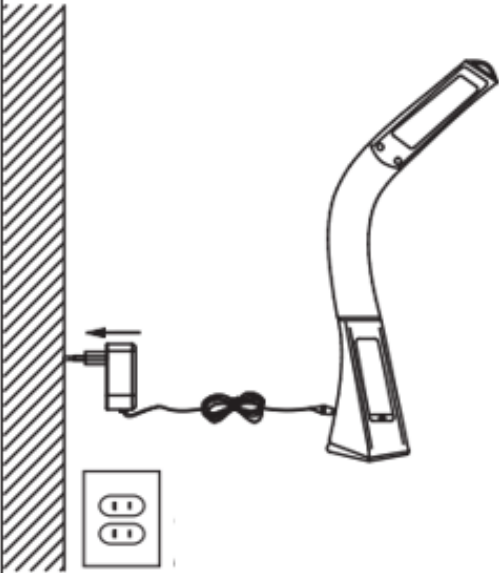

4

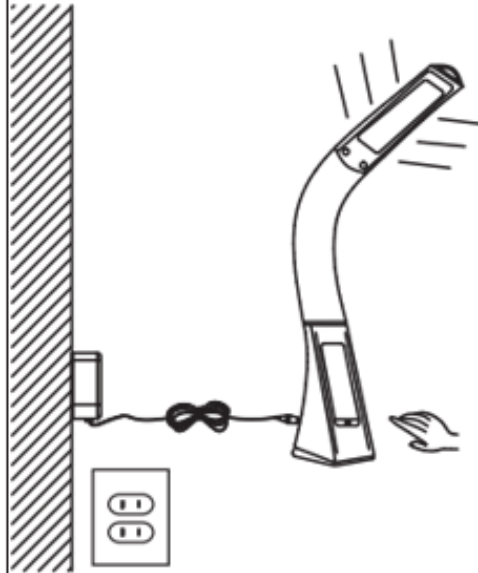

5

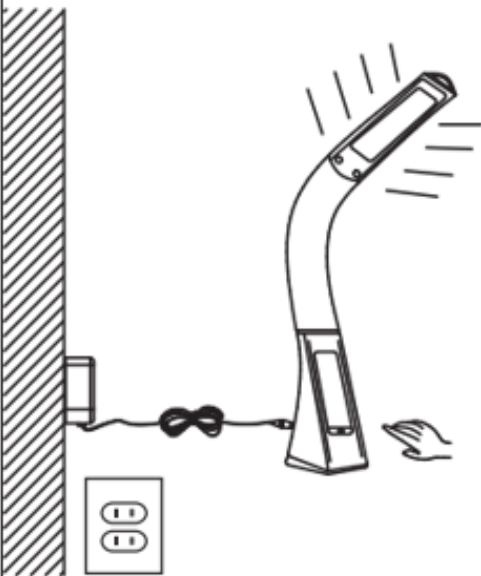

6

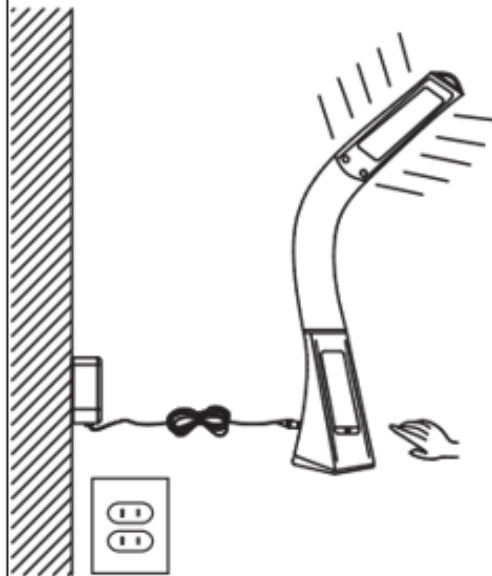

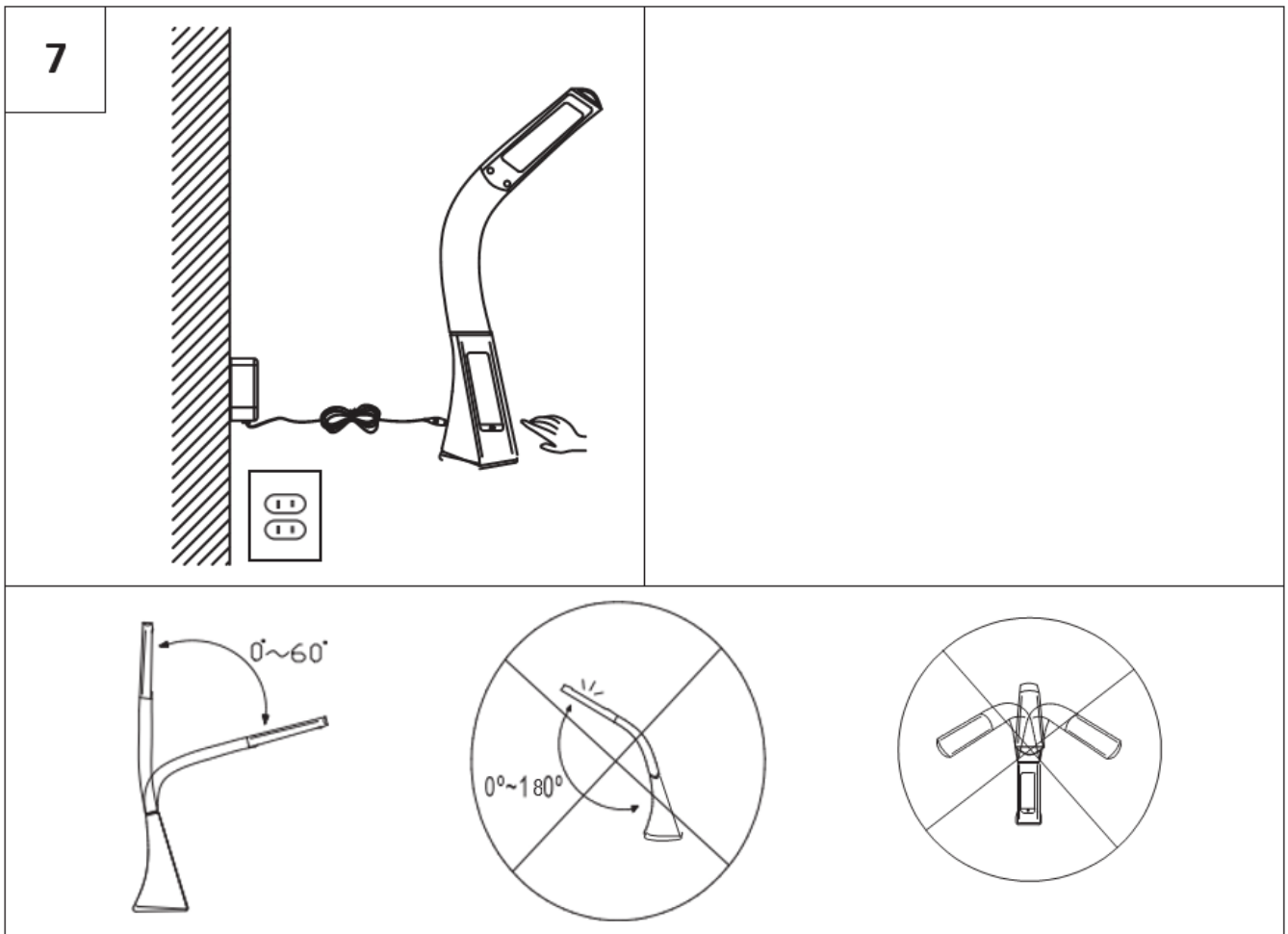

Náhradní díly		
Kód	Součástka	Číslo výrobku
1		51480014-01 51480014-02

BDSK Handels GmbH & Co. KG, Mergentheimer Straße 59

97084 Würzburg, Německo DIČ: DE279448078

www.xxxlutz.com

info@xxxlutz.at



Návod k obsluze



Nastavení času a data

Stiskněte tlačítko „SET“, abyste se dostali do režimu nastavení času a data.

Stiskněte znovu tlačítko „SET“, abyste přešli k dalšímu nastavení.

Při nastavení proběhne následující cyklus:

Hodiny – minuty – rok – měsíc – zpět.

Pomocí tlačítek „UP“ a „DOWN“ nastavte hodiny a minuty, rok, měsíc a den.

Stiskněte tlačítko „MODE“, abyste opustili režim nastavení.

Po 1 minutě nečinnosti se režim nastavení automaticky opustí.

V normálním provozním režimu stiskněte tlačítko „UP“ pro přepnutí mezi 12hodinovým a 24hodinovým formátem.

Stisknutím tlačítka „DOWN“ přepínáte mezi stupni Fahrenheita a Celsia.

Nastavení budíku a funkce odložení buzení

Stiskněte tlačítko „MODE“ pro přechod do režimu budíku.

V režimu budíku stiskněte tlačítko „SET“, abyste se dostali do režimu nastavení budíku.

Stiskněte znovu tlačítko „SET“, abyste přešli k dalšímu nastavení.

Při nastavení proběhne následující cyklus:

Hodiny – minuty – odložení buzení – budík – zpět.

K nastavení použijte tlačítka „UP“ a „DOWN“.

V režimu budíku stiskněte tlačítka „UP“ a „DOWN“, abyste aktivovali nebo deaktivovali funkci odložení buzení.

Stiskněte opět tlačítko „SET“ pro přeskočení vždy k další funkci:

Proběhne následující cyklus:

1) Režim budíku

2) Funkce odložení buzení

3) Opuštění režimu budíku a funkce odložení buzení

Po dosažení nastaveného času budíku zazní po dobu 1 minuty budící tón. Po uplynutí času nastaveného pro funkci odložení se budík znovu rozezní. Stiskněte libovolné tlačítko pro vypnutí budíku.

SE: OBS! Läs denna bruksanvisning noggrant före användning.

TEKNISKA DATA

Modellnummer:	51480014-01, 51480014-02
Märkström:	220–240 V växelström, 50/60 Hz, 5 W
Skyddsklass mot elstötar:	klass II för adapter, klass III för lampa
Kapslingsklass:	IP 20
Lampans funktioner:	färgtemperatur 5000 K, användbart ljusflöde (Φ_{use}) 450 lumen, dimbar.

Denna lampa innehåller en ljuskälla med energiklass G.



Ljuskällan kan ej bytas ut av användaren.

Ett litiumbatteri som kan bytas ut av användaren är placerat i lampfoten: CR2032, 3 V likström, 210 mAh.

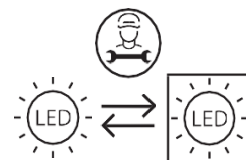
Litiumbatteriet används endast för att försörja displayen och för att upprätthålla memoryfunktionen.



VARNINGAR

-  Endast för inomhusbruk.
- Använd inte apparaten i fuktiga miljöer för att undvika läckströmmar och elstötar.
- Använd endast en lämplig nätadapter:
Ingång: 220–240 V växelström, 50/60 Hz, 0,25 A; utgång: klenspanning (SELV) 5 V likström, 1,2 A, max. 6 W.
- Var försiktig och undvik personskador samt en produktskada. Försök aldrig att öppna lampfoten.
- Lampan är endast avsedd för ändamålsenlig användning. Ändringar är inte tillåtna.
- Håll lampan borta från barn och husdjur.
- Lampans ljuskälla kan bytas ut vid livslängdens slut av en kvalificerad person.
- Om lampan faller ned och får synliga skador ska du omedelbart dra ut stickproppen ur vägguttaget.
- Om lampans kabel skadas måste den bytas ut mot en ny av tillverkaren, dess försäljningspartner eller motsvarande kvalificerad fackpersonal för att undvika faror.
-  Förklaring av den överstrukna soptunnan: Släng inte elektriska apparater tillsammans med hushållssopor utan lämna in dem på en återvinningsstation. Kontakta kommunen för mer information angående närmaste återvinningsstation. Om elektriska apparater slängs vårdslöst och okontrollerat, kan farliga ämnen hamna i grundvattnet och därmed i näringskedjan. Detta skadar både din hälsa och ditt välmående.

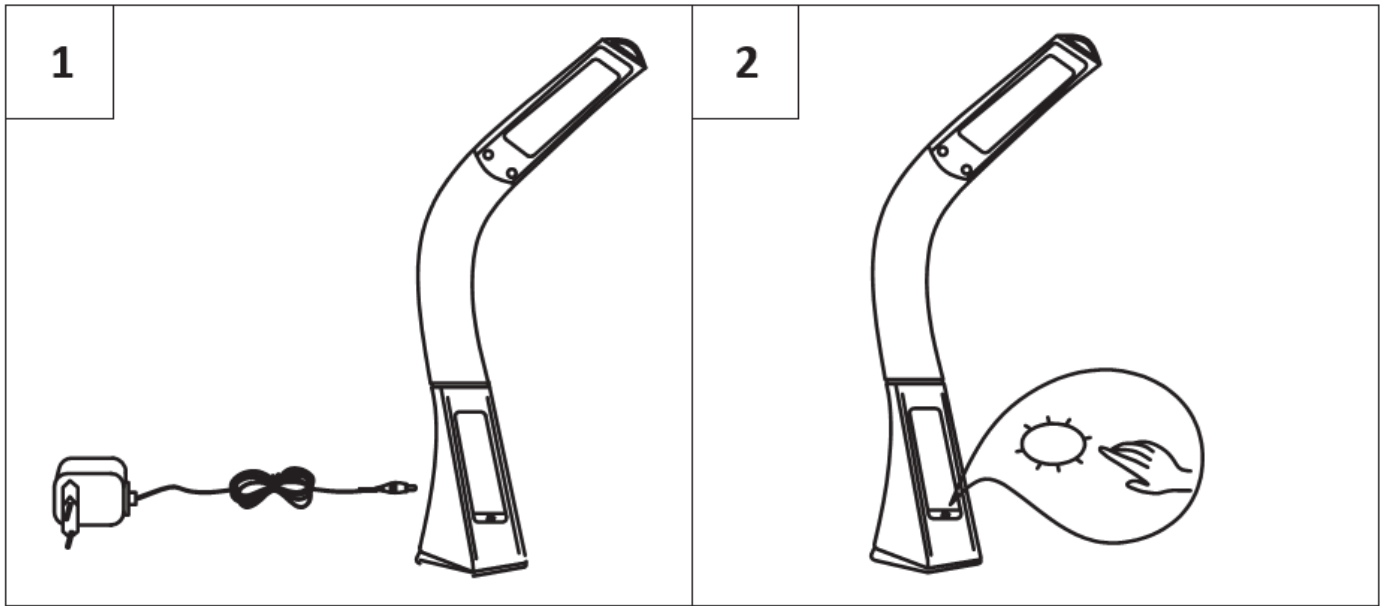

3

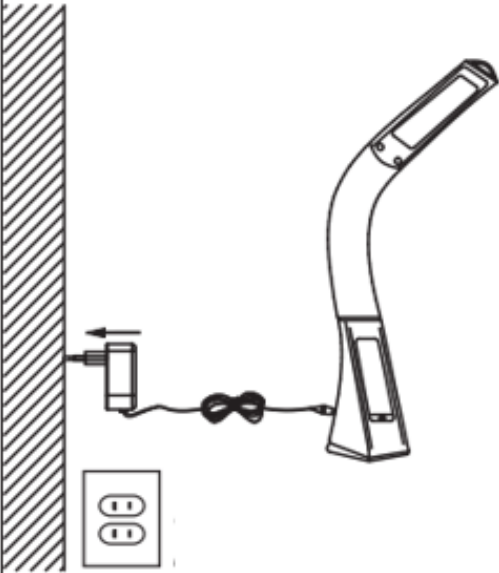

4

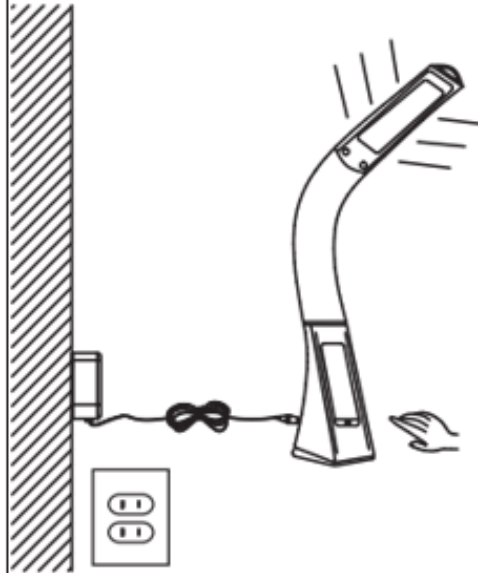

5

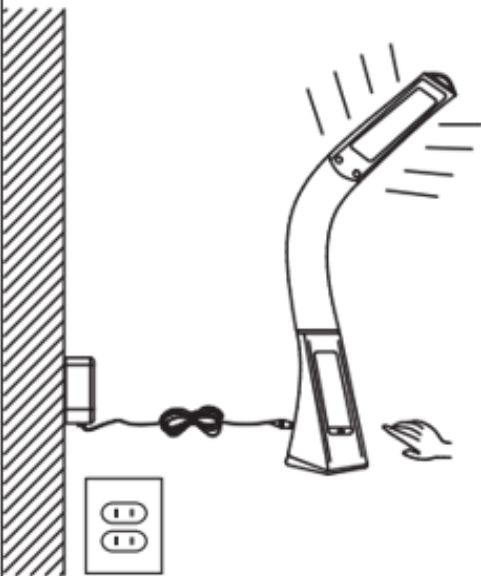

6

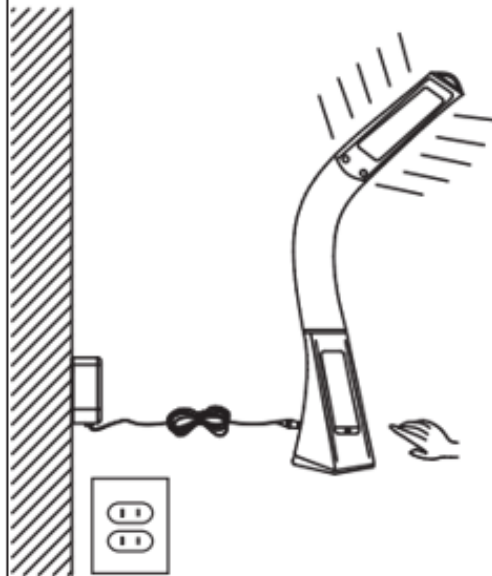

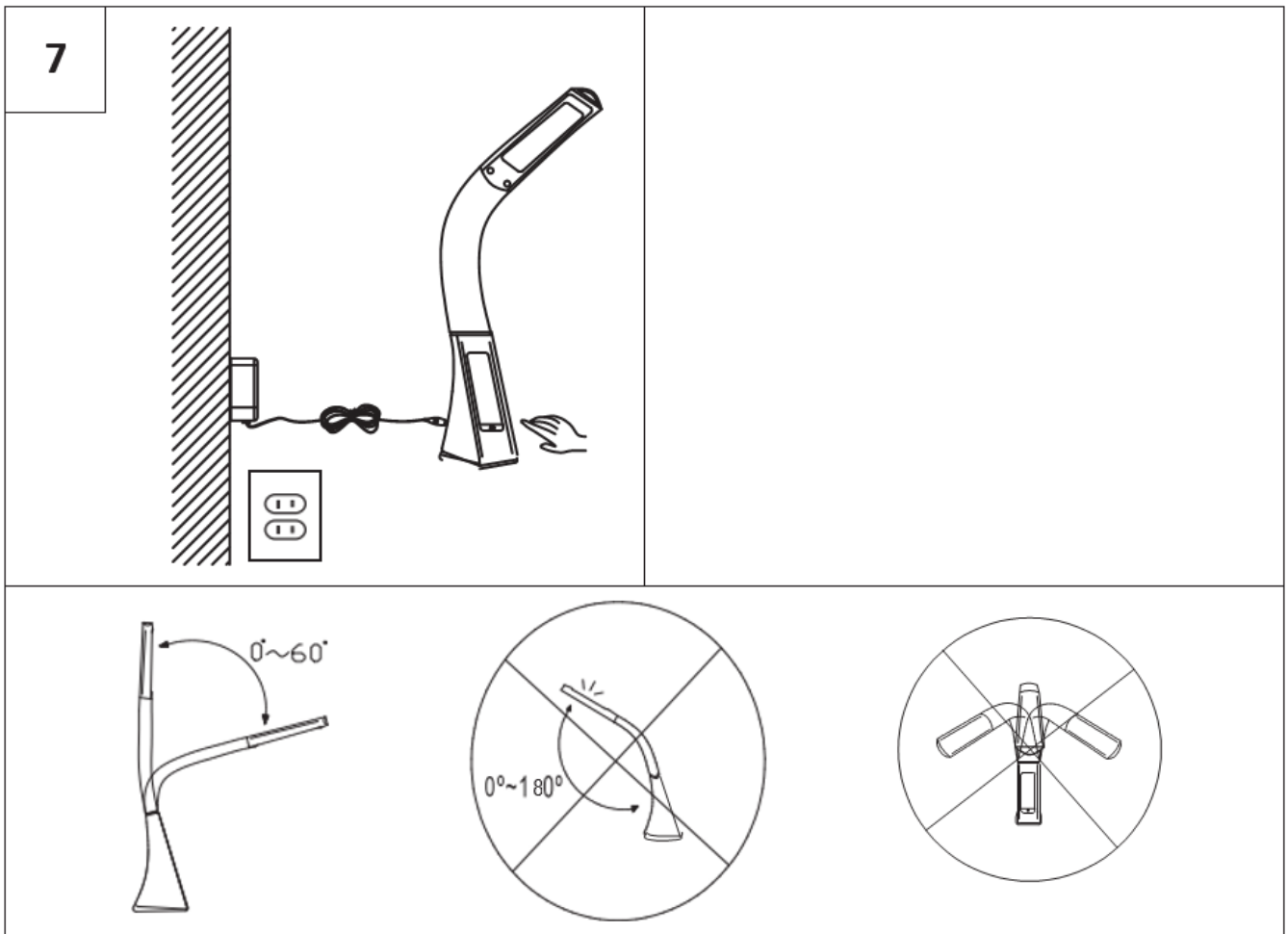

Reservdelar		
Kod	Beståndsdel	Artikelnummer
1		51480014-01 51480014-02

BDSK Handels GmbH & Co. KG
 Mergentheimer Straße 59
 97084 Würzburg, Tyskland, VAT: DE279448078
 www.xxxlutz.com
 info@xxxlutz.at



Bruksanvisning



Ställa in tid och datum

Tryck på "SET"-knappen för att gå till inställningsläget för tid och datum.

Tryck på "SET"-knappen igen för att hoppa till nästa inställning.

Vid inställningen aktiveras följande cykel:

Timmar – minuter – år – månad – tillbaka.

Använd knapparna "UP" och "DOWN" för att ställa in timmar och minuter samt år, månad och dag.

Tryck på "MODE"-knappen för att lämna inställningsläget.

Inställningsläget avslutas automatiskt efter 1 minuts inaktivitet.

I normalt driftläge trycker du på "UP"-knappen för att växla mellan 12-timmars- och 24-timmarsformat.

Tryck på knappen "DOWN" för att växla mellan Fahrenheit och Celsius.

Ställa in alarm och snooze-funktion

Tryck på "MODE"-knappen för att växla till alarmläget.

I alarmläget trycker du på "SET"-knappen för att komma till alarmets inställningsläge.

Tryck på "SET"-knappen igen för att hoppa till nästa inställning.

Vid inställningen aktiveras följande cykel:

Timmar – minuter – snooze – alarm – tillbaka.

Använd knapparna "UP" och "DOWN" för att justera inställningarna.

I alarmläget trycker du på "UP"- och "DOWN"-knapparna för att aktivera eller avaktivera snooze-funktionen.

Tryck på knappen igen för att gå till nästa funktion.

Följande cykel används:

- 1) Alarmläge
- 2) Snooze-funktion
- 3) Avsluta alarmläget och snooze-funktionen

När den inställda alarmtiden har uppnåtts ljuder alarmsignalen i 1 minut. När den tid som ställts in för snooze-funktionen har uppnåtts ljuder alarmsignalen igen. Tryck på valfri knapp för att stänga av alarmsignalen.

SK: POZOR! Pred použitím si dôkladne prečítajte návod na použitie!

TECHNICKÉ ÚDAJE

Číslo modelu:	51480014-01, 51480014-02
Menovitý výkon:	220 – 240 V striedavý prúd, 50/60 Hz, 5 W
Trieda ochrany proti úrazu elektrickým prúdom:	trieda II pre adaptér, trieda III pre svietidlo
Stupeň ochrany krytom:	IP20
Funkcie svietidla:	farebná teplota: 5 000 K, užitočný svetelný tok (Φ_{use}): 450 lm, stmievateľné

Toto svietidlo obsahuje svetelný zdroj triedy energetickej účinnosti G.

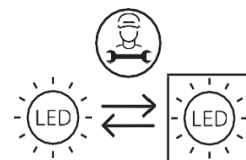

Svetelný zdroj nemôže vymeniť používateľ.



V podstavci svietidla sa nachádza lítiová batéria, ktorú môže vymeniť používateľ: CR2032, 3 V jednosmerný prúd, 210 mAh.

Lítiová batéria slúži iba na napájanie displeja a zabezpečenie pamäťovej funkcie.

VAROVANIA

-  Svietidlo je určené len do interiéru.
- Nepoužívajte svietidlo vo vlhkom prostredí. Predídete tak vzniku vzdušných prúdov a úrazu elektrickým prúdom.
- Používajte len vhodný napájací adaptér.
Vstup: striedavý prúd 220 – 240 V, 50/60 Hz, 0,25 A; výstup: malé napätie (SELV) 5 V jednosmerný prúd, 1,2 A, max. 6 W.
- Buďte opatrná/-ý, aby ste predišli zraneniam a poškodeniu výrobku. Nikdy sa nepokúšajte otvoriť podstavec svietidla.
- Svietidlo sa smie používať len na stanovený účel. Akékoľvek zmeny sú zakázané.
- Svietidlo uchovávajte mimo dosahu detí a zvierat.
- Svetelný zdroj tohto svietidla môže po skončení jeho životnosti vymeniť odborne kvalifikovaná osoba.
- Ak svietidlo spadne a viditeľne sa poškodí, ihneď vyťahnite zástrčku zo zásuvky.
- Keď je napájací kábel tohto svietidla poškodený, musí ho z bezpečnostných dôvodov vymeniť výrobca, jeho distribučný partner alebo podobne kvalifikovaný odborník.
-  Význam symbolu preškrtnutej nádoby na odpad: Elektrické spotrebiče nevhadzujte do netriedeného domáceho odpadu, ale odovzdajte ich na zbernom mieste. Informácie o dostupných zberných miestach vám poskytnú zamestnanci správy vašej obce. V prípade likvidácie elektrických spotrebičov na bežných skládkach sa môžu do podzemných vôd a následne do potravinového reťazca dostať nebezpečné látky. To môže negatívne ovplyvniť vaše zdravie.

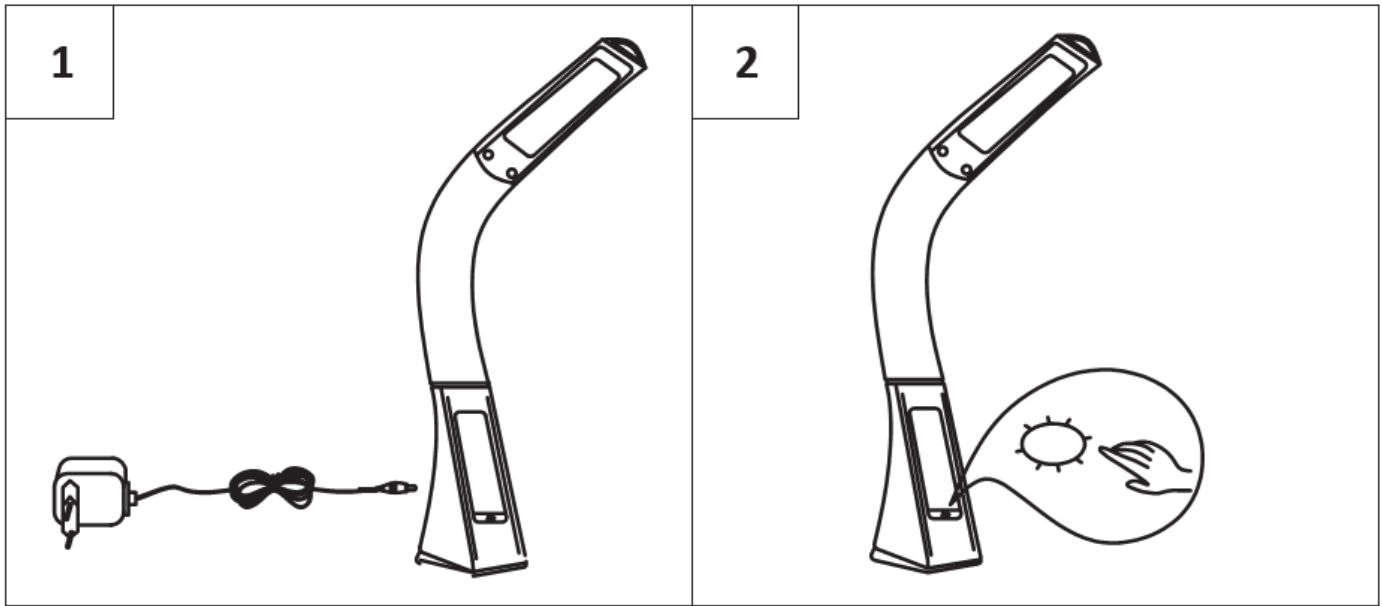

3

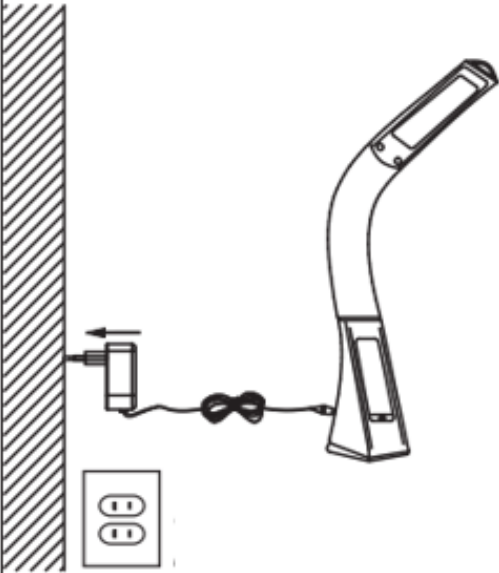

4

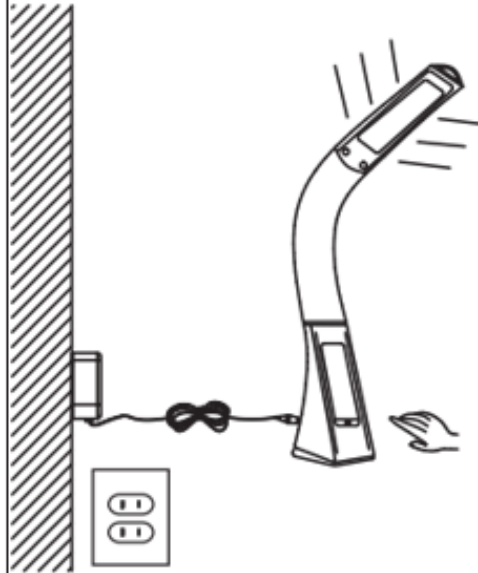

5

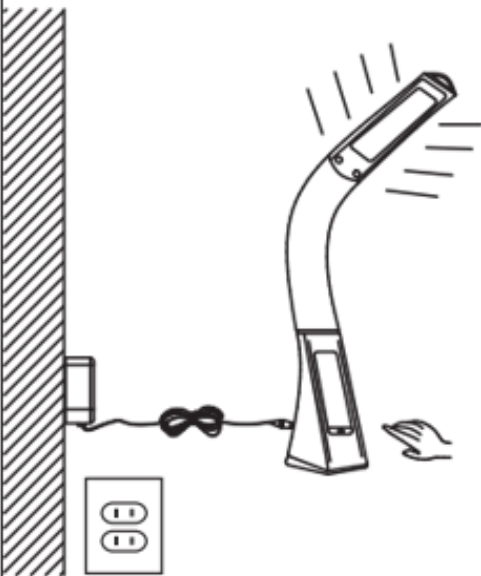

6

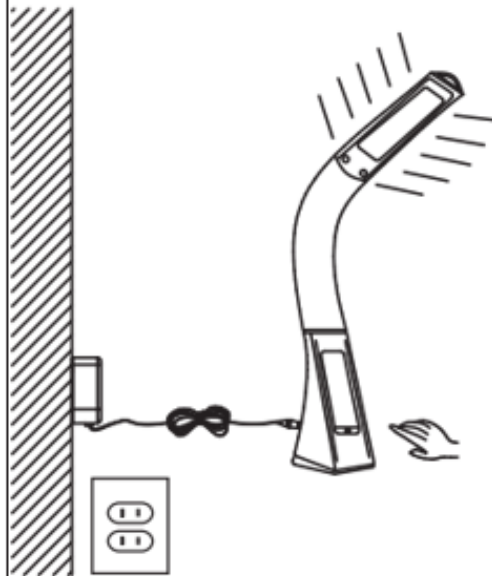

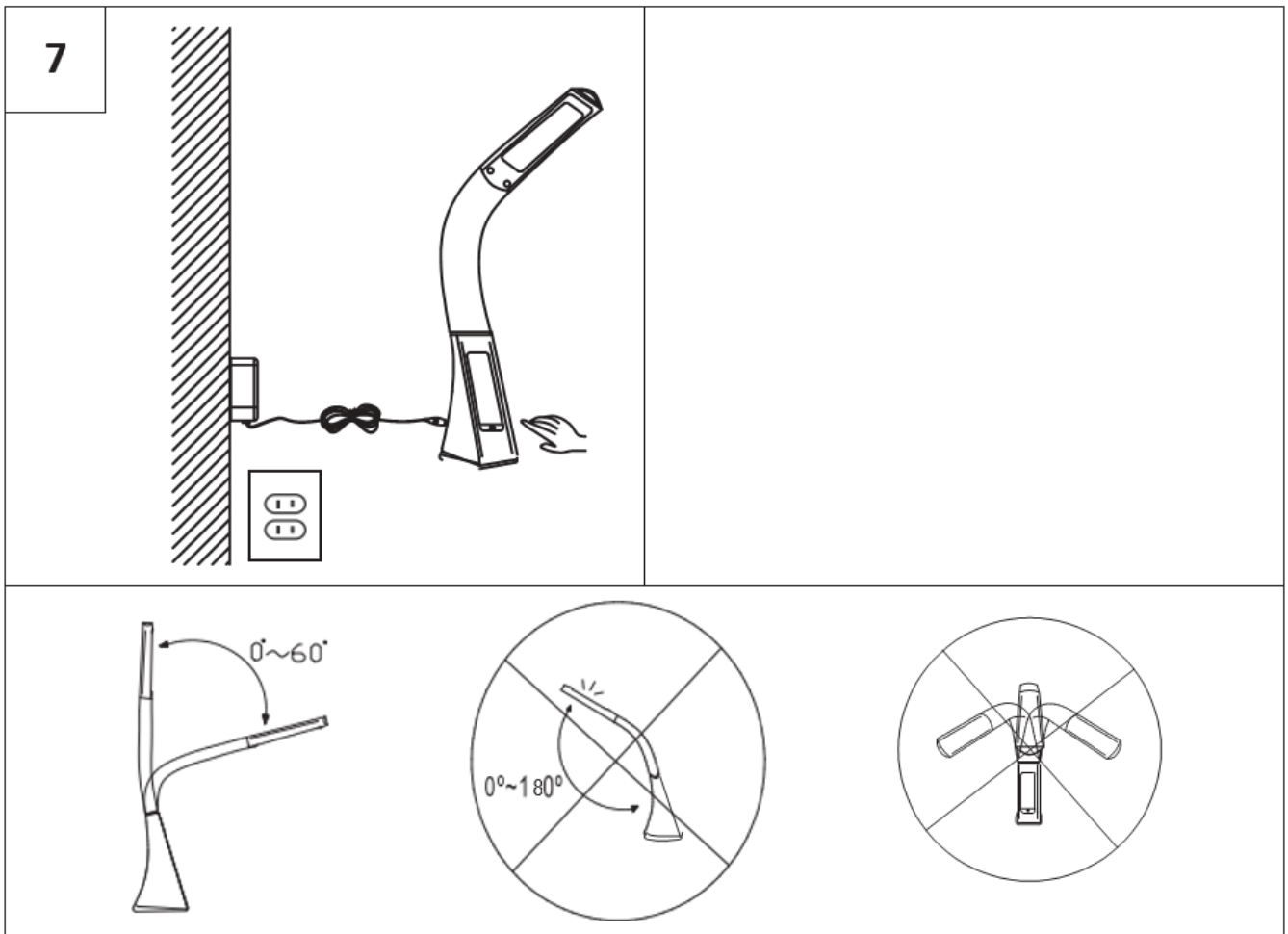

Náhradné diely		
Kód	Diel	Číslo výrobku
1		51480014-01 51480014-02

BDSK Handels GmbH & Co. KG, Mergentheimer Straße 59

97084 Würzburg, Nemecko, IČ DPH: DE279448078

www.xxxlutz.com

info@xxxlutz.at



Návod na použitie



Nastavenie času a dátumu

Stlačením tlačidla „SET“ prejdete do režimu nastavenia času a dátumu.

Opätovným stlačením tlačidla „SET“ prejdete na ďalšie nastavenie.

Nastavovanie prebieha v nasledujúcom poradí:

hodiny – minúty – rok – mesiac – späť.

Na nastavenie hodín a minút, ako aj roka, mesiaca a dňa použite tlačidlá „UP“ a „DOWN“.

Stlačením tlačidla „MODE“ ukončíte režim nastavení.

Po 1 minúte nečinnosti sa režim nastavení ukončí automaticky.

Stlačením tlačidla „UP“ v režime bežnej prevádzky môžete prepínať medzi 12- a 24-hodinovým formátom času.

Stlačením tlačidla „DOWN“ môžete prepínať medzi stupňami Fahrenheita a Celzia.

Nastavenie budíka a funkcie opakovaného budenia

Stlačením tlačidla „MODE“ prejdete do režimu budíka.

Stlačením tlačidla „SET“ v režime budíka prejdete do režimu nastavenia budíka.

Opätovným stlačením tlačidla „SET“ prejdete na ďalšie nastavenie.

Nastavovanie prebieha v nasledujúcom poradí:

hodiny – minúty – opakované budenie – zvuk budíka – späť.

Na nastavenie použite tlačidlá „UP“ a „DOWN“.

Pomocou tlačidiel „UP“ a „DOWN“ v režime budíka aktivujete alebo deaktivujete funkciu opakovaného budenia.

Opätovným stlačením tlačidla prejdete na ďalšiu funkciu.

Nastavovanie prebieha v nasledujúcom poradí:

- 1) režim budíka,
- 2) funkcia opakovaného budenia,
- 3) ukončenie režimu nastavenia budíka a opakovaného budenia.

V nastavenom čase budenia bude budík 1 minútu zvonieť. Budík opäť zazvoní v nastavenom čase opakovaného budenia. Na vypnutie budíka stlačte ľubovoľné tlačidlo.

SI: POZOR! Pred uporabo pazljivo preberite navodila za uporabo!

TEHNIČNI PODATKI

Številka modela:	51480014-01, 51480014-02
Nazivna moč:	220–240 V AC, 50/60 Hz, 5 W
Razred zaščite pred električnim udarom:	razred II za adapter, razred III za svetilko
Stopnja zaščite:	IP20
Funkcije svetilke:	barvna temperatura 5000 K, koristen svetlobni tok (Φuse) 450 lm, možnost reguliranja svetlosti

Ta svetilka vsebuje svetlobni vir razreda energijske učinkovitosti G.



Svetlobnega vira ne more zamenjati uporabnik.

V podnožju svetilke je litijeva baterija, ki jo lahko zamenja uporabnik: CR2032, 3 V DC, 210 mAh.

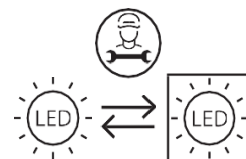
Litijeva baterija se uporablja samo za napajanje zaslona in delovanje funkcije spomina.



VARNOSTNA OPOZORILA

-  Namenjena izključno za notranje prostore.
- Naprave ne uporabljajte v vlažnem okolju, tako boste preprečili uhajavi tok in električni udar.
- Uporabite izključno ustrezen adapter.
Vhod: 220–240 V AC, 50/60 Hz, 0,25 A; izhod: varnostna mala napetost (SELV), 5 V DC, 1,2 A, maks. 6 W.
- Bodite pazljivi in preprečite telesne poškodbe ter poškodbe izdelka. Nikoli ne skušajte odpreti podnožja svetilke.
- Svetilka se lahko uporablja le za predvideni namen. Vse spremembe so prepovedane.
- Otrokom in domačim živalim ne dovolite v bližino svetilke.
- Svetlobni vir te svetilke lahko ob koncu življenjske dobe zamenja strokovno usposobljena oseba.
- Če svetilka pade in se pri tem vidno poškoduje, takoj izvlecite vtič iz vtičnice.
- Če je omrežni kabel te svetilke poškodovan, ga mora zamenjati proizvajalec, njegov distributer ali na podoben način usposobljeno strokovno osebje, da se preprečijo nevarnosti.
-  Pomen prečrtanega smetnjaka: Električnih naprav ne odvrzite med nesortirane gospodinjske ali komunalne odpadke, temveč jih odnesite na zbirališča za ločeno zbiranje odpadkov. Glede obstoječih zbirališč se obrnite na ustrezen urad v svoji občini. Če električne aparate odložite na odlagališčih odpadkov, lahko nevarne snovi pronicajo v podtalnico in s tem tudi v prehranjevalno verigo. To je škodljivo za zdravje in vaše dobro počutje.

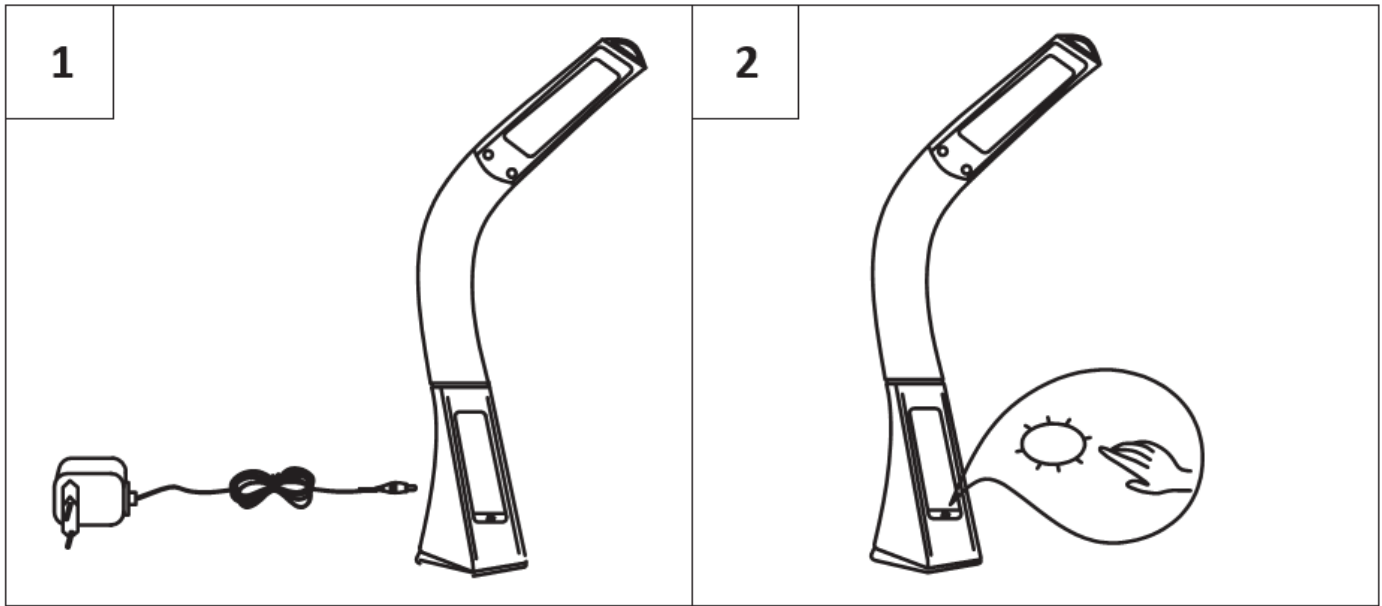

3

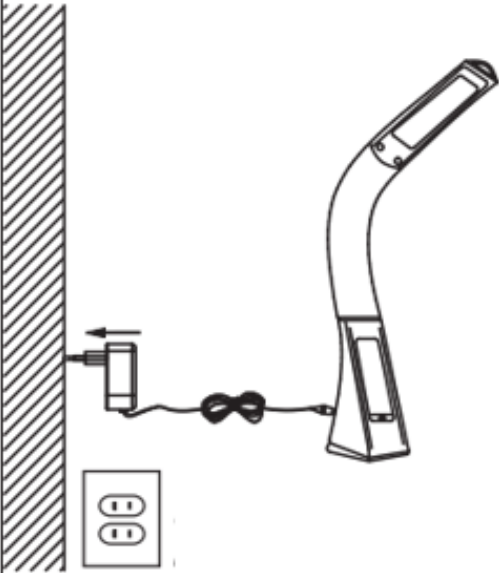

4

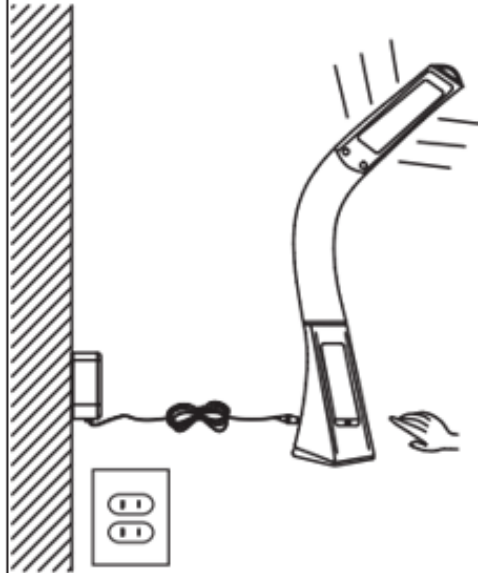

5

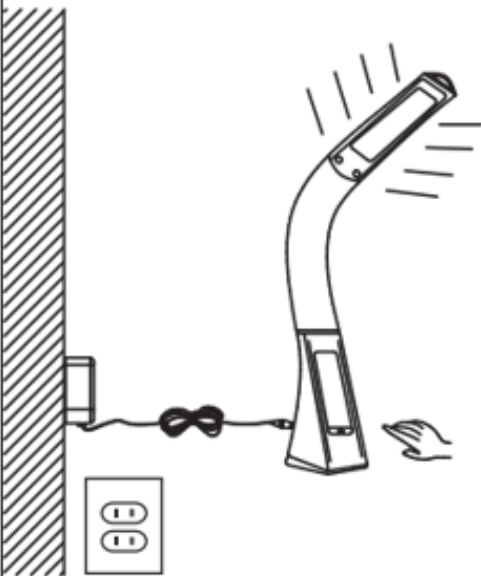

6

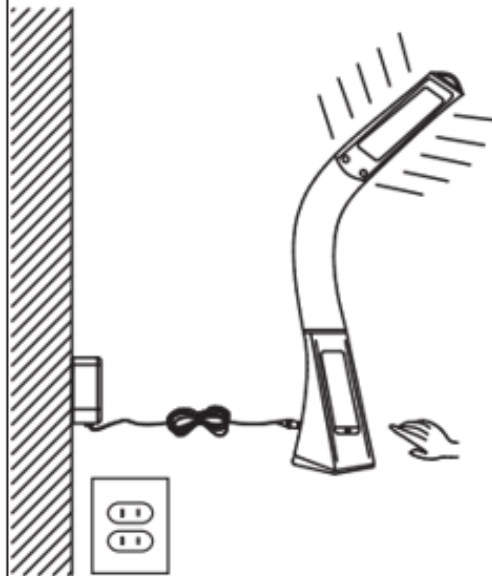

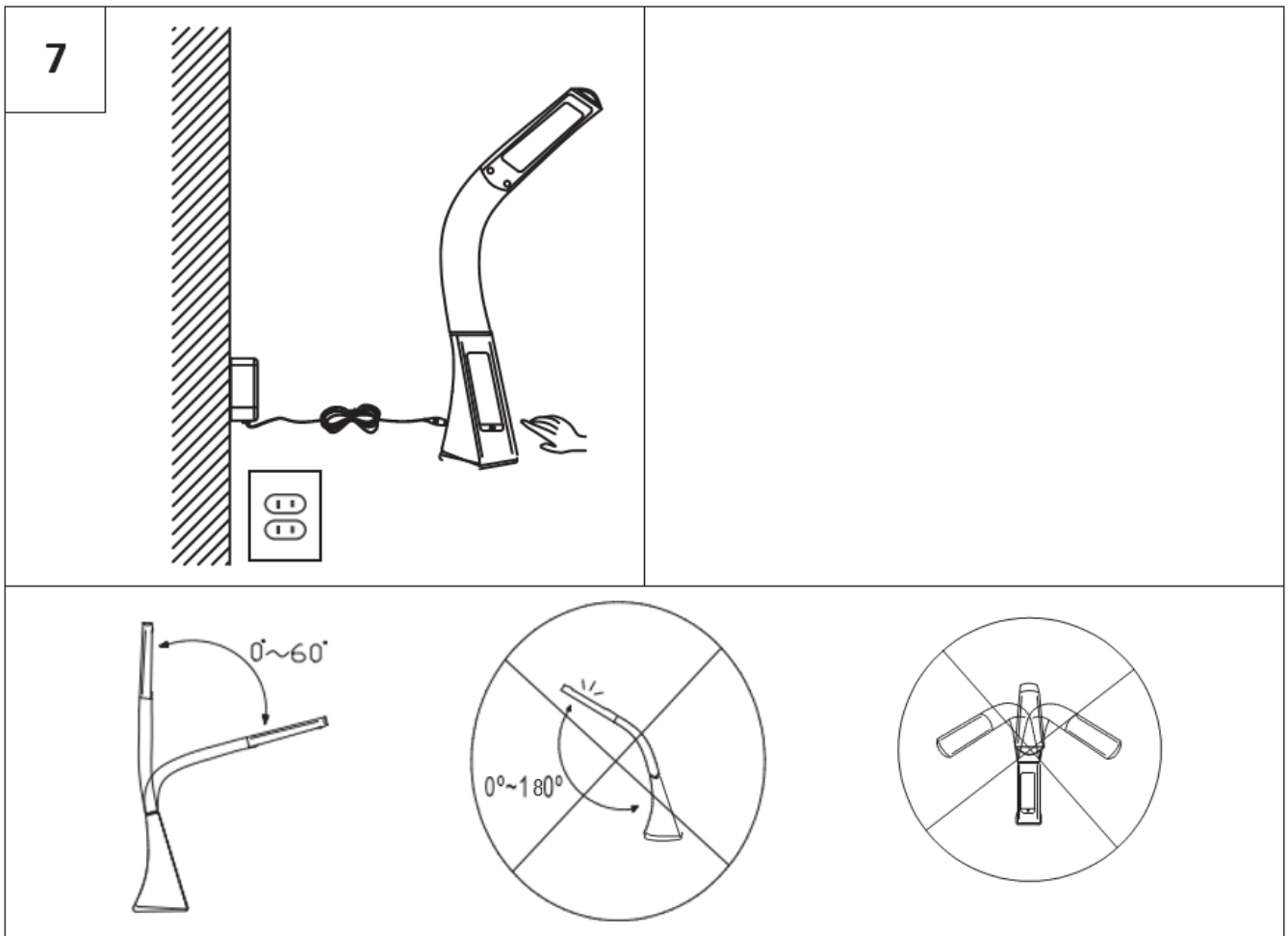

Nadomestni deli		
Oznaka	Sestavni del	Številka artikla
1		51480014-01 51480014-02

BDSK Handels GmbH & Co. KG, Mergentheimer Straße 59

97084 Würzburg, Nemčija, ID-št. za DDV: DE279448078

www.xxnlutz.com

info@xxnlutz.at



Navodila za uporabo



Nastavitev časa in datuma

Za preklop v način nastavitve časa in datuma pritisnite gumb »SET«.

Ponovno pritisnite gumb »SET«, da pridete do naslednje nastavitve.

Pri nastavitvah se ponavlja sledeči cikel:

ure – minute – leto – mesec – nazaj.

Z gumboma »UP« in »DOWN« nastavite ure, minute, leto, mesec in dan.

Pritisnite gumb »MODE«, če želite zapustiti način nastavitve.

Način nastavitve se samodejno zapre po 1 minuti neaktivnosti.

V običajnem načinu delovanja pritisnite gumb »UP«, da preklopite med 12-urnim in 24-urnim formatom.

Pritisnite gumb »DOWN«, če želite preklopiti med stopinjami Fahrenheita in Celzija.

Nastavitev budilke in funkcije dremeža

Pritisnite gumb »MODE«, da boste prišli v način budilke.

V načinu budilke pritisnite gumb »SET«, da pridete do načina nastavitve budilke.

Ponovno pritisnite gumb »SET«, da pridete do naslednje nastavitve.

Pri nastavitvah se ponavlja sledeči cikel:

ure – minute – dremež – zvok bujenja – nazaj.

Z gumboma »UP« in »DOWN« prilagodite nastavitve.

V načinu budilke pritisnite gumba »UP« in »DOWN«, da boste vklopili oz. izklopili funkcijo dremeža.

Ponovno pritisnite gumb, da pridete do naslednje funkcije.

Pri tem se funkcije ponavljajo v sledečem ciklu:

1) Način budilke

2) Funkcija dremeža

3) Izhod iz načina budilke in funkcije dremeža

Ob nastavljenem času bujenja se zvok alarma oglasi za 1 minuto. Ko preteče čas, nastavljen za funkcijo dremeža, se zvok alarma ponovno oglasi. Če želite ugasniti zvok alarma, pritisnite poljuben gumb.

HU: FIGYELEM! Használat előtt gondosan olvassa el ezt az útmutatót!

MŰSZAKI ADATOK

Modellszám:	51480014-01, 51480014-02
Névleges teljesítmény:	220–240 V váltakozó áram, 50/60 Hz, 5 W
Áramütés elleni védelmi osztály:	adapter - II. osztály, lámpa - III. osztály
Védettség:	IP 20
A lámpa funkciói:	5000 K színhőmérséklet, névleges fényáram (Φuse) 450 lm, tompítható

A lámpa a G energiaosztályba tartozó fényforrást tartalmaz.

Az izzót a felhasználó nem cserélheti ki.

A lámpa talpában egy felhasználó által cserélhető lítium elem található: CR2032, 3 V egyenáram, 210 mAh.

A lítium elem kizárólag a kijelző áramellátását és a memória funkció fenntartását szolgálja.

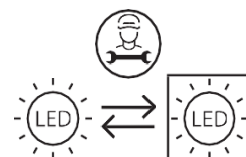

FIGYELMEZTETÉSEK

-  Csak beltéri használatra alkalmas.
- Az áramszivárgások és az áramütés elkerülése érdekében ne használja a készüléket nedves környezetben.
- Kizárólag megfelelő hálózati adaptert használjon.
Bemenet: 220–240 V váltakozó áram, 50/60 Hz, 0,25 A; kimenet: biztonsági törpefeszültség (SELV) 5 V egyenáram, 1,2 A, max. 6 W
- Legyen óvatos, és kerülje a sérüléseket és a termék károsodását. Soha ne próbálja meg szétszerelni a lámpatalpat.
- A lámpa kizárólag rendeltetésszerű használatra alkalmas. A lámpán mindennemű változtatás tilos.
- Tartsa távol a lámpát gyermekektől és háziállatoktól.
- A lámpában lévő izzót élettartama végén szakképzett személy cserélheti ki.
- Ha a lámpa leesett és láthatóan megsérült, azonnal húzza ki a hálózati csatlakozót a konnektorból.
- Ha a hálózati kábel megsérült, a gyártóval, értékesítő partnerrel vagy hasonlóan képzett szakemberrel cseréltesse ki a veszélyek elkerülése érdekében.

-  Az áthúzott kuka piktogram jelentése: Ne dobjon elektromos készüléket a háztartási hulladékba, hanem adja le a lakóhely szerinti gyűjtőhelyen. A hulladékgyűjtő helyekről érdeklődjön a helyi önkormányzatnál. Ha az elektromos készülék szeméttlerakóba kerül, veszélyes anyagok kerülhetnek a talajvízbe, és ezáltal a táplálékláncba. Ez károsítja az egészségét és a közérzetét.

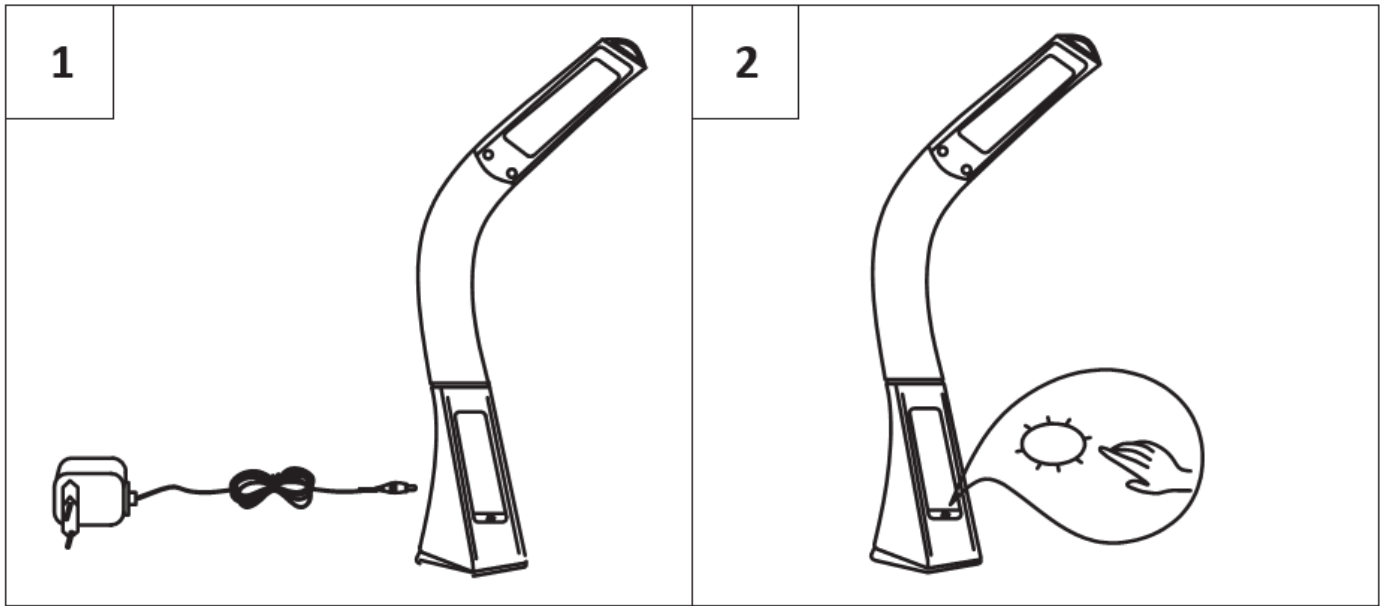

3

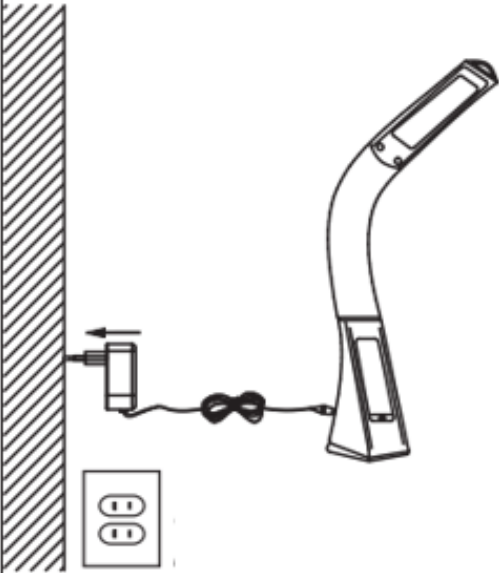

4

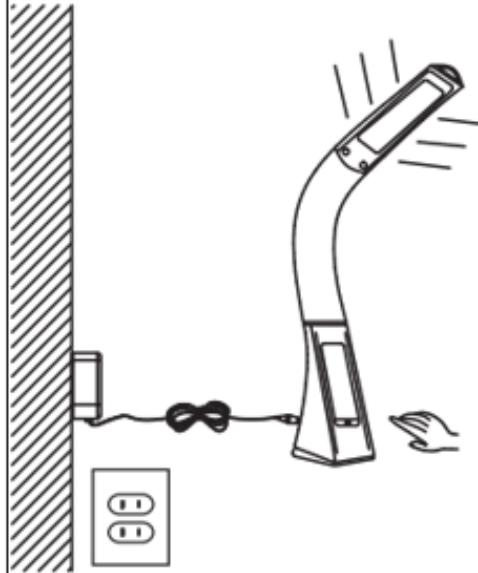

5

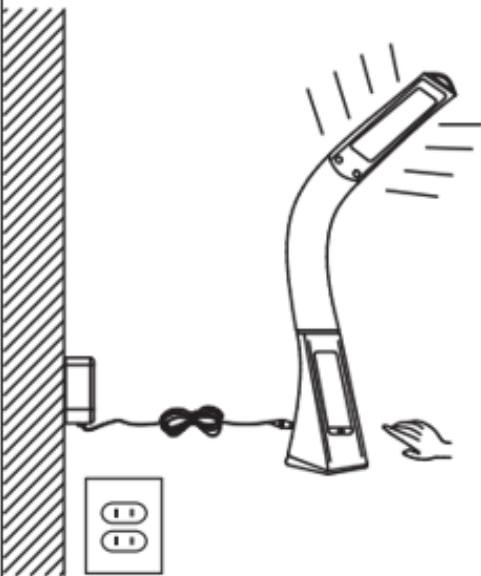

6

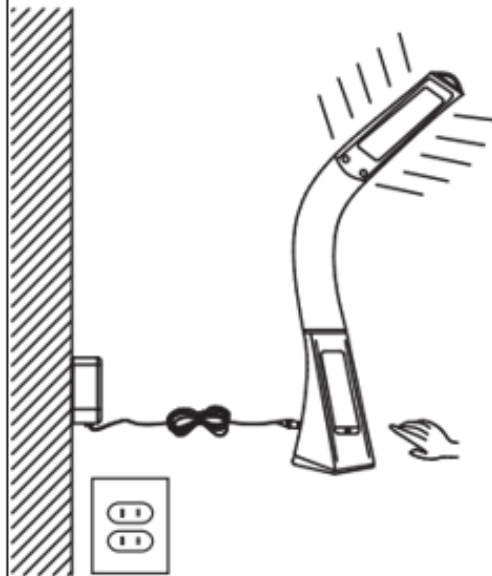

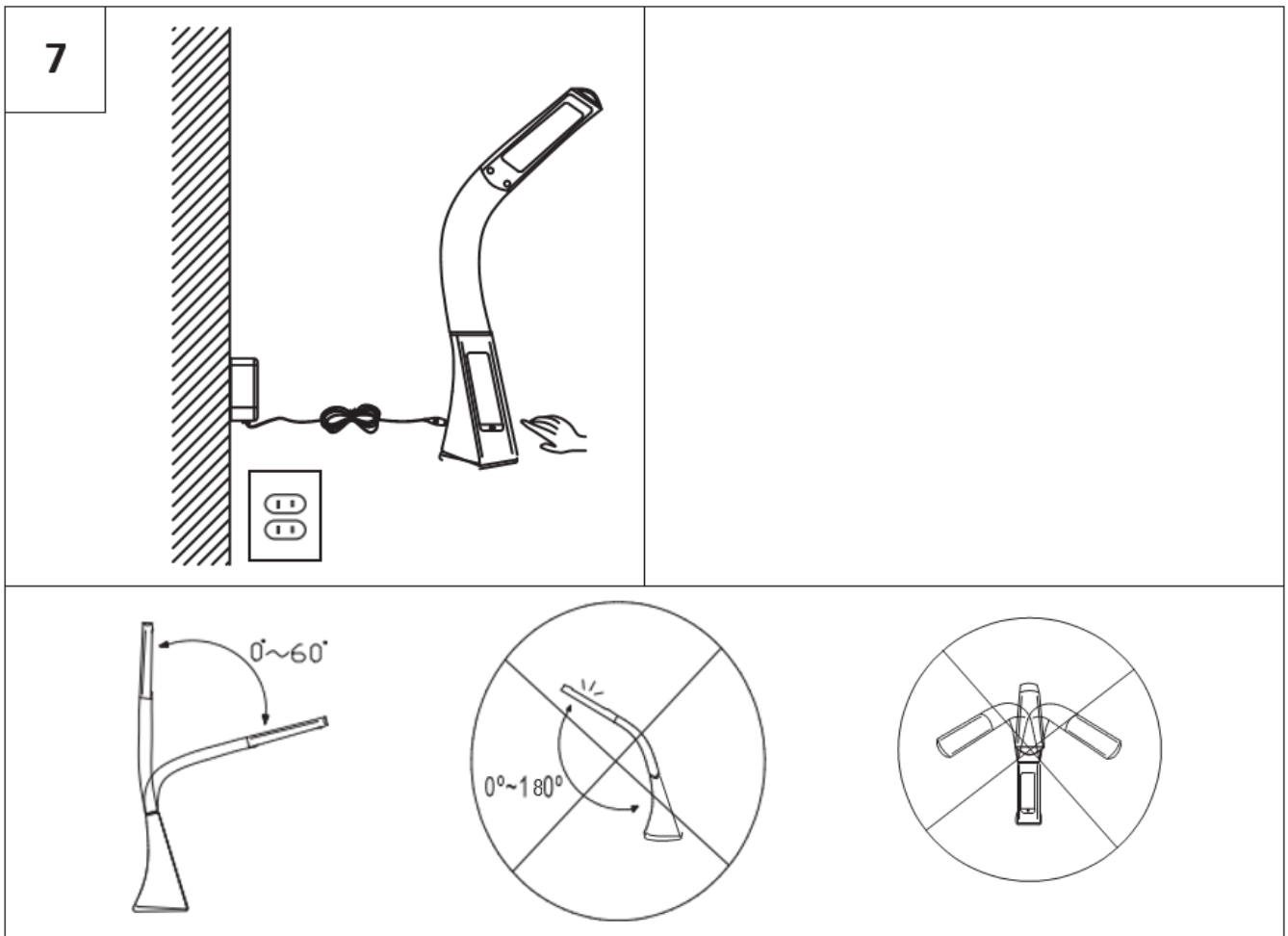

Pótalkatrészek		
Kód	Alkatrész	Cikkszám
1		51480014-01 51480014-02

BDSK Handels GmbH & Co. KG, Mergentheimer Straße 59
 97084 Würzburg, Németország, közösségi adószám: DE279448078
 www.xxllutz.com
 info@xxllutz.at



Használati útmutató



Az idő és a dátum beállítása

Nyomja meg a „SET” gombot, hogy belépjen az idő és a dátum beállítási módba.

Nyomja meg újra a „SET” gombot, hogy a következő beállításra lépjen.

A beállítás során a következő ciklus megy végig:

óra – perc – év – hónap – vissza.

Az „UP” és „DOWN” gombokkal állítsa be az órát és percet, valamint az évet, hónapot és napot.

Nyomja meg a „MODE” gombot, hogy kilépjen a beállítási módból.

1 perc inaktivitás után a beállítási mód automatikusan kilép.

Normál üzemmódban nyomja meg az „UP” gombot a 12 és 24 órás formátum közötti váltáshoz.

A „DOWN” gomb megnyomásával válthat Fahrenheit és Celsius között.

Az ébresztőóra és a szundi funkció beállítása

Nyomja meg a „MODE” gombot az ébresztő módba való belépéshez.

Ébresztő módban nyomja meg a „SET” gombot, hogy belépjen az ébresztő beállítási módjába.

Nyomja meg újra a „SET” gombot, hogy a következő beállításra lépjen.

A beállítás során a következő ciklus megy végig:

óra – perc – szundi – ébresztőhang – vissza.

A beállításhoz használja az „UP” és „DOWN” gombokat.

Ébresztő módban nyomja meg az „UP” és „DOWN” gombokat a szundi funkció be- és kikapcsolásához.

Nyomja meg újra a gombot a következő funkcióhoz lépéshez.

Az alábbi ciklusok mennek végig:

1) Ébresztő mód

2) Szundi funkció

3) Kilépés az ébresztő módból és a szundi funkcióból

Amikor elérkezik a beállított ébresztési idő, az ébresztőhang 1 percig szól. Amikor a szundi funkcióra beállított idő letelik, az ébresztőhang újra megszólal. Bármelyik gombot megnyomva kikapcsolhatja az ébresztőhangot.

HR: POZOR! Prije uporabe pažljivo pročitajte uputu za korištenje!

TEHNIČKI PODACI

Broj modela:	51480014-01, 51480014-02
Nazivna snaga:	220 - 240 V izmjenična struja, 50/60 Hz, 5 W.
Klasa zaštite protiv strujnog udara:	Klasa II za adapter, klasa III za svjetiljku.
Stupanj zaštite:	IP 20
Funkcije svjetiljke:	temperatura boje 5000 K, korisni svjetlosni tok (Φuse) 450 lm, mogućnost prigušivanja.

Ova svjetiljka sadrži izvor svjetlosti klase energetske učinkovitosti G.

Žarulja nije zamjenjiva od strane korisnika.

U postolju svjetiljke nalazi se litijeva baterija koju korisnik može zamijeniti. CR2032, 3 V istosmjerna struja, 210 mAh.

Litijeva baterija služi samo na napajanje zaslona i održavanje memory funkcije.

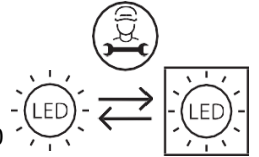

UPOZORENJA

-  Namijenjeno samo za unutarnju uporabu.
- Ne koristite uređaj u vlažnom okruženju kako biste izbjegli struje curenja ili strujne udare.
- Koristite isključivo pogodni mrežni adapter.
Ulazna snaga: 220 - 240 V izmjenična struja 50/60 Hz, 0,25 A. Izlazna snaga: sigurnosni iznimno niski napon (SELV) 5 V istosmjerna struja, 1,2 A, maks. 6 W
- Budite oprezni i izbjegavajte ozljede, kao i oštećenje proizvoda. Ne pokušavajte otvoriti postolje svjetiljke.
- Svjetiljka se smije koristiti isključivo u predviđenu svrhu. Modifikacija bilo koje vrste je zabranjena.
- Držite svjetiljku podalje od djece i životinja.
- Žarulju ove svjetiljke na kraju njenog vijeka trajanja smije zamijeniti samo stručno kvalificirana osoba.
- Ako svjetiljka padne i pritom se vidno oštetei, odmah izvucite utikač iz utičnice.
- Ako je kabel ove svjetiljke oštećen, zamjenu mora izvršiti proizvođač, distributer ili slično kvalificirana osoba kako biste izbjegli opasnosti.

-  **Značenje simbola prekrižene kante za otpad:** Električni uređaji ne smiju se zbrinjavati u nerazvrstani komunalni otpad, nego ih zbrinite u sabirne centre za sakupljanje EE otpada. Za informacije o sabirnim centrima za sakupljanje EE otpada obratite se vašoj općinskoj upravi. Ako se električni uređaji zbrinjavaju na deponije smeća, opasne tvari mogu dospjeti u podzemne vode, a time i u prehrambeni lanac. To šteti vašem zdravlju.

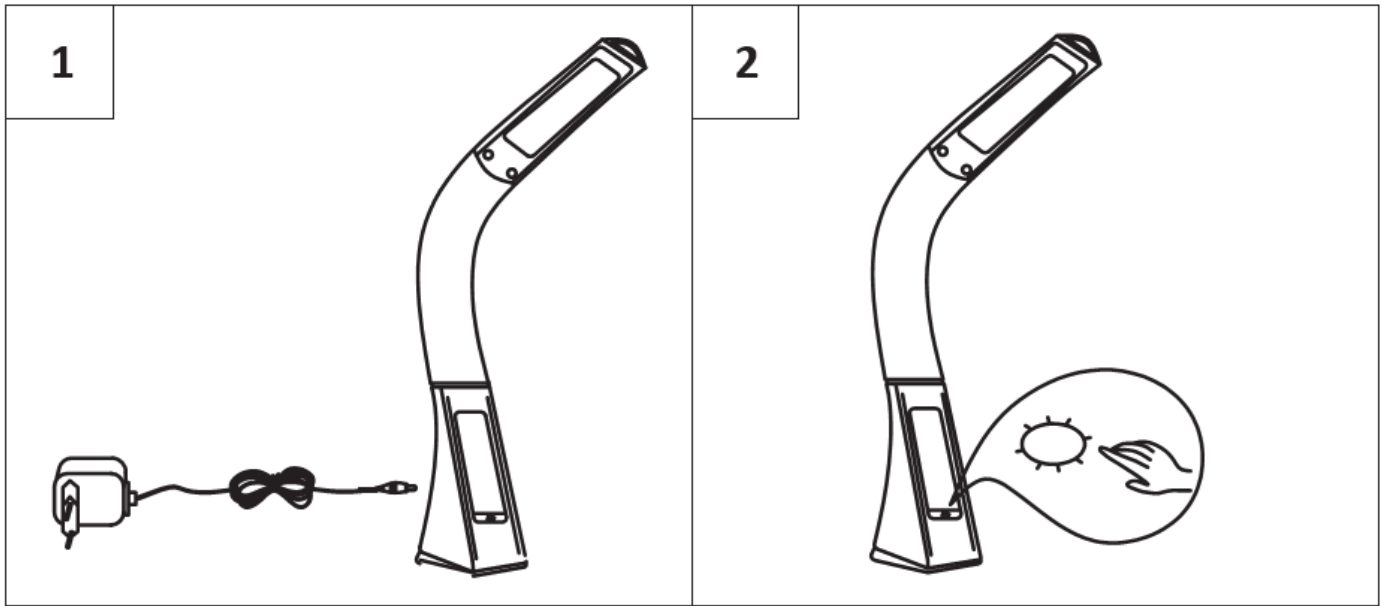

3

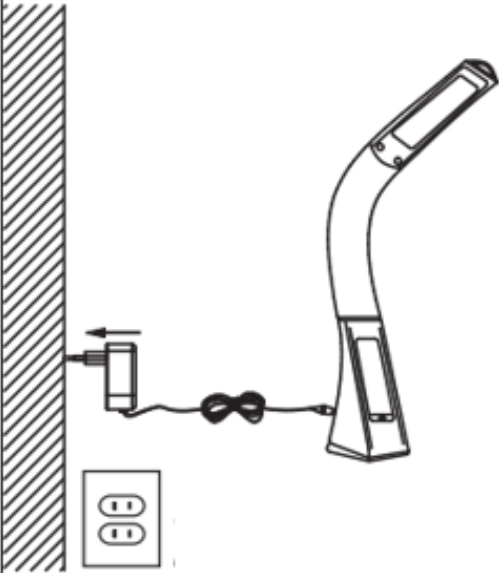

4

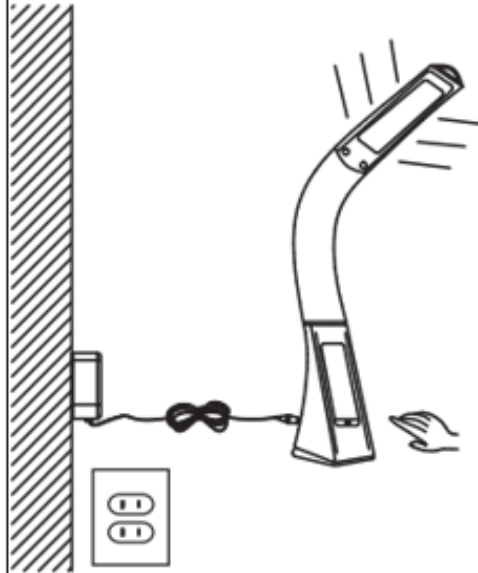

5

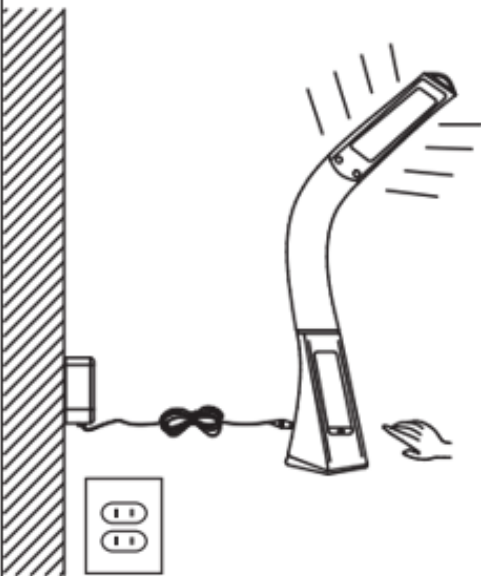

6

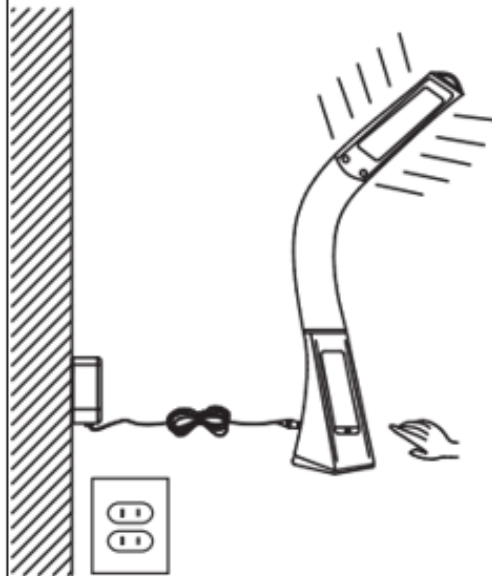

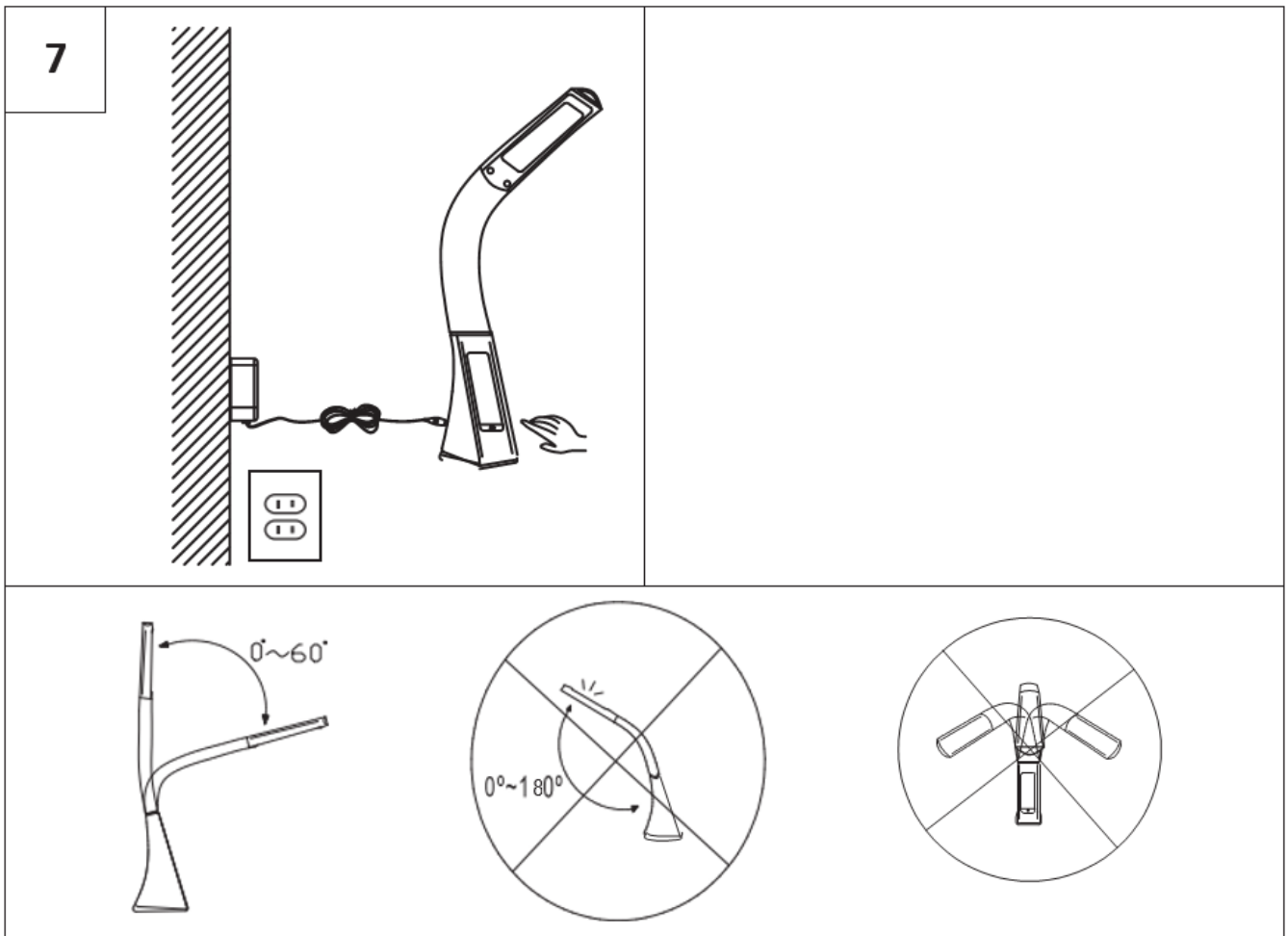

Rezervni dijelovi		
Kod	Sastavni dio	Broj artikla
1		51480014-01 51480014-02

BDSK Handels GmbH & Co. KG, Mergentheimer Straße 59

97084 Würzburg, Deutschland, UID: DE279448078

www.xxxlutz.com

info@xxxlutz.at



Uputa za korištenje



Podešavanje vremena i datuma

Pritisnite tipku „SET“ kako biste prešli u način podešavanja vremena i datuma.

Ponovno pritisnite tipku „SET“ kako biste prešli na sljedeću postavku.

Prilikom podešavanja provodi se sljedeći ciklus:

sati – minute – godina – mjesec – natrag.

Koristite tipke „UP“ i „DOWN“ kako biste podesili sate i minute, kao i godinu, mjesec i dan.

Pritisnite tipku „MODE“ kako biste zatvorili način podešavanja.

Nakon 1 minute neaktivnosti, način podešavanja automatski se zatvara.

U normalnom načinu rada pritisnite tipku „UP“ kako biste birali između 12-satnog i 24-satnog formata.

Pritisnite tipku „DOWN“ kako biste birali između Fahrenheita i Celsiusa.

Podešavanje budilice i funkcije odgode alarma

Pritisnite tipku „MODE“ kako biste prešli u način rada budilice.

U načinu rada alarma pritisnite tipku „SET“ kako biste prešli u način podešavanja budilice.

Ponovno pritisnite tipku „SET“, kako biste prešli na sljedeću postavku.

Prilikom podešavanja provodi se sljedeći ciklus:

sati – minute – odgoda – zvuk budilice – natrag.

Za podešavanje koristite tipke „UP“ i „DOWN“.

U načinu rada alarma pritisnite tipke „UP“ ili „DOWN“ kako biste aktivirali odn. deaktivirali funkciju odgode alarma.

Ponovno pritisnite tipku kako biste prešli na sljedeću funkciju.

Pritom se provodi sljedeći ciklus:

- 1) Način rada alarma
- 2) Funkcija odgode alarma
- 3) Zatvaranje načina rada alarma i funkcije odgode alarma

Kada nastupi podešeno vrijeme buđenja budilica zvoni 1 minutu. Kada nastupi podešeno vrijeme funkcije odgode alarma budilica ponovno zvoni. Pritisnite bilo koju drugu tipku kako bi isključili zvuk budilice.

BG: ВНИМАНИЕ! Преди употреба внимателно прочетете инструкциите за експлоатация!

ТЕХНИЧЕСКИ ДАННИ

Номер на модела:	51480014-01, 51480014-02
Номинална мощност:	220–240 V променлив ток, 50/60 Hz, 5 W
Клас на защита срещу токов удар:	клас II за адаптера, клас III за лампата
Вид защита:	IP 20
Функции на лампата:	цветна температура 5000 K, полезен светлинен поток (Фuse) 450 lm, димиране

Тази лампа съдържа светлинен източник с клас на енергийна ефективност G.

Крушката не може да се сменя от потребителя.

В основата на лампата се намира литиева батерия, която може да се смени от потребителя: CR2032, 3 V

постоянен ток, 210 mAh.

Литиевата батерия се използва само за захранване на дисплея и за поддържане на функцията памет.

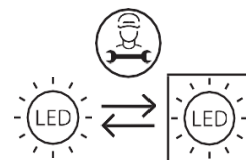

ПРЕДУПРЕЖДЕНИЯ

1.  Уредът е предназначен само за ползване на закрито.
2. Не използвайте уреда във влажна среда, за да избегнете утечни токове и токов удар.
3. Използвайте само подходящ мрежов адаптер.
Вход: 220-240 V променлив ток 50/60 Hz 0,25 A; Изход: безопасно ниско напрежение (SELV) 5 V постоянен ток, 1,2 A, макс. 6 W.
4. Бъдете внимателни и избягвайте наранявания и повреди по продукта. Никога не се опитвайте да отворите основата на лампата.
5. Лампата е одобрена за използване само по предназначение. Всякакви промени са забранени.
6. Дръжте лампата далеч от деца и домашни любимци.
7. Крушката на тази лампа може в края на експлоатационния ѝ живот да се смени от професионално квалифицирано лице.
8. Ако лампата падне и вследствие на това има видимо увреждане, веднага издърпайте щепсела от контакта.
9. Ако захранващият кабел на тази лампа е повреден, той трябва да се смени от производителя, неговия дистрибутор или специализиран персонал с подобна квалификация, за да се избегнат опасности.



10.  Значение на зачеркнатия контейнер за отпадъци: Не изхвърляйте електрически уреди в несортираните битови отпадъци, а използвайте пунктове за разделно събиране на отпадъци. Обърнете се към общинската администрация за информация относно наличните пунктове за събиране. Ако електрически уреди се изхвърлят на сметища, вредни вещества може да попаднат в подпочвените води и по този начин в хранителната верига. Това вреди на Вашето здраве и благосъстояние.

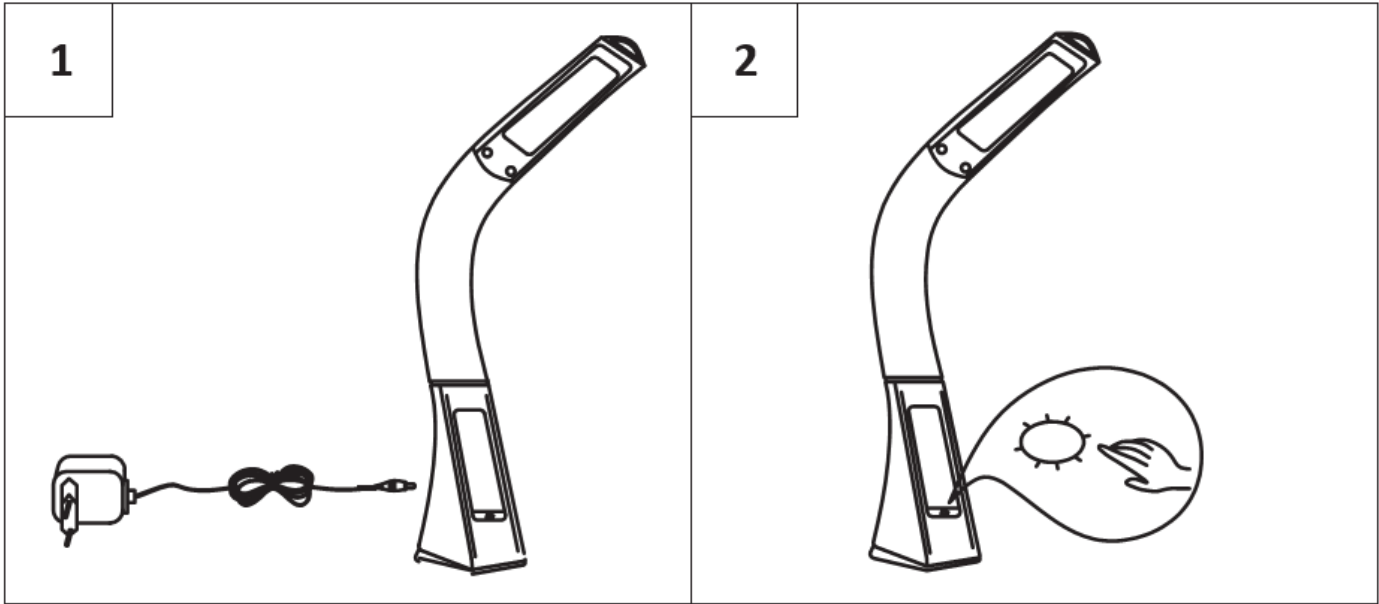

3

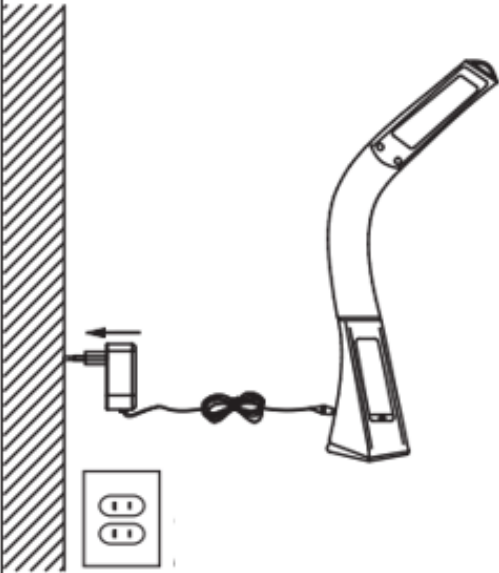

4

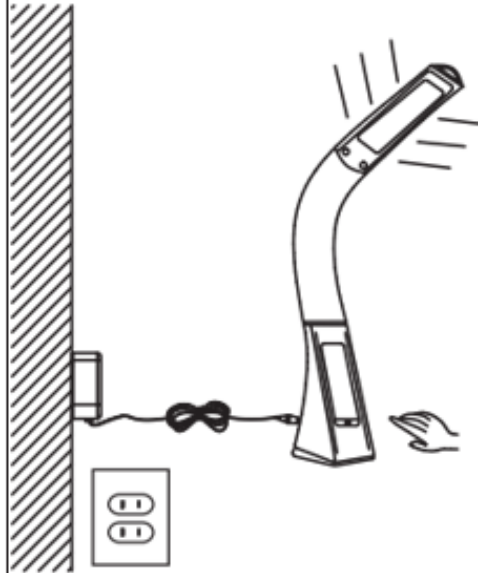

5

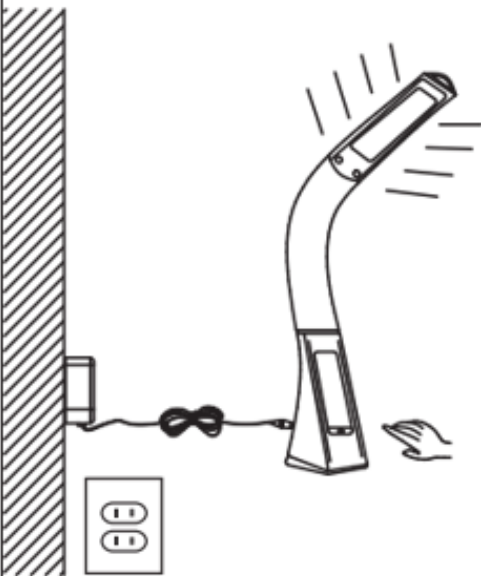

6

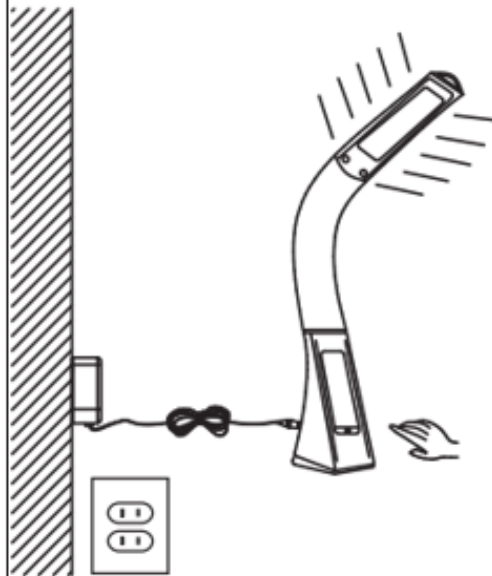

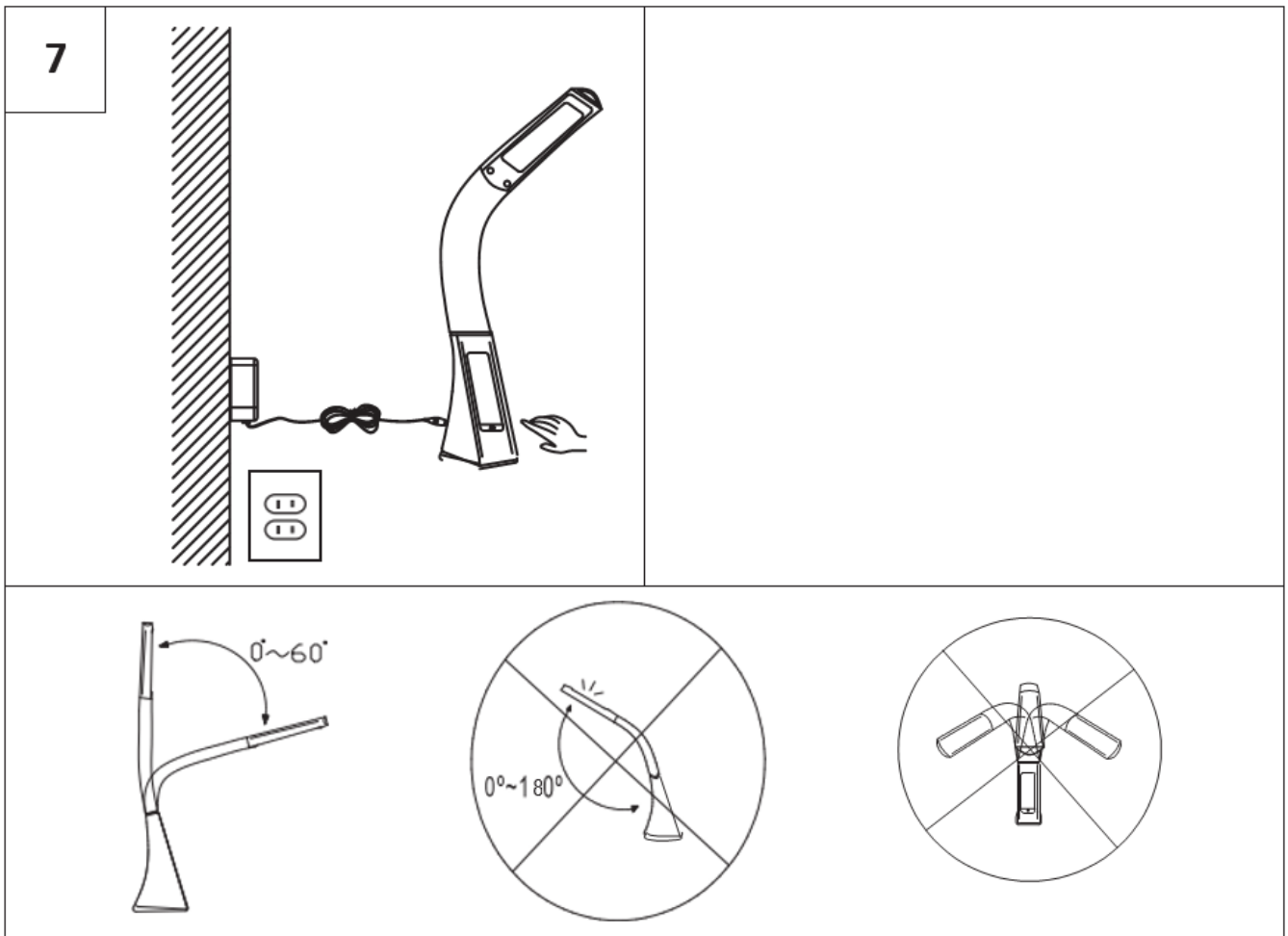

Резервни части		
Код	Компонент	Артикулен номер
1		51480014-01 51480014-02

BDSK Handels GmbH & Co. KG, Mergentheimer Straße 59

97084 Würzburg, Deutschland (Вюрцбург, Германия), ИН по ЗДДС (UID):

DE279448078

www.xxxlutz.com

info@xxxlutz.at



Инструкции за експлоатация



Настройка на часа и датата

Натиснете бутона „SET“ (настройка), за да влезете в режим на настройка на часа и датата.

Натиснете отново бутона „SET“, за да преминете към следващата настройка.

При настройката се преминава през следния цикъл:

часове – минути – година – месец – назад.

Използвайте бутоните „UP“ (нагоре) и „DOWN“ (надолу), за да настроите часовете и минутите, както и годината, месеца и деня.

Натиснете бутона „MODE“ (режим), за да излезете от режима на настройка.

Режимът на настройка се прекратява автоматично след неактивност от 1 минута.

В нормалния режим на работа натиснете бутона „UP“, за да превключите между 12- и 24-часов формат.

Натиснете бутона „DOWN“, за да превключите между Фаренхайт и Целзий.

Настройка на будилника и функцията за отлагане на алармата

Натиснете бутона „MODE“ (режим), за да преминете в режим будилник.

В режим будилник натиснете бутона „SET“ (настройка), за да преминете в режим настройка на будилника.

Натиснете отново бутона „SET“, за да преминете към следващата настройка.

При настройката се преминава през следния цикъл:

часове – минути – отлагане на алармата – аларма – назад.

Използвайте бутоните „UP“ (нагоре) и „DOWN“ (надолу) за настройка.

В режим будилник натиснете бутоните „UP“ и „DOWN“, за да активирате или деактивирате функцията за отлагане на алармата.

Натиснете бутона отново, за да преминете към следващата функция.

При това се използва следният цикъл:

1) Режим на будилник

2) Функция за отлагане на алармата

3) Излизане от режим на будилник и функция за отлагане на алармата

Когато настроеното време за събуждане бъде достигнато, алармата ще звучи в продължение на 1 минута. Когато настроеното време за отлагане на алармата бъде достигнато, алармата ще прозвучи отново. Натиснете който и да е бутон, за да изключите алармата.

RO: ATENȚIE! Citiți cu atenție instrucțiunile înainte de utilizare!

DATE TEHNICE



Număr model:	51480014-01, 51480014-02
Putere nominală:	220-240 V curent alternativ, 50/60 Hz, 5 W
Clasă de protecție împotriva electrocutării:	clasa II pentru adaptor, clasa III pentru lampă.
Grad de protecție:	IP20
Funcțiile lămpii:	temperatură culoare 5000 K, flux luminos util (Φuse) 450 lm, dimabilă.

Acest produs conține o sursă de lumină din clasa de eficiență energetică G.

Sursa de lumină nu poate fi înlocuită de către utilizator.

În soclul lămpii se găsește un acumulator cu litiu care poate fi înlocuit de către utilizator: CR2032, 3 V curent continuu, 210 mAh. Bateria cu litiu este utilizată doar pentru alimentarea afișajului și menținerea funcției de memorie.

AVERTISMENTE

-  Produs adecvat doar pentru uz în interior.
- Nu utilizați lampa într-un mediu umed pentru a evita curentul de scurgere și pericolul electrocutării.
- Folosiți doar un adaptor adecvat.
Tensiune de intrare: 220–240 V curent alternativ, 50/60 Hz, 0,25 A; tensiune de ieșire: tensiune foarte joasă de siguranță (SELV) 5 V curent continuu, 1,2 A, max. 6 W.
- Fiți atenți și evitați rănirea și deteriorarea produsului. Nu încercați niciodată să deschideți soclul lămpii.
- Lampa trebuie utilizată numai în conformitate cu scopul specificat. Orice modificare este interzisă.
- Nu lăsați lampa la îndemâna copiilor sau în apropierea animalelor de companie.
- La sfârșitul duratei sale de viață, becul trebuie înlocuit de către o persoană calificată.
- Dacă lampa cade și este vizibil deteriorată, deconectați-o imediat de la priză.
- În cazul în care cablul de alimentare al lămpii este deteriorat, acesta trebuie înlocuit de către producător, distribuitorii acestuia sau de personal calificat, pentru a evita orice pericol.
-  Semnificația pubelei tăiate: nu aruncați deșeurile electrice și electronice împreună cu gunoiul menajer nesortat, ci utilizați centrele pentru colectare selectivă. Adresați-vă administrației dumneavoastră locale pentru a afla unde puteți găsi un centru de colectare. Atunci când deșeurile electrice și electronice ajung la groapa de gunoi, substanțe periculoase pot ajunge în pânza freatică și mai apoi în lanțul trofic. Starea dumneavoastră de sănătate poate fi astfel afectată.

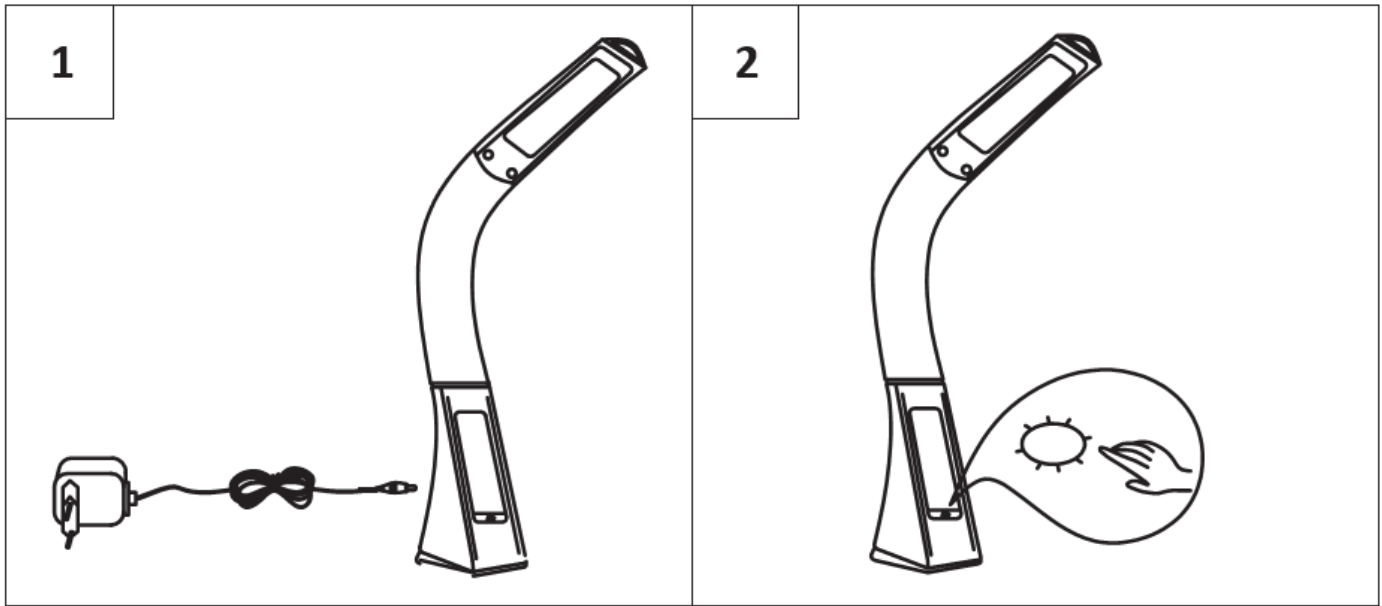

3

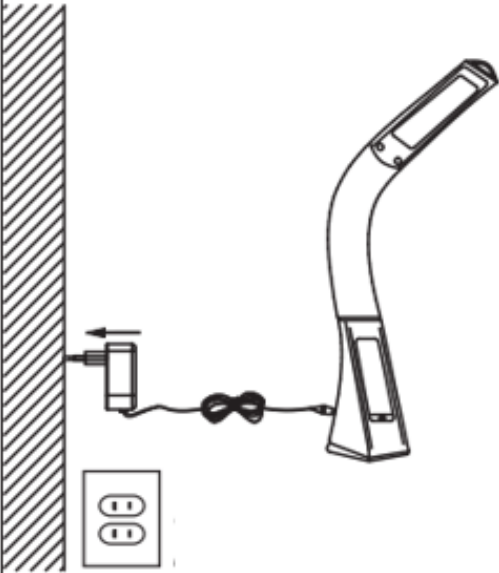

4

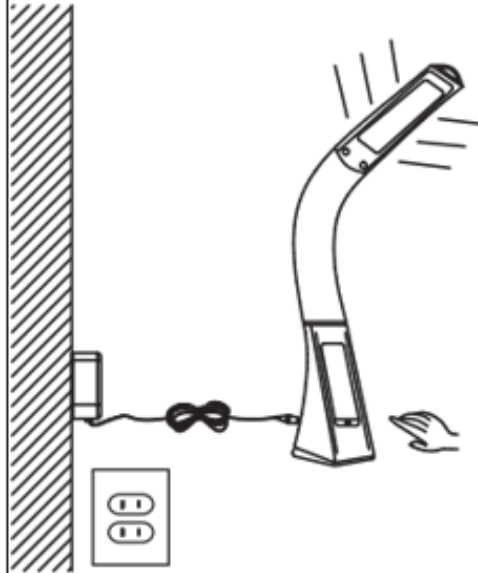

5

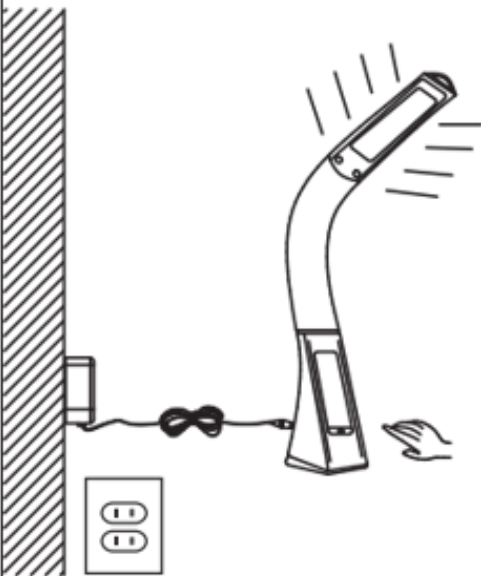

6

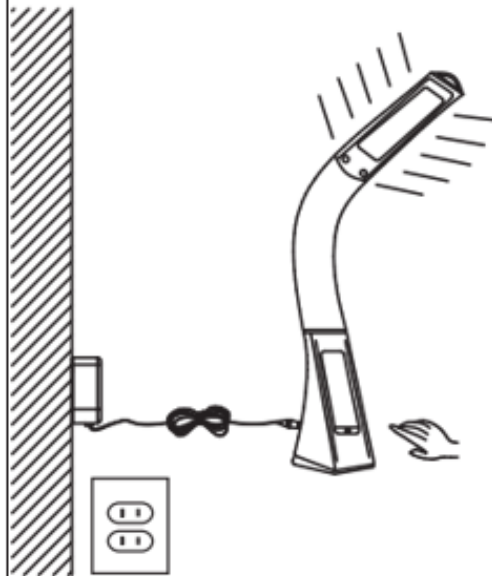

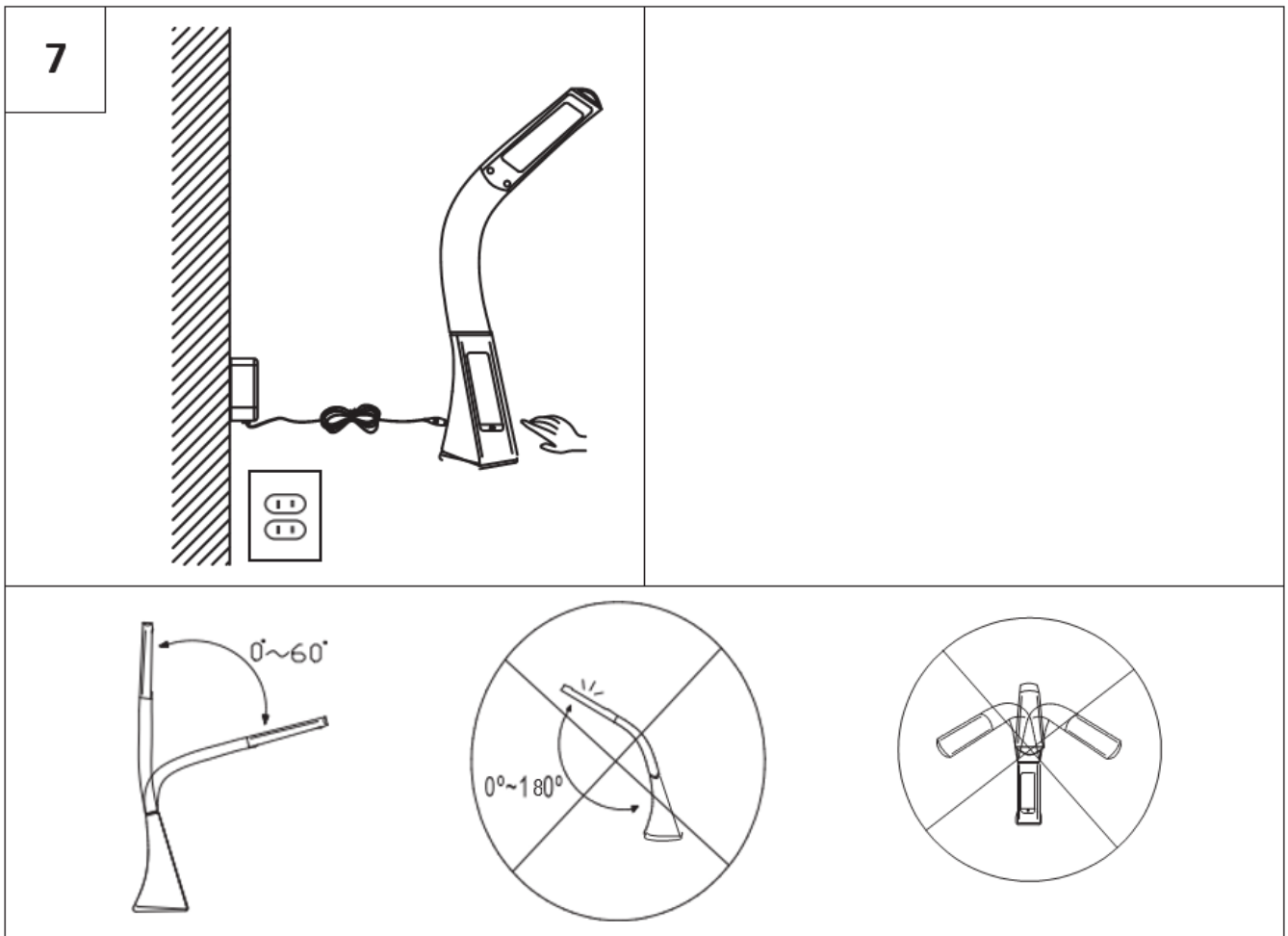

Piese de schimb		
Cod	Piesă componentă	Număr articol
1		51480014-01 51480014-02

BDSK Handels GmbH & Co. KG, Mergentheimer Straße 59

97084 Würzburg, Germania CIF: DE279448078

www.xxxlutz.com

info@xxxlutz.at



Instrucțiuni de utilizare



Setare dată și oră

Apăsați butonul „SET” pentru a intra în modul de setare a orei și datei.

Apăsați din nou butonul „SET” pentru a trece la următoarea setare.

Următorul ciclu este parcurs în timpul configurării:

ore – minute – an – lună – înapoi.

Folosiți butoanele „UP” și „DOWN” pentru a seta orele și minutele, precum și anul, luna și ziua.

Apăsați butonul „MODE” pentru a ieși din modul de setare.

După 1 minut de inactivitate, modul de setare va fi părăsit automat.

În modul normal de funcționare, apăsați butonul „UP” pentru a comuta între formatul de 12 ore și cel de 24 de ore.

Apăsați butonul „DOWN” pentru a comuta între Fahrenheit și Celsius.

Setați alarma și funcția de amânare

Apăsați butonul „MODE” pentru a intra în modul alarmă.

În modul alarmă, apăsați butonul „SET” pentru a intra în modul de setare a alarmei.

Apăsați din nou butonul „SET” pentru a trece la următoarea setare.

Următorul ciclu este parcurs în timpul configurării:

ore – minute – amânare – alarmă – înapoi.

Folosiți tastele „UP” și „DOWN” pentru a efectua setările dorite.

În modul alarmă, apăsați butoanele „UP” și „DOWN” pentru a activa sau dezactiva funcția de amânare a alarmei.

Apăsați din nou butonul pentru a trece la următoarea funcție.

Ordinea este următoarea:

- 1) mod alarmă
- 2) funcție de amânare a alarmei
- 3) părăsiți modul alarmă și funcția de amânare a alarmei

Când se ajunge la ora setată a alarmei, sunetul alarmei se aude timp de 1 minut. Când se ajunge la ora până la care a fost amânată alarma, atunci alarma sună din nou, Apăsați orice tastă pentru a opri alarma.

SR: PAŽNJA!

Pažljivo pročitajte uputstvo za upotrebu pre korišćenja!

TEHNIČKI PODACI

Broj modela:	51480014-01, 51480014-02
Nominalna snaga:	220-240 V naizmjenične struje, 50/60 Hz, 5 W
Klasa zaštite od strujnog udara:	klasa II (adapter), klasa III (lampa)
Vrsta zaštite:	IP 20
Funkcije lampe:	temperatura boje 5000 K, korisni svetlosni fluks (Φuse) 450 lm, dimabilno.

Ova lampa sadrži izvor svetlosti klase energetske efikasnosti G.



Sijalicu ne može da zameni korisnik.

U postolju lampe nalazi se litijumska baterija koju može da zameni korisnik: CR2032, 3 V jednosmerne struje, 210 mAh.

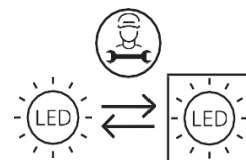
Litijumska baterija služi isključivo za napajanje displeja i održavanje funkcije memorisanja.



UPOZORENJA

-  Isključivo za upotrebu u zatvorenom prostoru.
- Uređaj nemojte koristiti u vlažnom okruženju kako biste sprečili nastanak struja odvoda i strujnih udara.
- Koristite isključivo adekvatni strujni ispravljač.
Ulaz: 220–240 V naizmjenične struje, 50/60 Hz, 0,25 A; Izlaz: bezbednosni mali napon (SELV) 5 V jednosmerne struje, 1,2 A, maks. 6 W.
- Budite pažljivi i izbegavajte povrede tj. oštećenje uređaja. Nikada nemojte pokušavati da otvorite postolje lampe.
- Lampu koristite isključivo u skladu sa namenom. Zabranjeno je vršenje bilo kakvih izmena.
- Držite lampu van domašaja dece i kućnih ljubimaca.
- Sijalicu ove lampe na kraju životnog veka može zameniti stručno lice.
- Ukoliko lampa padne i time dođe do vidljivog oštećenja, odmah izvadite utikač iz utičnice.
- Ukoliko je strujni kabl uređaja oštećen, mora ga zameniti proizvođač, distributivni partner ili slično kvalifikovano stručno osoblje kako bi se izbegle opasnosti.
-  Značenje precrtane kante za otpatke: Električne uređaje nemojte odlagati u komunalni otpad, već koristite posebna mesta za skupljanje takvog otpada. Obratite se svojoj opštinskoj upravi u vezi sa raspoloživim mestima za sakupljanje takvog otpada. Ukoliko se električni uređaji odlažu na deponije, opasne materije mogu dospeti u podzemne vode, a time i u prehrambeni lanac. To narušava vaše zdravlje i blagostanje.

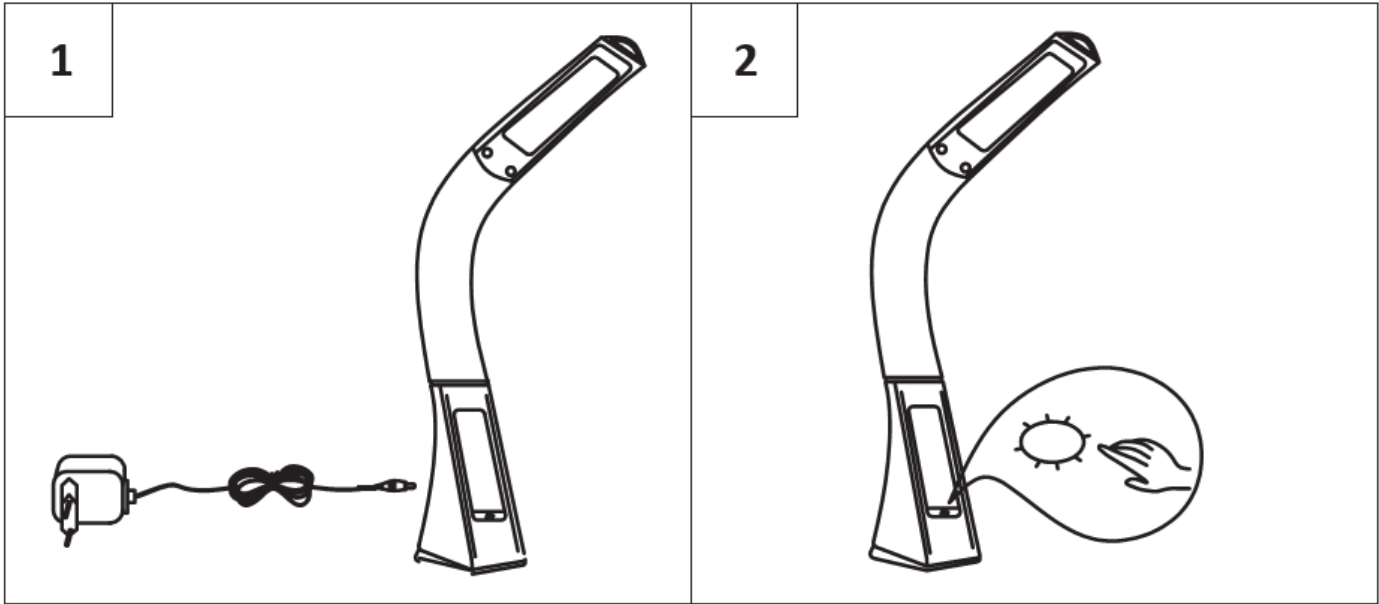

3

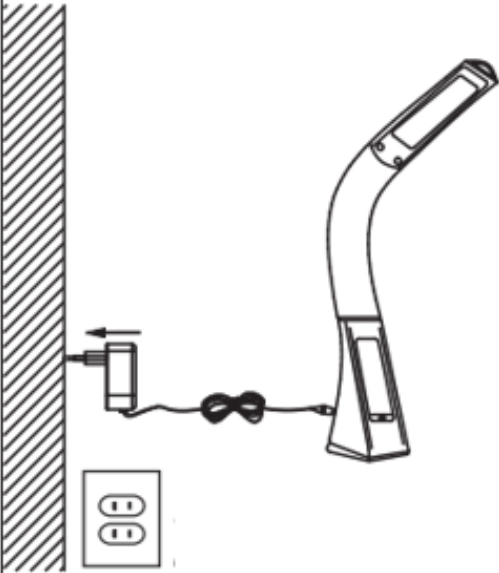

4

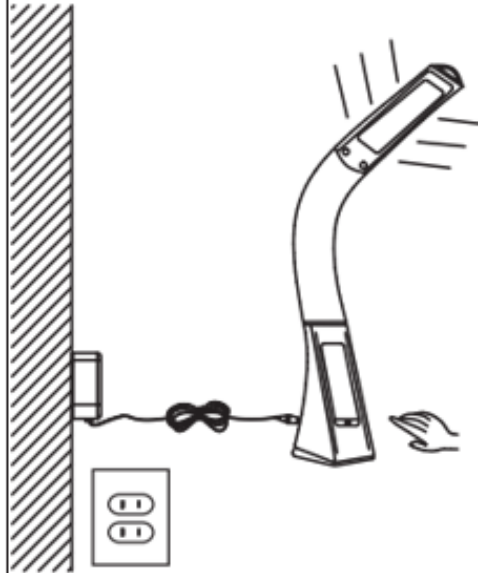

5

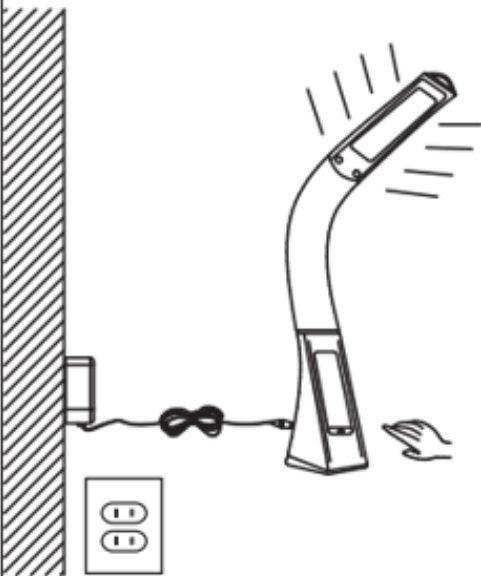

6

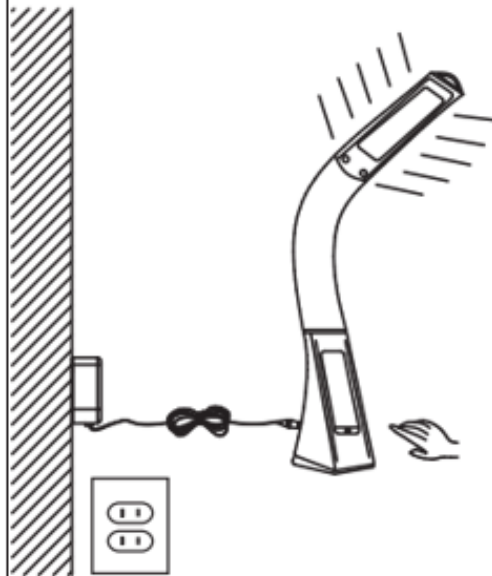

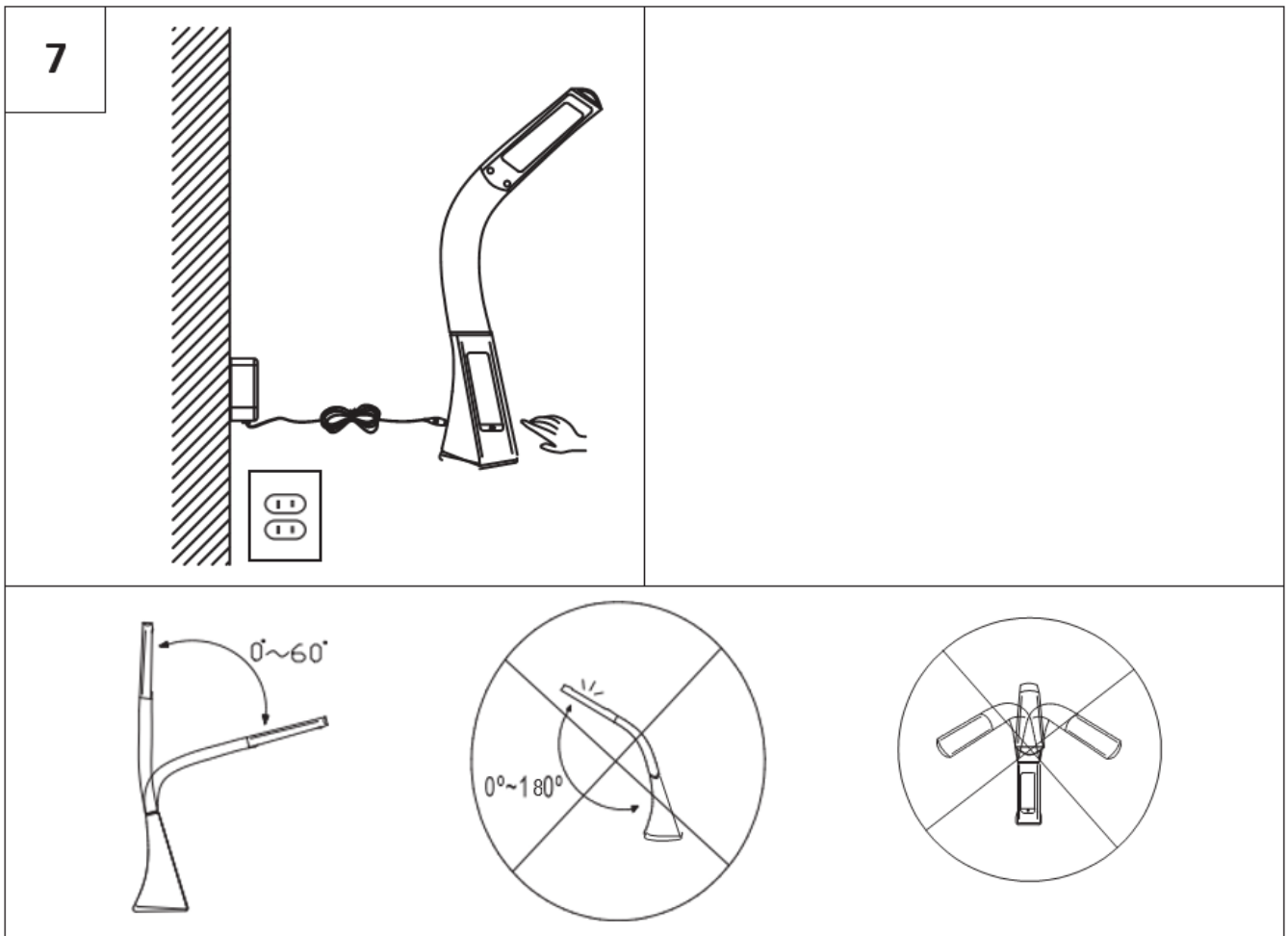

Rezervni delovi		
Kod	Deo	Broj artikla
1		51480014-01 51480014-02

BDSK Handels GmbH & Co. KG, Mergentheimer Straße 59

97084 Würzburg, Nemačka, PDV: DE279448078

www.xxxlutz.com

info@xxxlutz.at



Uputstvo za upotrebu



Podešavanje datuma i vremena

Pritisnite taster „SET“ kako biste dospeli u režim za podešavanje datuma i vremena.

Ponovnim pritiskanjem tastera „SET“ prelazite na sledeće podešavanje.

Ovo je redosled podešavanja:

sat – minut – godina – mesec – nazad.

Koristite tastere „UP“ i „DOWN“ kako biste podesili sate, minute, godinu, mesec i dan.

Pritisnite taster „MODE“ kako biste izašli iz režima podešavanja.

Nakon 1 minuta neaktivnosti automatski napuštate režim podešavanja.

Pritisnite taster „UP“ u normalnom režimu rada kako biste prešli iz 12-časovnog u 24-časovni format i obrnuto.

Pritisnite taster „DOWN“ kako biste prikaz promenili iz farenhajta u celzijus i obrnuto.

Podešavanje budilnika i odlaganje alarma

Pritisnite taster „MODE“ kako biste prešli u režim budilnika.

U režimu budilnika pritisnite taster „SET“ kako biste dospeli u režim za podešavanje budilnika.

Ponovo pritisnite taster „SET“ kako biste prešli na sledeće podešavanje.

Ovo je redosled podešavanja:

sat – minut – odlaganje – zvono budilnika – nazad.

Za podešavanje koristite tastere „UP“ i „DOWN“.

Pritisnite tastere „UP“ i „DOWN“ u režimu budilnika kako biste aktivirali tj. deaktivirali funkciju odlaganja alarma.

Ponovo pritisnite taster kako biste prešli na sledeću funkciju.

Ovo je redosled:

- 1) režim budilnika
- 2) funkcija odlaganja alarma
- 3) napuštanje režima budilnika i funkcije odlaganja alarma

Po dostizanju podešenog vremena za buđenje, budilnik će zvoniti 1 minut. Po dostizanju vremena podešenog za funkciju odlaganja alarma, budilnik će se ponovo oglasiti. Za isključivanje zvona budilnika pritisnite bilo koji taster.

FR : ATTENTION ! Veuillez lire attentivement le mode d'emploi avant utilisation !

DONNÉES TECHNIQUES

Numéro de modèle :	51480014-01, 51480014-02
Puissance nominale :	220–240 V courant alternatif, 50/60 Hz, 5 W
Classe de protection contre la décharge électrique :	Classe II pour l'adaptateur, classe III pour la lampe.
Type de protection :	IP 20
Fonctions de la lampe :	température de couleur 5 000 K, flux lumineux utile (Φuse) 450 lm, dimmable.

Cette lampe contient une source lumineuse de classe d'efficacité énergétique G.



La source lumineuse ne peut pas être remplacée par l'utilisateur.

Le pied de lampe contient une pile au lithium remplaçable par l'utilisateur : CR2032, 3 V courant continu, 210 mAh.

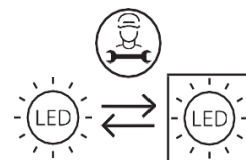
La pile au lithium sert uniquement à alimenter l'écran et à maintenir la fonction mémoire.



AVERTISSEMENTS

-  Uniquement destiné à un usage intérieur.
- N'utilisez pas l'appareil dans un environnement humide afin d'éviter les courants de fuite et les chocs électriques.
- Utilisez exclusivement un adaptateur secteur adapté.
Entrée : 220-240 V courant alternatif, 50/60 Hz, 0,25 A ; sortie : Basse tension de sécurité (SELV) 5 V courant continu, 1,2 A, max. 6 W.
- Soyez prudent et évitez toute blessure ou tout dommage au produit. N'essayez jamais d'ouvrir le pied de la lampe.
- Cette lampe est exclusivement destinée à une utilisation conforme à sa destination. Toute modification est interdite.
- Tenez la lampe hors de portée des enfants et des animaux.
- La source lumineuse de cette lampe peut être remplacée en fin de vie par un professionnel qualifié.
- Si la lampe tombe et subit des dommages visibles, débranchez immédiatement la fiche secteur de la prise.
- Si le câble d'alimentation de cette lampe est endommagé, il doit être remplacé par le fabricant, le distributeur ou un professionnel de qualification similaire, pour éviter tout danger.
-  Signification de la poubelle barrée : ne jetez pas les appareils électriques avec les déchets ménagers non triés mais utilisez des points de collecte séparés. Contactez votre municipalité pour connaître les points de collecte disponibles. Lorsque des appareils électriques sont éliminés dans des décharges, des substances dangereuses peuvent pénétrer dans les eaux souterraines et donc dans la chaîne alimentaire. Cela nuit à votre santé et à votre bien-être.

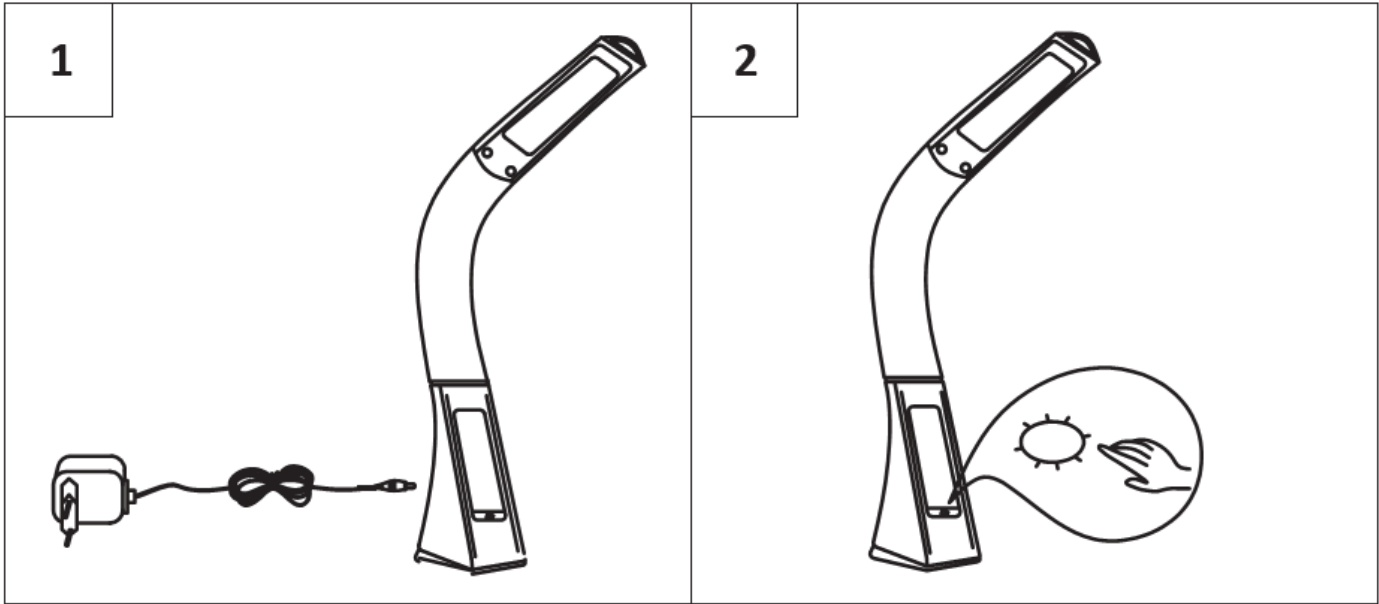

3

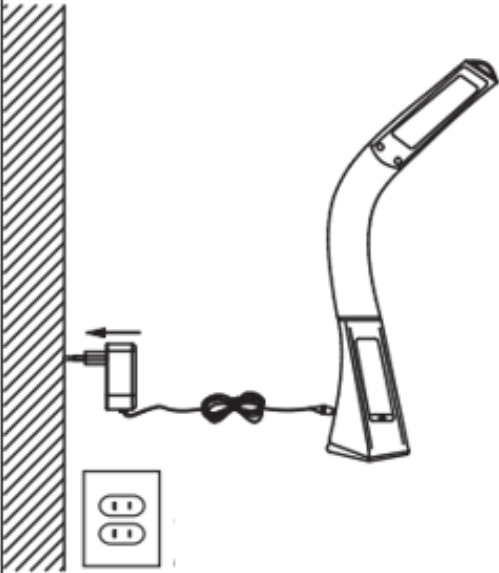

4

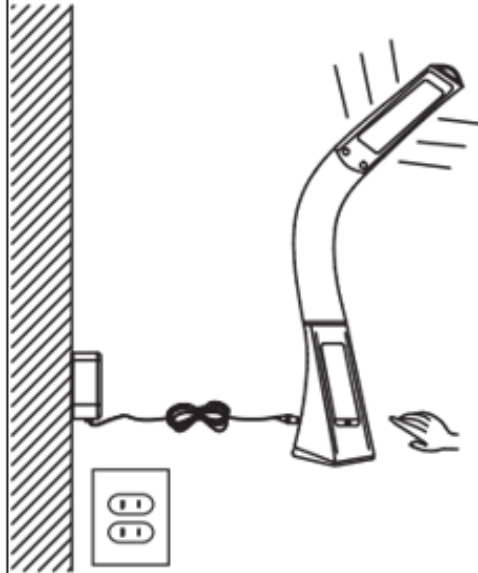

5

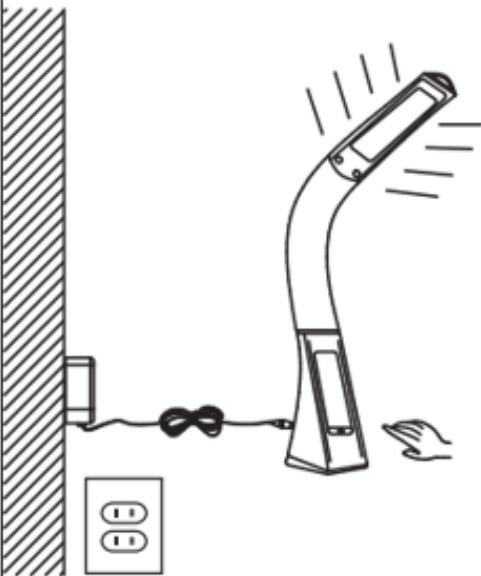

6

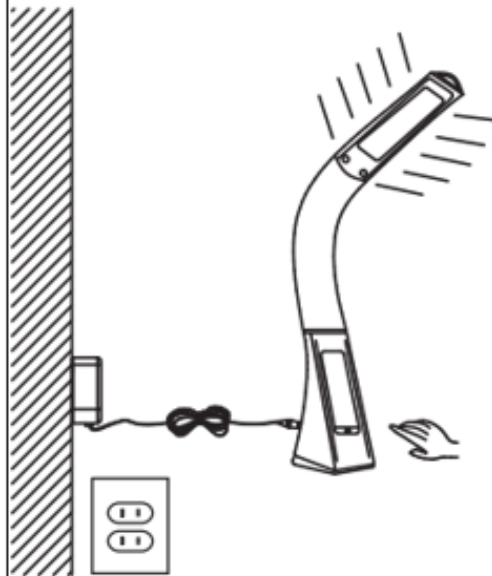

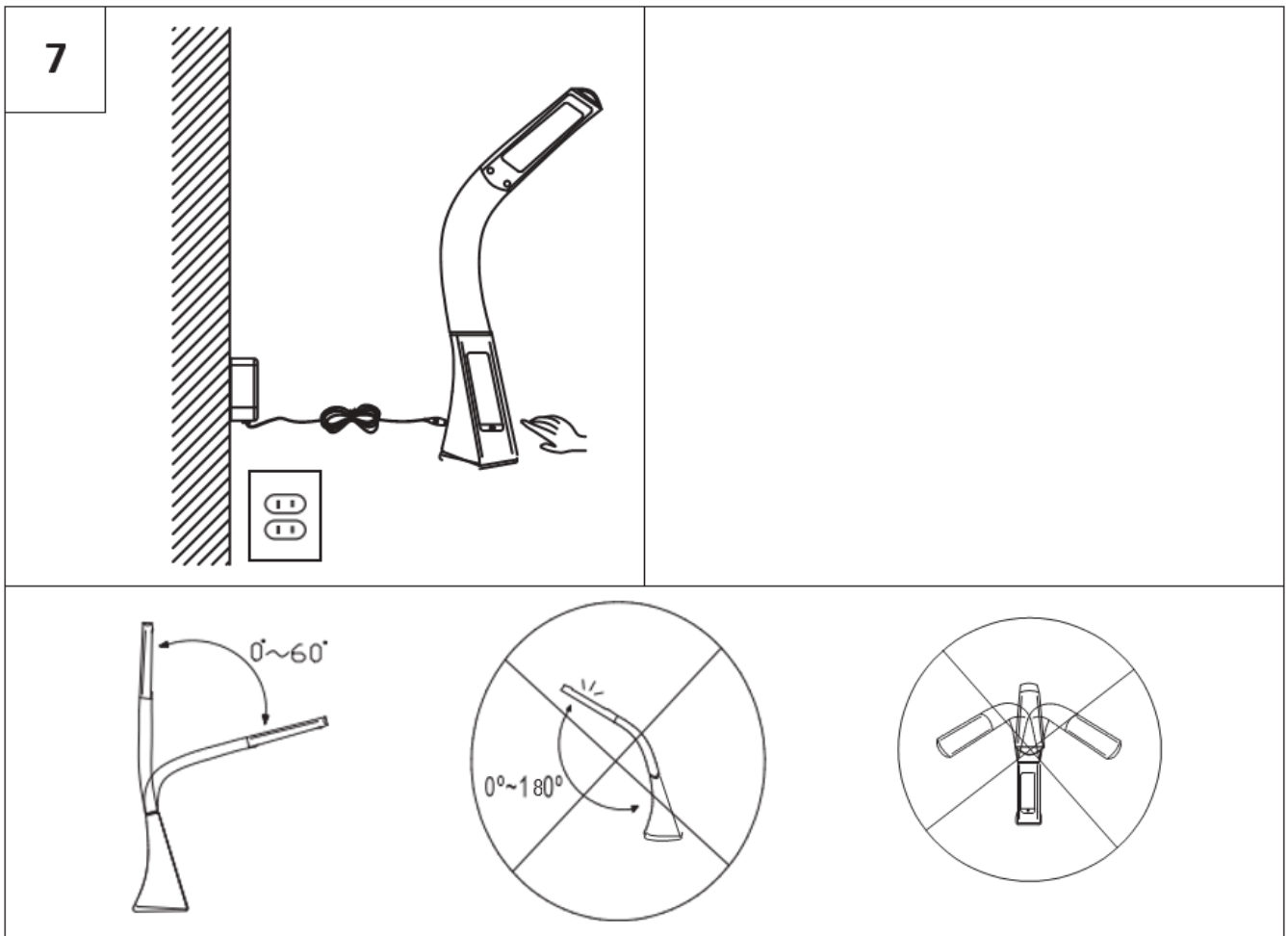

Pièces de rechange		
Code	Composant	Numéro d'article
1		51480014-01 51480014-02

BDSK Handels GmbH & Co. KG, Mergentheimer Strasse 59

97084 Wurtzbourg, Allemagne, n° TVA : DE279448078

www.xxxlutz.com

info@xxxlutz.at



Mode d'emploi



Réglage de l'heure et de la date

Appuyez sur le bouton « SET » pour accéder au mode de réglage de l'heure et de la date.

Appuyez encore une fois sur le bouton « SET » pour accéder au réglage suivant.

Lors du réglage, le cycle suivant est activé :

Heures – Minutes – Année – Mois – Retour.

Utilisez les boutons « UP » et « DOWN » pour régler les heures et les minutes ainsi que l'année, le mois et le jour.

Appuyez sur le bouton « MODE » pour quitter le mode de réglage.

Après 1 minute d'inactivité, le mode de réglage est automatiquement désactivé.

En mode de fonctionnement normal, appuyez sur la touche « UP » pour passer du format 12 heures au format 24 heures.

Appuyez sur le bouton « DOWN » pour basculer entre Fahrenheit et Celsius.

Réglage du réveil et de la fonction snooze

Appuyez sur le bouton « MODE » pour accéder au mode réveil.

En mode réveil, appuyez sur le bouton « SET » pour accéder au mode de réglage du réveil.

Appuyez encore une fois sur le bouton « SET » pour accéder au réglage suivant.

Lors du réglage, le cycle suivant est activé :

Heures – Minutes – Snooze – Sonnerie – Retour.

Utilisez les boutons « UP » et « DOWN » pour effectuer le réglage.

En mode réveil, appuyez sur les boutons « UP » et « DOWN » pour activer ou désactiver la fonction snooze.

Appuyez à nouveau sur le bouton pour passer à la fonction suivante.

Le cycle suivant est alors activé :

- 1) Mode réveil
- 2) Fonction snooze
- 3) Quitter le mode réveil et la fonction snooze

Lorsque l'heure de réveil réglée est atteinte, la sonnerie retentit pendant 1 minute. Après écoulement du temps réglé pour la fonction snooze, la sonnerie retentit à nouveau. Appuyez sur n'importe quelle touche pour désactiver la sonnerie.