



Bitte überprüfen Sie vor Benutzung der Stühle, ob die vormontierten Gleiter für Ihren Fussboden geeignet sind. Wir können für Schäden an Ihrem Fussboden keinerlei Haftung übernehmen.

Before using the chairs, please confirm if the assembled gliders are suitable for your flooring. We cannot be hold responsible for any damaged occurred to your flooring.

Montageanleitung

&

Servicecard

Servicecard

Nr.:	Benennung/item	Menge/qty
1	Sitz / Seat shell	1
2	Untergestell / chair base	1
3	Inbussschlüssel / Allen Key	1
4	Schrauben / Screws	4
5	Unterlegscheiben/ Washer	4

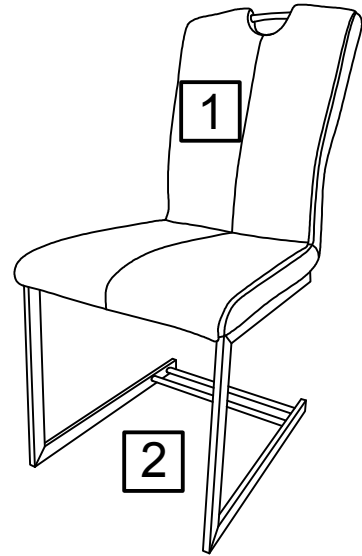

Teile-Nr / part#	Anzahl / qty

Sollten ein oder mehrere Teile fehlen, tragen Sie bitte die benötigte Teilenummer sowie die entsprechende Menge in die nebenstehende Tabelle ein und kontaktieren Ihren Möbelhändler.

Please mark the parts and quantities you need in the table and pass it to your dealer

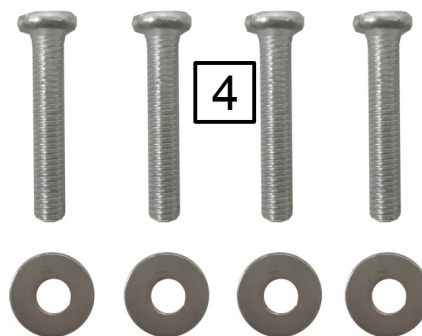

5

Montageanleitung

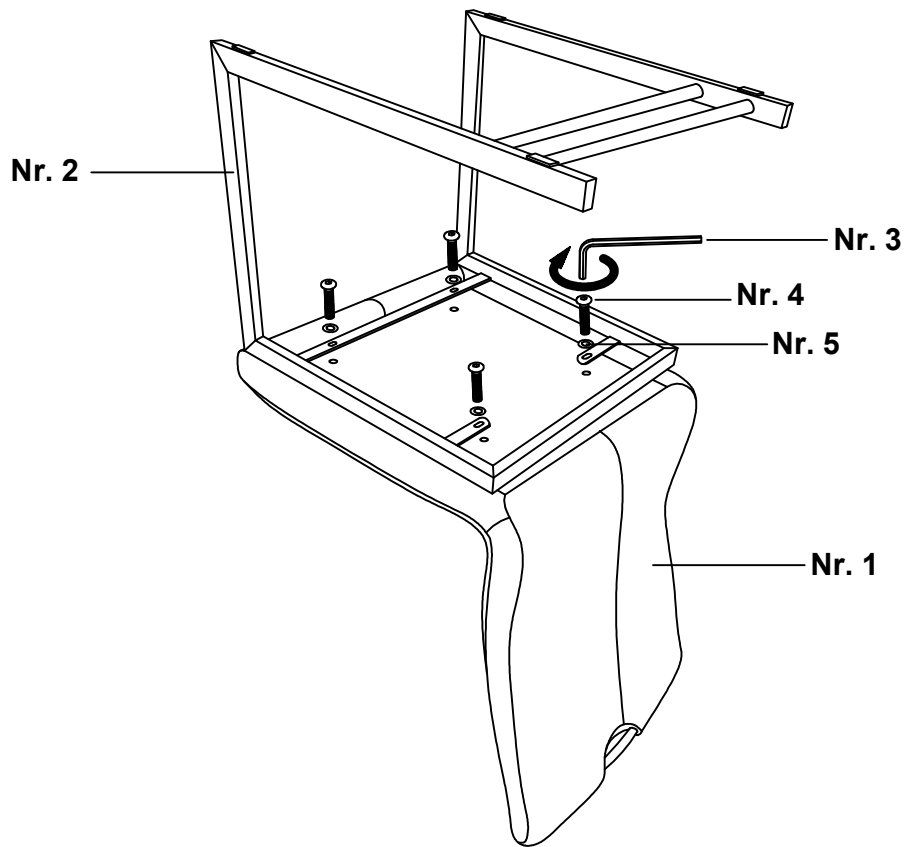

Montagehinweise Assembly advise

- Die Montage muss auf einer weichen und sauberen Unterlage erfolgen!

Assembly must be done at a soft and clean place

- ACHTUNG !!! Bitte setzen sie erst ALLE Schrauben von Hand in die Gewinde ein um die korrekte Position zu fixieren und ziehen sie die Schrauben ERST DANACH fest an.

Bitte die Schrauben von Hand festziehen.

ATTENTION !!! Please first place ALL screws by hand in the threads to match the correct position and tighten all screws AFTERWARDS. Please tighten screws by hand.

- Überprüfen Sie die Verschraubungen nach ca. einer Woche, sowie später in regelmäßigen Abständen und ziehen diese ggf. nach.

Tightness of screws should be checked after approx. 1 week and later on in regular sequences. If necessary, tighten them again.

- Bei nicht vorschriftsmäßiger und / oder nicht fachmännischer Montage wird bei Personen - und / oder Sachschäden keinerlei Haftung übernommen!

In the case of non - compliant and / or not expert installation, no liability is assumed for personal injury and / or property damage!



Produktinformationen und Pflegehinweise

- Durch direkte Sonneneinstrahlung/UV-Lichteinwirkung kann es zu Farbveränderungen der Materialoberfläche kommen. Sollten Nachbestellungen erfolgen, könnten gegebenenfalls Farbabweichungen auftreten.
- Um Beschädigungen Ihres Bodens zu vermeiden, achten Sie stets darauf Gleiter zu verwenden, die Ihrer Bodenbeschaffenheit angepasst sind.
- Hinterlassen Sie beim Reinigen der Böden keinen Flüssigkeitsfilm. Durch die Feuchtigkeit oder die Reinigungsmittel können die Möbelfüße möglicherweise abfärben oder beschädigt werden.
- Neuware bringt in den ersten Wochen einen unschädlichen Geruch mit sich, der sich von selbst verliert. Regelmäßiges Lüften beschleunigt diesen Vorgang. Beachten Sie aber dass bestimmte Materialien wie beispielsweise Leder immer einen gewissen Eigengeruch beibehalten.
- Bei Sitzmöbeln aus Velours kann durch Druck und Körperwärme ein sogenannter Sitzspiegel entstehen (Stoff erscheint je nach Lichteinfall heller oder dunkler). Hierbei handelt es sich um eine warentypische Eigenschaft und stellt keinen Grund zur Beanstandung dar. Sie können dies durch Aufbürsten oder vorsichtiges Aufdämpfen einfach beheben.
- Stellenweise kann es vorkommen, dass ein Sitzpolster einen minimal veränderten Härtegrad zu den anderen Sitzpolstern aufweist. Aus technischen Gründen werden bei der Produktion des Schaumstoffs Toleranzen bis zu 15% akzeptiert. Abhängig vom Material verändert sich im Laufe der Zeit die Sitzhärte der Polsterungen, da sich diese individuell den Körperformen anpassen.
- Die Veränderung der Sitzhärte ist ein normaler Prozess den jede Polsterung von Sitzmöbeln durchläuft. Hierbei handelt es sich um natürliche Nutzungerscheinungen, welche keinen Sachmangel darstellen.
- Geringfügige Farbunterschiede zwischen den Verkaufsmustern und der Lieferung sind nicht ausgeschlossen. Eine absolute Farbgleichheit kann nicht zu 100 Prozent garantiert werden. Dies gilt vor allem für Naturfasern und Leder.
- Verschmutzungen täglichen Gebrauchs (Staub, Krümel etc.) auf Bezugstoffen sind unvermeidbar aber leicht mit einem Staubsauger oder einer weichen Bürste zu entfernen.
- Flecken im Bezugstoff bitte unverzüglich nach dem Entstehen entfernen. Tupfen Sie überschüssige Flüssigkeit zunächst mit einem sauberen Tuch oder einem Küchenpapier ab und behandeln Sie im Nachhinein den Fleck mit Hilfe von einem geeigneten Reinigungsmittel (ph-neutral).
- Bitte beachten Sie das Leder ein Naturprodukt ist. Jedes Leder unterscheidet sich in der Materialbeschaffenheit. Grund dafür sind Naturmerkmale wie Hautfalten, Narben etc. Diese Eigenschaften stellen keinen Sachmangel dar sondern sind Qualitätsmerkmale eines natürlichen Produkts.
- Leichte Verschmutzungen am Leder sind mit einem trockenen und sauberen Baumwolltuch zu entfernen. Bei hartnäckigen Verschmutzungen kann ein leicht angefeuchtetes Tuch verwendet werden. Benutzen Sie keines Falls scheuernde oder scharfe Reinigungsmittel mit dem Sie das Leder schädigen.
- Verschmutzungen am Kunstleder entfernen Sie mit einem feuchten Tuch und polieren die betroffene Stelle mit einem trockenen Tuch nach. Hartnäckige Flecken vorsichtig mit einem feuchten Tuch und Flüssigseife entfernen (ph-neutral) und nach polieren.

Product information and maintenance

- Direct sunlight / UV light may cause color variations in the material surface. If reorders are made, color deviations may occur.
- To avoid damaging your floor, always make sure to use gliders adapted to your floor conditions.
- Do not leave a liquid film when cleaning floors. Moisture or detergents may cause the furniture feet to discolour or be damaged.
- New products may have a harmless smell in the first few weeks, which will disappear briefly. Regular ventilation speeds up this process. Note, however, that certain materials such as leather always retain a certain odor.
- With suede seating furniture, pressure and body heat can create a so-called seat mirror (fabric appears lighter or darker depending on the light). This is a typical characteristic and is no reason for a claim. You can easily repair this by brushing or gently steaming.
- Occasionally it may happen that a seat cushion has a minimally changed degree of hardness to the other seat cushions. For technical reasons, tolerances of up to 15% are accepted in the production of the foam. Depending on the material changes over time, the seat hardness of the upholstery, as they adapt individually to the body shapes.
- The change in seat hardness is a normal process that undergoes every upholstery of seating. These are natural processes, which do not constitute a material defect.
- Slight color differences between the sales samples and the delivery can not be excluded. Absolute color uniformity can not be 100 percent guaranteed. This concerns especially natural fibers and leather.
- Contaminations of daily use (dust, crumbs, etc.) on upholstery fabrics are unavoidable but easy to remove with a vacuum cleaner or a soft brush.
- Please remove stains in the fabric immediately after emergence. First dab off excess liquid with a clean cloth or kitchen paper and afterwards treat the stain with the aid of a suitable cleaning agent (ph-neutral).
- Please note that leather is a natural product. Every leather differs in the material condition. This is due to natural features such as skin folds, scars etc. These properties are not a material defect but are quality features of a natural product.
- Light stains on the leather should be removed with a dry and clean cotton cloth. For stubborn dirt, a slightly moistened cloth can be used. Do not use any scouring or abrasive cleaners that will damage the leather.
- Dirt on the artificial leather remove with a damp cloth and polish the affected area with a dry cloth. Carefully remove tenacious stains with a damp cloth and liquid soap (ph-neutral) and polish.