

Schnelle und kraftvolle Erwärmung: für müheloses Kochen

Bereiten Sie Mahlzeiten schneller zu und sparen Sie Zeit mit dem schnellen und leistungsstarken Induktionskochfeld mit integriertem Dunstabzug. Für eine frischere Küchenatmosphäre.

Autarkes Kochfeld mit integriertem Dunstabzug / 80cm / Rahmenlos

Produktvorteile & Ausstattung

Mehr Freiheit bei der Küchenplanung

Freiheit bei der Küchenplanung: Kombinieren Sie die Schnelligkeit, Leistung und Effizienz eines Induktionskochfelds mit integriertem Dunstabzug, um Platzierungsbeschränkungen zu reduzieren.

Erlebe schnelleres, effizienteres Aufheizen

Schnelleres und präziseres Erhitzen beim Kochen. Das Kochfeld mit integriertem Dunstabzug bietet die Leistung, Geschwindigkeit und Effizienz der Induktion, beschleunigt durch Powerboost-Funktion.

Einfaches Einstellen der richtigen Leistungsstufe mit dem 1-Slider Bedienfeld

Schnelle, einfache und präzise Steuerung aller Kochzonen mit dem Direct Touch 1-Slider. Mit der Precise Heat-Funktion können Sie immer die perfekte Leistungsstufe einstellen, bis auf eine halbe Stufe genau, ganz gleich, was Sie gerade kochen.

Genießen Sie eine frische Küchenatmosphäre mit weniger Kochgerüchen.

Der Lamellen OdourClean Standard-Kohlefilter reduziert Küchengerüche. Er lässt sich leicht austauschen, damit die Luft in Ihrer Küche frisch bleibt. Er kann auch durch den OdourClean Plus-Filter ersetzt werden.*

*Die angegebene Lebensdauer ist eine Schätzung, die auf internen Tests basiert. Die Leistung kann je nach individuellen Nutzungsgewohnheiten und Bedingungen variieren; die tatsächliche Lebensdauer kann kürzer oder länger sein.

Automatische Lüftersteuerung. Passt sich dem Kochvorgang an

Die automatische Lüftersteuerung schaltet den Dunstabzug automatisch ein und reguliert ihn entsprechend Ihren Kochaktivitäten, sodass Ihre Küche frisch bleibt, während Sie sich auf das Essen konzentrieren können.

- Glasfarbe Schwarz
- Rahmenart: Rahmenlos
- Einbau: aufliegend oder flächenbündig
- Made in Germany
- Power-Funktion für jede Kochzone
- Pause-Funktion
- AUSSTATTUNG DUNSTABZUG
- Funktion Lüften
- Optische Sättigungsanzeige - Fettfilter

Technische Daten

PNC	949 599 544	Luftstrom bei max. Leistung im Umluftbetrieb in m ³ /h	480
EPREL Registrierungscode	2607091	Luftstrom bei Intensivstufe im Umluftbetrieb in m ³ /h	585
EAN-Nummer	7333394132921	Geräuschpegel bei min. Leistung im Umluftbetrieb in dB(A)	55
Energieeffizienzklasse	A+ (Spektrum A+++ bis D)	Geräuschpegel bei max. Leistung im Umluftbetrieb in dB(A)	71
Jährlicher Energieverbrauch (kWh/Jahr)	32.7	Leistungsaufnahme im Aus-Zustand (W)	0.3
Fluidynamische Effizienzklasse	A	Art des Kochfeldes	Induktions-Kochzonen
Fluidynamische Effizienz	32	Anzahl Kochzonen	4
Klasse für Fettabscheidegrad	B	Anzahl der Leistungsstufen	3 + 1 Intensivstufe
Fettabscheidegrad (%)	85.1	Kochzone vorne links (kW / Ø cm)	2300/3200W/210mm
Luftstrom bei min. Leistung im Abluftbetrieb in m ³ /h	270	Kochzone hinten links (kW / Ø cm)	2300/3200W/210mm
Luftstrom bei max. Leistung im Abluftbetrieb in m ³ /h	550	Kochzone vorne rechts (kW / Ø cm)	1400/2500W/145mm
Luftstrom bei Intensivstufe im Abluftbetrieb in m ³ /h	650	Kochzone hinten rechts (kW / Ø cm)	1800/2800W/180mm
Geräuschpegel bei min. Leistung im Abluftbetrieb in dB(A)	50	Einbauhöhe (mm)	225
Geräuschpegel bei max. Leistung im Abluftbetrieb in dB(A)	66	Gerätebreite (mm)	800
Geräuschpegel bei Intensivstufe im Abluftbetrieb in dB(A)	69	Gerätetiefe (mm)	510
Luftstrom bei min. Leistung im Umluftbetrieb in m ³ /h	250	Ausschnittmaß Breite (mm)	750 - 780
		Ausschnittmaß Tiefe (mm)	490
		Kabellänge (m)	1.5
		Anschlusswert (Watt)	7350
		Volt	220-240/400V2N
		Bruttogewicht (kg)	21.6

2511051LO4

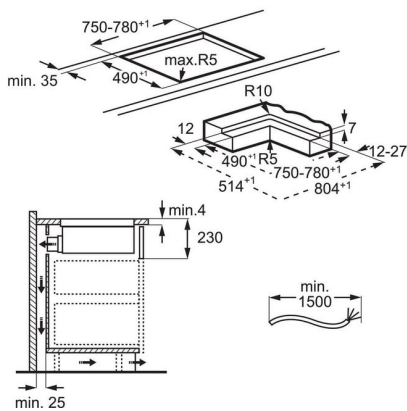

2511057SY7

