

irest ×



welnova
NEU • INNOVATIV • MODERN

Dual Core V8

BEDIENUNGSANLEITUNG



FC BAYERN
OFFICIAL LICENSED PRODUCT

© FC BAYERN MÜNCHEN AG

Vielen Dank für den Kauf dieses Geräts. Bitte lesen Sie diese Bedienungsanleitung sorgfältig durch, um sich vor der Inbetriebnahme des Massagesessels mit dessen korrekter Verwendung vertraut zu machen. Bitte beachten Sie insbesondere die Kontraindikationen und die Sicherheitshinweise. Hinweis: Der Verkäufer behält sich das Recht vor, Änderungen am Design und an der Beschreibung des Geräts vorzunehmen. Sollten Unterschiede zwischen der Funktion des auf dem Markt erhältlichen Geräts und der Beschreibung in der Anleitung bestehen, so sind diese auf eine normale Aktualisierung des Geräts zurückzuführen, und der Hersteller ist nicht verpflichtet, darüber zu informieren. Die in der Bedienungsanleitung abgebildete Farbe entspricht nicht der tatsächlichen Farbgebung des Massagesessels.

INHALTSVERZEICHNIS

Vor dem ersten Gebrauch

Vorsichtsmaßnahmen.....	2-5
Montageteile	6-8
Aufstellung des Massagesessels.....	9-10
Vor dem Gebrauch.....	11
Aufbau des Geräts.....	12-18

Verwendung

Bedienungsanleitung	19-79
Beenden der Massage	79

Wartung



Reinigung und Pflege	80
----------------------------	----

Wichtig

Fehlerbehebung.....	81
Technische Daten des Geräts.....	82

Vorsichtsmaßnahmen (müssen beachtet werden)

- Lesen Sie vor Gebrauch alle wichtigen Anweisungen sorgfältig durch.
- Die hier aufgeführten Vorsichtsmaßnahmen helfen Ihnen, das Produkt sicher und richtig zu benutzen.
- Um das Ausmaß der Gefahr und der Schäden, die bei unsachgemäßer Benutzung entstehen können, deutlich zu machen, sind die Vorsichtsmaßnahmen in „Warnung“ und „Hinweis“ unterteilt. Beide sind wichtig für die Sicherheit und müssen beachtet werden.

 Warnung	Zeigt an, dass bei unsachgemäßem Gebrauch schwere Verletzungen oder Tod auftreten können.
 Hinweis	Zeigt an, dass bei unsachgemäßem Gebrauch leichte Verletzungen oder Sachschäden auftreten können.

- Beachten Sie das Symbol vor jedem Sicherheitselement.

 Verboten	Absolut verboten
---	------------------

Folgenden Personen ist die Benutzung des Massagesessels untersagt:

 Verboten	<ul style="list-style-type: none">■ Das Gerät ist nicht für die Benutzung durch Personen (einschließlich Kinder) mit körperlichen, sensorischen oder neurologischen Behinderungen oder mangelnder Erfahrung und Vernunft bestimmt, es sei denn, sie werden von einer für ihre Sicherheit verantwortlichen Person beaufsichtigt und eingewiesen. Kinder sollten beaufsichtigt werden, um sicherzustellen, dass sie nicht mit dem Gerät spielen.■ Patienten mit Osteoporose.■ Patienten mit schweren Herzerkrankungen und Patienten mit implantierten medizinischen Geräten wie Herzschrittmachern und Defibrillatoren, die empfindlich auf elektromagnetische Wellen reagieren.■ Personen mit Fieber (über 38 Grad Celsius).■ Schwangere, Frauen im Wochenbett oder während der Menstruation.■ Personen, denen der Arzt aufgrund von Thrombosen, Aneurysmen, schweren Krampfadern oder anderen Kreislauferkrankungen Massagen untersagt hat. Bis zu zwei Wochen nach Auftreten von Blutgerinnseln ist die Massage von Körperteilen, die von Blutgerinnseln betroffen sind, strengstens untersagt.■ Patienten mit Verletzungen oder Hauterkrankungen.■ Kinder unter 14 Jahren ohne Aufsicht und unkundige Personen.■ Personen, die nach ärztlicher Empfehlung Ruhe benötigen oder sich unwohl fühlen.■ Personen mit Wirbelsäulendeformationen oder Skoliose sollten dieses Produkt aus gesundheitlichen Gründen nicht verwenden.■ Personen, deren Körper nass ist, sollten dieses Produkt nicht verwenden.■ Dieses Produkt hat eine heiße Oberfläche. Personen, die nicht hitzeempfindlich sind, sollten bei der Verwendung äußerste Vorsicht walten lassen.
---	---

Wichtige Sicherheitshinweise	
 Warnungen	<ul style="list-style-type: none">■ Lassen Sie Kinder nicht mit den beweglichen Teilen dieses Massagesessels in Berührung kommen.■ Verwenden Sie ein geerdetes Netzteil, das für dieses Produkt geeignet ist.■ Ziehen Sie nach Gebrauch oder vor der Reinigung den Stecker aus der Steckdose, um Verletzungen oder Produktschäden zu vermeiden.■ Benutzen Sie den Massagesessel gemäß der Bedienungsanleitung.■ Verwenden Sie keine Teile oder Zubehör, die nicht empfohlen sind.■ Benutzen Sie dieses Produkt nicht im Freien.■ Benutzen Sie das Produkt nicht in der Nähe von offenem Feuer, wie z. B. einem Herd, und rauchen Sie während der Benutzung nicht.■ Verwenden Sie keine Heizgeräte wie Heizdecken mit diesem Produkt.■ Setzen Sie sich nicht auf die Rückenlehne des Massagesessels, das Beinmassagegerät, die Armlehnen oder stehen Sie nicht auf dem Sitz.■ Lesen Sie die Bedienungsanleitung vor Gebrauch sorgfältig durch.■ Verwenden Sie dieses Produkt nur für die in der Anleitung beschriebenen Zwecke.■ Die empfohlene Nutzungsdauer beträgt maximal 20 Minuten.■ Verwenden Sie das Produkt nicht, wenn der Bezug oder die Polsterung beschädigt ist.■ Werfen Sie keine Gegenstände in das Gerät.■ Schlafen Sie nicht ein, während Sie das Produkt benutzen.■ Benutzen Sie das Produkt nicht, wenn Sie betrunken sind oder sich unwohl fühlen.■ Benutzen Sie das Produkt nicht innerhalb einer Stunde nach einer Mahlzeit.■ Stellen Sie keine zu hohe Massageintensität ein, um Verletzungen zu vermeiden.■ Benutzen Sie das Produkt nicht für andere Zwecke als die Massage.■ Wenn das Netzteil beschädigt ist, muss es durch den Kundendienst des Herstellers, dessen Wartungsabteilung oder eine vergleichbare Abteilung ausgetauscht werden, um Gefahren zu vermeiden.

Nutzungsumgebung	
 Hinweis	<ul style="list-style-type: none">■ Benutzen Sie dieses Produkt nicht in Räumen mit sehr hoher Luftfeuchtigkeit, wie z. B. im Badezimmer.■ Beenden Sie die Benutzung des Geräts sofort, wenn sich die Umgebungstemperatur schnell ändert.■ Benutzen Sie das Produkt nicht in staubigen oder chemisch aggressiven Umgebungen.■ Benutzen Sie das Produkt nicht in sehr kleinen Räumen oder Bereichen ohne ausreichende Belüftung.

Vorsichtsmaßnahmen (müssen beachtet werden)

Lagerbedingungen	
 Hinweis	<ul style="list-style-type: none">■ Lagertemperatur: 5 °C bis 40 °C.■ Relative Luftfeuchtigkeit: 20 % bis 80 %, keine korrosiven Gase, gut belüfteter Raum.

Service und Wartung	
 Hinweis	<ul style="list-style-type: none">■ Dieses Produkt darf nur von einem autorisierten, vom Hersteller benannten Servicecenter gewartet werden. Benutzer dürfen das Gerät nicht ohne Genehmigung zerlegen oder reparieren.■ Schalten Sie den Hauptschalter nach Gebrauch aus.■ Benutzen Sie das Produkt nicht, wenn die Steckdose locker ist.■ Wenn das Produkt längere Zeit nicht benutzt wird, rollen Sie das Netzteil auf und lagern Sie es an einem trockenen und staubfreien Ort.■ Lagern Sie das Produkt nicht bei hohen Temperaturen oder in der Nähe von offenem Feuer. Vermeiden Sie längere direkte Sonneneinstrahlung.■ Reinigen Sie das Produkt mit einem trockenen Tuch. Verwenden Sie dazu keine Lösungsmittel wie Verdünner, Benzol oder Alkohol.■ Die mechanischen Komponenten dieses Produkts sind speziell konstruiert und gefertigt, sodass keine besondere Wartung erforderlich ist.■ Verwenden Sie keine scharfen Gegenstände, die das Produkt beschädigen können.■ Rollen oder ziehen Sie das Gerät nicht über unebenen Boden. Heben Sie es an, bevor Sie es bewegen.■ Benutzen Sie dieses Produkt nur gelegentlich. Lassen Sie es nicht über längere Zeit im Dauerbetrieb.

Behebung häufiger Störungen	
 Hinweis	<ul style="list-style-type: none">■ Wenn Sie während des Gerätebetriebs Motorgeräusche hören, ist dies normal.■ Sollte der Controller nicht ordnungsgemäß funktionieren, überprüfen Sie, ob Stecker und Steckdose fest verbunden sind und der Netzschalter eingeschaltet ist.■ Wenn die empfohlene Betriebszeit überschritten wird, schaltet sich das Gerät automatisch ab. Das Gerät kann nach einer halben Stunde neu gestartet werden.

Vorsichtsmaßnahmen	
 Hinweis	<ul style="list-style-type: none">■ Prüfen Sie, ob die Spannung den Spezifikationen dieses Produkts entspricht.■ Stecken Sie den Stecker niemals mit nassen Händen ein oder ziehen Sie ihn heraus.■ Vermeiden Sie das Eindringen von Wasser in das Produkt, um Stromschläge oder Produktschäden zu vermeiden.■ Ziehen Sie beim Ein- und Ausstecken des Steckers nicht am Netzteil.■ Beschädigen Sie das Netzteil nicht und verändern Sie die Schaltung des Geräts nicht.■ Reinigen Sie stromführende Teile wie Schalter oder Stecker nicht mit einem feuchten Tuch.■ Entfernen Sie sich bei einem Stromausfall vom Gerät, um Verletzungen zu vermeiden, falls die Stromversorgung plötzlich wiederkehrt.■ Beenden Sie die Benutzung des Geräts sofort, wenn es nicht normal funktioniert, und wenden Sie sich an ein Servicecenter.■ Beenden Sie die Benutzung des Geräts, wenn Sie sich unwohl fühlen, und suchen Sie einen Arzt auf.

Montageanleitung für die Armlehne

1. Senken Sie nach dem Einschalten der Stromversorgung den Rückenlehnenrahmen mit der Fernbedienung ab.
2. Stecken Sie den Kabelstecker und den Luftschlauch an der Seite des Stahlrahmens in die entsprechenden Buchsen an der Armlehne (Abbildung 1).
3. Heben Sie die Armlehne mit dem eingelegten Luftschlauch und Kabel an und befestigen Sie alle Halterungen an der Armlehne auf beiden Seiten des Stahlrahmens (Abbildung 2).

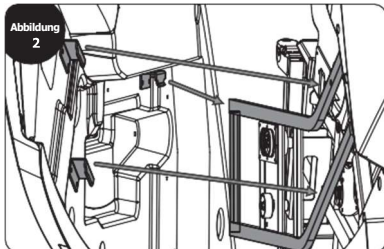
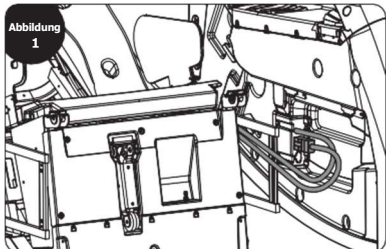

4. Setzen Sie die Rolle an der Rückseite der Armlehne in die entsprechende Befestigungsfläche ein (Abbildung 3) und senken Sie die Armlehne nach hinten ab.
5. Schieben Sie die Armlehne anschließend zurück und befestigen Sie sie mit zwei M5-Schrauben (Abbildung 4).

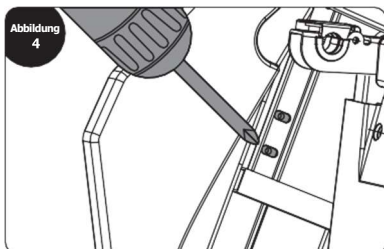
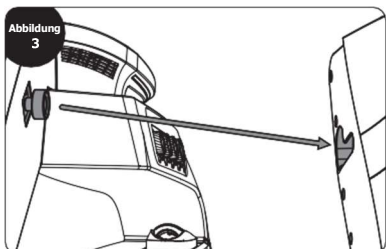

Montageanleitung für das Wadenmassagegerät

1. Stecken Sie das Kabel und den Luftschlauch des Wadenmassagegeräts in die Buchsen an der Vorderseite des Stahlrahmens (Abbildung 1).
2. Nachdem Sie die Kabel angeschlossen haben, öffnen Sie die Befestigungsabdeckungen des Wadenmassagegeräts auf beiden Seiten des Stahlrahmens (Abbildung 2).

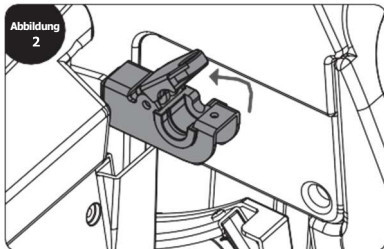
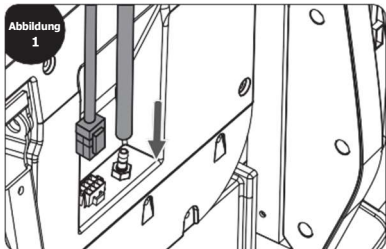

Vorsichtsmaßnahmen (müssen beachtet werden)

3. Heben Sie das Massagegerät an, setzen Sie es in den Schlitz ein, decken Sie die Befestigungsabdeckung ab und befestigen Sie es mit zwei M4-Schrauben (Abbildung 3).

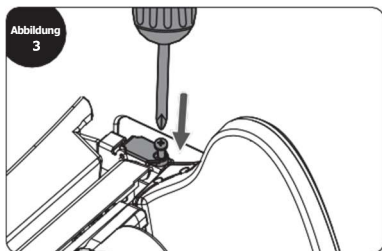

Montageanleitung für den Tablet-Halter

1. Suchen Sie den Schlitz mit den drei Metallvorsprüngen an der Unterseite des Tablet-Halters und richten Sie diese an den entsprechenden Metallvorsprüngen im Halterschlitz aus (Abbildung 1).
2. Halten Sie den Tablet-Halter und den Halterschlitz zusammen und drehen Sie den mitgelieferten Knopf, um ihn im Schlitz zu fixieren (Abbildung 2).

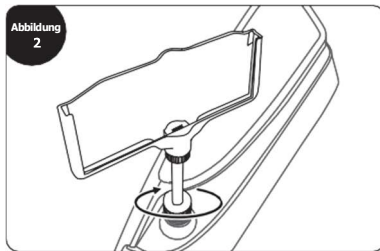
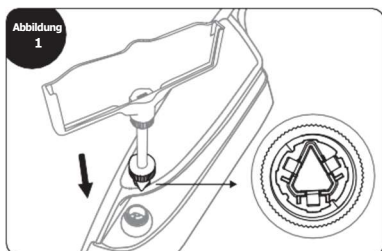

3. Überprüfen Sie, ob der Tablet-Halter sicher sitzt und die Ladefunktion ordnungsgemäß funktioniert. Wenn alles korrekt ist, ist die Installation abgeschlossen (Abbildung 3).

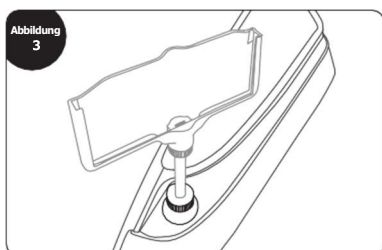

Vorsichtsmaßnahmen (müssen beachtet werden)

Ladeanleitung für das Tablet

1. Richten Sie den Ladeanschluss an der Unterseite des Tablets an der Aussparung in der Halterung des Controllers aus und schieben Sie ihn nach unten (Abbildung 1).
2. Sobald der Ladeanschluss an der Unterseite des Controllers den Stromanschluss in der Aussparung der Halterung berührt, beginnt der Ladevorgang (Abbildung 2).

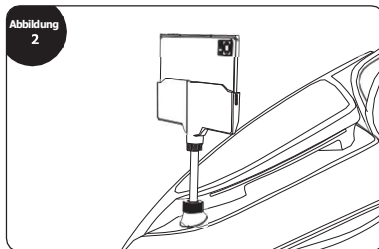
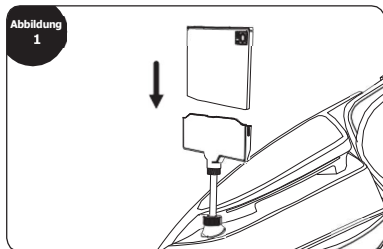

Hinweis: Stellen Sie sicher, dass das Tablet korrekt in der Halterung sitzt.

Positionierung und Installation

Stellen Sie sicher, dass der Massagesessel ausreichend Platz zum Zurücklehnen bietet (mindestens 10 cm).

Hinweis



Setzen Sie den Massagesessel keinen hohen Temperaturen aus (z. B. vor Heizkörpern). Stellen Sie ihn an einem Ort auf, an dem er weder hohen Temperaturen noch direkter Sonneneinstrahlung ausgesetzt ist. Für eine langfristige Nutzung empfehlen wir, eine weiche Unterlage an der dafür vorgesehenen Stelle zu platzieren. Stellen Sie sicher, dass die Unterlage die gesamte Fläche bedeckt, wo der Massagesessel und die Füße des Benutzers den Boden berühren.

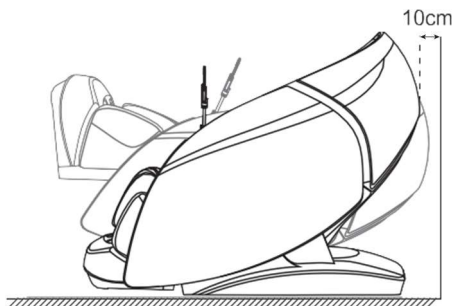

Heben des Massagesessels

Um Verletzungsgefahr zu vermeiden, ist Teamarbeit beim Anheben und Bewegen des Massagesessels erforderlich.

Hinweis



1. Heben Sie den Massagesessel an, wenn Sie ihn über eine empfindliche Oberfläche, beispielsweise einen Holzboden, bewegen.
2. Wenn Sie das Gerät auf einem Holzboden bewegen, wird empfohlen, es anzuheben. Vermeiden Sie Beschädigungen an den Rollen. Achten Sie beim Anheben und Bewegen des Massagesessels an die gewünschte Position auf Ihre Hände, um Verletzungen zu vermeiden, und achten Sie darauf, dass Ihre Füße nicht eingeklemmt werden. Lassen Sie das Gerät erst los, wenn das Korpus vollständig flach auf dem Boden steht. Der Boden kann beschädigt werden. Daher empfiehlt es sich, eine Matte auf den Boden zu legen.

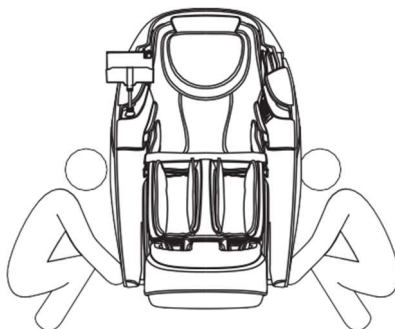

Trageweise

Nutzen Sie die Hinterräder, um den Massagesessel zu bewegen. Neigen Sie den Massagesessel um ca. 45° nach hinten, wie in der Abbildung gezeigt.



HINWEIS: Übermäßige Kraft beim Neigen kann zum Kippen des Massagesessels und zur Beschädigung des Geräts führen.

1. Schalten Sie das Gerät vor dem Bewegen ordnungsgemäß aus, um das gesamte System zurückzusetzen, und trennen Sie den Massagesessel anschließend vom Stromnetz.
2. Stellen Sie beim Transport sicher, dass der Massagesessel leer ist (stellen Sie keine Personen, Tiere oder Gegenstände darauf ab).
3. Lassen Sie den Massagesessel beim Transport nicht aus einer Höhe von mehr als 2 mm fallen und überschreiten Sie keinen Spalt von mehr als 5 mm.
4. Vermeiden Sie längere, ununterbrochene Bewegungen, wenn Sie das Produkt mithilfe der Räder bewegen. Bewegen Sie das Produkt bei Entfernungen über 50 Meter langsam und gleichmäßig.

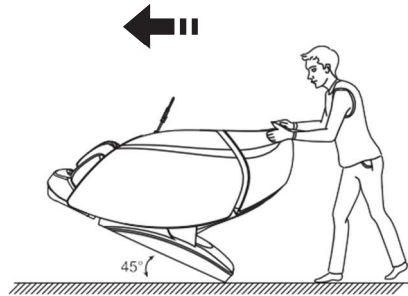

Abnehmen und Verwenden der Kopf- und Rückenkissen

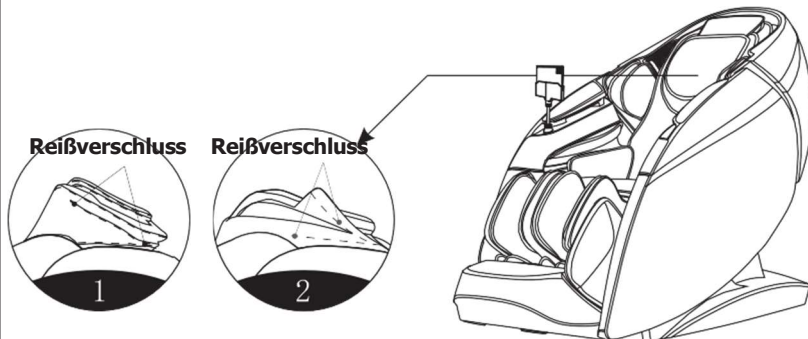

Die Verwendung des Kopfkissens kann die Massageintensität im Nacken- und Schulterbereich verringern - die Wahl hängt von Ihren Bedürfnissen ab (die Verwendung des Kopfkissens wird empfohlen). Das Rückenkissen ist über einen Reißverschluss mit der Rückenlehne (1) und das Kopfkissen mit dem Rückenkissen (2) verbunden.

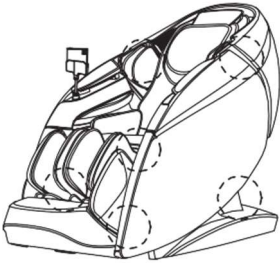

Vorsichtsmaßnahmen (müssen beachtet werden)

Überprüfung der Umgebung	
 Hinweis	<p>Stellen Sie sicher, dass sich keine Menschen, Tiere oder Gegenstände in der Nähe des Geräts befinden.</p> 

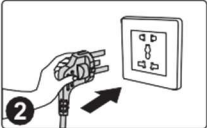
Stellen Sie sicher, dass sich keine Gegenstände in den Zwischenräumen des Geräts befinden.	
 Hinweis	<p>Stellen Sie vor Beginn der Massage sicher, dass sich keine Gegenstände im Bereich der Beine, Füße usw. befinden. Stecken Sie unter keinen Umständen Ihre Hände, Füße oder Ihren Kopf in den Bereich zwischen Beinmassagegerät und Korpus oder zwischen Armlehne und Korpus. Stecken Sie unter keinen Umständen Ihre Hände, Füße oder Ihren Kopf in den Stoff- oder Lederbezug des Massagesessels.</p> 

Einschalten			
 Hinweis	 1 Netzteil einstecken	 2 Einschaltendiagramm	 3 Netzschalter auf Position „I“ stellen

 Warnhinweis	<ul style="list-style-type: none">■ Prüfen Sie vor der Anwendung, ob Netzteil und Stecker unbeschädigt sind.■ Die Stromversorgung dieses Produkts muss den in den Spezifikationen angegebenen Anforderungen entsprechen.■ Die Verwendung einer anderen als der für dieses Produkt angegebenen Stromquelle ist strengstens untersagt.■ Der Anschluss nicht autorisierter Spannungswandler an dieses Produkt ist strengstens untersagt.
------------------------	--

Komponentenbeschreibung

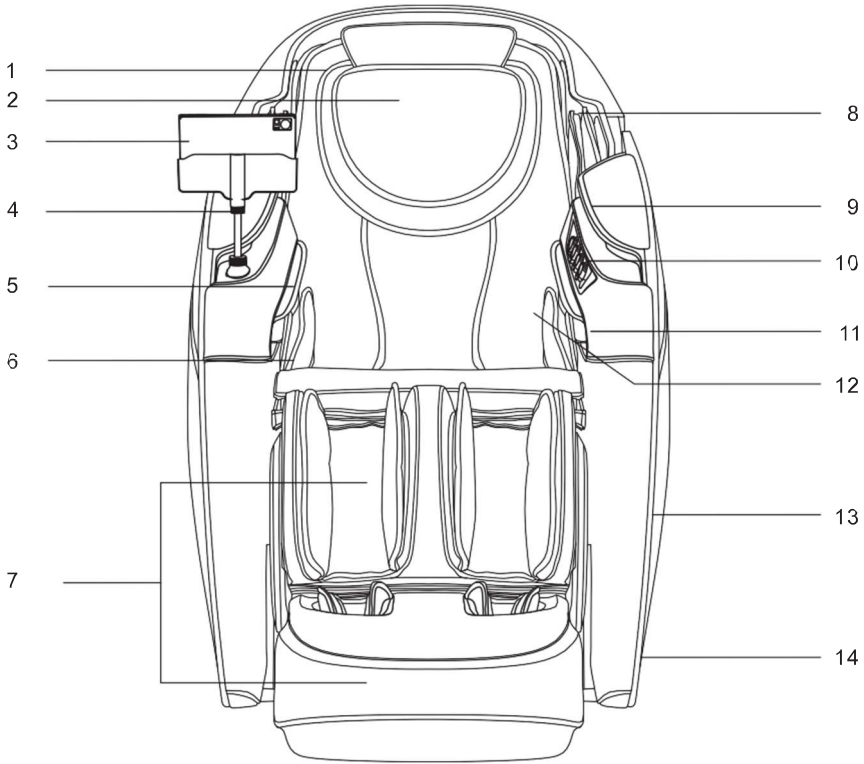

- | | |
|--------------------------------|------------------------------------|
| 1. Großes Kopfkissen | 8. Schultermassagegerät |
| 2. Kleines Kopfkissen | • Luftdruckkissen |
| 3. Fernbedienung (Tablet) | 9. Armlehne |
| 4. Fernbedienungshalterung | • Obere Ambientebeleuchtung |
| 5. Unterarmmassagegerät | 10. Integriertes Bedienfeld |
| • Luftdruckkissen | 11. KI-Gesundheitserkennungssensor |
| 6. Gesäß- und Hüftmassagegerät | 12. Rückenmassagegerät |
| • Luftdruckkissen | • Rückenlehnenpolster |
| 7. Beinmassagegerät | 13. Seitenteil des Massagesessels |
| • Massagemechanismen | 14. Seitenteil |
| | • Untere Ambientebeleuchtung |

★ Weitere Ausstattungsmerkmale
• WLAN-Funktion • Bluetooth-App-Funktion

Funktionsverteilungsdiagramm

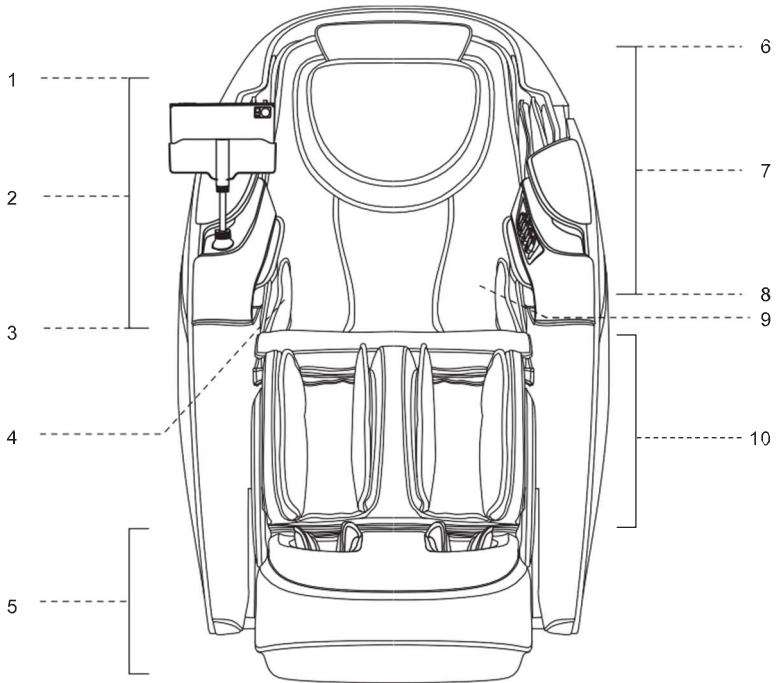

- | | |
|--|--|
| <ol style="list-style-type: none">1. Arme<ul style="list-style-type: none">• Luftdruckkissen-Massage2. Unterarme<ul style="list-style-type: none">• Fernbedienungshalterung• Sprachsteuerung• Integriertes Mikrofon für Sprachsteuerung• Luftdruckkissen-Massage3. Hände<ul style="list-style-type: none">• Luftdruckkissen-Massage• Piano-Massage4. Gesäß bis Oberschenkel<ul style="list-style-type: none">• Luftdruckkissen-Massage5. Füße<ul style="list-style-type: none">• Rollenmassage• Luftdruckkissen-Massage• Fußgrößenauswahl• Elektrisch ausziehbare Fußstütze• Automatische Fußlängenerkennung | <ol style="list-style-type: none">6. Beide Kopfseiten<ul style="list-style-type: none">• 3D-Digitalsound• Musik-Player7. Schultern<ul style="list-style-type: none">• Kabelloses Ladegerät• USB-Ladeanschluss• Luftdruckkissen-Massage• Luftionisator8. Von Kopf und Nacken bis zur Sitzfläche<ul style="list-style-type: none">• Dual-Core-Massagegerät• Heizung im Massagemechanismus9. Schultern, Rücken, Taille, Bauch<ul style="list-style-type: none">• Heizweste9. Beine<ul style="list-style-type: none">• Luftdruckkissen-Massage• Knetmassage• Mechanische Wadenmassage• Elektrisch verstellbare Fußstütze |
|--|--|

Vorsichtsmaßnahmen (müssen beachtet werden)

Anwendung der Heizweste

Der Massagesessel verfügt über eine einzigartige Weste mit innovativen Heizfunktionen für Schultern, Rücken, Taille und Bauch. Sie können die Weste je nach Wunsch in verschiedene Positionen bringen.

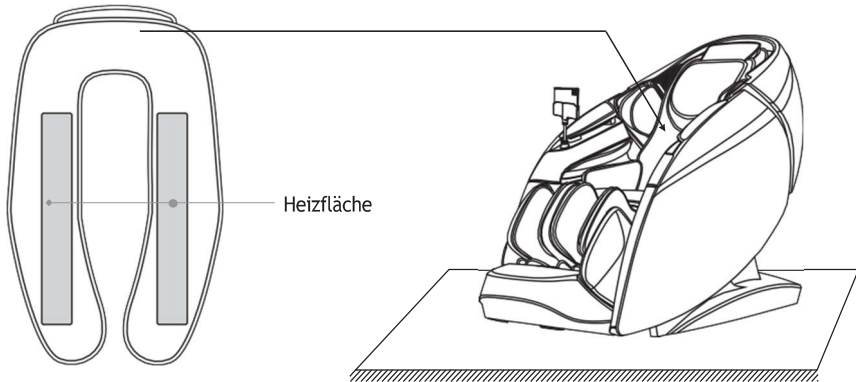

Anwendungsdiagramm für Rücken und Taille

Wenn die Weste auf Rücken und Taille gelegt wird, erwärmt die eingebaute Wärme die tiefen Meridiane des Rückens, fördert die Durchblutung und wärmt die Nieren, lindert Rückenschmerzen, kältebedingte Rückensteifheit, Schmerzen und andere Beschwerden.

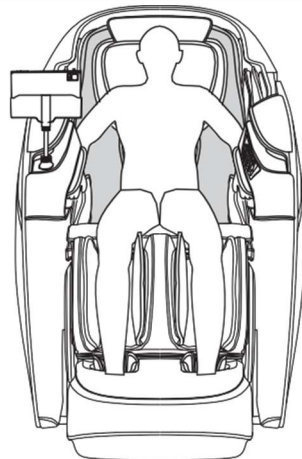

Vorsichtsmaßnahmen (müssen beachtet werden)

Anwendungsdiagramm für Schultern und Bauch

Wenn die Weste auf den Schultern (vorne/hinten) gelegt wird, erwärmt sie die Akupunkturpunkte wie Bingfeng, Tianzong, Yunmen und Qihu um Schultern und Schlüsselbein herum.
Sie kann auch auf der Vorderseite angelegt werden, um den Bauch zu wärmen.

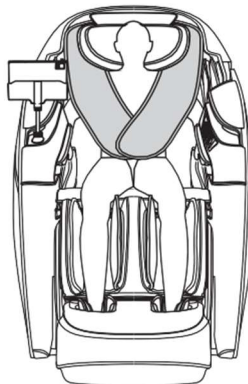

Anwendungsdiagramm für Rücken



Hinweis

1. Richtige Platzierung und Anwendung: Wenn die Weste auf dem Rücken getragen wird (oder der Massagesessel nicht eingeschaltet ist), platzieren Sie sie bitte auf beiden Seiten der Rückenlehne und stellen Sie den unteren Magneten und das Rückenlehnenpolster auf die Lendenwirbelposition ein. Wenn Sie die Weste nicht nutzen möchten, heben Sie sie vorsichtig an und legen Sie sie vorsichtig hinter die Rückenlehne.
2. Falsche Platzierung und Anwendung: Wenn die Weste auf dem Rücken getragen wird (oder der Massagesessel nicht eingeschaltet ist), drücken Sie die Weste nicht im Arbeitsbereich des Hauptmassagegeräts entlang der Wirbelsäule ein. Dies kann zu einem Ausfall der Heizfunktion, Schäden am Massagesessel und anderen schwerwiegenden Störungen führen. Rollen, verdrehen oder kreuzen Sie die Weste nicht und tragen Sie den Schal nicht auf dem Rücken.

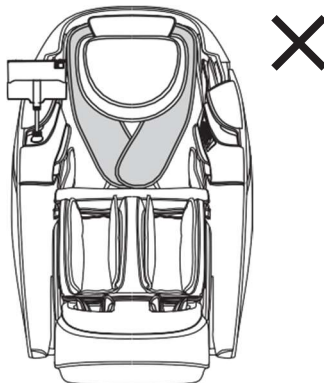
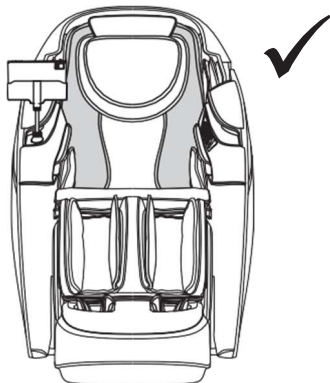

Beschreibung der Tasten auf dem Bedientablet

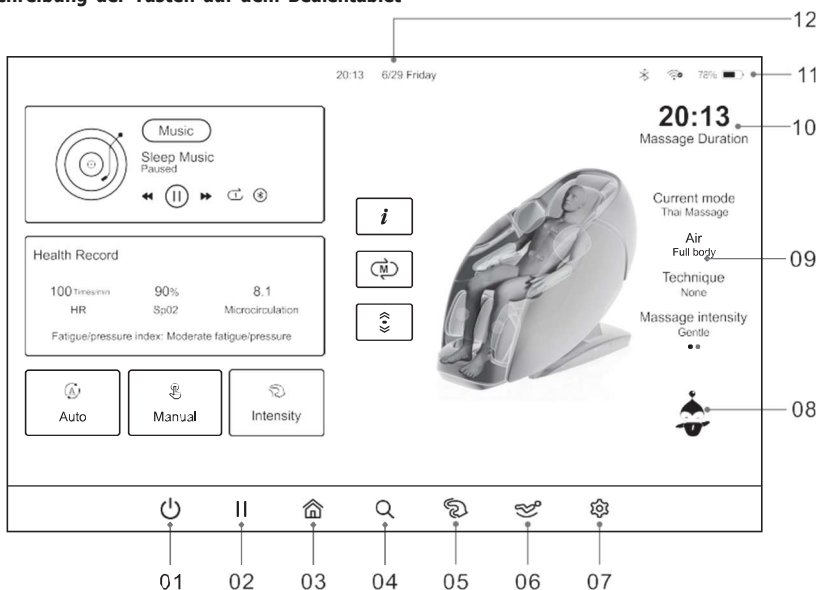

1. Ein/Aus: Ein-/Ausschalten der Massagesesselfunktionen.
2. Pause/Fortsetzen: Pausiert oder setzt das laufende Massageprogramm fort.
3. Startseite: Klicken Sie hier, um zur Startseite zurückzukehren.
4. AI Health Detection: Klicken Sie hier, um die Gesundheitserkennung aufzurufen.
5. Massageintensität: Klicken Sie hier, um die Massageintensität auszuwählen - drei Modi zur Auswahl: sanft, mittel und stark.
6. Positionseinstellung: Klicken Sie hier, um die Positionseinstellung aufzurufen und den Neigungswinkel des Massagesessels anzupassen.
7. Einstellungen: Klicken Sie hier, um die Einstellungsoberfläche aufzurufen - umfasst 8 Kategorien von Systemfunktionen.
8. Sprachassistent: Klicken Sie hier, um die Sprachfunktion zu aktivieren - steuern Sie den Massagesessel per Sprachbefehl.
9. Anzeigebereich für den Massagestatus: Zeigt den aktuellen Massagemodus, Airbag-Modus, Massagetechniken, Massageleistung, Intensität, Breite, Massagegeschwindigkeit und Fußrollengeschwindigkeit an.

Vorsichtsmaßnahmen (müssen beachtet werden)

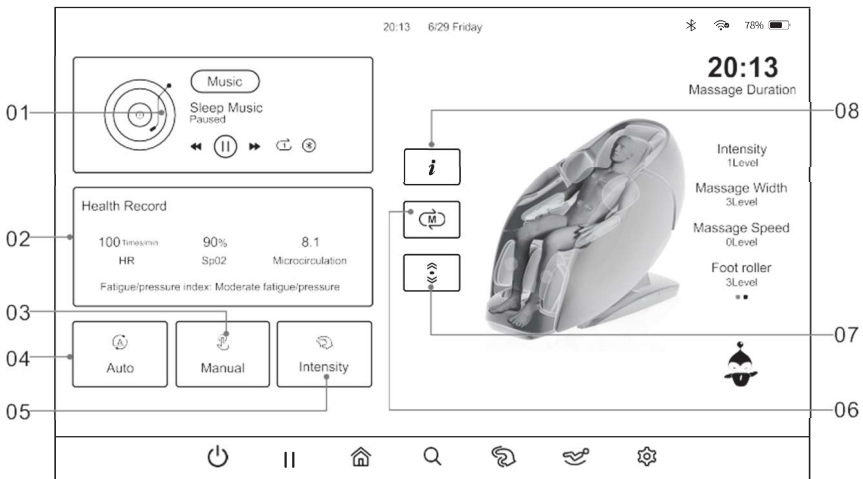

1. Entspannende Einschlafmusik: Zeigt Informationen zur aktuell abgespielten Musik auf der Startseite an. Benutzer können zwischen Songs wechseln, die Musik pausieren/fortsetzen, die Wiedergabe in Schleife starten, eine Bluetooth-Verbindung herstellen und weitere Funktionen nutzen.
2. Gesundheitsprofil: Zeigt Daten wie Herzfrequenz, Blutsauerstoffgehalt, Mikrozirkulation und Müdigkeits-/Stressindex auf der Startseite an (verfügbar nach der Gesundheitserkennung).
3. Manueller Modus: Klicken Sie hier, um die Benutzeroberfläche des manuellen Modus aufzurufen. Diese umfasst: Massagebereich, Massagetechniken, Massagegeschwindigkeit, Massagearmposition, Massagebreite und Luftdruckkissen-Massage - insgesamt 6 Kategorien.
4. Auto-Modus: Klicken Sie hier, um die Benutzeroberfläche des automatischen Programms aufzurufen. Wählen Sie aus 4 Kategorien und insgesamt 20 Automatikprogrammen.
5. Massageintensität: Klicken Sie hier, um die Benutzeroberfläche zur Anpassung der Massageintensität aufzurufen. Passen Sie die Gesamtintensität der Massagearme und der Luftdruckkissen-Massage für Ober- und Unterkörper an.
6. Gespeichert: Klicken Sie hier, um die Benutzeroberfläche zum Speichern des aktuell laufenden Massageprogramms aufzurufen oder ein zuvor gespeichertes Programm abzurufen (bis zu 3 Programme).
7. Armposition anpassen: Klicken Sie hier, um die Armposition und Fußgröße anzupassen. Sollten die Massagearme nicht zur Armposition des Benutzers passen, können sie angepasst werden. Auch die Fußgröße kann angepasst werden.
8. Zusatzfunktionen: Klicken Sie hier, um die Zusatzfunktionsauswahl aufzurufen. Insgesamt stehen 7 verschiedene Optionen zur Auswahl.

Beschreibung der Schnellwahltasten an der Armlehne

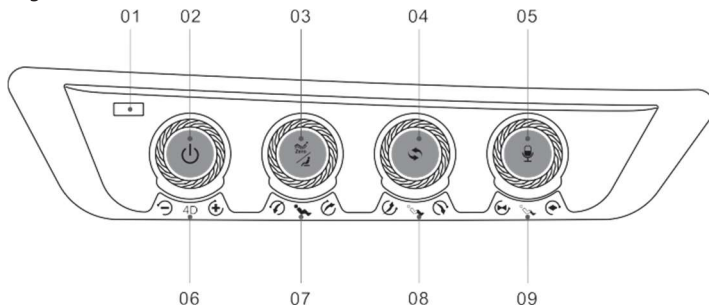

1. USB-Ladeanschluss
 - Zum Aufladen von Mobiltelefonen oder anderen elektronischen Geräten.
2. Ein/Aus
 - Halten Sie diese Taste 3 Sekunden lang gedrückt, um den Massagesessel ein- oder auszuschalten. Drücken Sie sie nach dem Start der Massage kurz, um die Pause/Start-Taste zu aktivieren.
3. Zero Gravity-Taste
 - Drücken Sie diese Taste, um den Zero Gravity-Winkel automatisch anzupassen - zwei Stufen sind einstellbar. Halten Sie die Taste 2 Sekunden lang gedrückt, um den Massagesessel in die Ausgangsposition zurückzubringen. Dabei werden Ihre Unterschenkel in die niedrigste Position abgesenkt und die Rückenlehne in die höchste Position angehoben.
4. Auto-Modus-Taste
 - Wechsel zwischen Automatikprogrammen
5. Sprachsteuerungstaste
 - Halten Sie sie 3 Sekunden lang gedrückt, um den Sprachassistenten ein-/auszuschalten. Ein kurzer Druck auf die Taste aktiviert den Sprachassistenten.
6. Einstellknopf für 4D-Intensität
 - Drehen im Uhrzeigersinn erhöht die 4D-Intensität, gegen den Uhrzeigersinn verringert sie.
7. Einstellknopf für synchronisiertes Heben/Senken
 - Drehen im Uhrzeigersinn hebt die Rückenlehne langsam an, während das Beinmassagegerät abgesenkt wird. Stoppen der Drehung stoppt die Bewegung von Rückenlehne und Fußstütze. Sobald die Bewegung abgeschlossen ist, erkennt das System automatisch die Beinlänge.
 - Drehen gegen den Uhrzeigersinn senkt die Rückenlehne langsam ab und hebt gleichzeitig das Beinmassagegerät an. Durch Stoppen der Drehung wird die Drehung gestoppt. Sobald die Bewegung abgeschlossen ist, erkennt das System automatisch die Beinlänge.
8. Einstellknopf für Anheben/Absenken der Fußstütze
 - Drehen im Uhrzeigersinn senkt das Beinmassagegerät langsam ab. Durch Stoppen der Drehung wird die Absenkung gestoppt. Sobald die Bewegung abgeschlossen ist, wird die Beinlänge automatisch erkannt.
 - Drehen gegen den Uhrzeigersinn hebt das Beinmassagegerät langsam an. Durch Stoppen der Drehung wird die Anhebung gestoppt. Sobald die Bewegung abgeschlossen ist, wird die Beinlänge automatisch erkannt.
9. Einstellknopf für Fußmassagegerät
 - Drehen im Uhrzeigersinn fährt das Fußmassagegerät langsam aus. Durch Stoppen der Drehung wird der Mechanismus gestoppt.
 - Drehen gegen den Uhrzeigersinn fährt das Fußmassagegerät langsam ein. Durch Stoppen der Drehung wird der Mechanismus gestoppt.

I. Massage starten

1. Einschalten des manuellen Tablet-Controllers: Halten Sie die Einschalttaste oben rechts gedrückt, bis der Bildschirm aufleuchtet und startet.
- 1.1. Bildschirm entsperren: Wischen Sie nach dem Einschalten des Tablets nach oben, um den Bildschirm zu entsperren (falls Sie Sicherheitseinstellungen wie Passwort, Muster oder Fingerabdruckererkennung festgelegt haben, müssen Sie die Sperre entsprechend Ihren Einstellungen aktivieren).



2. WLAN-Verbindung herstellen: Bei der ersten Verwendung des Controllers müssen Sie eine Verbindung zu einem Netzwerk herstellen. Das System öffnet automatisch die Netzwerkverbindungsoberfläche. Klicken Sie auf der Seite mit den drahtlosen Netzwerken auf „WLAN-Verbindung“. Sie werden dann direkt zur WLAN-Verbindungsseite weitergeleitet (wenn Sie „Verbindung überspringen“ wählen, werden Sie direkt zur Anmeldeseite weitergeleitet).



Vorsichtsmaßnahmen (müssen beachtet werden)

21. Auswahl des Netzwerks: Öffnen Sie die WLAN-Suchoberfläche und aktivieren Sie den WLAN-Schalter. Das System sucht automatisch nach verfügbaren WLAN-Netzwerken. Nach Abschluss der Suche werden die WLAN-Netzwerknamen in der Netzwerkliste angezeigt. Wählen Sie den Namen des gewünschten Netzwerks aus und stellen Sie die Verbindung her.



22. Verbindung beenden: Nach erfolgreicher Verbindung zeigt das System „Verbunden“ an. Klicken Sie auf den „Zurück“-Pfeil oben links auf dem Bildschirm, um zur Startseite zurückzukehren.

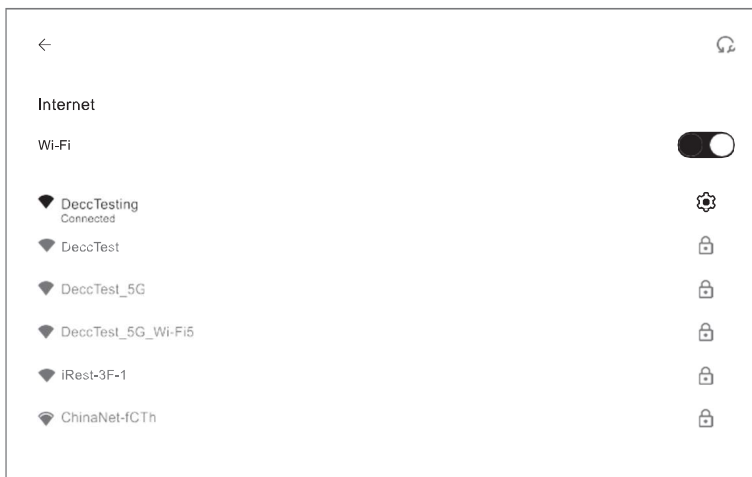

Hinweis: Achten Sie bei der Suche auf den tatsächlichen Namen des WLAN-Netzwerks.

Vorsichtsmaßnahmen (müssen beachtet werden)

- Bluetooth-Verbindung: Verbinden Sie Ihr Bluetooth-Gerät nach der ersten Anmeldung. Wie in der Abbildung unten dargestellt, öffnet das System automatisch die Bluetooth-Verbindungsoberfläche und beginnt mit der Suche nach Bluetooth-Nummern. Suchen Sie die entsprechende Bluetooth-Nummer in der Suchliste (z. B. A1XXXXXXXXXXXX), klicken Sie darauf und führen Sie die Kopplung durch. Das Symbol „✓“ erscheint neben der ausgewählten Bluetooth-Nummer.

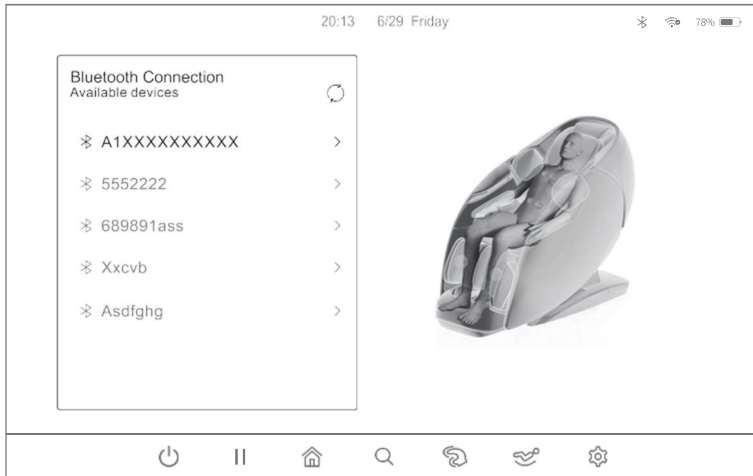

- Nach erfolgreicher Bluetooth-Verbindung sieht der Bildschirm wie unten dargestellt aus (diese Seite wird nur angezeigt, wenn der Massagesessel nicht verwendet wird).

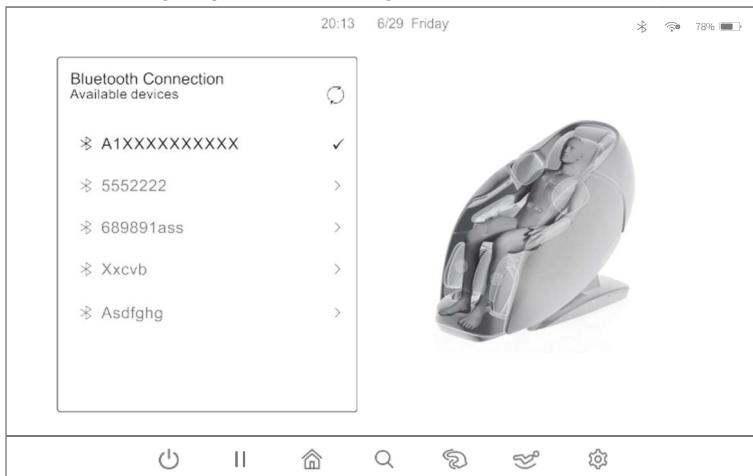

II. Message starten

1. Nach erfolgreicher Verbindung des Massagesessels mit einem WLAN und Kopplung per Bluetooth öffnet das System automatisch die Programmstarter-Oberfläche. Klicken Sie auf die Ein/Aus-Taste in der unteren linken Ecke der Tablet-Oberfläche, um die Funktionen des Massagesessels zu aktivieren und mit dem nächsten Schritt fortzufahren.

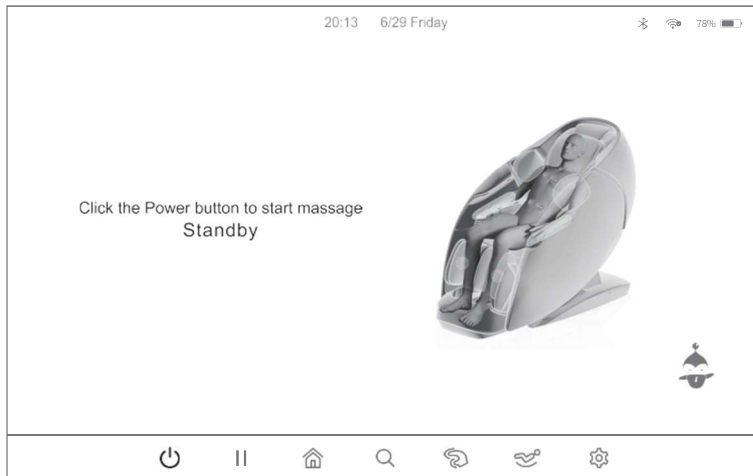

2. Nach dem Klicken auf die Ein-/Aus-Taste wechselt der Massagesessel in den Ein-/Aus-Modus. Warten Sie, bis das System hochgefahren ist. Das System öffnet automatisch die Benutzeroberfläche für Intensitätsauswahl, gespeicherte Programme oder Gesundheitserkennung.

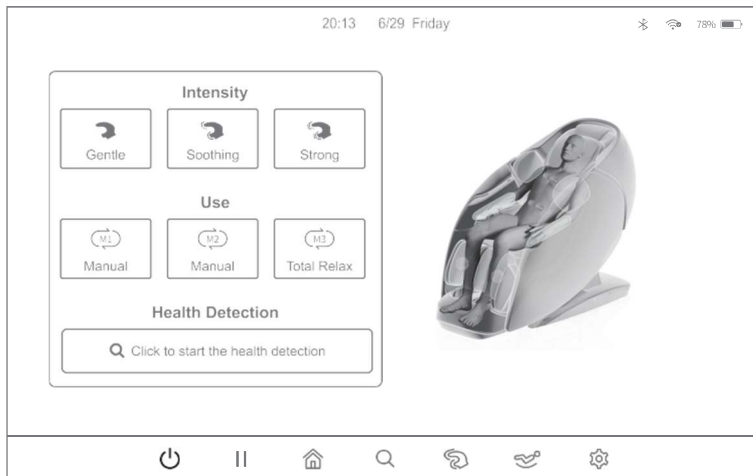

- 2.1. Wählen Sie im Menü die gewünschte Massageintensität aus - zur Auswahl stehen: „Sanft“, „Mittel“ und „Stark“. Nach Auswahl der Intensität wechselt das System automatisch zur automatischen Zurücklehnen/Körperscan-Oberfläche.

Vorsichtsmaßnahmen (müssen beachtet werden)

- Wenn Sie bereits ein Massageprogramm verwendet und gespeichert haben, können Sie es auch über die „Use“-Taste starten (drei verschiedene Modi stehen zur Verfügung: M1, M2 und M3).
- Klicken Sie auf „Start Detection“, um automatisch die Gesundheitserkennungsoberfläche zu öffnen. Nach der Erkennung empfiehlt das System Ihnen basierend auf den erfassten Daten ein auf Ihren aktuellen Ermüdungsgrad abgestimmtes Massageprogramm.

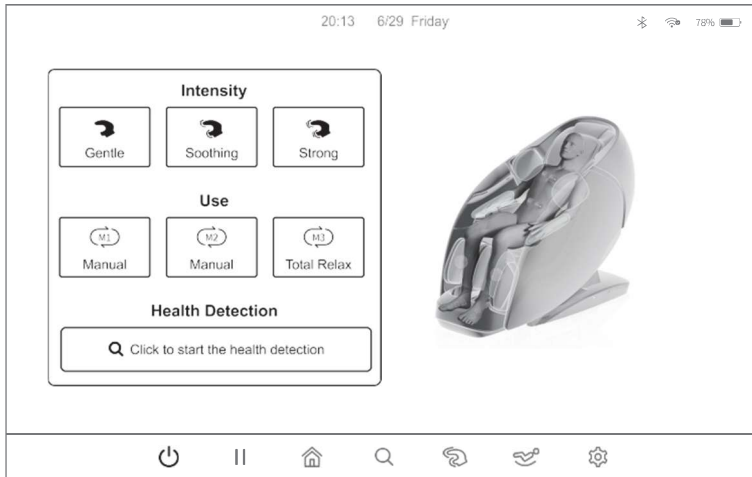

- Automatisches Zurücklehnen/Körperscan: Nach dem Einschalten des Massagesessels passt dieser automatisch den Neigungswinkel der Rückenlehne an und beginnt mit der Erkennung Ihrer Körperform. Bitte behalten Sie Ihre aktuelle Körperposition bei, um eine optimale Passform zu gewährleisten (Sie können auch auf „Überspringen“ klicken, um in Ihrer aktuellen Position zu bleiben und zur nächsten Oberfläche zu gelangen).



Vorsichtsmaßnahmen (müssen beachtet werden)

III. Pause (Diese Funktion ist nach dem Einschalten des Massagesessels verfügbar)

Klicken Sie nach dem Einschalten des Massagesessels auf das Pausensymbol auf der Startseite, um in den Pausenmodus zu wechseln - wie in der Abbildung unten dargestellt. Alle Massagefunktionen werden dann pausiert. Durch erneutes Drücken des Pause-Symbols wird der vorherige Massagemodus fortgesetzt.

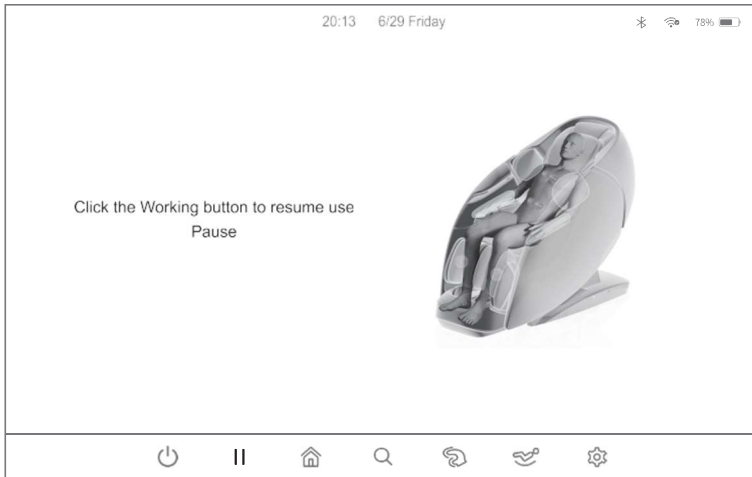

IV. Startseitenfunktionen (Diese Funktion ist nach dem Einschalten des Massagesessels verfügbar)

Auf der Startseite können Sie, wie in der Abbildung unten dargestellt, die passende Massagefunktion nach Ihren Bedürfnissen auswählen, z. B. Auto-Modus, manueller Modus, Massageintensität, Verbindungseinstellungen, Zeiteinstellung, Zusatzfunktionen, Speicherfunktion, Armpositionseinstellung, Entspannungsmusik, Gesundheitsaufzeichnung und weitere Massagefunktionen.

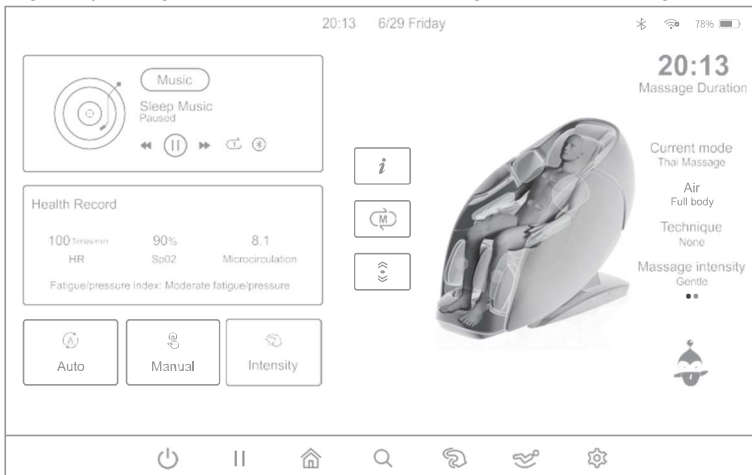

Vorsichtsmaßnahmen (müssen beachtet werden)

1. Auto-Modus: Wählen Sie auf der Startseite die „Auto“-Taste, um die Automatikprogrammoberfläche zu öffnen. Wählen Sie anschließend das passende Programm entsprechend Ihren Bedürfnissen aus.

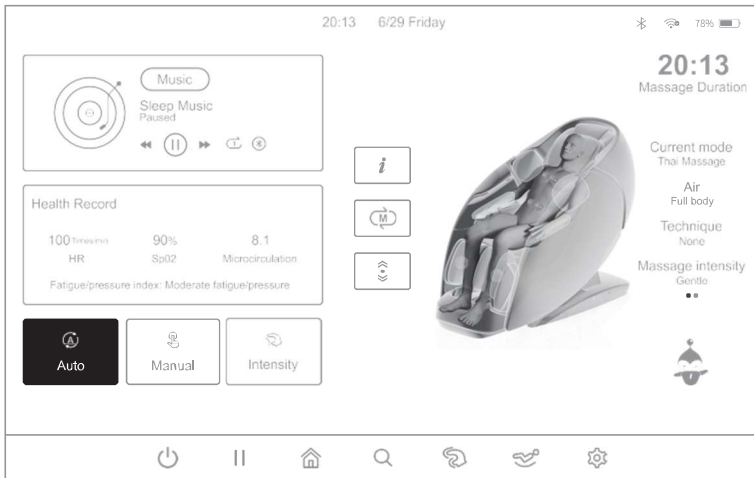

- 1.1. Die Automatikprogrammoberfläche ist in vier Bereiche unterteilt. Jeder Bereich enthält fünf verschiedene Automatikprogramme - insgesamt stehen Ihnen 20 zur Verfügung, darunter: Totale Entspannung, Stressabbau, Luftdruckkissen-Massage, Chinesische Massage, Thai-Massage, Meridianmassage, Nacken und Schulter, Taille, Tailen- und Gesäßformung, Bein- und Fußentspannung, Komfort, Fitness, Außergewöhnliches Vergnügen, Büroangestellter, Regeneration, Energieschub, Mittagspause, Gute Nacht, Erholung, Verjüngung.

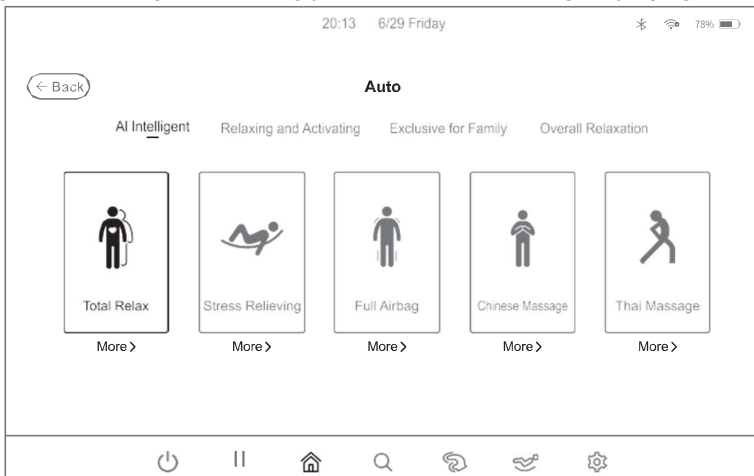

Vorsichtsmaßnahmen (müssen beachtet werden)

KI-Massageprogramme	
Funktion	Beschreibung
Totale Entspannung	Die oberen Massagearme massieren Nacken, Schultern und Fengchi-Akupunkturpunkte durch Kneten, Klopfen und Shiatsu-Techniken (Ganzkörpermassage). Der untere Massagearm massiert Taille und Hüften durch Kneten und Klopfen. Die beiden Massagearme wirken zusammen, um die Muskeln des gesamten Körpers zu entspannen und Müdigkeit zu lindern.
Stressabbau	Eine Massage von Nacken, Schultern und Dazhui-Akupunkturpunkten, hauptsächlich durch Knettechniken, um allgemeine Verspannungen zu lösen und Druck abzubauen.
Luftdruckkissen-Massage	Eine Ganzkörper-Kompressionsmassage (Druckmassage), kombiniert mit Fußrollenmassage und Wadenknetmassage. Mit der Wadendehnungsfunktion wirkt der mechanische Druck automatisch, als ob er durch den Druck der Hände ausgeübt würde.
Chinesische Massage	Eine Massage basierend auf der traditionellen chinesischen Medizin. Die 4D-Massage von Rücken und Taille regt die Durchblutung in Rücken und Taille an, beruhigt die Meridiane und löst Blockaden in Rücken und Taille.
Thai-Massage	Die Massage wird hauptsächlich mit Luftdruckkissen durchgeführt, die Beine, Hände, Schultern und Hüften und anschließend die Waden straffen. Die Kombination aus dem Neigungswinkel der Rückenlehne und dem Druck der Massagearme im Taillenbereich erzeugt einen Dehnungseffekt. Hinweis: Es gibt drei Dehnungsintensitätsstufen. Für eine sanfte Dehnung wählen Sie die niedrigste Massageintensität aus. Für eine kräftige Dehnung wählen Sie die stärkste Massageintensitätsstufe aus.

Massageprogramme (Entspannung und Stimulation)	
Funktion	Beschreibung
Meridianmassage	Eine Massage von Schultern, Nacken, Rücken und Taille mit Knet-, Klopf- und Shiatsu-Techniken. Ziel ist die Aktivierung der Meridiane.
Nacken und Schultern	Eine Massage von Nacken und Schultern hauptsächlich mit Knet- und Dehntechniken sowie des oberen Rückens mit therapeutischer Massage und Druck auf die Jianjing-Akupunkturpunkte. Lindert zervikale Spondylose und entspannt die Nacken- und Schultermuskulatur.

Vorsichtsmaßnahmen (müssen beachtet werden)

Taille	Eine Taillenmassage mit Knet-, Klatsch- und Klopftechniken sowie 4D-Taillenmassage.
Tailen- und Gesäßformung	Die Massage beginnt am Gesäß und wird hauptsächlich durch Knet- und therapeutische Massagen durchgeführt. Anschließend gelangt das Massagegerät durch Klopfen und Kneten tief unter das Gesäß, um die Muskeln zu entspannen und die Hüften anzuheben. Geeignet für Frauen - entspannt die Muskulatur im Hüftbereich - und auch für Männer mit Prostataproblemen.
Bein- und Fußentspannung	Die Waden- und Fußmassage wird mit Luftdruckkissen durchgeführt und ist eine entspannende Kompressionsmassage. Gleichzeitig werden Schultern und Taille massiert, hauptsächlich mit Knet- und Klopftechniken.

Massageprogramme (Familienprogramme)

Funktion	Beschreibung
Komfort	Lindert Müdigkeit, regt die Durchblutung an und ermöglicht Stressabbau durch eine Tiefenmassage mit Knet- und Klopftechniken, einzeln und kombiniert.
Fitness	Eine Massage von Schultern, Nacken, Taille und Hüften mit Knet- und Shiatsu-Techniken. Entspannt Körper und Geist durch eine Ganzkörpermassage. Die Massageintensität ist sanft.
Außergewöhnliches Vergnügen	Eine sanfte Ganzkörpermassage mit Fußrollenmassage und Wadenknetmassage. Löst Verspannungen im Rückenbereich.
Büroangestellter	Eine Massage von Schultern, Nacken und Taille, hauptsächlich mit Knet-, Klatsch- und einer Kombination aus beiden Techniken. Löst Verspannungen in Schultern und Nacken und lindert durch die Tiefenmassage Muskelkater in der Lendenwirbelsäule. Geeignet für Menschen mit geistiger Arbeit und sitzender Tätigkeit.
Regeneration	Eine Tiefenmassage des gesamten Körpers mit Knet-, Klopf- und Shiatsu-Techniken. Regt die Durchblutung im gesamten Körper an und beugt der Bildung von Blutgerinnseln vor. Geeignet für Menschen, die viel Zeit zu Hause verbringen und nicht gerne ausgehen. Die Massageintensität ist mäßig sanft.

Vorsichtsmaßnahmen (müssen beachtet werden)

Massageprogramme (Entspannung pur)	
Funktion	Beschreibung
Energieschub	Eine Tiefenmassage des gesamten Körpers mit Knet-, Klopf- und Shiatsu-Techniken. Ziel ist es, die Vitalität zu stärken und die Energie zu stimulieren.
Mittagspause	Eine Rücken- und Taillenmassage mit Knet- und Klopftechniken, gefolgt von Druck auf Shenyu-Akupunkturpunkte. Ein Energieschub für die nächste Hälfte des Arbeitstages.
Gute Nacht	Eine Schulter-, Nacken-, Rücken- und Taillenmassage mit Knettechniken, therapeutischer Massage und Druck auf Fengchi- und Shenyu-Akupunkturpunkte. Ziel ist es, das Einschlafen zu erleichtern und die Qualität des Schlafs zu verbessern.
Erholung	Eine Schulter-, Nacken-, Rücken- und Taillenmassage mit Knet-, 4D-Knet- und Shiatsu-Techniken. Ermöglicht es Ihnen, durch Tiefenmassage ein hohes Maß an körperlicher und geistiger Harmonie zu erreichen. Die Massageintensität ist sanft.
Verjüngung	Eine Massage des Rückens und der Taille, hauptsächlich durch Knet- und Klopftechniken, um die Blutzirkulation anzuregen, lokale Muskelschmerzen zu beseitigen, die Ausscheidung von Milchsäure zu beschleunigen und die Vitalität zu fördern.

Vorsichtsmaßnahmen (müssen beachtet werden)

- Mehr erfahren: Klicken Sie im Auto-Modus unter dem Automatikprogramm auf „More“, wie in der Abbildung unten gezeigt. Eine detaillierte Programmbeschreibung wird in einem Pop-up-Fenster angezeigt. Klicken Sie anschließend auf „Start Massage“, um die Massage zu starten.

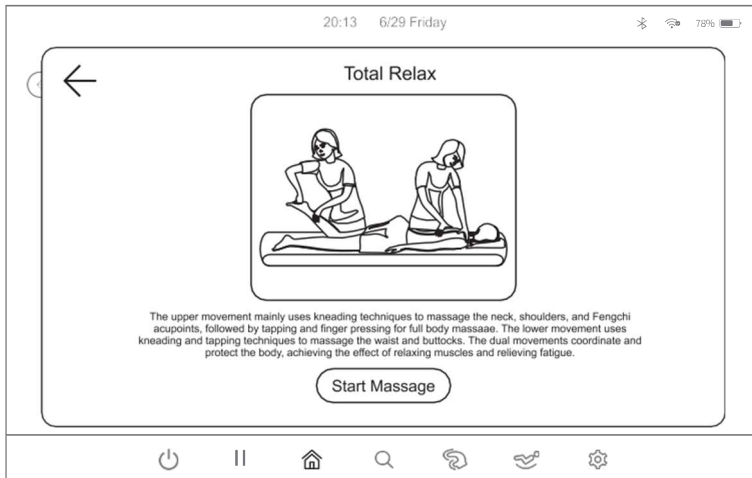

- Manueller Modus: Klicken Sie auf der Startseite auf „Manual“, wie in der Abbildung unten gezeigt. Wählen Sie im manuellen Modus die gewünschte Massagefunktion aus - Oberkörper-, Unterkörper- und Airbag-Massage.

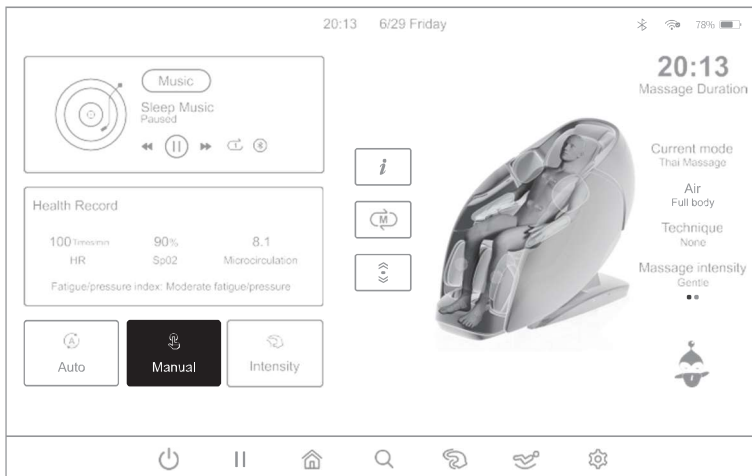

Vorsichtsmaßnahmen (müssen beachtet werden)

- 2.1. Mechanismus (Oberkörper): Klicken Sie im manuellen Modus (wie in der Abbildung unten gezeigt) auf „Mechanism (upper)“ und wählen Sie die gewünschte Oberkörpermassagefunktion aus. Sie können Massagetechniken, Geschwindigkeiten, Massagearmpositionen, Massagebereich, Massagebreite und vieles mehr einstellen.
- 2.1.1. Massagetechniken: Rufen Sie den manuellen Modus auf und wählen Sie die Schaltfläche „Technique“, um die Massagetechniken zu aktivieren. Es stehen 18 Techniken zur Auswahl.

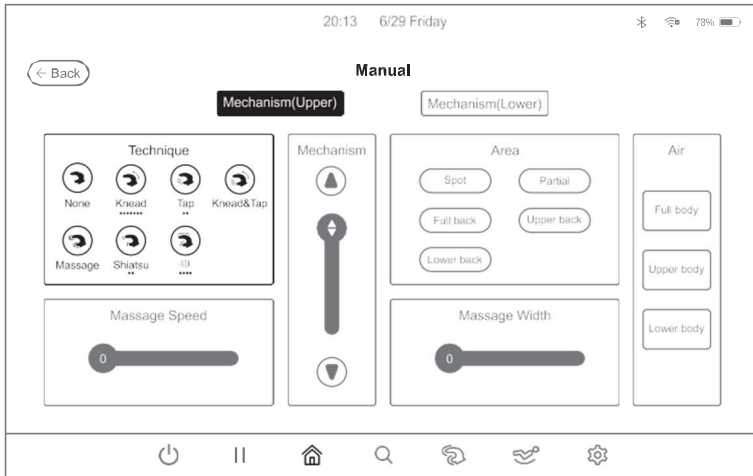

Manuelles Programm - Diagramm zur Technikauswahl

Funktion		Anpassung	
Keine		Drücken Sie diese Taste, um ohne Technik zu massieren. Intensität einstellbar.	
Kneten (7 Techniken)		Einstellbare Geschwindigkeit und Breite - 5 Geschwindigkeitsstufen	5 Geschwindigkeitsstufen 5 Breitenstufen 5 Intensitätsstufen
Klatschen (2 Techniken)		Einstellbare Geschwindigkeit, Breite und Intensität - 5 Breitenstufen	
Kneten + Klatschen (1 Technik)		Einstellbare Geschwindigkeit und Intensität	
Greifen (1 Technik)		Einstellbare Geschwindigkeit und Intensität	
Shiatsu (2 Techniken)		Einstellbare Geschwindigkeit, Breite und Intensität	
4D (4 Techniken)		Einstellbare Geschwindigkeit, Breite und Intensität	

Vorsichtsmaßnahmen (müssen beachtet werden)

2.12. Massagegeschwindigkeit: Wählen Sie im manuellen Modus den Schieberegler „Massage Speed“ wie im Bild unten gezeigt und verschieben Sie ihn nach Bedarf nach links oder rechts. Die Geschwindigkeit lässt sich von 1 bis 5 einstellen, wobei 1 die langsamste und 5 die schnellste Geschwindigkeit ist. Die Geschwindigkeitseinstellung ist für folgende Techniken verfügbar: Kneten (7), Klatschen (2), Kneten und Klatschen (1), Greifen (1), Shiatsu (2), 4D (4). Anpassungen sind erst möglich, nachdem Sie im manuellen Modus eine Massagetechnik oder einen Massagebereich ausgewählt und die Massage gestartet haben.



Diagramm zur Auswahl der Massagegeschwindigkeit – Oberer Mechanismus



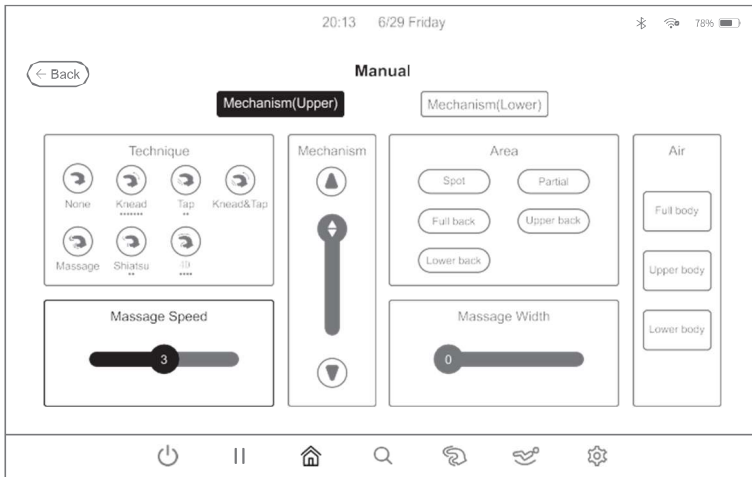

Taste	Beschreibung
	Nach rechts schieben, um die Massagegeschwindigkeit zu erhöhen (von 1 bis 5).
	Nach links schieben, um die Massagegeschwindigkeit zu verringern (von 1 bis 5).

Vorsichtsmaßnahmen (müssen beachtet werden)

2.1.3. Einstellen des (oberen) Massagemechanismus:

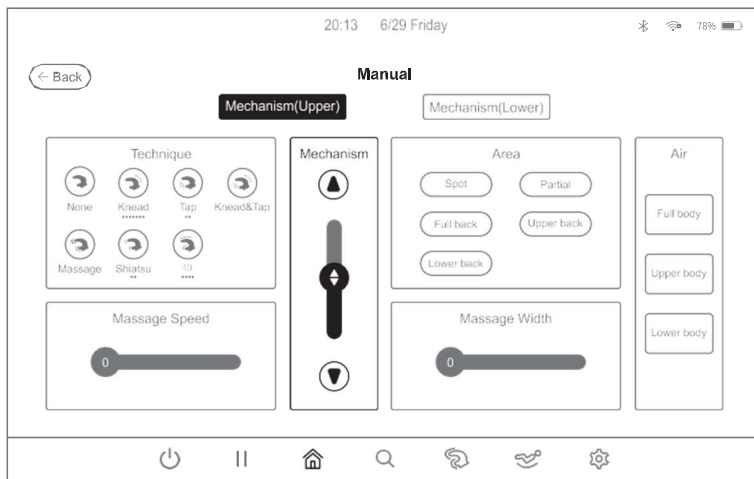
Gehen Sie wie in der Abbildung unten gezeigt in den manuellen Modus und wählen Sie je nach Massagebedarf die Taste „Pfeil nach oben“ oder „Pfeil nach unten“, um die Position des oberen Massagemechanismus zu optimieren. Die Massagearme können nur im manuellen Modus eingestellt werden, entweder bei sektionaler oder Einzelbereichsmassage.



Taste	Beschreibung
	Drücken Sie den Aufwärtspfeil, um den Massagemechanismus nach oben zu bewegen; lassen Sie die Taste los, um zu stoppen.
	Drücken Sie den Abwärtspfeil, um den Massagemechanismus nach unten zu bewegen; lassen Sie die Taste los, um zu stoppen.

Vorsichtsmaßnahmen (müssen beachtet werden)

2.14. Massagebereich:

Nachdem Sie den manuellen Modus aktiviert haben (siehe Abbildung), klicken Sie auf „Area“ und wählen Sie anschließend die Massagefunktion für den oberen Rücken entsprechend Ihren Bedürfnissen. Verfügbare Massagebereiche: Einzelbereichsmassage, sektionale Massage, Ganzkörpermassage, oberer Rücken, unterer Rücken - insgesamt 5 Optionen.

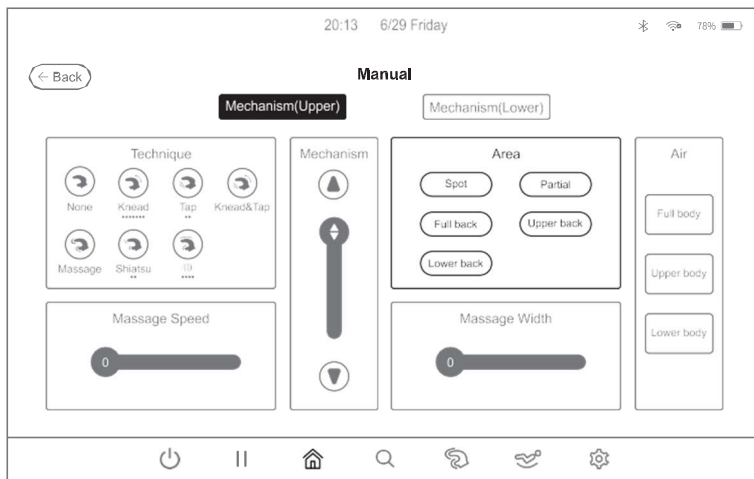

Taste	Beschreibung	
Spot	Einzelbereichsmassage an der ausgewählten Stelle.	Hinweis: Bei der Auswahl von sektionalen oder Einzelbereichsmassagetechniken kann der Massagebereich mit den Auf- und Ab-Tasten neben der Massagearmtaste auf der Informationsoberfläche angepasst werden.
Partial	Sektionale Massage mit kleinem Bereich - Hin- und Herbewegungen.	
Full back	Ganzflächige Massage - Hin- und Herbewegungen.	
Upper back	Massage des oberen Rückens - Hin- und Herbewegungen.	
Lower back	Massage des unteren Rückens - Hin- und Herbewegungen.	

Vorsichtsmaßnahmen (müssen beachtet werden)

2.1.5. Massagebreite:

Klicken Sie im manuellen Modus wie abgebildet auf den Schieberegler „Message Width“ und schieben Sie ihn dann nach links oder rechts, um die Massagebreite Ihren Bedürfnissen anzupassen. Der Bereich reicht von 1 (schmal) bis 5 (breit). Die Breite kann nur für die folgenden Massagetechniken angepasst werden: Klatschen (2 Techniken), Shiatsu (2 Techniken) und 4D (Techniken 3 und 4). Die Anpassung ist nur nach Auswahl einer Massagetechnik oder eines Massagebereichs im manuellen Modus möglich.

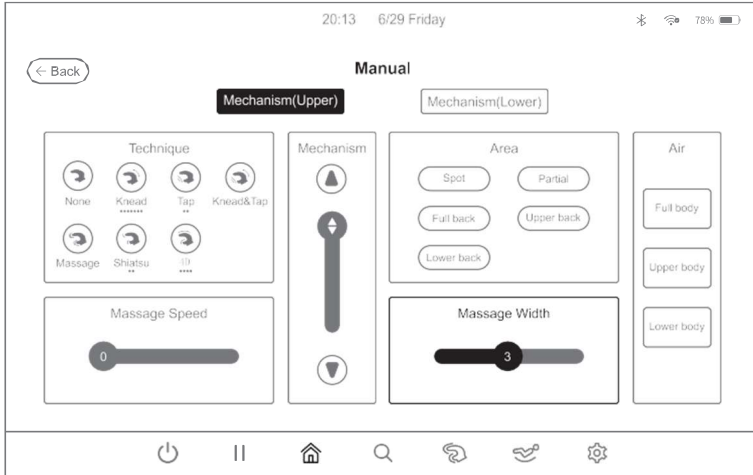

Anpassen der Breite des oberen Massagemechanismus				
Stufe 1	Stufe 2	Stufe 3	Stufe 4	Stufe 5

Taste	Beschreibung
	Nach rechts schieben, um die Massagebreite zu vergrößern (Bereich 1-5).
	Nach links schieben, um die Massagebreite zu verkleinern (Bereich 1-5).

Vorsichtsmaßnahmen (müssen beachtet werden)





2.2. Massagemechanismus (unten):

Nach dem Aufrufen des manuellen Modus (siehe Abbildung) klicken Sie auf die Schaltfläche „Mechanism (lower)“ und wählen Sie anschließend die gewünschte Massagefunktion aus - Massagetechnik, Geschwindigkeit, Massagearmeinstellung, Bereich, Breite usw. Klicken Sie auf „Back“, um zur Startseite zurückzukehren.

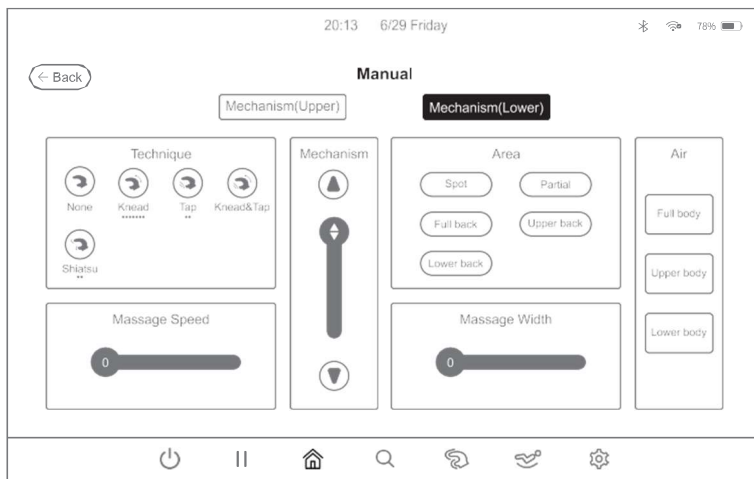
2.2.1. Massagetechniken:

Wählen Sie im manuellen Modus (siehe Abbildung) die entsprechende „Technique“-Taste im unteren Bereich und starten Sie die Massage. Zu den verfügbaren Techniken gehören: Keine, Kneten (7 Techniken), Klatschen (2 Techniken), Kneten und Klatschen (1 Technik) und Shiatsu (2 Techniken) - insgesamt 13 Techniken stehen zur Auswahl.



Funktion	Anpassung
Keine 	Intensität einstellbar.
Kneten (7 Techniken) 	Einstellbare Geschwindigkeit und Intensität.
Klatschen (2 Techniken) 	Einstellbare Geschwindigkeit, Breite und Intensität.
Kneten + Klatschen (1 Technik) 	Einstellbare Geschwindigkeit und Intensität.
Shiatsu (2 Techniken) 	Einstellbare Geschwindigkeit, Breite und Intensität.

Vorsichtsmaßnahmen (müssen beachtet werden)

2.2. Massagegeschwindigkeit:

Klicken Sie im manuellen Modus wie abgebildet auf den Schieberegler „Massage Speed“ und verschieben Sie ihn nach links oder rechts, um die Massagegeschwindigkeit anzupassen. Der Bereich reicht von 1 (langsamste) bis 5 (schnellste). Diese Einstellung ist nur für die folgenden Techniken verfügbar: Kneten (7), Klatschen (2), Kneten und Klatschen (1) und Shiatsu (2). Die Anpassung ist nur nach Auswahl einer Massagetechnik oder eines Massagebereichs im manuellen Modus möglich.

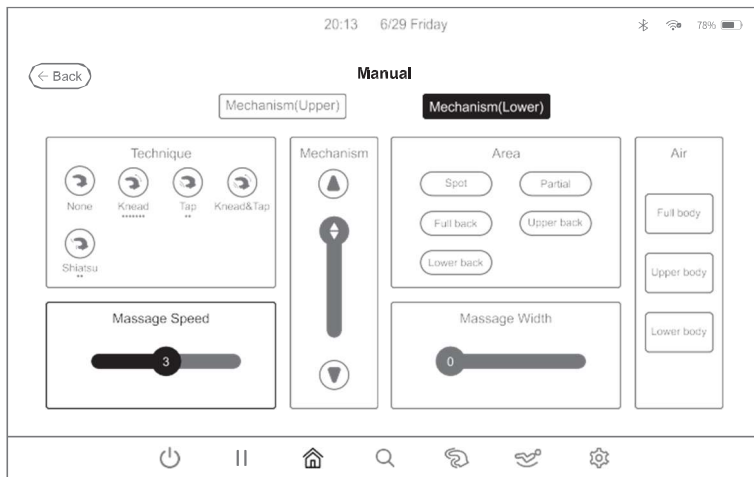

Einstellen der Massagegeschwindigkeit des unteren Massagemechanismus				
Stufe 1	Stufe 2	Stufe 3	Stufe 4	Stufe 5



Taste	Beschreibung
	Nach rechts schieben, um die Massagegeschwindigkeit zu erhöhen (von 1 bis 5).
	Nach links schieben, um die Massagegeschwindigkeit zu verringern (von 1 bis 5)

Vorsichtsmaßnahmen (müssen beachtet werden)

2.2.3. Einstellen des Massagemechanismus:

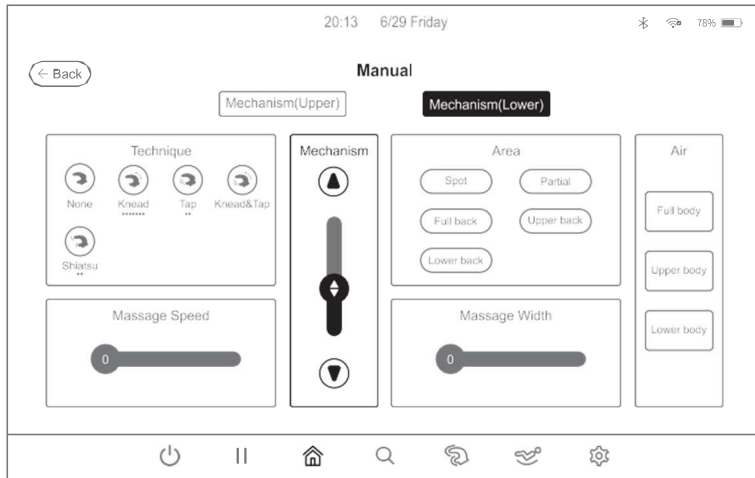
Wechseln Sie wie im Bild gezeigt in den manuellen Modus und wählen Sie bei Bedarf die Schaltfläche „Pfeil nach oben“ oder „Pfeil nach unten“, um die Position des (unteren) Massagemechanismus zu verfeinern. Die Massagearme können nur im manuellen Modus eingestellt werden, entweder bei sektionaler oder Einzelbereichsmassage.



Taste	Beschreibung
	Halten Sie die Taste gedrückt, um die Massagearme nach oben zu bewegen; lassen Sie die Taste los, um zu stoppen.
	Halten Sie die Taste gedrückt, um die Massagearme nach unten zu bewegen; lassen Sie sie los, um zu stoppen.

Vorsichtsmaßnahmen (müssen beachtet werden)

2.24. Massagebereich: Nachdem Sie den manuellen Modus aufgerufen haben, sollten Sie, wie in der Abbildung unten gezeigt, auf die Schaltfläche „Area“ klicken und dann die Massagefunktion entsprechend Ihren Anforderungen auswählen. Verfügbare Massagebereiche: Einzelbereichsmassage, sektionale Massage, Ganzkörpermassage, oberer Rücken, unterer Rücken - insgesamt 5 Optionen.

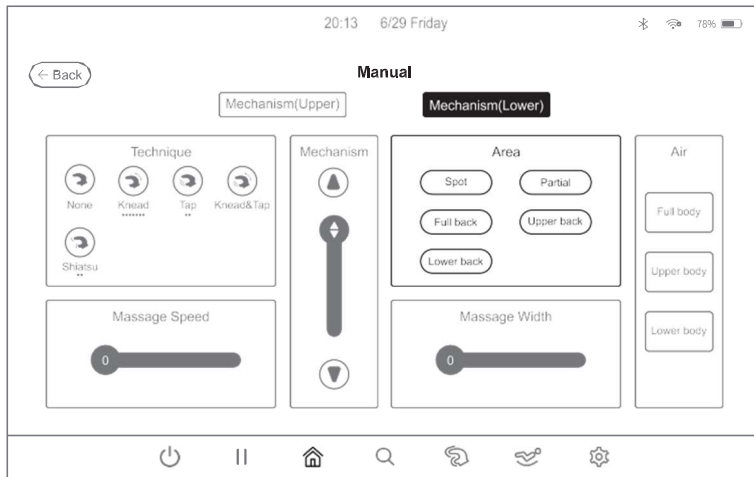

Taste	Beschreibung	
Spot	Einzelbereichsmassage an der ausgewählten Stelle.	Bei der Auswahl von sektionalen oder Einzelbereichsmassagetechniken kann der Massagebereich mit den Auf- und Ab-Tasten neben der Massagearmtaste auf der Informationsoberfläche angepasst werden.
Partial	Sektionale Massage mit kleinem Bereich - Hin- und Herbewegungen.	
Full back	Ganzflächige Massage - Hin- und Herbewegungen.	
Upper back	Massage des oberen Rückens - Hin- und Herbewegungen.	
Lower back	Massage des unteren Rückens - Hin- und Herbewegungen.	

Vorsichtsmaßnahmen (müssen beachtet werden)

2.2.5. Massagebreite: Klicken Sie im manuellen Modus wie abgebildet auf den Schieberegler „Massage Width“ und schieben Sie ihn dann nach links oder rechts, um die Massagebreite Ihren Bedürfnissen anzupassen. Der Bereich reicht von 1 (schmal) bis 5 (breit). Die Breite kann nur für die folgenden Massagetechniken angepasst werden: Klatschen (2 Techniken) und Shiatsu (2 Techniken). Die Anpassung ist nur nach Auswahl einer Massagetechnik oder eines Massagebereichs im manuellen Modus möglich.

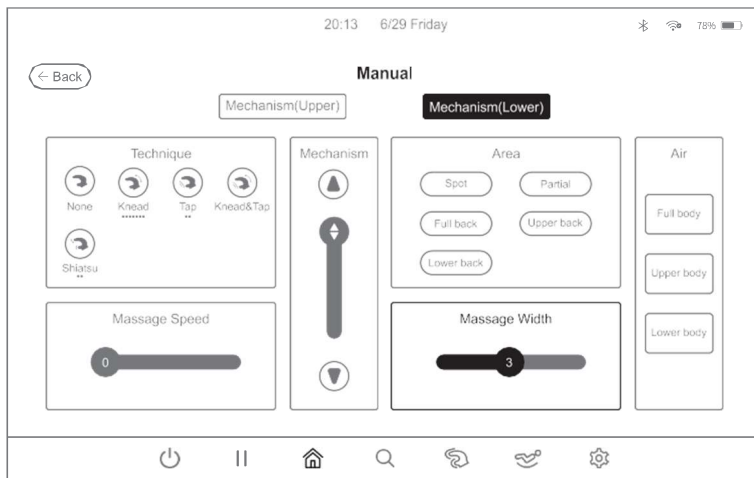

Einstellen der Breite des unteren Massagemechanismus				
Stufe 1	Stufe 2	Stufe 3	Stufe 4	Stufe 5

Taste	Beschreibung
	Nach rechts schieben, um die Massagebreite zu vergrößern (Bereich 1-5).
	Nach links schieben, um die Massagebreite zu verkleinern (Bereich 1-5).

Vorsichtsmaßnahmen (müssen beachtet werden)

- 2.3. Luftdruckkissen-Massage: Klicken Sie im manuellen Modus auf „Air“ und wählen Sie dann die Luftdruckkissen-Massagefunktion entsprechend Ihren Bedürfnissen. Verfügbare Modi: Ganzkörper, Oberkörper, Unterkörper.

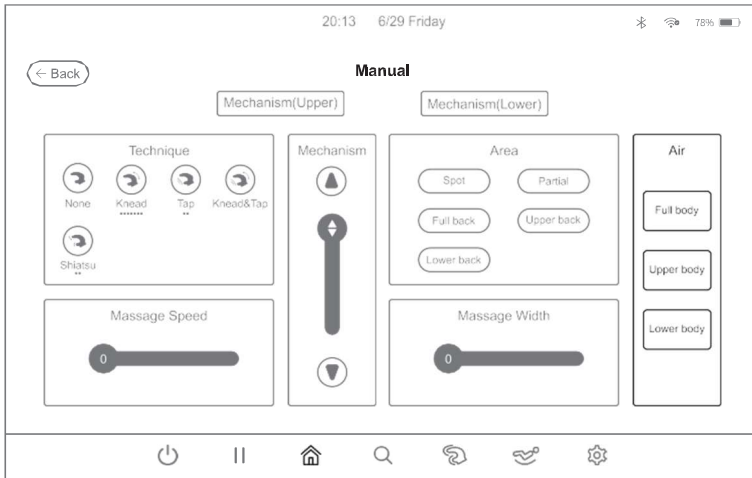

Taste	Beschreibung
Full body	Ganzkörper-Luftdruckkissen-Massage ein-/ausschalten.
Upper body	Oberkörper-Luftdruckkissen-Massage ein-/ausschalten.
Lower body	Unterkörper-Luftdruckkissen-Massage ein-/ausschalten.



Vorsichtsmaßnahmen (müssen beachtet werden)

3. **Massageintensität:** Klicken Sie auf der Startseite auf „Intensity“, wie in der Abbildung unten gezeigt, um die Massageintensität einzustellen. Wählen Sie anschließend die gewünschten Massagefunktionen aus: Massagearmintensität, Luftdruckkissen-Massageintensität für den Oberkörper und Luftdruckkissen-Massageintensität für den Unterkörper.

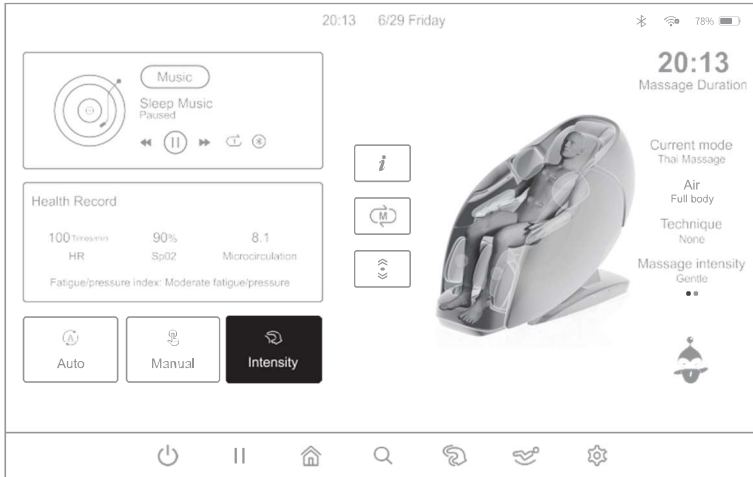

- 3.1. In der **Massageintensitätseinstellung** können Sie die Amplitude des Massagemechanismus in fünf Stufen einstellen, wobei Stufe 1 die niedrigste und Stufe 5 die höchste ist. Außerdem können Sie die Druckintensität der Luftdruckkissen für Ober- und Unterkörper auf einer Skala von 1 bis 5 einstellen (1 ist die niedrigste, 5 die stärkste).

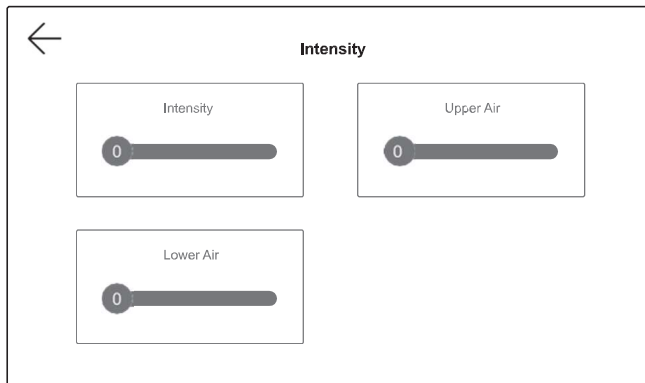

Vorsichtsmaßnahmen (müssen beachtet werden)

- 3.2. Intensität der Massage mit Massagearmen: Wählen Sie im Massageintensitätsbereich den Schieberegler „Intensity“ (wie in der Abbildung unten gezeigt) und verschieben Sie ihn nach links oder rechts, um die Massageintensität Ihren Bedürfnissen anzupassen. Einstellbereich: 1 (schwächste) bis 5 (stärkste).
 Die Intensitätseinstellung ist erst nach Auswahl einer Massagetechnik oder eines Massagebereichs und dem Start der Massage verfügbar. Gilt für folgende Techniken: keine, Kneten (7 Techniken), Klatschen (2 Techniken), Kneten und Klatschen (1 Technik), Greifen (1 Technik), Shiatsu (2 Techniken) und 4D (4 Techniken).

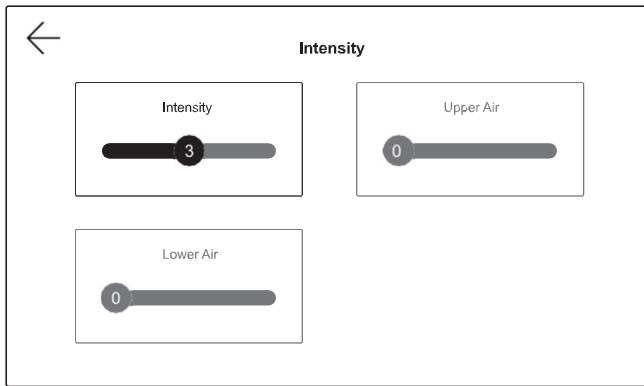

Hinweis: Die Massageintensität lässt sich beim unteren Massagemechanismus nicht einstellen.





Taste	Beschreibung
	Nach rechts schieben, um die Massageintensität zu erhöhen (von 1 bis 5).
	Nach links schieben, um die Massageintensität zu verringern (von 1 bis 5)

Vorsichtsmaßnahmen (müssen beachtet werden)

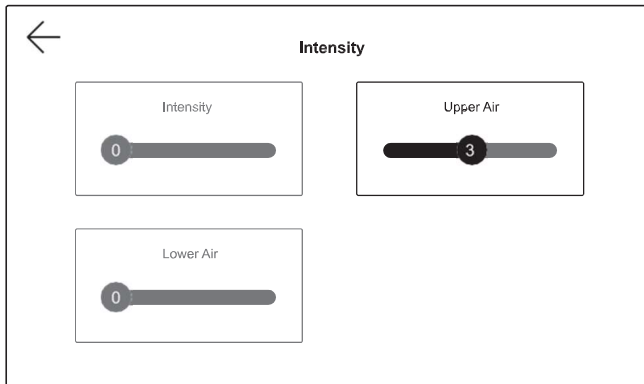
- 3.3. Massagestärke der oberen Luftdruckkissen: Wählen Sie im Menü zur Einstellung der Massageintensität den Schieberegler „Upper Air“ aus, klicken Sie darauf (siehe Abbildung unten) und verschieben Sie ihn nach links oder rechts, um die Druckintensität des Luftdruckkissens Ihren Bedürfnissen anzupassen. Einstellbereich: 1 (schwächste) bis 5 (stärkste).



Intensitätseinstellung der Luftdruckkissen-Massage - Oberkörperpartien				
				
Stufe 1	Stufe 2	Stufe 3	Stufe 4	Stufe 5

Taste	Beschreibung
	Nach rechts schieben, um die Massageintensität der Luftdruckkissen zu erhöhen. Die Intensität kann in Stufen von 1 bis 5 eingestellt werden.
	Nach links schieben, um die Massageintensität der Luftdruckkissen zu verringern. Die Intensität kann in Stufen von 1 bis 5 eingestellt werden.

Vorsichtsmaßnahmen (müssen beachtet werden)

34. Massagestärke der unteren Luftdruckkissen: Wählen Sie im Menü zur Einstellung der Massageintensität den Schieberegler „Lower Air“ aus, klicken Sie darauf (siehe Abbildung unten) und verschieben Sie ihn nach links oder rechts, um die Druckintensität des Luftdruckkissens Ihren Bedürfnissen anzupassen. Einstellbereich: 1 (schwächste) bis 5 (stärkste).

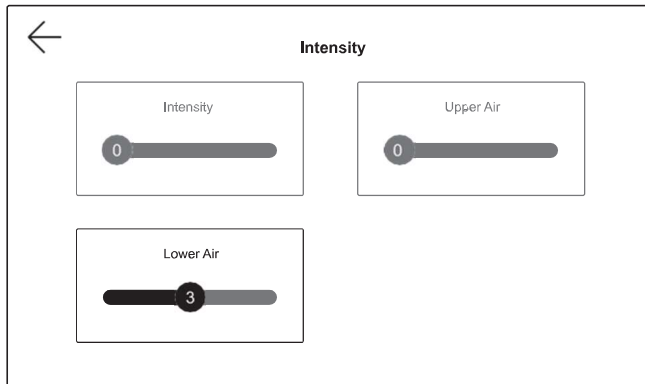

Intensitätseinstellung der Luftdruckkissen-Massage - Unterkörperpartien				
Stufe 1	Stufe 2	Stufe 3	Stufe 4	Stufe 5

Taste	Beschreibung
	Nach rechts schieben, um die Massageintensität der Luftdruckkissen zu erhöhen. Die Intensität kann in Stufen von 1 bis 5 eingestellt werden.
	Nach links schieben, um die Massageintensität der Luftdruckkissen zu verringern. Die Intensität kann in Stufen von 1 bis 5 eingestellt werden.

Vorsichtsmaßnahmen (müssen beachtet werden)

4. Zusatzfunktionen: Klicken Sie auf der Startseite auf die Schaltfläche „i“, wie in der Abbildung unten gezeigt, um die Auswahloberfläche für Zusatzfunktionen aufzurufen. Wählen Sie anschließend die gewünschte Massagefunktion im Popup-Fenster aus. Zur Auswahl stehen: Wadenmassage, Luftdruckkissen-Massage, Piano-Handmassage, Fußrollenmassage, beheizte Massagearme, Luftionisator und Heizweste.

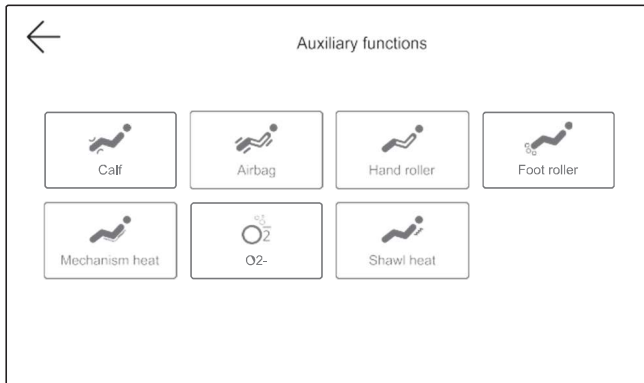

- 4.1. Wadenmassage: Klicken Sie auf „Calf“, um die Wadenmassage ein- oder auszuschalten, nachdem Sie die Zusatzfunktionen aufgerufen haben (siehe Abbildung unten). Die Knetmassage wirkt auf die Innenseiten der Beine, die Luftdruckkissen-Massage auf die Außenseiten der Beine. Diese Funktion hilft, Verspannungen in der Wadenmuskulatur nach längerem Training zu lindern.

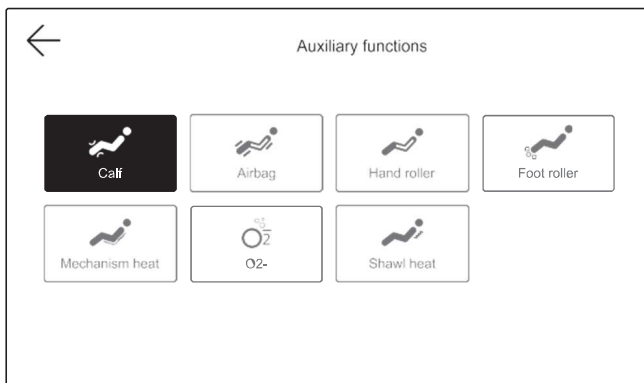

Vorsichtsmaßnahmen (müssen beachtet werden)

- 4.2. Luftdruckkissen-Massage: Klicken Sie auf „Airbag“, nachdem Sie die Zusatzfunktionen aufgerufen haben (siehe Abbildung unten), um die Airbag-Massage für Oberkörper, Unterkörper und den ganzen Körper ein- oder auszuschalten.

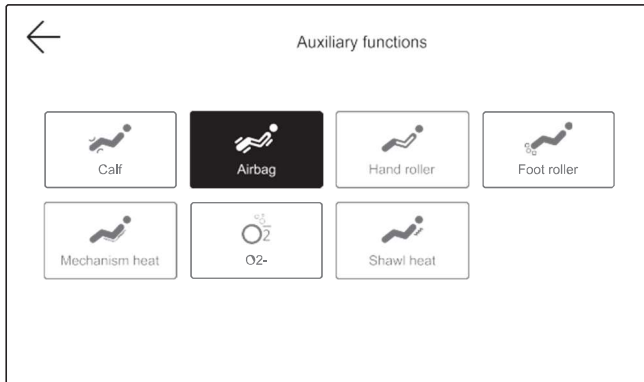

- 4.3. Piano-Massage: Klicken Sie nach dem Aufrufen der Zusatzfunktionsoberfläche auf die Schaltfläche „Hand roller“, wie im Bild unten gezeigt, um die Piano-Massagefunktion zu aktivieren oder zu deaktivieren.

Nach der Aktivierung bietet sie eine mechanische Handmassage, die Muskelsteifheit und Verspannungen in Unterarmen und Händen lindert.

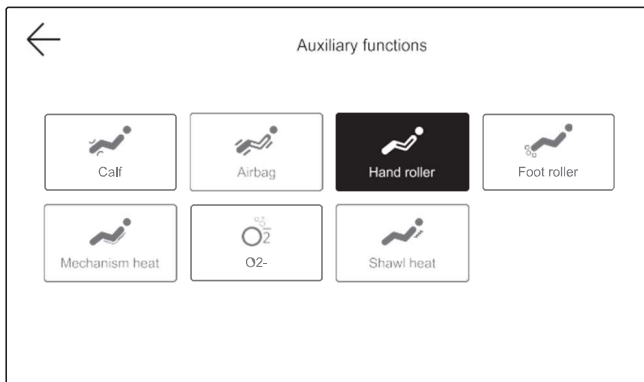

Vorsichtsmaßnahmen (müssen beachtet werden)

44. Fußrolle: Klicken Sie im Menü „Zusatzfunktionen“ auf „Foot roller“, um die Fußrollenmassage ein- oder auszuschalten (siehe Abbildung unten).
Es stehen drei Geschwindigkeiten zur Verfügung:
Einmal drücken für Geschwindigkeit 1;
Zweimal drücken für Geschwindigkeit 2;
Dreimal drücken für Geschwindigkeit 3;
Viermal drücken, um die Funktion auszuschalten. Zyklisches Schalten.

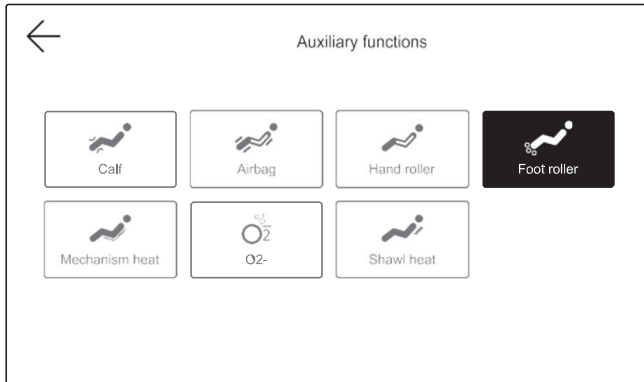

45. Heizung im Massagemechanismus: Klicken Sie im Menü „Zusatzfunktionen“ auf „Mechanism heat“, um die Heizfunktion (Heizung mit erhitzten Jadesteinen) ein- oder auszuschalten.
Nach 3 Minuten Einschalten der Funktion wird ein Wärmegefühl spürbar.

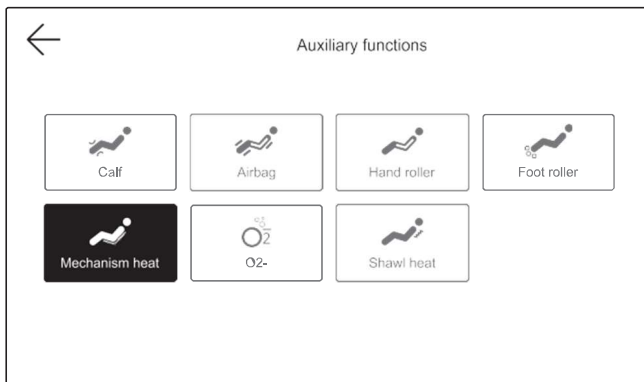

Vorsichtsmaßnahmen (müssen beachtet werden)

- 4.6. Luftionisierer: Klicken Sie im Menü „Zusatzfunktionen“ auf „O2-“, um diese Funktion ein- oder auszuschalten (siehe Abbildung unten).

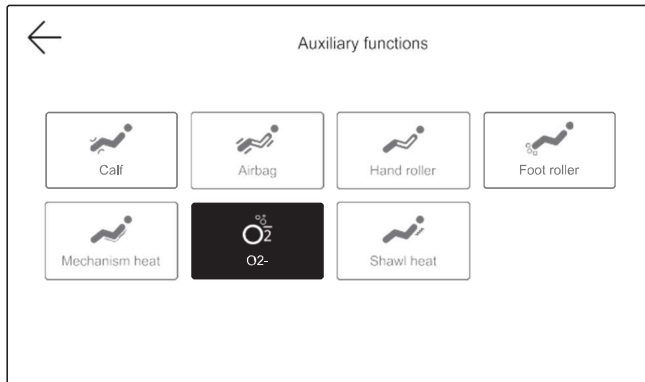

- 4.7. Heizweste: Nachdem Sie im Menü „Zusatzfunktionen“ wie in der Abbildung unten gezeigt aufgerufen haben, klicken Sie auf die Schaltfläche „Shawl heat“, um die Heizfunktion der Heizweste ein- oder auszuschalten. Nach 3 Minuten Einschalten der Funktion wird ein Wärmegefühl spürbar.

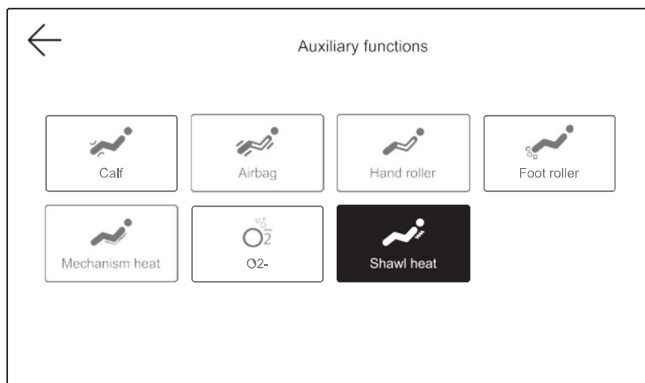

5. Benutzerdefinierter Programmspeicher: Wählen Sie auf der Startseite (siehe Abbildung) die Schaltfläche „M“ und anschließend im Popup-Fenster die gewünschte Speicher- oder Abruffunktion. Es gibt zwei Kategorien: Speichern einer Massage (Save) und Abrufen einer zuvor gespeicherten Massage (Use).

Vorsichtsmaßnahmen (müssen beachtet werden)

- Die Massageaufzeichnung umfasst: M1, M2, M3. Nach Auswahl einer der Speicheroptionen (M1, M2 oder M3) klicken Sie auf „Save“. Das System speichert daraufhin automatisch das aktuell laufende Massageprogramm und weist es dem ausgewählten Ort zu.
- Der Massageabruf umfasst: M1, M2 und M3. Klicken Sie nach Auswahl der Option auf „Use“. Das System ruft daraufhin das zuvor gespeicherte Massageprogramm ab und führt es aus.

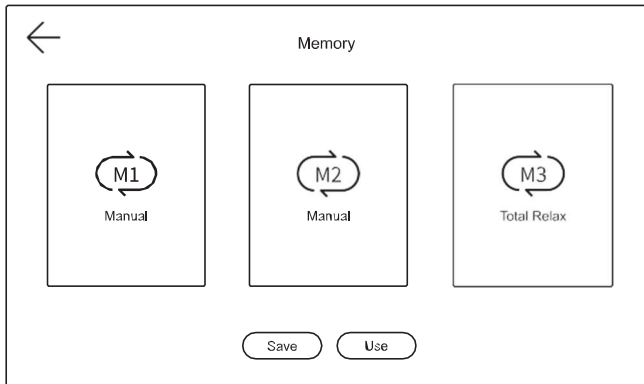

- Einstellen der Arme: Klicken Sie auf der Startseite (siehe Abbildung unten) auf die Schaltfläche zur Anpassung der Armposition, um die Anpassungsoberfläche zu öffnen. Wählen Sie im Pop-up-Fenster die gewünschte Massagefunktion aus: Arm- oder Fußgrößenanpassung.

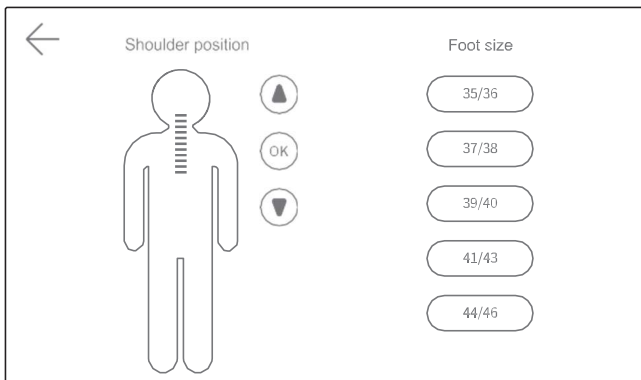

Vorsichtsmaßnahmen (müssen beachtet werden)

- 6.1. Einstellen der Armposition: Nachdem Sie die Armanpassungsoberfläche wie in der Abbildung unten dargestellt aufgerufen haben, wählen Sie im Popup-Fenster die obere Taste „▲“ oder die untere Taste „▼“, um die Armposition durch Verschieben nach oben oder unten anzupassen. Armposition einstellen. Es stehen insgesamt 11 Positionen zur Auswahl. Bestätigen Sie mit „OK“.

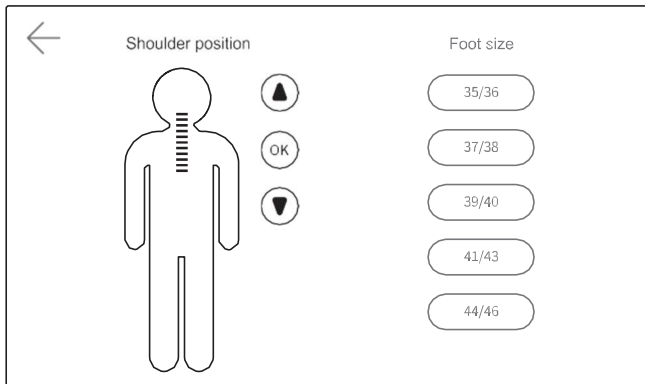

- 6.2. Fußgröße auswählen: Wählen Sie im Arm-Einstellfenster (siehe Abbildung unten) die gewünschte Fußgröße aus. Es stehen fünf Größen zur Verfügung: 35/36, 37/38, 39/40, 41/43, 44/46.

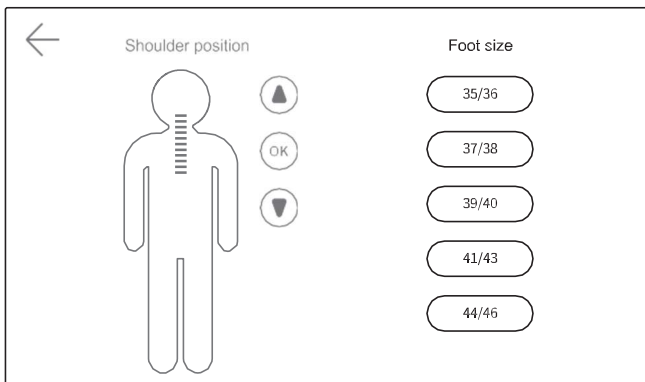

Vorsichtsmaßnahmen (müssen beachtet werden)

7. Einstellen der Massagedauer: Klicken Sie auf der Startseite (siehe Abbildung unten) auf die Schaltfläche „Massagedauer“, um das Einstellfenster zu öffnen. Im Popup-Fenster können Sie die Massagedauer mit „+“ oder „-“ anpassen oder eine der voreingestellten Zeiten auswählen: 10, 20 oder 30 Minuten.

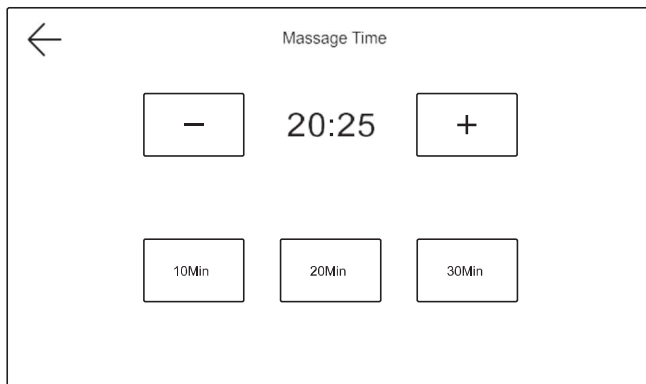

8. Massagestatusanzeige: Wischen Sie auf der Startseite wie im Bild unten gezeigt nach links oder rechts über den Massagestatus, um den aktuellen Massagestatus anzuzeigen: Massageprogramm, Luftdruckkissen-Modus, Massagetechnik, Stärke, Intensität, Breite, Geschwindigkeit und Fußrollen.

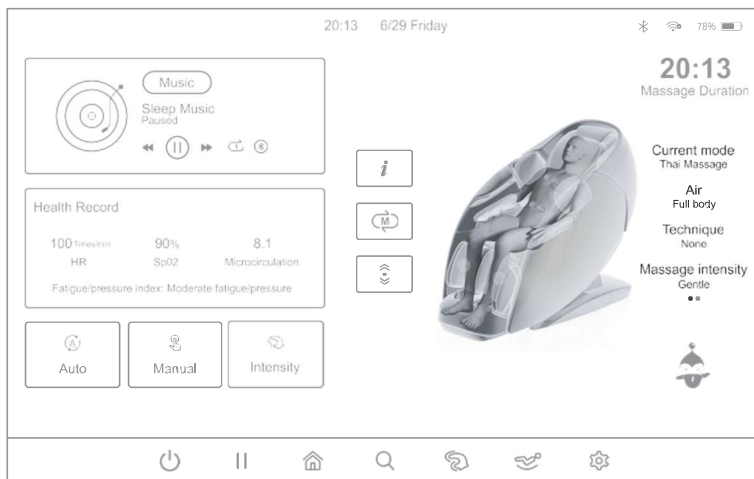

Vorsichtsmaßnahmen (müssen beachtet werden)

9. Sprachsteuerung: Klicken Sie auf der Startseite, wie im Bild unten gezeigt, auf das Symbol unten rechts auf der Fernbedienung, um den Sprachassistenten zu aktivieren. (Prüfen Sie zunächst, ob die Sprachsteuerungstaste in den Einstellungen aktiviert ist. Ist dies nicht der Fall, aktivieren Sie die Sprachsteuerung in den Einstellungen.) Oder nähern Sie sich der rechten Armlehne und sagen Sie „Hi Alice“ oder „Hey Alice“, um den Sprachassistenten zu aktivieren. Wenn der Assistent mit „I'm here“ antwortet, ist er aktiviert. Sobald der Sprachassistent aktiviert ist, können Sie den Massageessel per Sprachbefehl steuern.
- 9.1. Der Benutzer kann den Sprachassistenten auch durch kurzes Drücken der Sprachsteuerungstaste an der Armlehne aktivieren. Durch langes Drücken für 3 Sekunden wird der Sprachassistent ein- oder ausgeschaltet.
- 9.2. Nach der Aktivierung des Sprachassistenten müssen Sie innerhalb von 6 Sekunden einen Befehl sprechen. Sobald der Assistent auf den Aktivierungsbefehl reagiert, können Sie weitere Befehle erteilen. Der Abstand zwischen zwei Befehlen darf 6 Sekunden nicht überschreiten; andernfalls müssen Sie den Assistenten erneut aktivieren. Die detaillierte Tabelle der Sprachbefehle finden Sie unten:

Hinweis: Zur Aktivierung der Sprachsteuerung ist Englisch erforderlich. Sprechen Sie langsam und verwenden Sie den genauen Wortlaut der folgenden Tabelle.

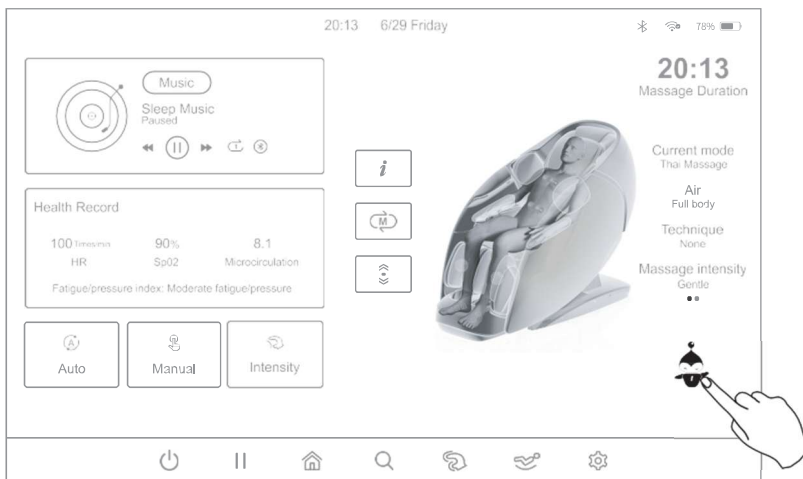

Vorsichtsmaßnahmen (müssen beachtet werden)

Sprachbefehlstabelle		
Assistent aktivieren: „Hi Alice“ oder „Hey Alice“. Antwort: I am here		
1	Massage on	Antwort: Ok, Massage on
2	Massage close	Antwort: Ok, Massage close
3	Total Relax	Antwort: Ok, Total Relax
4	Energy Boost	Antwort: Ok, Energy Boost
5	Sweet Dream	Antwort: Ok, Sweet Dream
6	Neck & Shoulder Care	Antwort: Ok, Neck & Shoulder Care
7	Lunch Break	Antwort: Ok, Lunch Break
8	Thai Massage	Antwort: Ok, Thai Massage
9	Open the air pressure	Antwort: Ok, Open the air pressure
10	Close the air pressure	Antwort: Ok, Close the air pressure
11	Up the seat position	Antwort: Ok, Up the seat position
12	Down the seat position	Antwort: Ok, Down the seat position
13	Change the other mode	Antwort: Ok, Change the other mode
14	Go little down	Antwort: Ok, Go little down
15	Go little up	Antwort: Ok, Go little up

Hinweis: Die Befehle 14 und 15 können erst nach Befehl 13 verwendet werden.

Vorsichtsmaßnahmen (müssen beachtet werden)

10. Einstellungen für häufig verwendete Funktionen: Klicken Sie auf der Startseite (siehe Abbildung unten) oben rechts auf „WiFi, Bluetooth“, um die Einstellungen zu öffnen. Im Popup-Fenster können Sie Einstellungen wie WLAN-Verbindung, Bluetooth-Verbindung, Lautstärke, Helligkeit und mehr vornehmen.

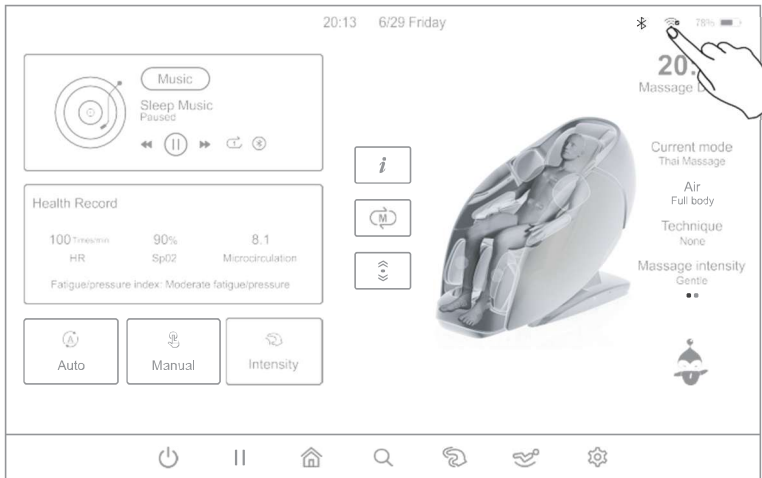

- 10.1. WLAN-Verbindung: Klicken Sie im Popup-Fenster auf „WiFi Connection“. Das System öffnet automatisch die Interneteneinstellungen. Wählen Sie das gewünschte Netzwerk aus und stellen Sie die Verbindung her.

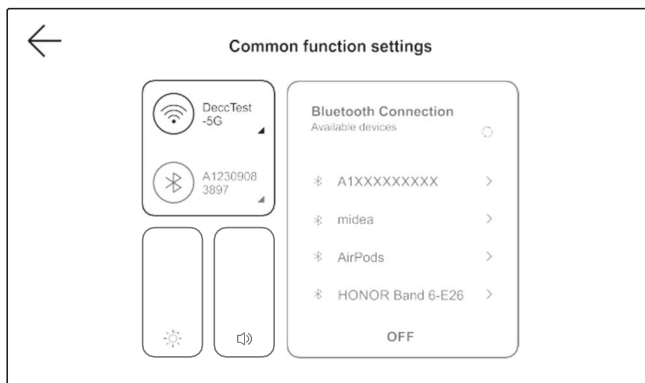

Vorsichtsmaßnahmen (müssen beachtet werden)

- 10.2. Bluetooth-Verbindung: Klicken Sie im Popup-Fenster auf „Bluetooth Connection“ und erweitern Sie das Bluetooth-Fenster. Wählen Sie das Bluetooth-Gerät aus, mit dem Sie eine Verbindung herstellen möchten, koppeln Sie es und stellen Sie die Verbindung her (bei Verwendung des Massagesessels muss vor Beginn der Massage eine Bluetooth-Verbindung hergestellt werden).

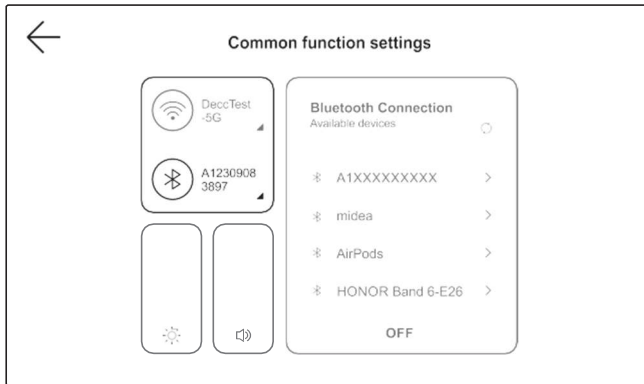

- 10.3. Einstellen der Bildschirmhelligkeit: Nachdem Sie die Einstellungsoberfläche für häufig verwendete Funktionen aufgerufen haben, klicken Sie im Popup-Fenster auf den Schieberegler „Brightness Adjustment“ und schieben Sie ihn dann nach oben oder unten, um die Helligkeit des Bedienfelds anzupassen.

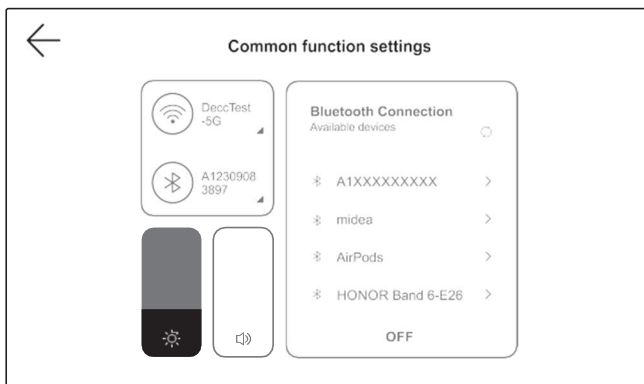

Vorsichtsmaßnahmen (müssen beachtet werden)

- 10.4. Einstellen der Lautstärke: Klicken Sie im Popup-Fenster auf den Schieberegler „Volume Adjustment“ und schieben Sie ihn nach oben oder unten, um die Lautstärke anzupassen.

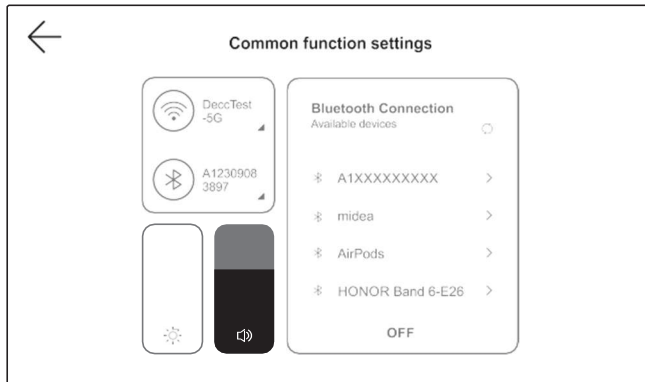

11. Entspannende Musik: Wie in der Abbildung gezeigt, können Sie auf der Startseite während der Musikwiedergabe auf das Symbol „Sleep Music“ klicken, um die grundlegenden Wiedergabefunktionen zu nutzen - Titel wechseln, pausieren/fortsetzen, Schleife, Bluetooth-Verbindung und mehr.

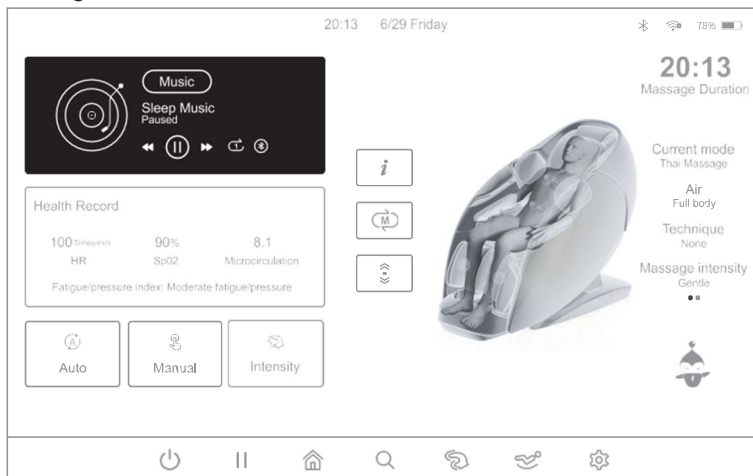

V. Gesundheitserkennung (diese Funktion ist nach dem Einschalten des Massagesessels verfügbar):

Klicken Sie auf das Lupensymbol in der Menüleiste unten auf dem Bildschirm, um die Gesundheitserkennung zu öffnen. Dort können Sie die Messung starten, Programmempfehlungen geben und die Erkennung beenden.

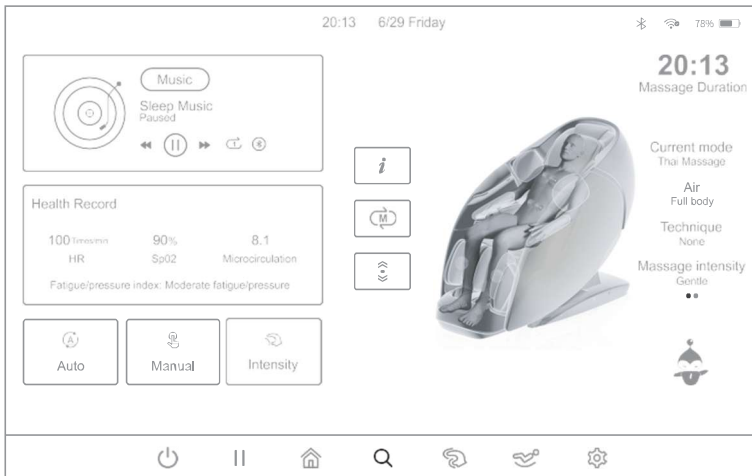

1. Erkennung starten: Legen Sie nach dem Öffnen der Gesundheitserkennung Ihren Zeige- oder Mittelfinger sanft auf den Sensor und drücken Sie die Taste „Erkennung starten“. Nach einigen Sekunden werden Echtzeitdaten angezeigt: Herzfrequenz, Blutsauerstoffgehalt und Mikrozirkulation - bitte warten Sie, bis die Messung abgeschlossen ist.

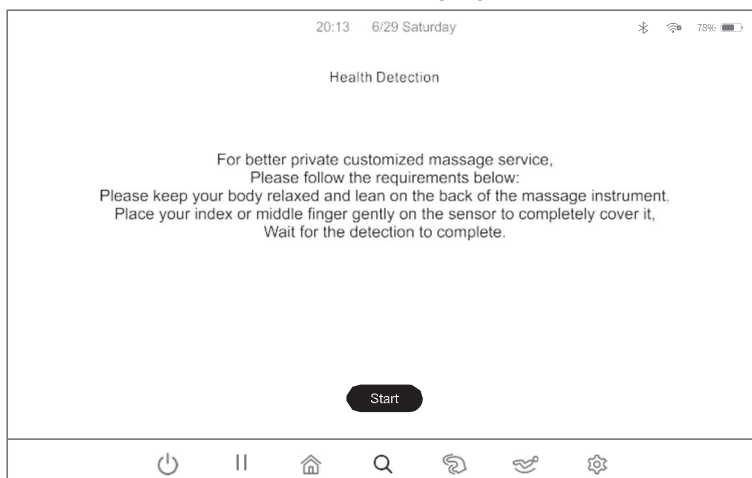

Vorsichtsmaßnahmen (müssen beachtet werden)

2. Warten auf Erkennung: Sobald die Datenerfassung und -erkennung abgeschlossen sind, werden auf dem Bildschirm die aktuellen Benutzerdaten angezeigt: Herzfrequenz, Mikrozirkulation, Blutsauerstoffgehalt und Müdigkeits-/Stressindex.

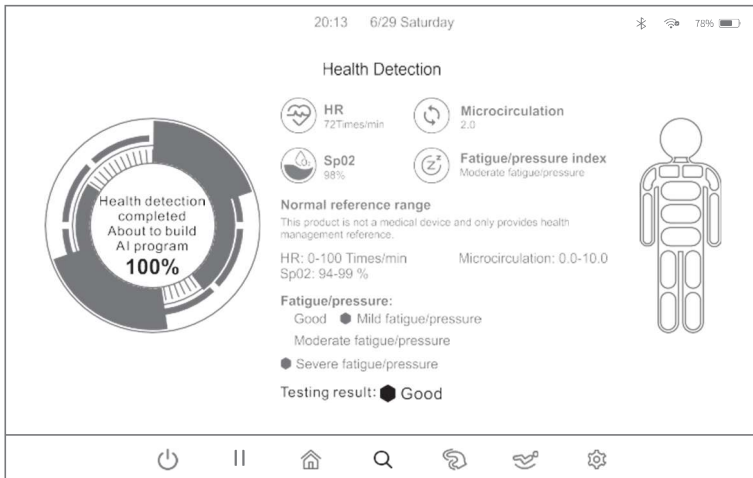

3. Empfohlenes Programm: Sobald eine gültige Erkennung abgeschlossen ist, werden die Ergebnisse angezeigt: Herzfrequenz, Blutsauerstoffgehalt und Ermüdungsgrad. Der Sauerstoffgehalt gibt die Sauerstoffkonzentration im Blut an. Basierend auf diesen Ergebnissen empfiehlt die KI das passende Automatikprogramm. Wählen Sie „Ja“, um das empfohlene Massageprogramm zu starten.

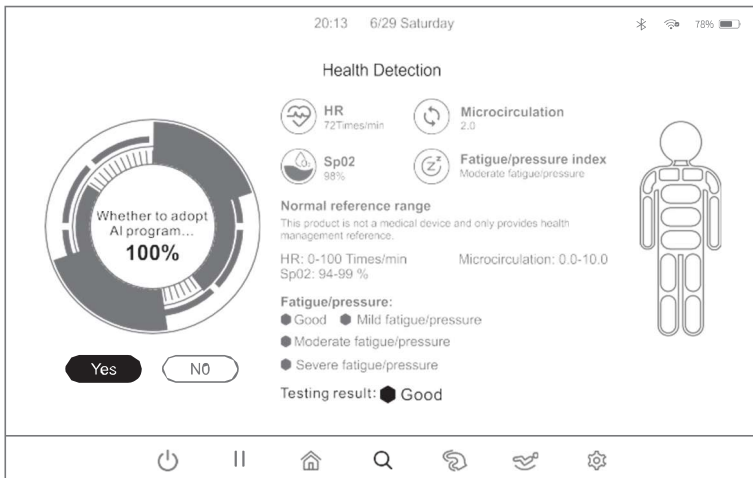

Vorsichtsmaßnahmen (müssen beachtet werden)

4. Erkennung beenden: Drücken Sie während der Gesundheitserkennung die Taste „Exit“, um die Messung zu beenden und zum Massagemodus vor der Erkennung zurückzukehren.

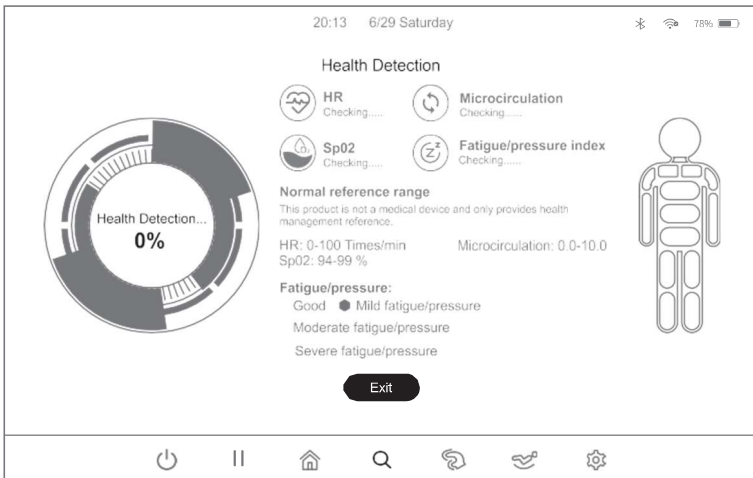

5. Keine gültigen Daten erkannt: Wenn keine gültigen Daten erkannt werden, werden Sie aufgefordert, die Erkennung erneut durchzuführen. Wählen Sie „Retest“, um die Messung neu zu starten, oder „Exit“, um zum Massagemodus vor der Messung zurückzukehren.

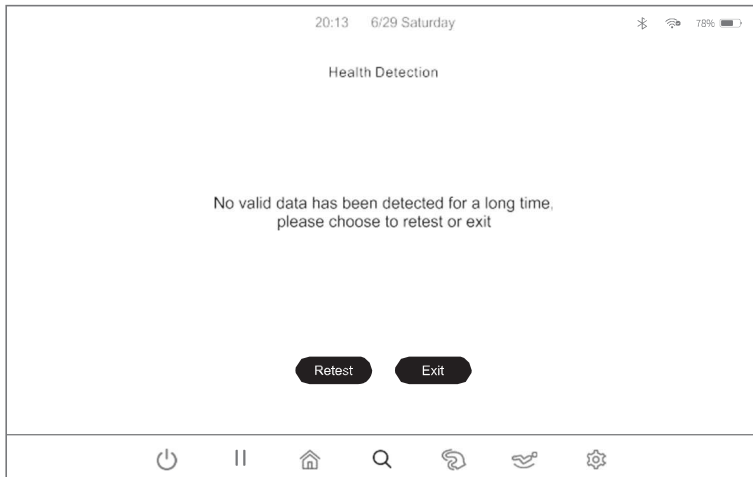

Vorsichtsmaßnahmen (müssen beachtet werden)

VI. Einstellen der Massageintensität (Diese Funktion ist nach dem Einschalten des Massagesessels verfügbar)

Klicken Sie auf die Intensitätstaste in der Menüleiste unten auf dem Bildschirm, um die Massageintensität anzupassen. Es stehen drei Intensitätsstufen zur Auswahl: sanft, mittel und stark.

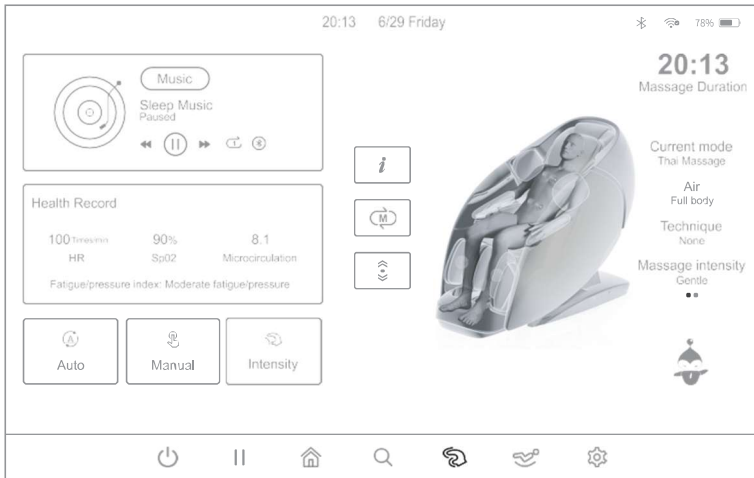

1. Auswahl der Massageintensität: Klicken Sie im Menü zur Einstellung der Massageintensität (siehe Abbildung) auf die entsprechende Schaltfläche. „Gentle“ ist die niedrigste, „Strong“ die höchste Einstellung.

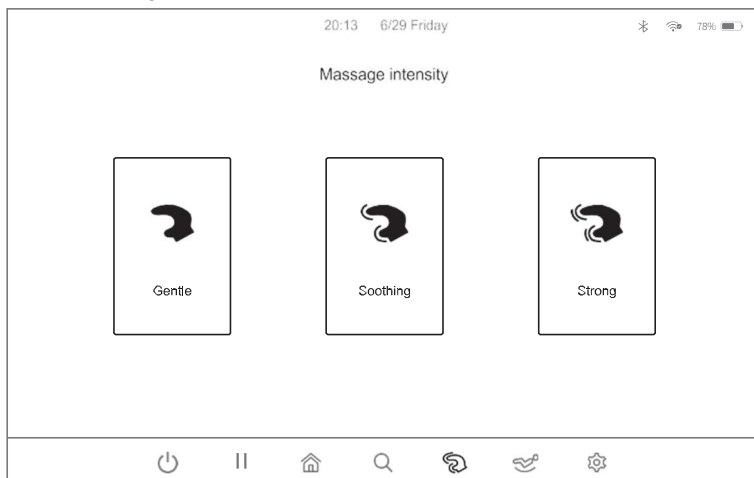

Vorsichtsmaßnahmen (müssen beachtet werden)

VII. Einstellen der Position (Funktion nach dem Einschalten des Massagesessels verfügbar)

Klicken Sie auf die Schaltfläche zur Positionsanpassung in der Menüleiste unten auf dem Bildschirm, um die Massageposition anzupassen. Passen Sie anschließend den Neigungswinkel des Massagesessels Ihren Bedürfnissen an.

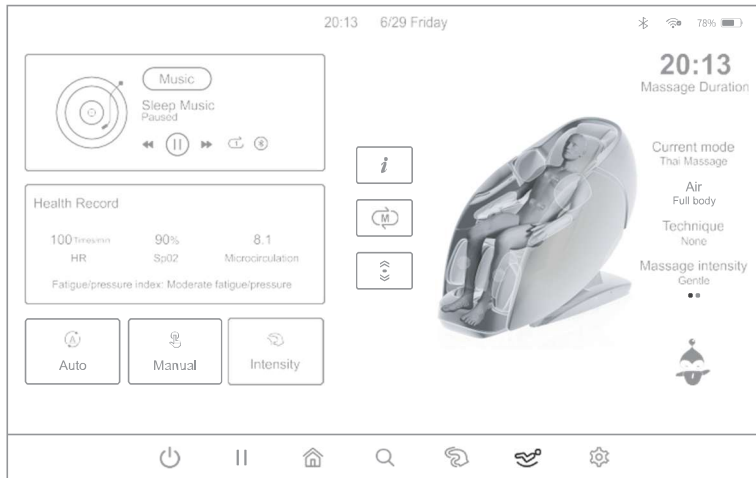

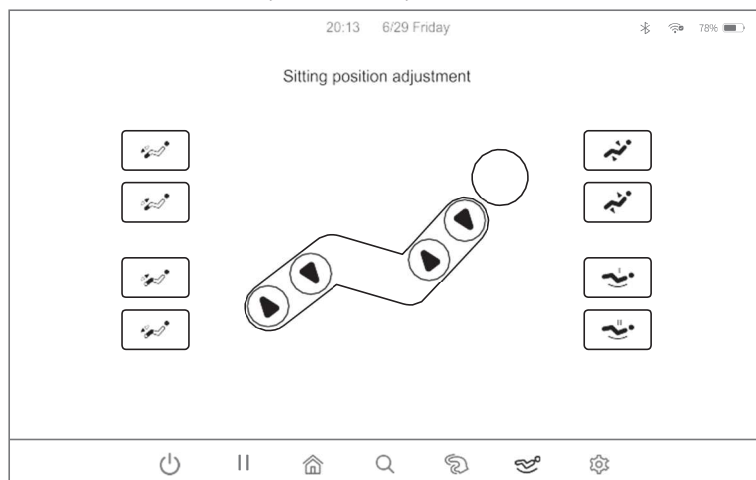

1. Auswahl der Sitzposition: Nach dem Aufrufen der Positionsanpassung können Sie, wie in der Abbildung gezeigt, auf die entsprechenden Symbole klicken: Fußstützenverlängerung verkürzen, Fußstützenverlängerung vergrößern, Fußstützenerhöhung, Fußstützensenkung, Gesamter Massagesessel anheben, Gesamter Massagesessel absenken, Rückenlehne hoch, Rückenlehne runter, Zero Gravity I, Zero Gravity II.





Vorsichtsmaßnahmen (müssen beachtet werden)



1.1. Einstellen der Zero Gravity-Position

Taste	Beschreibung
	Automatisches Einstellen der Zero-Gravity-Position I.
	Automatisches Einstellen der Zero-Gravity-Position II.

1.2. Einstellen der Fußstützenverlängerung



Taste	Beschreibung
	Verkürzen der Fußstützenverlängerung: Gedrückt halten, um die Fußstütze langsam nach oben zu bewegen; loslassen, um zu stoppen. Sie hören einen Piepton, wenn Sie den Grenzwert erreichen.
	Verlängern der Fußstützenverlängerung: Gedrückt halten, um die Fußstütze langsam nach unten zu bewegen; loslassen, um zu stoppen. Sie hören einen Piepton, wenn Sie den Grenzwert erreichen.

1.3. Einstellen der Beinmassagegerätslänge

Taste	Beschreibung
	Gedrückt halten, um den Mechanismus langsam nach oben zu bewegen; loslassen, um zu stoppen. Sie hören einen Piepton, wenn Sie den Grenzwert erreichen.
	Gedrückt halten, um den Mechanismus langsam nach unten zu bewegen; loslassen, um zu stoppen. Sie hören einen Piepton, wenn Sie den Grenzwert erreichen.

Vorsichtsmaßnahmen (müssen beachtet werden)



14. Einstellen der Höhe/Tiefe des gesamten Geräts

Taste	Beschreibung
	Gedrückt halten, um die Rückenlehne langsam anzuheben und die Fußstütze abzusenken; loslassen, um zu stoppen. Sie hören einen Piepton, wenn Sie den Grenzwert erreichen. Nach Abschluss erkennt das System automatisch die Beinlänge.
	Gedrückt halten, um die Rückenlehne langsam abzusenken und die Fußstütze abzusenken; loslassen um zu stoppen. Sie hören einen Piepton, wenn Sie den Grenzwert erreichen. Nach Abschluss erkennt das System automatisch die Beinlänge.

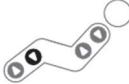
15. Einstellen des Fußstützenwinkels

Taste	Beschreibung
	Gedrückt halten, um den Mechanismus langsam anzuheben; loslassen um zu stoppen. Sie hören einen Piepton, wenn Sie den Grenzwert erreichen. Nach Abschluss erkennt das System automatisch die Beinlänge.
	Gedrückt halten, um den Mechanismus langsam abzusenken; loslassen um zu stoppen. Sie hören einen Piepton, wenn Sie den Grenzwert erreichen. Nach Abschluss erkennt das System automatisch die Beinlänge.

16. Einstellen des Rückenlehnenwinkels

Taste	Beschreibung
	Anheben der Rückenlehne: Gedrückt halten, um die Rückenlehne langsam nach oben zu bewegen; loslassen um zu stoppen. Sie hören einen Piepton, wenn Sie den Grenzwert erreichen.
	Abensenken der Rückenlehne: Gedrückt halten, um den Mechanismus langsam abzusenken; loslassen um zu stoppen. Sie hören einen Piepton, wenn Sie den Grenzwert erreichen.

Vorsichtsmaßnahmen (müssen beachtet werden)

VIII. **Einstellungen (Diese Funktion ist nach dem Einschalten des Massagesessels verfügbar.)** Klicken Sie in der Menüleiste unten auf „Einstellungen“, um die Einstellungen zu öffnen und die Systemeinstellungen nach Bedarf zu konfigurieren.

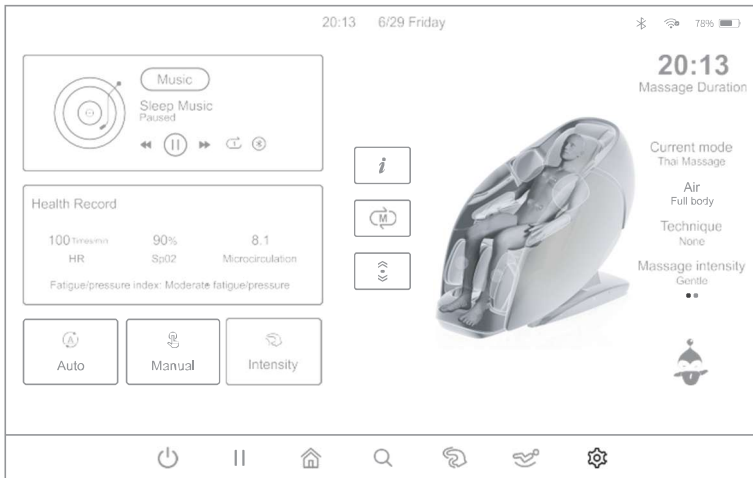

1. Klicken Sie im Einstellungsmenü auf das entsprechende Symbol (siehe Abbildung unten). Konfigurieren Sie anschließend die Systemeinstellungen. Hier finden Sie grundlegende Einstellungen, Software-Updates und Informationen zu uns.

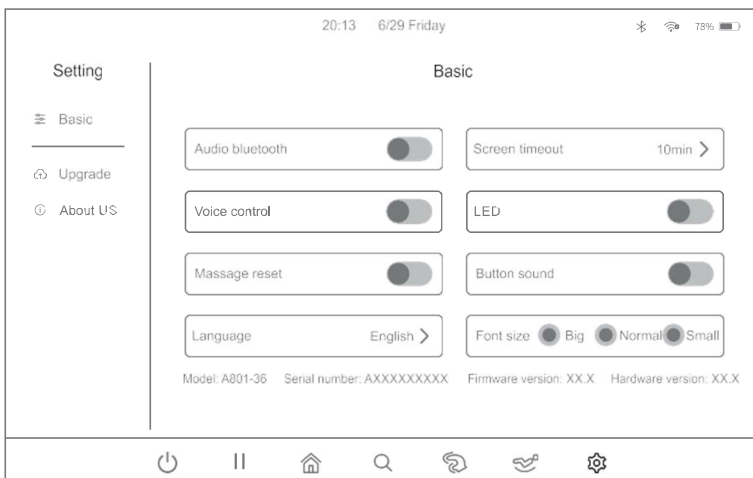

Vorsichtsmaßnahmen (müssen beachtet werden)

2. Grundeinstellungen: Klicken Sie im Einstellungsmenü auf „Basic“ (siehe Abbildung unten). Konfigurieren Sie anschließend das Massagesesselsystem nach Bedarf, z. B.: Bluetooth, Bildschirm-Timeout, Sprachsteuerung, LED-Beleuchtung, Zurücksetzen der Massageposition, Tastentöne, Sprachauswahl und Schriftgröße. Sie können außerdem Produktmodell, Software-, Firmware- und Hardwareversion sowie weitere Produkt- und Geräteinformationen einsehen.

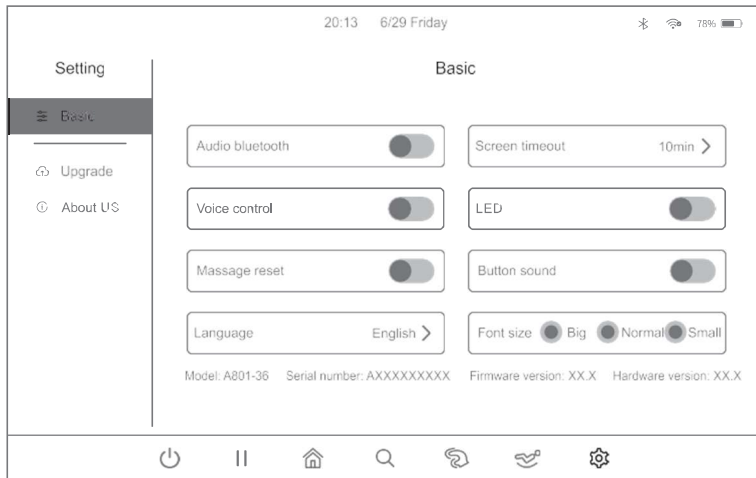

- 2.1. Bluetooth-Audio: Wählen Sie im Einstellungsmenü den Schalter „Audio Bluetooth“ (siehe Abbildung unten). Schalten Sie Bluetooth ein oder aus. Nach dem Aktivieren von Bluetooth können Sie ein Bluetooth-fähiges Audiogerät (z. B. Mobiltelefon, Tablet, MID usw.) mit dem Bluetooth-Modul des Massagesessels koppeln und verbinden. Die auf dem Quellgerät abgespielte Musik wird drahtlos an das Audiosystem des Massagesessels übertragen und abgespielt.

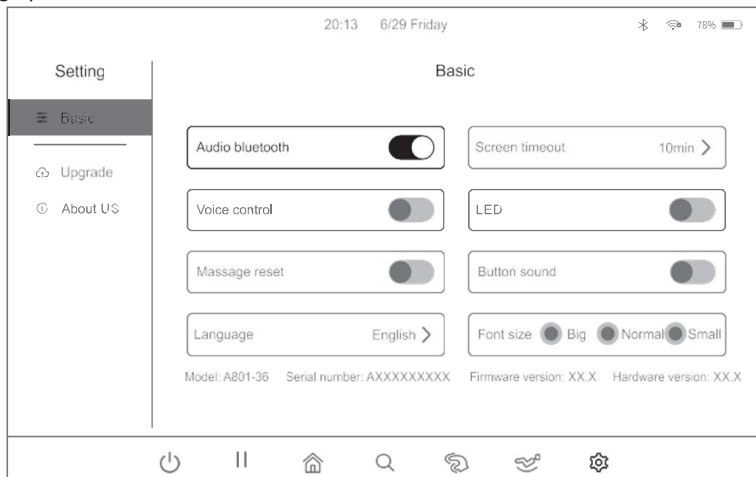

Vorsichtsmaßnahmen (müssen beachtet werden)

- 2.2. Bildschirm-Timeout: Klicken Sie im Einstellungsfenster auf die rechte Schaltfläche „Screen Timeout“, wie unten dargestellt, und passen Sie das Bildschirm-Timeout im Pop-up-Fenster an.

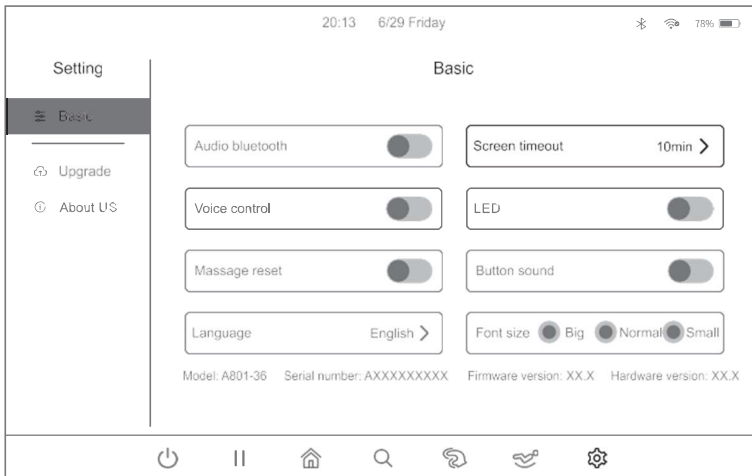

- 2.2.1. Stellen Sie im Bildschirm-Timeout-Fenster die automatische Bildschirm-Timeout-Funktion nach Ihren Wünschen ein. Es stehen 8 Zeitoptionen zur Verfügung: 15 Sekunden, 30 Sekunden, 1 Minute, 2 Minuten, 5 Minuten, 10 Minuten, 30 Minuten und kein Timeout.

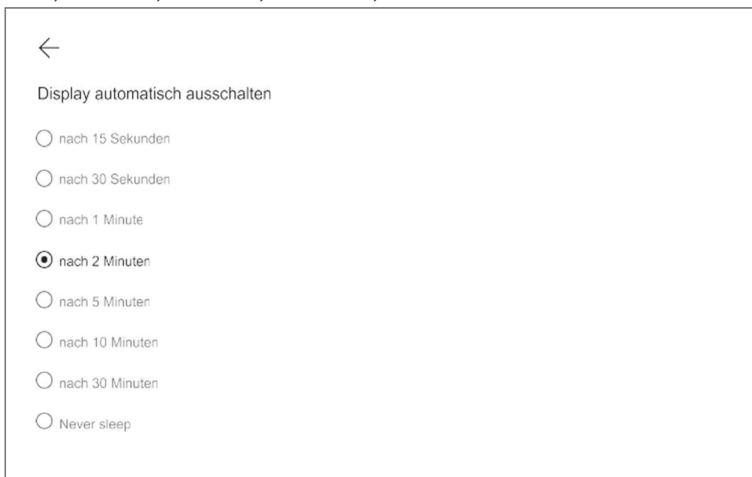

Vorsichtsmaßnahmen (müssen beachtet werden)

23. Sprachsteuerung: Öffnen Sie die Einstellungen, indem Sie den Schalter „Voice control“ wie in der Abbildung unten gezeigt auswählen und die Sprachsteuerung aktivieren oder deaktivieren. Nach Aktivierung dieser Funktion können Sie den Massagesessel mit den entsprechenden Sprachbefehlen per Sprache steuern. Weitere Informationen zu Sprachaktivierungsphrasen finden Sie auf Seite 53.

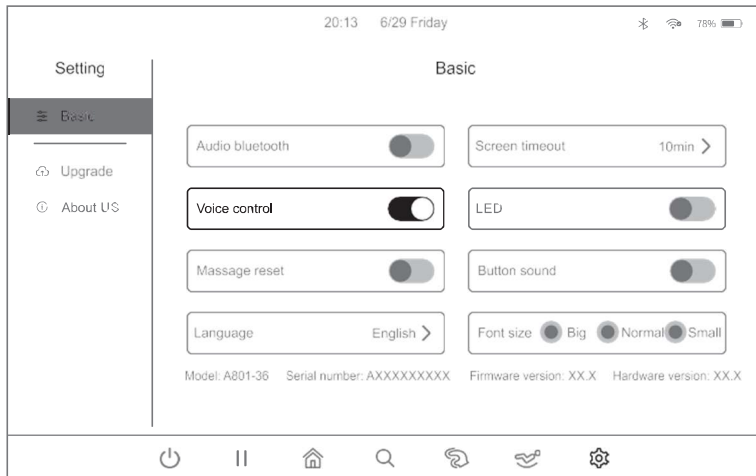

24. LED-Licht: Öffnen Sie die Einstellungen, indem Sie den Schalter „LED“ wie in der Abbildung unten gezeigt auswählen und die Stimmungsbeleuchtung aktivieren oder deaktivieren.

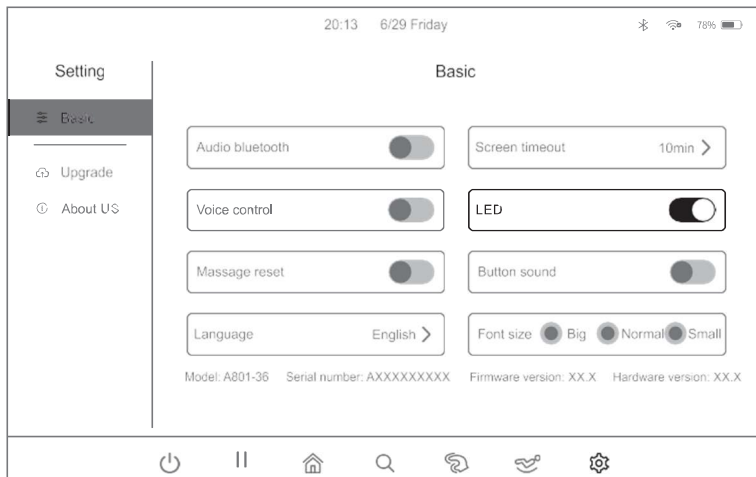

Vorsichtsmaßnahmen (müssen beachtet werden)

25. Zurücksetzen der Sitzposition: Öffnen Sie die Einstellungen, indem Sie den Schalter „Massage Reset“ wie in der Abbildung unten gezeigt auswählen und die Funktion zum Zurücksetzen der Sitzposition aktivieren oder deaktivieren. Der Massagesessel wird nach Ablauf der Betriebszeit zurückgesetzt, sofern die Rücksetzfunktion aktiviert ist. Ist diese Funktion deaktiviert, wird der Stuhl nach Gebrauch nicht zurückgesetzt, sondern bleibt in seiner aktuellen Position.

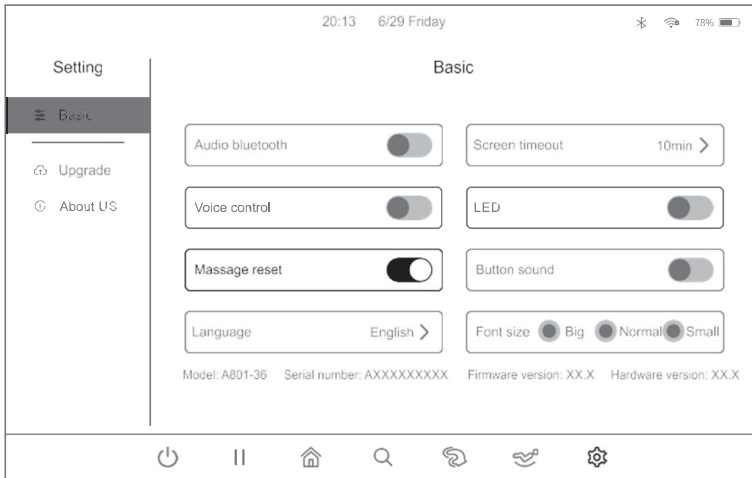

26. Tastenton: Klicken Sie im Einstellungsmenü auf den Schalter „Button sound“, um die Tastentöne bei der Bedienung des Controllers zu aktivieren oder zu deaktivieren (siehe Abbildung unten).

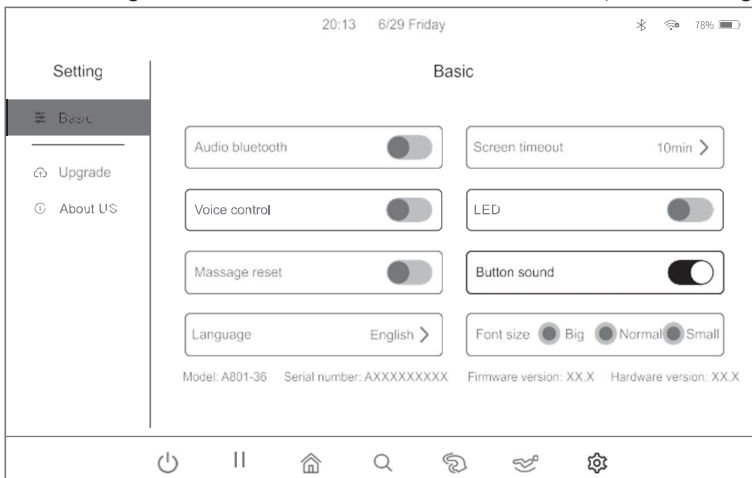

Vorsichtsmaßnahmen (müssen beachtet werden)

- 2.7. Sprachauswahl: Klicken Sie in der Einstellungsoberfläche auf „Language“ (siehe Abbildung unten) und wählen Sie die gewünschte Sprache aus. Die Standardsprache ist Deutsch, Sie können aber auch Englisch auswählen.

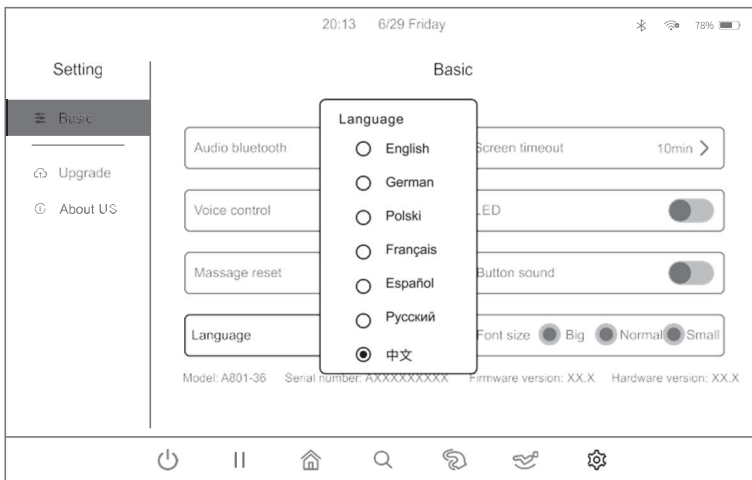

- 2.8. Schriftgröße: Klicken Sie in der Einstellungsoberfläche auf „Font size“ (siehe Abbildung unten) und wählen Sie die gewünschte Schriftgröße aus. Die Standardschriftart ist Standard, Sie können aber auch zwischen großer und kleiner Schrift wählen.

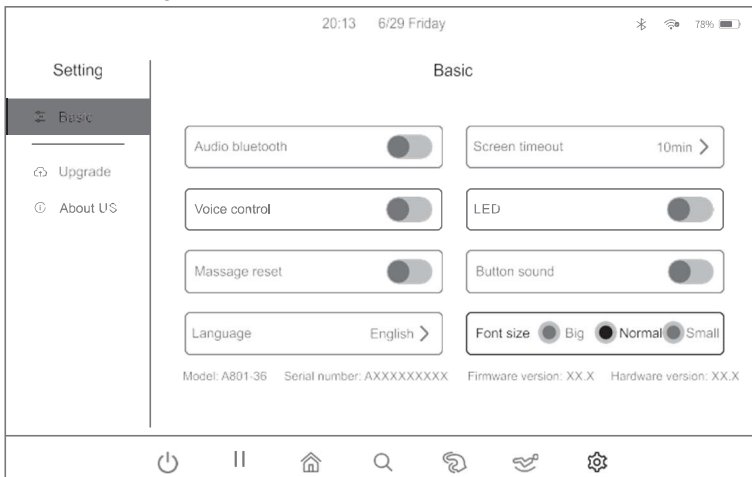

Vorsichtsmaßnahmen (müssen beachtet werden)

2. Einstellungen des Massagesessels (Produktinformationen): In der Einstellungsoberfläche werden Modell, Softwareversion, Seriennummer und Firmware-Version des Massagesessels angezeigt (siehe Abbildung unten).

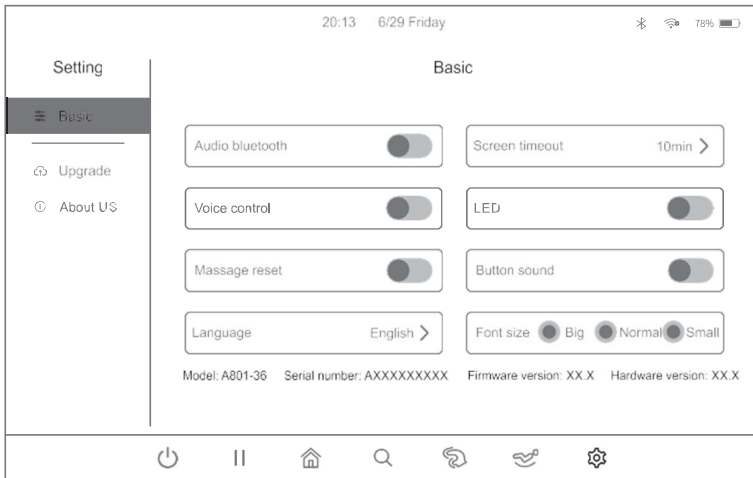

3. Software-Upgrade: Klicken Sie in der Einstellungsoberfläche auf „Upgrade“ (siehe Abbildung unten) und aktualisieren Sie die Software Ihres Massagesessels oder Tablets.

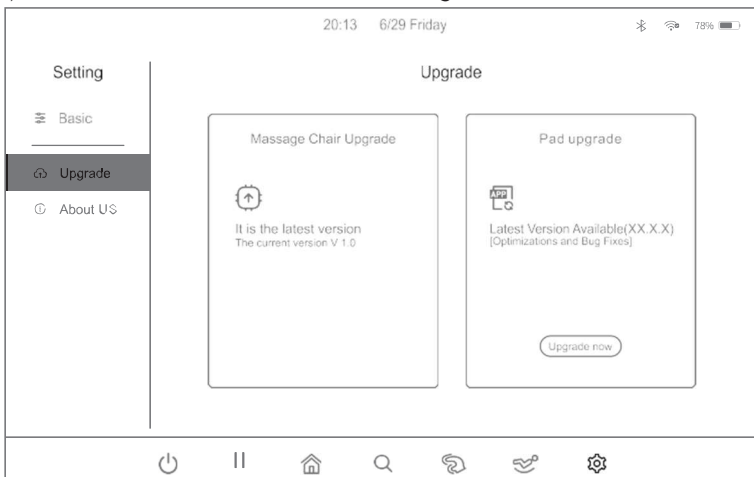

Vorsichtsmaßnahmen (müssen beachtet werden)

3. Aktualisierung: Wenn das System nach dem Aufrufen der Einstellungsoberfläche ein verfügbares Update erkennt, können Sie auf „Upgrade now“ klicken, um Ihren Massagesessel oder Ihr Tablet zu aktualisieren. Wenn die aktuelle Version die neueste ist, wird die Schaltfläche „Aktualisieren“ nicht angezeigt.

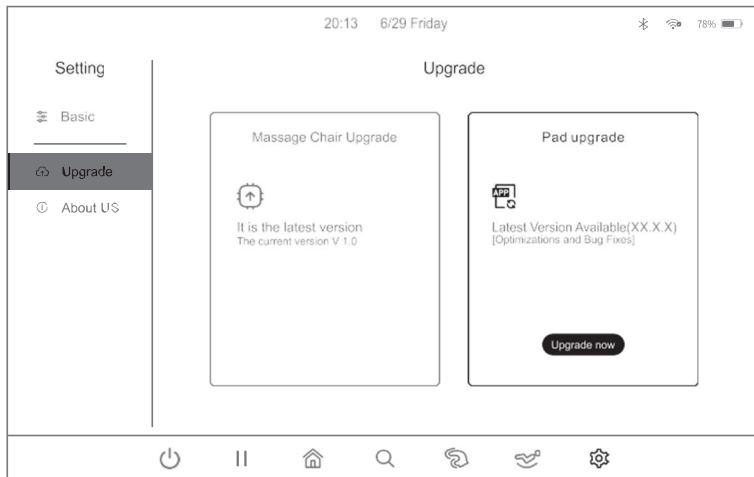

4. Über uns: Klicken Sie im Einstellungsfenster auf „About us“, wie unten dargestellt. Scannen Sie dort den QR-Code, um mehr über iRest zu erfahren.

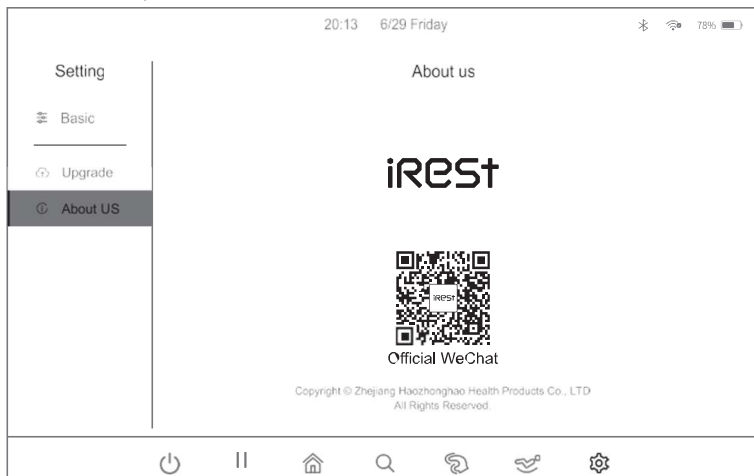

Vorsichtsmaßnahmen (müssen beachtet werden)

IX. Zurücksetzen der Werkseinstellungen (Funktion nach dem Einschalten des Massagesessels verfügbar)

Drücken Sie die Lautstärketaste oben rechts auf der Steuerung (Tablet). Auf der rechten Bildschirmseite erscheint ein Lautstärkebalken. Klicken Sie unten auf die drei Punkte, um die Ton- und Vibrationseinstellungen zu öffnen.



1. Klicken Sie im Popup-Fenster „Sound & vibration“ unten links auf „Settings“, um die System-einstellungen des Tablets zu öffnen.

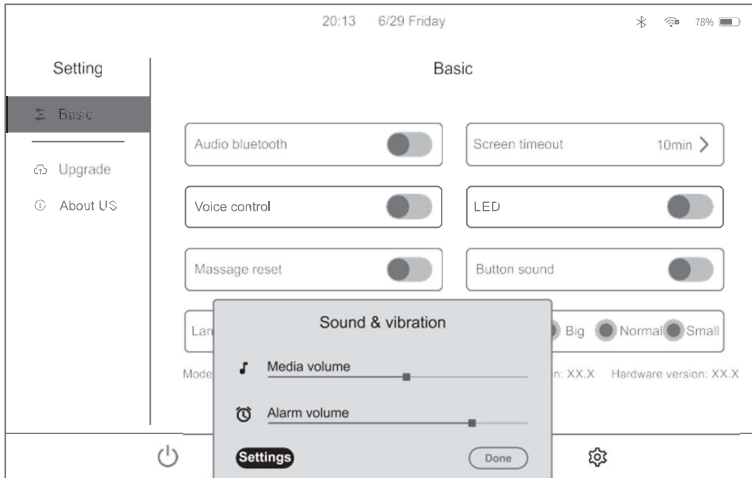

Vorsichtsmaßnahmen (müssen beachtet werden)

- In den Systemeinstellungen des Tablets können Sie wichtige Systemeinstellungen anpassen, darunter Netzwerk und Internet, Ton und Vibration, Bildschirm, System und Tablet-Informationen. Durch die Option „Zurücksetzen der Werkseinstellungen“ werden alle Daten und Systemeinstellungen auf den Werkzustand zurückgesetzt.

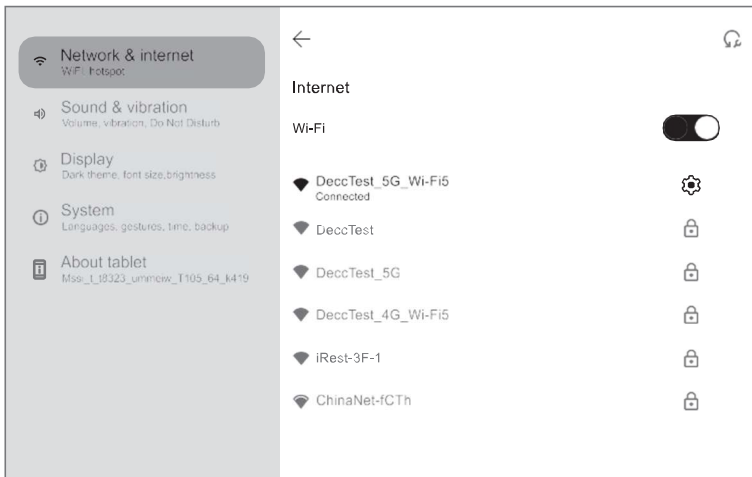

- Rufen Sie die Systemeinstellungen Ihres Tablets auf und wählen Sie im Reiter „System“ die Option „Reset options“, um die Werkseinstellungen wiederherzustellen. Dadurch werden alle Benutzerdaten gelöscht, einschließlich aller persönlichen Daten wie Fotos, Videos, Musik, Dokumente usw. Das Wiederherstellen der Einstellungen entspricht dem vollständigen Löschen der Tablet-Daten.
 - Zurücksetzen des Systems: Tablet-Einstellungen wie Hintergrundbild, Klingelton, Helligkeit, Displayeinstellungen, Netzwerkeinstellungen (WLAN-Passwörter etc.), Bluetooth-Kopplung etc. werden auf die Werkseinstellungen zurückgesetzt.

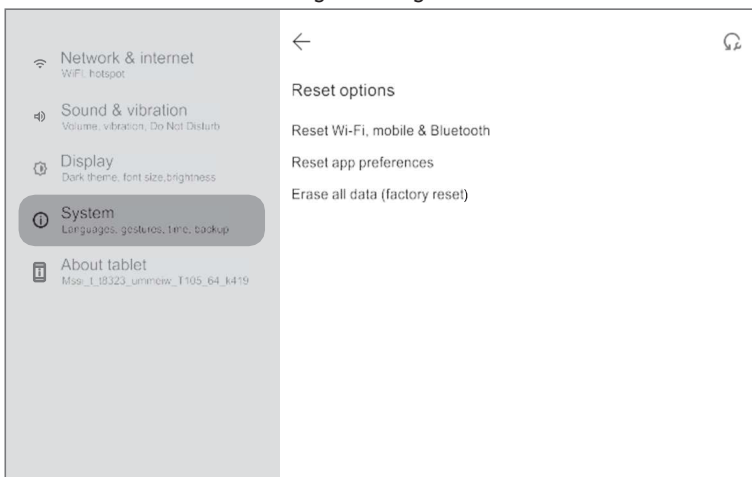

X. Ausschalten des Controllers (Tablets)

Drücken Sie während oder nach einer Massage kurz die Taste oben rechts am Rand des Tablets, um den Bildschirm in den Ruhezustand zu versetzen. Halten Sie die Taste 3 Sekunden lang gedrückt, um eine Benutzeroberfläche mit den Optionen „Ausschalten“, „Neustart“ und „Screenshot“ anzuzeigen. Durch Auswahl von „Power off“ wird das Tablet in den Energiesparmodus versetzt. Durch Auswahl von „Restart“ wird das Tablet neu gestartet. Durch Auswahl von „Screenshot“ wird das Tablet-Screenshot erstellt.

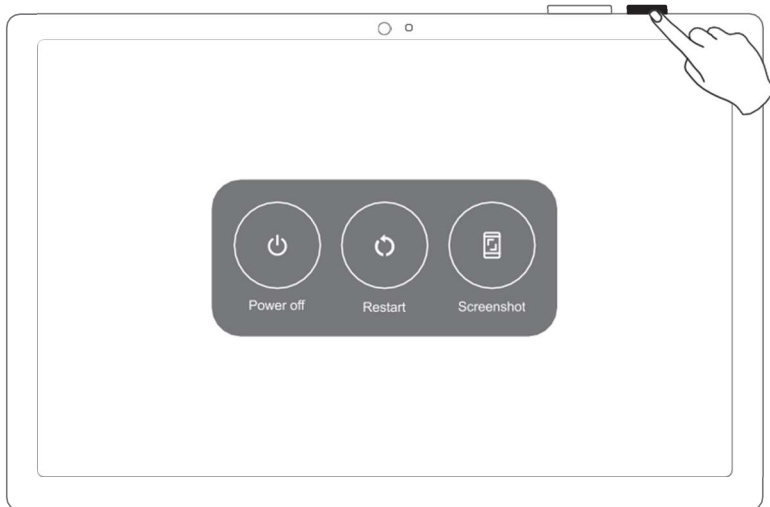

Beenden Sie den Massagesessel über den Controller (Tablet).

XI. Beenden der Massage (über das Tablet)

Während der Massage:

1. Drücken Sie die Ein-/Aus-Taste auf der Tablet-Oberfläche. Alle Massagefunktionen werden deaktiviert und die Liegeposition wiederhergestellt.
2. Halten Sie die Ein-/Aus-Taste an der Armlehne gedrückt. Alle Massagefunktionen werden deaktiviert und die Sitzlehne kehrt in die Ausgangsposition zurück.
3. Schalten Sie das Gerät per Sprachbefehl aus. Alle Massagefunktionen werden deaktiviert und die Sitzlehne kehrt in die Ausgangsposition zurück.
4. Nach Ablauf der eingestellten Zeit werden alle Massagefunktionen deaktiviert. Bei aktivierter Reset-Funktion wird die Liegeposition wiederhergestellt, andernfalls bleibt sie unverändert.

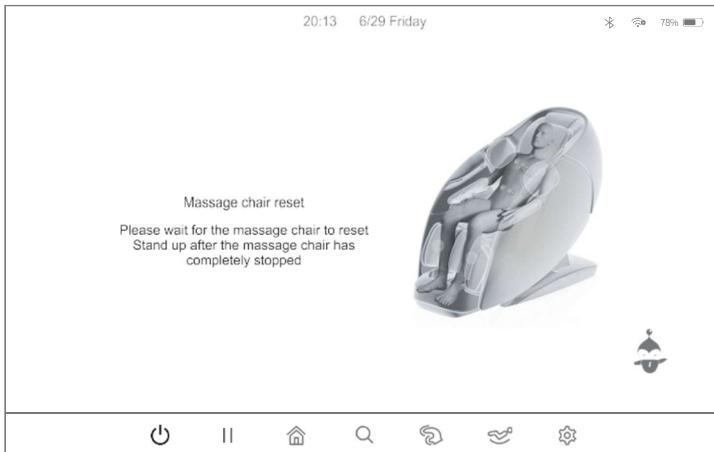

XII. Downloaden und Installieren der Bluetooth-App

1. Downloaden und Installieren der App
- 1.1. Für Android: Suchen Sie im Google Play Store nach der App „Robot Massage“ und installieren Sie sie. Sie können die App auch über den unten stehenden QR-Code herunterladen und installieren. Nach der Installation können Sie den Massagesessel über die Bluetooth-App steuern.
- 1.2. Für Apple (iOS): Suchen Sie im App Store nach der iOS-Version der App „Robot Massage“ und laden Sie sie herunter. Nach der Installation können Sie den Massagesessel über die Bluetooth-App steuern.



Massage controller



Hinweis: Wenn Sie die App auf Ihrem Smartphone verwenden möchten, trennen Sie zunächst die Bluetooth-Verbindung Ihres Tablets oder halten Sie die Einschalttaste des Tablets 3 Sekunden lang gedrückt, um es auszuschalten. Andernfalls stellt die mobile App keine Verbindung zum Massagesessel her.

Vorsichtsmaßnahmen (müssen beachtet werden)

- Bluetooth-Verbindung mit der App: Nach erfolgreicher Installation der App klicken Sie auf das Bluetooth-Symbol in der Geräteoberfläche, um sie zu öffnen. Die App öffnet automatisch die Bluetooth-Verbindungsoberfläche. Sie sucht automatisch nach der entsprechenden Bluetooth-Nummer des Geräts (z. B. A1XXXXXXXXXXXX). Klicken Sie auf die richtige Bluetooth-Nummer am Gerät. Nach erfolgreicher Verbindung können Sie den Massagesessel über die App steuern.

Hinweis: Vor der Verbindung müssen Bluetooth und Standort auf dem Gerät aktiviert sein.



- Ändern des Bluetooth-Namens in der App:

Wenn Sie die Position des Massagesessels oder seinen Bluetooth-Namen geändert haben, müssen Sie das Gerät entsprechend der aktuellen Situation erneut verbinden. Wie in der Abbildung unten dargestellt, klicken Sie nach dem Aufrufen der App-Oberfläche in der linken Menüleiste auf „Settings“ und verbinden Sie das Gerät anschließend mit dem Gerät.

Hinweis: Bluetooth und Standort müssen vor der Verbindung auf dem Gerät aktiviert sein.



Vorsichtsmaßnahmen (müssen beachtet werden)

- Wie in der Abbildung unten dargestellt, klicken Sie auf „Connection“, um die Einstellungsfläche zu öffnen. Die App sucht automatisch in einem Popup-Fenster nach der Bluetooth-Nummer Ihres Geräts (z. B. A1XXXXXXXXXXXX). Klicken Sie anschließend auf die gewünschte Nummer. Nach erfolgreicher Verbindung können Sie den Massagesessel über die App steuern.

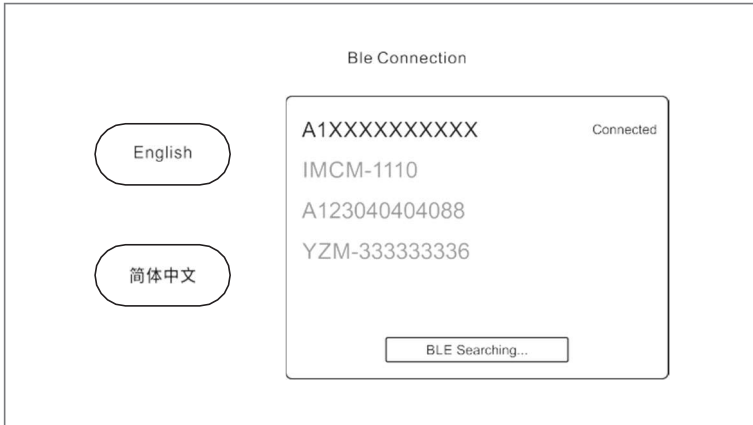

- Bedienungsanleitung für Bluetooth-App: Nach erfolgreicher Verbindung des Geräts wechselt die App automatisch in den Standby-Modus. Wie in der Abbildung unten gezeigt, tippen Sie auf die Ein-/Aus-Taste in der unteren Leiste, um die Massagefunktionen zu aktivieren.



Vorsichtsmaßnahmen (müssen beachtet werden)

- 3.1. Nach dem Einschalten des Massagesessels rufen Sie die Bluetooth-App auf - ab sofort können Sie das Gerät über Ihr Smartphone steuern.

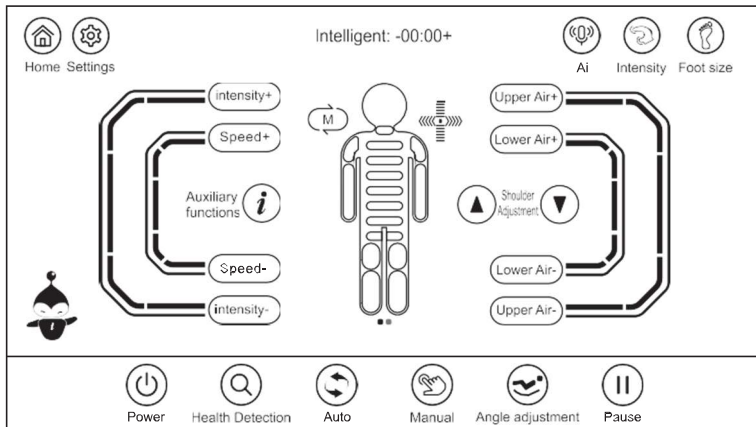

XIII. Beenden der Massage (über die App)

Während der Massage:

1. Drücken Sie die Ein-/Aus-Taste in der Bluetooth-App - alle Massagefunktionen werden deaktiviert und der Massagesessel kehrt in seine Ausgangsposition zurück.
2. Halten Sie die Ein-/Aus-Taste an der Armlehne gedrückt. Alle Massagefunktionen werden deaktiviert und die Sitzlehne kehrt in die Ausgangsposition zurück.
3. Schalten Sie das Gerät per Sprachbefehl aus. Alle Massagefunktionen werden deaktiviert und die Sitzlehne kehrt in die Ausgangsposition zurück.
4. Nach Ablauf der eingestellten Zeit werden alle Massagefunktionen deaktiviert. Bei aktivierter Reset-Funktion wird die Liegeposition wiederhergestellt, andernfalls bleibt sie unverändert.



Vorsichtsmaßnahmen (müssen beachtet werden)

Anleitung zum Ausschalten des gesamten Geräts (Schaltplan des Hauptschalters):

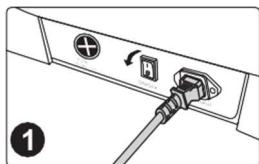

Schalten Sie den Netzschalter aus (Position „0“).

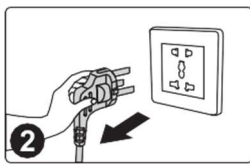

Schaltplan zum Trennen des Netzsteckers

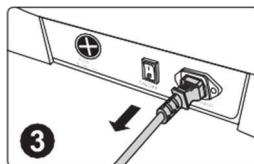

Ziehen Sie das Netzteil des Geräts ab.



Die Bedienung der Bluetooth-App entspricht der Bedienung in der Bedienungsanleitung des Tablets.

Reinigung von Bezug und Kunststoffteilen

Reinigen Sie den Bezugsstoff mit einem weichen, trockenen Tuch ab.

- Verwenden Sie keine Chemikalien wie Verdüner, Benzin, Alkohol usw. zur Reinigung des Geräts.
- Wenn Sie handelsübliche Lederpflegemittel verwenden, beachten Sie die Bedienungsanleitung.
- Wenn der Bezugsstoff besonders schmutzig ist, wischen Sie es wie folgt ab:
 1. Tauchen Sie ein weiches Tuch in Wasser oder warmes Wasser mit 3 % bis 5 % neutralem Reinigungsmittel und wischen Sie es dann gründlich ab.
 2. Wischen Sie die Oberfläche des Leders mit einem weichen Tuch ab.
 3. Wischen Sie die Reinigungslösung mit einem in sauberem Wasser getränkten und gründlich ausgedrückten Tuch ab.
 4. Wischen Sie mit einem weichen Tuch nach.
 5. Lassen Sie das Produkt frei trocknen.
- Wenn sich Flecken nur schwer entfernen lassen, tauchen Sie einen handelsüblichen Melaminschwamm in neutrales Reinigungsmittel und wischen Sie das Gerät damit ab.
- Verwenden Sie zum Trocknen der Oberfläche keinen Haartrockner.
- Seien Sie vorsichtig, wenn Sie die Geräte in Jeans und farbigen Stoffen verwenden, da die Farbe des Stoffes die Oberfläche der Bezugstoff verfärben kann.
- Vermeiden Sie den Kontakt dieser Teile mit Kunststoff über längere Zeit, da dies die Oberfläche des bezugsstoffes verfärben kann.
- Kbezugsstoff kann sich verfärben. Decken Sie daher die von Haaren berührten Teile, z. B. nach der Verwendung von Haarfärbemitteln, mit einem Handtuch ab.

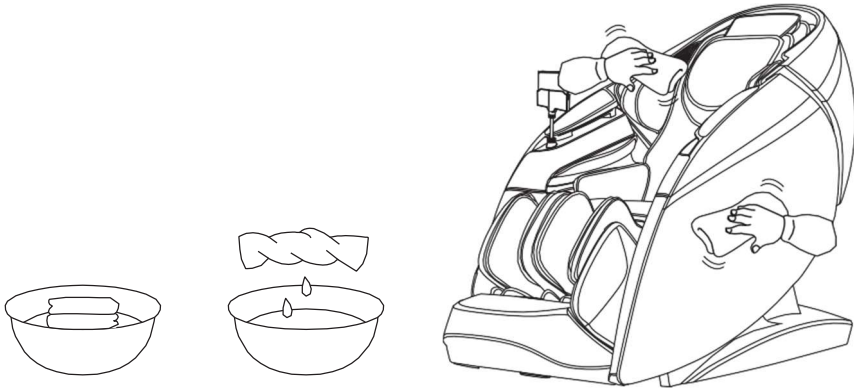

Vorsichtsmaßnahmen (müssen beachtet werden)

Fehler	Wenn die Fußstütze oder Rückenlehne eine bestimmte Position erreicht, drücken Sie die entsprechende Einstelltaste, es erfolgt jedoch keine Veränderung und ein unterbrochenes Tonsignal ertönt.
Lösung	Aufgrund seiner Bauweise und seiner ergonomischen Anforderungen ist das Produkt mit einer Sicherheitsfunktion ausgestattet, die die Bewegung auf einen voreingestellten Bereich begrenzt. Ein Ton warnt Sie, wenn dieser Grenzwert erreicht ist.

Fehler	Nach dem Einschalten des Geräts funktionieren keine oder nur einige Funktionen.
Lösung	Wählen Sie nach dem Einschalten manuell ein Massageprogramm oder einen Betriebsmodus. Wenn nichts aktiviert ist, schaltet sich das Gerät nach 20 Minuten automatisch ab. Im manuellen Modus müssen Sie alle erforderlichen Funktionen manuell einstellen.

Fehler	Beim Einstellen der Massagesesselposition ist das Reiben des Leders am Massagesessel hörbar.
Lösung	Der Massagesessel besteht aus hochwertigem, umweltfreundlichem Kunstleder. Ein leichtes Reibgeräusch ist normal. Hinweis: Wenn Sie während des Betriebs ein reißendes Geräusch hören, stellen Sie die Nutzung des Massagesessels sofort ein und wenden Sie sich an den Kundendienst.

Fehler	Die Massagearme erreichen Schultern und Nacken nicht.
Lösung	Wenn Ihr Kopf nicht an der Kopfstütze anliegt oder Ihr Rücken nicht bündig mit der Rückenlehne abschließt, kann der Massagesessel Ihre Schulterposition falsch erkennen. Setzen Sie sich tief hin, legen Sie Ihren Kopf ab und starten Sie den Scanvorgang erneut.

Fehler	Das Gerät ist defekt. Das Netzteil oder der Stecker ist überhitzt.
Lösung	Um Unfälle zu vermeiden, wenden Sie sich an ein autorisiertes Kundendienstzentrum.

Bei Fragen oder Anliegen wenden Sie sich bitte an ein autorisiertes Servicecenter.

Vorsichtsmaßnahmen (müssen beachtet werden)

Name: Dual Core V8 FV Bayern München Edition Massagesessel

Modell: IG 8000

Nennspannung: 110-120V~ 60Hz

220-240V - 50Hz/60Hz

Nennleistung: 220W

Nennzeit: 20 Minuten

Schutzklasse: Klasse I

**BEWAHREN SIE
DIE BEDIENUNGSANLEITUNG FÜR
SPÄTERES NACHSCHLAGEN AUF**