

Washhome Smart

70-507-C00  
70-507-NHO  
70-507-170

Wäscheschrank

01.05.2026

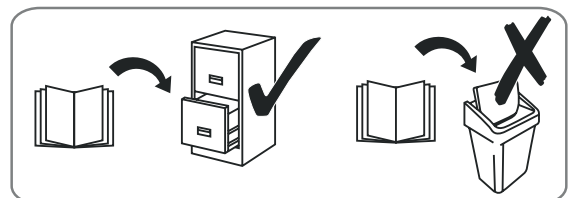
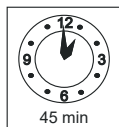
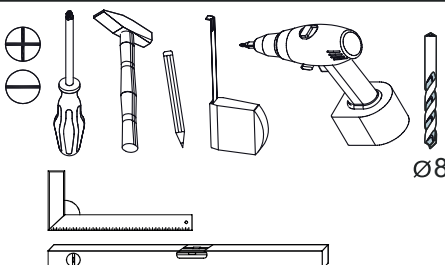
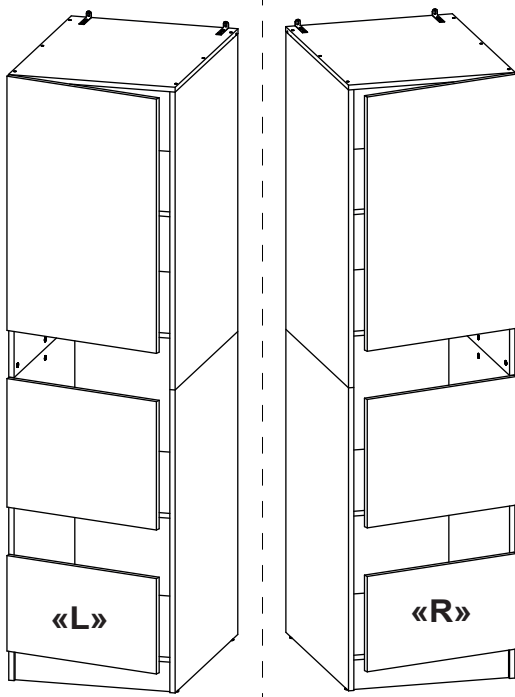
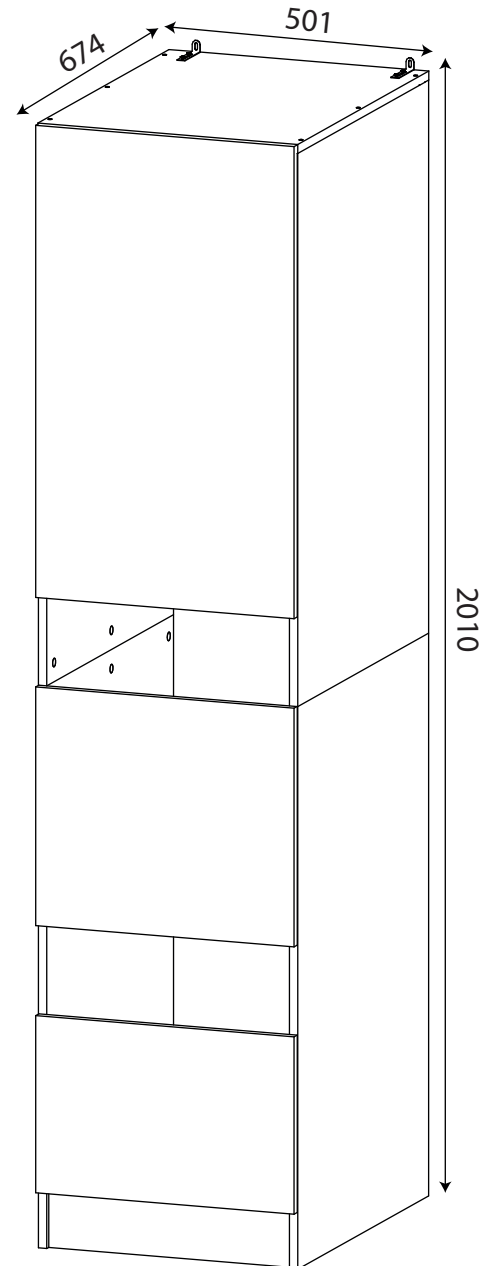
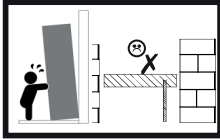
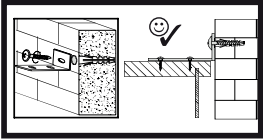
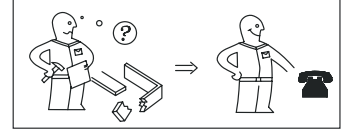
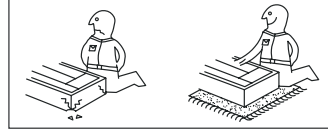
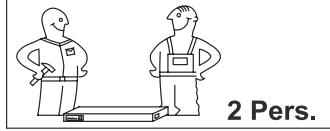
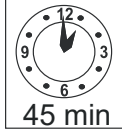

# Washhome Smart

**70-507-C00**  
**70-507-HNO**  
**70-507-170**

Wäscheschrank

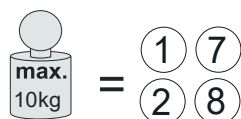
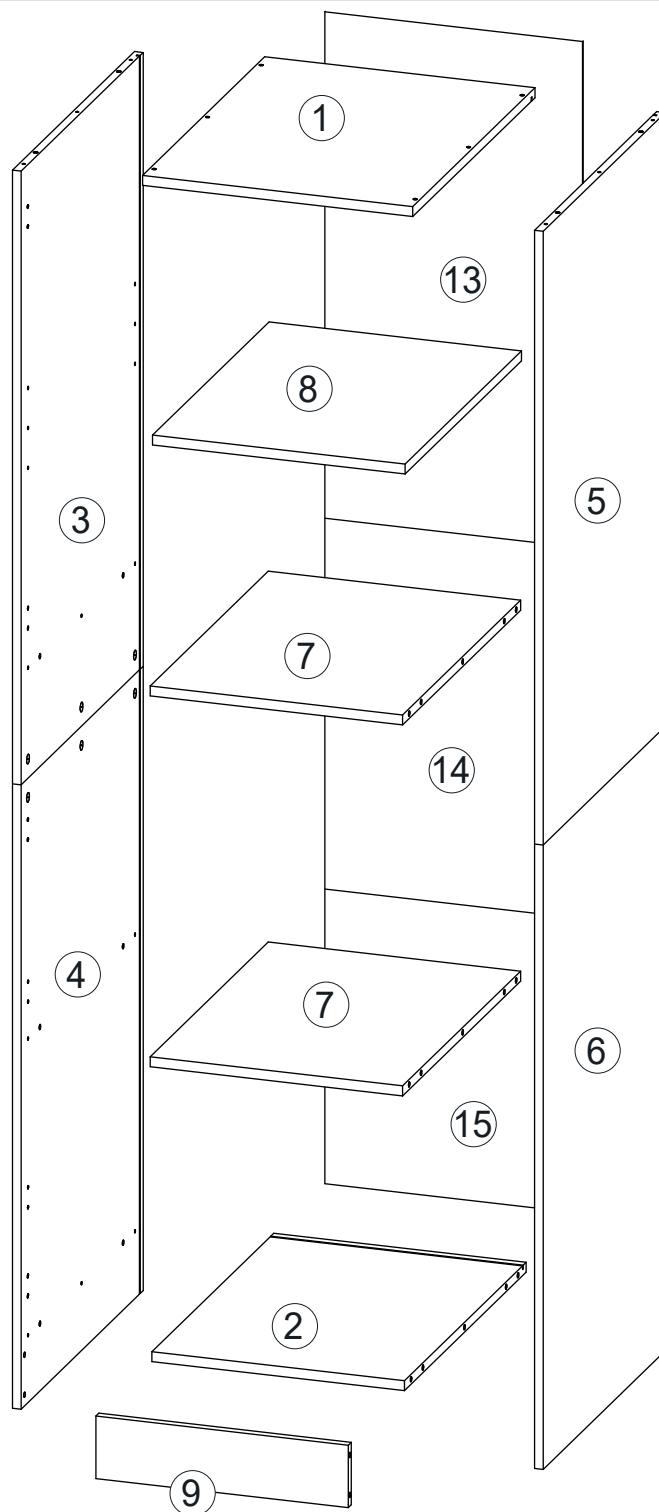
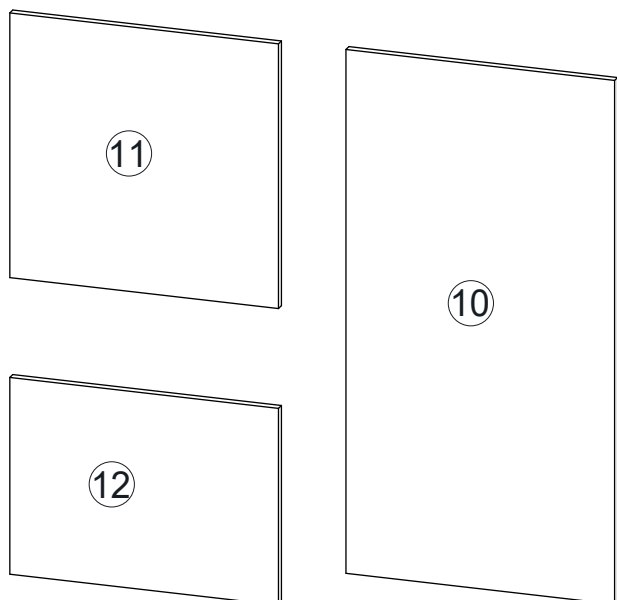

Nr.	Maße mm			Colli	Anzahl
1	501	658	16	1/2	1
2	468	656	16	1/2	1
3	983	657	16	2/2	1
4	1000	657	16	2/2	1
5	983	657	16	2/2	1
6	1000	657	16	2/2	1
7	468	636	16	1/2	2
8	468	627	16	1/2	1
9	468	100	16	1/2	1
10	839	498	16	1/2	1
11	424	498	16	1/2	1
12	315	498	16	1/2	1
13	811	478	2,5	2/2	1
14	597	478	2,5	2/2	1
15	472	478	2,5	2/2	1
B1				1/2	1

**Washhome Smart**

**70-507-C00  
70-507-HNO  
70-507-170**

Wäscheschrank

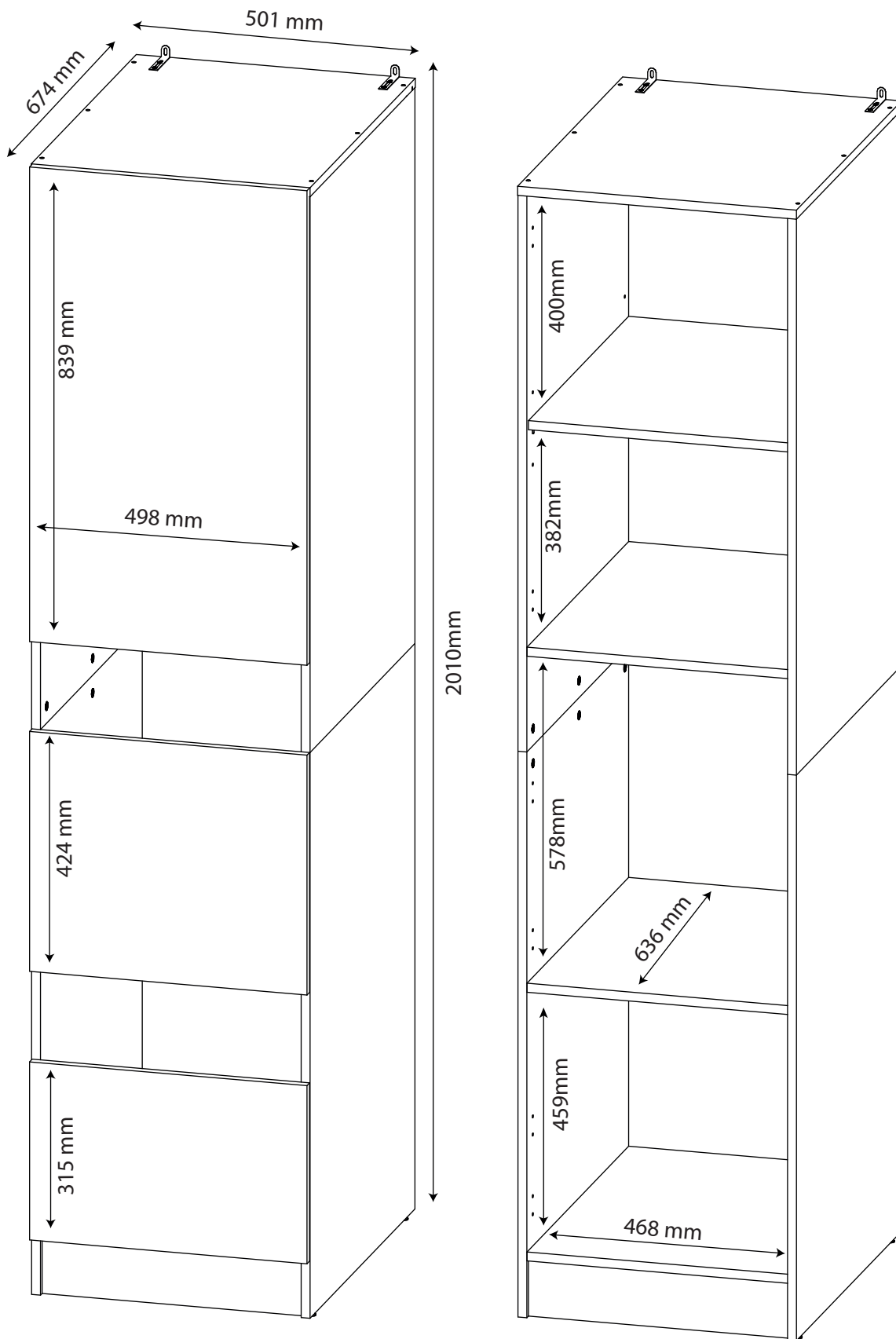









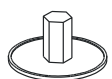
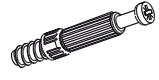



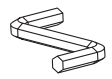
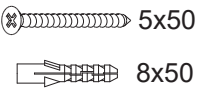
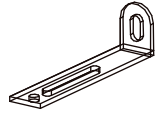
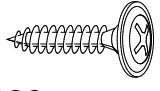
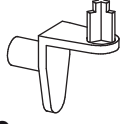

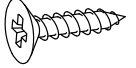
Washhome Smart

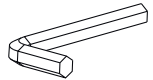
70-507-C00  
70-507-HNO  
70-507-170

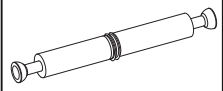
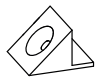
Wäscheschrank

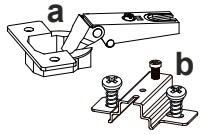
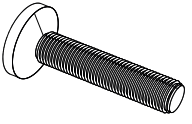
# B1

 <b>Ø20</b> <b>C0/4</b> <b>x26</b>	 <b>C2</b> <b>x18</b>	 <b>C7</b> <b>x30</b>	 <b>Ø12</b> <b>B0/3</b> <b>x6</b>	 <b>6,4x50</b> <b>B1</b> <b>x6</b>	 <b>K</b> <b>x1</b>
 <b>5x50</b> <b>8x50</b> <b>E0</b> <b>x2</b>	 <b>P0</b> <b>x2</b>	 <b>3,5x16</b> <b>D36</b> <b>x4</b>	 <b>Q3</b> <b>x4</b>	 <b>U0</b> <b>x6</b>	 <b>3,5x16</b> <b>D5</b> <b>x36</b>
 <b>Ø8x30</b> <b>A0/1</b> <b>x20</b>	 <b>C19</b> <b>x4</b>	 <b>6 mm</b> <b>K1</b> <b>x1</b>	 <b>Ø8x50</b> <b>A1/1</b> <b>x4</b>	 <b>L-68</b> <b>C30</b> <b>x6</b>	 <b>M1</b> <b>x20</b>
 <b>Ø5</b> <b>C22/1</b> <b>x12</b>	 <b>J8/1</b> <b>x6</b>	 <b>T16</b> <b>x4</b>	 <b>M3</b> <b>x4</b>		

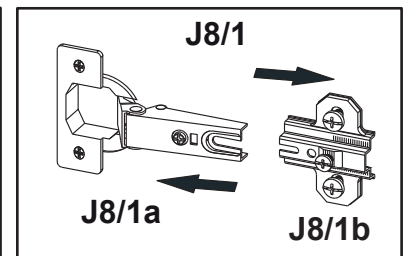
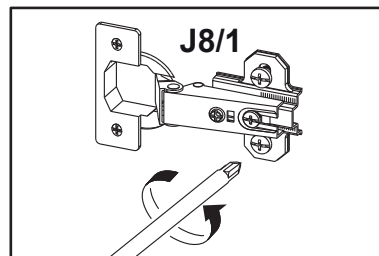
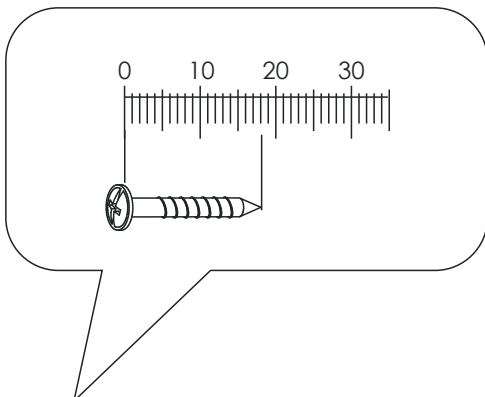

1

Ø8x30



A0/1

x16



C7

x18

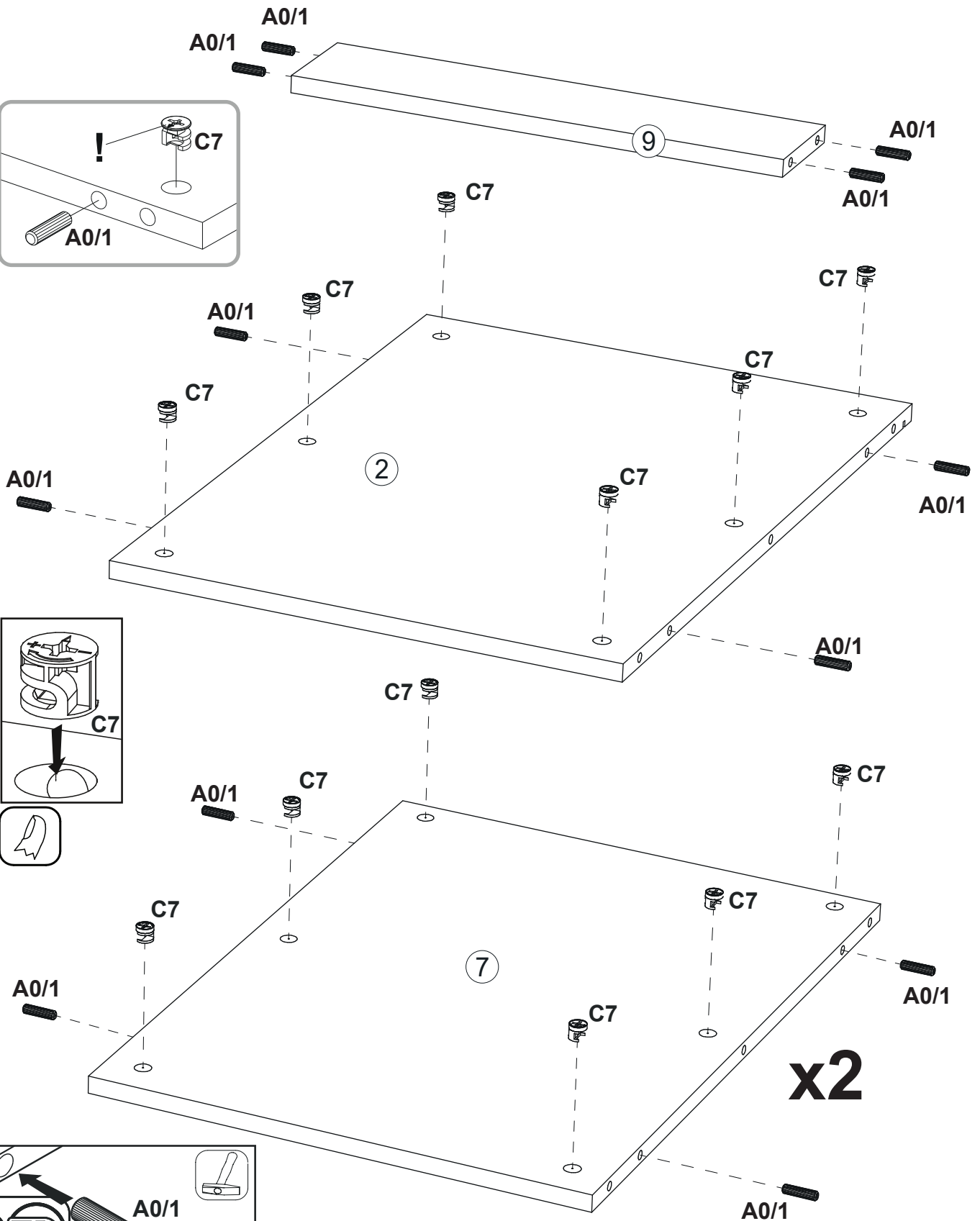
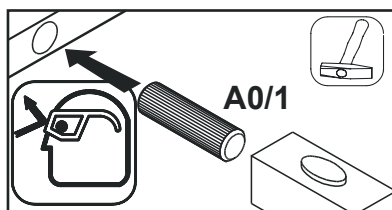
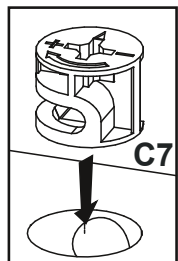
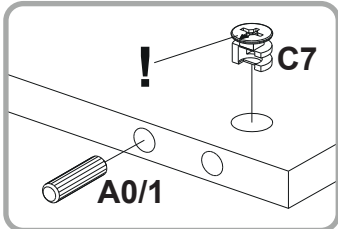
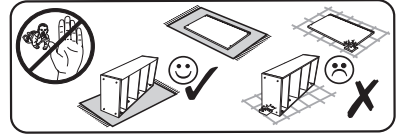

2

Ø8x30



A0/1 x2

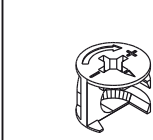

C7 x3

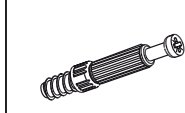

C2 x3

Ø8x50



A1/1 x2

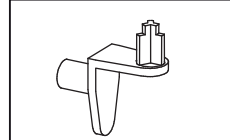

Q3 x2

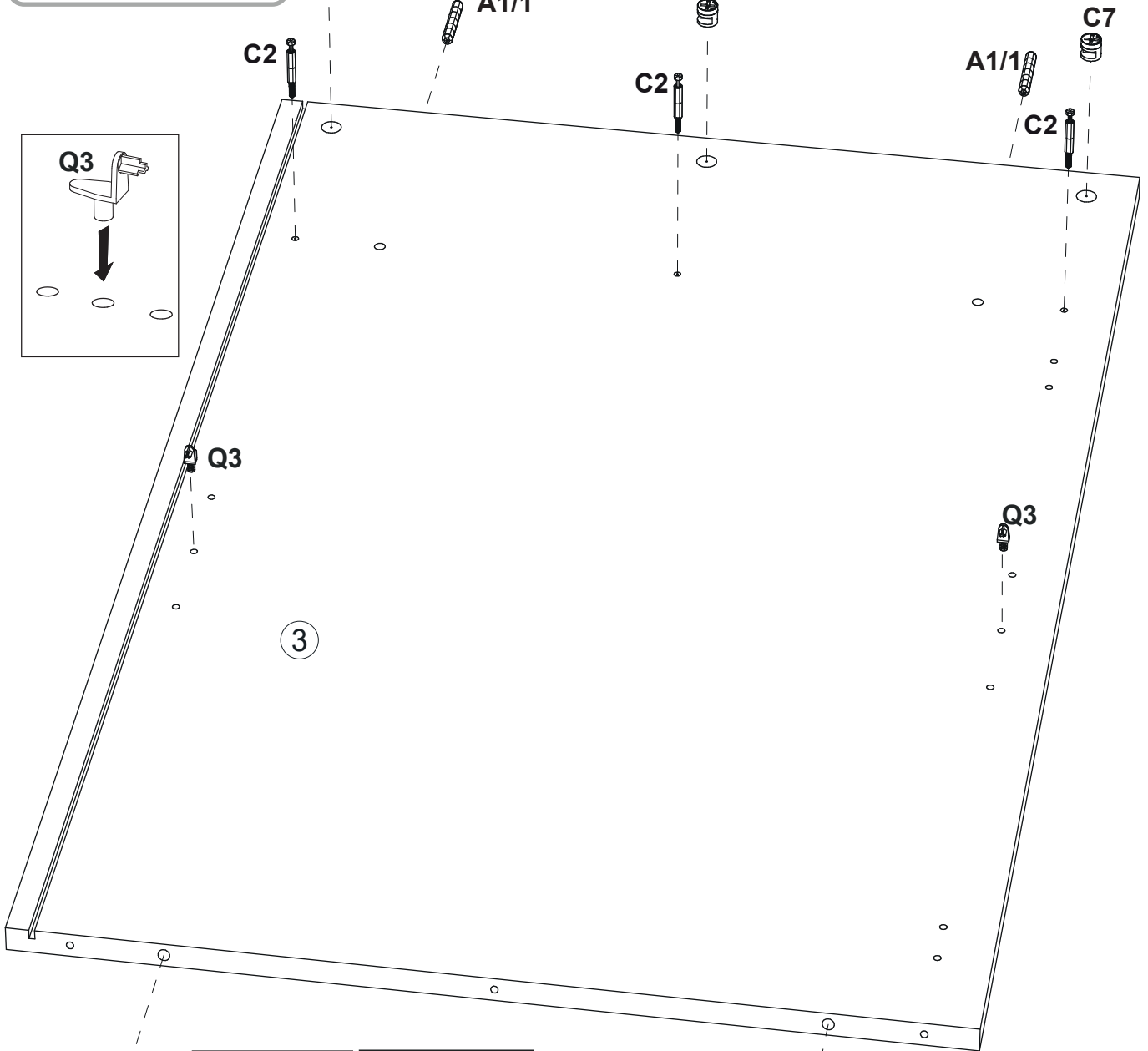
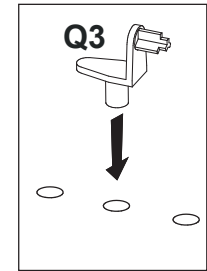
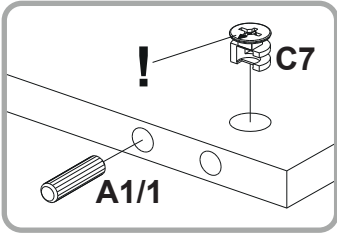

A0/1

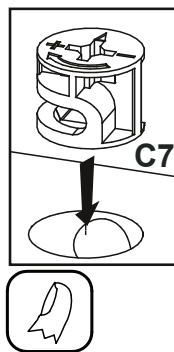
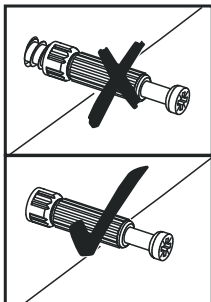
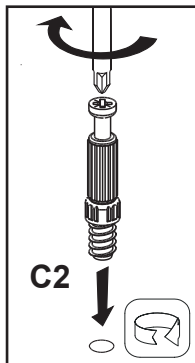

A0/1

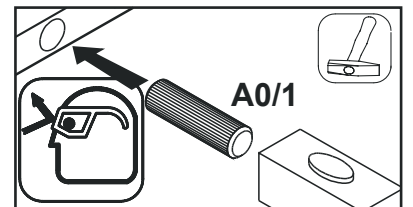

3

Ø8x30  
A0/1 x2

C7 x3

C2 x3

Ø8x50  
A1/1 x2

Q3 x2

A0/1 A1/1

! C7 A1/1

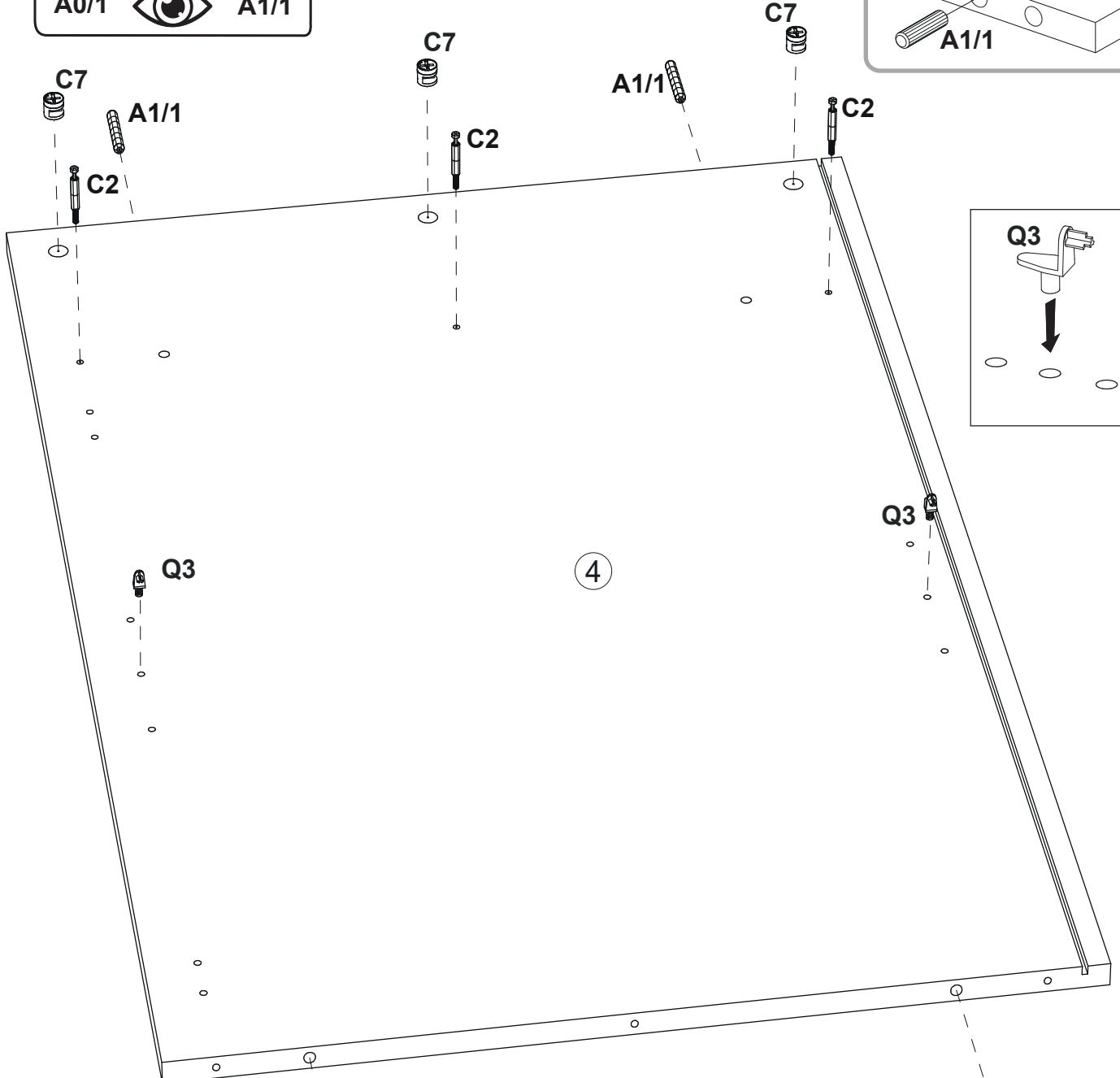

Q3

A0/1

C7

C2

A0/1

4

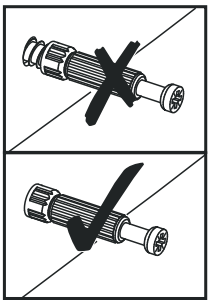
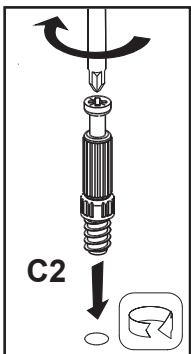
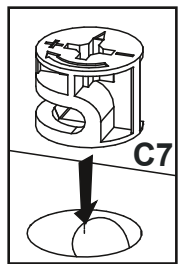
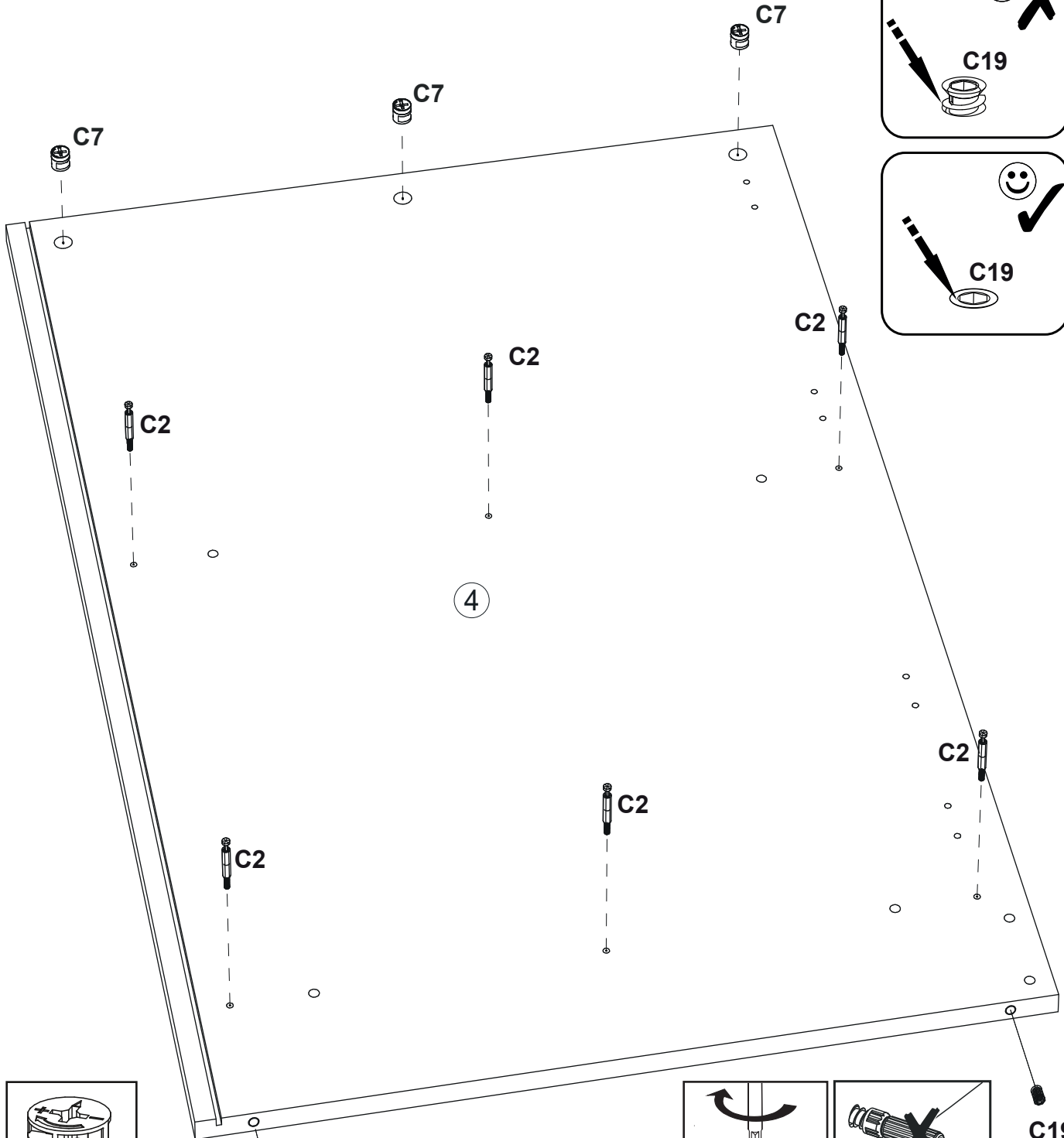
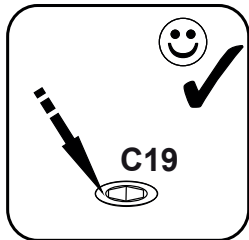
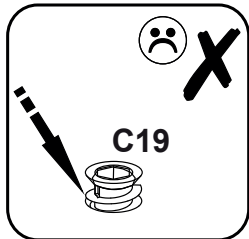
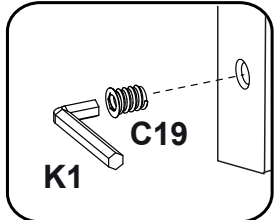
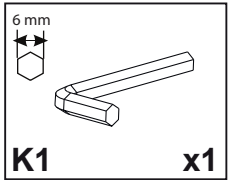
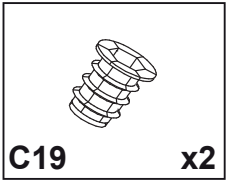
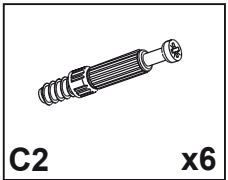
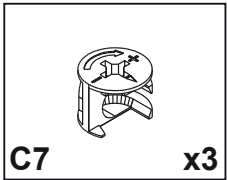

5

- C7 x3
- C2 x6
- C19 x2
- K1 x1

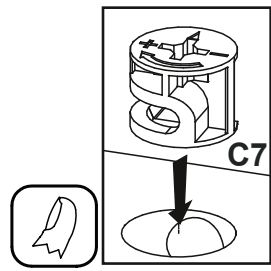
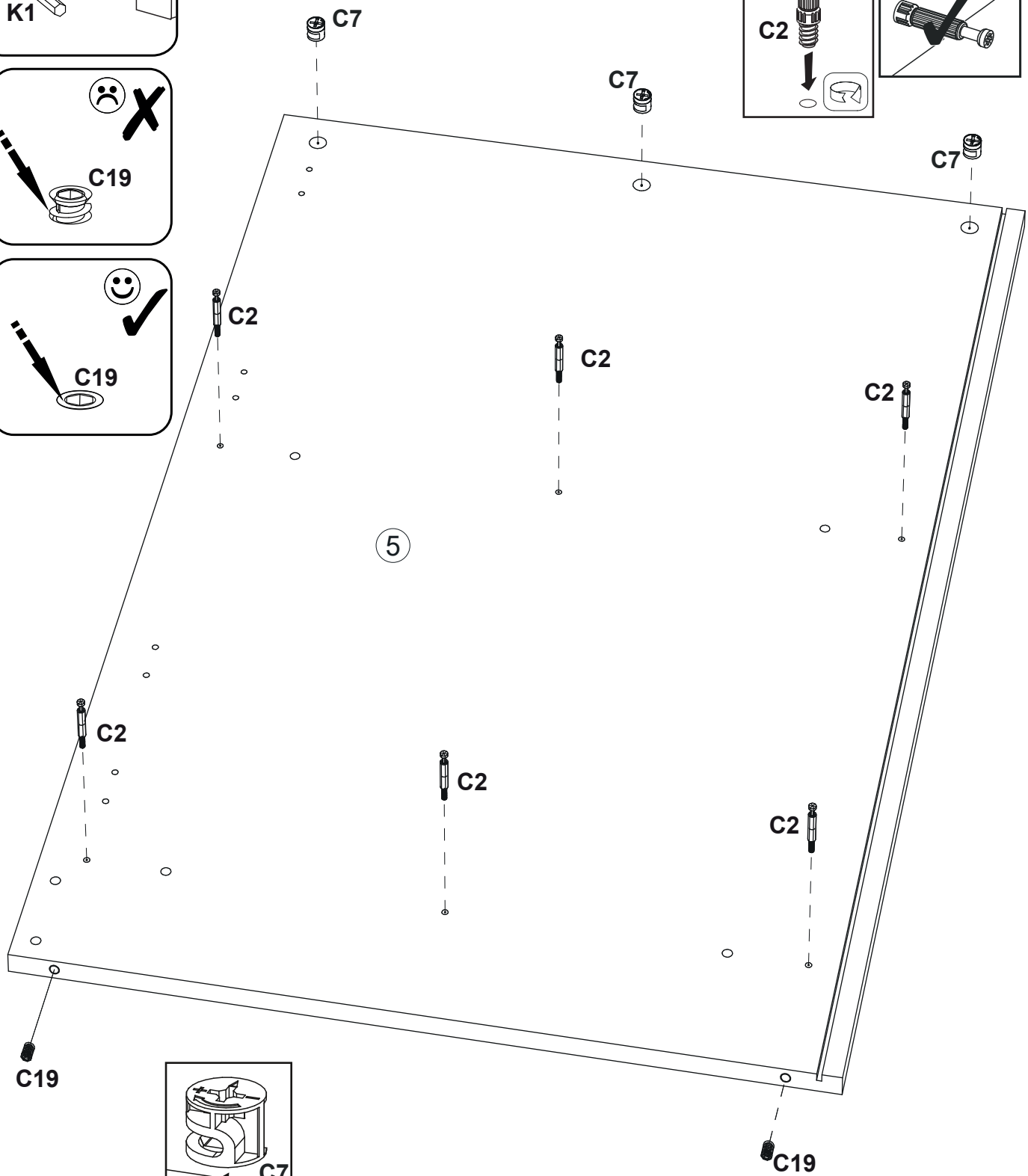
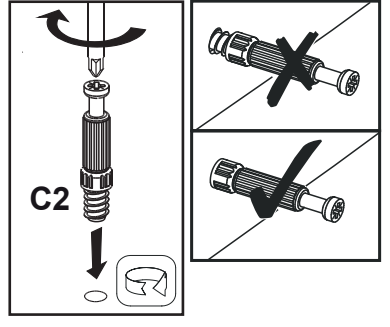
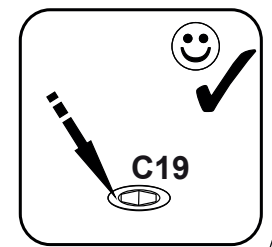
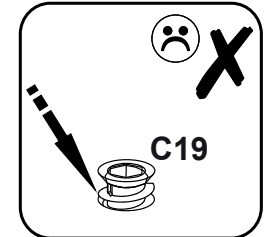
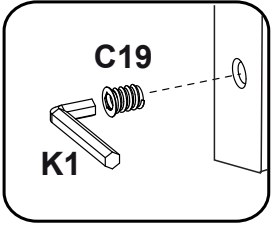
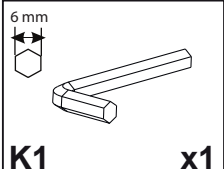

6

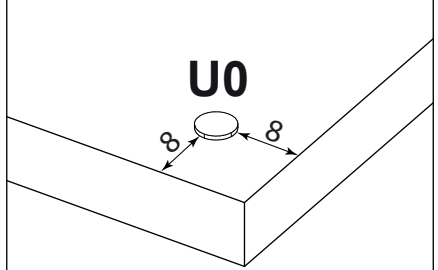
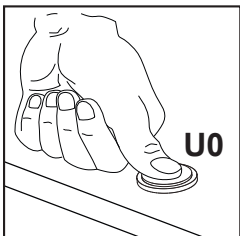
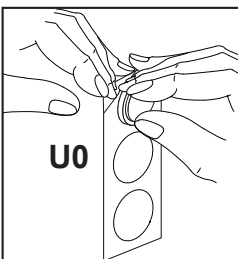
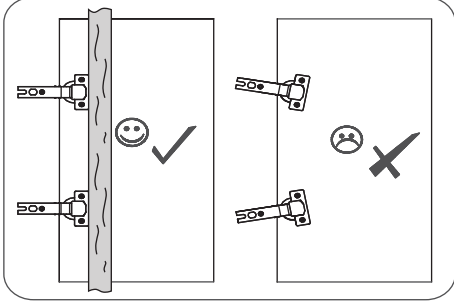
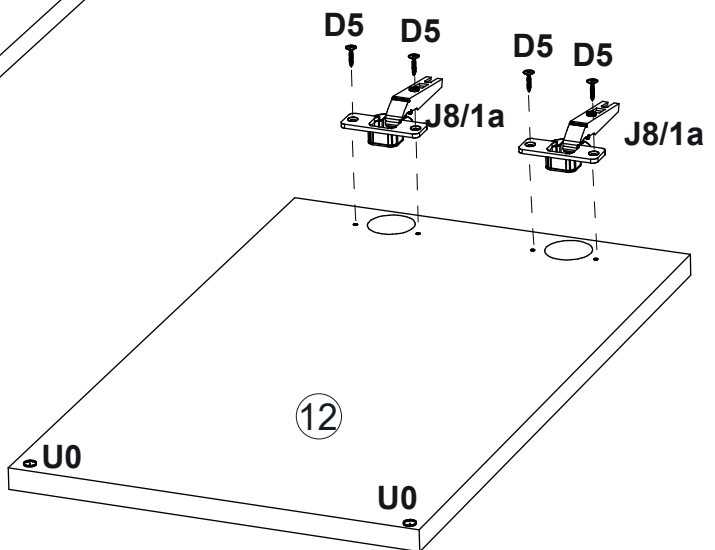
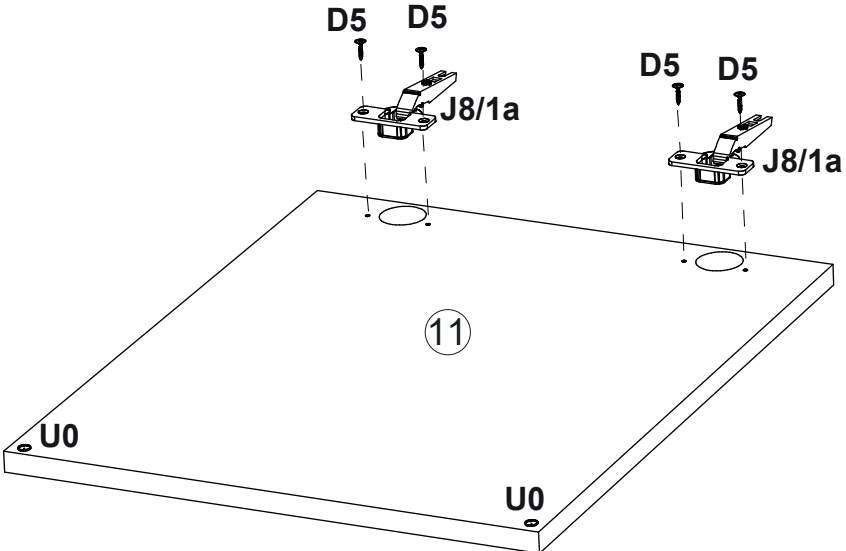
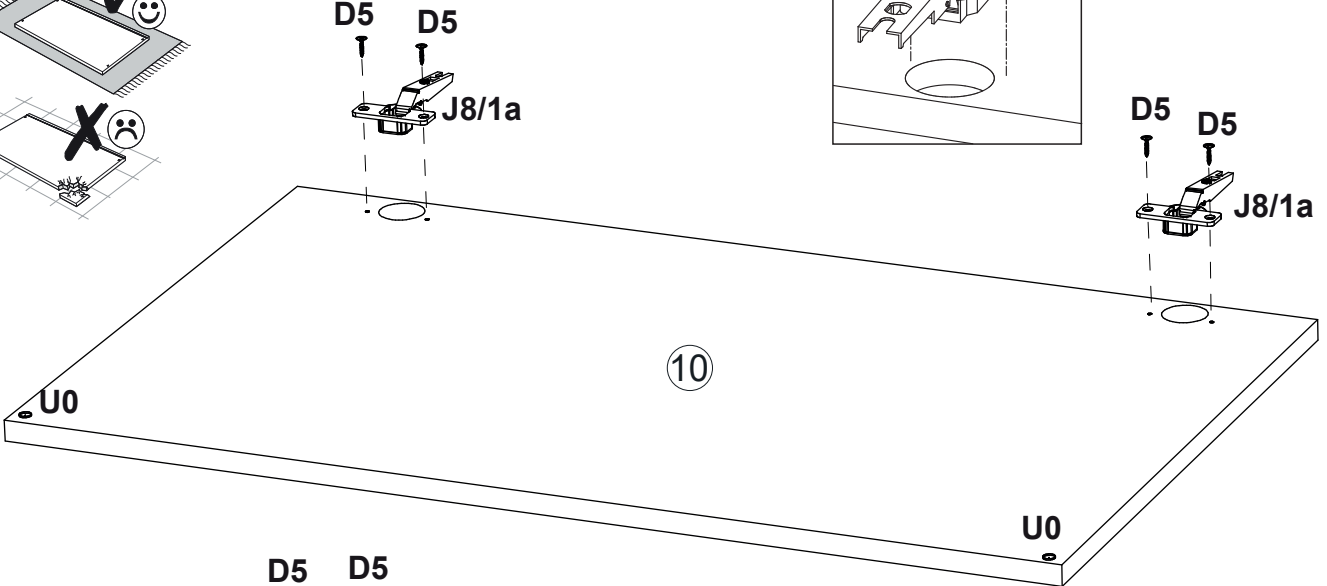
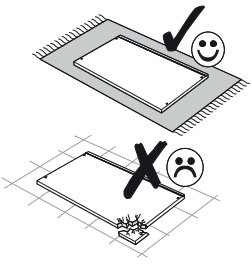
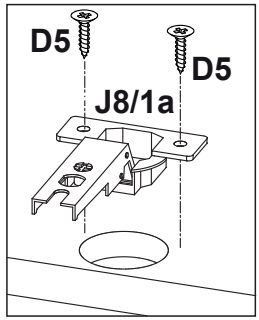
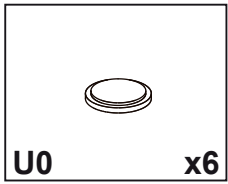
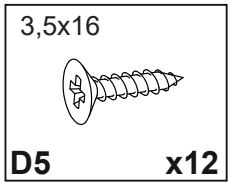
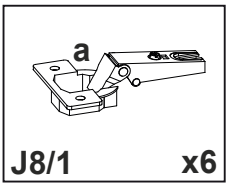

7

L-68

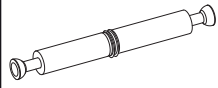

C30

x3

Ø20

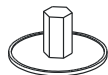

C0/4

x6

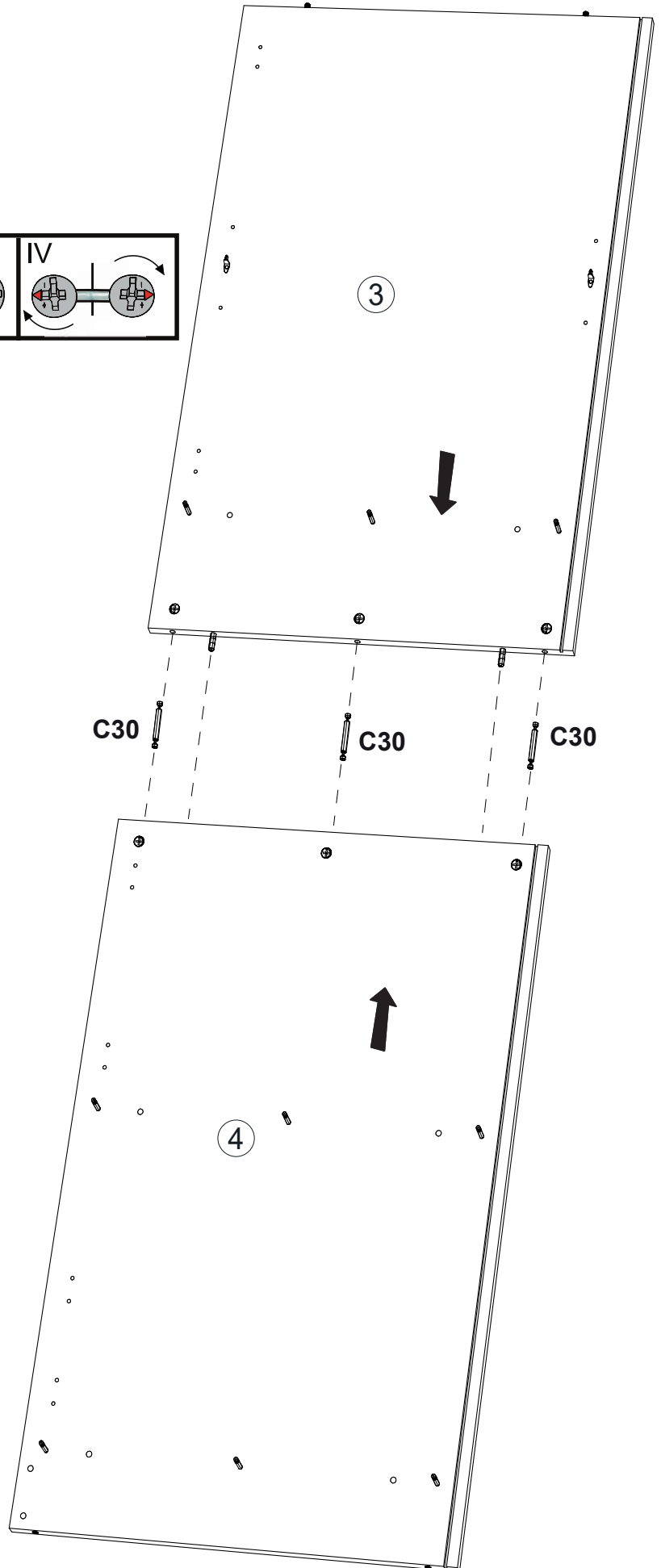
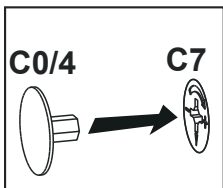
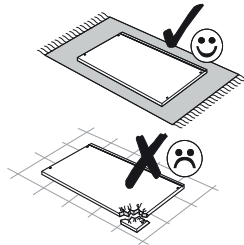
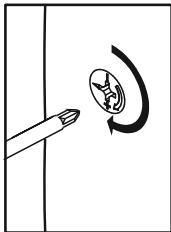
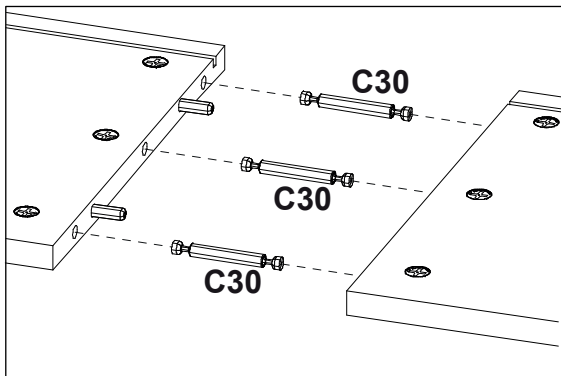
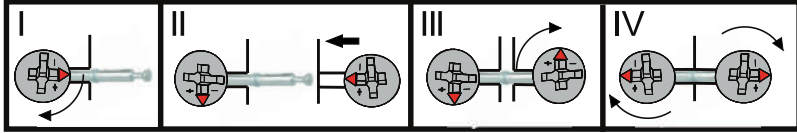

8

L-68

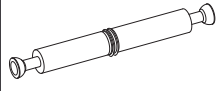

C30

x3

Ø20

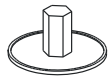

C0/4

x6

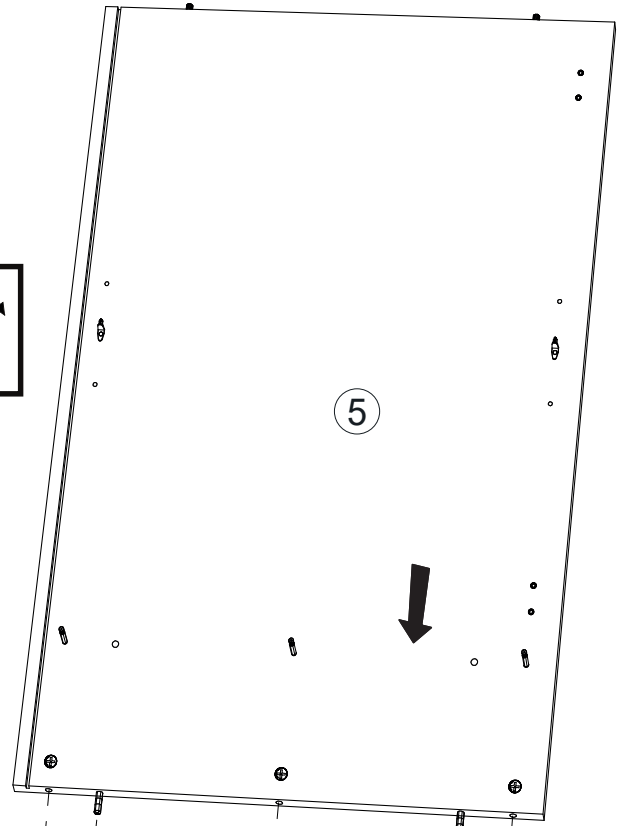
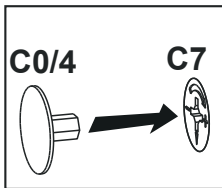
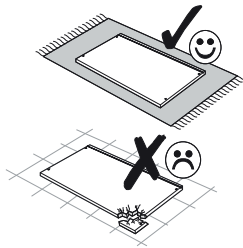
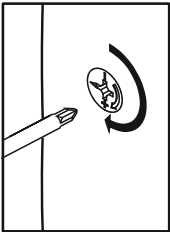
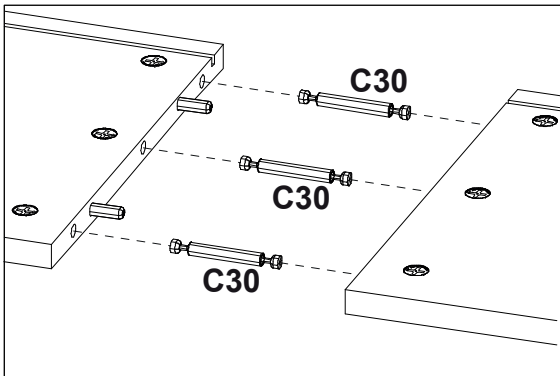
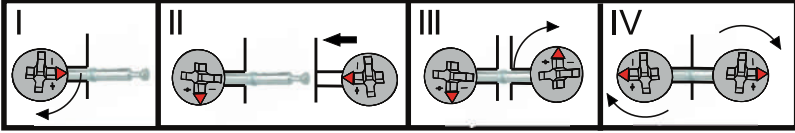

C30

C30

C30

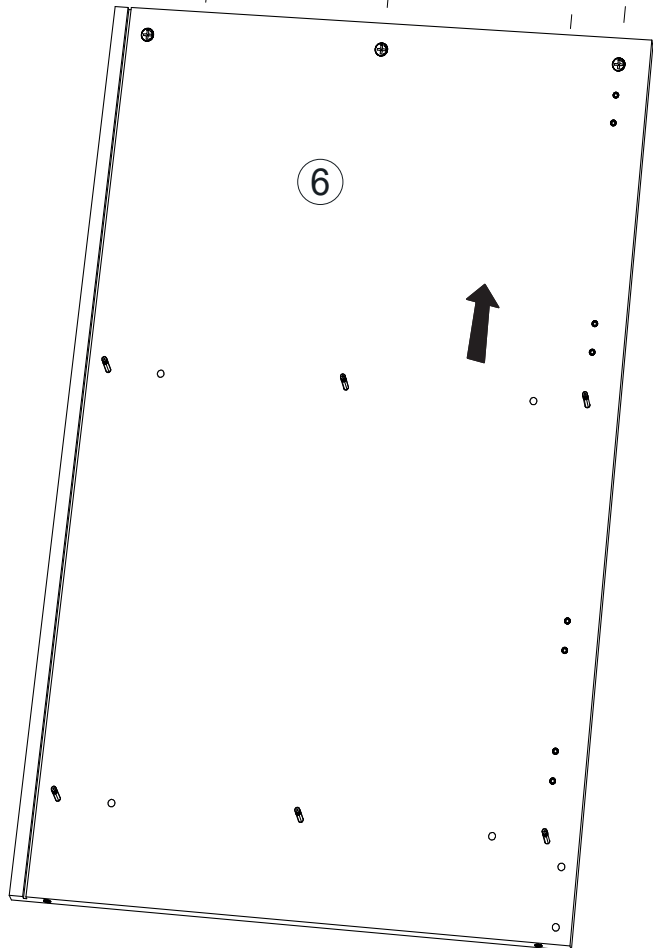

9

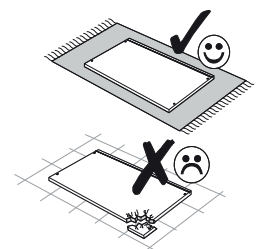
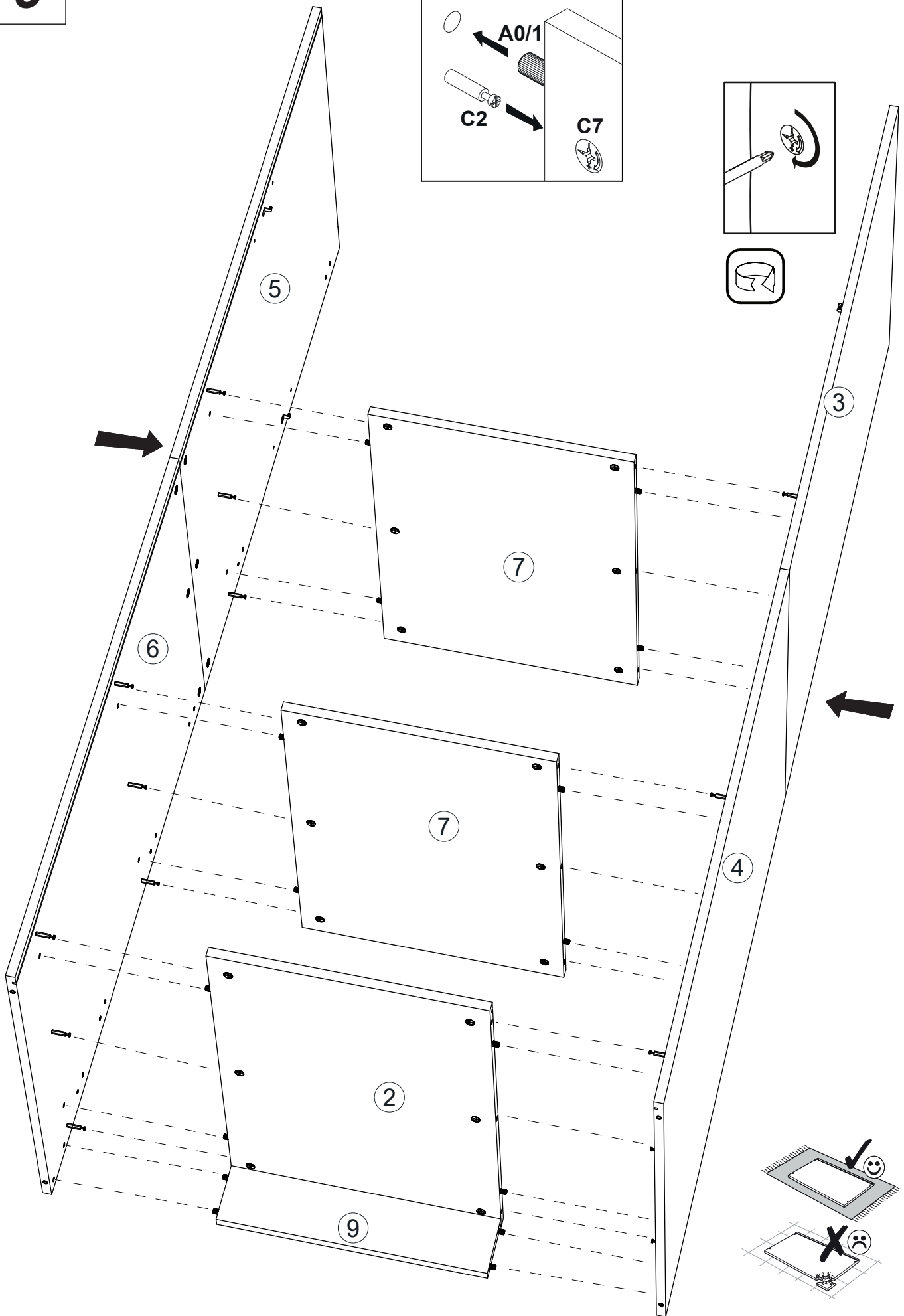
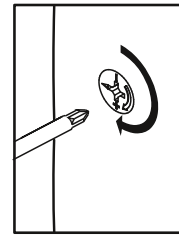
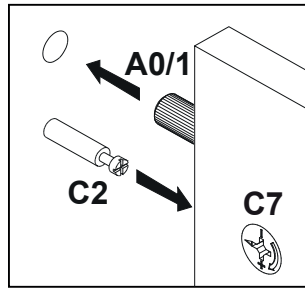

# 10

6,4x50



B1

x6

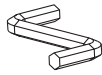

K

x1

Ø12



B0/3

x6

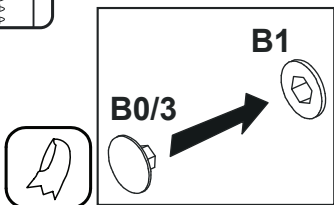
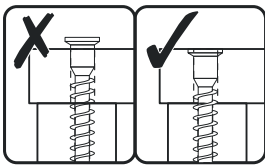
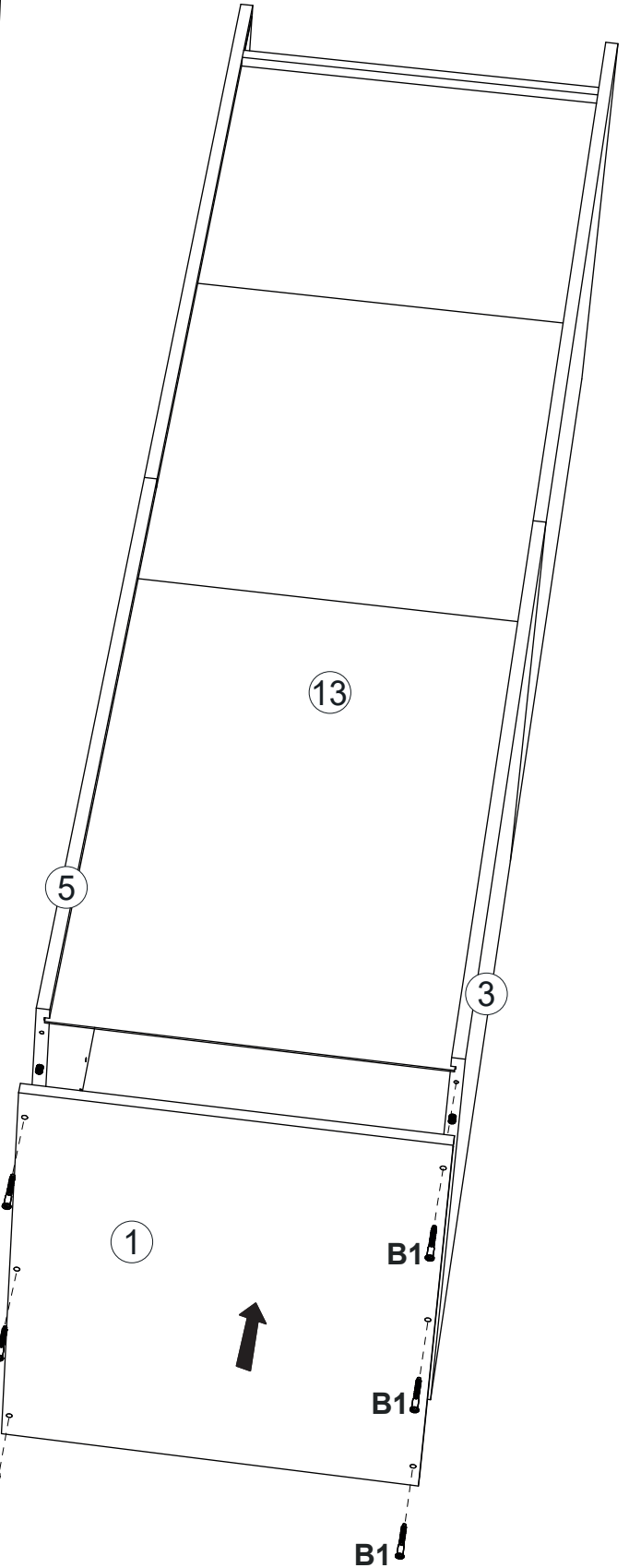
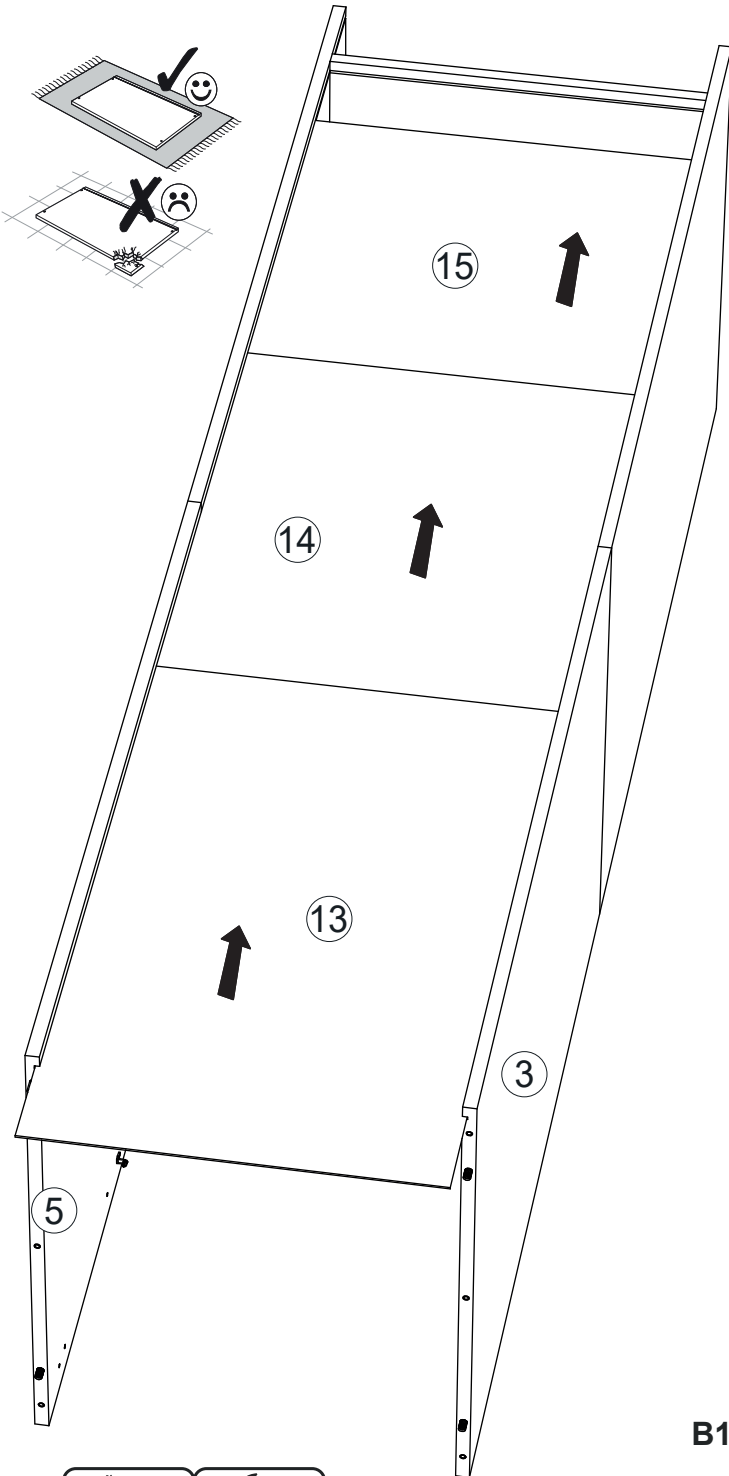
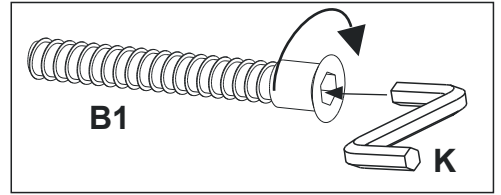

# 11

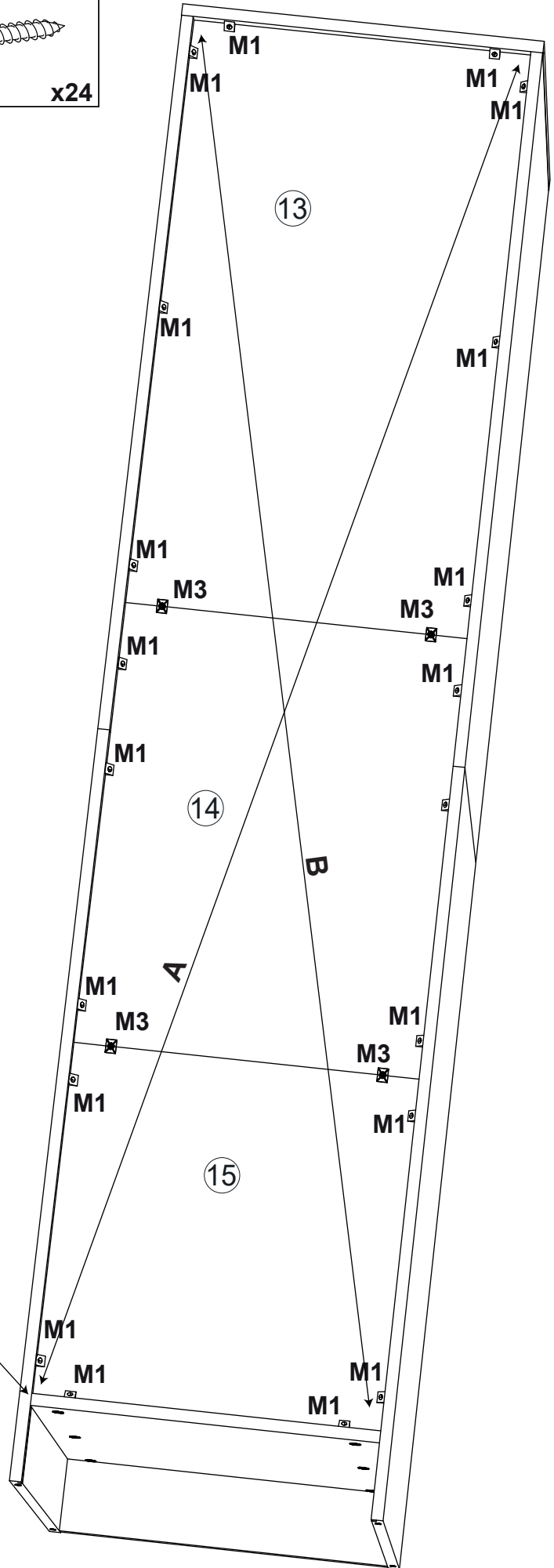
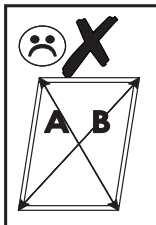
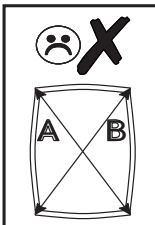
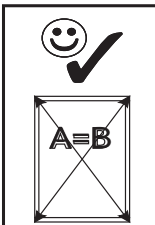
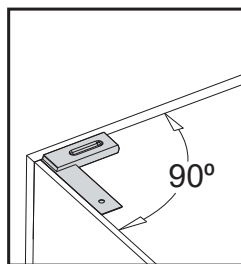
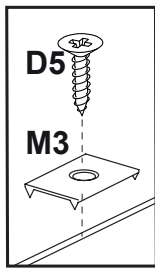
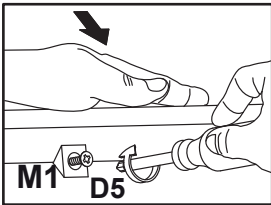
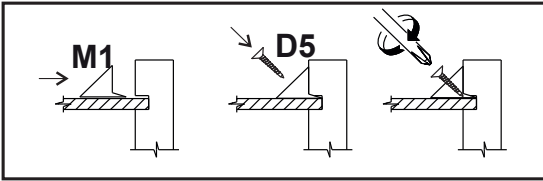
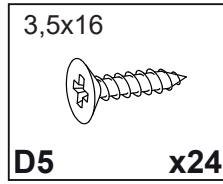
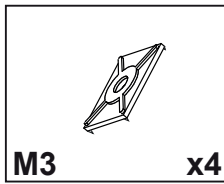
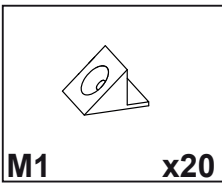

**12**

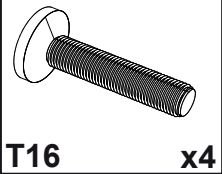

**T16** x4

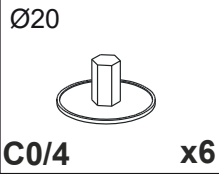

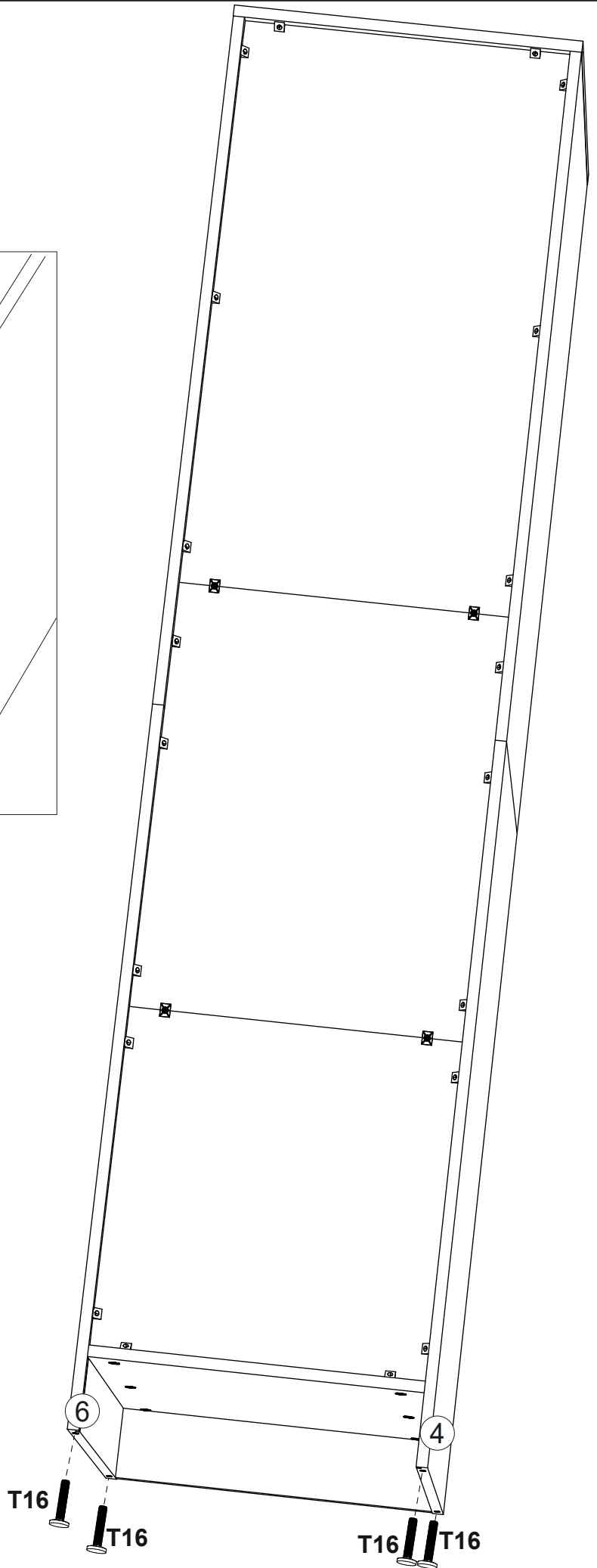
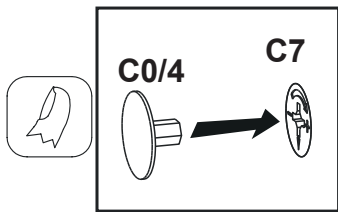
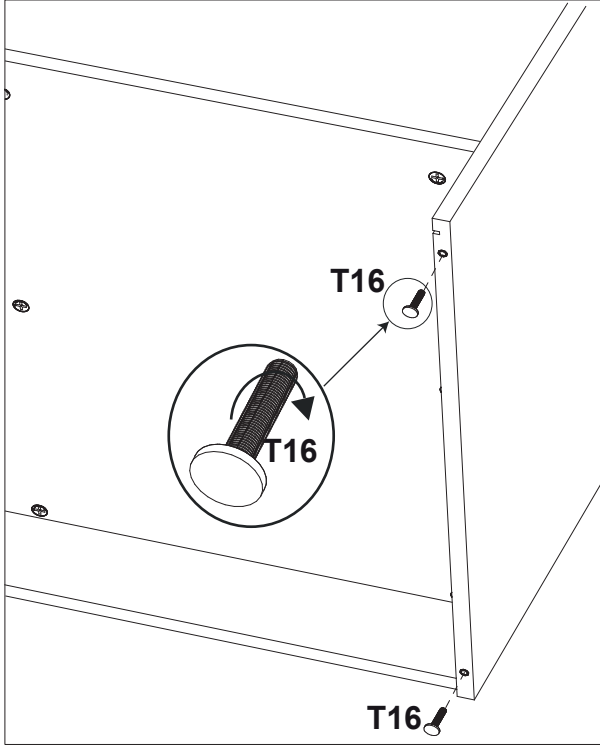

Ø20  
**C0/4** x6

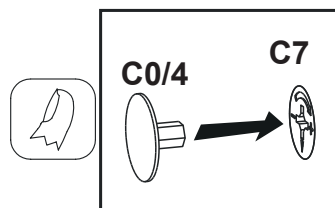
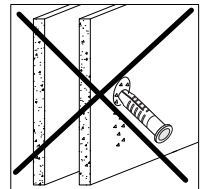
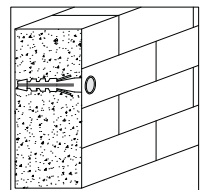
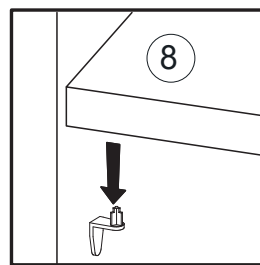
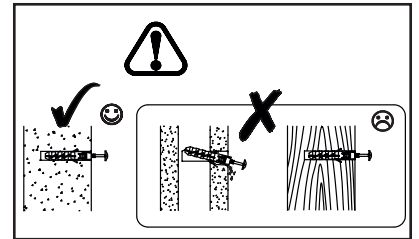
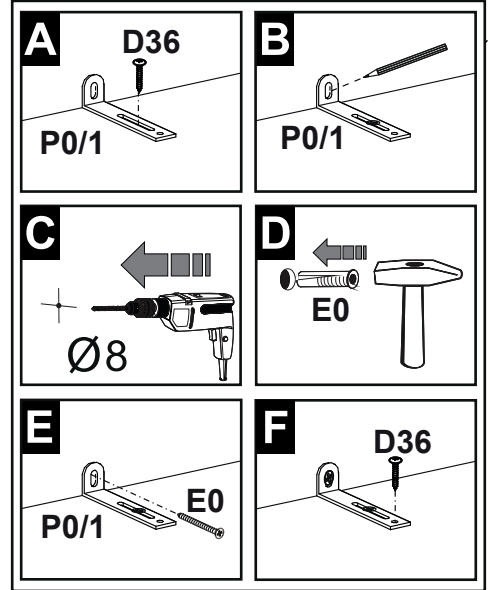
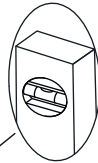
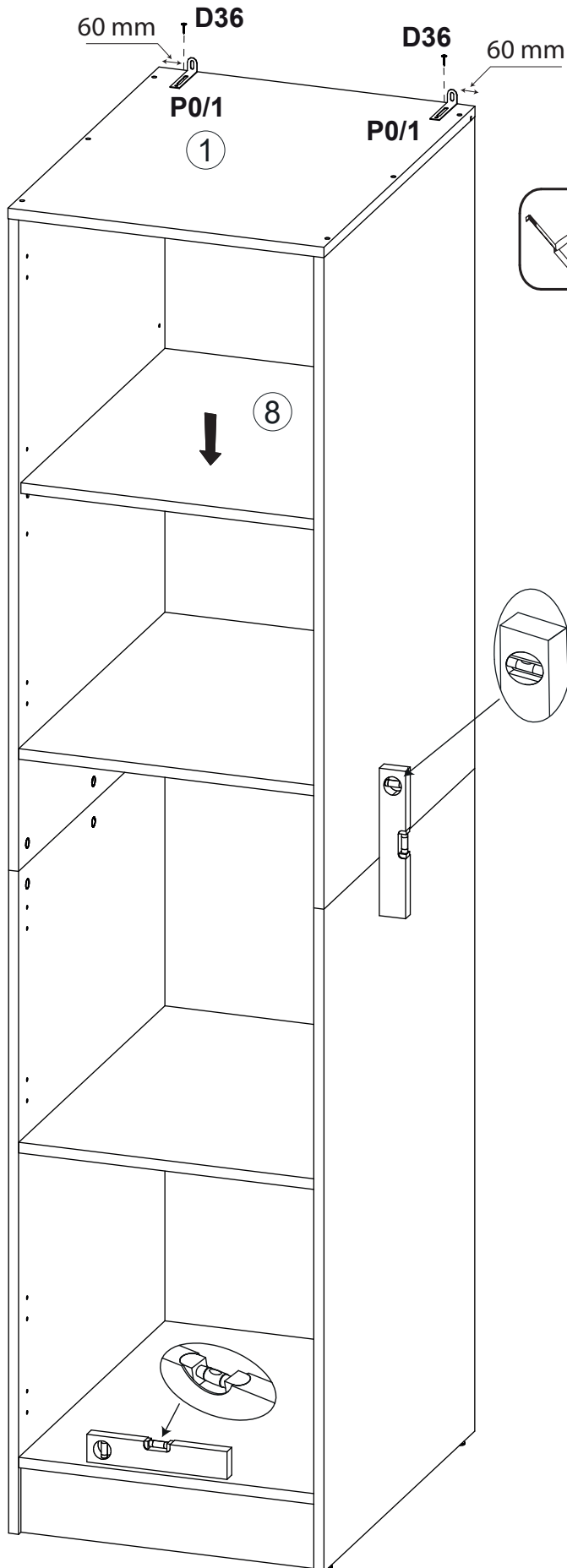
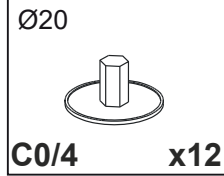
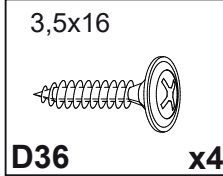
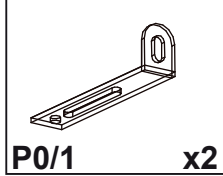
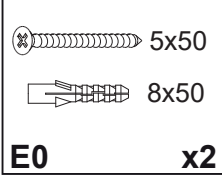

# 13

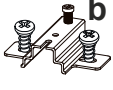

# 14

	$\varnothing 5$ 
J8/1b x6	C22/1 x12

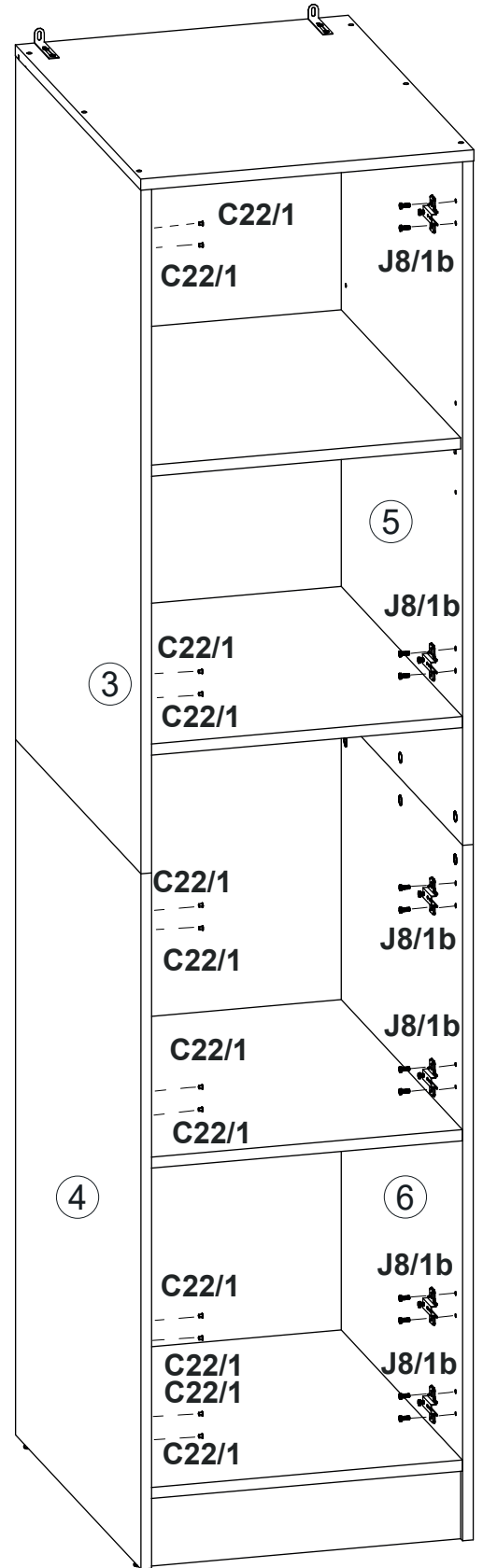
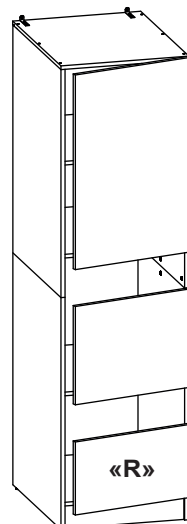
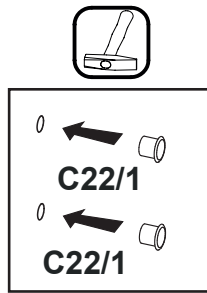
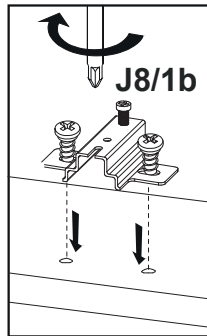
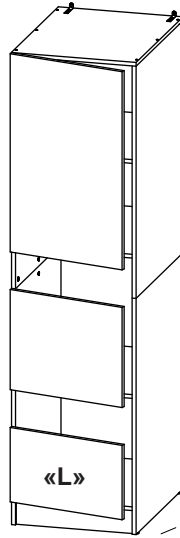
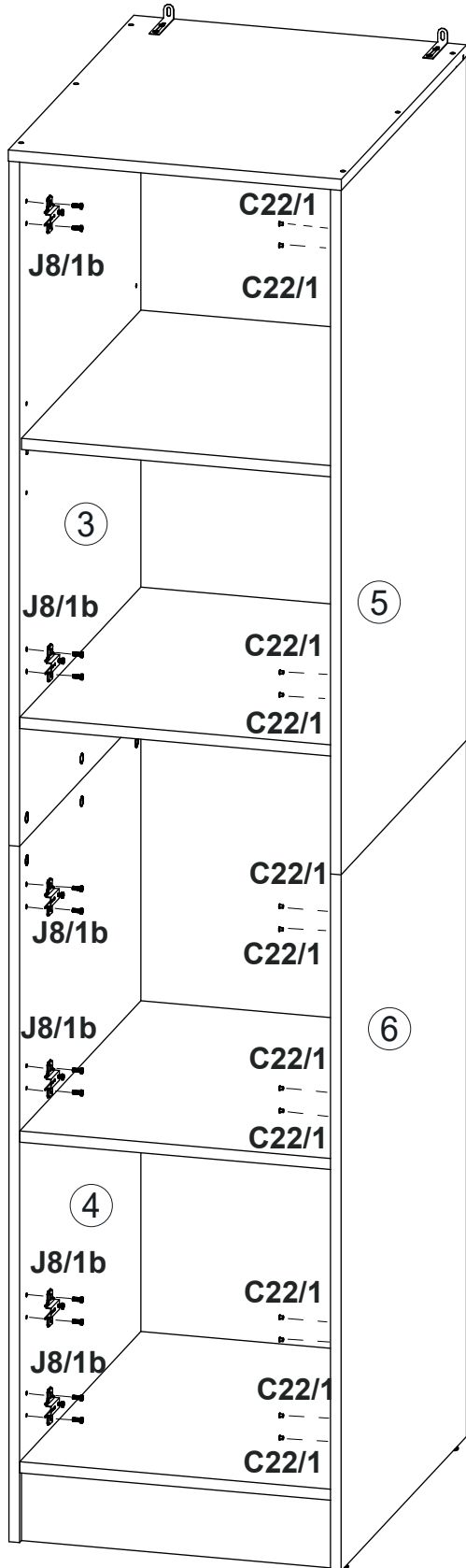

14

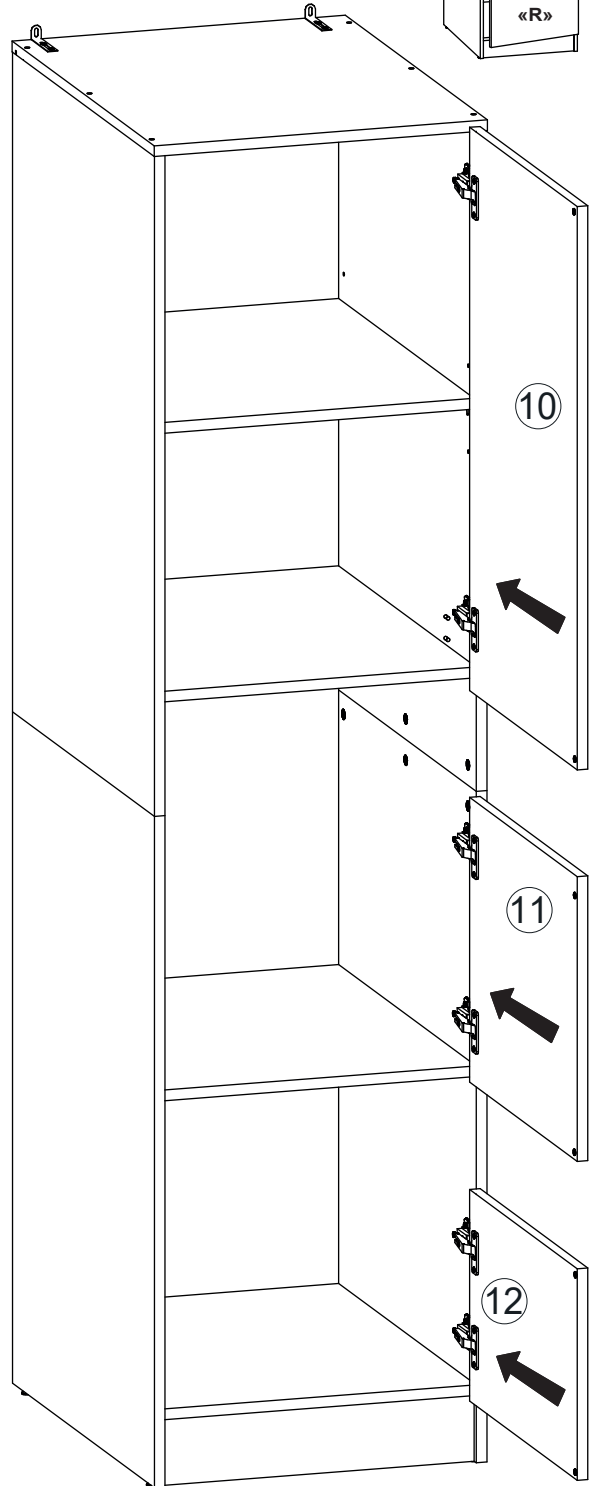
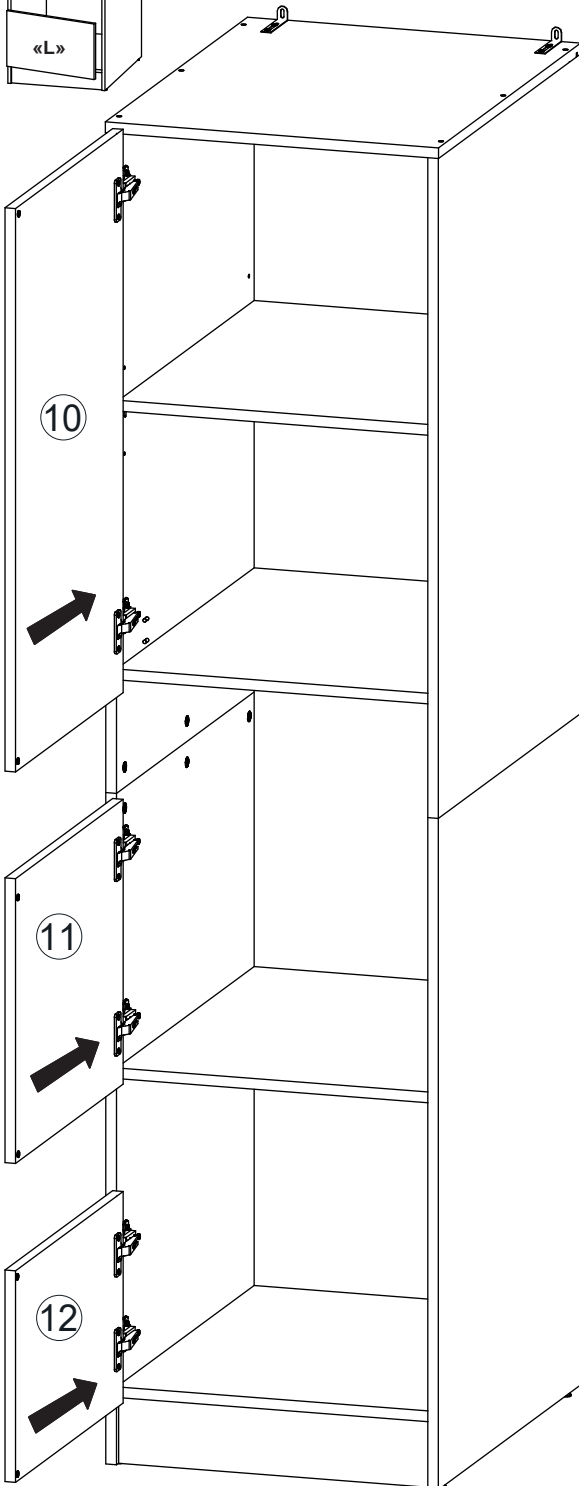
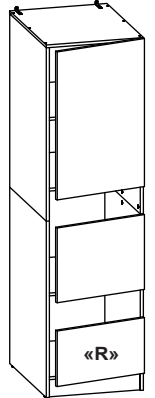
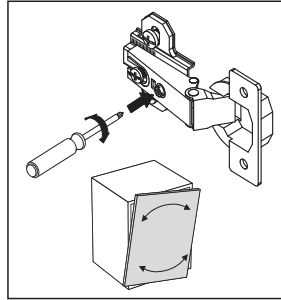
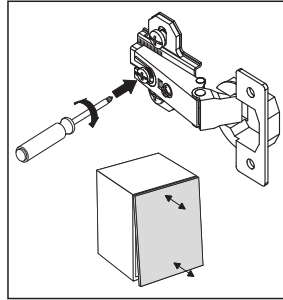
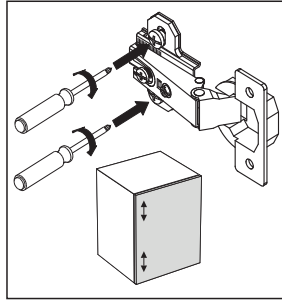
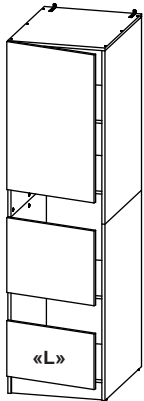
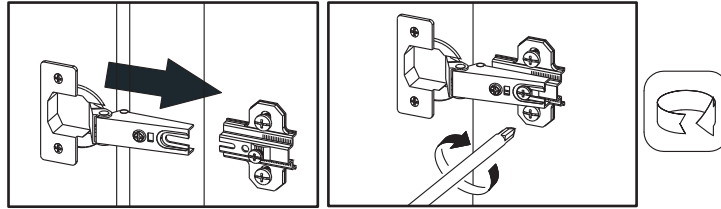

**DE WICHTIG! FÜR SPÄTERES NACHSCHLAGEN AUFBEWAHREN: SORGFÄLTIG LESEN****WARNUNG: Kleinteile, Verpackungsbeutel und Folien aufgrund von Erstickengefahr und möglichem Verschlucken von Babys und Kleinkindern fernhalten!**

Die Montage muss genau nach den Anweisungen des Herstellers erfolgen; andernfalls kann eine fehlerhafte Montage zu einem Sicherheitsrisiko führen, und bewahren Sie diese auf. Bei einer fehlerhaften Montage kann der Hersteller keine Haftung übernehmen. Nutzen Sie den Artikel nicht, wenn ein konstruktives Bauteil fehlt oder aufgrund einer Beschädigung in seiner Stabilität beeinträchtigt ist. Bei Nichtbeachtung, Änderungen am Produkt oder der Verwendung von nicht originalen Teilen entfallen jegliche Gewährleistung bzw. Haftungsansprüche. Unser Sortiment ist ausschließlich für den privaten Gebrauch konzipiert. Bei vielen Artikeln ist die Montageanleitung eine Wandbefestigung vorgesehen. Sollten Dübel-/Schrauben beliegen, sind diese ausschließlich für festes Mauerwerk geeignet. Informieren Sie sich vor der Wandmontage über das geeignete Montagematerial für Ihre Wand und tauschen Sie es ggf. aus. Achten Sie auf den Verlauf von wasser- oder stromführenden Leitungen. Die Montage und das Verlegen von Elektrischen, oder wasserführenden Leitungen sind nur von autorisiertem Fachpersonal durchzuführen. Ziehen Sie alle Schrauben und tragenden Verbindungsstücke regelmäßig nach, um eine dauerhafte Standsicherheit zu gewährleisten. Beachten Sie die Belastungsangaben in der Montageanleitung. Sollten in der Montageanleitung zusätzliche Sicherungsschrauben für eine sichere Wandbefestigung vorgesehen sein, müssen diese unbedingt montiert werden (z. B. Wandregale, Große Hängeschränke, ...).

Richten Sie die höhenverstellbaren Füße des Schrankes so aus, dass alle Füße fest auf dem Boden stehen und der Schrank nicht wackelt. In den Schrank können Waschmaschinen/Trockner in den maximalen Abmessungen von: Breite 64cm, Höhe 90cm und Gesamttiefe 64cm platziert werden. Platzieren Sie kleinere Geräte mittig, so dass in Tiefe und Breite noch mind. 20 mm Platz verbleibt. Beachten Sie unbedingt die Betriebs-, Bedienungs-, und Montageanweisungen des Geräteherstellers. Neue Möbel können in der Regel einen typischen Geruch verströmen. Der Neumöbelgeruch wird durch die Freisetzung verschiedenster flüchtiger Stoffe aus den verwendeten Materialien in geringsten Konzentrationen erzeugt. Diese Stoffe werden nicht nachgebildet und verflüchtigen sich nach entsprechendem Auslüften innerhalb kurzer Zeit von selbst. Achten Sie auf eine durchschnittliche Raumtemperatur von ca. 18-23 Grad Celsius und einer Raumluftfeuchte zwischen 40 – 55% und lüften Sie regelmäßig, um einer Schimmelbildung vorzubeugen. Reinigen Sie die Möbel mit leicht feuchten Baumwolltüchern. Vermeiden Sie Microfasertücher und Reinigungsmittel mit scheuernden und lösungsmittelhaltigen Zusätzen. Entfernen Sie stehende Feuchtigkeit umgehend. Hinweis: Um Kratzer auf dem Fußboden zu vermeiden bitte die Möbel vorsichtig anheben. NICHT schieben, kippen oder ziehen.

**WARNUNG** — Um ein Umkippen zu verhindern, muss dieses Produkt mit den mitgelieferten Wandbefestigungswinkel verwendet werden.

**ACHTUNG**

- In den Regalen dürfen nur Waschmaschinen und Trockner mit elektronischer Unwuchtkontrolle eingesetzt werden
- Es sind nur Kondensationstrockner zugelassen
- Die Schränke und Regale sind fest mit der Wand zu verbinden
- Bei den Regalen für 1 Gerät beträgt die maximale Belastung 120kg inkl. nasser Wäsche
- Sollte es durch Wasseraustritt zu Quellschäden kommen, ist das Möbel nicht mehr funktionsfähig und darf nicht mehr verwendet werden.
- Beachten Sie bitte die Einbau- und Benutzungsbedingungen des Geräteherstellers.
- Je nach Gerätehersteller muss ggf. eine Fußfixierung für die Waschmaschine/den Trockner verwendet werden

**GB IMPORTANT! KEEP FOR FUTURE REFERENCE: READ CAREFULLY****WARNING: Keep small parts, packaging bags, and films away from babies and small children due to the risk of suffocation and possible swallowing!**

Assembly must be carried out exactly according to the manufacturer's instructions; otherwise, incorrect assembly may lead to a safety hazard. Please retain these instructions. The manufacturer cannot accept liability for incorrect assembly. Do not use the item if a structural component is missing or its stability is compromised due to damage. Failure to comply with these instructions, modifications to the product, or the use of non-original parts will void all warranty and liability claims. Our product range is designed exclusively for private use. Many items require wall mounting according to the assembly instructions. If wall plugs/screws are included, they are suitable only for solid masonry. Before wall mounting, check which mounting hardware is suitable for your wall and replace it if necessary. Be aware of the location of water or electrical lines. The installation and routing of electrical or water lines must only be carried out by authorized personnel. Regularly tighten all screws and load-bearing connectors to ensure long-term stability. Observe the load specifications in the assembly instructions. If the assembly instructions specify additional securing screws for wall mounting, these must be installed (e.g., for wall shelves, large wall cabinets, etc.). Adjust the height-adjustable feet of the cabinet so that all feet are firmly on the floor and the cabinet does not wobble. Washing machines/dryers with maximum dimensions of 64 cm wide, 90 cm high, and 64 cm deep can be placed in the cabinet. Place smaller appliances in the center, leaving at least 20 mm of space in both depth and width. Always follow the operating, user, and installation instructions provided by the appliance manufacturer. New furniture smell is caused by the release of various volatile substances from the materials used, even in minute concentrations. These substances are not replenished and will dissipate on their own within a short time after proper ventilation. To prevent mold growth, maintain an average room temperature of approximately 18-23 degrees Celsius and a relative humidity between 40-55%. Ventilate regularly. Clean the furniture with slightly damp cotton cloths. Avoid microfiber cloths and cleaning agents containing abrasives or solvents. Remove any standing water immediately. Note: To avoid scratching the floor, lift the furniture carefully. DO NOT push, tilt, or pull it.

**WARNING** — To prevent tipping, this product must be used with the included wall mounting brackets.

**ATTENTION**

- Only washing machines and dryers with electronic imbalance control may be used in the shelves.
- Only condenser dryers are permitted.
- The cabinets and shelves must be securely attached to the wall.
- The maximum load for the shelves designed for one appliance is 120 kg, including wet laundry.
- If water leakage causes swelling damage, the furniture is no longer functional and must not be used.
- Please observe the appliance manufacturer's installation and operating instructions.
- Depending on the appliance manufacturer, a foot fixing may be required for the washing machine/dryer.

**FR IMPORTANT! À CONSERVER POUR TOUTE CONSULTATION ULTÉRIEURE. À LIRE ATTENTIVEMENT****AVERTISSEMENT : Tenir les petites pièces, les sacs d'emballage et les films plastiques à l'écart des bébés et des jeunes enfants en raison du risque d'étouffement et d'ingestion éventuelle !**

Le montage doit être effectué conformément aux instructions du fabricant ; un montage incorrect peut présenter un risque pour la sécurité. Veuillez conserver ces instructions pour toute consultation ultérieure. Le fabricant décline toute responsabilité en cas de dommages résultant d'un montage incorrect. N'utilisez pas l'article si l'un quelconque des éléments de construction ou si sa stabilité est compromise en raison d'un endommagement. Le non-respect de cette consigne, les modifications apportées au produit ou l'utilisation de pièces non originales entraînent l'annulation de toute garantie ou responsabilité. Notre assortiment est exclusivement conçu pour un usage privé. Pour de nombreux articles, les instructions de montage prévoient une fixation murale. Si des chevilles/vis sont fournies, elles ne sont adaptées qu'à une maçonnerie solide. Avant le montage mural, informez-vous sur le matériel de montage adapté à votre mur et remplacez-le le cas échéant. Faites attention au passage des conduites d'eau ou d'électricité. Le montage et la pose de câbles électriques ou de conduites d'eau ne doivent être effectués que par un personnel qualifié et autorisé. Resserrez régulièrement toutes les vis et les pièces d'assemblage porteuses afin de garantir une stabilité durable. Respectez les indications de charge figurant dans les instructions de montage. Si les instructions de montage régulent des vis de sécurité supplémentaires pour une fixation murale sûre, celles-ci doivent impérativement être montées (p. ex. étagères murales, grandes armoires suspendues, ...). Ajustez les pieds réglables en hauteur de l'armoire de manière à ce que tous les pieds reposent fermement sur le sol et que l'armoire ne vacille pas. L'armoire peut accueillir des lave-linge/sèche-linge de dimensions maximales de : Largeur 64cm, hauteur 90cm et profondeur totale 64cm. Placez les petits appareils au centre, de manière à ce qu'il reste encore au moins 20 mm d'espace en profondeur et en largeur. Respectez impérativement les instructions de fonctionnement, d'utilisation et de montage du fabricant de l'appareil. En règle générale, les meubles neufs peuvent dégager une odeur caractéristique. L'odeur des meubles neufs est due à la libération de substances volatiles les plus diverses à partir des matériaux utilisés en très faibles concentrations. Ces substances ne sont pas reproduites et s'évaporent d'elles-mêmes en peu de temps après une aération appropriée. Veillez à ce que la température moyenne de la pièce soit d'environ 18-23 degrés Celsius et que l'humidité de l'air ambiant soit comprise entre 40 et 55 % et aérez régulièrement pour éviter la formation de moisissures. Nettoyez les meubles avec des chiffons en coton légèrement humides. Évitez les chiffons en microfibrés et les produits de nettoyage contenant des additifs abrasifs ou des solvants. Éliminez immédiatement toute humidité stagnante. Remarque : pour éviter de rayer le sol, soulevez les meubles avec précaution. NE PAS pousser, incliner ou tirer.

**AVERTISSEMENT** — Pour éviter tout basculement, ce produit doit être utilisé avec les supports de fixation murale fournis.

**ATTENTION**

- Seuls les lave-linge et les sèche-linge équipés d'un contrôle électronique du balourd peuvent être utilisés sur les étagères.
- Seuls les sèche-linge à condensation sont autorisés
- Les armoires et les étagères doivent être solidement fixées au mur.
- Pour les étagères destinées à 1 appareil, la charge maximale est de 120 kg, linge mouillé compris.
- Si des fuites d'eau entraînent des dommages par gonflement, le meuble n'est plus fonctionnel et ne doit plus être utilisé.
- Veuillez respecter les conditions de montage et d'utilisation du fabricant de l'appareil.
- Selon le fabricant de l'appareil, il peut être nécessaire d'utiliser une fixation de pied pour le lave-linge/sèche-linge.

**PL WAŻNE! ZACHOWAĆ DO PÓŹNIEJSZEGO WGLĄDU. PROSZĘ UWAŻNIE PRZECZYTAĆ****OSTRZEŻENIE: Małe części, opakowania i folie należy trzymać z dala od niemowląt i małych dzieci ze względu na ryzyko zadławienia i połknięcia!**

Montaż należy wykonać ściśle według instrukcji producenta. W przeciwnym razie nieprawidłowy montaż może stanowić zagrożenie dla bezpieczeństwa. Prosimy zachować instrukcję do wykorzystania w przyszłości. Producent nie ponosi odpowiedzialności za szkody powstałe w wyniku nieprawidłowego montażu. Nie używaj produktu, jeśli brakuje elementu konstrukcyjnego lub jego stabilność jest osłabiona z powodu uszkodzenia. W przypadku niezgodności, modyfikacji produktu lub użycia nieoryginalnych części, wszelkie roszczenia z tytułu gwarancji lub odpowiedzialności zostaną unieważnione. Nasz asortyment produktów jest przeznaczony wyłącznie do użytku prywatnego. Zgodnie z instrukcją montażu, w przypadku wielu produktów przewidziany jest montaż na ścianie. Jeśli w zestawie znajdują się kotki/śruby ścienne, nadają się one wyłącznie do solidnego muru. Przed montażem na ścianie należy sprawdzić, jaki materiał montażowy jest odpowiedni dla danej ściany i w razie potrzeby wymienić go. Należy zwrócić uwagę na prowadzenie przewodów wodnych lub pod napięciem. Instalacja i prowadzenie kabli elektrycznych lub wodnych może być wykonywane wyłącznie przez autoryzowany personel specjalistyczny. Należy regularnie dokręcać wszystkie śruby i nośne elementy łączące, aby zapewnić stałą stabilność. Należy przestrzegać specyfikacji obciążenia podanych w instrukcji montażu. Jeśli w instrukcji montażu przewidziano dodatkowe śruby zabezpieczające do bezpiecznego montażu na ścianie, należy je zamontować (np. półki ścienne, duże szafki ścienne itp.). Nóżki szafki i regulacja wysokości należy ustawić tak, aby wszystkie nóżki mocno przylegały do podłogi, a szafka nie chwiała się. Pralki/suszarki o maksymalnych wymiarach: Szerokość 64 cm, wysokość 90 cm i całkowita głębokość 64 cm. Mniejsze urządzenia należy umieszczać pośrodku, tak aby na głębokości i szerokości pozostało co najmniej 20 mm wolnej przestrzeni. Należy zawsze przestrzegać instrukcji obsługi i instalacji producenta urządzenia. Nowe meble mogą zazwyczaj wydychać typowy zapach. Zapach nowych mebli powstaje w wyniku uwalniania różnych substancji lotnych z użytych materiałów w bardzo niskich stężeniach. Substancje te nie są odzwalniane i po odpowiednim wietrzeniu odpowiadają samoczynnie w krótkim czasie. Należy zapewnić średnią temperaturę w pomieszczeniu na poziomie ok. 18-23 stopni Celsjusza i wilgotność w pomieszczeniu na poziomie 40-55% oraz regularnie wietrzyć pomieszczenie, aby zapobiec rozwojowi pleśni. Meble należy czyścić lekko wilgotnymi ściereczkami bawełnianymi. Unikaj ściereczek z mikrofibry i środków czyszczących z dodatkami ściernymi lub na bazie rozpuszczalników. Natychmiast usuwać stojącą wilgoć. Uwaga: Aby uniknąć zarysowania podłogi, należy ostrożnie podnosić meble. NIE pchać, nie przechylać ani nie ciągnąć.

## Warnhinweise / Warning notice: DIN EN 14749: 2022-07 & DGUV Regel 108-007

**OSTRZEŻENIE** — Aby zapobiec przewróceniu się produktu, należy go używać z dołączonymi uchwytami ściennymi.

### UWAGA

- W regałach można używać wyłącznie pralek i suszarek z elektroniczną kontrolą niewyważenia.
- Dozwolone są wyłącznie suszarki kondensacyjne
- Szafy i półki muszą być solidnie przymocowane do ściany.
- W przypadku półek na 1 urządzenie maksymalne obciążenie wynosi 120 kg łącznie z mokrym praniem.
- Jeśli wyciek wody spowoduje uszkodzenie печнијеја, urządzenie przestanie działać i nie może być używane.
- Należy przestrzegać warunków instalacji i użytkowania podanych przez producenta urządzenia.
- W zależności od producenta urządzenia, w przypadku pralki/suszarki może być konieczne zastosowanie mocowania na nóżkach.

## **IT** **IMPORTANTE! CONSERVARE PER CONSULTAZIONE FUTURA. LEGGERE CON ATTENZIONE**

### **AVVERTENZA: Tenere le parti più piccole, i sacchetti di imballaggio e le pellicole lontano dalla portata di neonati e bambini piccoli, a causa del rischio di soffocamento e di possibile ingestione!**

Il montaggio deve essere eseguito seguendo scrupolosamente le istruzioni del produttore; in caso contrario, un montaggio errato può comportare rischi per la sicurezza. Si prega di conservare queste istruzioni per riferimento futuro. Il produttore non si assume alcuna responsabilità per danni derivanti da un montaggio errato.

Non utilizzare il prodotto se manca un componente strutturale o se la sua stabilità è compromessa da un danno. In caso di non conformità, di modifiche al prodotto o di utilizzo di parti non originali, decade qualsiasi diritto di garanzia o di responsabilità. La nostra gamma di prodotti è progettata esclusivamente per uso privato. Molti articoli sono progettati per il montaggio a parete secondo le istruzioni di installazione. Se sono inclusi tasselli/viti, questi sono adatti solo per muratura piena. Prima di procedere al montaggio a parete, verificare il materiale di montaggio adatto alla propria parete e, se necessario, sostituirlo. Prestare attenzione alla posa dei cavi elettrici o sotto tensione. L'installazione e la posa di cavi elettrici o conduttori d'acqua devono essere eseguite solo da personale specializzato autorizzato. Serrare regolarmente tutte le viti e le parti di collegamento portanti per garantire una stabilità permanente. Osservare le specifiche di carico riportate nelle istruzioni di montaggio. Se nelle istruzioni di montaggio sono previste viti di fissaggio supplementari per un montaggio a parete sicuro, è necessario montarle (ad esempio, mensole a muro, armadi a muro di grandi dimensioni, ecc.) Allineare i piedini regolabili in altezza dell'armadio in modo che tutti i piedini siano ben saldi al pavimento e l'armadio non traballi. Lavatrici/asciugatrici con dimensioni massime di: Larghezza 64 cm, altezza 90 cm e profondità totale 64 cm. Posizionare gli elettrodomestici più piccoli al centro, in modo che rimangano almeno 20 mm di spazio in profondità e larghezza. Seguire sempre le istruzioni per l'uso e l'installazione del produttore dell'apparecchio. I mobili nuovi di solito emettono un odore tipico. L'odore dei mobili nuovi è prodotto dal rilascio di varie sostanze volatili dai materiali utilizzati in concentrazioni molto basse. Queste sostanze non vengono riprodotte ed evaporano da sole in breve tempo dopo un'adeguata ventilazione. Assicurare una temperatura media dell'ambiente di circa 18-23 gradi Celsius e un'umidità ambientale compresa tra il 40 e il 55% e ventilare regolarmente per evitare la formazione di muffe. Pulire i mobili con panni di cotone leggermente umidi. Evitare panni in microfibra e detergenti con additivi abrasivi o a base di solventi. Rimuovere immediatamente l'umidità stagnante.

Nota: per evitare di graffiare il pavimento, sollevare i mobili con cautela. NON spingere, inclinare o tirare.

**ATTENZIONE:** Per evitare il ribaltamento, questo prodotto deve essere utilizzato con le staffe di montaggio a parete fornite.

### ATTENZIONE

- Negli scaffali possono essere utilizzate solo lavatrici e asciugatrici con controllo elettronico dello squilibrio.
- Sono ammesse solo asciugatrici a condensazione
- Gli armadi e i ripiani devono essere saldamente fissati alla parete.
- Per i ripiani per 1 apparecchio, il carico massimo è di 120 kg, compresa la biancheria bagnata.
- Se la perdita d'acqua provoca danni al gonfiore, l'apparecchio non è più funzionante e non può più essere utilizzato.
- Osservare le condizioni di installazione e di utilizzo indicate dal produttore dell'apparecchio.
- A seconda del produttore dell'apparecchio, potrebbe essere necessario utilizzare un fissaggio a pedale per la lavatrice/asciugatrice.

## **ESP** **¡IMPORTANTE! CONSERVE ESTE DOCUMENTO PARA FUTURAS CONSULTAS. LÉALO DETENIDAMENTE**

### **ADVERTENCIA: Mantenga las piezas pequeñas, las bolsas de embalaje y las láminas fuera del alcance de bebés y niños pequeños por peligro de asfixia y posible ingestión.**

El montaje debe realizarse siguiendo estrictamente las instrucciones del fabricante; de lo contrario, un montaje incorrecto podría suponer un riesgo para la seguridad. Conserve estas instrucciones para futuras consultas. El fabricante no se responsabiliza de los daños derivados de un montaje incorrecto.

No utilice el producto si falta algún componente estructural o si su estabilidad se ve afectada por daños. En caso de incumplimiento, modificación del producto o uso de piezas no originales, se invalidará cualquier reclamación de garantía o responsabilidad. Nuestra gama de productos está diseñada exclusivamente para uso privado. De acuerdo con las instrucciones de montaje, en muchos artículos está prevista la fijación a la pared. Si se incluyen tacos/tornillos, éstos sólo son adecuados para mampostería maciza. Antes del montaje en la pared, averigüe qué material de montaje es adecuado para su pared y sustitúyalo en caso necesario. Preste atención al tendido de cables de agua o de corriente. La instalación y el tendido de cables eléctricos o conductores de agua sólo deben ser realizados por personal especializado autorizado. Apriete regularmente todos los tornillos y piezas de unión portantes para garantizar una estabilidad permanente. Tenga en cuenta las especificaciones de carga de las instrucciones de montaje. En caso de que en las instrucciones de montaje se prevean tornillos de fijación adicionales para un montaje seguro en la pared, éstos deberán colocarse (p. ej. estantes murales, armarios murales grandes, etc.).

Alinee los pies regulables en altura del armario de forma que todos los pies queden firmemente apoyados en el suelo y el armario no se tambalee. Lavadoras/secadoras con dimensiones máximas de: Anchura 64cm, altura 90cm y profundidad total 64cm. Coloque los aparatos más pequeños en el centro, de forma que quede un espacio mínimo de 20 mm en la profundidad y la anchura. Siga siempre las instrucciones de funcionamiento e instalación del fabricante del aparato. Los muebles nuevos suelen emitir un olor característico. El olor a mueble nuevo se produce por la liberación de diversas sustancias volátiles de los materiales utilizados en concentraciones muy bajas. Estas sustancias no se reproducen y se evaporan por sí solas en poco tiempo tras una ventilación adecuada. Garantice una temperatura ambiente media de unos 18-23 grados centígrados y una humedad ambiente de entre el 40 y el 55% y ventile regularmente para evitar la formación de moho. Limpie los muebles con paños de algodón ligeramente humedecidos. Evite los paños de microfibra y los productos de limpieza con aditivos abrasivos o disolventes. Elimine inmediatamente la humedad estancada. Nota: Para evitar rayar el suelo, levante los muebles con cuidado. NO lo empuje, incline ni tire de él.

**ADVERTENCIA:** Para evitar que el producto se vuelque, debe utilizarse con los soportes de montaje en pared suministrados.

### ATENCIÓN

- En los bastidores sólo se pueden utilizar lavadoras y secadoras con control electrónico de desequilibrio
- Sólo se permiten secadoras de condensación
- Los armarios y estantes deben estar firmemente sujetos a la pared
- En las estanterías para 1 aparato, la carga máxima es de 120 kg, incluida la ropa húmeda
- Si las fugas de agua causan daños por hinchamiento, el aparato deja de ser funcional y no puede utilizarse.
- Tenga en cuenta las condiciones de instalación y uso del fabricante del aparato.
- Dependiendo del fabricante del aparato, puede ser necesario utilizar una fijación de pie para la lavadora/secadora

## **BG** **ВАЖНО! ЗАПАЗЕТЕ ЗА ПО-КЪСНА КОНСУЛТАЦИЯ. ПРОЧЕТЕТЕ ВНИМАТЕЛНО**

### **ПРЕДУПРЕЖДЕНИЕ: Дръжете малките части, опаковъчните торбички и фолиото далеч от бебета и малки деца поради опасност от задушаване и възможно поглъщане!**

Сглобяването трябва да се извърши точно съгласно инструкциите на производителя; в противен случай неправилното сглобяване може да представлява риск за безопасността. Моля, запазете тези инструкции за бъдещи справки. Производителят не носи отговорност за щети, причинени от неправилно сглобяване. Не използвайте продукта, ако липсва структурен компонент или стабилността му е нарушена поради повреда. В случай на несъответствие, модификации на продукта или използване на неоригинални части, всякакви претенции за гаранция или отговорност ще бъдат анулирани. Нашата продуктова гама е предназначена изключително за частна употреба. Според инструкциите за монтаж много от артикулите са предназначени за монтаж на стена. Ако в комплекта са включени дюбели/винтове за стена, те са подходящи само за масивна зидария. Преди да монтирате на стената, разберете кой монтажен материал е подходящ за вашата стена и ако е необходимо, го сменете. Обърнете внимание на прокарването на кабелите за вода или кабелите под напрежение. Монтажът и прокарването на електрически или водопроводни кабели трябва да се извършва само от оторизиран специализиран персонал. Затягайте редовно всички винтове и носещи съзвръзачи части, за да осигурите постоянна стабилност. Спазвайте спецификациите за натоварване в инструкциите за монтаж. Ако в инструкциите за монтаж са предвидени допълнителни осигурителни винтове за сигурен монтаж на стена, те трябва да бъдат монтирани (напр. стени рафтове, големите стени шкафове и др.).

Подравнете регулируемите по височина крачета на шкафа, така че всички крачета да са здраво стипани на пода и шкафът да не се клати. Пeralни/сушилни машини с максимални размери от: Ширина 64 см, височина 90 см и обща дълбочина 64 см. Поставете по-малките уреди в центъра, така че да останат поне 20 мм разстояние в дълбочина и ширина. Винаги спазвайте инструкциите за експлоатация и монтаж на производителя на уреда. Новите мебели обикновено могат да излъчват типична миризма. Миризмата на новите мебели се получава от отделането на различни летливи вещества от използваните материали в много ниски концентрации. Тези вещества не се възпроизвеждат и се изпаряват от само себе си за кратко време след подходящо проветряване. Осигурете средна стайна температура от около 18-23 градуса по Целзий и влажност на въздуха в помещението между 40 и 55 % и проветрявайте редовно, за да предотвратите появата на мухъл. Почиствайте мебелите с леко влажни памучни кърпи. Избягвайте кърпи от микрофибър и почистващи препарати с абразивни добавки или тиквита на основата на разтворители. Незабавно отстранете застоялата влага.

**Забележка:** За да избегнете надраскване на пода, моля, повдигайте мебелите внимателно. НЕ бутайте, наклоняйте или дърпайте.

**ПРЕДУПРЕЖДЕНИЕ** — За да се предотврати преобръщане, този продукт трябва да се използва с предоставените скоби за стенов монтаж.

### ВНИМАНИЕ

- В стелажите могат да се използват само перални и сушилни машини с електронен контрол на дисбаланса.
- Допускат се само сушилни с кондензация
- Шкафовете и рафтовете трябва да са здраво закрепени към стената
- За рафтовете за 1 уред максималното натоварване е 120 kg, включително мокро пране
- Ако изтичане на вода причини повреда на подутината, уредът вече не функционира и не може да се използва.
- Моля, спазвайте условията за монтаж и употреба, посочени от производителя на уреда.
- В зависимост от производителя на уреда може да се наложи използването на кранчо закрепване за пералната машина/сушилнята

## **CZ** **DŮLEŽITÉ! USCHOVEJTE PRO POZDĚJŠÍ POTŘEBU. POZORNĚ SI PŘEČTĚTE**

### **VAROVÁNÍ: Malé části, obalové sáčky a fólie uchovávejte mimo dosah kojenců a malých dětí z důvodu nebezpečí udušení a možného spolknutí!**

Montáž musí být provedena přesně podle pokynů výrobce; jinak může nesprávná montáž představovat bezpečnostní riziko. Uchovejte si prosím tyto pokyny pro budoucí použití. Výrobce nenese odpovědnost za škody způsobené nesprávnou montáží.

Výrobek nepoužívejte, pokud chybí některý konstrukční prvek nebo je jeho stabilita narušena v důsledku poškození. V případě nedodržení předpisů, úprav výrobku nebo použití neoriginálních dílů budou veškeré nároky na záruku nebo odpovědnost zrušeny. Naš sortiment výrobků je určen výhradně pro soukromé použití. Podle montážního návodu je u mnoha položek zajištěna montáž na stěnu. Pokud jsou součástí dodávky hmoždinky/šrouby do zdi, jsou vhodné pouze pro pevné zdvo. Před montáží na stěnu zjistěte, jaký montážní materiál je pro vaši stěnu vhodný, a případně jej vyměňte. Dbejte na vedení kabelů vody nebo kabelů pod napětím. Instalaci a vedení elektrických nebo vodovodních kabelů smí provádět pouze autorizovaný odborný personál. Pravidelně dotahujte všechny šrouby a nosné spojovací části, aby byla zajištěna tvrdá stabilita. Dodržujte údaje o zatížení uvedené v montážním návodu. Pokud jsou v návodu k montáži uvedeny další zajišťovací šrouby pro bezpečnou montáž na stěnu, je nutné je namontovat (např. nástěnné police, velké nástěnné skříně atd.).

Vyrovnejte výškové nastavitelné nožičky skříněk tak, aby všechny nožičky pevně stály na podlaze a skříňka se nekývala. Pračky/sušičky s maximálními rozměry: šířka 64 cm, výška 90 cm a celková hloubka 64 cm. Menší spotřebiče umístěte doprostřed tak, aby na hloubku a šířku zůstalo alespoň 20 mm místa. Vždy dodržujte návod k obsluze a instalaci od výrobce spotřebiče. Nový nábytek může obvykle vydávat typický zápach. Zápach nového nábytku vzniká uvolňováním různých těkavých látek z použitých materiálů ve velmi nízkých koncentracích. Tyto látky se nereprodukují a po vhodném odvětrání se v krátké době samy vypaří. Zajistěte průměrnou teplotu v místnosti přibližně 18-23 stupňů Celsia a vlhkost vzduchu v místnosti mezi 40-55 % a pravidelně větrejte, abyste zabránili vzniku plísní. Nábytek čistěte mírně navlhčenými bavlněnými utěrkami. Vyhněte se utěrkám z mikrovlákna a čistícím prostředkům s abrazivními přísadami nebo přísadami na bázi rozpouštědel. Okamžitě odstraňte veškerou stojící vlhkost.

**Poznámka:** Abyste zabránili poškrábání podlahy, zvedejte nábytek opatrně. NETAČTE, NEKLAŇJTE ANI NETAHEJTE.

**VAROVÁNÍ** — Aby se zabránilo převrácení, musí být tento výrobek používán s dodanými nástěnnými držáky.

## Warnhinweise / Warning notice: DIN EN 14749: 2022-07 & DGUV Regel 108-007

### POZOR

- V režiech lze používat pouze pračky a sušičky s elektronickou kontrolou nevyváženosti.
- Povoleny jsou pouze kondenzační sušičky
- Skříně a police musí být pevně připevněny ke stěně
- U políc pro 1 spotřebič je maximální zatížení 120 kg včetně mokrého prádla.
- Pokud zatečení vody způsobí poškození bobtnání, přístroj přestane být funkční a nesmí se dále používat.
- Dodržujte podmínky instalace a používání stanovené výrobcem spotřebiče.
- V závislosti na výrobci spotřebiče může být u pračky/sušičky nutné použít upevnění nožiček.

## ĒĀHTISI HOIDKE HILISEMAKS KASUTAMISEKS ALLES. LUGEGE HOOLIKALT LĀBI

### HOIATUS: Hoidke väikesed osad, pakendikotid ja kiled imikutest ja väikelastest eemal lämbumisohtu ja võimaliku allaneelamise tõttu!

Kokkupanek tuleb läbi viia täpselt vastavalt tootja juhistele; vastasel juhul võib vale kokkupanek kujutada endast ohtu. Palun hoidke need juhised alles edaspidiseks kasutamiseks. Tootja ei vastuta valest kokkupanekust tulenevate kahjude eest.

Ärge kasutage toodet, kui mõni konstruktsioonelement puudub või selle stabiilsus on kahjustuste tõttu häiritud. Nõutele mittevastavuse, toote muutmise või mitte-originaalosalade kasutamise korral kaotavad kõik garantii- ja vastutusnõuded kehtivuse. Meie tootevalik on mõeldud ainult isiklikuks kasutamiseks. Vastavalt montaažijuhistele on paljude toodete puhul ette nähtud seinakinnitus. Kui kaasas on seinapistikud/kruvid, siis sobivad need ainult tahke müüritise jaoks. Enne seinale kinnitamist selgitage välja, milline kinnitustmaterjal sobib teie seinale ja vajadusel vahetage see välja. Pöörake tähelepanu vee- või pinge all olevate kaablite kulgemisele. Elektri- või veejuhtmete paigaldamist ja marsruutimist tohib teostada ainult volitatud spetsialist. Pingutage regulaarselt kõiki kruvisid ja kandvaid ühendusosi, et tagada püsiv stabiilsus. Järgige koostamisjuhendis toodud koormusnõudeid. Kui paigaldusjuhendis on ette nähtud täiendavad kinnituskruvid turvaliseks seinakinnituseks, tuleb need paigaldada (nt seinariiuilid, suured seinakapid jne).

Joondate kapi reguleeritava kõrgusega jalad nii, et kõik jalad oleksid kindlalt pörandal ja kapi ei kõigiks. Pesumasinal/kuivatusmasinal, mille maksimaalsed mõõtmed on: Laius 64 cm, kõrgus 90 cm ja kogusügavus 64 cm. Asetage väikesed seadmed seadmele, et särgavusele ja laiusale jääks vähemalt 20 mm ruumi. Järgige alati seadme tootja kasutus- ja paigaldusjuhiseid. Uus mööbel võib tavaliselt eritada tüüplist lõhna. Uue mööbli lõhn tekib erinevate lenduvate ainetega eraldumisel kasutatud materjalidest väga väikestes kontsentratsioonides. Need ained ei kordu ja aurustuvad pärast asjakohast ventilatsiooni lõhke aja jooksul iseenesest. Tagage keskmise tootetemperatuur umbes 18-23 kraadi Celsiuse järgi ja toa õhuniiskus vahemikus 40-55% ning tuulutage regulaarselt, et vältida hallituse teket. Puhastage mööblit kergelt niiske puuvillase lapiga. Vältige mikrokiudlappi ja puhastusvahendeid, mis sisaldavad abrasiivseid või lahustipõhiseid lisandeid. Eemaldage seisev niiskus kohe.

**Märkus:** Et vältida pörand krummistamist, tõstke mööblit ettevaatlikult. Ärge lükake, kallutage ega tõmmake.

**HOIATUS** — Ümbermineku vältimiseks tuleb toodet kasutada koos kaasasolevate seinakinnitusklaabritega.

#### TÄHELEPANU

- Riulites tohib kasutada ainult elektroonilise tasakaalustamatus kontrolliga pesumasinaid ja kuivatusmasinaid.
- Lubatud on ainult kondensaatoriga kuivatid
- Kapid ja riulid peavad olema kindlalt seinale külge kinnitatud.
- 1 seadme jaoks mõeldud riulite maksimaalne koormus on 120 kg, kaasa arvatud märg pesu.
- Kui vee lekkimine põhjustab paisumiskahjustusi, ei ole seade enam töökorras ja seda ei tohi enam kasutada.
- Palun järgige seadme tootja paigaldus- ja kasutusjuhiseid.
- Sõltuvalt seadme tootjast võib olla vaja kasutada pesumasina/kuivatusmasina jalapealseid kinnitusi

## HR VAŽNO! SAČUVATI ZA KASNIJE PONOVO ČITANJE. POZORNO PROČITATI

### FIGYELMEZTETÉS: Az apró alkatrészeket, csomagolózacskókat és fóliákat tartsa távol csecsemőktől és kisgyermekektől

#### fulladásveszély és esetleges lenyelés miatt!

Surinkimas turi būti atliekamas tiksliai pagal gamintojo instrukcijas; priešingu atveju neteisėtas surinkimas gali kelti pavojų saugai. Prašome išsaugoti šias instrukcijas ateičiai. Gamintojas neprisiima atsakomybės už žalą, atsiradusią dėl neteisėingo surinkimo.

Ne használja a terméket, ha valamelyik szerkezeti elem hiányzik, vagy ha a stabilitása sérülés miatt romlott. Nem megfelelőség, a termék módosítása vagy nem eredeti alkatrészek használata esetén minden garancia- vagy felelősségi igény érvényét veszti. Termékinálatunkat kizárólag magánhasználatra terveztük. Az összeszerelési útmutatónak megfelelően számos termék esetében biztosított a falra szerelés. Amennyiben fali dübelek/csavarak vannak mellékelve, ezek csak tömör falazathoz alkalmasak. A falra szerelés előtt tájékozódjon arról, hogy milyen rögzítőanyag alkalmas az Ön falához, és szükség esetén cserélje ki. Figyeljen a víz- vagy feszültség alatt álló kábelek elvezetésére. Az elektromos vagy vízvezetők kábelek felszerelését és elvezetését csak erre felhatalmazott szakember végezheti. A tartós stabilitás érdekében rendszeresen húzza meg az összes csavart és teherhordó csatlakozó alkatrészt. Tartsa be a szerelési útmutatóban szereplő terhelési előírásokat. Ha a szerelési utasításban a biztonságos falra szereléshez további rögzítő csavarok szerepelnek, ezeket fel kell szerelni (pl. fali polcok, nagyméretű fali szekrények stb.).

Igazítsa a szekrényt állítható magasságú lábait úgy, hogy minden láb szilárdan a padlón álljon, és a szekrény ne ingogjon. A mosógépek/szárítógépek maximális méretei: Szélesség 64 cm, magasság 90 cm és teljes mélység 64 cm. A kisebb készülékeket helyezze középre úgy, hogy a mélységben és a szélességben legalább 20 mm hely maradjon. Mindig kövesse a készülék gyártójának kezelési és telepítési utasításait. Az új bútorok általában jellegzetes szagot árasztanak. Az új bútor szagát a felhasználni anyagokból nagyon alacsony koncentrációban felszabaduló különböző illékony anyagok okozzák. Ezek az anyagok nem reprodukálódnak, és megfelelő szellőztetés után rövid időn belül maguktól elpárolognak. Biztosítson kb. 18-23 Celsius-fokos átlagos szobahőmérsékletet és 40-55% közötti páratartalmat, és rendszeresen szellőztessen a penészesedés megelőzése érdekében. Tisztítsa a bútorokat enyhén nedves pamutkendővel. Kerülje a mikroszálas kendőket és a csiszoló vagy oldószert alapú adalékanyagokat tartalmazó tisztítószereket. Azonnal távolítsa el az álló nedvességet.

**Megjegyzés:** A padló karcolásának elkerülése érdekében óvatosan emelje fel a bútorokat. NEM szabad tolni, dönteni vagy húzni.

**ISPÉJIMAS.** Kad gaminyus neapvirštu, ji reikia naudoti su pridėdamais sieniniai tvirtinimo laikikliais.

#### FIGYELEM

- Csak elektronikus kiegyensúlyozatlanság-szabályozással ellátott mosógépek és szárítógépek használhatók az állványokon.
- Csak kondenzációs szárítók használata engedélyezett
- A szekrényeket és a polcokat szilárdan a falhoz kell rögzíteni.
- Az 1 készülékhez tartozó polcok esetében a maximális terhelés 120 kg, beleértve a nedves szennyeset is.
- Ha a vízvizárgás duzzadáskárokat okoz, a készülék már nem működőképes, és nem használható tovább.
- Kérjük, tartsa be a készülék gyártójának telepítési és használati feltételeit.
- A készülékgyártótól függően előfordulhat, hogy a mosógéphez/szárítógéphez lábrögzítést kell használni

## HU FONTOS! ŐRIZZE MEG KÉSŐBBI FELHASZNÁLÁSRA. OLVASSA EL FIGYELMESEN

### FIGYELMEZTETÉS: Az apró alkatrészeket, csomagolózacskókat és fóliákat tartsa távol csecsemőktől és kisgyermekektől

#### fulladásveszély és esetleges lenyelés miatt!

A összeszerelés pontosan a gyártó utasításai szerint kell elvégezni; ellenkező esetben a helytelen összeszerelés biztonsági kockázatot jelenthet. Kérjük, őrizze meg ezeket az utasításokat későbbi felhasználás céljából. A gyártó nem vállal felelősséget a helytelen összeszerelésből eredő károkért.

Ne használja a terméket, ha valamelyik szerkezeti elem hiányzik, vagy ha a stabilitása sérülés miatt romlott. Nem megfelelőség, a termék módosítása vagy nem eredeti alkatrészek használata esetén minden garancia- vagy felelősségi igény érvényét veszti. Termékinálatunkat kizárólag magánhasználatra terveztük. Az összeszerelési útmutatónak megfelelően számos termék esetében biztosított a falra szerelés. Amennyiben fali dübelek/csavarak vannak mellékelve, ezek csak tömör falazathoz alkalmasak. A falra szerelés előtt tájékozódjon arról, hogy milyen rögzítőanyag alkalmas az Ön falához, és szükség esetén cserélje ki. Figyeljen a víz- vagy feszültség alatt álló kábelek elvezetésére. Az elektromos vagy vízvezetők kábelek felszerelését és elvezetését csak erre felhatalmazott szakember végezheti. A tartós stabilitás érdekében rendszeresen húzza meg az összes csavart és teherhordó csatlakozó alkatrészt. Tartsa be a szerelési útmutatóban szereplő terhelési előírásokat. Ha a szerelési utasításban a biztonságos falra szereléshez további rögzítő csavarok szerepelnek, ezeket fel kell szerelni (pl. fali polcok, nagyméretű fali szekrények stb.).

Igazítsa a szekrényt állítható magasságú lábait úgy, hogy minden láb szilárdan a padlón álljon, és a szekrény ne ingogjon. A mosógépek/szárítógépek maximális méretei: Szélesség 64 cm, magasság 90 cm és teljes mélység 64 cm. A kisebb készülékeket helyezze középre úgy, hogy a mélységben és a szélességben legalább 20 mm hely maradjon. Mindig kövesse a készülék gyártójának kezelési és telepítési utasításait. Az új bútorok általában jellegzetes szagot árasztanak. Az új bútor szagát a felhasználni anyagokból nagyon alacsony koncentrációban felszabaduló különböző illékony anyagok okozzák. Ezek az anyagok nem reprodukálódnak, és megfelelő szellőztetés után rövid időn belül maguktól elpárolognak. Biztosítson kb. 18-23 Celsius-fokos átlagos szobahőmérsékletet és 40-55% közötti páratartalmat, és rendszeresen szellőztessen a penészesedés megelőzése érdekében. Tisztítsa a bútorokat enyhén nedves pamutkendővel. Kerülje a mikroszálas kendőket és a csiszoló vagy oldószert alapú adalékanyagokat tartalmazó tisztítószereket. Azonnal távolítsa el az álló nedvességet.

**Megjegyzés:** A padló karcolásának elkerülése érdekében óvatosan emelje fel a bútorokat. NEM szabad tolni, dönteni vagy húzni.

**FIGYELMEZTETÉS** — A felborulás elkerülése érdekében a terméket a mellékelt fali rögzítőkonzókkal kell használni.

#### FIGYELEM

- Csak elektronikus kiegyensúlyozatlanság-szabályozással ellátott mosógépek és szárítógépek használhatók az állványokon.
- Csak kondenzációs szárítók használata engedélyezett
- A szekrényeket és a polcokat szilárdan a falhoz kell rögzíteni.
- Az 1 készülékhez tartozó polcok esetében a maximális terhelés 120 kg, beleértve a nedves szennyeset is.
- Ha a vízvizárgás duzzadáskárokat okoz, a készülék már nem működőképes, és nem használható tovább.
- Kérjük, tartsa be a készülék gyártójának telepítési és használati feltételeit.
- A készülékgyártótól függően előfordulhat, hogy a mosógéphez/szárítógéphez lábrögzítést kell használni

## LT SVARBU! IŠSAUGOKITE VĖLESNIAM NAUDOJIMUI. ATIDŽIAI PERSKAITYKITE

### ISPÉJIMAS: smulkias dalis, pakavimo maišelius ir foliją laikykite atokiau nuo kūdikų ir mažų vaikų, nes gali užspringti ir praryti!

Montaža jāveic precīzi saskaņā ar ražotāja norādījumiem; pretējā gadījumā nepareiza montāža var radīt drošības risku. Lūdzam saglabāties šīs instrukcijas turpmākai uzziņai. Ražotājs neuzņemas atbildību par bojājumiem, kas radušies nepareizas montāžas rezultātā.

Nenaudokiet gaminio, jei trūksta kurios nors konstrukcinės dalies arba jo stabilumas sumažėjęs dėl pažeidimų. Neatitinkamo, gaminio modifikavimo ar neoriginalių dalių naudojimo atveju visos garantijos ar atsakomybės pretenzijos netenka galios. Mūsų gaminių asortimentas skirtas tik asmeniniam naudojimui. Daugelis gaminių skirti montuoti ant sienos pagal montavimo instrukcijas. Jei pateikiami sieniniai kaišiai ir (arba) varžtai, jie tinka tik tvirtu sienoms. Prieš montuodami ant sienos išsiaiškinkite, kokia tvirtinimo medžiaga tinka jūsų sienai, ir prireikus ją pakeiskite. Atkreipkite dėmesį į vandens arba laidų, esančių po elektros srove, netekimą. Elektros ar vandens kabelių montavimo ir tiesimo darbus turi atlikti tik įgaliotas specialistas. Reguliariai priveržkite visus varžtus ir atramines jungiamąsias dalis, kad užtikrintumėte nuolatinį stabilumą. Laikykites montavimo instrukcijose pateiktų aprokovos specifikacijų. Jei montavimo instrukcijose numatyti papildomi tvirtinimo varžtai, skirti saugiam tvirtinimui prie sienos, juos būtina įstatyti (pvz., sieninės lentynos, didėlis sieninės spintos ir pan.).

Sulygiuokite reguliuojamo aukščio spintelės kojelės taip, kad visos kojelės tvirtai remtųsi į grindis ir spintelė nesvyruotų. Skalbimo mašinos / džiovintuvės, kurių didžiausi matmenys: plotis 64 cm, aukštis 90 cm ir bendras gylis 64 cm. Mažesnis prietaisus statykite centre taip, kad tarp gylio ir pločio liktų bent 20 mm tarpas. Visada laikykites prietaiso gamintojo naudojimo ir montavimo instrukcijų. Nauji baldai paprastai gali skleisti būdingą kvapą. Naujų baldų kvapas sukelia iš naudojamo medžiagų išsiskiriančios labai mažos koncentracijos įvairios lakišios medžiagos. Tinkamai išdūšinus patalpas, šios medžiagos neatsinaujina ir per trumpą laiką išgaruoja. Kad išvengtumėte pelėsio, užtikrinkite vidutinę maždaug 18-23 laipsnių Celsijaus temperatūrą ir 40-55% patalpos drėgnumą bei reguliariai vėdinkite patalpas. Baldus valykite šiek tiek drėgnomis medvilninėmis šluostėmis. Venkite mikropluošto šluosčių ir valymo priemonių su abrazyviniais ar tirpikliniais priedais. Nedelsdami pašalinkite stovintį drėgnumą.

**Pastaba:** atsargiai kelkite baldus, kad nesubrūzintumėte grindų. Nestumdymkite, nestumkite ir netraukite.

**BRĖDINĀJUMS.** Lai novērstu apgāšanas, šis produkts jāizmanto kopā ar komplektā iekļautajiem sienas stiprinājuma kronšteinjiem.

#### DĒMESIO

- Ant lentynų galima statyti tik skalbimo mašinas ir džiovintuvės su elektrine disbalanso kontrole.
- Leidžiama naudoti tik kondensacinės džiovintuvės
- Spintelės ir lentynos turi būti tvirtai pritvirtintos prie sienos.
- Lentynose, skirtose 1 prietaisui, didžiausia apkrova turi būti 120 kg, įskaitant šlapius skalbinius.

## Warnhinweise / Warning notice: DIN EN 14749: 2022-07 & DGVU Regel 108-007

- Jei dėl vandens pratekėjimo išsišūpęs prietaisas sugadinamas, jis nebeveiks ir jo naudoti negalima.
- Laikykites prietaiso gamintojo nurodytą montavimo ir naudojimo sąlygų.
- Priklausomai nuo prietaiso gamintojo, skalbyklėje ir džioviklyje gali reikėti naudoti kojelį priedą.

### **LV SVARĪGI! SAGLABĀT VĒLĀKĀM UZZINĀM. RŪPĪGI IZLASĪT**

#### **BRĪDINĀJUMS: Nelielas detaļas, iepakojuma maisiņus un folijas turiet tālu no zīdaiņiem un maziem bērniem, jo pastāv aizrīšanās risks un iespējama norīšana!**

Noteikti ievērojiet uzstādīšanas norādījumus un glabājiet tos drošā vietā. Mēs nevaram uzņemties nekādu atbildību par nepareizu montāžu. Neizmantojiet izstrādājumu, ja trūkst kādas konstrukcijas sastāvdaļas vai tā stabilitāte ir samazināta bojājumu dēļ. Neatbilstības, izstrādājuma pārveidošanas vai neoriģinālu detaļu izmantošanas gadījumā visas garantijas vai atbildības prasības tiks anulētas. Mūsu izstrādājumu klāsts ir paredzēts tikai privātai lietošanai. Saskaņā ar montāžas instrukcijām daudziem izstrādājumiem ir paredzēta montāža pie sienas. Ja ir pievienoti sienas dibelji/skrūves, tie ir piemēroti tikai cieta mūra mūrējumam. Pirms montāžas pie sienas noskaidrojiet, kāds montāžas materiāls ir piemērots jūsu sienai, un nepieciešamības gadījumā nomainiet to. Pievērsiet uzmanību ūdens vai zem sprieguma esošo kabelu novadīšanai. Elektrisko vai ūdensvadu kabelu uzstādīšanu un izvietošanu drīkst veikt tikai pilnvarots speciālists. Regulāri pievelciet visas skrūves un nesošās savienojošās daļas, lai nodrošinātu pastāvīgu stabilitāti. Ievērojiet montāžas instrukcijā norādītās slodzes specifikācijas. Ja montāžas instrukcijās ir paredzētas papildu stiprinājuma skrūves drošai montāžai pie sienas, tās ir jāuzstāda (piemēram, sienas plaukti, lieli sienas skapji utt.). Saskaņojiet skapja augstuma regulējamās kājas tā, lai visas kājas stingri balstītos uz grīdas un skapis neklistu. Velasmašīnas/žāvētavas ar maksimālajiem izmēriem: platums 64 cm, augstums 90 cm un kopējais dziļums 64 cm. Mazākās ierīces novietojiet centrā tā, lai dziļumā un platumā paliktu vismaz 20 mm atstarpe. Vienmēr ievērojiet ierīces ražotāja lietošanas un uzstādīšanas instrukcijas. Jaunas mēbeles parasti var izdalīt tipisku aromātu. Jaunu mēbeļu smarža rodas, izdaloties dažādām gaistošām vielām no izmantotajiem materiāliem ļoti zemā koncentrācijā. Šīs vielas neatkārtojas un pēc atbilstošas vēdināšanas tā laikā izvaiko pašas no sevis. Lai novērstu pelējuma veidošanos, nodrošiniet vidējo istabas temperatūru aptuveni 18-23 grādi pēc Celsija un telpas mitrumu 40-55 % robežās, kā arī regulāri vēdiniet. Notīriet mēbeles ar viegli samitrinātām kokvilnas drānām. Izvairieties no mikrošķiedras drānām un tīrīšanas līdzekļiem ar abrazīviem vai šķīdinātāju piedevām. Tūlīt notīriet stāvošo mitrumu. Piezīme: Lai izvairītos no grīdas saskrāpēšanas, mēbeles paceliet uzmanīgi. Nestumt, nenovirzīt un nevilkt.

#### **UZMANĪBU**

- Plauktos drīkst izmantot tikai veļas mazgājamās mašīnas un žāvētājus ar elektronisku disbalansa kontroli.
- Atļauts izmantot tikai kondensācijas žāvētājus
- Skapjiem un plauktiem jābūt stingri piestiprinātiem pie sienas.
- Plauktiem, kas paredzēti 1 ierīcei, maksimālā slodze ir 120 kg, ieskaitot mitru veļu.
- Ja ūdens noplūde izraisa uzbrišanas bojājumus, iekārta vairs nedarbojas un to vairs nedrīkst lietot.
- Lūdzu, ievērojiet ierīces ražotāja uzstādīšanas un lietošanas nosacījumus.
- Atkarībā no ierīces ražotāja, veļas mazgājamās mašīnas/ žāvētāja gadījumā var būt nepieciešams izmantot kāju stiprinājumu.

### **NL BELANGRIJK! BEWAAR DEZE GEBRUIKSAANWIJZING OM LATER TE KUNNEN RAADPLEGEN. LEES**

#### **WAARSCHUWING: Houd kleine onderdelen, verpakkingzakjes en folie uit de buurt van baby's en kleine kinderen wegens verstikkingsgevaar en mogelijk inslikken!**

De montage moet exact volgens de instructies van de fabrikant worden uitgevoerd; anders kan onjuiste montage een veiligheidsrisico vormen. Bewaar deze instructies voor toekomstig gebruik. De fabrikant aanvaardt geen aansprakelijkheid voor schade die voortvloeit uit onjuiste montage.

Gebruik het product niet als er een structureel onderdeel ontbreekt of als de stabiliteit is aangetast door schade. Bij niet-conformiteit, wijzigingen aan het product of het gebruik van niet-originele onderdelen vervalt elke aanspraak op garantie of aansprakelijkheid. Ons productassortiment is uitsluitend ontworpen voor privégebruik. Volgens de montagehandleiding zijn veel artikelen voorzien van muurbevestiging. Als er muurpluggen/schroeven worden meegeleverd, zijn deze alleen geschikt voor massief metselwerk. Ga voor wandmontage na welk bevestigingsmateriaal geschikt is voor jouw muur en vervang dit indien nodig. Besteed aandacht aan het leggen van water- of stroomvoerende kabels. De installatie en het leggen van elektrische of watervoerende kabels mag alleen worden uitgevoerd door bevoegd vakpersoneel. Draai alle schroeven en dragende verbindingselementen regelmatig aan om blijvende stabiliteit te garanderen. Neem de belastingspecificaties in de montagehandleiding in acht. Als in de montagehandleiding extra bevestigingsschroeven voor een veilige wandmontage worden vermeld, moeten deze worden aangebracht (bijv. wandplanken, grote hangkasten, enz.). Lijn de in hoogte verstelbare poten van de kast zo uit dat alle poten stevig op de vloer staan en de kast niet wiebelt. Wasmachines/droogkasten met maximale afmetingen van: Breedte 64cm, hoogte 90cm en totale diepte 64cm. Plaats kleinere apparaten in het midden, zodat er minstens 20 mm ruimte overblijft in de diepte en breedte. Volg altijd de bedienings- en installatie-instructies van de fabrikant van het apparaat. Nieuwe meubels kunnen meestal een typische geur verspreiden. De geur van nieuw meubilair ontstaat door het vrijkomen van verschillende vluchtige stoffen uit de gebruikte materialen in zeer lage concentraties. Deze stoffen worden niet gereproduceerd en verdampen vanzelf binnen korte tijd na passende ventilatie. Zorg voor een gemiddelde kamertemperatuur van ongeveer 18-23 graden Celsius en een luchtvochtigheid van 40-55% en ventileer regelmatig om schimmelgroei te voorkomen. Reinig de meubels met licht vochtige katoenen doeken. Vermijd microvezeldoeken en schoonmaakmiddelen met schurende of oplosmiddelhoudende toevoegingen. Verwijder stilstaand vocht onmiddellijk.

**Opmerking:** Til de meubels voorzichtig op om krassen op de vloer te voorkomen. NIET duwen, kantelen of trekken.

**WAARSCHUWING** — Om kantelen te voorkomen, moet dit product worden gebruikt met de meegeleverde muurbeugels.

#### **LET OP**

- In de rekken mogen alleen wasmachines en drogers met elektronische onbalansregeling worden gebruikt.
- Alleen condensdrogers zijn toegestaan
- De kasten en rekken moeten stevig aan de muur bevestigd worden
- Voor de rekken voor 1 apparaat is de maximale belasting 120kg inclusief nat wasgoed
- Als waterlekkage zwelischade veroorzaakt, is het apparaat niet meer functioneel en mag het niet meer worden gebruikt.
- Neem de installatie- en gebruiksvoorwaarden van de fabrikant van het apparaat in acht.
- Afhankelijk van de fabrikant van het apparaat kan het nodig zijn een voetbevestiging te gebruiken voor de wasmachine/droger.

### **PT IMPORTANTE! GARDE PARA CONSULTA FUTURA: LEIA ATENTAMENTE**

#### **WARNING: Keep small parts, packaging bags and foils away from babies and small children due to choking hazard and possible swallowing!**

**AVISO:** Mantenha as peças pequenas, embalagens e películas longe de bebés e crianças pequenas devido ao risco de asfixia e possível ingestão! A montagem deve ser realizada exatamente de acordo com as instruções do fabricante; caso contrário, a montagem incorreta pode causar riscos de segurança. Guarde estas instruções. O fabricante não se responsabiliza por montagens incorretas. Não utilize o produto se faltar algum componente estrutural ou se a sua estabilidade estiver comprometida devido a danos. O não cumprimento destas instruções, modificações no produto ou a utilização de peças não originais anulam todas as garantias e reindicações de responsabilidade. A nossa linha de produtos é concebida exclusivamente para uso residencial. Muitos artigos requerem montagem na parede, de acordo com as instruções de montagem. Se estiverem incluídos casquilhos/parafusos, estes são adequados apenas para alvenaria sólida. Antes de montar o produto na parede, verifique qual o tipo de fixação adequado para a sua parede e substitua-o, se necessário. Esteja atento à localização de tubagens de água ou elétricas. A instalação e o encaminhamento de tubagens elétricas ou de água são deves ser realizados por pessoal autorizado. Aperte regularmente todos os parafusos e conectores de suporte para garantir a estabilidade a longo prazo. Observe as especificações de carga nas instruções de montagem. Se as instruções de montagem especificarem parafusos de fixação adicionais para montagem na parede, estes deverão ser instalados (por exemplo, para prateleiras de parede, armários de parede grandes, etc.).

Ajuste os pés ajustáveis em altura do armário, de modo a que todos os pés fiquem firmemente apoiados no chão e o armário não balance. Podem ser colocadas no armário máquinas de lavar/secar roupa com dimensões máximas de 64 cm de largura, 90 cm de altura e 64 cm de profundidade. Coloque os eletrodomésticos mais pequenos no centro, deixando pelo menos 20 mm de espaço tanto na profundidade como na largura. Siga sempre as instruções de operação, utilização e instalação fornecidas pelo fabricante do aparelho. Os móveis novos podem exalar um odor característico. O cheiro dos móveis novos é provocado pela libertação de diversas substâncias voláteis dos materiais utilizados, mesmo em concentrações mínimas. Estas substâncias não são repostas e dissipam-se-ão espontaneamente em pouco tempo após uma ventilação adequada. Para evitar o crescimento de bolor, mantenha uma temperatura ambiente média de aproximadamente 18 a 23 graus Celsius e uma humidade relativa entre 40 e 55%. Ventile o ambiente regularmente. Limpe os móveis com panos de algodão ligeiramente humedecidos. Evite panos de microfibra e produtos de limpeza que contenham abrasivos ou solventes. Remova imediatamente qualquer água estagnada. Nota: Para evitar riscos no chão, levante os móveis com cuidado. NÃO empurre, incline ou puxe.

**AVISO** — Para evitar que o móvel tombe, este produto deve ser utilizado com os suportes de parede incluídos.

#### **ATENÇÃO**

- Apenas as máquinas de lavar e secar roupa com controlo eletrónico de desequilíbrio podem ser utilizadas nas prateleiras.
- Apenas secadoras de condensação são permitidas.
- Os armários e as prateleiras devem ser fixados firmemente à parede.
- A carga máxima para as prateleiras, concebida para um aparelho, é de 120 kg, incluindo roupa molhada.
- Se a fuga de água causar danos por inchaço, o móvel deixará de ser funcional e não deverá ser utilizado.
- Observe as instruções de instalação e de funcionamento do fabricante do aparelho.
- Dependendo do fabricante do aparelho, pode ser necessário um suporte de fixação para a máquina de lavar/secar roupa.

### **RO IMPORTANT! A SE PĂSTRA PENTRU REFERINȚE ULTERIOARE. A SE CITI CU ATENȚIE**

#### **AVERTISMENT: Păstrați piesele mici, pungile de ambalare și foliile departe de bebeluși și copii mici din cauza pericolului de sufocare și a posibilei înghițiri!**

Asamblarea trebuie efectuată exact conform instrucțiunilor producătorului; în caz contrar, asamblarea incorectă poate reprezenta un risc pentru siguranță. Vă rugăm să păstrați aceste instrucțiuni pentru referințe ulterioare. Producătorul nu își asumă responsabilitatea pentru daunele rezultate din asamblarea incorectă. Nu utilizați produsul dacă lipsește o componentă structurală sau dacă stabilitatea acestuia este afectată din cauza deteriorării. În caz de neconformitate, de modificare a produsului sau de utilizare a unor piese neoriginale, orice pretenție de garanție sau de răspundere va fi invalidată. Gama noastră de produse este concepută exclusiv pentru uz privat. În conformitate cu instrucțiunile de asamblare, multe articole sunt destinate montării pe perete. În cazul în care sunt incluse fișe de perete/suruburi, acestea sunt adecvate numai pentru zidărie solidă. Înainte de montarea pe perete, aflați ce material de montare este potrivit pentru peretele dvs. și înlocuiți-l dacă este necesar. Acordați atenție distribuției cablurilor de apă sau sub tensiune. Instalarea și trasarea cablurilor electrice sau purtătoare de apă trebuie să fie efectuate numai de către personal specializat autorizat. Strângeți regulat toate suruburile și piesele de legătură portante pentru a asigura stabilitatea permanentă. Respectați specificațiile de încărcare din instrucțiunile de montare. Dacă în instrucțiunile de montaj sunt prevăzute suruburi de fixare suplimentare pentru o montare sigură pe perete, acestea trebuie montate (de ex. rafturi de perete, dulapuri de perete mari etc.). Aliniați picioarele reglabile pe înălțime ale dulapurii astfel încât toate picioarele să fie bine fixate pe podea și dulapul să nu se clatine. Mașini de spălat / uscătoare cu dimensiuni maxime de: Lățime 64 cm, înălțime 90 cm și adâncime totală 64 cm. Așezați aparatele mai mici în centru, astfel încât să rămână un spațiu de cel puțin 20 mm în adâncime și lățime. Respectați întotdeauna instrucțiunile de utilizare și instalele ale producătorului aparatului. Mobila nouă poate emite, de obicei, un miros tipic. Mirosul de mobilă nouă este produs de eliberarea diferitelor substanțe volatile din materialele utilizate în concentrații foarte scăzute. Aceste substanțe nu sunt reproduse și se evaporă de la sine în scurt timp după o ventilație adecvată. Asigurați o temperatură medie a camerei de aproximativ 18-23 grade Celsius și o umiditate a camerei cuprinsă între 40 - 55% și ventilați în mod regulat pentru a preveni apariția mușcăliului. Curățați mobilierul cu cârpe de bumbac ușor umede. Evitați cârpele din microfibră și agenții de curățare cu aditivi abrazivi sau pe bază de solvent. Îndepărtați imediat umezeala rămasă.

**Notă:** Pentru a evita zgărierea podelei, vă rugăm să ridicați mobilierul cu atenție. NU împingeți, înclinați sau trageți.

**AVERTISMENT** — Pentru a preveni răsturnarea, acest produs trebuie utilizat cu suporturile de montare pe perete furnizate.

#### **ATENȚIE**

- Numai mașinile de spălat și uscătoare cu control electronic al dezechilibrului pot fi utilizate în rafturi
- Sunt permise numai uscătoare cu condens
- Dulapurile și rafturile trebuie să fie fixate ferm de perete

## Warnhinweise / Warning notice: DIN EN 14749: 2022-07 & DGUV Regel 108-007

- Pentru rafturile pentru 1 aparat, sarcina maximă este de 120 kg, inclusiv rufe ude
- Dacă scurgerile de apă provoacă deteriorarea umflăturilor, aparatul nu mai este funcțional și nu mai poate fi utilizat.
- Vă rugăm să respectați condițiile de instalare și utilizare ale producătorului aparatului.
- În funcție de producătorul aparatului, este posibil să fie necesară utilizarea unui picior de fixare pentru mașina de spălat/uscător

### **UKR ВАЖЛИВО! ЗБЕРІГАЙТЕ ДЛЯ ВИКОРИСТАННЯ У МАЙБУТНЬОМУ. УВАЖНО ПРОЧИТАЙТЕ**

#### **ПОПЕРЕДЖЕННЯ: Тримайте дрібні деталі, пакувальні пакети та фольгу подалі від немовлят та маленьких дітей через небезпеку удрушення та можливого проковтування!**

Збірку необхідно виконувати точно відповідно до інструкцій виробника; інакше неправильне складання може становити загрозу безпеці. Зберігайте ці інструкції для подальшого використання. Виробник не несе відповідальності за пошкодження, спричинені неправильним складанням.

Не використовуйте виріб, якщо якийсь структурний компонент відсутній або його стабільність порушена через пошкодження. У разі недотримання вимог, внесення змін до виробу або використання неоригінальних деталей будь-які гарантійні зобов'язання або претензії щодо відповідальності будуть анульовані. Наша продукція призначена виключно для приватного використання. Згідно з інструкціями з монтажу, для багатьох виробів передбачено настіне кріплення. Якщо в комплекті є дюбелі/шуруп, вони підходять лише для суцільної кладки. Перед настіним монтажем з'ясуйте, який монтажний матеріал підходить для вашої стіни, і за потреби замініть його. Зверніть увагу на прокладку водопроводу або кабелів під напругою. Монтаж і прокладання електричних або водопровідних кабелів повинні виконуватися тільки уповноваженим спеціалізованим персоналом. Регулярно затягуйте всі гвинти та з'єднувальні деталі, що несуть навантаження, для забезпечення постійної стабільності. Дотримуйтеся специфікацій навантаження, наведених в інструкції з монтажу. Якщо в інструкції з монтажу передбачені додаткові кріпильні гвинти для надійного настіного монтажу, їх необхідно встановити (наприклад, настінні полиці, великі настінні шафи тощо).

Вирівняйте регульовані по висоті ніжки шафи так, щоб усі ніжки міцно стояли на підлозі і шафа не хиталася. Пральні/сушильні машини з максимальними розмірами: ширина 64 см, висота 90 см і загальна глибина 64 см можуть бути розміщені в шафі. Пристрої меншого розміру розмістіть посередині так, щоб залишалася не менше 20 мм вільного простору в глибину і ширину. Обов'язково дотримуйтеся інструкцій виробника пристрою за експлуатації, експлуатації та монтажу. Зазвичай нові меблі можуть видавати типовий запах. Запах нових меблів викликаний виділенням різноманітних летючих речовин з використаних матеріалів у найнижчих концентраціях. Ці речовини не відтворюються та випаровуються самостійно протягом короткого часу після відповідної вентиляції. Забезпечте середню кімнату температуру прибл. 18-23 градуси за Цельсієм і вологість в приміщенні 40-55% і регулярно провітрюйте, щоб запобігти утворенню цвілі. Чистіть меблі злегка вологими бавовняними тканинами. Унікайте ганчірок з мікрофібри та засобів для чищення з абразивними добавками або добавками на основі розчинників. Негайно видалять залишки вологи.

**Примітка:** Щоб уникнути подарпанн на підлозі, піднімайте меблі обережно. НЕ штовхайте, не нахиляйте та не тягніть.

**ПОПЕРЕДЖЕННЯ** — Щоб запобігти перекиданню, цей виріб слід використовувати з наданими кронштейнами для настіного кріплення.

#### **НЕБЕЗПЕКА**

- На полицях можна використовувати лише пральні та сушильні машини з електронним контролем дисбалансу
- Дозволено використовувати лише конденсаційні сушарки
- Шафи та полиці повинні бути міцно прикріплені до стіни
- Для полиці для 1 пристрою максимальне навантаження становить 120 кг, включаючи вологу білизну
- Якщо витік води спричиняє пошкодження, меблі більше не функціонують і не можуть використовуватися.
- Зверніть увагу на умови встановлення та використання пристрою виробника.
- Залежно від виробника приладу, для пральної/сушильної машини може знадобитися фіксатор ніжки

### **SK DŮLEŽITÉ! USCHOVAJTE NA NESKORŠIE POUŽITIE. POZORNE SI PREČÍTAJTE**

#### **UPOZORNENIE: Malé časti, baliace vrecúška a fólie uchovávajte mimo dosahu dojíčat a malých detí z dôvodu nebezpečenstva udusenía a možného prehltnutia!**

Montáž musí byť vykonaná presne podľa pokynov výrobcu; inak môže nesprávna montáž predstavovať bezpečnostné riziko. Uchovajte si tento návod pre budúce použitie. Výrobca nepreberá zodpovednosť za škody spôsobené nesprávnou montážou.

Výrobok nepoužívajte, ak chýba niektorý konštrukčný prvok alebo je jeho stabilita narušená v dôsledku poškodenia. V prípade nedodržania predpisov, úprav výrobcu alebo použitia neoriginálnych dielov budú akékoľvek nároky na záruku alebo zodpovednosť za škodu neplatné. náš sortiment výrobkov je určený výlučne na súkromné použitie. Podľa montážneho návodu je pri mnohých položkách zabezpečená montáž na stenu. Ak sú súčasťou dodávky hmoždinky/skrutky do steny, tieto sú vhodné len do masívneho muriva. Pred montážou na stenu zistite, aký montážny materiál je vhodný pre vašu stenu, a v prípade potreby ho vymeňte. Dbajte na vedenie vodovodných káblov alebo káblov pod napätím. Inštaláciu a vedenie elektrických káblov alebo káblov vedúcich vodu smie vykonávať len autorizovaný odborný personál. Pravidelne utahujte všetky skrutky a nosné spojovacie časti, aby ste zabezpečili trvalú stabilitu. Dodržiavajte údaje o zaťaženi uvedené v návode na montáž. Ak sú v návode na inštaláciu uvedené dodatočné upevňovacie prvky, ktoré sú potrebné na montáž na stenu, musia sa namontovať (napr. nástenné police, veľké nástenné skrine atď.).

Vyrovnajte výškovo nastaviteľné nožičky skrinky tak, aby všetky nožičky pevne stáli na podlahe a skrinka sa nekývala. Práčky/sušičky s maximálnymi rozmermi: šírka 64 cm, výška 90 cm a celková hĺbka 64 cm. Menšie spotrebiče umiestnite do stredu tak, aby zostalo aspoň 20 mm voľného miesta do hĺbky a šírky. Vždy dodržiavajte návod na obsluhu a inštaláciu od výrobcu spotrebiča. Nový nábytok môže zvyčajne vydávať typický zápach. Záпах nového nábytku vzniká uvoľňovaním rôznych prchavých látok z použitých materiálov vo veľmi nízkych koncentráciách. Tieto látky sa nereprodukujú a po vhodnom vetraní sa v krátkom čase same vyparia. Zabezpečte priemernú teplotu v miestnosti približne 18 - 23 stupňov Celzia a vlhkosť vzduchu v miestnosti medzi 40 - 55 % a pravidelne vetrajte, aby ste zabránili vzniku plesní. Nábytok čistite samé navlhčenými bavlnenými handričkami. Vyhnite sa úterakom z mikrovlákna a čistiacim prostriedkom s abrazívnymi prísadami alebo prísadami na báze rozpúšťadiel. Okamžite odstráňte stojacu vlhkosť.

**Poznámka:** Aby ste zabránili poškriabaniu podlahy, nábytok dvíhajte opatrne. NEtlačte, nenakláňajte ani nefahajte.

**UPOZORNENIE** — Aby sa predišlo prevráteniu, musí sa tento výrobok používať s dodanými nástennými držákmi..

#### **POZOR**

- V stojanoch sa môžu používať len práčky a sušičky s elektronickou kontrolou nevyváženosti
- Povolené sú len kondenzačné sušičky
- Skrinky a police musia byť pevne pripavené k stene
- V prípade polic pre 1 spotrebič je maximálne zaťaženie 120 kg vrátane mokrej bielizne
- Ak zatečenie vody spôsobí poškodenie napučania, zariadenie už nie je funkčné a nesmie sa ďalej používať.
- Dodržiavajte podmienky inštalácie a používania uvedené výrobcou spotrebiča.
- V závislosti od výrobcu spotrebiča môže byť pre práčku/sušičku potrebné použiť upevnenie nožičiek.

### **SL !POMEMBNO! SHRANITE ZA KASNEJŠO UPORABO. SKRBNO PREBERITE**

#### **OPOZORILO: Majhne dele, embalažne vrecke in folije zaradi nevarnosti zadržite in morebitnega zaužitja hranite stran od dojenčkov in majhnih otrok!**

Montáž je treba izvesti natančno v skladu z navodili proizvajalca; sicer lahko nepravilna montaža predstavlja varnostno tveganje. Prosimo, shranite ta navodila za poznejšo uporabo. Proizvajalec ne prevzema odgovornosti za škodo, ki bi nastala zaradi nepravilne montaže.

Izdelka ne uporabljajte, če manjka kateri od konstrukcijskih elementov ali če je njegova stabilnost zaradi poškodb zmanjšana. V primeru neskladnosti, spreminjanja izdelka ali uporabe neoriginálnih delov so vsi zahtevki za garancijo ali odgovornost neveljavni. Naša ponudba izdelkov je namenjena izključno zasebni uporabi. V skladu z navodili za montažo je pri številnih izdelkih predvidena stenska montaža. Če so priloženi zidni čepi/vijaki, so ti primerni le za masívno zidovje. Pred stensko montažo se prepričajte, kateri montažni material je primeren za vašo steno, in ga po potrebi zamenjajte. Bodite pozorni na vedenje vodnih kablov ali kablov pod napetostjo. Namestitve in napeljava električnih kablov ali kablov, ki vodijo vodo, sme opravljati le pooblaščen strokovno osebje. Redno zategujte vse vijake in nosilne priključne dele, da zagotovite trajno stabilnost. Upoštevajte podatke o obremenitvi iz navodil za montažo. Če so v navodilih za montažo predvideni dodatni pritrdilni vijaki za varno montažo na steno, jih je treba namestiti (npr. stenske police, velike stenske omare itd.).

Višinsko nastavljive noge omarice poravnajte tako, da vse noge trdno stojijo na tleh in da se omarica ne ziblje. Pralni in sušilni stroji z največjimi dimenzijami: širina 64 cm, višina 90 cm in skupna globina 64 cm. Manjše aparate postavite na sredino tako, da ostane vsaj 20 mm prostora v globino in širino. Vedno upoštevajte navodila za uporabo in namestitve proizvajalca aparata. Novo pohištvo lahko občasno oddaja značilen vonj. Vonj po novem pohištivu nastane zaradi sproščanja različnih hlapnih snovi iz uporabljenih materialov v zelo nízkih koncentracijah. Te snovi se ne razmnožujejo in po ustreznem vetranju v kratkem času same izhlapijo. Zagotovite povprečno temperaturo prostora približno 18-23 stopinj Celzija in vláhnost prostora med 40 in 55 % ter redno zračite, da preprečite razvoj plesni. Pohištvo čistite z rahlo vlažnimi bombažnimi krpami. Izogibajte se krpam iz mikrovlakna in čistilom z abrazívnimi dodatki ali dodatki na osnovi topli. Takoj odstranite stojeco vlažo.

**Opomba:** Da ne bi opraskali tal, pohištvo dvígujte previdno. Ne potiskajte, ne nagibajte in ne vlečite.

**OPOZORILO** — Da preprečite prevračanje, je treba ta izdelek uporabljati s priloženimi stenskimi nosilci.

#### **POZOR**

- V regalih se lahko uporabljajo samo pralni in sušilni stroji z elektronskim nadzorom neuravnoteženosti.
- Dovoljeni so samo sušilni stroji s kondenzacijo
- Omare in police morajo biti trdno pritrjene na steno
- Pri policah za 1 aparat je največja obremenitev 120 kg, vključno z mokrim perilom
- Če puščanje vode povzroči poškodbe zaradi nabrekanja, enota ni več funkcionalna in se ne sme več uporabljati.
- Upoštevajte pogoje za namestitve in uporabo, ki jih je določil proizvajalec aparata.
- Odvisno od proizvajalca aparata bo morda treba za pralni stroj/sušilec uporabiti pritrditev na noge

### **SRB ВАЖНО! САЧУВАЈТЕ ЗА БУДУЋУ УПОТРЕБУ: ПАЖЉИВО ПРОЧИТАЈТЕ**

#### **УПОЗОРЕЊЕ: Држите мале делове, кесе за паковање и пластичну фолију даље од беба и мале деце због ризика од гушења и могућег гутања!**

Склапање мора бити извршено тачно према упутствима произвођача; у супротном, неправилно склапање може представљати безбедносни ризик. Молимо вас да сачувате ова упутства. Произвођач не може прихватити одговорност за неправилно склапање.

Не користите производ ако недостаје структурна компонента или је њена стабилност угрожена због оштећења. Непоштовање ових упутстава, модификације производа или употреба неоригиналних делова поништиће све гаранције и захтеве за одговорност. Наш асортиман производа је намењен искључиво за приватну употребу. Многи производи захтевају монтажу на зид према упутствима за монтажу. Ако су укључени зидни типлови/шrafoви, они су погодни само за чврсте зидове. Пре монтаже на зид, проверите који је монтажни прибор погодан за ваш зид и замените га ако је потребно. Обратите пажњу на локацију водоводних или електричних водова. Инсталацију и постављање електричних или водоводних водова сме да обавља само овлашћено особље. Редовно затегните све завртње и носеће елементе како бисте осигурали дугорочну стабилност. Пашутите спецификације оптерећења у упутствима за монтажу. Ако упутства за монтажу наводе додатне завртње за причвршћивање на зид, они морају бити инсталирани (нпр. за зидне полице, велике зидне ормарије итд.).

Подесите ножице ормарића које се могу подесити по висини тако да све ножице буду чврсто на поду и да се ормарић не љуба. Машине за прање/сушење веша максималних димензија ширине 64 цм, висине 90 цм и дубине 64 цм могу се поставити у ормарић. Поставите мање уређаје у средину, остављајући најмање 20 мм простора и у дубини и у ширини. Увек пратите упутства за употребу, употребу и монтажу које је дао произвођач уређаја. Нови намештај може испуштати типичан мирис. Мирис новог намештаја узрокован је ослобађањем разних испарљивих супстанци из коришћених материјала, чак и у малим концентрацијама. Ове супстанце се не обнављају и саме ће се распршити у кратком временском периоду након правилног проветравања. Да бисте спречили раст буђа, одржавајте просечну собну температуру од приближно 18-23 степена Целзијуса и релативну влажност између 40-55%. Редовно проветравајте. Чистите намештај благо влажном памучним крпама. Избегавајте микрофибер крпе и средства за чишћење која садрже абразиве или раствараче. Одмах уклоните сву стајаћу воду.

**Напомена:** Да бисте избегли гребање пода, пажљиво подижите намештај. НЕ гурајте, не нагињите и не вуците га.

## Warnhinweise / Warning notice: DIN EN 14749: 2022-07 & DGUV Regel 108-007

**УПОЗОРЕЊЕ** — Да бисте спречили превртање, овај производ мора да се користи са приложеним носачима за монтажу на зид.

### ПАЖЊА

- У полицима се могу користити само машине за прање и сушење веша са електронском контролом неравнотеже.
- Дозвољене су само кондензационе сушаре.
- Ормарићи и полице морају бити безбедно причвршћени за зид.
- Максимално оптерећење полице предвиђених за један уређај је 120 кг, укључујући мокар веш.
- Ако цурење воде изазове оштећења услед бубрења, намештај више није функционалан и не сме се користити.
- Молимо вас да се придржавате упутстава произвођача уређаја за инсталацију и употребу.
- У зависности од произвођача уређаја, за машину за прање/сушење веша може бити потребно причвршћивање ножица.

VAŽNO! SAČUVAJTE ZA BUDUĆU UPOTREBU: PAŽLJIVO PROČITAJTE

## SE VIKTIGT! SPARA FÖR SENARE REFERENS. LÄS NOGGRANT

### VARNING: Håll smådelar, förpackningspåsar och folier borta från spädbarn och småbarn på grund av kvävningsrisk och risk för att de sväljer dem!

Montering måste utföras exakt enligt tillverkarens anvisningar, annars kan felaktig montering utgöra en säkerhetsrisk. Spara dessa anvisningar för framtida bruk. Tillverkaren tar inget ansvar för skador som uppstår på grund av felaktig montering.

Använd inte produkten om en konstruktionsdel saknas eller om dess stabilitet är nedsatt på grund av skador. Vid bristande överensstämmelse, modifiering av produkten eller användning av icke-originaldelar upphör alla garanti- eller ansvarsanspråk att gälla. Vårt produktsortiment är uteslutande avsett för privat bruk. Enligt monteringsanvisningarna är väggmontering avsedd för många produkter. Om väggpluggar/skruvlar medföljer är dessa endast lämpliga för massivt murverk. Ta reda på vilket fastmaterial som är lämpligt för din vägg och byt ut det vid behov innan du monterar det på väggen. Var uppmärksam på dragningen av vatten- eller spänningsförande kablar. Installation och dragnag av elektriska eller vattenförande kablar får endast utföras av behörig fackpersonal. Dra åt alla skruvar och bärande anslutningsdelar regelbundet för att säkerställa permanent stabilitet. Beakta belastningsangivelserna i monteringsanvisningen. Om det i monteringsanvisningen anges ytterligare fastskruvar för säker väggmontering måste dessa monteras (t.ex. vägghyllor, stora väggskåp etc.).

Rikta in de höjjusterbara fötterna på skåpet så att alla fötter står stadigt på golvet och skåpet inte vickar. Tvättmaskiner/torktumlare med maximala mått på: Bredd 64 cm, höjd 90 cm och totalt djup 64 cm. Placera mindre apparater i mitten så att det återstår minst 20 mm utrymme på djupet och bredden. Följ alltid apparattillverkarens bruks- och monteringsanvisningar. Nya möbler kan vanligtvis avge en typisk lukt. Lukten av nya möbler uppstår genom att olika flyktiga ämnen avges från de material som används i mycket låga koncentrationer. Dessa ämnen reproduceras inte och avdunstar av sig själva inom kort efter lämplig ventilation. Håll en genomsnittlig rumstemperatur på ca 18-23 grader Celsius och en rumsfuktighet på 40-55% och vädra regelbundet för att förhindra mögelliv. Rengör möblerna med lätt fuktade bomullstrassar. Undvik mikrofiberdukar och rengöringsmedel med slipande eller lösningsmedelsbaserade tillsatser. Avlägsna omedelbart eventuellt stående fukt.

Obs: Lyft möblerna försiktigt för att undvika repor på golvet. Tryck, luta eller dra INTE.

**VARNING** — För att förhindra att produkten välter måste den användas med de medföljande väggfästena.

### OBSERVERA

- Endast tvättmaskiner och torktumlare med elektronisk obalansreglering får användas i ställningarna
- Endast kondensterkar är tillåtna
- Skåpen och hyllorna måste vara ordentligt fästsatta i väggen
- För hyllorna för 1 apparat är den maximala belastningen 120 kg inklusive våt tvätt
- Om vattenläckage orsakar svällningsskador är enheten inte längre funktionsduglig och får inte längre användas.
- Observera apparattillverkarens installations- och användningsvillkor.
- Beroende på apparattillverkaren kan det vara nödvändigt att använda en fotfixering för tvättmaskinen/torktumlar

## TR ÖNEMLİ İLERİDE BAŞVURMAK ÜZERE SAKLAYIN. LÜTFEN DİKKATLİCE OKUYUN

### UYARI: Boğulma tehlikesi ve yutma olasılığı nedeniyle küçük parçaları, ambalaj poşetlerini ve folyoları bebeklerden ve küçük çocuklardan uzak tutun!

Montaj, üreticinin talimatlarına tam olarak uygun şekilde yapılmalıdır; aksi takdirde, yanlış montaj güvenilir riski oluşturabilir. Lütfen bu talimatları ileride başvurmak üzere saklayın. Üretici, yanlış montajdan kaynaklanan hasarların sorumluluğundan kaçınmaz.

Yapısal bir bileşen eksikse veya hasar nedeniyle stabilitesi bozulmuşsa ürünü kullanmayın. Uyumsuzluk, üründen değişiklik yapılması veya orijinal olmayan parçaların kullanılması durumunda, her türlü garanti veya sorumluluk talebi geçerli olmayacaktır. Ürün yelpazemiz yalnızca özel kullanım için tasarlanmıştır. Montaj talimatlarına göre, birçok ürün için duvara montaj sağlanmıştır. Duvar dübelleri/vidaları dahil edilmişse, bunlar yalnızca sağlam duvarlar için uygundur. Duvara monte etmeden önce, duvarınız için hangi montaj malzemesinin uygun olduğunu öğrenin ve gerekirse değiştirin. Su veya elektrik kablolarının döşenmesine dikkat edin.

Elektrik veya su taşıyan kabloların montajı ve yönlendirilmesi yalnızca yetkili uzman personel tarafından yapılmalıdır. Kalıcı stabilite sağlamak için tüm vidaları ve yük taşıyan bağlantı parçalarını düzenli olarak sıkın.

Montaj talimatlarındaki yük spesifikasyonlarına uyun. Montaj talimatlarındaki güvenli duvar montajı için ek sabitleme vidaları önerilmemiştir, bunlar takılmamalıdır (örn. duvar rafları, büyük duvar dolapları vb.).

Dolapbunların yük taşıma kapasitelerini ayarlayın, tüm ayaklar zemine sağlam bir şekilde basacak ve dolap sallanmayacak şekilde hizalayın. Maksimum boyutlara sahip çamaşır makineleri/kuçurucular: Genişlik 64 cm, yükseklik 90 cm ve toplam derinlik 64 cm. Daha küçük cihazları, derinlik ve genişlikte en az 20 mm boşluk kalacak şekilde ortaya yerleştirin. Her zaman cihaz üreticisinin çalıştırma ve kurulum talimatlarına uyun. Yeni mobilyalar genellikle tıpkı bir koku yayabilir. Yeni mobilya kokusu, kullanılan malzemelerden çok düşük konsantrasyonlarda çeşitli uçucu maddelerin salınmasıyla oluşur. Bu maddeler yeniden üretilmez ve uygun havalandırılmadan sonra kısa bir süre içinde kendiliğinden buharlaşır. Ortalama oda sıcaklığının yaklaşık 18-23 santigrat derece ve oda neminin %40 - 55 arasında olmasını sağlayın ve küf oluşumunu önlemek için düzenli olarak havalandırın. Mobilyaların hafif nemli pamuklu bezlerle temizleyin. Mikrofiber bezlerden ve aşındırıcı veya solvent bazlı katkı maddeleri içeren temizlik maddelerinden kaçının. Bekleyen nemi derhal gidirin.

Not: Zeminin çizilmesini önlemek için lütfen mobilyayı dikkatlice kaldırın. İtmeyin, eğmeyin veya çekmeyin.

**UYARI** — Devrilmeyi önlemek için bu ürün, birlikte verilen duvar montaj braketleriyle birlikte kullanılmalıdır.

### DİKKAT

- Raflarda sadece elektronik dengesizlik kontrolüne sahip çamaşır ve kurutma makineleri kullanılabilir
- Sadece yoğunmalı kurutuculara izin verilir
- Dolaplar ve raflar duvara sıkıca tutturulmalıdır
- Raflarda 1 cihaz için maksimum yük ısıklı çamaşır dahil 120 kg'dır
- Su sızıntısı şişme hasarına neden olursa, ünite artık işlevsel değildir ve artık kullanılamaz.
- Lütfen cihaz üreticisinin kurulum ve kullanım koşullarına uyun.
- Cihaz üreticisine bağlı olarak, çamaşır makinesi/kurutucu için bir ayak sabitlemesi kullanılması gerekebilir

## RUS ВАЖНО! СОХРАНИТЕ ДЛЯ ДАЛЬНЕЙШЕГО ИСПОЛЬЗОВАНИЯ. ВНИМАТЕЛЬНО ПРОЧИТАЙТЕ

### ПРЕДУПРЕЖДЕНИЕ: Храните мелкие детали, упаковочные пакеты и фольгу вдали от младенцев и маленьких детей из-за опасности удушья и возможного проглатывания!

Сборка должна производиться строго в соответствии с инструкциями производителя; в противном случае неправильная сборка может представлять опасность. Сохраните эти инструкции для дальнейшего использования. Производитель не несет ответственности за повреждения, возникшие в результате неправильной сборки.

Используйте изделие, если отсутствует какой-либо конструктивный элемент или его устойчивость нарушена из-за повреждений. В случае несоблюдения требований, внесения изменений в изделие или использования неоригинальных деталей все гарантийные обязательства и ответственность будут аннулированы. Наш ассортимент продукции предназначен исключительно для частного использования. В соответствии с инструкциями по сборке для многих изделий предусмотрено настенное крепление. Если в комплект входят дюбели/шурупы, они подходят только для прочной кладки. Перед монтажом на стену выясните, какой крепежный материал подходит для вашей стены, и при необходимости замените его. Обратите внимание на прокладку водяных или токоведущих кабелей. Монтаж и прокладка электрических или водопроводных кабелей должны выполняться только уполномоченными специалистами. Регулярно затягивайте все винты и несущие соединительные детали, чтобы обеспечить постоянную устойчивость. Соблюдайте указания по нагрузке в инструкции по монтажу. Если в инструкции по монтажу предусмотрены дополнительные крепежные винты для надежного настенного монтажа, их необходимо установить (например, на настенные полки, большие настенные шкафы и т. д.).

Выровняйте регулируемые по высоте ножки шкафа так, чтобы все ножки плотно стояли на полу и шкаф не шатался. Стиральные машины/сушилки с максимальными размерами: ширина 64 см, высота 90 см и общая глубина 64 см. Устанавливайте более мелкие приборы в центре, чтобы оставалось не менее 20 мм свободного пространства по глубине и ширине. Всегда следуйте инструкциям производителя по эксплуатации и установке прибора. Новая мебель может издавать характерный запах. Запах новой мебели обусловлен выделением различных летучих веществ из используемых материалов в очень низкой концентрации. Эти вещества не воспроизводятся и испаряются сами по себе в течение короткого времени после соответствующего проветривания. Обеспечьте среднюю температуру в помещении около 18-23 градусов Цельсия, влажность воздуха в помещении от 40 до 55% и регулярно проветривайте, чтобы предотвратить появление плесени. Чистите мебель слегка влажными хлопчатобумажными салфетками. Избегайте использования тканей из микрофибры и чистящих средств с абразивными добавками или растворителями. Немедленно удалите скопившуюся влагу.

Примечание: Чтобы не поцарапать пол, поднимайте мебель осторожно. НЕ толкайте, не наклоняйте и не тяните.

**ВНИМАНИЕ** — Во избежание опрокидывания, данное изделие необходимо использовать с прилагаемыми настенными кронштейнами.

### ВНИМАНИЕ

- В стеллажах можно использовать только стиральные и сушильные машины с электронным контролем дисбаланса
- Разрешается использовать только конденсационные сушилки
- Шкафы и полки должны быть прочно прикреплены к стене
- Для полок для 1 прибора максимальная нагрузка составляет 120 кг, включая влажное белье
- Если утечка воды приведет к повреждению набухания, устройство перестанет функционировать и не может быть использовано.
- Соблюдайте условия установки и эксплуатации, указанные производителем прибора.
- В зависимости от производителя прибора для стиральной машины/сушилки может потребоваться крепление на ножках

