**DE: MONTAGEANLEITUNG:**

Entfernen Sie sämtliches Verpackungsmaterial.

Bitte überprüfen Sie den Artikel vor der Montage auf Schäden.

Schließen Sie das Netzteil erst an, wenn die Montage und Aufstellung abgeschlossen ist!









1: Montieren Sie die Montagehalterung.

2: Schließen Sie die Drähte an.

3: Befestigen Sie den Leuchtenbaldachin an der Montagehalterung.

4: Ziehen Sie die Röhre fest.

5 + 6: Befestigen Sie den Glasschirm.

Ersatzteile		
Code	Bestandteil	Artikelnummer
A	 x 4	37870027-02
B	 x 1	37870027-02
C	 x 4	37870027-02
D	 x 4	37870027-02
E	 x 9	37870027-02
F	 x 3	37870027-02
G	 x 2	37870027-02
H	 x 1	37870027-02

HINWEIS:

Die Stromversorgung führt durch die Öffnung der Leuchtenanschlussbox in die Lüsterklemme im Baldachin. Stellen Sie sicher, dass die Verkabelung durch eine Doppelisolierung von Metallsockel und Montagefläche getrennt ist und die L/N-Anschlüsse wie abgebildet angeschlossen sind.



Austausch des Betriebsgeräts durch eine Fachkraft.

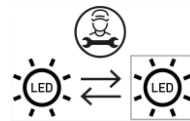

Austausch der LED-Lichtquelle durch eine Fachkraft.

ACHTUNG! Lesen Sie die Bedienungsanleitung vor Gebrauch sorgfältig durch!**TECHNISCHE DATEN**

Modellnummer: 37870027-02

Nennspannung und Frequenz: 220–240 V Wechselstrom, 50/60 Hz

Nennleistung: max. 64 W

Montageart: Hängeleuchte

Schutzklasse gegen elektrischen Schlag: Klasse II

Schutzart: IP 20

Funktionen der Leuchte: Farbtemperatur 3000 K (warmweiß), in 3 Stufen dimmbar mittels Wandschalter: 100 % Helligkeit – 50 % Helligkeit – 10 % Helligkeit – ausgeschaltet.

Diese Leuchte enthält eine Lichtquelle der Energieeffizienzklasse D.

LED-Modul: SELV Gleichstrom, 560 mA, 3 x 20 W, 3000 lm, 3000 K.

REINIGUNG UND PFLEGE:

- Trennen Sie das Gerät vor der Reinigung von der Stromversorgung.
- Reinigen Sie die Leuchte ausschließlich mit einem weichen, antistatischen und fusselreien Tuch. Geben Sie bei starker Verschmutzung etwas Reinigungsmittel auf das Tuch. Verwenden Sie die Leuchte erst wieder, wenn alle Bestandteile vollständig trocken sind. Verwenden Sie keine Löse- oder Scheuermittel!

WARNHINWEISE

1. Die Leuchte ist nur für den Innenbereich bestimmt.
2. Die Montage dieser Leuchte hat durch eine fachlich qualifizierte Person zu erfolgen.
3. Verwenden Sie die Leuchte nicht in einer feuchten Umgebung, um Ableitströme und Stromschläge zu vermeiden.
4. Vergewissern Sie sich vor der Montage, dass die Stromversorgung unterbrochen ist.
5. Berühren Sie die Leuchte niemals mit bloßen Händen, wenn diese in Betrieb ist.
6. Die Leuchte ist ausschließlich für die bestimmungsgemäße Verwendung zugelassen. Jegliche Änderungen sind untersagt.
7. Das Leuchtmittel dieser Leuchte kann am Ende seiner Lebensdauer von einer fachlich qualifizierten Person ausgetauscht werden.
8. Um Risiken zu vermeiden, ist das äußere, flexible Kabel oder die Leitung der Leuchte bei Beschädigung ausschließlich vom Hersteller, dessen Vertriebspartner oder einer ähnlich qualifizierten Person zu ersetzen.



9. Bedeutung der durchgestrichenen Mülltonne: Entsorgen Sie elektrische Geräte nicht im unsortierten Hausmüll, sondern nutzen Sie getrennte Sammelstellen. Wenden Sie sich bezüglich der verfügbaren Sammelstellen an Ihre Gemeindeverwaltung. Wenn elektrische Geräte auf Mülldeponien entsorgt werden, können gefährliche Stoffe ins Grundwasser und damit in die Nahrungskette gelangen. Dies schädigt Ihre Gesundheit und Ihr Wohlbefinden.

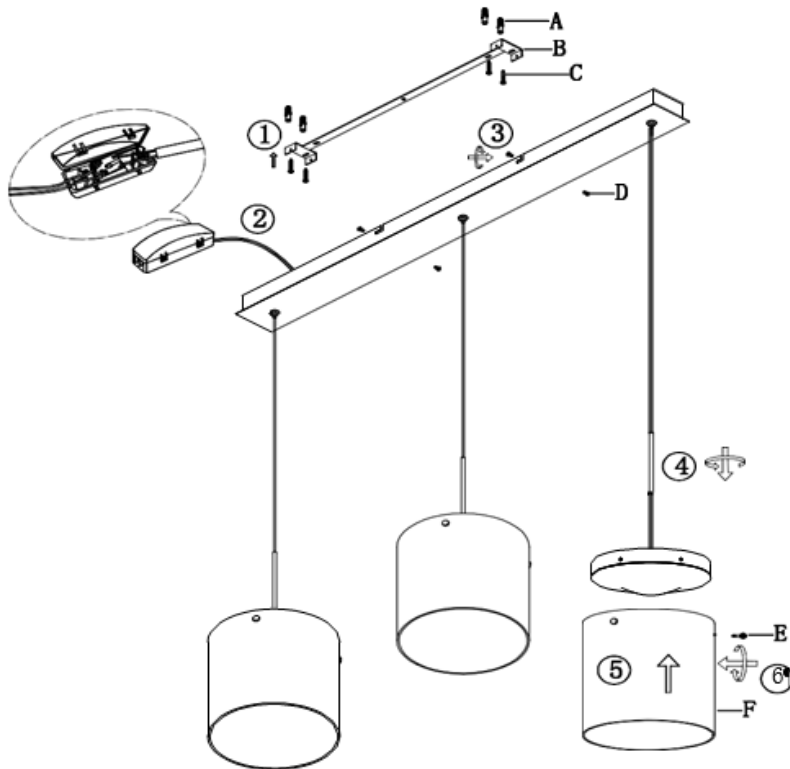

10. **Warnung: Stromschlaggefahr**

**CZ: NÁVOD K MONTÁŽI:**

Odstraňte veškerý balicí materiál.

Před montáží zkontrolujte, zda výrobek není poškozen.

Před montáží zkontrolujte, zda výrobek není poškozen. Napájecí zdroj připojte až po dokončení montáže a instalace!









1: Namontujte montážní držák.

2: Připojte kabely.

3: Připevněte stínidlo k montážnímu držáku.

4: Pevně utáhněte trubičky.

5 + 6: Upevněte skleněné stínidlo.

Náhradní díly		
Kód	Součástka	Číslo výrobku
A	 x 4	37870027-02
B	 x 1	37870027-02
C	 x 4	37870027-02
D	 x 4	37870027-02
E	 x 9	37870027-02
F	 x 3	37870027-02
G	 x 2	37870027-02
H	 x 1	37870027-02

UPOZORNĚNÍ:

Zdroj napájení vede otvorem napájecího boxu svítidla do úchytky svítidla v ochranném krytu. Ujistěte se, že je kabeláž od kovového soklu oddělena pomocí dvojité izolace, že je montážní plocha oddělená a že jsou L/N přípojky připojené podle obrázku.



Výměna ovládacího zařízení odborníkem.

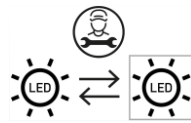

Výměna LED žárovky odborníkem.

POZOR! Před použitím si pečlivě přečtěte návod k obsluze.

TECHNICKÉ ÚDAJE

Číslo modelu: 37870027-02

Jmenovité napětí a frekvence: střídavý proud 220-240 V, 50/60 Hz

Jmenovitý výkon: max. 64 W

Typ montáže: závěsné svítidlo

Třída ochrany před úrazem elektrickým proudem: třída II

Typ ochrany: IP 20

Funkce svítidla: Barevná teplota 3000 K (teplá bílá), 3 stupně stmívání pomocí nástěnného spínače: 100% jas – 50% jas – 10% jas – vypnuto.

Tento výrobek obsahuje žárovku třídy energetické účinnosti D.

LED modul: SELV, stejnosměrný proud, 560 mA, 3x 20 W, 3000 lm, 3000 K

ČIŠTĚNÍ A ÚDRŽBA:

- Před čištěním odpojte výrobek od napájení.
- Svítidlo čistěte pouze měkkým antistatickým hadříkem, který netvoří žmolky. Při silném znečištění naneste na hadřík trochu čisticího prostředku. Svítidlo nepoužívejte, dokud nejsou všechny součásti zcela suché. Nepoužívejte žádná rozpouštědla ani abrazivní čisticí prostředky!

UPOZORNĚNÍ



1. Svítidlo je určeno pouze pro použití v interiéru.
2. Montáž svítidla musí provést kvalifikovaná osoba.
3. Svítidlo neinstalujte do vlhkého prostředí, tím zabráníte svodovému proudu nebo zasáhnutí elektrickým proudem.
4. Před montáží se ujistěte, že je vypnutý elektrický proud.
5. Pokud je svítidlo v provozu, nikdy se ho nedotýkejte holýma rukama.
6. Svítidlo je určeno výhradně k danému účelu. Jakékoli úpravy jsou zakázány.
7. Žárovku tohoto svítidla smí po skončení životnosti vyměnit odborně způsobilá osoba.
8. Aby se předešlo rizikům, smí vnější ohebný kabel nebo kabel žárovky v případě poškození vyměnit pouze výrobce, jeho obchodní partner nebo podobně kvalifikovaná osoba.



9.  Význam symbolu přeškrtnuté popelnice: Elektrické spotřebiče nelikvidujte v netříděném odpadu. Využijte k tomu samostatné sběrný. Informace o dostupných sběrných Vám poskytne příslušná obec. Likvidují-li se elektrické spotřebiče na běžných skládkách, mohou se z nich uvolňovat nebezpečné látky, které se mohou dostat do podzemních vod a posléze do potravinového řetězce. To může ohrozit Vaše zdraví.

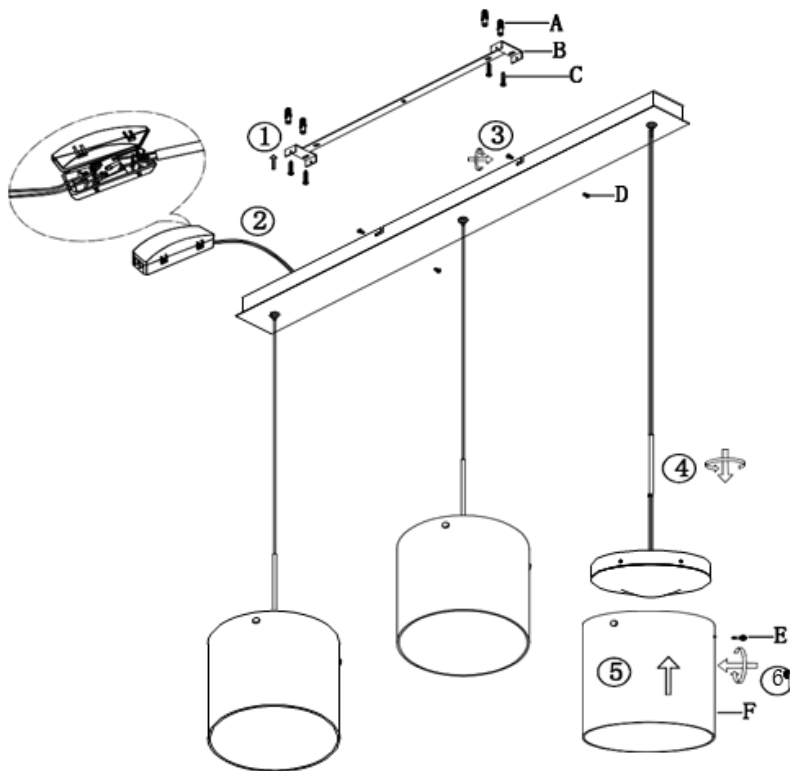

10. **Varování: Nebezpečí úrazu elektrickým proudem!**

**SE: MONTERINGSANVISNING:**

Avlägsna allt förpackningsmaterial.

Vänligen kontrollera artikeln innan

montering för att se till att den inte har några eventuella defekter.

Anslut adaptern först när monteringen och installationen har slutförts.







1: Montera monteringshållaren.

2: Anslut ledningarna.

3: Fäst lamphöljet på monteringshållaren.

4: Dra åt rören ordentligt.

5 + 6: Sätt fast glasskärmen.

Reservdelar		
Kod	Bestandsdel	Artikelnummer
A	 x 4	37870027-02
B	 x 1	37870027-02
C	 x 4	37870027-02
D	 x 4	37870027-02
E	 x 9	37870027-02
F	 x 3	37870027-02
G	 x 2	37870027-02
H	1 x 1	37870027-02

OBS:

Strömmen passerar genom öppningen i kopplingsdosan till skruvterminalen i taklampfästet. Se till att kablarna är separerade från metallsockeln och monteringsytan med dubbel isolering och att L/N-anslutningarna är anslutna enligt bilden.

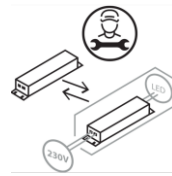

Byte av apparaten utförs av kvalificerad fackpersonal.

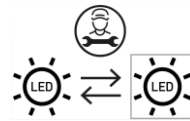

Byte av LED-ljuskällan utförs av kvalificerad fackpersonal.

OBS! Läs denna bruksanvisning noggrant före användning.**TEKNISKA DATA**

Modellnummer:

Märkspänning och -frekvens: 220–240 V växelström, 50/60 Hz

Märkström: max. 64 W

Monteringssätt: hänglampa

Skyddsklass mot elstötar: klass II

Kapslingsklassning IP 20

Lampans funktioner: färgtemperatur 3000 Kelvin (varmvit), 3-stegs dimmer justeras med väggströmbrytare 100 % ljusstyrka – 50 % ljusstyrka – 10 % ljusstyrka – avstängd.

Denna produkt innehåller en ljuskälla med energiklass D.

LED-modul: SELV, likström, 560 mA, 3 x 20 W, 3000 lumen, 3000 Kelvin

RENGÖRING OCH SKÖTSEL:

- Koppla bort apparaten från strömförsörjningen före rengöring.
- Rengör lampan endast med en mjuk, antistatisk och luddfri trasa. Applicera lite tvättmedel på trasan om den är mycket smutsig. Använd lampan igen först när alla delar har torkat ordentligt. Använd aldrig lösnings- eller skurmedel!

VARNINGAR

1. Lampan är endast avsedd för inomhusbruk.
2. Monteringen av denna lampa får endast utföras av kvalificerad fackpersonal.
3. Använd inte lampan i fuktig miljö för att undvika läckströmmar och elstötar.
4. Säkerställ att strömtillförseln är avstängd innan du påbörjar monteringen.
5. Rör inte vid lampan med bara händer när den är i drift.
6. Lampan är endast avsedd för ändamålsenlig användning. Ändringar är inte tillåtna.
7. Lampans ljuskälla kan bytas ut vid livslängdens slut av en kvalificerad person.
8. Den yttre, flexibla kabeln eller lampans ledning får vid skada endast bytas ut av tillverkaren, dess återförsäljare eller annan kvalificerad person för att undvika risker.



9.  Förklaring av den överstrukna soptunnan: Släng inte elektriska apparater tillsammans med hushållssopor utan lämna in dem på en återvinningsstation. Kontakta kommunen för mer information angående närmaste återvinningsstation. Om elektriska apparater slängs vårdslöst och okontrollerat, kan farliga ämnen hamna i grundvattnet och därmed i näringskedjan. Detta skadar både din hälsa och ditt välmående.



10. **Varning: Risk för elstöt!**

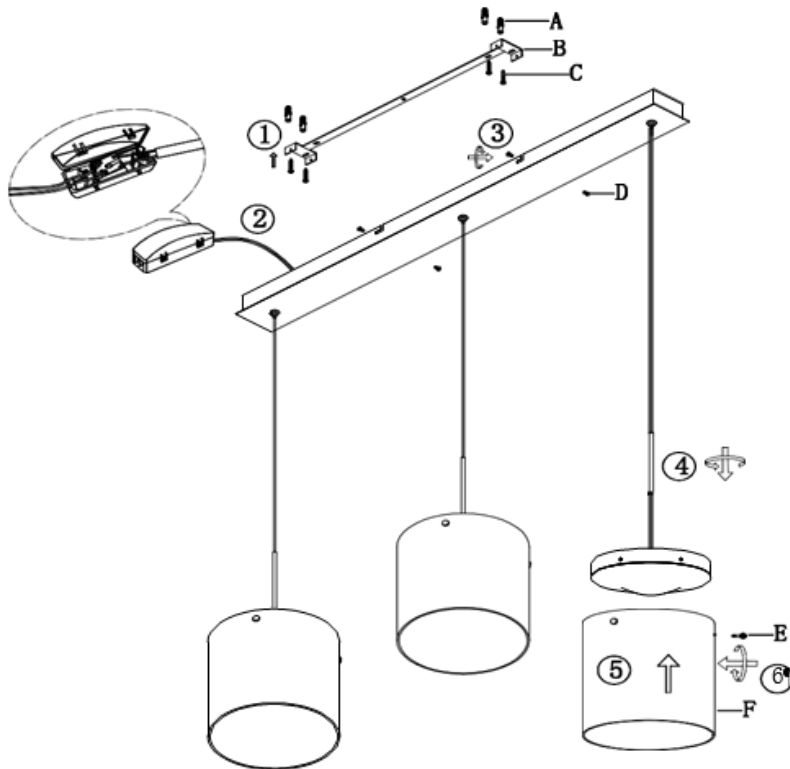







**SK NÁVOD NA MONTÁŽ**

Odstráňte všetok obalový materiál.

Pred montážou skontrolujte, či svietidlo nie je poškodené.

Zdroj napájania pripojte až po dokončení montáže a umiestnení svietidla na zvolené miesto.

1. Namontujte montážny držiak.
2. Pripojte vodiče.
3. Pripevnite tienidlo k držiaku.
4. Uťahnite skrutky.
- 5+ 6: Pripevnite sklenené tienidlo.

Náhradné diely		
kód	diel	číslo výrobku
A	4x 	37870027-02
B	1x 	37870027-02
C	4x 	37870027-02
D	4x 	37870027-02
E	9x 	37870027-02
F	3x 	37870027-02
G	2x 	37870027-02
H	1x 	37870027-02

UPOZORNENIE!

Napájanie vedie cez otvor napájacieho boxu svietidla do svorkovnice v ochrannom kryte. Uistite sa, že kabeláž je od kovovej základne a montážnej plochy oddelená dvojitoú izoláciou a že vodiče L (fázový vodič) a N (nulový vodič) sú pripojené podľa obrázka.

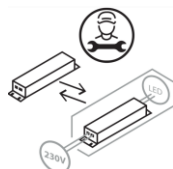

Predradník musí vymeniť odborník.

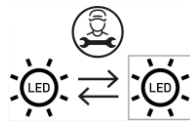

LED svetelný zdroj musí vymeniť odborník.

POZOR! Pred použitím svietidla si dôkladne prečítajte návod na použitie!

TECHNICKÉ ÚDAJE

Číslo modelu: 37870027-02

Menovité napätie a frekvencia: 220 – 240 V, striedavý prúd, 50/60 Hz

Menovitý výkon: max. 64 W

Typ montáže: závesné svietidlo

Trieda ochrany proti úrazu elektrickým prúdom: II

Stupeň ochrany krytom: IP20

Funkcie svietidla: farebná teplota 3 000 K (teplá biela), 3 stupne stmievania pomocou nástenného spínača: 100 % jas – 50 % jas – 10 % jas – OFF.

Toto svietidlo obsahuje svetelný zdroj triedy energetickej účinnosti D.

LED modul: SELV jednosmerný prúd, 560 mA, 3x 20 W, 3 000 lm, 3 000 K.

ČISTENIE A STAROSTLIVOSŤ

- Pred čistením svietidlo odpojte od elektrickej siete.
- Svietidlo čistite len mäkkou a antistatickou handričkou, ktorá nepúšťa vlákna. Pri silnom znečistení naneste na handričku malé množstvo čistiaceho prostriedku. Nepoužívajte svietidlo, kým nie sú všetky časti úplne suché. Nepoužívajte rozpúšťadlá ani abrazívne čistiace prostriedky!

VAROVANIA



1. Toto svietidlo je určené len na používanie v interiéri.
2. Montáž tohto svietidla musí vykonať odborne kvalifikovaná osoba.
3. Nepoužívajte svietidlo vo vlhkom prostredí. Predídete tak vzniku zvodových prúdov a úrazu elektrickým prúdom.
4. Pred montážou sa uistite, že je svietidlo odpojené od elektrickej siete.
5. Nikdy sa nedotýkajte svietidla holými rukami, keď je v prevádzke.
6. Svietidlo sa smie používať len na stanovený účel. Akékoľvek zmeny sú zakázané.
7. Žiarovku tohto svietidla môže po skončení jej životnosti vymeniť odborne kvalifikovaná osoba.
8. Vzhľadom na možné nebezpečenstvo môže vonkajší flexibilný kábel alebo kábel svietidla v prípade poškodenia vymeniť len výrobca, jeho distribučný partner alebo podobne kvalifikovaná osoba.



9.  Význam symbolu preškrtnutej nádoby na odpad: Elektrické spotrebiče nevhadzujte do netriedeného domáceho odpadu, ale odovzdajte ich na zbernom mieste. Informácie o dostupných zberných miestach vám poskytnú zamestnanci správy vašej obce. V prípade likvidácie elektrických spotrebičov na bežných skládkach sa môžu do podzemných vôd a následne do potravinového reťazca dostať nebezpečné látky. To môže negatívne ovplyvniť vaše zdravie.





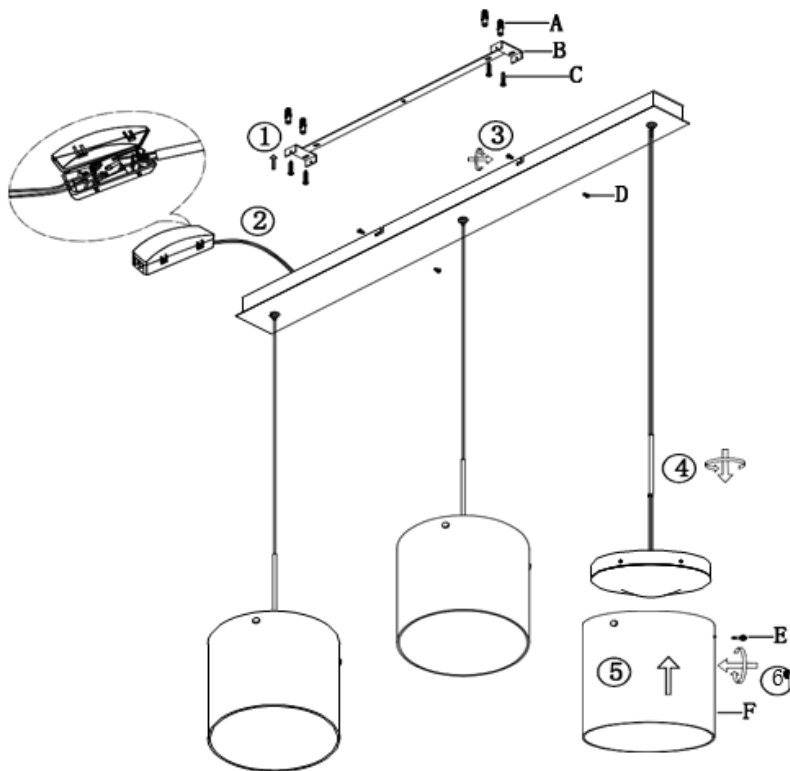



10. **Varovanie: nebezpečenstvo zásahu elektrickým prúdom!**

**SI: NAVODILA ZA MONTAŽO:**

Odstranite celoten embalažni material.
Pred montažo preverite, ali je izdelek poškodovan.

Napajalnik priključite šele, ko ste zaključili z montažo in nameščanjem!

- 1: Montirajte montažni nosilec.
- 2: Priključite žice.
- 3: Pritrdite stropno rozeto na montažni nosilec.
- 4: Privijte cev.
- 5 + 6: Pritrdite stekleni senčnik.

Nadomestni deli		
Oznaka	Sestavni del	Številka artikla
A	 x 4	37870027-02
B	 x 1	37870027-02
C	 x 4	37870027-02
D	 x 4	37870027-02
E	 x 9	37870027-02
F	 x 3	37870027-02
G	 x 2	37870027-02
H	1 x 1	37870027-02

OPOZORILO:

V rozeti vodi napajanje skozi odprtino priključne doze svetilke v sponko svetilke. Prepričajte se, da so kabli z dvojno izolacijo ločeni od kovinskega podnožja in montažne površine in da sta priključka L/N priključena, kot je prikazano.



Zamenjava krmilne naprave s strani usposobljene osebe.



Zamenjava svetlobnega vira LED s strani usposobljene osebe.

POZOR! Pred uporabo pazljivo preberite navodila za uporabo!**TEHNIČNI PODATKI**

Številka modela: 37870027-02

Nazivna napetost in frekvenca: 220–240 V AC, 50/60 Hz

Nazivna moč: maks. 64 W

Vrsta montaže: viseča svetilka

Razred zaščite pred električnim udarom: razred II

Stopnja zaščite: IP 20

Funkcije svetilke: barvna temperatura 3000 K (toplo bela), 3-stopenjsko reguliranje svetlosti s stenskim stikalom:
100 % svetlosti – 50 % svetlosti – 10 % svetlosti – izklop

Ta izdelek vsebuje svetlobni vir razreda energijske učinkovitosti D.

LED-modul: SELV DC, 560 mA, 3 x 20 W, 3000 lm, 3000 K.

ČIŠČENJE IN NEGA:

- Napravo pred čiščenjem odklopite iz električnega omrežja.
- Svetilko čistite izključno z mehko antistatično krpo, ki se ne kosmiči. Pri močni umazaniji dajte na krpo nekoliko čistilnega sredstva. Svetilko ponovno uporabite šele, ko so vsi sestavni deli popolnoma suhi. Ne uporabljajte topil ali abrazivnih sredstev!

VARNOSTNA OPOZORILA

1. Ta svetilka je namenjena izključno za notranje prostore.
2. Montažo te svetilke mora izvesti strokovno usposobljena oseba.
3. Svetilke ne uporabljajte v vlažnem okolju, tako boste preprečili uhajavi tok in električni udar.
4. Pred montažo se prepričajte, da je električno napajanje izključeno.
5. Ne dotikajte se svetilke z golimi rokami, ko je ta vklopljena.
6. Svetilka se lahko uporablja le za predvideni namen. Vse spremembe so prepovedane.
7. Svetlobni vir te svetilke lahko ob koncu življenjske dobe zamenja strokovno usposobljena oseba.
8. Da bi preprečili nevarnosti, mora zunanji fleksibilni kabel ali napeljavo svetilke v primeru poškodbe zamenjati izključno proizvajalec, njegov distributer ali podobno usposobljena oseba.



9.  Pomen prečrtanega smetnjaka: Električnih naprav ne odvrzite med nesortirane gospodinjske ali komunalne odpadke, temveč jih odnesite na zbirališča za ločeno zbiranje odpadkov. Glede obstoječih zbirališč se obrnite na ustrezen urad v svoji občini. Če električne aparate odložite na odlagališčih odpadkov, lahko nevarne snovi pronicajo v podtalnico in s tem tudi v prehranjevalno verigo. To je škodljivo za zdravje in vaše dobro počutje.





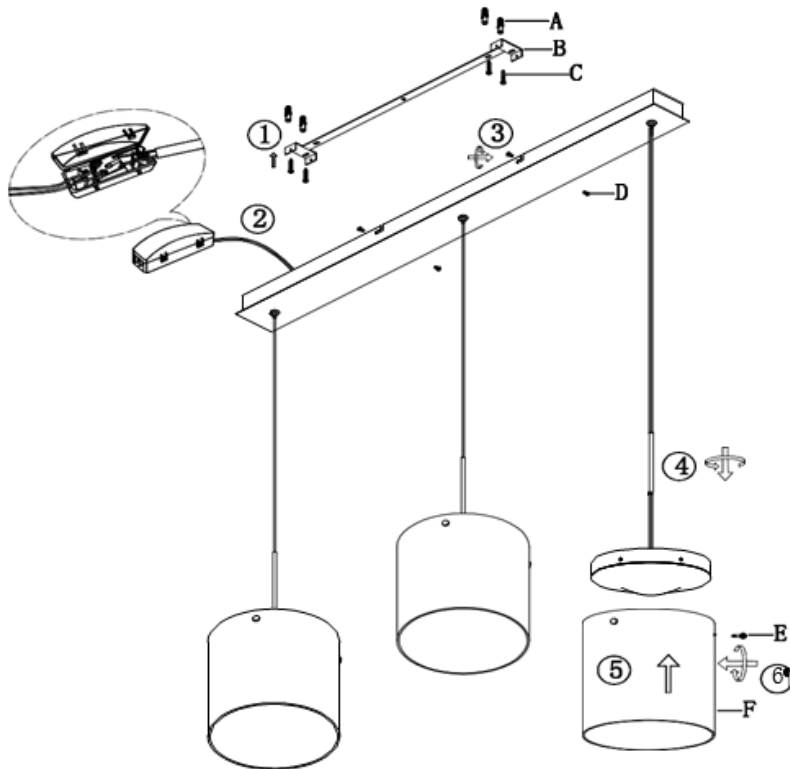





10. **Opozorilo: nevarnost električnega udara**

**HU: ÖSSZESZERELÉSI ÚTMUTATÓ**

Távolítsa el az összes csomagolóanyagot.
Kérjük, összeszerelés előtt ellenőrizze a terméket sérülések szempontjából.

A hálózati egységet csak az összeszerelés és a telepítés befejezése után csatlakoztassa!

1. Rögzítse a konzolt.
2. Csatlakoztassa a vezetékeket.
3. Illessze a függesztéket a tartókonzolra.
4. Húzza meg a rudakat.
5. + 6.: Rögzítse az üvegbúrát.

Pótalkatrészek		
Kód	Alkatrész	Cikkszám
A	 4 db	37870027-02
B	 1 db	37870027-02
C	 4 db	37870027-02
D	 4 db	37870027-02
E	 9 db	37870027-02
F	 3 db	37870027-02
G	 2 db	37870027-02
ma	 1 db	37870027-02

MEGJEGYZÉS:

Az áramellátás a lámpacsatlakozó doboz nyílásán keresztül a rozettában található sorkapocsba vezet. Győződjön meg arról, hogy a vezetékek kettős szigeteléssel vannak elválasztva a fémtalptól és a szerelési felülettől, és hogy az L/N csatlakozók az ábra szerint vannak csatlakoztatva.



A működtető eszközt szakemberrel cseréltesse ki.

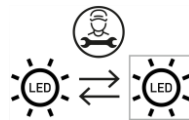

A LED izzót szakemberrel cseréltesse ki.

FIGYELEM! Használat előtt gondosan olvassa el ezt az útmutatót!**MŰSZAKI ADATOK**

Modellszám: 37870027-02

Névleges feszültség és frekvencia: 220–240 V váltakozó áram, 50/60 Hz

Névleges teljesítmény: max. 64 W

Szerelési mód: függőlámpa

Áramütés elleni védelmi osztály: II. osztály

Védettség: IP 20

A lámpa funkciói: 3000 K színhőmérséklet (melegfehér), fali kapcsolóval 3 fokozatban tompítható: 100% fényerő – 50% fényerő – 10% fényerő – kikapcsolás.

A lámpa a D energiasztályba tartozó fényforrást tartalmaz.

LED modul: SELV, egyenáram, 560 mA, 3 db 20 wattos izzó, 3000 lm, 3000 K

TISZTÍTÁS ÉS KARBANTARTÁS:

- Tisztítás előtt mindig válassza le a készüléket a hálózatról.
- A lámpát csak puha, antisztatikus és szőszmentes ronggyal tisztítsa. Erős szennyeződés esetén adjon hozzá tisztítószeret. Csak akkor használja újra a lámpát, ha minden alkatrésze teljesen megszáradt. Ne használjon oldó- vagy súrolószeret!

FIGYELMEZTETÉSEK

1. A lámpa csak beltéri használatra alkalmas.
2. A lámpát szakképzett személynek kell összeszerelnie.
3. Az áramszivárgások és az áramütés elkerülése érdekében ne használja a lámpát nedves környezetben.
4. Szerelés előtt győződjön meg arról, hogy az áramellátást lekapcsolta.
5. Működés közben soha ne érintse meg puszta kézzel a lámpát.
6. A lámpa kizárólag rendeltetésszerű használatra alkalmas. A lámpán mindennemű változtatás tilos.
7. A lámpában lévő izzót élettartama végén szakképzett személy cserélheti ki.
8. A kockázatok elkerülése érdekében a sérült flexibilis kábelt és a vezetékét csak a gyártó, az értékesítő vagy egy képzett szakember cserélheti ki.



9.  Az áthúzott kuka piktogram jelentése: Ne dobjon elektromos készüléket a háztartási hulladékba, hanem adja le a lakóhely szerinti gyűjtőhelyen. A hulladékgyűjtő helyekről érdeklődjön a helyi önkormányzatnál. Ha az elektromos készülék szemétkerékbe kerül, veszélyes anyagok kerülhetnek a talajvízbe, és ezáltal a táplálékláncba. Ez károsítja az egészségét és a közérzetét.

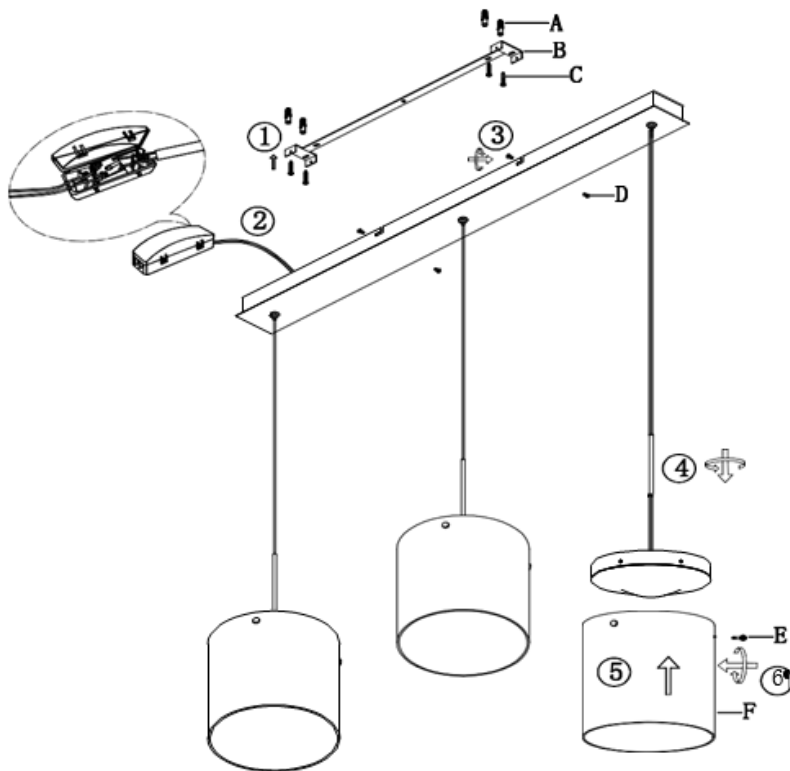

10. **Vigyázat: Áramütésveszély**

**HR: UPUTA ZA MONTAŽU:**

Uklonite sav ambalažni materijal.

Prije montaže provjerite proizvod na oštećenja.

Ne priključujte jedinicu za napajanje dok ne završite montažu i postavljanje.







1: Montirajte montažni držač.

2: Priključite žice.

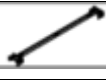
3: Pričvrstite stropnu rozetu na montažni držač.

4: Pritegnite šipke.

5 + 6: Pričvrstite stakleno sjenilo.

Rezervni dijelovi		
Kod	Sastavni dio	Broj artikla
A	 x 4	37870027-02
B	 x 1	37870027-02
C	 x 4	37870027-02
D	 x 4	37870027-02
E	 x 9	37870027-02
F	 x 3	37870027-02
G	 x 2	37870027-02
H	1 x 1	37870027-02

NAPOMENA:

Napajanje strujom vodi kroz otvor priključne kutije svjetiljke u rednu stezaljku u baldahinu. Osigurajte da su kabele dvostrukom izolacijom odvojeni od metalnog postolja i površine za montažu te da su priključci L i N priključeni kako što je prikazano na slici.



Zamjena upravljačkog uređaja od strane stručne osobe.

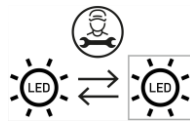

Zamjena LED izvora svjetlosti od strane stručne osobe.

POZOR! Prije uporabe pažljivo pročitajte uputu za korištenje!**TEHNIČKI PODACI**

Broj modela: 37870027-02

Nazivni napon i frekvencija: 220 - 240 V izmjenična struja, 50/60 Hz

Nazivna snaga: maks. 64 W

Vrsta montaže: viseća svjetiljka

Klasa zaštite protiv strujnog udara: klasa II

Stupanj zaštite: IP 20

Funkcije svjetiljke: temperatura boje 3000 K (topla bijela), mogućnost trostupanjskog prigušivanja pomoću zidnog prekidača: 100 % svjetline – 50 % svjetline – 10 % svjetline – isključeno.

Ovaj proizvod sadržava izvor svjetlosti klase energetske učinkovitosti D.

LED modul: SELV istosmjerna struja, 560 mA, 3 x 20 W, 3000 lm, 3000 K.

ČIŠĆENJE I ODRŽAVANJE:

- Prije čišćenja isključite uređaj iz električne mreže.
- Čistite svjetiljku isključivo mekom, antistatičkom krpom bez vlakana. U slučaju veće prljavštine stavite malo sredstva za čišćenje na krpu. Ne koristite svjetiljku dok se potpuno ne osuše svi dijelovi. Ne koristite otapala ili abrazivna sredstva!

UPOZORENJA

1. Svjetiljka je namijenjena isključivo za unutarnju uporabu.
2. Montažu ove svjetiljke mora izvršiti stručno kvalificirana osoba.
3. Ne koristite svjetiljku u vlažnom okruženju kako biste izbjegli struje curenja ili strujne udare.
4. Prije instalacije osigurajte da je napajanje električnom energijom prekinuto.
5. Ne dodirujte svjetiljku golim rukama dok je u radu.
6. Svjetiljka se smije koristiti isključivo u predviđenu svrhu. Modifikacija bilo koje vrste je zabranjena.
7. Žarulju ove svjetiljke na kraju njenog vijeka trajanja smije zamijeniti samo stručno kvalificirana osoba.
8. Kako biste izbjegli rizike oštećeni vanjski fleksibilni kabel ili vod svjetiljke mora zamijeniti isključivo proizvođač, njegov prodajni partner odn. slično kvalificirana osoba.



9.  Značenje simbola prekrížene kante za otpad: Električni uređaji ne smiju se zbrinjavati u nerazvrstani komunalni otpad, nego ih zbrinite u sabirne centre za sakupljanje EE otpada. Za informacije o sabirnim centrima za sakupljanje EE otpada obratite se vašoj općinskoj upravi. Ako se električni uređaji zbrinjavaju na deponije smeća, opasne tvari mogu dospjeti u podzemne vode, a time i u prehrambeni lanac. To šteti vašem zdravlju.



10. **Upozorenje: Opasnost od strujnog udara!**

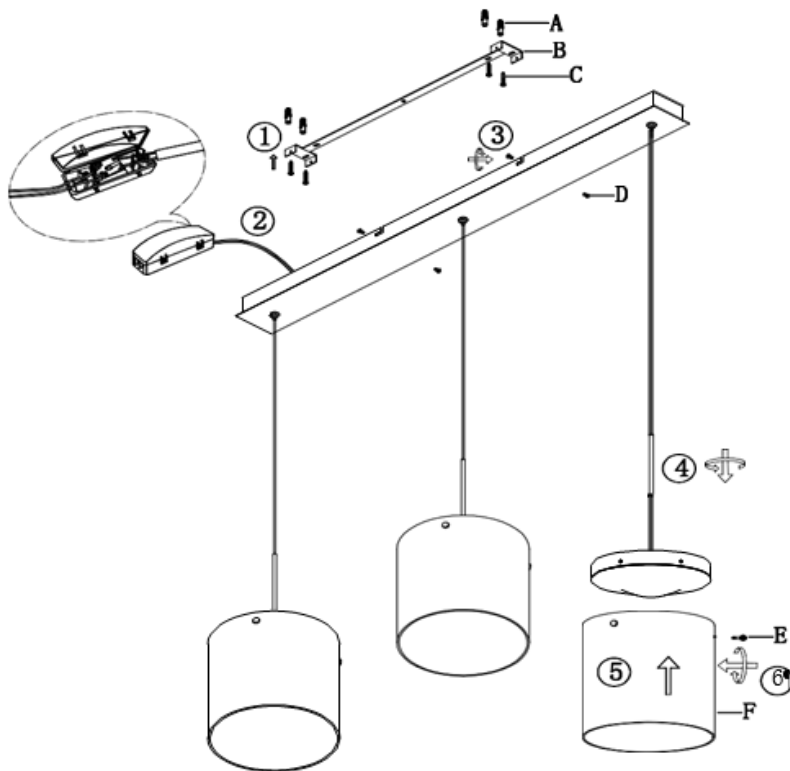





**ВГ: ИНСТРУКЦИИ ЗА МОНТАЖ:**

Отстранете всички опаковъчни материали.
Моля, проверете артикула за повреди преди сглобяване.

Не свързвайте захранването, докато не сте готови с монтажа и разполагането!

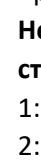
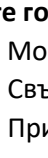
- 1: Монтирайте монтажната скоба.
- 2: Свържете кабелите.
- 3: Прикрепете капака на лампата към монтажната скоба.
- 4: Затегнете тръбите.
- 5 + 6: Закрепете стъкления абажур.

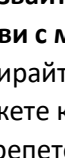
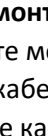
Резервни части

Код	Компонент	Артикулен номер
A	 x 4	37870027-02
Ш	 x 1	37870027-02
C	 x 4	37870027-02
D	 x 4	37870027-02
E	 x 9	37870027-02
F	 x 3	37870027-02
G	 x 2	37870027-02
B	 x 1	37870027-02

ЗАБЕЛЕЖКА:

Електрозахранването преминава през отвора на разклонителната кутия на лампата в лустер клемата в балдахина. Уверете се, че кабелите са разделени от металната основа и монтажната повърхност посредством двойна изолация, и че конекторите L/N са свързани както е показано.

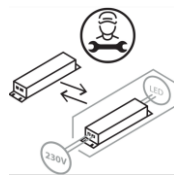

Смяна на пусково-регулиращата апаратура от специалист.

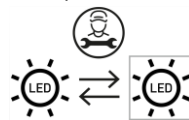

Смяна на LED светлинния източник от специалист.

ВНИМАНИЕ! Преди употреба внимателно прочетете инструкциите за експлоатация!

ТЕХНИЧЕСКИ ДАННИ

Номер на модела: 37870027-02

Номинално напрежение и номинална честота: променлив ток 220 – 240 V, 50/60 Hz

Номинална мощност: макс. 64 W

Вид монтаж: висяща лампа

Защитен клас срещу токов удар: клас II

Вид защита: IP 20

Функции на лампата: Цветна температура 3000 K (топла бяла светлина), възможност за димиране на 3 степени с помощта на степенен ключ: 100% яркост – 50% яркост – 10% яркост – изключено.

Тази лампа съдържа източник на светлина с клас на енергийна ефективност D.

LED модул: SELV, постоянен ток, 560 mA, 3 x 20 W, 3000 lm, 3000 K.

ПОЧИСТВАНЕ И ГРИЖА:

- Изключете уреда от захранването преди почистване.
- Почиствайте лампата само с мека, антистатична кърпа без власинки. Ако лампата е много замърсена, нанесете малко почистващ препарат върху кърпата. Можете да използвате лампата отново едва когато всички компоненти са напълно сухи. Не използвайте никакви разтворители или абразивни препарати!

ПРЕДУПРЕДИТЕЛНИ УКАЗАНИЯ



1. Лампата е предназначена за употреба само на закрито.
2. Монтажът на тази лампа трябва да се извърши от специалист.
3. Не използвайте лампата във влажна среда, за да предотвратите изтичане на ток и токов удар.
4. Преди монтаж се убедете, че захранването с ток е прекъснато.
5. Никога не докосвайте лампата с голи ръце, докато тя работи.
6. Лампата е одобрена само за използване по предназначение. Всякакви промени са забранени.
7. Крушката на тази лампа може да се смени в края на експлоатационния и срок от професионално квалифицирано лице.
8. За да се избегнат рискове, в случай на повреда външният гъвкав кабел или кабелът на лампата трябва да се подменят само от производителя, неговия дистрибутор или лице с подобна квалификация.



9.  Значение на зачеркнатия контейнер за отпадъци: Не изхвърляйте електрически уреди в несортираните битови отпадъци, а използвайте места за разделно събиране на отпадъци. Информация за наличните места за събиране на отпадъци можете да намерите от общинската администрация. Ако електрически уреди се изхвърлят на сметища, вредни вещества може да попаднат в подпочвените води и по този начин в хранителната верига. Това вреди на Вашето здраве и условия на живот.





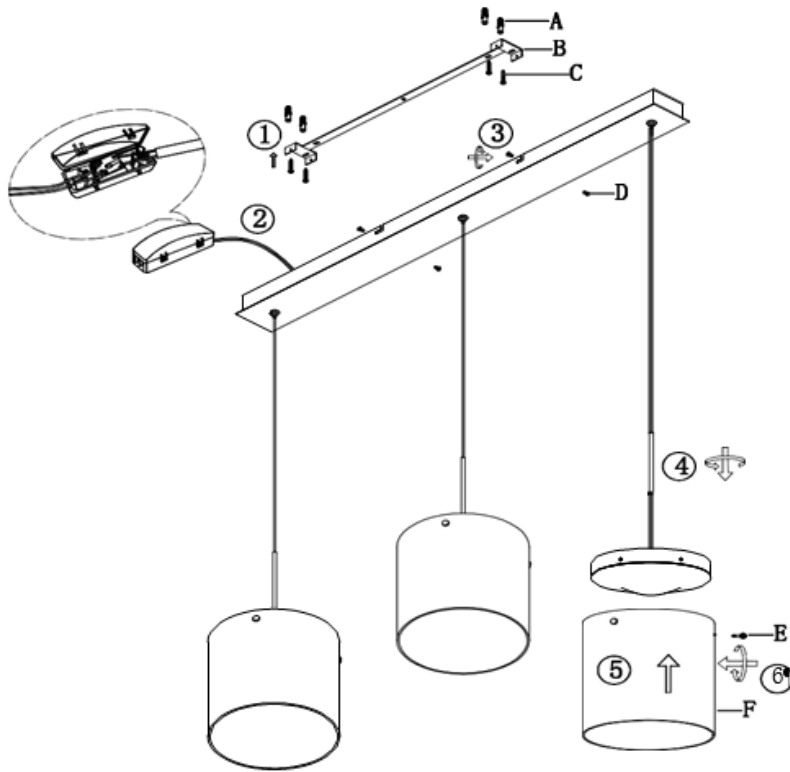





10. **Предупреждение: Опасност от токов удар**

**RO: INSTRUCȚIUNI DE MONTARE:**

Îndepărtați toate materialele de ambalare. Vă rugăm să verificați articolul înainte de montare pentru a vă asigura că nu prezintă eventuale defecte.

Conectați sursa de alimentare numai după ce montarea și instalarea sunt finalizate!

- 1: Instalați suportul de montare.
- 2: Conectați cablurile.
- 3: Atașați baldachinul lămpii.
- 4: Fixați bine tijele.
- 5 + 6: Fixați abajurul din sticlă.

Piese de schimb		
Cod	Piesă componentă	Număr articol
A	 x 4	37870027-02
B	 x 1	37870027-02
C	 x 4	37870027-02
D	 x 4	37870027-02
E	 x 9	37870027-02
F	 x 3	37870027-02
G	 x 2	37870027-02
H	 x 1	37870027-02

INDICAȚIE:

Curentul electric trece prin deschizătura cutiei de joncțiune în terminalul cu șurub din baldachin. Cablurile trebuie să fie separate de soclul de metal și de suprafața de montare printr-o izolație dublă, iar bornele L, N trebuie să fie conectate după cum vă este ilustrat.

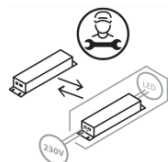

Dispozitivul de comandă trebuie înlocuit de către un profesionist.

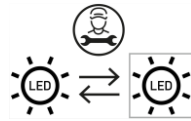

Becul LED trebuie înlocuit de către un profesionist.

ATENȚIE! Citiți cu atenție instrucțiunile înainte de utilizare!

DATE TEHNICE

Număr model: 37870027-02

Tensiune nominală și frecvență: 220-240 V curent alternativ, 50/60 Hz

Putere nominală: max. 64 W

Modul de montare: lampă suspendată

Clasă de protecție împotriva electrocutării: clasa II

Grad de protecție: IP20

Funcțiile lămpii: temperatură culoare 3000 K (alb cald), dimabilă în 3 trepte cu ajutorul întrerupătorului de perete:
100 % luminozitate – 50 % luminozitate – 10 % luminozitate – oprit.

Acest produs conține o sursă de iluminare din clasa de eficiență energetică D.

Modul LED: SELV, curent continuu, 560 mA, 3 x 20 W, 3000 lm, 3000 K

CURĂȚARE ȘI ÎNTREȚINERE:

- Deconectați dispozitivul de la sursa de alimentare înainte de curățare.
- Curățați lampa numai cu o lavetă moale, antistatică și fără scame. Dacă lampa este foarte murdară aplicați puțină soluție de curățare pe lavetă. Nu folosiți din nou lampa până când nu s-au uscat toate componentele. Nu folosiți soluții abrazive sau solvenți!

AVERTISMENTE



1. Această lampă este destinată exclusiv utilizării în interior.
2. Montarea acestei lămpi se va realiza doar de către o persoană calificată în domeniu.
3. Nu instalați lampa într-un mediu umed pentru a evita curentul de scurgere și pericolul electrocutării.
4. Înainte de montare, asigurați-vă că lampa este scoasă din priză.
5. Nu atingeți lampa atunci când aceasta este în funcțiune.
6. Lampa trebuie utilizată numai în conformitate cu scopul specificat. Orice modificare este interzisă.
7. La sfârșitul duratei sale de viață, becul trebuie înlocuit de către o persoană calificată.
8. Pentru evitarea riscurilor, cablul exterior flexibil sau cablul lămpii vor fi înlocuite în caz de deteriorare doar de către producător, furnizorii de servicii de reparații ai acestuia sau de către o persoană cu o calificare asemănătoare.



9.  Semnificația pubelei tăiate: nu aruncați aparatele electrice împreună cu gunoiul menajer nesortat, ci utilizați containerele pentru colectare selectivă. Adresați-vă administrației dumneavoastră locale pentru a afla unde puteți găsi un centru de colectare. Atunci când deșeurile electrice și electronice ajung la groapa de gunoi, substanțe periculoase pot ajunge în pânza freatică și mai apoi în lanțul trofic. Starea dumneavoastră de sănătate poate fi astfel afectată.

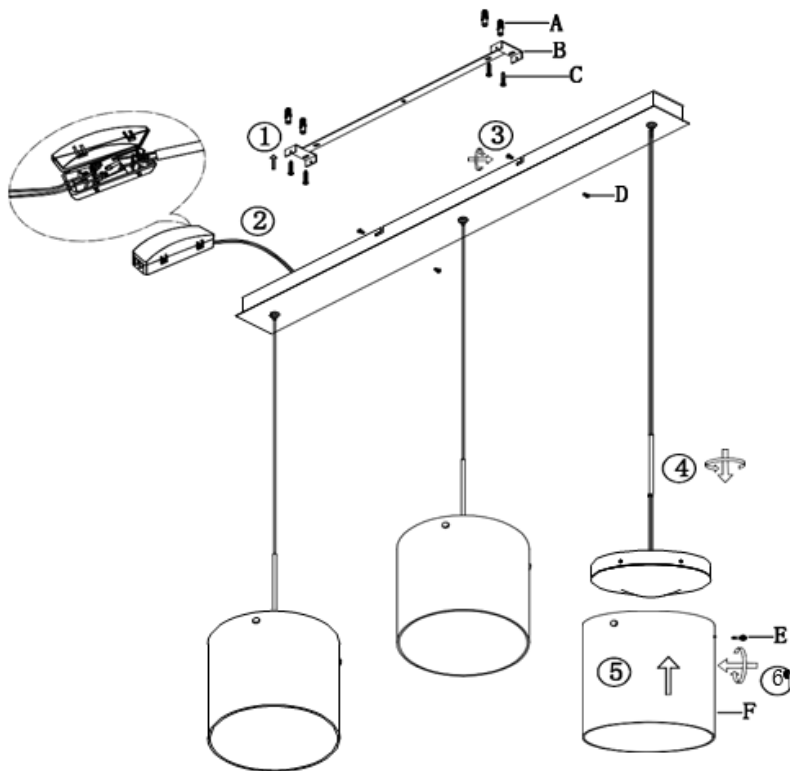

10. **Avertisment: Pericol de electrocutare**

**SR: UPUTSTVO ZA MONTAŽU:**

Uklonite sav ambalažni materijal.

Pre montaže, proverite da li na artiklu ima oštećenja.

Ne priključujte strujni ispravljač dok se montaža i postavljanje ne završe!







1: Montirajte montažni nosač.

2: Spojite žice.

3: Pričvrstite poklopac na montažni nosač.

4: Zategnite šipke.

5 + 6: Pričvrstite stakleni abadžur.

Rezervni delovi		
Kod	Deo	Broj artikla
A	 x 4	37870027-02
B	 x 1	37870027-02
C	 x 4	37870027-02
D	 x 4	37870027-02
E	 x 9	37870027-02
F	 x 3	37870027-02
G	 x 2	37870027-02
H	1 x 1	37870027-02

NAPOMENA:

Strujno napajanje vodi kroz otvor priključne kutije svetiljke do redne stezaljke u čašici za plafon. Proverite da li su kablovi od metalnog kućišta i montažne površine razdvojeni dvostrukom izolacijom i da li su L/N priključci povezani kao što je prikazano na slici.



Zamena upravljačkog uređaja od strane stručnog lica.

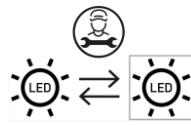

Zamena LED izvora svetlosti od strane stručnog lica.

PAŽNJA!**Pažljivo pročitajte uputstvo za upotrebu pre korišćenja!****TEHNIČKI PODACI**

Broj modela: 37870027-02

Nominalni napon i frekvencija: 220–240 V naizmenične struje, 50/60 Hz

Nominalna snaga: maks. 64 W

Vrsta montaže: luster

Klasa zaštite od strujnog udara: klasa II

Vrsta zaštite: IP 20

Funkcije lampe: Temperatura boje 3000 K (toplo bela), trostruko dimabilno pomoću zidnog prekidača: 100% jačine svetlosti – 50% jačine svetlosti – 10 % jačine svetlosti – isključeno.

Ova lampula sadrži izvor svetlosti klase energetske efikasnosti D.

LED modul: SELV jednosmerna struja, 560 mA, 3 x 20 W, 3000 lm, 3000 K.

ČIŠĆENJE I NEGA:

- Isključite uređaj iz struje pre čišćenja.
- Čistite lampu samo mekom, antistatičkom krpom koja se ne čeba. Ako ima mnogo prljavštine, dodajte malo sredstva za čišćenje na krpu. Ponovo koristite lampu tek kada su svi delovi potpuno suvi. Ne koristite rastvarače ili abrazivna sredstva!

UPOZORENJA

1. Lampa je namenjena samo za upotrebu u zatvorenom prostoru.
2. Montažu lampe mora izvršiti kvalifikovano stručno lice.
3. Lampu nemojte koristiti u vlažnom okruženju kako biste sprečili nastanak strujna odvoda i strujnih udara.
4. Pre montaže proverite da li je napajanje zaista prekinuto.
5. Lampu nikada nemojte dodirivati golim rukama kada je u upotrebi.
6. Lampu koristite isključivo u skladu sa namenom. Zabranjeno je vršenje bilo kakvih izmena.
7. Sijalicu ove lampe na kraju životnog veka može zameniti stručno lice.
8. U cilju izbegavanja rizika, a u slučaju oštećenja spoljašnjeg, fleksibilnog kabla ili provodnika svetiljke, zamenu sme da vrši isključivo proizvođač, njegov distributivni partner ili slično kvalifikovano lice.



9.  Značenje precrtane kante za otpatke: Ne odlažite električne uređaje u komunalni otpad, već koristite posebna mesta za skupljanje takvog otpada. Obratite se svojoj opštinskoj upravi u vezi sa raspoloživim mestima za sakupljanje takvog otpada. Ukoliko se električni uređaji odlažu na deponije, opasne materije mogu dospeti u podzemne vode, a time i u prehrambeni lanac. To narušava vaše zdravlje i blagostanje.

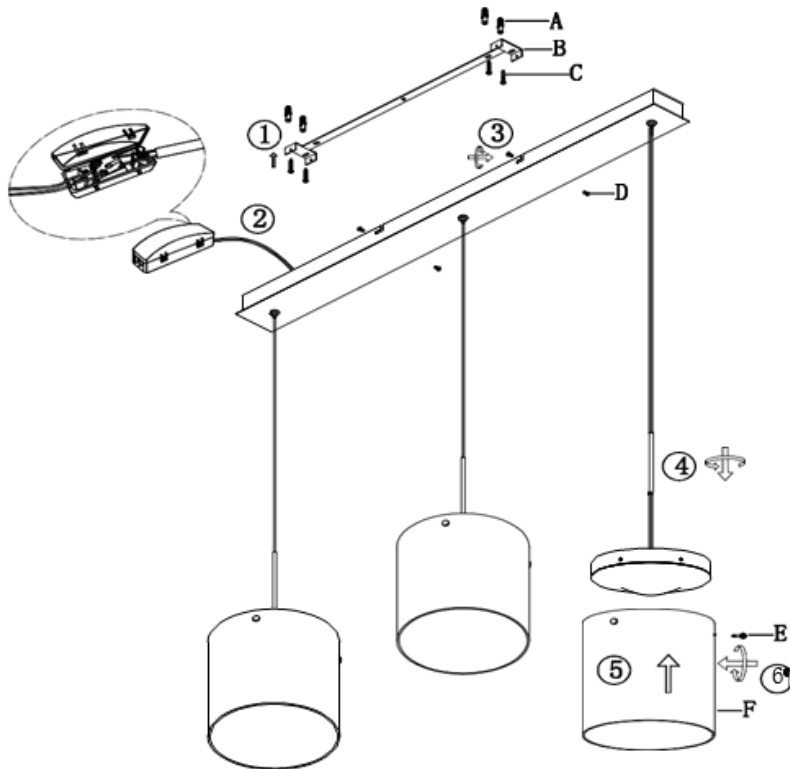

10. **Upozorenje: Opasnost od strujnog udara**

**FR : INSTRUCTIONS DE MONTAGE :**

Retirez tous les matériaux d'emballage.

Veuillez vérifier que l'article n'est pas endommagé avant le montage.

Ne branchez l'alimentation qu'une fois le montage et l'installation terminés !









1: Installez le support de montage.

2: Connectez les fils.

3: Fixez le cache du luminaire sur le support.

4: Fixez solidement le tube.

5 + 6: Fixez l'abat-jour en verre.

Pièces de rechange		
Code	Composant	Numéro d'article
A	 x 4	37870027-02
B	 x 1	37870027-02
C	 x 4	37870027-02
D	 x 4	37870027-02
E	 x 9	37870027-02
F	 x 3	37870027-02
G	 x 2	37870027-02
S	 x 1	37870027-02

REMARQUE:

L'alimentation électrique passe par l'ouverture de la boîte de connexion du luminaire au bornier dans le baldaquin. Veuillez à ce que le câblage soit séparé du socle métallique et de la surface de montage par une double isolation, et que les bornes L/N soient raccordées comme indiqué.



Remplacement du module de commande par un professionnel.

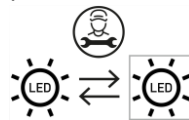

Remplacement de l'ampoule LED par un professionnel.

ATTENTION ! Veuillez lire attentivement le mode d'emploi avant utilisation !**DONNÉES TECHNIQUES**

Numéro de modèle : 37870027-02

Tension nominale et fréquence : 220-240 V courant alternatif, 50/60 Hz

Puissance nominale : max. 64 W

Type de montage : suspension

Classe de protection contre la décharge électrique : Classe II

Type de protection : IP 20

Fonctions de la lampe : Température de couleur 3000 K (blanc chaud), réglable sur 3 niveaux via l'interrupteur mural. 100 % de luminosité – 50 % de luminosité – 10 % de luminosité – éteint.

Cette lampe contient une source lumineuse de classe d'efficacité énergétique D.

Module LED : SELV, courant continu 560 mA, 3 x 20 W, 3000 lumens, 3000 K

NETTOYAGE ET ENTRETIEN :

- Débranchez l'appareil de l'alimentation électrique avant de le nettoyer.
- Nettoyez la lampe uniquement avec un chiffon doux, antistatique et non pelucheux. En cas de fort encrassement, mettez quelques gouttes de détergent sur le chiffon. Utilisez de nouveau la lampe seulement une fois que tous les éléments constitutifs ont complètement séché. N'utilisez pas de dissolvants ou produits à récurer !

AVERTISSEMENTS

1. La lampe est exclusivement conçue pour une utilisation en intérieur.
2. Le montage de cette lampe doit être effectuée par une personne qualifiée.
3. N'utilisez pas la lampe dans un environnement humide pour éviter les fuites de courant et les chocs électriques.
4. Avant le montage, assurez-vous que l'alimentation électrique est débranchée.
5. Ne touchez jamais la lampe à mains nues lorsqu'elle est en fonctionnement.
6. La lampe est exclusivement destinée à une utilisation conforme à sa destination prévue. Toute modification est interdite.
7. La source lumineuse de cette lampe peut être remplacée en fin de vie par un professionnel qualifié.
8. Pour éviter tout risque, en cas de dommage, le câble extérieur flexible ou le fil de la lampe doit être remplacé exclusivement par le fabricant, son distributeur ou une personne qualifiée.



9.  Signification de la poubelle barrée : ne jetez pas les appareils électriques avec les déchets ménagers non triés, mais utilisez des points de collecte séparés. Contactez votre municipalité pour connaître les points de collecte disponibles. Lorsque les équipements électriques sont éliminés dans des décharges, des substances dangereuses peuvent pénétrer dans les eaux souterraines et donc dans la chaîne alimentaire. Cela nuit à votre santé et à votre bien-être.



10. **Avertissement :: Risque de choc électrique**