

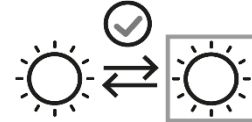

DE: ACHTUNG! Lesen Sie die Bedienungsanleitung vor Gebrauch sorgfältig durch!

TECHNISCHE DATEN

Modellnummer: 89830025-06 (A2090-6)
Nennleistung: 220–240 V Wechselstrom, 50/60 Hz, 6 x GU10-Leuchtmittel (nicht enthalten)
max. 35 W
Stromanschluss: Anschlussklemme
Montageart: Deckenleuchte
Schutzklasse gegen elektrischen Schlag: Klasse I
Schutzart: IP20
Funktionen der Leuchte: EIN/AUS
Die Lichtquelle kann durch den Benutzer ausgetauscht werden.



WARNHINWEISE

-  Die Leuchte ist nur für den Innenbereich bestimmt.
- Die Montage dieser Leuchte hat durch eine fachlich qualifizierte Person zu erfolgen.
- Verwenden Sie die Leuchte nicht in einer feuchten Umgebung, um Ableitströme und Stromschläge zu vermeiden.
- Vergewissern Sie sich vor der Montage, dass die Stromversorgung unterbrochen ist.
- Berühren Sie die Leuchte niemals mit bloßen Händen, wenn diese in Betrieb ist.
- Die Leuchte ist ausschließlich für die bestimmungsgemäße Verwendung zugelassen. Jegliche Änderungen sind untersagt.
- Ersetzen Sie verbrauchte Leuchtmittel umgehend. Achten Sie dabei auf die korrekte Nennspannung und Wattzahl, um eine Überhitzung zu vermeiden.

Trennen Sie dazu zunächst die Leuchte vom Stromnetz und lassen Sie sie abkühlen. Tauschen Sie das Leuchtmittel gemäß den Anweisungen in der Abbildung aus.

8. Um Risiken zu vermeiden, ist das äußere, flexible Kabel oder die Leitung der Leuchte bei Beschädigung ausschließlich vom Hersteller, dessen Vertriebspartner oder einer ähnlich qualifizierten Person zu ersetzen.



-  Bedeutung der durchgestrichenen Mülltonne: Entsorgen Sie elektrische Geräte nicht im unsortierten Hausmüll, sondern nutzen Sie getrennte Sammelstellen. Wenden Sie sich bezüglich der verfügbaren Sammelstellen an Ihre Gemeindeverwaltung. Wenn elektrische Geräte auf Mülldeponien entsorgt werden, können gefährliche Stoffe ins Grundwasser und damit in die Nahrungskette gelangen. Dies schädigt Ihre Gesundheit und Ihr Wohlbefinden.

BDSK Handels GmbH & Co. KG, Mergentheimer Straße 59

97084 Würzburg, Deutschland, UID: DE279448078

www.xxxlutz.com

info@xxxlutz.at



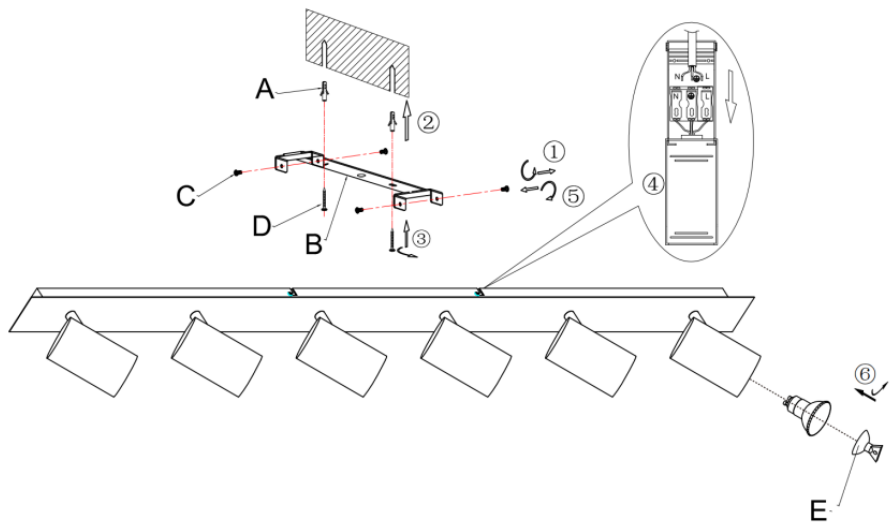
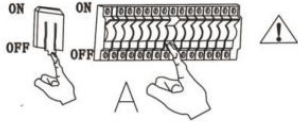

novel

89830025-06



Montage:

1. Entfernen Sie die Schrauben von der Montagehalterung.
2. Bestimmen Sie die Stelle an der Decke, an der die Leuchte montiert werden soll. Bohren Sie 2 Löcher in die Decke, die mit den Schraublöchern an der Montagehalterung übereinstimmen.
3. Setzen Sie 2 Dübel in die Bohrlöcher ein. Bringen Sie die Montagehalterung mit 2 Schrauben an der Decke an und ziehen Sie die Schrauben fest.
4. Anschließen der Kabel: Schließen Sie die Kabel entsprechend den Markierungen an die L/N-Anschlussklemme an:
L = Außenleiter, N = Neutraleiter.
5. Bringen Sie den Leuchtenkörper an der Montagehalterung an und befestigen Sie ihn, indem Sie die beiden Schrauben an den Seiten festziehen.
6. Setzen Sie das GU10-Leuchtmittel mithilfe des Werkzeugs E ein.

Ersatzteile			
Code	Bestandteil		Artikelnummer
A	 x 2		89830025-06
B	 x 1		89830025-06
C	 x 2		89830025-06
D	 x 2		89830025-06
E	 x 1		89830025-06



CZ: POZOR! Před použitím si pečlivě přečtěte návod k obsluze.

TECHNICKÉ ÚDAJE

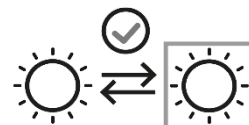
Číslo modelu:	89830025-06 (A2090-6)
Jmenovitý výkon: max. 35 W	220–240 V střídavý proud, 50/60 Hz, 6x žárovka GU10 (není součástí balení)
Připojení k elektrické síti:	připojovací svorka
Typ montáže:	stropní svítidlo
Třída ochrany před úrazem elektrickým proudem:	třída I
Typ ochrany:	IP20
Funkce svítidla:	rozsvítit/zhasnout
Žárovku smí vyměnit uživatel.	



UPOZORNĚNÍ

-  Toto svítidlo je určeno výhradně pro použití v interiéru.
- Montáž svítidla musí provést kvalifikovaná osoba.
- Svítidlo neinstalujte do vlhkého prostředí, tím zabráníte svodovému proudu nebo zasáhnutí elektrickým proudem.
- Před montáží se ujistěte, že je vypnutý elektrický proud.
- Pokud je svítidlo v provozu, nikdy se ho nedotýkejte holýma rukama.
- Svítidlo je určeno výhradně k danému účelu. Jakékoli úpravy jsou zakázány.
- Nefunkční žárovky okamžitě vyměňte. Dbejte na správné jmenovité napětí a příkon, abyste zabránili přehřátí. Před výměnou nejprve odpojte svítidlo od zdroje napájení a nechte jej vychladnout. Vyměňte žárovku podle pokynů na obrázku.
- Aby se předešlo rizikům, smí vnější ohebný kabel nebo kabel žárovky v případě poškození vyměnit pouze výrobce, jeho obchodní partner nebo podobně kvalifikovaná osoba.
-  Význam symbolu přeškrtnuté popelnice: Elektrické spotřebiče nelikvidujte v netříděném odpadu. Využijte k tomu samostatné sběrný. Informace o dostupných sběrných Vám poskytne příslušná obec. Likvidují-li se elektrické spotřebiče na běžných skládkách, mohou se z nich uvolňovat nebezpečné látky, které se mohou dostat do podzemních vod a posléze do potravinového řetězce. To může ohrozit Vaše zdraví.

BDSK Handels GmbH & Co. KG, Mergentheimer Straße 59

97084 Würzburg, Německo DIČ: DE279448078

www.xxxlutz.com

info@xxxlutz.at





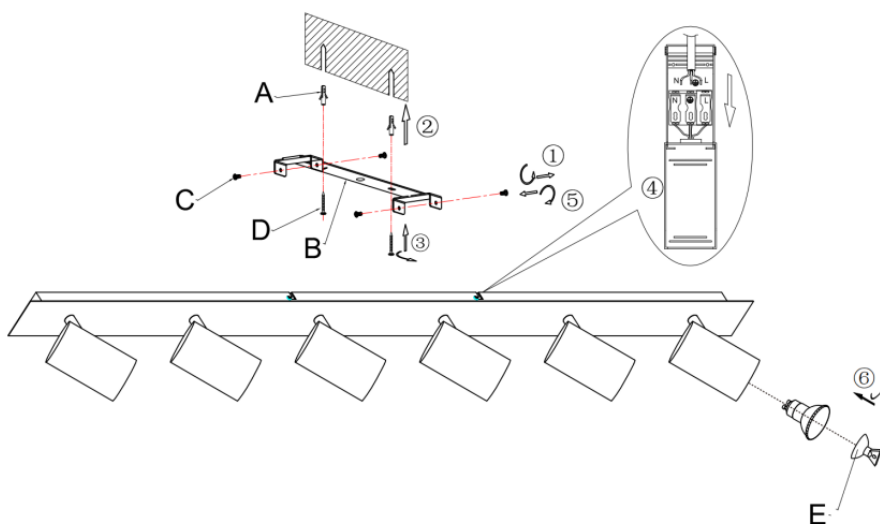
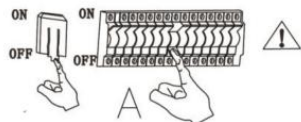

novel

89830025-06

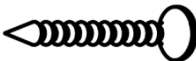

Montáž:

1. Odstraňte šrouby z montážního držáku.
2. Určete místo na stropě, kde má být svítidlo namontováno. Vyrvejte do stropu 2 otvory, které odpovídají otvorům pro šrouby na montážní konzole.
3. Do vyvrtaných otvorů vložte hmoždinky. Připevněte montážní držák pomocí šroubů ke stropu a šrouby pevně utáhněte.
4. Připojení kabelů: Připojte kabel do příslušné pozice svorky L/N:
L = fázový vodič, N = nulový vodič.
5. Namontujte svítidlo na montážní držák a upevněte jej utažením obou šroubů na bocích.
6. Vložte žárovku GU10 pomocí nástroje E.

Náhradní díly		
Kód	Součástka	Číslo výrobku
A	 x 2	89830025-06
B	 x 1	89830025-06
C	 x2	89830025-06
D	 x2	89830025-06
E	 x 1	89830025-06

SE: OBS! Läs denna bruksanvisning noggrant före användning.

TEKNISKA DATA

Modellnummer: 89830025-06 (A2090-6)
Märkström: 220–240 V växelström, 50/60 Hz, 6 x GU10-ljuskällor (ingår ej) max. 35 W
Strömanslutning: anslutningsklämma
Monteringsätt: taklampa
Skyddsklass mot elstötar: klass I
Kapslingsklass: IP20
Lampans funktioner: PÅ/AV
Användaren får själv byta ut ljuskällan.

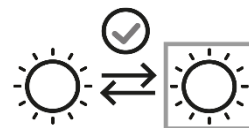

VARNINGAR

-  Lampan är endast avsedd för inomhusbruk.
 - Monteringen av denna lampa får endast utföras av kvalificerad fackpersonal.
 - Använd inte lampan i fuktig miljö för att undvika läckströmmar och elstötar.
 - Säkerställ att strömtillförseln är avstängd innan du påbörjar monteringen.
 - Rör inte vid lampan med bara händer när den är i drift.
 - Lampan är endast avsedd för ändamålsenlig användning. Ändringar är inte tillåtna.
 - Byt ut använda ljuskällor omedelbart. Se till att du använder rätt märkspänning och effekt för att undvika överhettning.
- För att göra detta måste du först koppla bort lampan från strömförsörjningen och låta den svalna. Byt ut ljuskällan enligt anvisningarna på bilden.
- Den yttre, flexibla kabeln eller lampans ledning får vid skada endast bytas ut av tillverkaren, dess återförsäljare eller annan kvalificerad person för att undvika risker.



-  Betydelse av den överstrukna soptunnan: Släng inte elektriska apparater tillsammans med hushållssopor utan lämna in dem på en återvinningscentral. Kontakta kommunen för mer information angående närmaste återvinningsstation. Om elektriska apparater slängs vårdslöst och okontrollerat, kan farliga ämnen hamna i grundvattnet och därmed i näringskedjan. Detta skadar både din hälsa och ditt välmående.

BDSK Handels GmbH & Co. KG

Mergentheimer Straße 59

97084 Würzburg, Tyskland, VAT: DE279448078

www.xxxlutz.com

info@xxxlutz.at





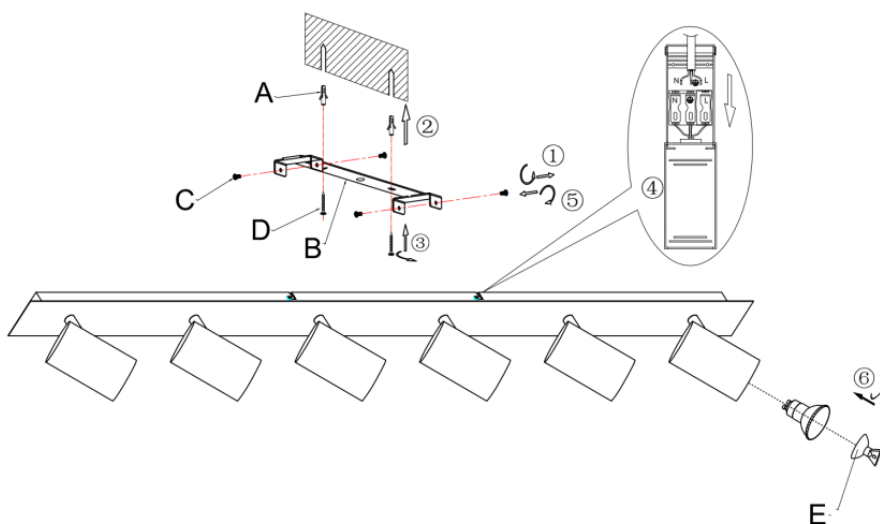
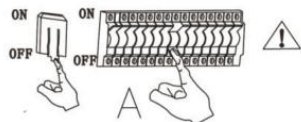

novel

89830025-06

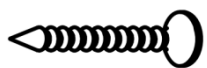

Montering:

1. Avlägsna skruvarna från monteringshållaren.
2. Bestäm var på taket lampan ska placeras. Borra 2 hål i taket som motsvarar skruvhålen på monteringshållaren.
3. Sätt i 2 pluggar i borrhålen. Fäst monteringshållaren i taket med 2 skruvar och dra åt skruvarna ordentligt.
4. Anslutning av kablar: Anslut kablarna till L/N-anslutningsklämman enligt markeringarna:
L = ytterledare (fas), N = neutralledare
5. Fäst lamparmaturen på monteringshållaren och dra åt de båda skruvarna på sidorna.
6. Sätt in GU10-ljuskällan med verktyg E.

Reservdelar		
Kod	Beståndsdel	Artikelnummer
A	 x 2 89830025-06	
B	 x 1 89830025-06	
C	 x 2 89830025-06	
D	 x 2 89830025-06	
E	 x 1 89830025-06	

SK: POZOR! Pred použitím si dôkladne prečítajte návod na použitie!

TECHNICKÉ ÚDAJE

Číslo modelu: 89830025-06 (A2090-6)
Menovitý výkon: 220 – 240 V striedavý prúd, 50/60 Hz, 6 žiaroviek GU10 (nie sú súčasťou balenia) s výkonom max. 35 W
Napájanie: pripojovacia svorka
Typ montáže: stropné svietidlo
Trieda ochrany proti úrazu elektrickým prúdom: I
Stupeň ochrany krytom: IP20
Funkcie svietidla: zapnutie/vypnutie
Svetelný zdroj môže vymeniť používateľ.

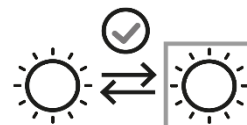

VAROVANIA

-  Toto svietidlo je určené len do interiéru.
- Montáž tohto svietidla musí vykonať odborne kvalifikovaná osoba.
- Nepoužívajte svietidlo vo vlhkom prostredí. Predídete tak vzniku zvodových prúdov a úrazu elektrickým prúdom.
- Pred montážou sa uistite, že je prerušené napájanie elektrickým prúdom.
- Keď je svietidlo v prevádzke, nedotýkajte sa ho holými rukami.
- Svietidlo sa smie používať len na stanovený účel. Akékoľvek zmeny sú zakázané.
- Vypálené žiarovky okamžite vymeňte a pri ich výmene dbajte na správne menovité napätie a výkon, aby ste predišli ich prehriatiu.

Pred výmenou žiarovky odpojte svietidlo od elektrickej siete a nechajte ho vychladnúť. Novú žiarovku nainštalujte podľa pokynov uvedených na obrázku.

- Vzhľadom na možné nebezpečenstvo smie vonkajší flexibilný kábel alebo kábel svietidla v prípade poškodenia vymeniť len výrobca, jeho distribučný partner alebo podobne kvalifikovaná osoba.



-  Význam symbolu preškrtnutej nádoby na odpad: Elektrické spotrebiče nevhadzujte do netriedeného domáceho odpadu, ale odovzdajte ich na príslušnom zbernom mieste. Informácie o dostupných zberných miestach vám poskytnú zamestnanci správy vašej obce. V prípade likvidácie elektrických spotrebičov na bežných skládkach sa môžu do podzemných vôd a následne do potravinového reťazca dostať nebezpečné látky. To môže negatívne ovplyvniť vaše zdravie.

BDSK Handels GmbH & Co. KG, Mergentheimer Straße 59

97084 Würzburg, Nemecko, IČ DPH: DE279448078

www.xxxlutz.com

info@xxxlutz.at





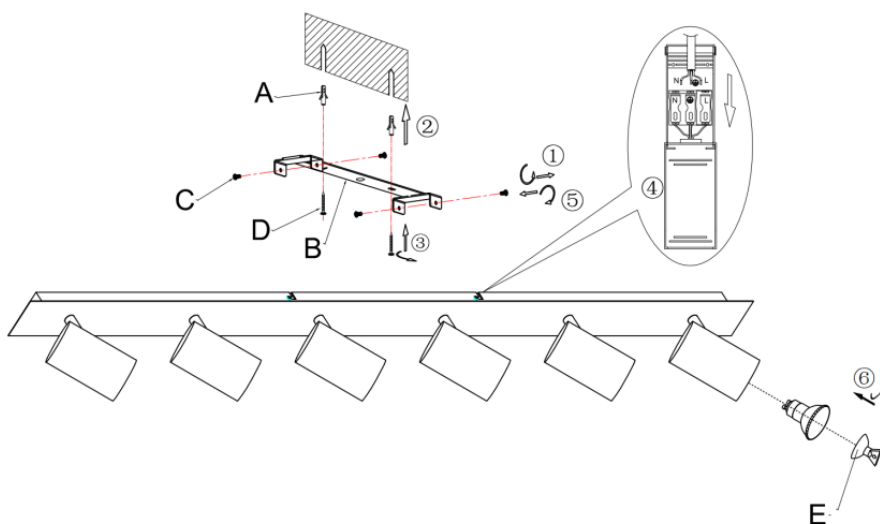
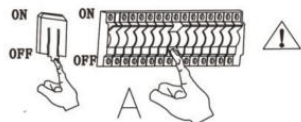

novel

89830025-06

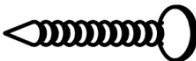

Montáž:

1. Odstráňte skrutky z montážneho držiaka.
2. Určite miesto na stropе, kde má byť svietidlo namontované. Potom do stropu vyvrtajte 2 otvory zodpovedajúce rozstupu otvorov na montážnom držiaku.
3. Do vyvrtaných otvorov vložte hmoždinky, priložte montážny držiak k stropu a upevnite ho pomocou skrutiek.
4. Pripojte káble podľa označenia k pripojovacím svorkám L a N, pričom L predstavuje vonkajší vodič a N neutrálny vodič.
5. Namontujte svietidlo na montážny držiak a upevnite ho utiahnutím oboch skrutiek na bokoch.
6. Pomocou náradia „E“ nainštalujte žiarovku GU10.

Náhradné diely		
Kód	Diel	Číslo výrobku
A	 2x	89830025-06
B	 1x	89830025-06
C	 2x	89830025-06
D	 2x	89830025-06
E	 1x	89830025-06

SI: POZOR! Pred uporabo pazljivo preberite navodila za uporabo!

TEHNIČNI PODATKI

Številka modela: 89830025-06 (A2090-6)
Nazivna moč: 220–240 V AC, 50/60 Hz, 6 x svetlobni vir GU10 (niso priloženi) maks. 35 W
Priključitev na elektriko: priključna sponka
Vrsta montaže: stropna svetilka
Razred zaščite pred električnim udarom: razred I
Stopnja zaščite: IP20
Funkcije svetilke: VKLOP/IZKLOP
Svetlobni vir lahko zamenja uporabnik.

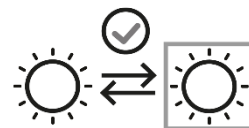

VARNOSTNA OPOZORILA

-  Ta svetilka je namenjena izključno za notranje prostore.
 - Montažo te svetilke mora izvesti strokovno usposobljena oseba.
 - Svetilke ne uporabljajte v vlažnem okolju, tako boste preprečili uhajavi tok in električni udar.
 - Pred montažo se prepričajte, da je električno napajanje izključeno.
 - Ne dotikajte se svetilke z golimi rokami, ko je ta vklopljena.
 - Svetilka se lahko uporablja le za predvideni namen. Vse spremembe so prepovedane.
 - Izrabljene svetlobne vire takoj zamenjajte. Pri tem pazite na pravilno nazivno napetost in moč, da se izognete pregrevanju.
- Najprej odklopite svetilko iz električnega omrežja in počakajte, da se ohladi. Zamenjajte svetlobni vir v skladu z navodili na sliki.
- Da bi preprečili nevarnosti, mora zunanji fleksibilni kabel ali napeljavo svetilke v primeru poškodbe zamenjati izključno proizvajalec, njegov distributer ali podobno usposobljena oseba.



-  Pomen prečrtanega smetnjaka: Električnih naprav ne odvrzite med nesortirane gospodinjne ali komunalne odpadke, temveč jih odnesite na zbirališča za ločeno zbiranje odpadkov. Glede obstoječih zbirališč se obrnite na ustrezen urad v svoji občini. Če električne aparate odložite na odlagališčih odpadkov, lahko nevarne snovi pronicajo v podtalnico in s tem tudi v prehranjevalno verigo. To je škodljivo za zdravje in vaše dobro počutje.

BDSK Handels GmbH & Co. KG, Mergentheimer StraÙe 59

97084 Würzburg, Nemčija, ID-št. za DDV: DE279448078

www.xxxlutz.com

info@xxxlutz.at



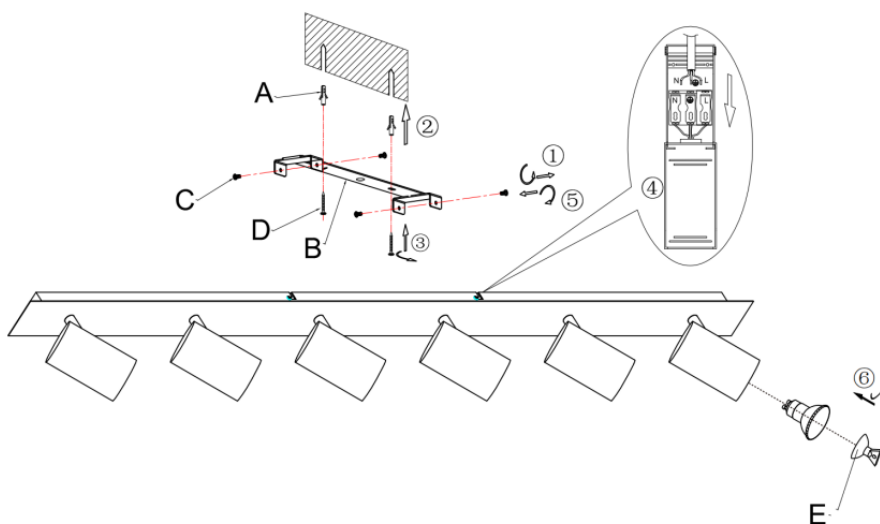
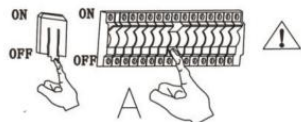

novel

89830025-06



Montaža:

1. Odstranite vijake z montažnega nosilca.
2. Določite mesto na stropu, na katerem bo svetilka nameščena. V strop izvrtajte dve luknji, ki se skladata z luknjama za vijake na montažnem nosilcu.
3. V izvrtani luknji vstavite 2 zidna vložka. Namestite montažni nosilec na strop z 2 vijakoma in ju privijete.
4. Priključitev kablov: Priključite kable v skladu z oznakami na priključni sponki L/N:
L=zunanji vodnik, N=nevtralni vodnik.
5. Svetilko namestite na montažni nosilec in jo pritrdite tako, da privijete vijake na straneh.
6. Vstavite svetlobni vir GU10 s pomočjo orodja E.

Nadomestni deli		
Oznaka	Sestavni del	Številka artikla
A	 x 2 89830025-06	
B	 x 1 89830025-06	
C	 x 2 89830025-06	
D	 x 2 89830025-06	
E	 x 1 89830025-06	



HU: FIGYELEM! Használat előtt gondosan olvassa el ezt az útmutatót!

MŰSZAKI ADATOK

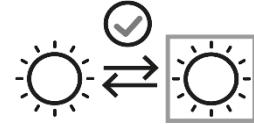
Modellszám: 89830025-06 (A2090-6)
Névleges teljesítmény: 220–240 V váltakozó áram, 50/60 Hz, 6 db max. 35 wattos GU10 izzó
(nem tartozék)
Áramcsatlakozó: csatlakozókapocs
Szerelési mód: mennyezeti lámpa
Áramütés elleni védelmi osztály: I. osztály
Védettség: IP20
A lámpa funkciói: be-/kikapcsolás
Az izzókat a felhasználó kicserélheti.



FIGYELMEZTETÉSEK

-  A lámpa csak beltéri használatra alkalmas.
- A lámpát szakképzett személynek kell felszerelnie.
- Az áramszivárgások és az áramütés elkerülése érdekében ne használja a lámpát nedves környezetben.
- Szerelés előtt győződjön meg arról, hogy az áramellátást lekapcsolta.
- Működés közben soha ne érintse meg pusztá kézzel a lámpát.
- A lámpa kizárólag rendeltetésszerű használatra alkalmas. A lámpán mindennemű változtatás tilos.
- Az elhasznált izzókat azonnal cserélje ki. A túlmelegedés elkerülése érdekében ügyeljen a megfelelő névleges feszültségre és teljesítményre.
Ehhez először válassza le a lámpát a hálózatról, és hagyja lehűlni. Cserélje ki az izzót az ábrán látható utasításoknak megfelelően.
- A kockázatok elkerülése érdekében a sérült flexibilis kábelt és a vezetéket csak a gyártó, az értékesítő vagy egy képzett szakember cserélheti ki.
-  Az áthúzott kuka piktogram jelentése: Ne dobjon elektromos készüléket a háztartási hulladékba, hanem adja le a lakóhely szerinti gyűjtőhelyen. A hulladékgyűjtő helyekről érdeklődjön a helyi önkormányzatnál. Ha az elektromos készülék szemétkerékbe kerül, veszélyes anyagok kerülhetnek a talajvízbe, és ezáltal a táplálékláncba. Ez károsítja az egészségét és a közérzetét.

BDSK Handels GmbH & Co. KG, Mergentheimer Straße 59
97084 Würzburg, Németország, közösségi adószám: DE279448078
www.xxxlutz.com
info@xxxlutz.at







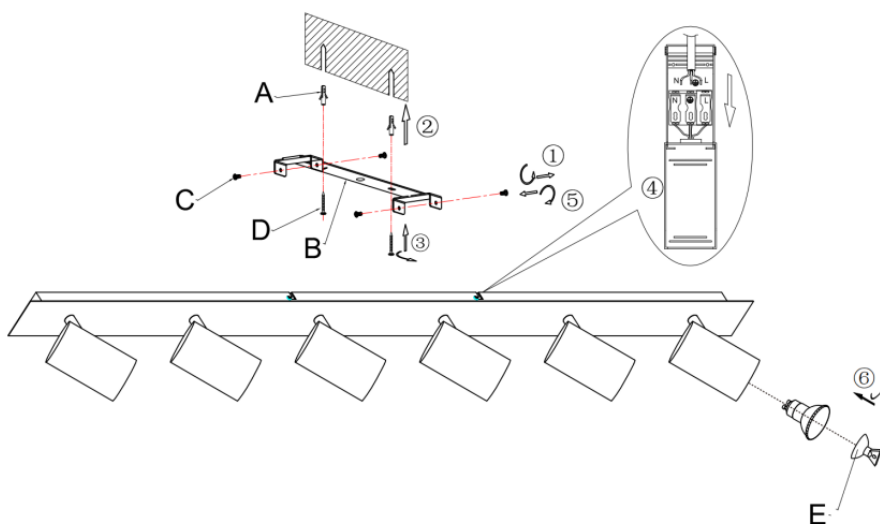
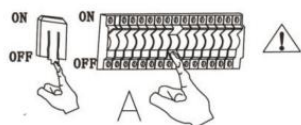

novel

89830025-06

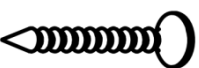

Felszerelés:

1. Távolítsa el a csavarokat a tartókonzról.
2. Határozza meg a mennyezeten azt a helyet, ahová fel szeretné szerelni a lámpát. Fúrjon 2 lyukat a mennyezetbe, amelyek egy vonalban vannak a rögzítőkonzol csavarfurataival.
3. Helyezzen 2 tiplit a fúrt lyukakba. Rögzítse a tartókonzolt a mennyezethez 2 csavarral, majd húzza meg a csavarokat.
4. A kábelek csatlakoztatása: csatlakoztassa a kábeleket a jelöléseknek megfelelően az L/N csatlakozókapocshoz:
L = külső vezető, N = semleges vezető
5. Csatlakoztassa a lámpatestet a rögzítőkonzolhoz, és rögzítse a két oldalán található csavar meghúzásával.
6. Helyezze be a GU10 izzót az E szerszám segítségével.

Pótalkatrészek		
Kód	Alkatrész	Cikkszám
A	 2 db 	89830025-06
B	 1 db	89830025-06
C	 2 db	89830025-06
D	 2 db	89830025-06
E	 1 db	89830025-06

HR: POZOR! Prije uporabe pažljivo pročitajte uputu za korištenje!

TEHNIČKI PODACI

Broj modela:	89830025-06 (A2090-6)
Nazivna snaga:	220 - 240 V izmjenična struja, 50/60 Hz, 6 x GU10 žarulja (nije isporučeno uz proizvod) maks. 35 W
Priključak struje:	priključna stezaljka
Vrsta montaže:	stropna svjetiljka
Klasa zaštite protiv strujnog udara:	klasa I
Stupanj zaštite:	IP20
Funkcije svjetiljke:	UKLJ./ISKLJ.
Korisnik ne smije sam zamijeniti izvor svjetlosti.	

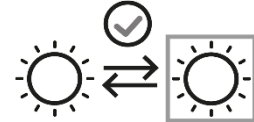

UPOZORENJA

-  Svjetiljka je namijenjena isključivo za unutarnju uporabu.
- Montažu ove svjetiljke mora izvršiti kvalificirana osoba.
- Ne koristite svjetiljku u vlažnom okruženju kako biste izbjegli struje curenja ili strujne udare.
- Prije instalacije osigurajte da je napajanje električnom energijom prekinuto.
- Ne dodirujte svjetiljku golim rukama dok je u radu.
- Svjetiljka se smije koristiti isključivo u predviđenu svrhu. Modifikacija bilo koje vrste je zabranjena.
- Odmah zamijenite neispravne žarulje. Pritom obratite pozornost na odgovarajući napon i snagu žarulje kako biste izbjegli pregrijavanje.

Za to isključite svjetiljku iz električne mreže i ostavite ju da se ohladi. Zamijenite žarulju sukladno uputama na slici.

- Kako biste izbjegli rizike oštećeni vanjski fleksibilni kabel ili vod svjetiljke mora zamijeniti isključivo proizvođač, njegov prodajni partner odn. slično kvalificirana osoba.



- Značenje simbola prekrížene kante za otpad: Električni uređaji ne smiju se zbrinjavati u nerazvrstani komunalni otpad, nego ih zbrinite u sabirne centre za sakupljanje EE otpada. Za informacije o sabirnim centrima za sakupljanje EE otpada obratite se vašoj općinskoj upravi. Ako se električni uređaji zbrinjavaju na deponije smeća, opasne tvari mogu dospjeti u podzemne vode, a time i u prehrambeni lanac. To šteti vašem zdravlju.

BDSK Handels GmbH & Co. KG, Mergentheimer StraÙe 59

97084 Würzburg, Deutschland, UID: DE279448078

www.xxxlutz.com

info@xxxlutz.at



novel

89830025-06

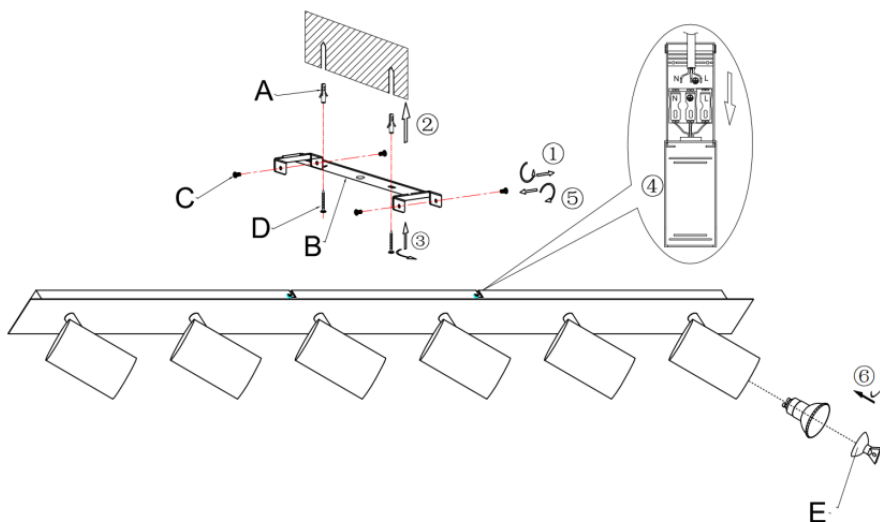
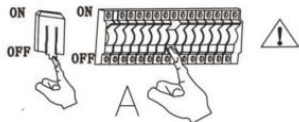

Montaža:

1. Uklonite vijke s montažnog držača.
2. Odredite mjesto na stropu na kojem treba montirati svjetiljku. Izbušite 2 rupe u stropu koje odgovaraju rupama za vijke na montažnom držaču.
3. Umetnite 2 tiple u izbušene rupe. Pričvrstite montažni držač pomoću 2 vijka na strop i pritegnite vijke.
4. Priklučivanje kabela: Priključite kabel sukladno oznakama na L/N priklučnoj stezaljci:
L = vanjski vodič, N = neutralni vodič.
5. Postavite kućište svjetiljke na montažni držač i pričvrstite ga pritezanjem dvaju vijaka sa strane.
6. Umetnite GU10 žarulju pomoću alata E.

Rezervni dijelovi		
Kod	Sastavni dio	Broj artikla
A	 x 2	89830025-06
B	 x 1	89830025-06
C	 x 2	89830025-06
D	 x 2	89830025-06
E	 x 1	89830025-06

BG: ВНИМАНИЕ! Преди употреба внимателно прочетете инструкциите за експлоатация!

ТЕХНИЧЕСКИ ДАННИ

Номер на модела: 89830025-06 (A2090-6)
Номинална мощност: 220–240 V променлив ток, 50/60 Hz, 6 x крушки GU10 (не са включени) макс. 35 W
Връзка за захранването: свързваща клема
Вид монтаж: лампа за таван
Защитен клас срещу токов удар: клас I
Вид защита: IP20
Функции на лампата: ВКЛ./ИЗКЛ.
Светлинният източник може да се сменя от потребителя.

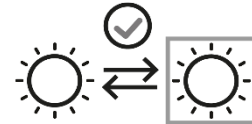

ПРЕДУПРЕЖДЕНИЯ

-  Лампата е предназначена за употреба само на закрито.
- Монтажът на тази лампа трябва да се извърши от специалист.
- Не използвайте лампата във влажна среда, за да избегнете утечки на ток и токови удари.
- Преди монтаж се убедете, че захранването с ток е прекъснато.
- Никога не докосвайте лампата с голи ръце, докато тя работи.
- Лампата е одобрена само за използване по предназначение. Всякакви промени са забранени.
- Незабавно сменяйте използваните крушки. Уверявайте се, че използвате правилното номинално напрежение и мощност, за да избегнете прегряване.

За да направите това, първо изключете лампата от захранването и я оставете да се охлади. Сменете крушката съгласно инструкциите на изображението.

- За да се избегнат рискове, в случай на повреда външният гъвкав кабел или кабелът на лампата трябва да се подменят само от производителя, неговия дистрибутор или лице с подобна квалификация.



-  Значение на зачеркнатия контейнер за отпадъци: Не изхвърляйте електрическите уреди заедно с несортирани битовите отпадъци, а ги предавайте на специализирани пунктове за разделно събиране. Обърнете се към общинската администрация за информация относно наличните пунктове за събиране. Ако електрически уреди се изхвърлят на сметища, вредни вещества може да попаднат в подпочвените води и по този начин в хранителната верига. Това вреди на Вашето здраве и благосъстояние.

BDSK Handels GmbH & Co. KG, Mergentheimer Straße 59

97084 Würzburg, Deutschland (Вюрцбург, Германия), ИН по ЗДДС (UID = идентификационен номер за данък върху оборота): DE279448078

www.xxxlutz.com

info@xxxlutz.at



novel

89830025-06

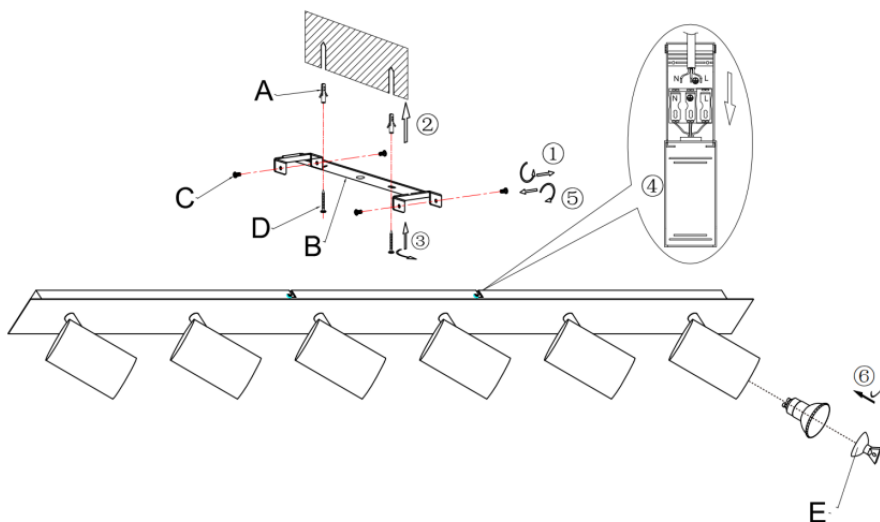
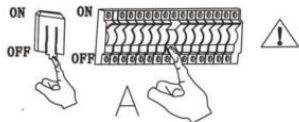

Монтаж:

1. Отстранете винтовете от монтажната скоба.
2. Определете мястото на тавана, където ще се монтира лампата. Пробийте 2 отвора в тавана, които съвпадат с отворите за винтове на монтажната скоба.
3. Поставете 2 дюбела в отворите. Прикрепете монтажната скоба към тавана с 2 винта и затегнете винтовете.
4. Свързване на кабелите: Свържете кабелите към клемата за свързване L/N в съответствие с маркировката:
L = фазов проводник, N = нулев проводник.
5. Прикрепете корпуса на лампата към монтажната скоба и го фиксирайте, като затегнете двата винта от страни.
6. Поставете крушката GU10 с помощта на инструмента Е.

Резервни части		
Код	Компонент	Артикулен номер
A	 x 2	89830025-06
B	 x 1	89830025-06
C	 x 2	89830025-06
D	 x 2	89830025-06
E	 x 1	89830025-06



RO: ATENȚIE! Citiți cu atenție instrucțiunile înainte de utilizare!

DATE TEHNICE

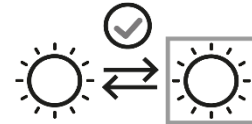
Număr model:	89830025-06 (A2090-6)
Tensiune nominală:	220–240 V curent alternativ, 50/60 Hz, 6 becuri GU10 (nu sunt incluse) max. 35 W
Conexiune electrică:	bornă de conectare
Mod de montare:	plafonieră
Clasă de protecție împotriva electrocutării:	clasa I
Grad de protecție:	IP20
Funcțiile lămpii:	PORNIRE/OPRIRE
Becul poate fi schimbat de către utilizator.	



AVERTISMENTE

-  Această lampă este destinată exclusiv utilizării în interior.
- Montarea acestei lămpi se va realiza doar de către o persoană calificată în domeniu.
- Nu instalați lampa într-un mediu umed pentru a evita curentul de scurgere și pericolul electrocutării.
- Înainte de montare, asigurați-vă că alimentarea electrică a fost întreruptă.
- Atunci când lumina este aprinsă, nu atingeți niciodată lampa cu mâna.
- Lampa trebuie utilizată numai în conformitate cu scopul specificat. Orice modificare este interzisă.
- Înlocuiți imediat becurile uzate. Acordați atenție tensiunii și puterii nominale corecte pentru a evita supraîncălzirea.
Pentru a face acest lucru, mai întâi deconectați lampa de la sursa de alimentare și lăsați-o să se răcească. Înlocuiți becul în conformitate cu instrucțiunile din ilustrație.
- Pentru evitarea riscurilor, cablul exterior flexibil sau cablul lămpii vor fi înlocuite în caz de deteriorare doar de către producător, distribuitorii acestuia sau de către o persoană cu o calificare asemănătoare.
-  Semnificația pubelei tăiate: nu aruncați deșeurile electrice și electronice împreună cu gunoiul menajer nesortat, ci utilizați centrele pentru colectare selectivă. Adresați-vă administrației dumneavoastră locale pentru a afla unde puteți găsi un centru de colectare. Atunci când deșeurile electrice și electronice ajung la groapa de gunoi, substanțe periculoase pot ajunge în pânza freatică și mai apoi în lanțul trofic. Starea dumneavoastră de sănătate poate fi astfel afectată.

BDSK Handels GmbH & Co. KG, Mergentheimer Straße 59

97084 Würzburg, Germania CIF: DE279448078

www.xxxlutz.com

info@xxxlutz.at





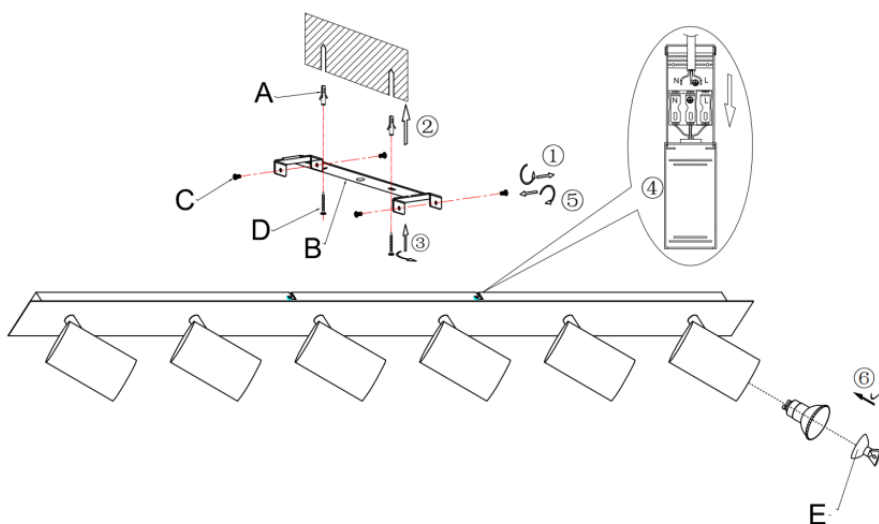
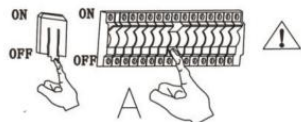

novel

89830025-06

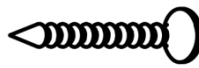

Montaj:

1. Îndepărtați șuruburile de pe dispozitivul de fixare.
2. Determinați locul de pe tavan unde doriți să fie montată lampa. Realizați două găuri în tavan, corespunzătoare poziției orificiilor pentru șuruburi de pe suportul de montare.
3. Introduceți 2 dibluri în găurile formate. Fixați suportul de montare pe tavan cu 2 șuruburi și strângeți șuruburile.
4. Conectarea cablurilor: conectați cablurile la bornele L/N conform marcajelor:
L = conductor exterior, N = conductor neutru.
5. Așezați lampa pe suportul de montare și fixați-o strângând cele două șuruburi laterale.
6. Introduceți becul GU10 folosind unealta E.

Piese de schimb		
Cod	Piesă componentă	Număr articol
A	 x 2	89830025-06
B	 x 1	89830025-06
C	 x 2	89830025-06
D	 x 2	89830025-06
E	 x 1	89830025-06

SR: PAŽNJA! Pažljivo pročitajte uputstvo za upotrebu pre korišćenja!

TEHNIČKI PODACI

Broj modela:	89830025-06 (A2090-6)
Nominalna snaga:	220–240 V naizmjenične struje, 50/60 Hz, 6 x GU10 sijalica (nisu sadržane u pakovanju) maks. 35 W
Strujni priključak:	Priključna štipaljka
Vrsta montaže:	plafonjera
Klasa zaštite od strujnog udara:	klasa I
Vrsta zaštite:	IP20
Funkcije lampe:	UKLJ./ISKLJ.
Korisnik može zameniti izvor svetlosti.	

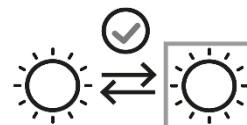

UPOZORENJA

-  Lampa je namenjena samo za upotrebu u zatvorenom prostoru.
- Montažu lampe mora izvršiti kvalifikovano stručno lice.
- Lampu nemojte koristiti u vlažnom okruženju kako biste sprečili nastanak struja odvoda i strujnih udara.
- Pre montaže proverite da li je napajanje zaista prekinuto.
- Lampu nikada nemojte dodirivati golim rukama kada je u upotrebi.
- Lampu koristite isključivo u skladu sa namenom. Zabranjeno je vršenje bilo kakvih izmena.
- Odmah zamenite potrošene sijalice. Pritom obratite pažnju na ispravan nominalni napon i vatažu kako biste izbegli pregrevanje.

Prvo isključite lampu iz struje i ostavite je da se ohladi. Zamenite sijalicu prema uputstvima na slici.

- U cilju izbegavanja rizika, a u slučaju oštećenja spoljašnjeg, fleksibilnog kabla ili provodnika svetiljke, zamenu sme da vrši isključivo proizvođač, njegov distributivni partner ili slično kvalifikovano lice.



-  Značenje precrtane kante za otpatke: Električne uređaje nemojte odlagati u komunalni otpad, već koristite posebna mesta za skupljanje takvog otpada. Obratite se svojoj opštinskoj upravi u vezi sa raspoloživim mestima za sakupljanje takvog otpada. Ukoliko se električni uređaji odlažu na deponije, opasne materije mogu dospeti u podzemne vode, a time i u prehrambeni lanac. To narušava vaše zdravlje i blagostanje.

BDSK Handels GmbH & Co. KG, Mergentheimer StraÙe 59

97084 Würzburg, Nemačka, PDV: DE279448078

www.xxxlutz.com

info@xxxlutz.at



novel

89830025-06

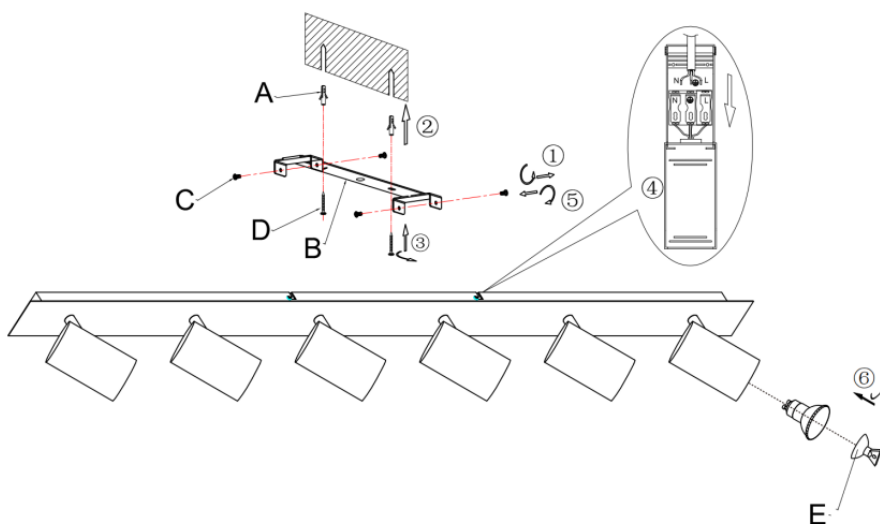
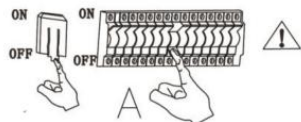

Montaža:

1. Uklonite zavrtnje sa montažnog nosača.
2. Odredite mesto na plafonu gde će biti postavljena lampa. Izbušite 2 rupe na plafonu koje se poravnavaju sa rupama za zavrtnje na montažnom nosaču.
3. Stavite 2 tipla u izbušene rupe. Pričvrstite montažni nosač na plafon pomoću 2 zavrtnja i zategnite zavrtnje.
4. Povezivanje kablova: Povežite kablove na L/N priključnu štikaljku prema oznakama: L = spoljni provodnik, N = neutralni provodnik.
5. Pričvrstite kućište lampe na montažni nosač i pričvrstite ga zatezanjem oba zavrtnja sa strane.
6. Stavite sijalicu GU10 pomoću alata E.

Rezervni delovi		
Kod	Deo	Broj artikla
A	 x 2	89830025-06
B	 x 1	89830025-06
C	 x 2	89830025-06
D	 x 2	89830025-06
E	 x 1	89830025-06

FR : ATTENTION ! Veuillez lire attentivement le mode d'emploi avant utilisation !

DONNÉES TECHNIQUES

Numéro de modèle : 89830025-06 (A2090-6)
Puissance nominale : 220–240 V courant alternatif, 50/60 Hz, 6 ampoules GU10 (non fournies) max. 35 W
Raccordement électrique : borne de raccordement
Type de montage : plafonnier
Classe de protection contre la décharge électrique : Classe I
Type de protection : IP20
Fonctions de la lampe : MARCHE/ARRÊT
L'ampoule peut être remplacée par l'utilisateur.

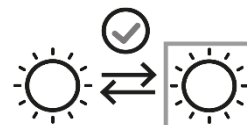

AVERTISSEMENTS

-  La lampe est exclusivement conçue pour une utilisation en intérieur.
- Le montage de cette lampe doit être réalisé par une personne qualifiée.
- N'utilisez pas la lampe dans un environnement humide pour éviter les fuites de courant et les chocs électriques.
- Avant le montage, assurez-vous que l'alimentation électrique est débranchée.
- Ne touchez jamais la lampe à mains nues lorsqu'elle est en fonctionnement.
- La lampe est exclusivement destinée à une utilisation conforme à sa destination prévue. Toute modification est interdite.
- Remplacez immédiatement les ampoules usagées. Veillez à respecter la tension nominale et la puissance indiquées afin d'éviter toute surchauffe.

Débranchez d'abord la lampe du réseau électrique et laissez-la refroidir. Remplacez l'ampoule conformément aux instructions de l'illustration.

- Pour éviter tout risque, en cas de dommage, le câble extérieur flexible ou le fil de la lampe doit être remplacé exclusivement par le fabricant, son distributeur ou une personne qualifiée.



-  Signification de la poubelle barrée : ne jetez pas les appareils électriques avec les déchets ménagers non triés, mais utilisez des points de collecte séparés. Contactez votre municipalité pour connaître les points de collecte disponibles. Lorsque des appareils électriques sont éliminés dans des décharges, des substances dangereuses peuvent pénétrer dans les eaux souterraines et donc dans la chaîne alimentaire. Cela nuit à votre santé et à votre bien-être.

BDSK Handels GmbH & Co. KG, Mergentheimer Strasse 59

97084 Wurtzbourg, Allemagne, n° TVA : DE279448078

www.xxxlutz.com

info@xxxlutz.at





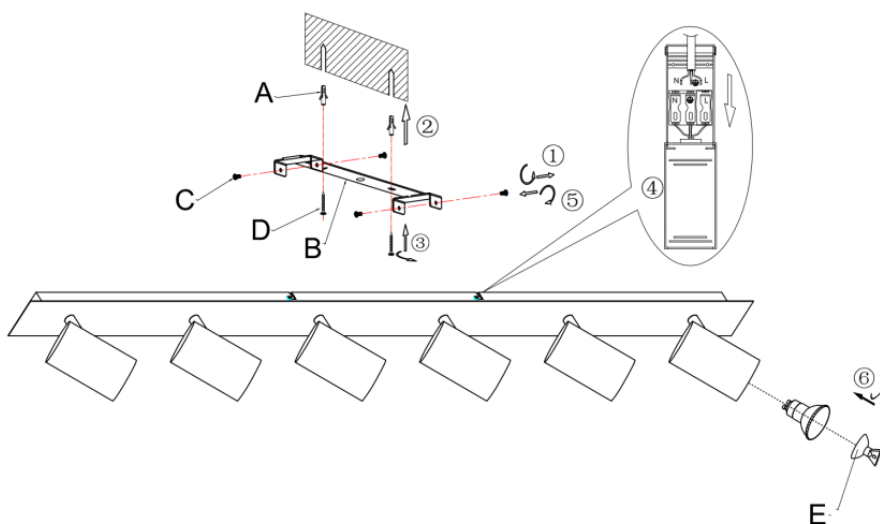
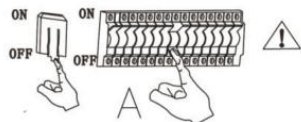

novel

89830025-06

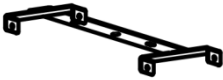

Montage :

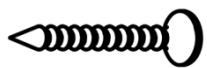
1. Retirez les vis du support de montage
2. Déterminez l'emplacement au plafond où la lampe doit être installée. Percez deux trous dans le plafond, alignés avec les trous de fixation du support de montage.
3. Insérez les deux chevilles dans les trous percés. Fixez le support de montage au plafond avec deux vis, puis serrez-les fermement.
4. Raccordement des câbles : connectez les câbles aux bornes L/N en respectant les repères de marquage. L = conducteur de phase, N = conducteur neutre.
5. Fixez le corps de la lampe sur le support de montage et maintenez-le en place en serrant les deux vis latérales.
6. Insérez l'ampoule GU10 à l'aide de l'outil E.

Pièces de rechange		
Code	Composant	Numéro d'article
A	 x 2	89830025-06
B	 x 1	89830025-06
C	 x 2	89830025-06
D	 x 2	89830025-06
E	 x 1	89830025-06