

XORA

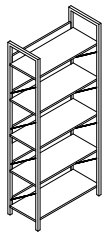

ISO 9001
ISO 45001
ISO 14001
ISO 27001

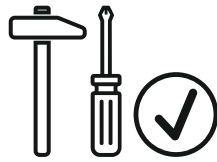
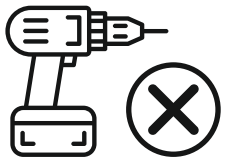
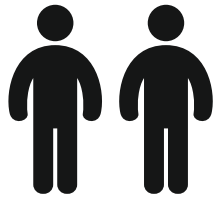

20 min.

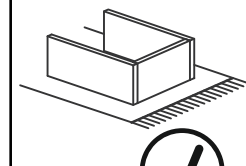
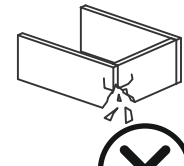

ELIA

18940005 / 01

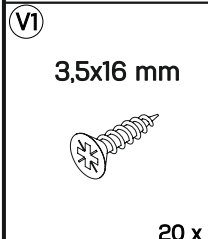
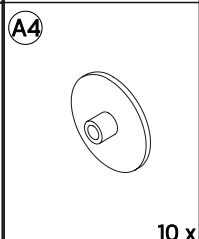
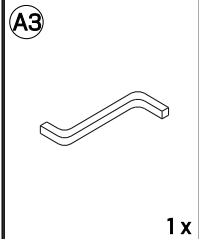
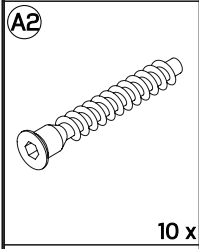
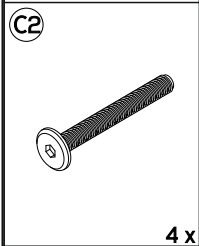
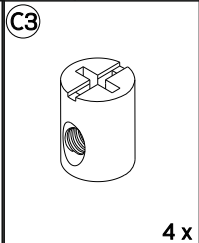
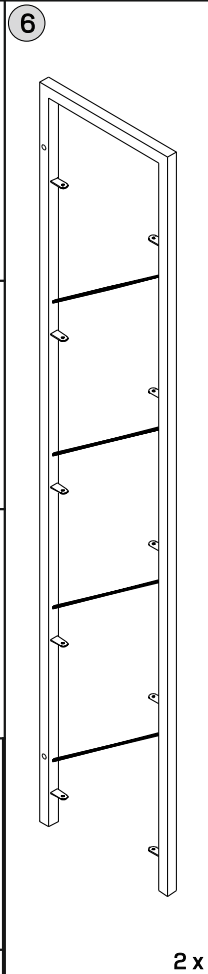
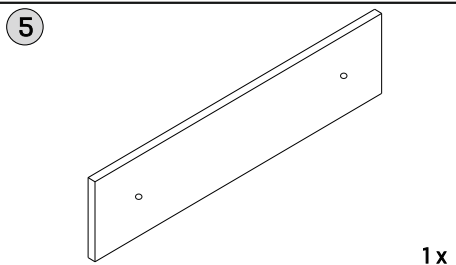
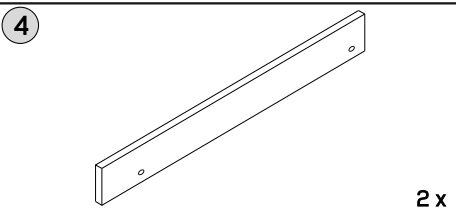
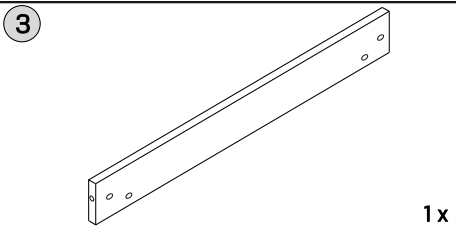
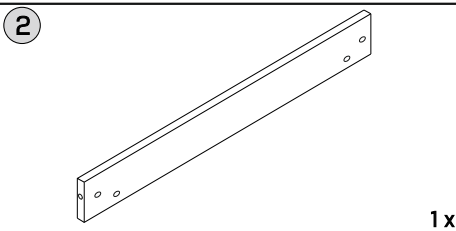
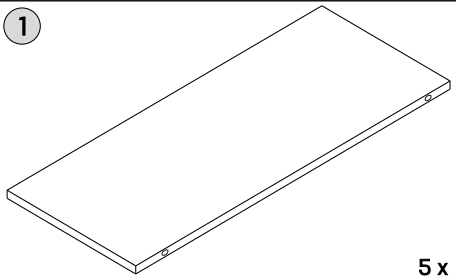

0 1 2 3 4 5 6 7 8 9 10 cm

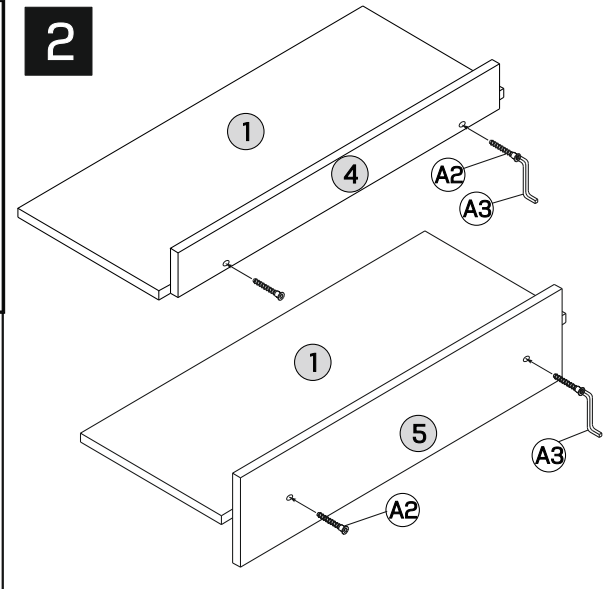
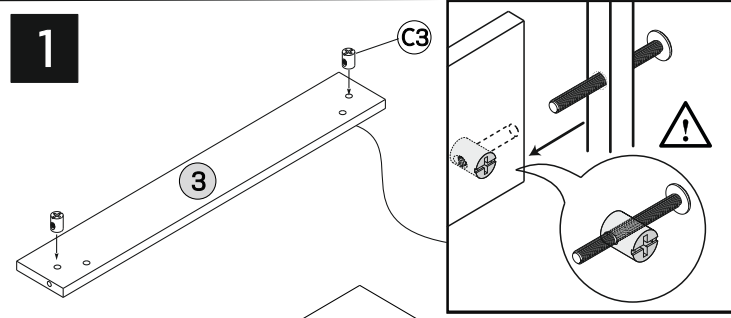
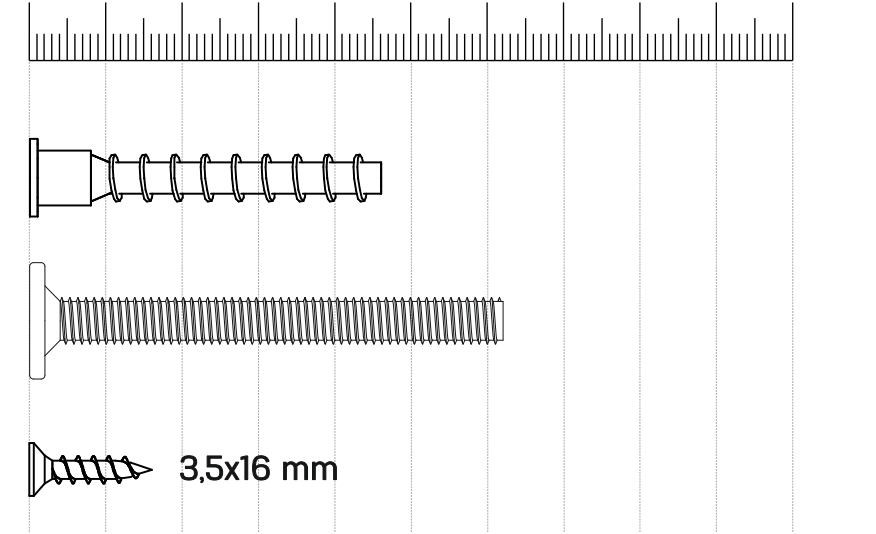

3

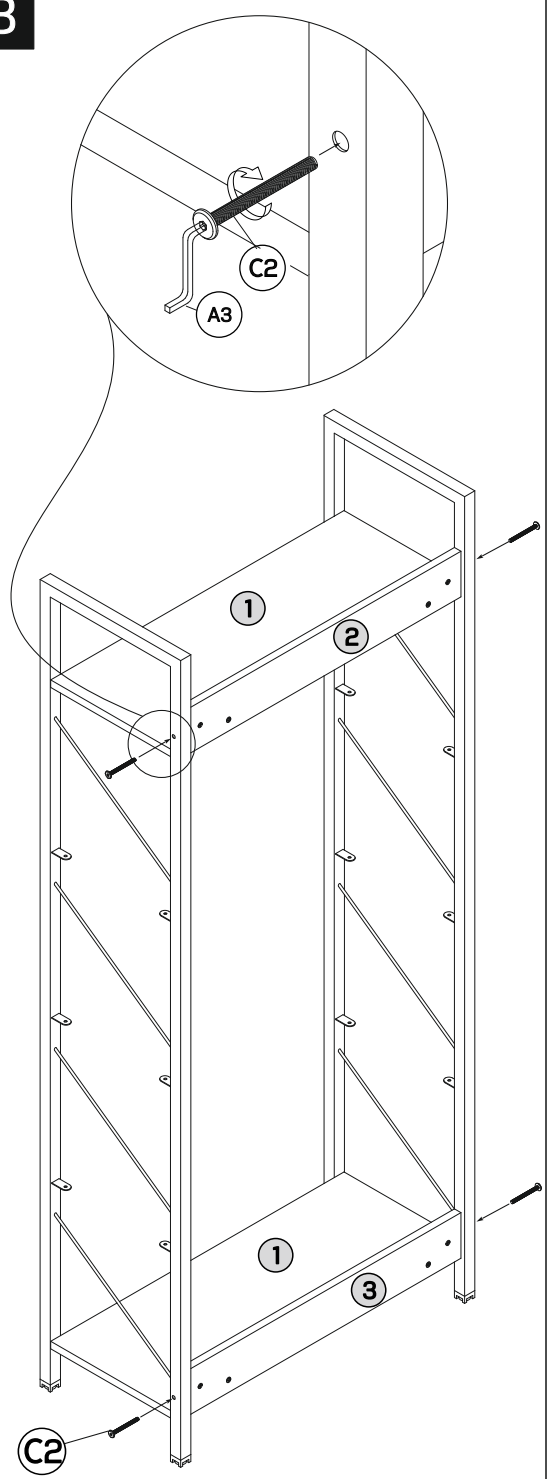

4

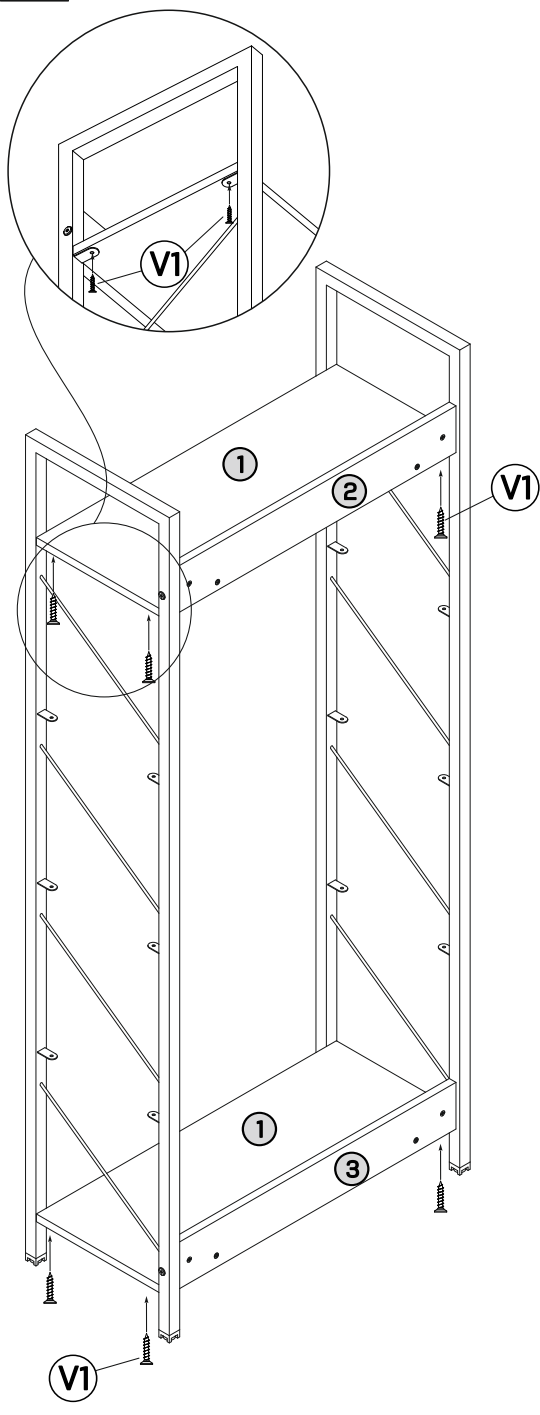

5

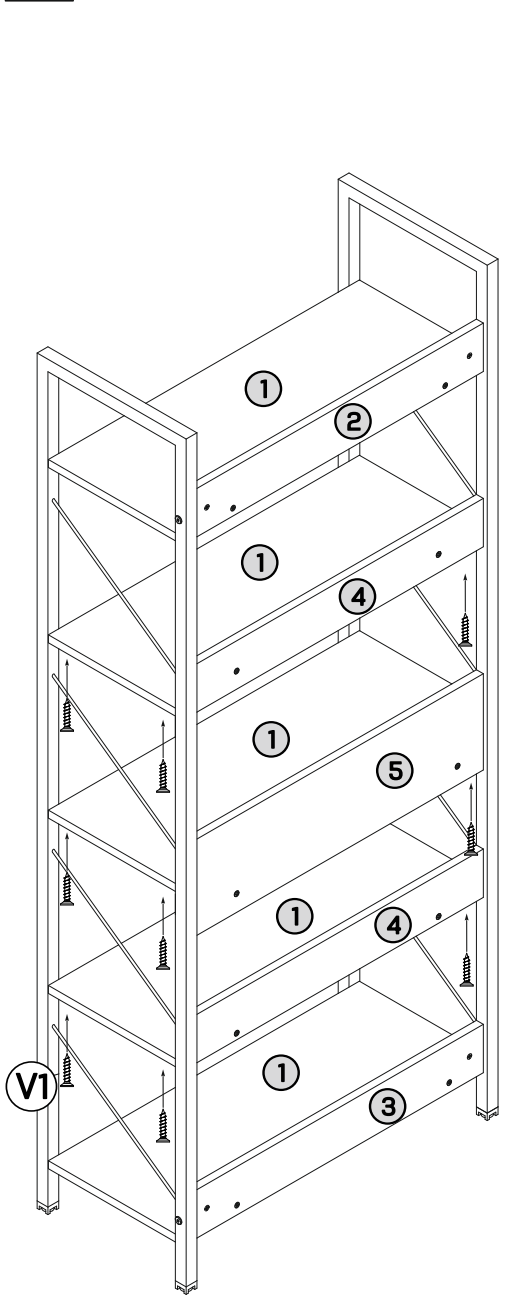

6

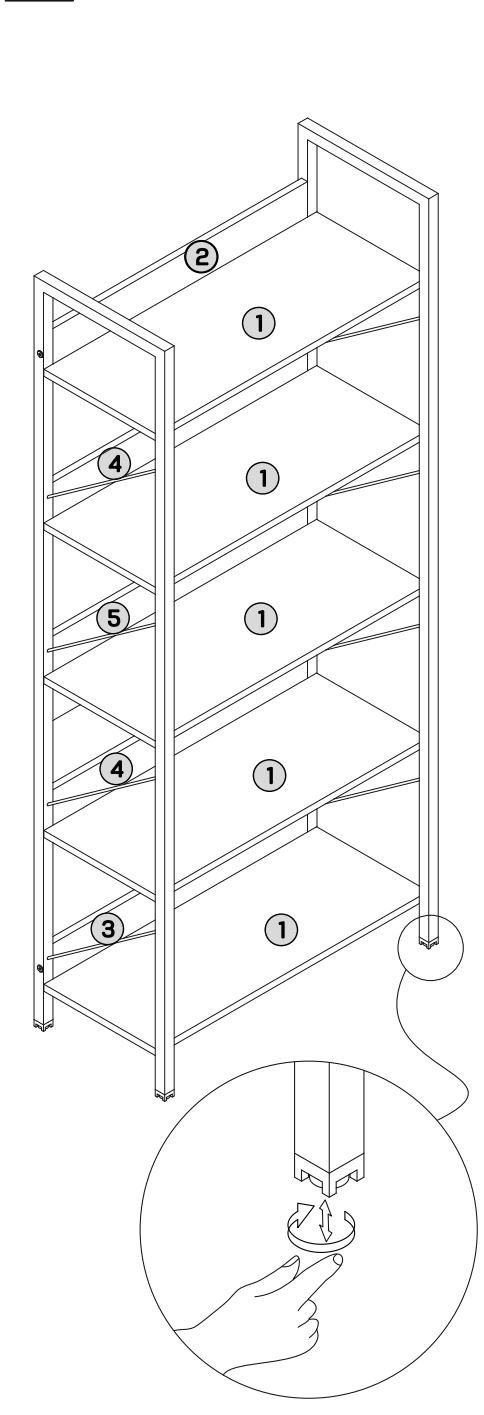

①
1 x

②
2 x

③
1 x

1.

2.

2.1.

2.2.

3.

4.

WARNING For your safety, determine the type of wall before securing the product to it, and obtain the most suitable plugs and screws for mounting. Then, follow the steps shown in the assembly diagram to fix the product to the wall.

WARNUNG Zu Ihrer Sicherheit bestimmen Sie vor der Befestigung des Produkts an der Wand den Wandtyp und besorgen Sie die geeignetsten Dübel und Schrauben zur Befestigung. Befestigen Sie anschließend das Produkt an der Wand, indem Sie die im Montageplan dargestellten Schritte befolgen.

VARNING För din säkerhet, identifiera först väggtypen innan du fäster produkten på väggen och skaffa de mest lämpliga pluggarna och skruvarna för att fästa produkten. Följ sedan stegen som visas i monteringschemat för att fästa produkten på väggen.

VAROVÁNÍ Pro vaši bezpečnost nejprve určete typ zdi, než produkt připevníte na stěnu, a zajistěte si nejvhodnější hmoždinky a šrouby pro upevnění. Poté produkt připevněte na stěnu podle kroků uvedených v montážním schématu.

UPOZORENJE Radi vaše sigurnosti, prije pričvršćivanja proizvoda na zid odredite vrstu zida i nabavite najprikladnije tiplje i vijke za učvršćivanje. Zatim, slijedite korake prikazane u montažnoj shemi kako biste proizvod pričvrstili na zid.

FIGYELMEZTETÉS Az Ön biztonsága érdekében a termék falhoz rögzítése előtt határozza meg a fal típusát, és szerezze be a legmegfelelőbb tipliket és csavarokat a rögzítéshez. Ezután a szerelési diagramon bemutatott lépéseket követve rögzítse a terméket a falhoz.

VAROVANIE Pre vašu bezpečnosť najskôr určte typ steny pred upevnením produktu na stenu a zaobstarajte si najvhodnejšie hmoždinky a skrutky na upevnenie. Potom postupujte podľa krokov uvedených v montážnej schéme a produkt upevnite na stenu.

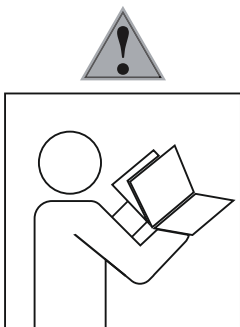

- (D) Befolgen Sie stets die Anleitung des Herstellers!
- (GB) Please generally follow the manufacturer's instructions!
- (CZ) Vždy dodržujte pokyny výrobce!
- (HR) Molimo općenito slijedite upute proizvođača!
- (HU) Mindig tartsa be a gyártó utasításait!
- (SK) Vždy dodržujte pokyny výrobcu!

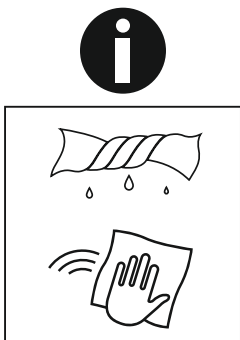

- (D) Verwenden Sie zur Reinigung nur ein feuchtes Tuch!
- (GB) Please only clean with a damp cloth!
- (CZ) Pro čištění používejte pouze vlhký hadřík!
- (HR) Čistite samo vlažnom krpom!
- (HU) A tisztításhoz elegendő egy nedves kendő használat!
- (SK) Na čistenie používajte iba vlhkú handričku!

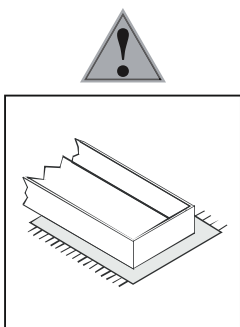

- (D) Bauen Sie das Produkt auf einer Unterlage auf!
- (GB) Please mount the product on a bottom support!
- (CZ) Výrobek smontujte na pevném podkladu!
- (HR) Molimo montirajte proizvod na donji nosač!
- (HU) Az összeszereléskor helyezzen a termék alá megfelelő alátétet!
- (SK) Výrobok zmontujte na pevnom podklade!

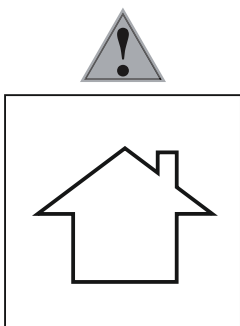

- (D) Verwenden Sie das Produkt nur in Innenräumen!
- (GB) Please exclusively use the product indoors!
- (CZ) Používejte výrobek pouze uvnitř!
- (HR) Proizvod koristite isključivo u zatvorenom prostoru!
- (HU) A termék csak bel terekben használható!
- (SK) Výrobok používajte len vo vnútri!

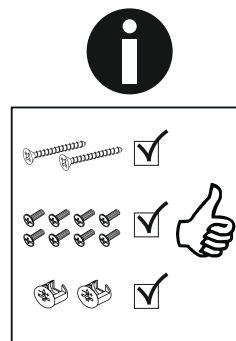

- (D) Legen Sie die Beschläge zusammen und prüfen Sie die Vollständigkeit!
- (GB) Please join the fittings and verify their completeness!
- (CZ) Složte armatury a zkontrolujte úplnost!
- (HR) Molimo spojite armature i provjerite njihovu potpunost!
- (HU) Állítsa össze a sarokvasakat, és ellenőrizze, hogy épek-e!
- (SK) Zložte armatúry a skontrolujte úplnosť!

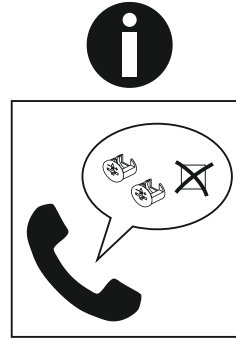

- (D) Bei fehlenden Teilen kontaktieren Sie den Hersteller!
- (GB) If parts are missing, please turn to the manufacturer!
- (CZ) Pro chybějící díly kontaktujte výrobce!
- (HR) Ako dijelovi nedostaju, obratite se proizvođaču!
- (HU) Ha hiányozna valamelyik elem, lépjen kapcsolatba a gyártóval!
- (SK) Ak vám chýbajú diely kontaktujte výrobcu!

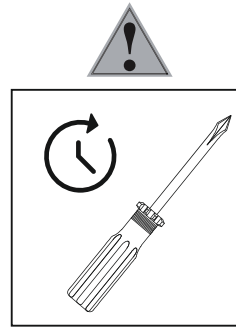

- (D) Ziehen Sie die Schrauben nach einiger Zeit des Gebrauchs erneut fest!
- (GB) Please re-tighten the screws after having used the product for a while!
- (CZ) Po určité době používání šrouby znovu utáhněte!
- (HR) Molimo ponovno zategnite vijke nakon što ste neko vrijeme koristili proizvod!
- (HU) A használat során némi idő elteltével húzza meg újra a csavarokat!
- (SK) Po určitej dobe používania skrutky znovu utiahnite!