

**DE: ACHTUNG! Lesen Sie die Bedienungsanleitung vor Gebrauch sorgfältig durch!**

## TECHNISCHE DATEN

Artikelnummer: 48810047-01

Nennwerte: 220–240 V Wechselstrom, 50/60 Hz, 18 W

Stromanschluss: Anschlussklemme

Montageart: Hängeleuchte

Schutzklasse gegen elektrischen Schlag: Klasse II

Schutzart: IP20



Funktionen der Leuchte: Farbtemperatur 3000 K, Dimmfunktion, in 3 Stufen dimmbar mittels Wandschalter, individuelle Höhenverstellung.

Diese Leuchte enthält eine Lichtquelle der Energieeffizienzklasse E.  
1 x LED-Modul: 27–40 V Gleichstrom, 500 mA, 17 W, 3000 K, 2300 lm in einer Kugel (360°).

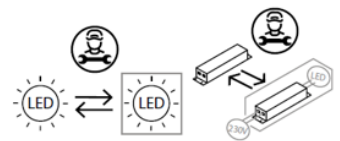
Leuchtmittel und LED-Treiber sind nicht vom Benutzer austauschbar.  
Leuchtmittel und LED-Treiber dürfen nur von einer Fachkraft ausgetauscht werden.



## WARNHINWEISE

-  1. Die Leuchte ist nur für den Innenbereich bestimmt.
2. Die Montage dieser Leuchte hat durch eine fachlich qualifizierte Person zu erfolgen.
3. Wählen Sie zur Montage eine geeignete Stelle, die das Gesamtgewicht der Leuchte tragen kann.
4. Verwenden Sie das Gerät nicht in einer feuchten Umgebung, um Ableitströme und Stromschläge zu vermeiden.
5. Vergewissern Sie sich vor der Montage, dass die Stromversorgung unterbrochen ist.
6. Berühren Sie die Leuchte niemals mit bloßen Händen, wenn diese in Betrieb ist.
7. Die Leuchte ist ausschließlich für die bestimmungsgemäße Verwendung zugelassen. Jegliche Änderungen sind untersagt.
8. Das Leuchtmittel dieser Leuchte kann am Ende seiner Lebensdauer von einer fachlich qualifizierten Person ausgetauscht werden.
9. Um Risiken zu vermeiden, ist das äußere, flexible Kabel oder die Leitung der Leuchte bei Beschädigung ausschließlich vom Hersteller, dessen Vertriebspartner oder einer ähnlich qualifizierten Person zu ersetzen.
10. Diese Leuchte ist für die direkte Montage an normal entflammaren Flächen geeignet.
-  11. Bedeutung der durchgestrichenen Mülltonne: Entsorgen Sie elektrische Geräte nicht im unsortierten Hausmüll, sondern nutzen Sie getrennte Sammelstellen. Wenden Sie sich bezüglich der verfügbaren Sammelstellen an Ihre Gemeindeverwaltung. Wenn elektrische Geräte auf Mülldeponien entsorgt werden, können gefährliche Stoffe ins Grundwasser und damit in die Nahrungskette gelangen. Dies schädigt Ihre Gesundheit und Ihr Wohlbefinden.

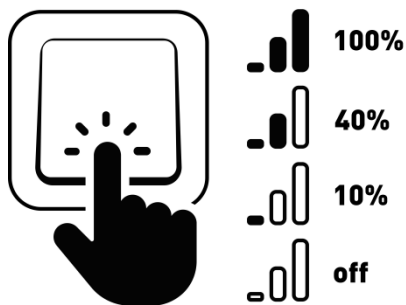
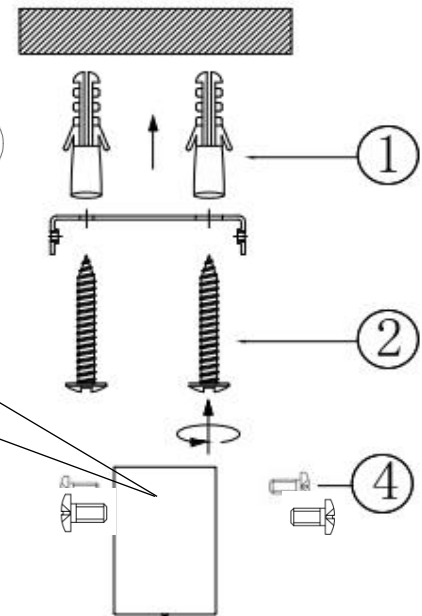
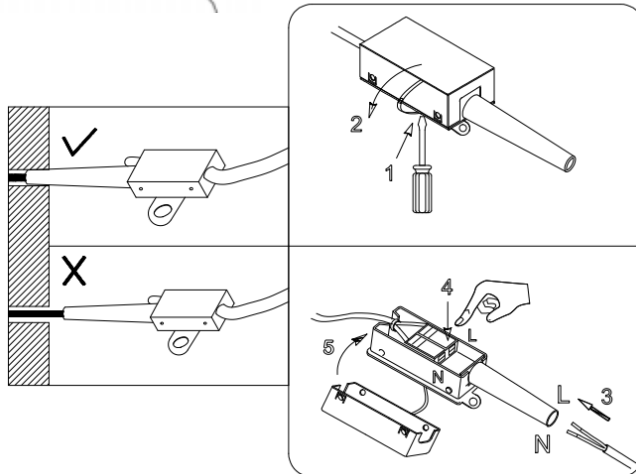
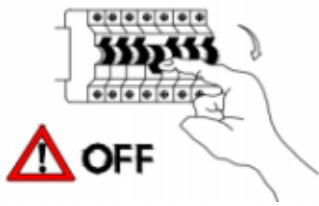

48810047-01  
Montage

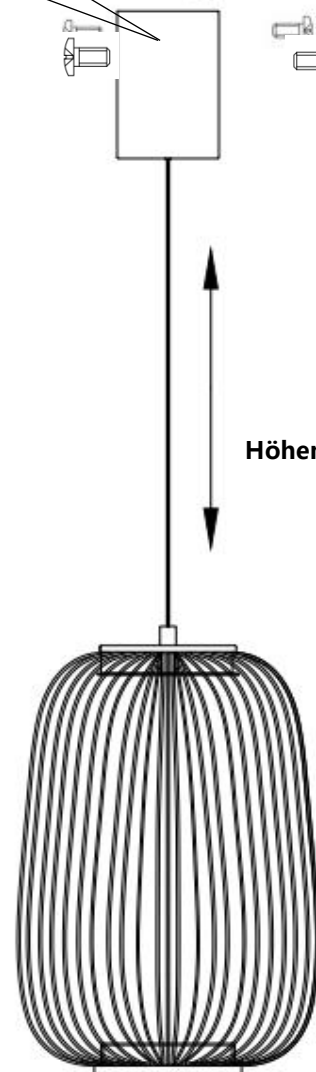

in 3 Stufen dimmbar  
mittels Wandschalter

Höheneinstellung

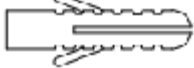
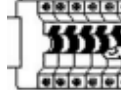
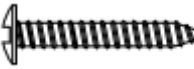

Ersatzteile		
Code	Bestandteil	Artikelnr.
1		
2		

**HINWEIS:** Führen Sie die Drähte der Netzleitung durch die Isolierhülsen in die im Baldachin befindliche Anschlussdose. Stellen Sie sicher, dass die Verkabelung durch eine Doppelisolierung von Metallsockel und Montagefläche getrennt ist und die L/N-Anschlüsse wie abgebildet angeschlossen sind.

**CZ: POZOR! Před použitím si pečlivě přečtěte návod k obsluze.**

## TECHNICKÉ ÚDAJE

Číslo výrobku: 48810047-01

Jmenovité hodnoty: 220-240 V střídavý proud, 50/60 Hz, 18 W

Připojení k elektrické síti: připojovací svorka

Typ montáže: závěsné svítidlo

Třída ochrany před úrazem elektrickým proudem: třída II

Typ ochrany: IP20

Funkce svítidla: Barevná teplota 3000 K, funkce stmívání ve 3 stupních pomocí nástěnného spínače; individuální nastavení výšky

Tento výrobek obsahuje žárovku třídy energetické účinnosti E.



1x LED modul: 27–40 V stejnosměrný proud, 500 mA, 17 W, 3000 K, 2300 lm ve všech směrech (360°).

Žárovky a LED ovladače nesmí vyměňovat uživatel.

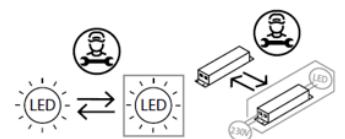
LED žárovky a LED ovladače smí vyměňovat pouze kvalifikovaný odborník.



## UPOZORNĚNÍ

-  1. Toto svítidlo je určeno výhradně pro použití v interiéru.
2. Montáž svítidla musí provést kvalifikovaná osoba.
3. Pro montáž vyberte vhodné místo, které unese celkovou hmotnost svítidla.
4. Svítidlo neinstalujte do vlhkého prostředí, tím zabráníte svodovému proudu nebo zasáhnutí elektrickým proudem.
5. Před montáží se ujistěte, že je vypnutý elektrický proud.
6. Pokud je svítidlo v provozu, nikdy se ho nedotýkejte holýma rukama.
7. Svítidlo je určené výhradně k danému účelu. Jakékoli úpravy jsou zakázány.
8. Žárovku tohoto svítidla smí po skončení životnosti vyměnit odborně způsobilá osoba.
9. Aby se předešlo rizikům, smí vnější ohebný kabel nebo kabel žárovky v případě poškození vyměnit pouze výrobce, jeho obchodní partner nebo podobně kvalifikovaná osoba.
10. Toto svítidlo je vhodné pro přímou montáž na normálně hořlavé povrchy.
-  11. Význam symbolu přeškrtnuté popelnice: elektrické spotřebiče nelikvidujte v netříděném domácím odpadu. Využijte k tomu samostatné sběrné dvory. Informace o dostupných sběrných Vám poskytne příslušná obec. Likvidují-li se elektrické spotřebiče na běžných skládkách, mohou se z nich uvolňovat nebezpečné látky, které se mohou dostat do podzemních vod a posléze do potravinového řetězce. To může ohrozit Vaše zdraví.



# 48810047-01 Montáž

Dieter Knoll  
Collection

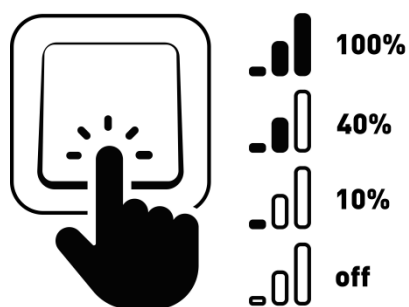
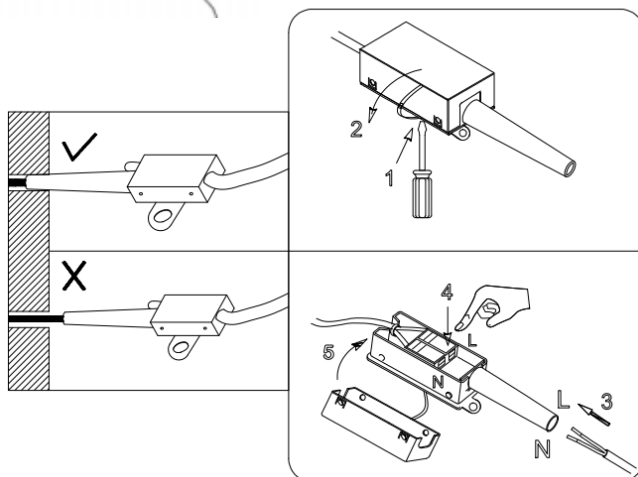
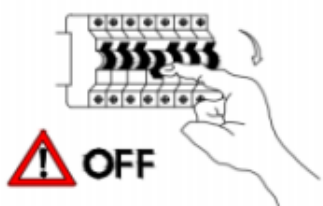

3 stupně stmívání  
pomocí nástěnného  
spínače

Náhradní díly		
Kód	Součástka	Č. výrobku
1		
2		ON

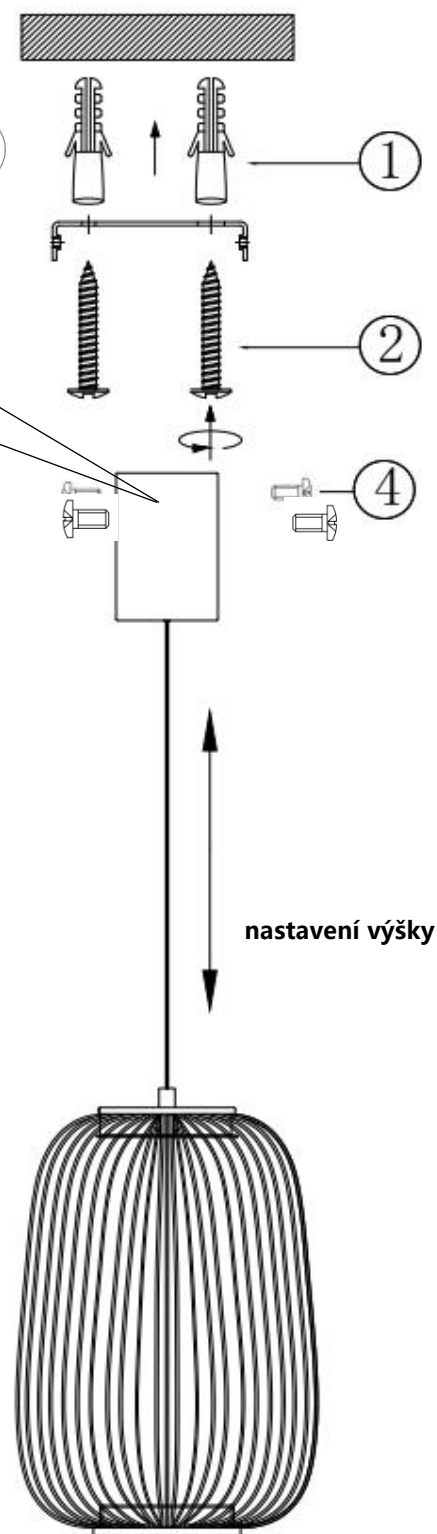

**UPOZORNĚNÍ:** Provedte vodiče síťového kabelu přes izolační objímky do přípojky umístěné v ochranném krytu. Ujistěte se, že je kabeláž od kovového soklu oddělena pomocí dvojité izolace, že je montážní plocha oddělená a že jsou L/N přípojky připojené podle obrázku.

## SE: OBS! Läs denna bruksanvisning noggrant före användning.

### TEKNISKA DATA

Artikelnummer: 48810047-01

Märkdata: 220–240 V växelström, 50/60 Hz, 18 W

Strömanslutning: anslutningsklämma

Monteringssätt: hänglampa

Skyddsklass mot elstötar: klass II

Kapslingsklass: IP20

Lampans funktioner: färgtemperatur 3000 Kelvin, dimmerfunktion, justeras i 3 steg med väggströmbrytare; individuell höjdjustering.

Denna lampa innehåller en ljuskälla med energiklass E.



1 x LED-modul: 27–40 V likström, 500 mA, 17 W, 3000 Kelvin, 2300 lumen i en kula (360°).

Ljuskällor och LED-drivdon kan ej bytas ut av användaren.

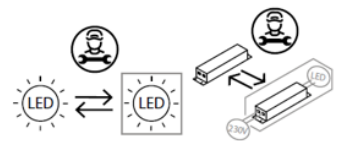
Ljuskällor och LED-drivdon får endast bytas ut av en kvalificerad person.



### VARNING

-  1. Lampan är endast avsedd för inomhusbruk.
2. Monteringen av denna lampa får endast utföras av kvalificerad fackpersonal.
3. Välj en lämplig plats för monteringen som kan bära lampans totala vikt.
4. Använd inte apparaten i fuktiga miljöer för att undvika läckströmmar och elstötar.
5. Säkerställ att strömtillförseln är avstängd innan du påbörjar monteringen.
6. Rör inte vid lampan med bara händer när den är i drift.
7. Lampan är endast avsedd för ändamålsenlig användning. Ändringar är inte tillåtna.
8. Lampans ljuskälla kan bytas ut vid livslängdens slut av en kvalificerad person.
9. Den yttre, flexibla kabeln eller lampans ledning får vid skada endast bytas ut av tillverkaren, dess återförsäljare eller annan kvalificerad person för att undvika risker.
10. Denna lampa är lämplig för direkt montering på svårantändliga ytor.
-  11. Betydelse av den överstrukna soptunnan: Släng inte elektriska apparater tillsammans med hushållssopor utan lämna in dem på en återvinningscentral. Kontakta kommunen för mer information angående närmaste återvinningscentral. Om elektriska apparater slängs vårdslöst och okontrollerat, kan farliga ämnen hamna i grundvattnet och därmed i näringskedjan. Detta skadar både din hälsa och ditt välmående.

BDSK Handels GmbH & Co. KG  
Mergentheimer Straße 59  
97084 Würzburg,  
Deutschland,  
www.xxxlutz.com  
info@xxxlutz.at



# 48810047-01 Montering

Dieter Knoll  
Collection

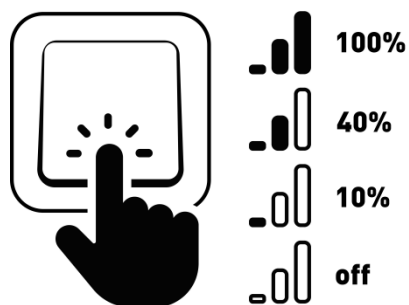
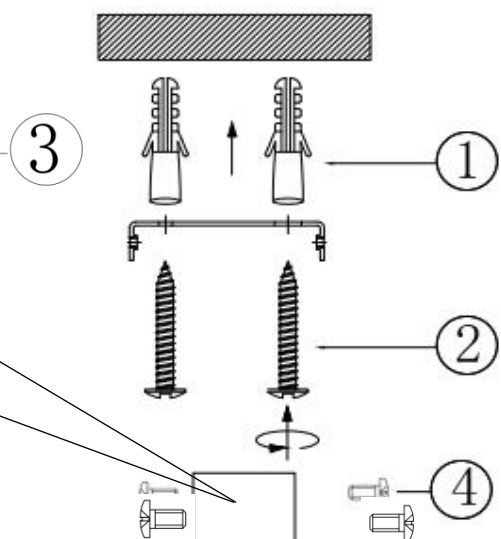
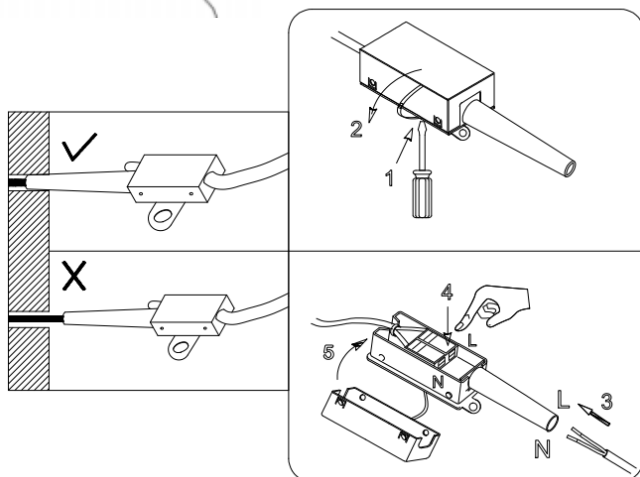
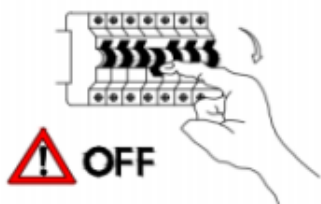

Dimmer justeras i 3 steg med fotströmbrytare

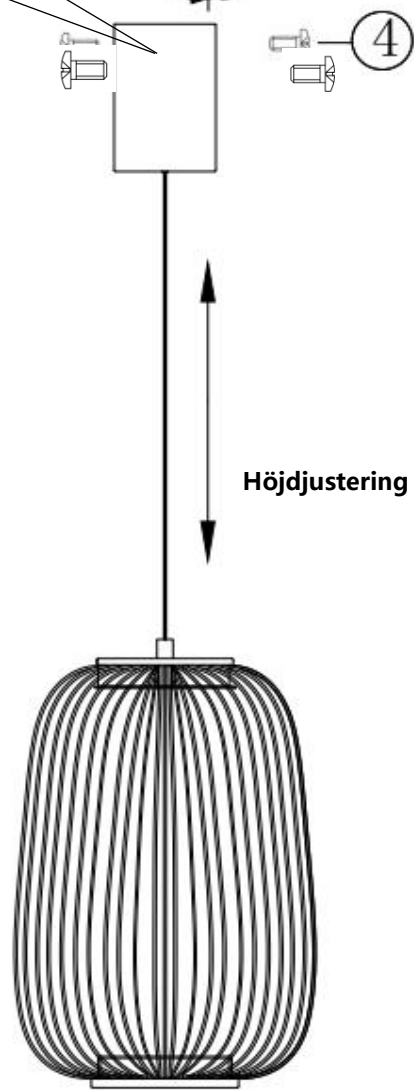

Reservdelar		
Kod	Beståndsdel	Artikelnumm er
1		
2		ON

**OBS!** För in kabelns ledningar genom isoleringshylsorna i kopplingsdosan som sitter i taklampfästet. Se till att kablarna är separerade från metallsockeln och monteringsytan med dubbel isolering och att L/N-anslutningarna är anslutna enligt bilden.

**SK: POZOR, pred použitím si dôkladne prečítajte návod na použitie!**

## TECHNICKÉ ÚDAJE

Číslo výrobku: 48810047-01

Menovité hodnoty: 220 – 240 V striedavý prúd, 50/60 Hz, 18 W

Napájanie: pripojovacia svorka

Typ montáže: závesné svietidlo

Trieda ochrany proti úrazu elektrickým prúdom: II

Stupeň ochrany krytom: IP20

Funkcie svietidla: farebná teplota 3 000 K, funkcia stmievania v troch stupňoch pomocou nástenného spínača, individuálne nastavenie výšky

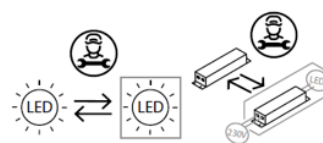

Toto svietidlo obsahuje svetelný zdroj triedy energetickej účinnosti E.

1 LED modul: 27 – 40 V jednosmerný prúd, 500 mA, 17 W, 3 000 K, 2 300 lm s rozptylom svetla do všetkých strán (360°)



Svetelný zdroj ani LED predradník nesmie vymieňať používateľ.  
Ich výmenu smie vykonať len odborník.

## VAROVANIA

-  Toto svietidlo je určené len do interiéru.
- Montáž tohto svietidla musí vykonať odborne kvalifikovaná osoba.
- Na montáž vyberte vhodné miesto, ktoré unesie celkovú hmotnosť svietidla.
- Nepoužívajte svietidlo vo vlhkom prostredí. Predídete tak vzniku vzdušných prúdov a úrazu elektrickým prúdom.
- Pred montážou sa uistite, že je prerušené napájanie elektrickým prúdom.
- Keď je svietidlo v prevádzke, nedotýkajte sa ho holými rukami.
- Svietidlo sa smie používať len na stanovený účel. Akékoľvek zmeny sú zakázané.
- Svetelný zdroj tohto svietidla môže po skončení jeho životnosti vymeniť len odborne kvalifikovaná osoba.
- Vzhľadom na možné nebezpečenstvo smie vonkajší flexibilný kábel alebo kábel svietidla v prípade poškodenia vymeniť len výrobca, jeho distribučný partner alebo podobne kvalifikovaná osoba.
- Toto svietidlo je vhodné na priamu montáž na normálne horľavé povrchy.
-  Význam symbolu preškrtnutej nádoby na odpad: Elektrické spotrebiče nevhadzujte do netriedeného domáceho odpadu, ale odovzdajte ich na príslušnom zbernom mieste. Informácie o dostupných zberných miestach vám poskytnú zamestnanci správy vašej obce. V prípade likvidácie elektrických spotrebičov na bežných skládkach sa môžu do podzemných vôd a následne do potravinového reťazca dostať nebezpečné látky. To môže negatívne ovplyvniť vaše zdravie.

BDSK Handels GmbH & Co. KG

Mergentheimer Straße 59

97084 Würzburg,

Nemecko,

[www.xxxlutz.com](http://www.xxxlutz.com)

[info@xxxlutz.at](mailto:info@xxxlutz.at)



# 48810047-01 Montáž

Dieter Knoll  
Collection

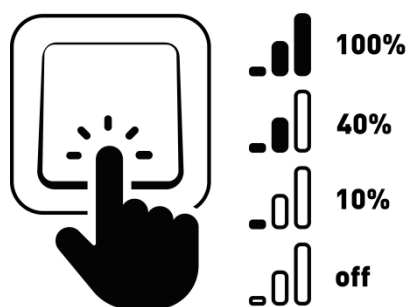
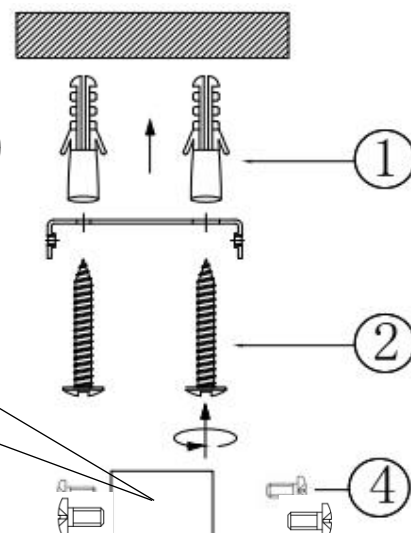
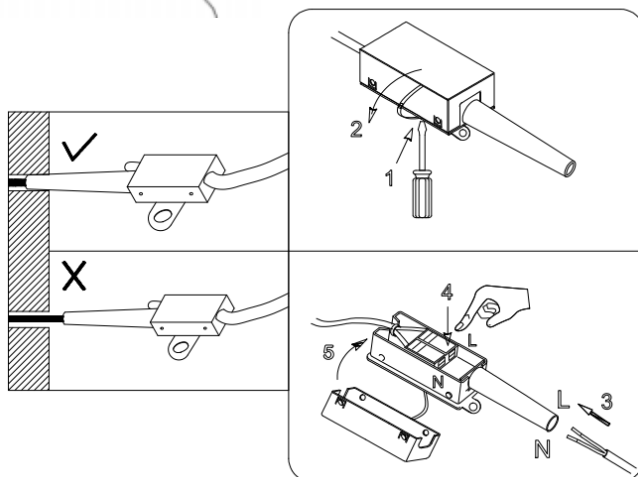
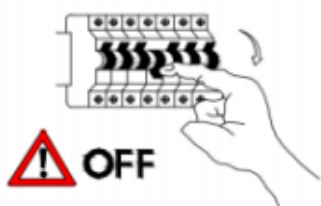

možnosť stmievania v  
troch stupňoch  
pomocou nástenného  
spínača



Náhradné diely		
Kód	Diel	Č. výrobku
1		
2		ON

**UPOZORNENIE!** Vodiče napájacieho kábla prevlečte cez izolačné priechodky do inštalačnej krabice umiestnenej v rozete. Uistite sa, že káble sú od kovovej základne a montážnej plochy oddelené dvojitoú izoláciou a že vodiče L (fázový vodič) a N (nulový vodič) sú pripojené podľa obrázka.

## SI: POZOR! Pred uporabo pazljivo preberite navodila za uporabo!

### TEHNIČNI PODATKI

Številka artikla: 48810047-01

Nazivne vrednosti: 220–240 V AC, 50/60 Hz, 18 W

Priključitev na električno: priključna sponka

Vrsta montaže: viseča svetilka

Razred zaščite pred električnim udarom: razred II



Stopnja zaščite: IP20

Funkcije svetilke: barvna temperatura 3000 K, funkcija reguliranja svetlosti, možnost reguliranja svetlosti v 3 stopnjah s stenskim stikalom, individualna nastavitve višine

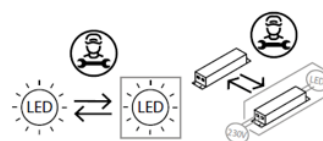
Ta izdelek vsebuje svetlobni vir razreda energijske učinkovitosti E.  
1 x LED-modul: 27–40 V DC, 500 mA, 17 W, 3000 K, 2300 lm v krogli (360°).  
Uporabnik ne more sam zamenjati svetlobnega vira in LED-gonilnika.  
Svetlobni vir in LED-gonilnik sme zamenjati le strokovnjak.



### VARNOSTNA OPOZORILA

-  1. Ta svetilka je namenjena izključno za notranje prostore.
2. Montažo te svetilke mora izvesti strokovno usposobljena oseba.
3. Za montažo izberite primerno mesto, ki lahko zdrži celotno težo svetilke.
4. Naprave ne uporabljajte v vlažnem okolju, tako boste preprečili uhajavi tok in električni udar.
5. Pred montažo se prepričajte, da je električno napajanje izključeno.
6. Ne dotikajte se svetilke z golimi rokami, ko je ta vklopljena.
7. Svetilka se lahko uporablja le za predvideni namen. Vse spremembe so prepovedane.
8. Svetlobni vir te svetilke lahko ob koncu življenjske dobe zamenja strokovno usposobljena oseba.
9. Da bi preprečili nevarnosti, mora zunanji fleksibilni kabel ali napeljavo svetilke v primeru poškodbe zamenjati izključno proizvajalec, njegov distributer ali podobno usposobljena oseba.
10. Ta svetilka je primerna za neposredno namestitev na normalno vnetljive površine.
-  11. Pomen prečrtanega smetnjaka: Električnih naprav ne odvrzite med nesortirane gospodinjske ali komunalne odpadke, temveč jih odnesite na zbirališča za ločeno zbiranje odpadkov. Glede obstoječih zbirališč se obrnite na ustrezen urad v svoji občini. Če električne naprave odložite na odlagališčih odpadkov, lahko nevarne snovi pronikajo v podtalnico in s tem tudi v prehranjevalno verigo. To je škodljivo za zdravje in vaše dobro počutje.

BDSK Handels GmbH & Co. KG  
Mergentheimer Straße 59  
97084 Würzburg, Nemčija  
www.xxxlutz.com  
info@xxxlutz.at



# 48810047-01 Montaža

Dieter Knoll  
Collection

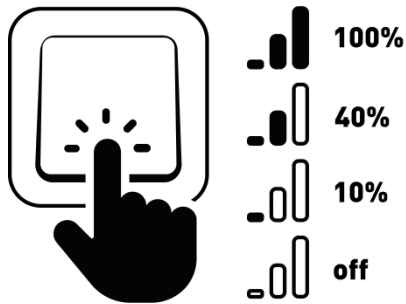
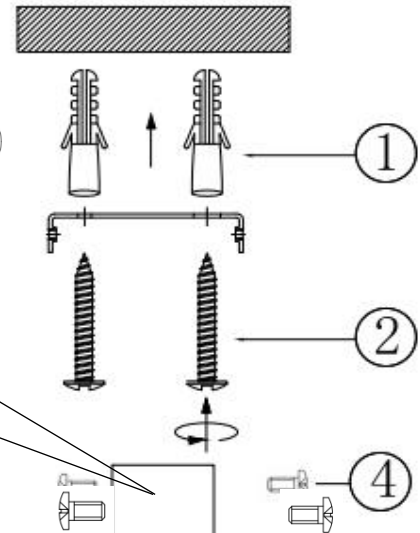
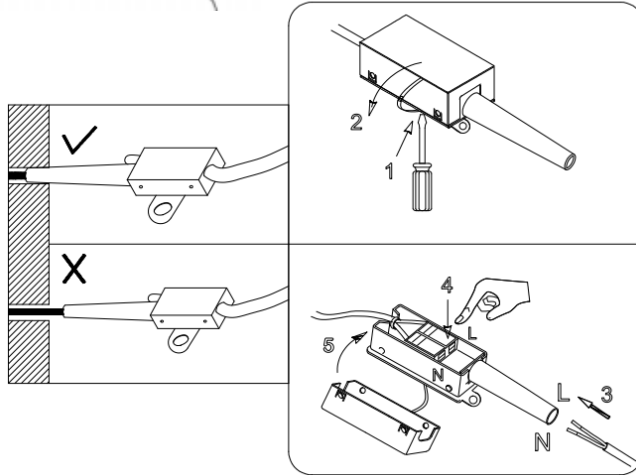
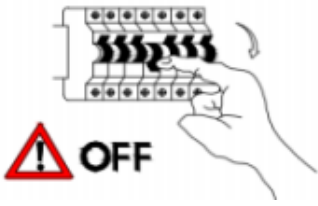

3-stopenjsko  
reguliranje svetlosti  
s stenskim stikalom

Nastavitev višine

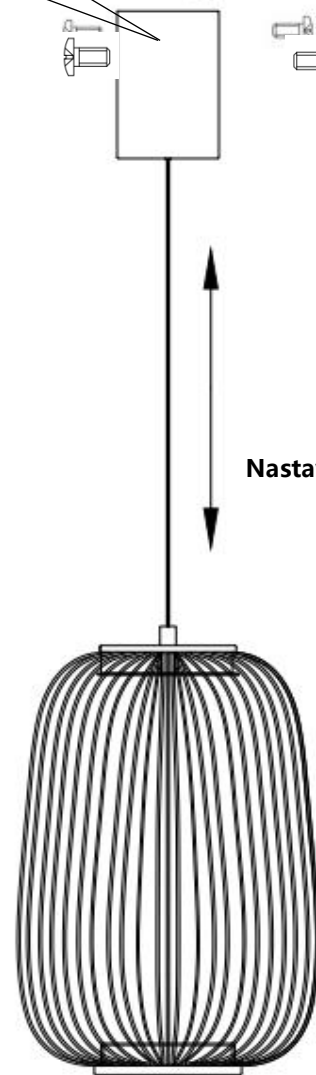

Nadomestni deli		
Oznaka	Sestavni del	Št. art.
1		
2		ON

**OPOZORILO:** Žice napeljave vpeljite skozi izolacijske tulce v priključno dozo, ki se nahaja v rozeti. Prepričajte se, da so kablji z dvojno izolacijo ločeni od kovinskega ohišja in montažne površine in da sta priključka L/N priključena, kot je prikazano.

**HU: FIGYELEM! Használat előtt gondosan olvassa el ezt az útmutatót!**

**MŰSZAKI ADATOK**

Cikkszám: 48810047-01

Névleges értékek: 220-240 V váltakozó áram, 50/60 Hz, 18 W

Áramcsatlakozó: csatlakozókapocs

Szerelési mód: függőlámpa

Áramütés elleni védelmi osztály: II. osztály

Védettségi fokozat: IP20

Funkciók: 3000 K színhőmérséklet, fényerő-szabályozó funkció, 3 fokozatban szabályozható fali kapcsolóval, egyedi magasságállítás.

A lámpa az E energiaosztályba tartozó fényforrást tartalmaz.

1 db LED-Modul: 27–40 V egyenáram, 500 mA, 17 W, 3000 K, 2300 lm gömbben (360°).

A fényforrás és a LED-meghajtó nem cserélhető a felhasználó által.

Kizárólag szakképzett személy végezheti a cserét.



**FIGYELMEZTETÉSEK**



1. A lámpa csak beltéri használatra alkalmas.
2. A lámpát szakképzett személynek kell összeszerelnie.
3. A szereléshez olyan helyet válasszon, amely elbírja a lámpa teljes súlyát.
4. Az áramszivárgások és az áramütés elkerülése érdekében ne használja a készüléket nedves környezetben.
5. Szerelés előtt győződjön meg arról, hogy az áramellátást lekapcsolta.
6. Működés közben soha ne érintse meg pusztán kézzel a lámpát.
7. A lámpa kizárólag rendeltetésszerű használatra szolgál. A lámpán módosítása tilos.
8. Az izzót élettartama végén szakember cserélheti ki.
9. A sérült kábelt a kockázatok elkerülése érdekében csak a gyártó, a forgalmazó vagy szakképzett személy cserélheti ki.
10. Ez a lámpa közvetlenül normál gyúlékonyságú felületekre szerelhető.



11. Az áthúzott kuka szimbólum jelentése: Az elektromos készüléket nem szabad a háztartási hulladékba dobni. Adja le a lakóhelye szerinti gyűjtőhelyen. A gyűjtőhelyekről a helyi önkormányzatnál tájékozódhat. A nem megfelelő ártalmatlanítás során veszélyes anyagok kerülhetnek a környezetbe, ami káros az egészségre.

BDSK Handels GmbH & Co. KG

Mergentheimer Straße 59

97084

Würzburg,

Németország,

www.xxxlutz.com

info@xxxlutz.at



# 48810047-01 Összeszerelés

Dieter Knoll  
Collection

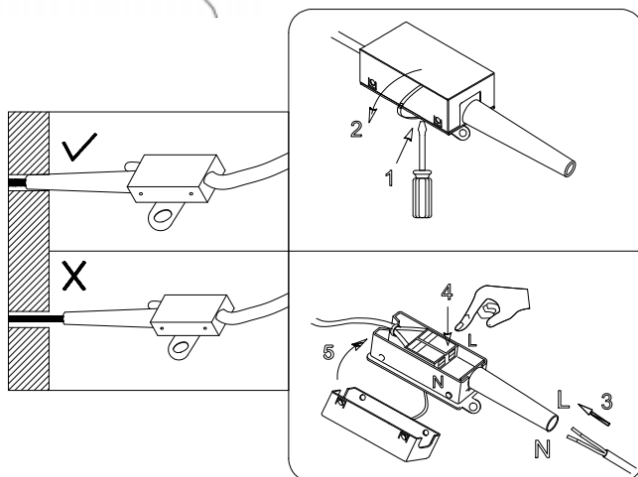
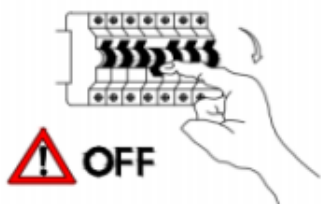

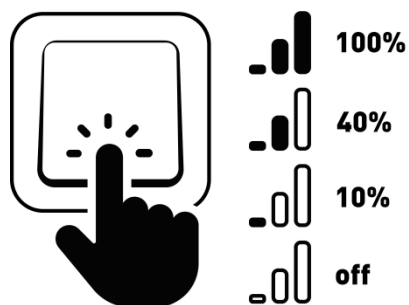
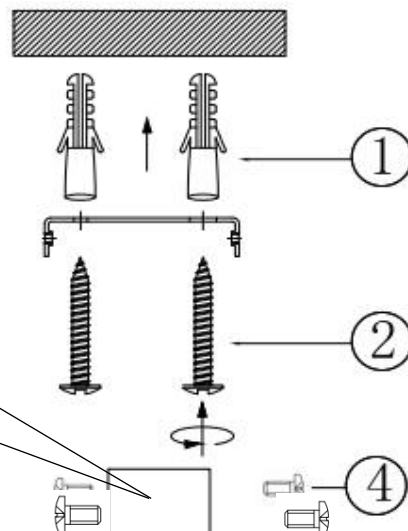

3

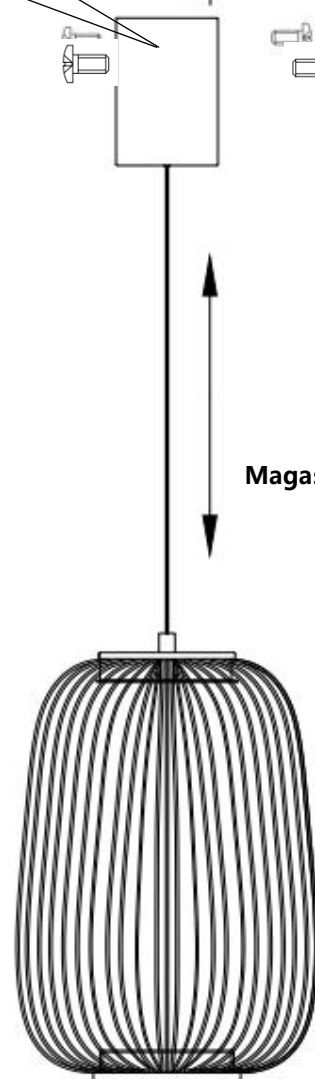

3 fokozatban  
tompítható  
fali kapcsolóval

Magasság beállítása

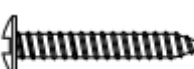

Pótalkatrészek		
Kód	Alkatrész	Cikkszám
1		
2		<b>ON</b> 

**MEGJEGYZÉS:** Vezesse át a hálózati kábel vezetékét a szigetelőhüvelyeken keresztül a mennyezeten található csatlakozódobozba. Győződjön meg arról, hogy a vezetékek kettős szigeteléssel vannak elválasztva a fémtalptól és a szerelési felülettől, és hogy az L/N csatlakozók az ábra szerint vannak csatlakoztatva.

## HR: POZOR! Prije uporabe pažljivo pročitajte uputu za korištenje!

### TEHNIČKI PODACI

Broj artikla: 48810047-01

Nazivne vrijednosti: 220 - 240 V izmjenična struja, 50/60 Hz, 18 W

Priključak struje: priključna stezaljka

Vrsta montaže: viseća svjetiljka

Klasa zaštite protiv strujnog udara: klasa II

Stupanj zaštite: IP20

Funkcije svjetiljke: temperatura boje 3000 K, funkcija prigušivanja, mogućnost trostupanjskog prigušivanja pomoću zidnog prekidača; individualno podešavanje visine

Ovaj proizvod sadržava izvor svjetlosti klase energetske učinkovitosti E.



1 x LED modul: 27 - 40 V istosmjerna struja, 500 mA, 17 W, 3000 K, 2300 lm u kugli (360°).

Korisnik ne može zamijeniti žarulju i LED pokretač.

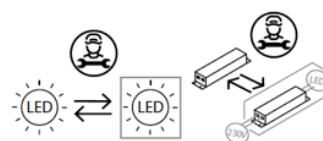
LED žarulju i LED pokretač smije zamijeniti samo kvalificirana osoba.



### UPOZORENJA

-  1. Svjetiljka je namijenjena isključivo za unutarnju uporabu.
2. Montažu ove svjetiljke mora izvršiti kvalificirana osoba.
3. Odaberite za montažu pogodno mjesto koje može nositi ukupnu težinu svjetiljke.
4. Ne koristite uređaj u vlažnom okruženju kako biste izbjegli struje curenja ili strujne udare.
5. Prije montaže osigurajte da je napajanje električnom energijom prekinuto.
6. Ne dodirujte svjetiljku golim rukama dok je u radu.
7. Svjetiljka se smije koristiti isključivo u predviđenu svrhu. Modifikacija bilo koje vrste je zabranjena.
8. Žarulju ove svjetiljke na kraju njenog vijeka trajanja smije zamijeniti samo stručno kvalificirana osoba.
9. Kako biste izbjegli rizike oštećeni vanjski fleksibilni kabel ili vod svjetiljke mora zamijeniti isključivo proizvođač, njegov prodajni partner odn. slično kvalificirana osoba.
10. Ova svjetiljka je pogodna za izravnu montažu na normalno zapaljive površine.
-  11. Značenje prekriženog simbola za koš za otpad: Električni uređaji ne smiju se zbrinjavati u komunalni otpad. Zbrinite ih u sabirne centre za sakupljanje EE otpada. Za informacije o sabirnim centrima za sakupljanje EE otpada obratite se vašoj općinskoj upravi. Ako se električni uređaji zbrinjavaju na deponije smeća, opasne tvari mogu dospjeti u podzemne vode, a time i u prehrambeni lanac. To šteti vašem zdravlju.



# 48810047-01 Montaža

Dieter Knoll  
Collection

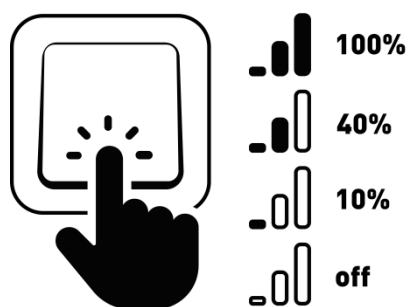
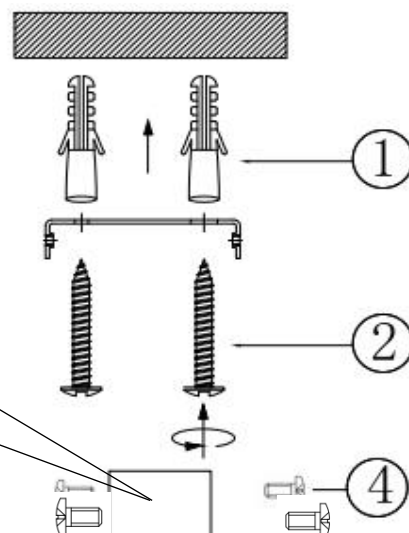
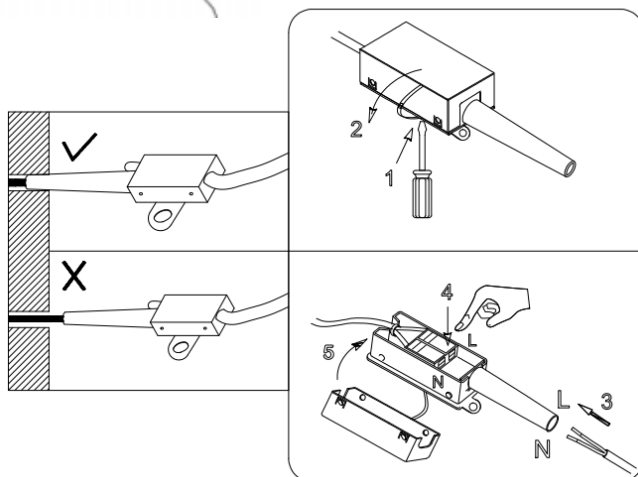
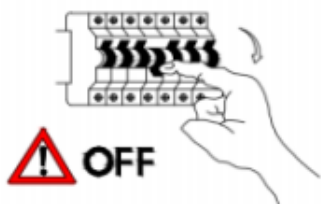

moгуćnost  
trostupanjskog  
prigušivanja  
pomoću zidnog  
prekidača

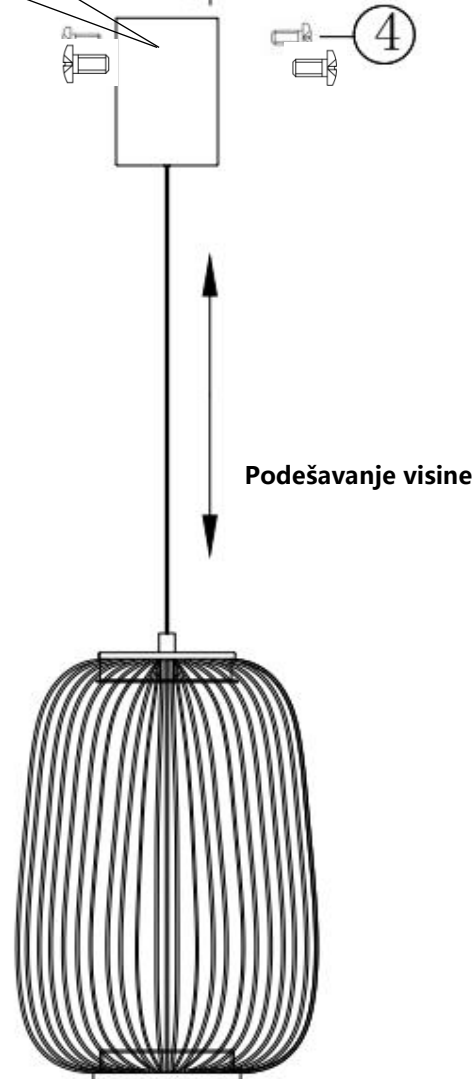

Zamjenski dijelovi		
Kod	Sastavni dio	Br. artikla
1		
2		<b>ON</b> 

**NAPOMENA:** Provucite žice mrežnog voda kroz izolacijski tuljak u priključnu kutiju koja se nalazi u stropnoj rozeti. Osigurajte da su kabeli odvojeni dvostrukom izolacijom od metalnog postolja i površine za montažu te da su priključci L i N priključeni kako što je prikazano na slici.

## **BG: ВНИМАНИЕ! Преди употреба внимателно прочетете инструкциите за експлоатация!**

### **ТЕХНИЧЕСКИ ДАННИ**

Артикулен номер: 48810047-01

Номинални стойности: 220 - 240 V променлив ток, 50/60 Hz, 18 W

Връзка за захранването: свързваща клема

Вид монтаж: висяща лампа

Клас на защита срещу токов удар: клас II

Вид защита: IP20

Функции на лампата: цветна температура 3000 K, функция димиране, възможност за димиране на 3 степени с помощта на стенен ключ, индивидуално регулиране на височината.

Тази лампа съдържа светлинен източник с клас на енергийна ефективност E.

1 x LED модул: 27–40 V постоянен ток, 500 mA, 17 W, 3000 K, 2300 lm в сфера (360°)..

Крушката и LED драйверът не могат да се сменят от потребителя.

Крушката и LED драйверът трябва да се сменят само от специалист.

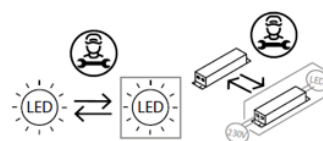

### **ПРЕДУПРЕДИТЕЛНИ УКАЗАНИЯ**



1. Лампата е предназначена за употреба само на закрито.

2. Монтажът на тази лампа трябва да се извърши от специалист.

3. Изберете подходящо място за монтаж, което може да издържи общото тегло на лампата.

4. Не използвайте уреда във влажна среда, за да избегнете утечни токове и токов удар.

5. Преди монтаж се убедете, че захранването с ток е прекъснато.

6. Никога не докосвайте лампата с голи ръце, докато тя работи.

7. Лампата е одобрена за използване само по предназначение. Всякакви промени са забранени.

8. Крушката на тази лампа може в края на експлоатационния ѝ живот да се смени от професионално квалифицирано лице.

9. За да се избегнат рискове, в случай на повреда външният гъвкав кабел или кабелът на лампата трябва да се подменят само от производителя, неговия дистрибутор или лице с подобна квалификация.

10. Тази лампа е подходяща за директен монтаж върху повърхности с нормална запалимост.



11. Значение на зачеркнатия контейнер за отпадъци: Не изхвърляйте електрическите уреди заедно с несортирани битови отпадъци, а ги предавайте на специализирани пунктове за разделно събиране. Обърнете се към общинската администрация за информация относно

наличните пунктове за събиране. Ако електрически уреди се изхвърлят на сметища, вредни вещества може да попаднат в подпочвените води и по този начин в хранителната верига. Това вреди на Вашето здраве и благосъстояние.

BDSK Handels GmbH & Co. KG

Mergentheimer Straße 59

97084 Würzburg,

Deutschland (Вюрцбург,

Германия), [www.xxxlutz.com](http://www.xxxlutz.com)

[info@xxxlutz.at](mailto:info@xxxlutz.at)



# 48810047-01 Монтаж

Dieter Knoll  
Collection

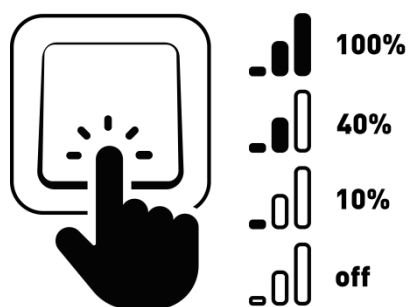
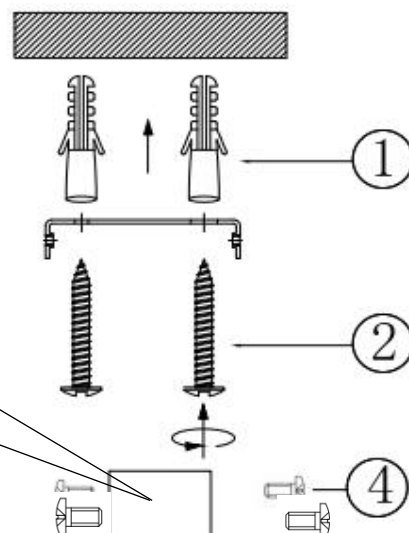
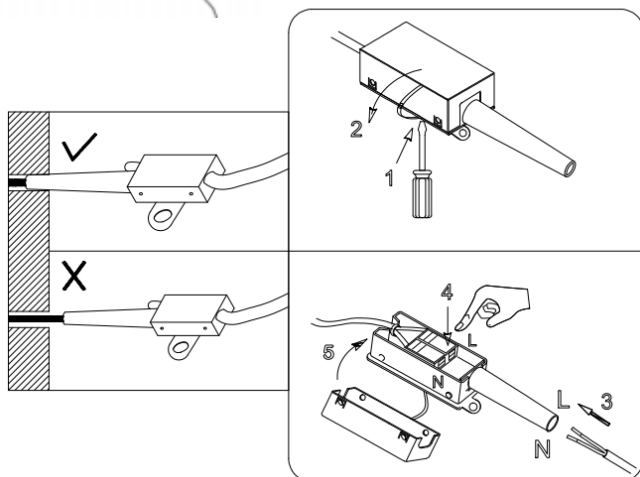
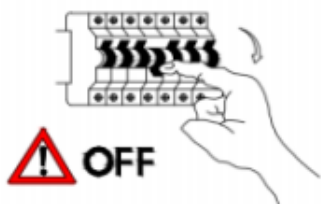

с 3-степенно димиране  
чрез стенов ключ

Настройка на височината



## Резервни части

Код	Компонент	Артикулен No
1		
2		<b>ON</b>

**ЗАБЕЛЕЖКА:** Прокарайте проводниците на захранващия кабел през изолационните втулки към разклонителната кутия, намираща се в таванската чаша. Уверете се, че окабеляването е отделено чрез двойна изолация от металната основа и монтажната повърхност, и че L/N конекторите са свързани, както е показано на схемата.

## RO: ATENȚIE! Citiți cu atenție instrucțiunile înainte de utilizare!

### DATE TEHNICE

Număr articol: 48810047-01

Valori nominale: 220-240 V curent alternativ, 50-60 Hz, 18 W

Conexiune electrică: bornă de conectare

Mod de montare: lampă suspendată

Clasă de protecție împotriva electrocutării: clasa II

Grad de protecție: IP20

Funcțiile lămpii: temperatură culoare 3000 K, dimabilă în 3 trepte cu ajutorul întrerupătorului de perete, înălțime reglabilă.

Acest produs conține o sursă de lumină din clasa de eficiență energetică E.



Modul LED: 27-40 V curent continuu, 500 mA, 17 W, 3000 K, 2300 lm în formă sferică (360°).

Becurile și driverele LED nu pot fi înlocuite de către utilizator.

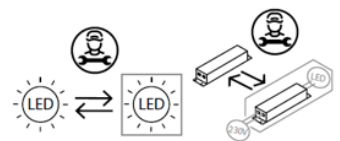
Becurile LED și driverele LED pot fi înlocuite numai de către un specialist calificat.



### AVERTISMENTE

-  1. Această lampă este destinată exclusiv utilizării în interior.
2. Montarea acestei lămpi se va realiza doar de către o persoană calificată în domeniu.
3. Alegeți o locație potrivită pentru montare, care să poată susține greutatea totală a corpului de iluminat.
4. Nu utilizați lampa într-un mediu umed pentru a evita curentul de scurgere și pericolul electrocutării.
5. Înainte de montare, asigurați-vă că alimentarea electrică a fost întreruptă.
6. Atunci când lumina este aprinsă, nu atingeți niciodată lampa cu mâna.
7. Lampa trebuie utilizată numai în conformitate cu scopul specificat. Orice modificare este interzisă.
8. La sfârșitul duratei sale de viață, becul trebuie înlocuit de către o persoană calificată.
9. Pentru evitarea riscurilor, cablul exterior flexibil sau cablul lămpii vor fi înlocuite în caz de deteriorare doar de către producător, distribuitorii acestuia sau de către o persoană cu o calificare asemănătoare.
10. Acest corp de iluminat este potrivit pentru montarea directă pe suprafețe în mod normal inflamabile.
-  11. Semnificația pubelei tăiate: nu aruncați deșeurile electrice și electronice împreună cu gunoiul menajer nesortat, ci utilizați centrele pentru colectare selectivă. Adresați-vă administrației dumneavoastră locale pentru a afla unde puteți găsi un centru de colectare. Atunci când deșeurile electrice și electronice ajung la groapa de gunoi, substanțe periculoase pot ajunge în pânza freatică și mai apoi în lanțul trofic. Starea dumneavoastră de sănătate poate fi astfel afectată.

# 48810047-01 Montaj

Dieter Knoll  
Collection

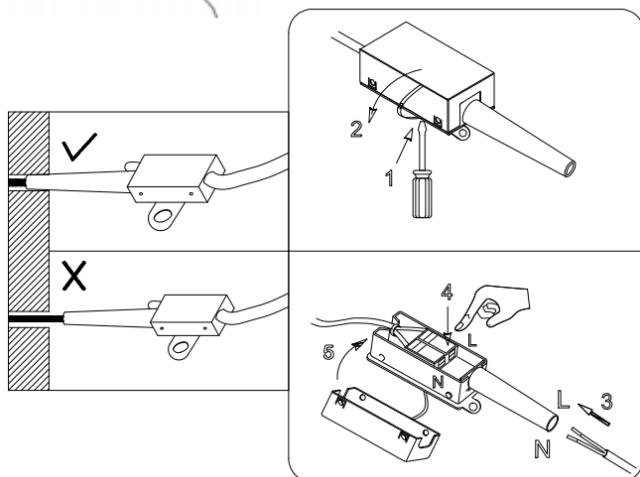
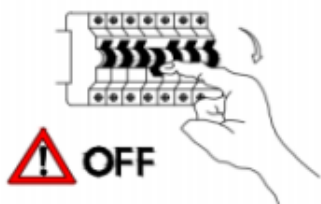

3

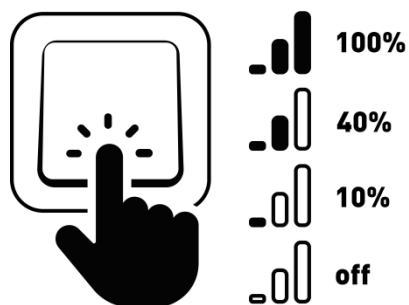
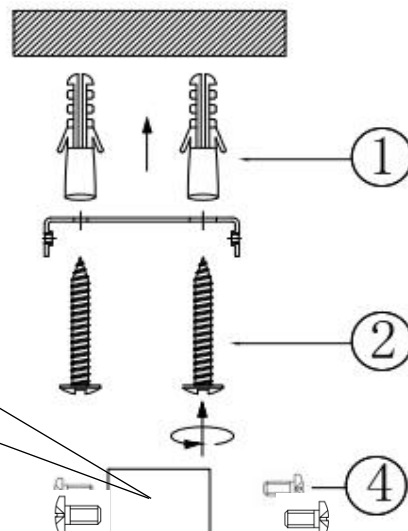

Dimabilă în 3 trepte  
cu ajutorul  
întrerupătorului de  
perete

Înălțime ajustabilă

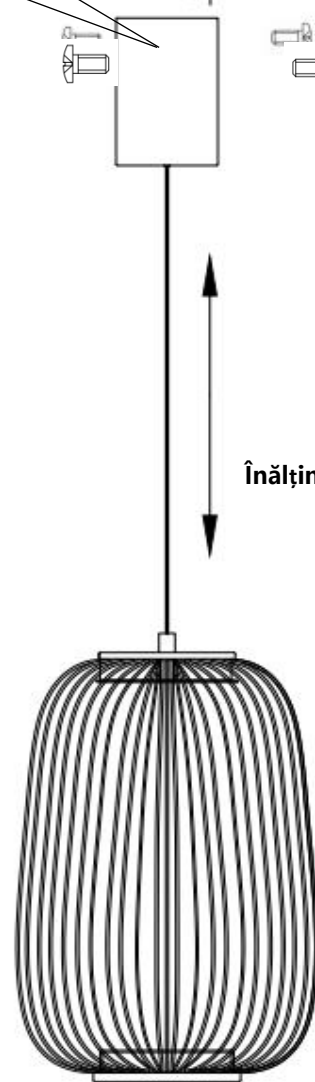

## Piese de schimb

Cod	Piesă componentă	Nr. articol
1		
2		ON

**INDICAȚIE:** Treceți firele cablului de alimentare prin manșoanele izolatoare în cutia de jonctiune situată în baldachin. Cablurile trebuie să fie separate de soclul de metal și de suprafața de montare printr-o izolație dublă, iar bornele L, N trebuie să fie conectate după cum este ilustrat.

## SR: PAŽNJA! Pažljivo pročitajte uputstvo za upotrebu pre korišćenja!

### TEHNIČKI PODACI

Broj artikla: 48810047-01

Nominalne vrednosti: 220-240 V naizmenične struje, 50/60 Hz, 18 W

Strujni priključak: priključna stezaljka

Vrsta montaže: luster

Klasa zaštite od strujnog udara: klasa II

Vrsta zaštite: IP20

Funkcije lampe: temperatura boje 3000 K, funkcija dimovanja, trostruko dimabilno pomoću zidnog prekidača, automatsko podešavanje visine.

Ova lampa sadrži izvor svetlosti klase energetske efikasnosti E.



1 LED modul: 27–40 V jednosmerne struje, 500 mA, 17 W, 3000 K, 2300 lm u svim pravcima (360°).

Korisnik ne sme da menja ni sijalice ni LED drajvere.

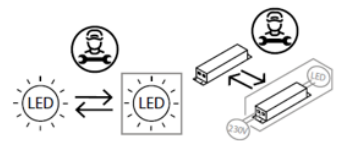
Sijalice i LED drajvere sme da menja samo kvalifikovani stručnjak.



### UPOZORENJA

-  1. Lampa je namenjena samo za upotrebu u zatvorenom prostoru.
2. Montažu lampe mora izvršiti kvalifikovano stručno lice.
3. Izaberite odgovarajuće mesto za montažu koje može da izdrži ukupnu težinu lampe.
4. Uređaj nemojte koristiti u vlažnom okruženju kako biste sprečili nastanak struja odvoda i strujnih udara.
5. Pre montaže proverite da li je napajanje zaista prekinuto.
6. Lampu nikada nemojte dodirivati golim rukama kada je u upotrebi.
7. Lampu koristite isključivo u skladu sa namenom. Zabranjeno je vršenje bilo kakvih izmena.
8. Sijalicu ove lampe na kraju životnog veka može zameniti stručno lice.
9. U cilju izbegavanja rizika, a u slučaju oštećenja spoljašnjeg, fleksibilnog kabla ili provodnika svetiljke, zamenu sme da vrši isključivo proizvođač, njegov distributivni partner ili slično kvalifikovano lice.
10. Ova lampa je pogodna za direktnu montažu na normalno zapaljive površine.
-  11. Značenje precrtane kante za otpatke: Električne uređaje nemojte odlagati u komunalni otpad, već koristite posebna mesta za skupljanje takvog otpada. Obratite se svojoj opštinskoj upravi u vezi sa raspoloživim mestima za sakupljanje takvog otpada. Ukoliko se električni uređaji odlažu na deponije, opasne materije mogu dospeti u podzemne vode, a time i u prehrambeni lanac. To narušava vaše zdravlje i blagostanje.

BDSK Handels GmbH & Co. KG  
Mergentheimer Straße 59  
97084 Würzburg, Nemačka,  
www.xxxlutz.com  
info@xxxlutz.at





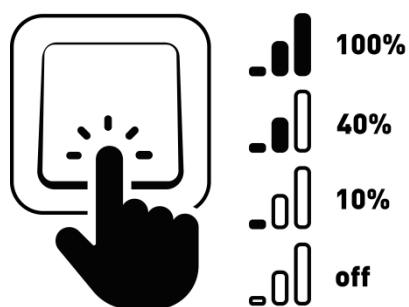
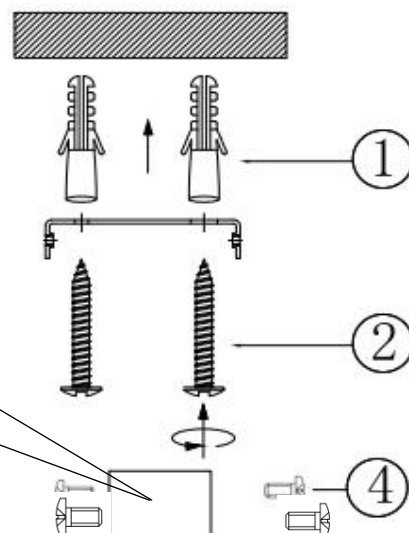
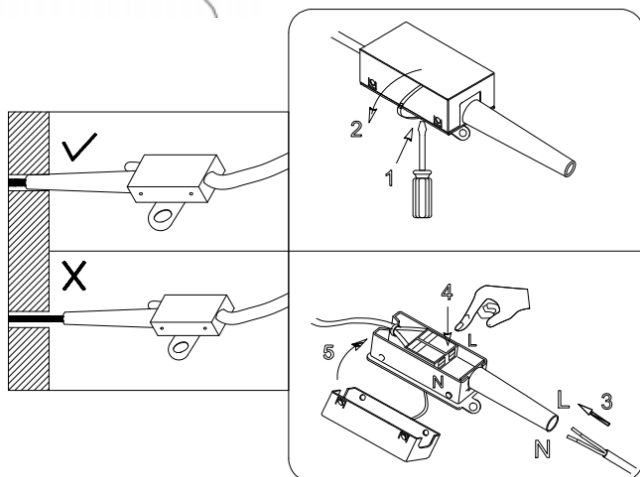
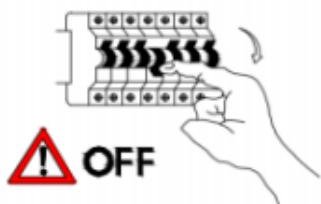

# 48810047-01 Montaža

Dieter Knoll  
Collection

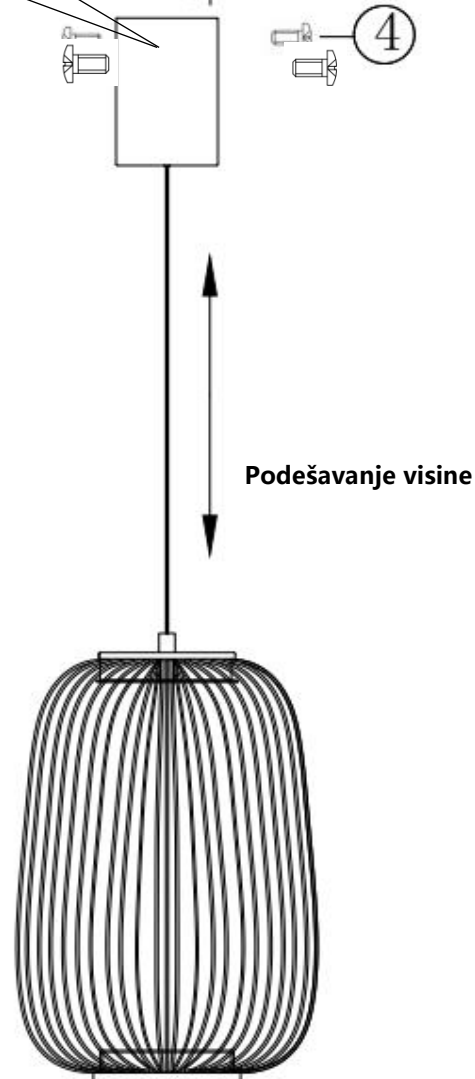

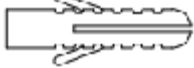
trostruko dimabilno  
pomoću zidnog  
prekidača

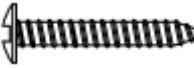

Rezervni delovi		
Kod	Deo	Br. artikla
1		
2		<b>ON</b> 

**NAPOMENA:** Žice strujnog provodnika sprovedite kroz izolacione čaure spojne kutije koja se nalazi u čašici za plafon. Proverite da li su kablovi od metalnog kućišta i montažne površine razdvojeni dvostrukom izolacijom i da li su L/N priključci povezani kao što je prikazano na slici.

**FR : ATTENTION ! Veuillez lire attentivement le mode d'emploi avant utilisation !**

## DONNÉES TECHNIQUES

Numéro d'article : 48810047-01

Valeurs nominales: 220-240 V courant alternatif, 50/60 Hz, 18 W

Raccordement électrique : borne de raccordement

Type de montage : suspension

Classe de protection contre les chocs électriques : classe II

Type de protection : IP20

Fonctions de la lampe : Température de couleur 3000 K, fonction variateur, intensité réglable sur 3 niveaux via interrupteur mural, réglage individuel de la hauteur.

Cette lampe contient une source lumineuse de classe d'efficacité énergétique E.



1 x module LED 27-40 V courant continu, 500 mA, 17 W, 3000 K, 2300 lm dans une sphère (360°).

La source lumineuse et le driver LED ne sont pas remplaçables par l'utilisateur.

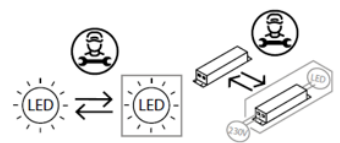
La source lumineuse et le driver LED ne doivent être remplacés que par un professionnel qualifié.



## AVERTISSEMENTS

-  1. La lampe est exclusivement conçue pour une utilisation en intérieur.
2. Le montage de cette lampe doit être réalisé par une personne qualifiée.
3. Choisissez pour le montage un emplacement approprié capable de supporter le poids total de la lampe.
4. N'utilisez pas l'appareil dans un environnement humide afin d'éviter les courants de fuite et les chocs électriques.
5. Avant le montage, assurez-vous que l'alimentation électrique est coupée.
6. Ne touchez jamais la lampe à mains nues lorsqu'elle est allumée
7. La lampe est exclusivement destinée à une utilisation conforme à l'usage prévu. Toute modification est interdite.
8. La source lumineuse de cette lampe peut être remplacée en fin de vie par un professionnel qualifié.
9. Pour éviter tout risque, en cas de dommage, le câble extérieur flexible ou le fil de la lampe doit être remplacé exclusivement par le fabricant, son distributeur ou une personne qualifiée.
10. Cette lampe est adapté à un montage direct sur des surfaces normalement inflammables.
-  11. Signification de la poubelle barrée : ne jetez pas les appareils électriques avec les déchets ménagers non triés, mais utilisez des points de collecte séparés. Contactez votre municipalité pour connaître les points de collecte disponibles. Lorsque des appareils électriques sont éliminés dans des décharges, des substances dangereuses peuvent pénétrer dans les eaux souterraines et donc dans la chaîne alimentaire. Cela nuit à votre santé et à votre bien-être.

# 48810047-01 Montage

Dieter Knoll  
Collection

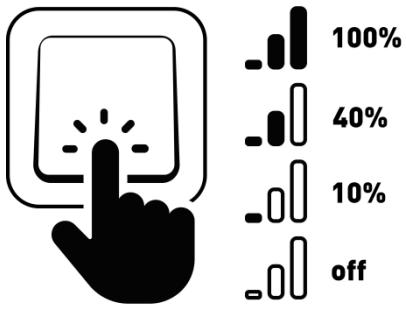
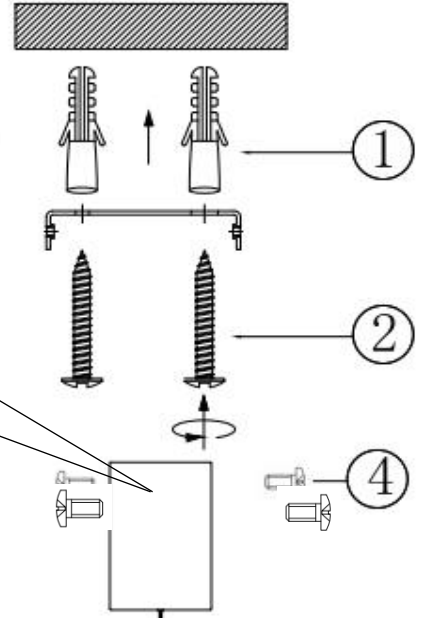
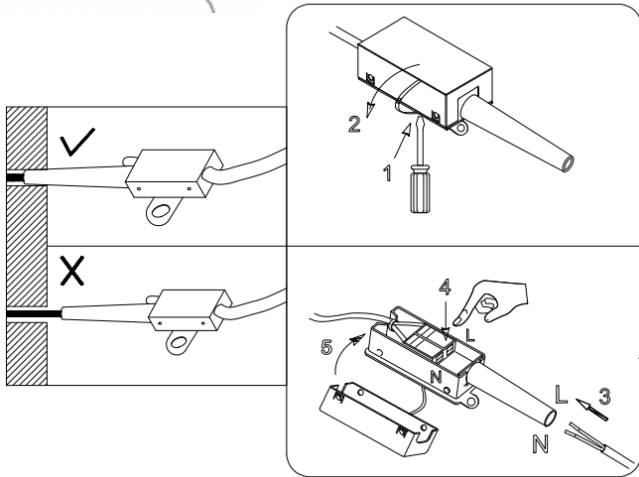
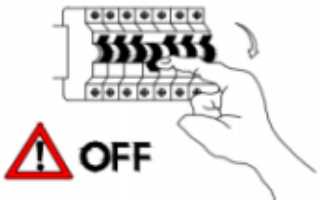

Réglable en 3 niveaux  
via interrupteur mural

Réglage de la hauteur

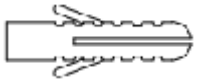
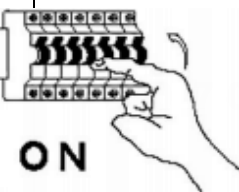
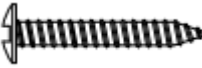

Pièces de rechange		
Code	Composant	N° d'article
1		 1
2		

**REMARQUE :** Faites passer les conducteurs du câble d'alimentation à travers les manchons isolants jusqu'au boîtier de raccordement situé dans la rosace. Veillez à ce que le câblage soit séparé du socle métallique et de la surface de montage par une double isolation, et que les bornes L/N soient raccordées comme illustré