

FR Attention! Pour toute réclamation veuillez bien garder l'étiquette SAV collée au - dessous du meuble

IT Attenzione! Per favore conservate l'etichetta presente su ogni componente per eventuali reclami

CZ Pozornost! Na spodní straně nábytku je štítek. Ušchovejte si jej pro případ reklamace

SK Pozor! Na spodnej strane nábytku je štítok. Pre prípad reklamácie si ho prosím uschovajte

PL Uwaga! Na spodzie mebla umieszczona jest etykieta. Prosimy zachować ją na wypadek reklamacji

PT Atenção! Abaixo do móvel se encontra uma etiqueta. Por favor não remova esta e mantem a etiqueta para qualquer reclamação

ES Atención! Existe una etiqueta debajo de cada mueble. Por favor, quédensela para posibles futuras quejas

DE Achtung! Unter dem Moebel befindet sich ein Etikett. Bitte bewahren das Etikett auf eine mögliche Reklamation

HR Pažnja! Na donjoj strani namještaja nalazi se naljepnica. Molimo da ju sačuvate u slučaju pritužbe

SRB Pažnja! Na donjoj strani namještaja nalazi se etiketa. Molimo da ju sačuvate u slučaju žalbe

EN Attention! On the underside of the furniture there is a label. Please keep it in case of a complaint

Art. 29510083



MERIDA

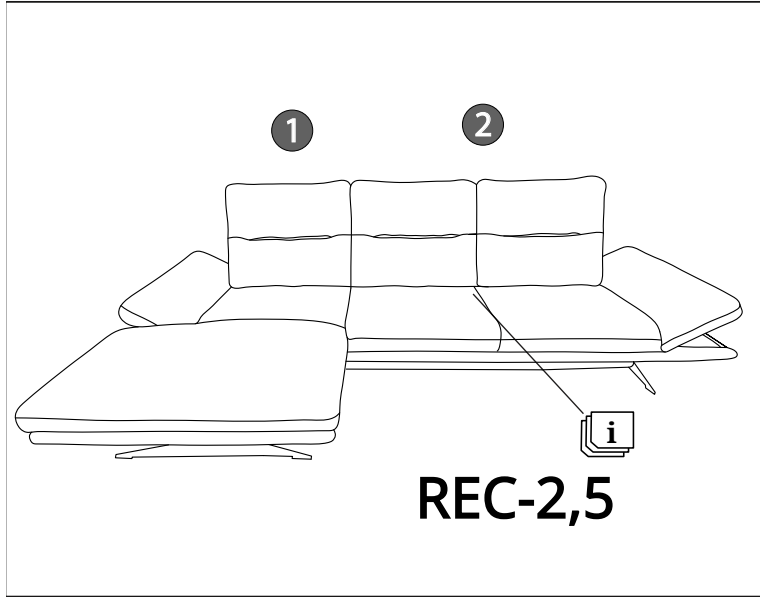
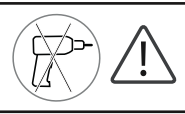
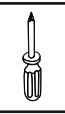

3x A	22x B	1x C
1x D	12x E	2x F
6x I	2x J	6x K
		2x Z

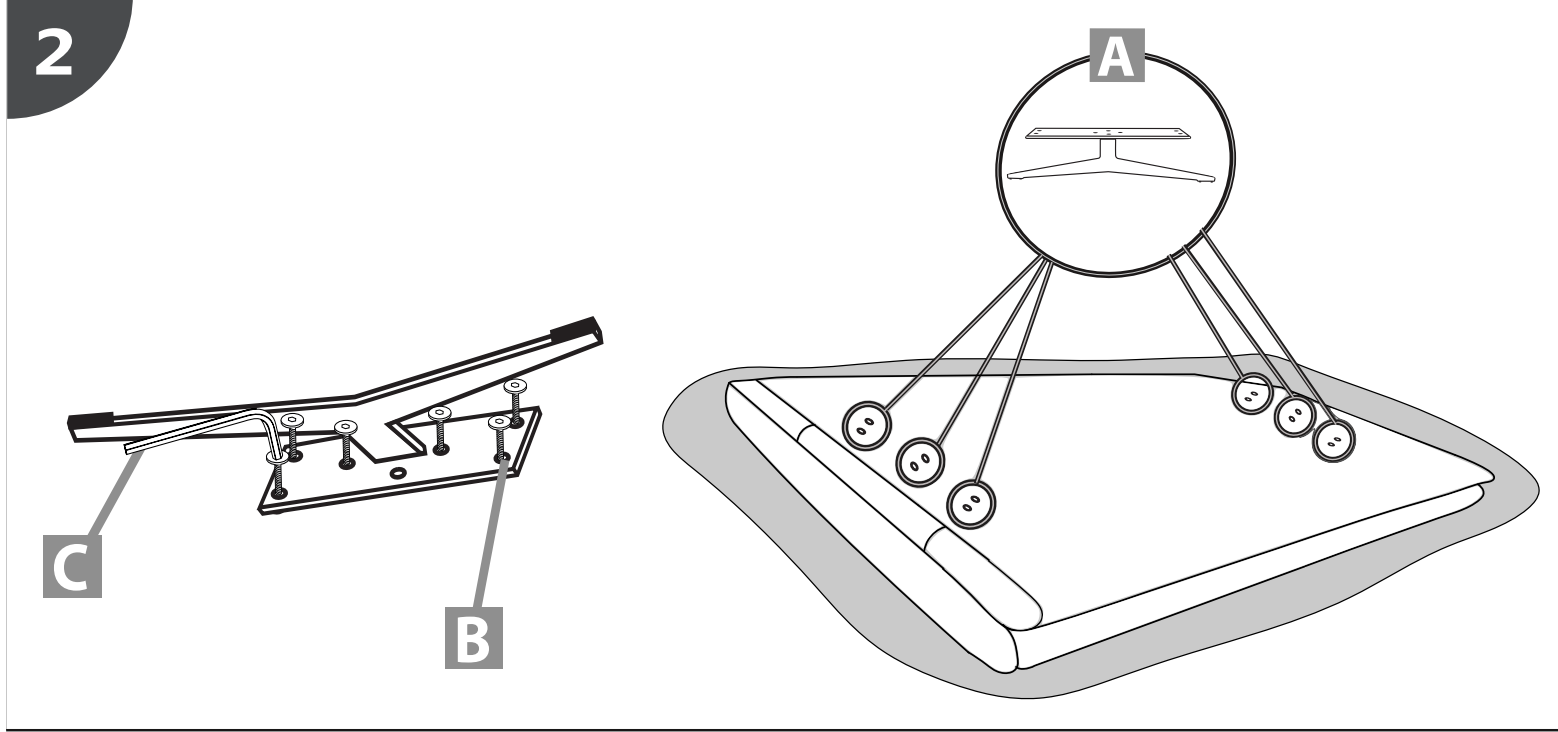
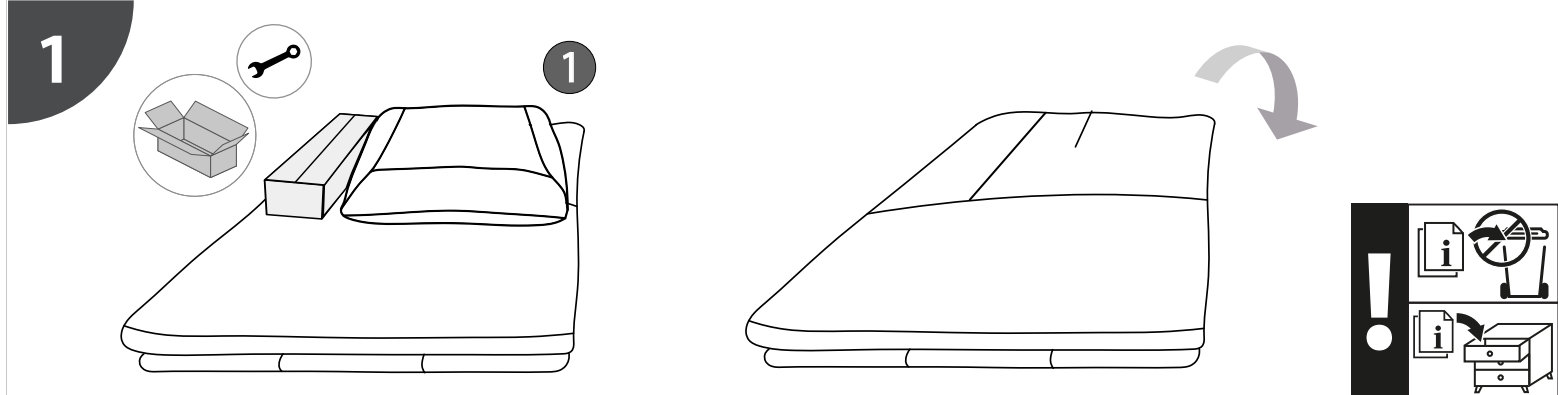

3

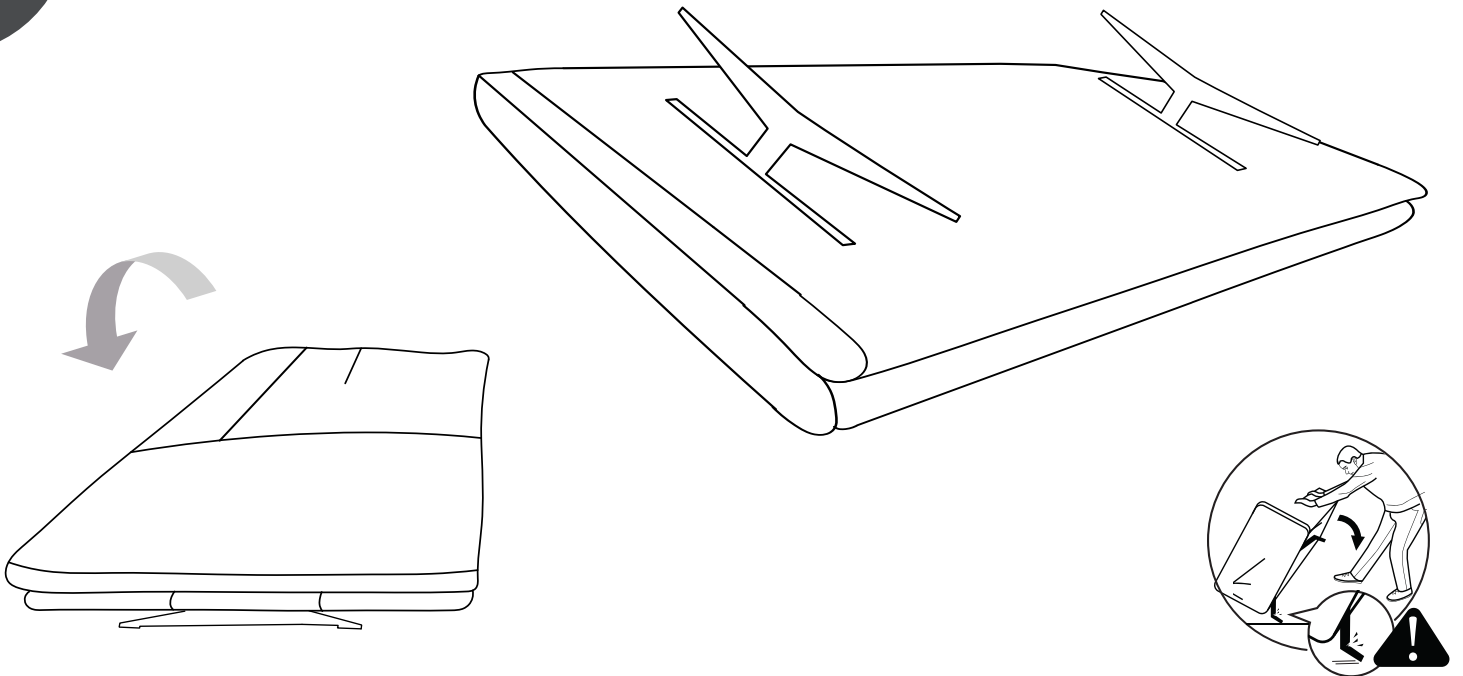

4

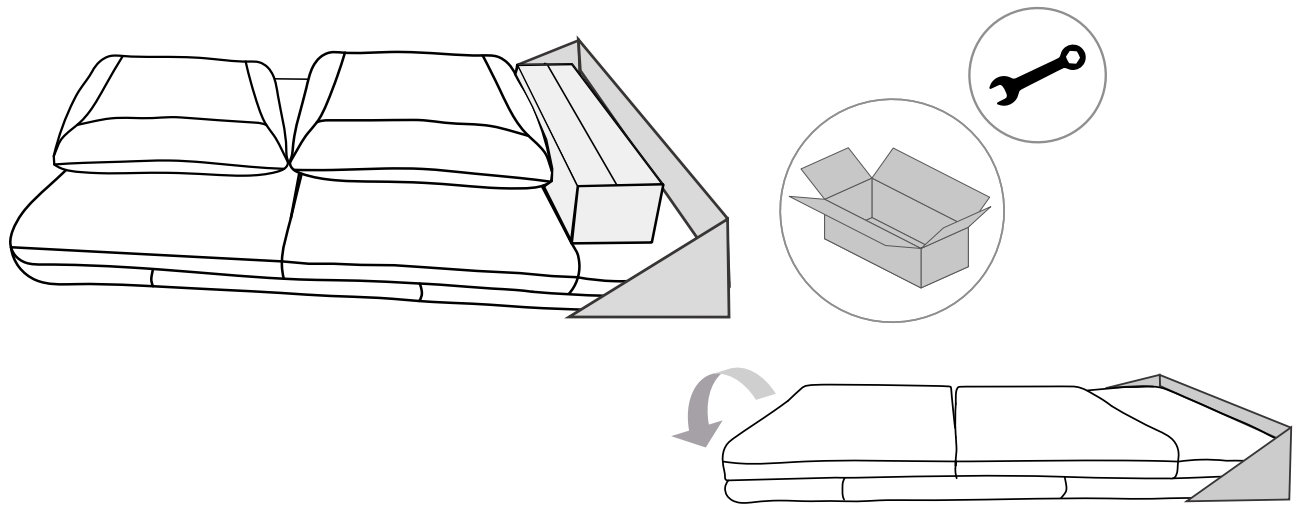

5

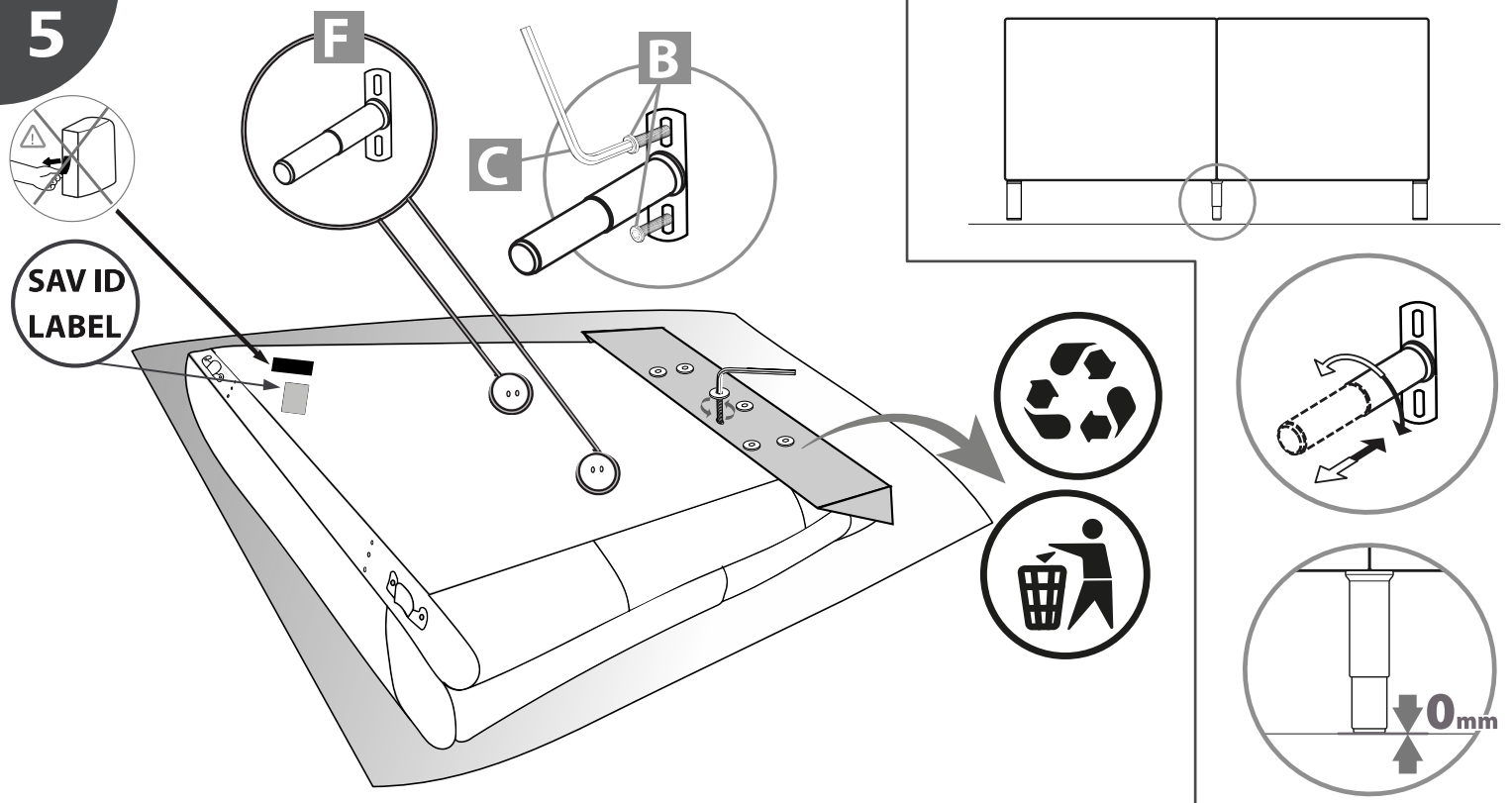

6

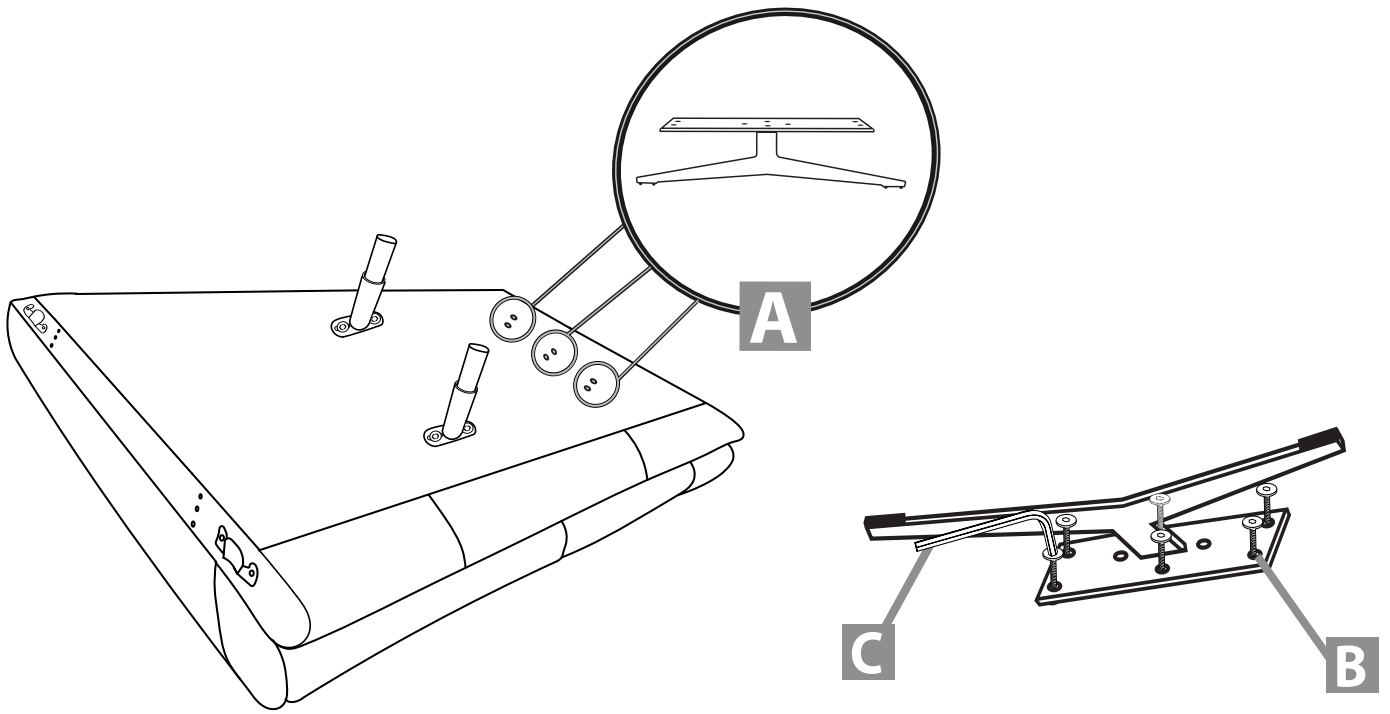

7

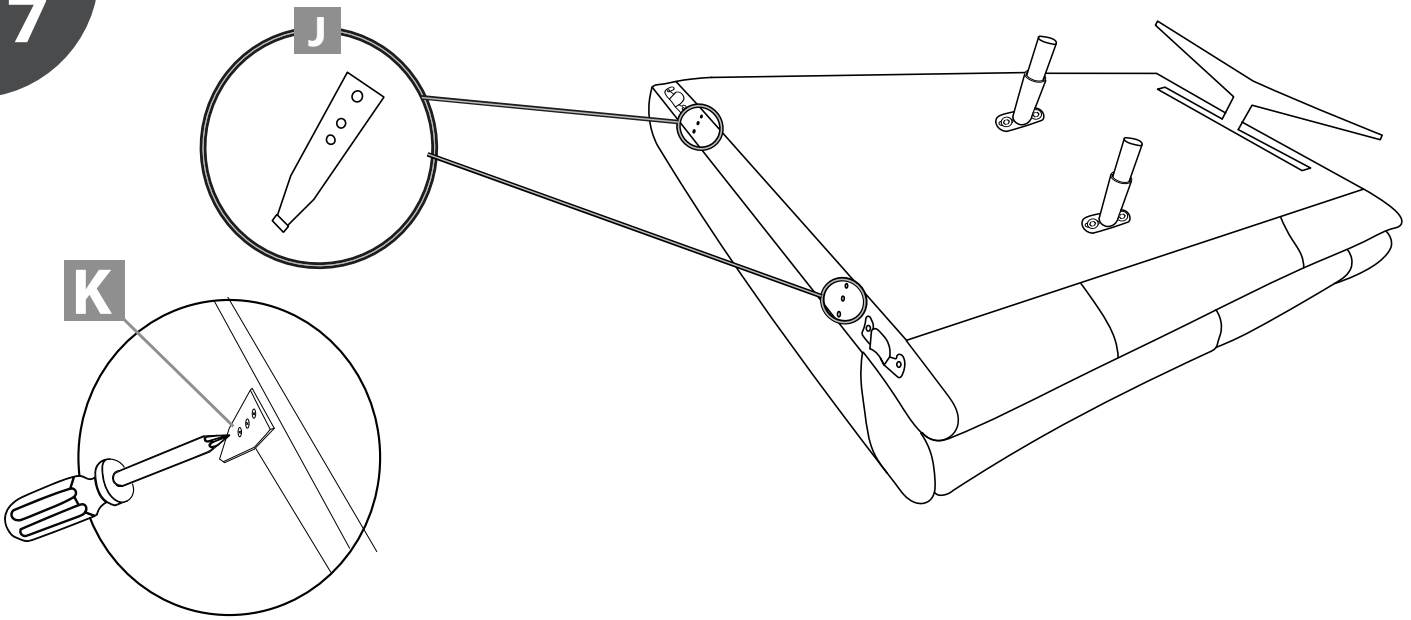

9

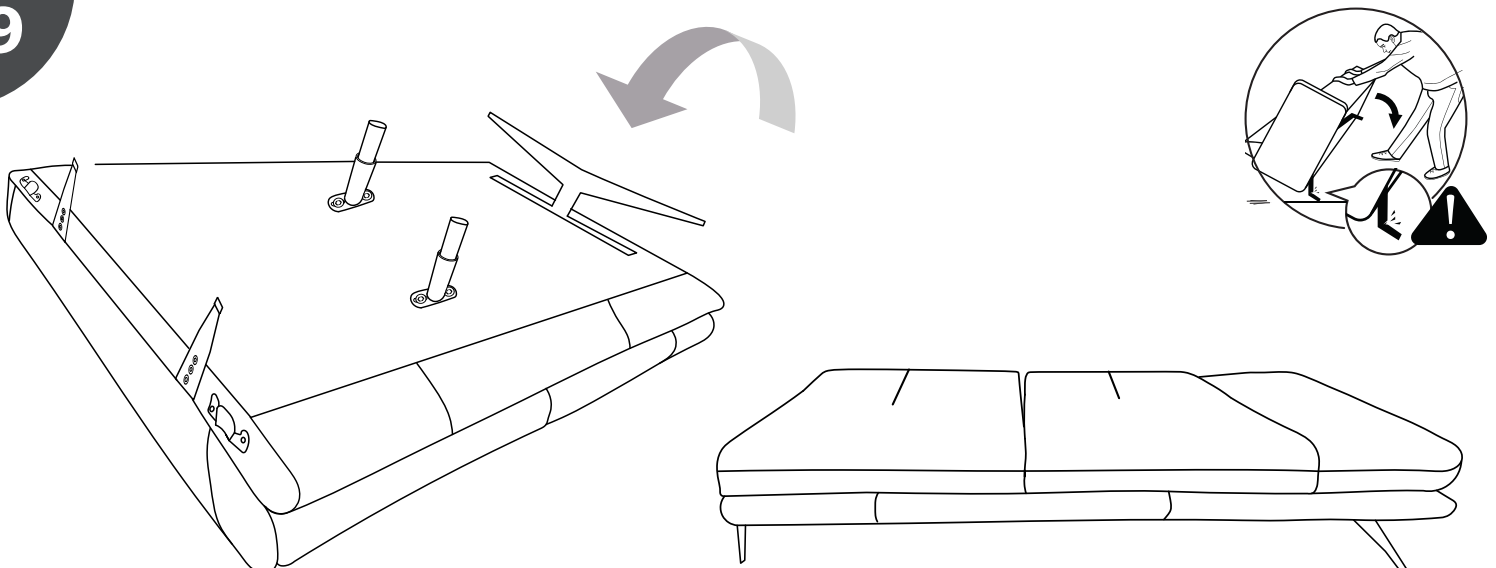

10

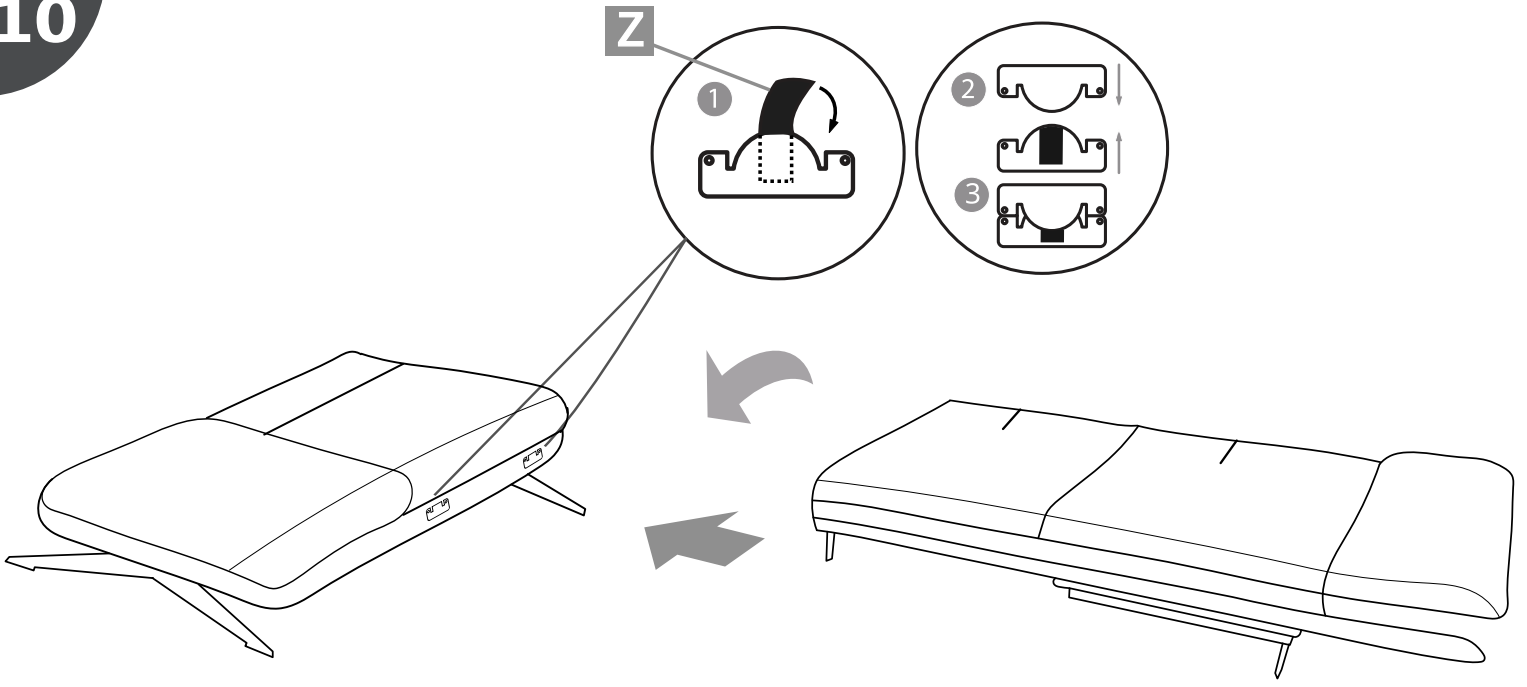

13

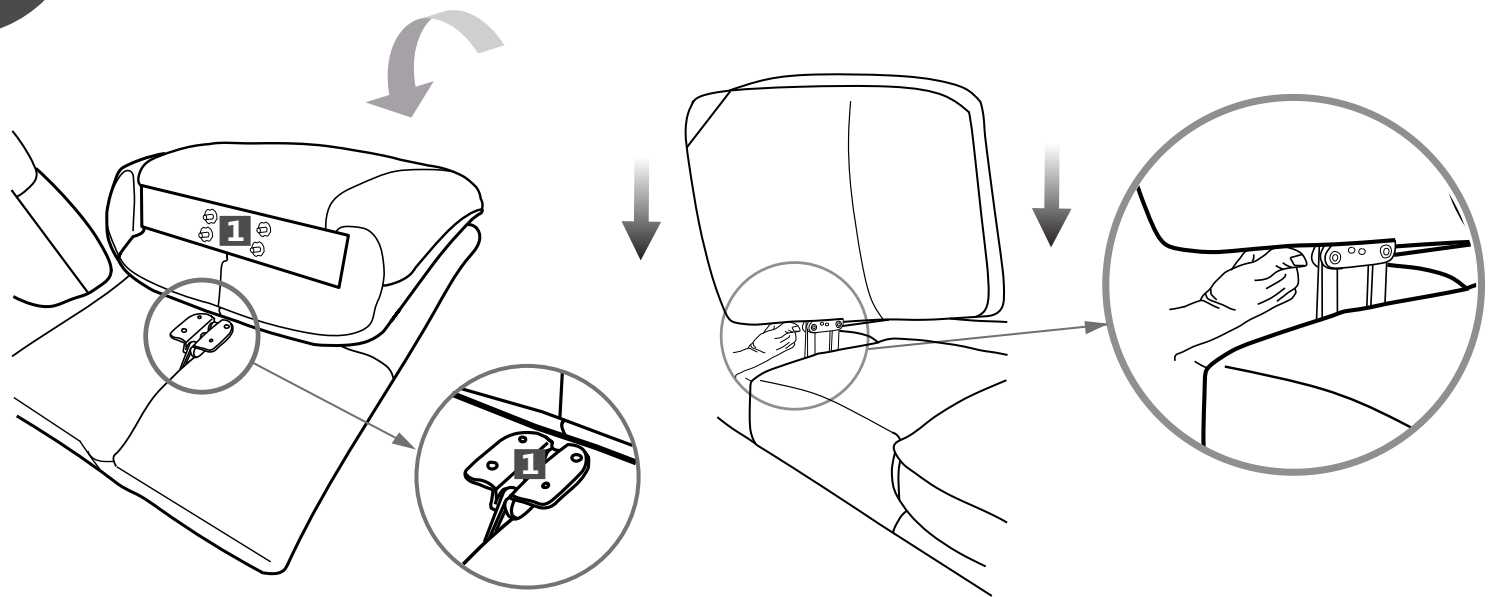

12

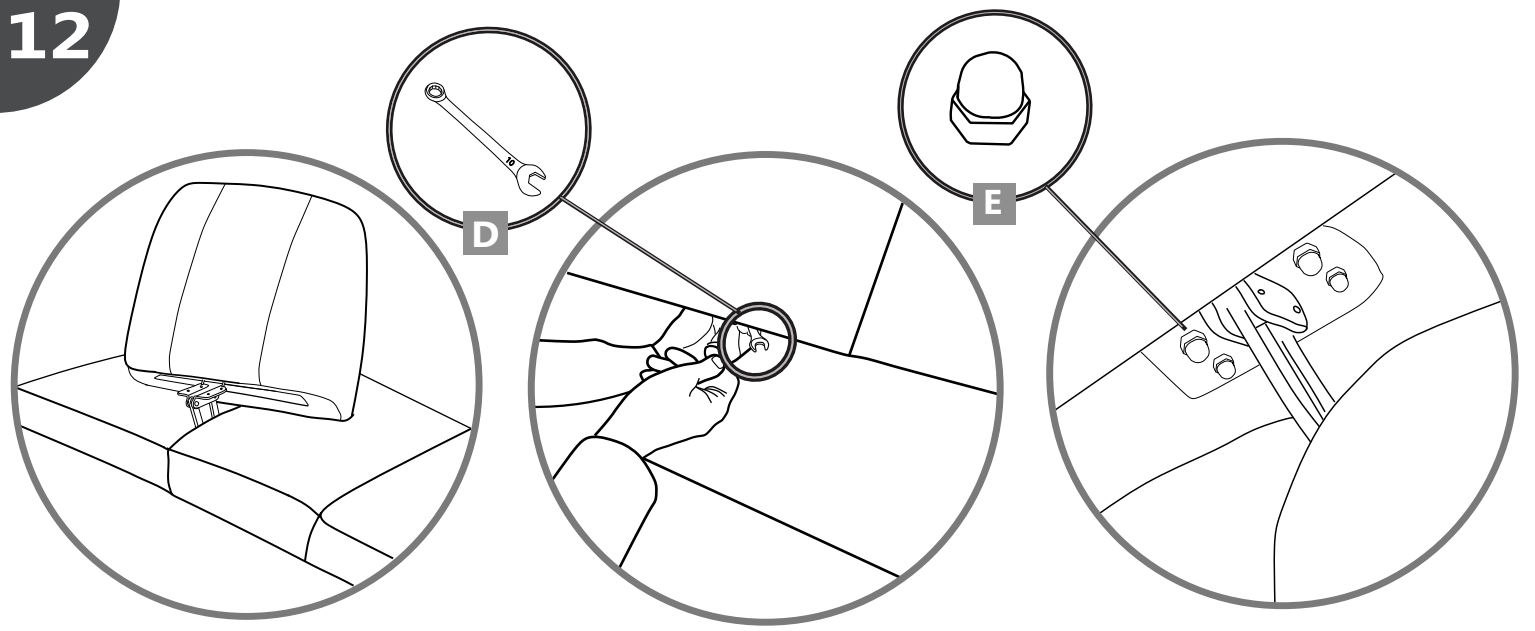

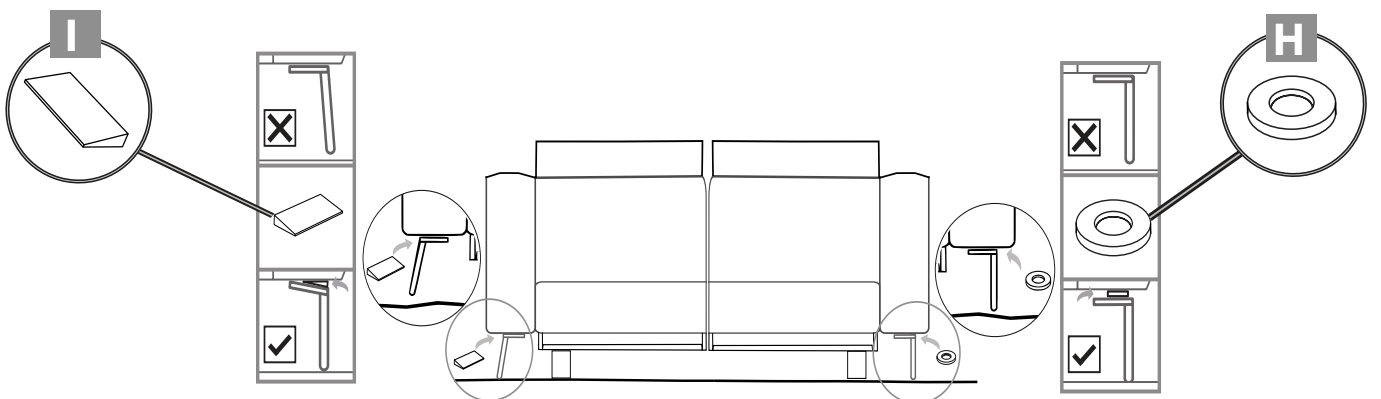
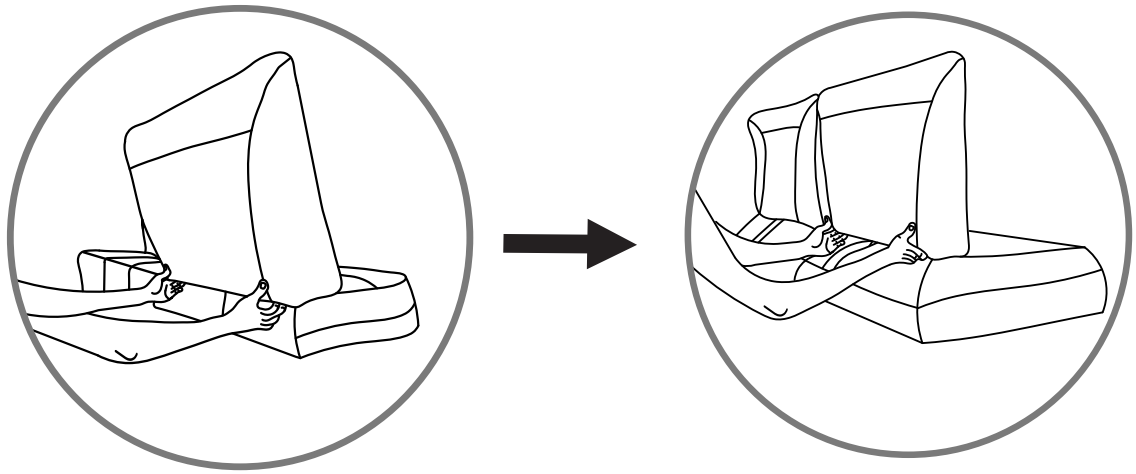
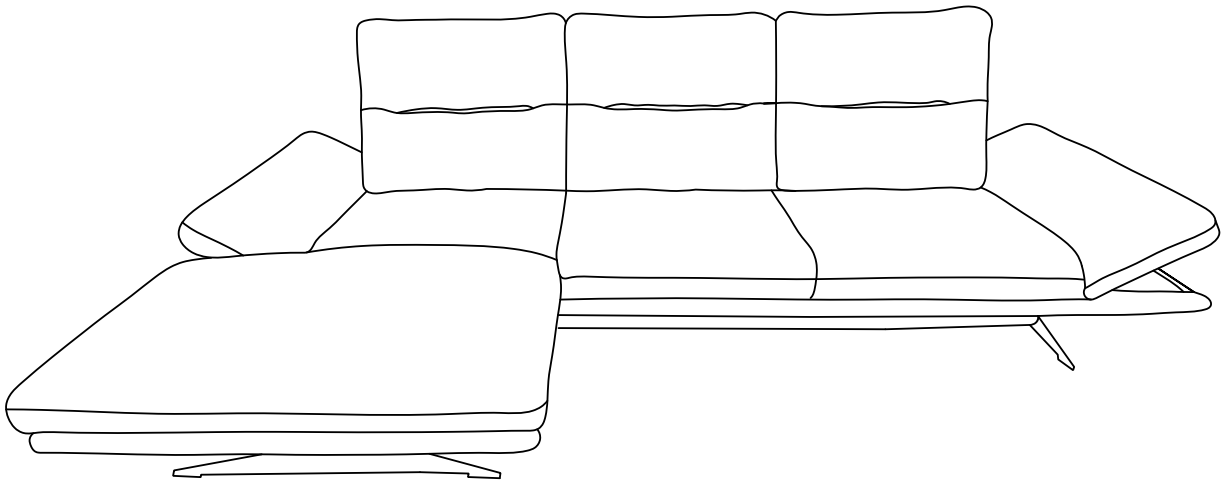

MERIDA

30 min

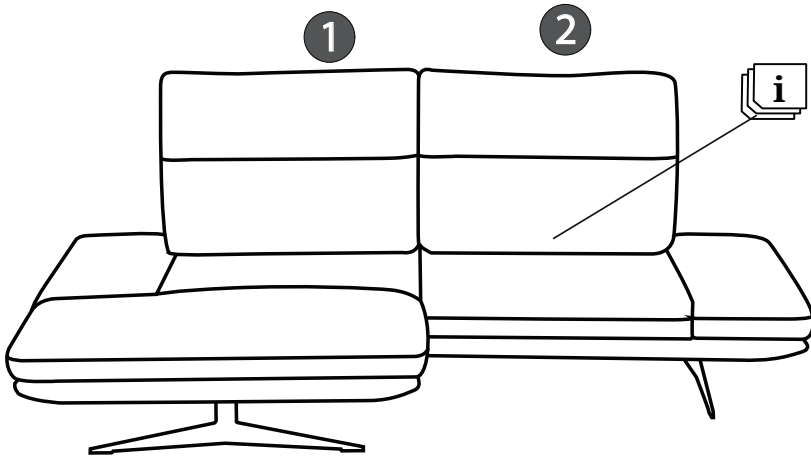
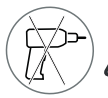

REC(S) - 1,5

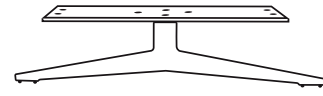

3x

A

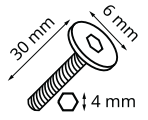

18x

B

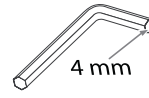

1x

C

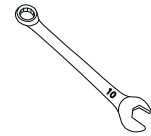

1x

D

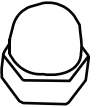

8 x

E

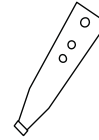

2x

J

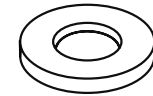

6x

H

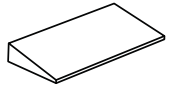

6x

I

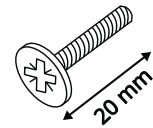

6x

K

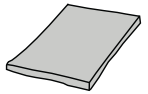

2x

Z

1

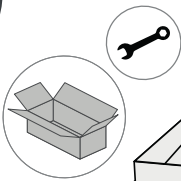

1

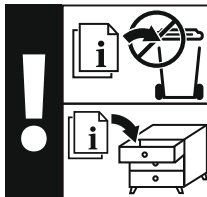
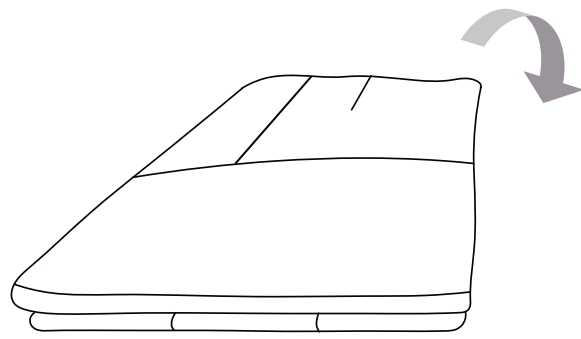
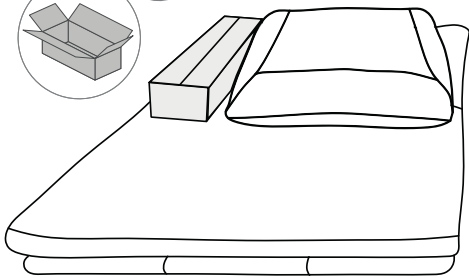

2

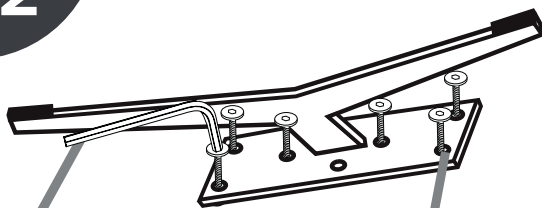

C

B

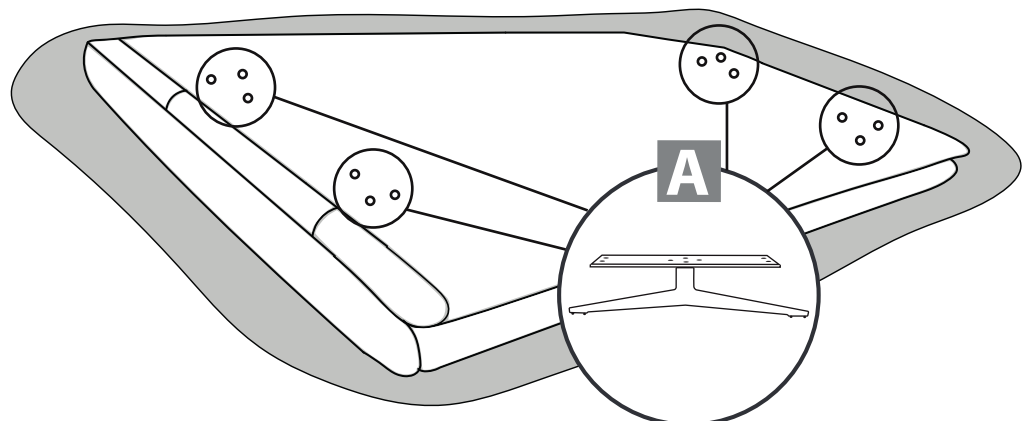

A

3

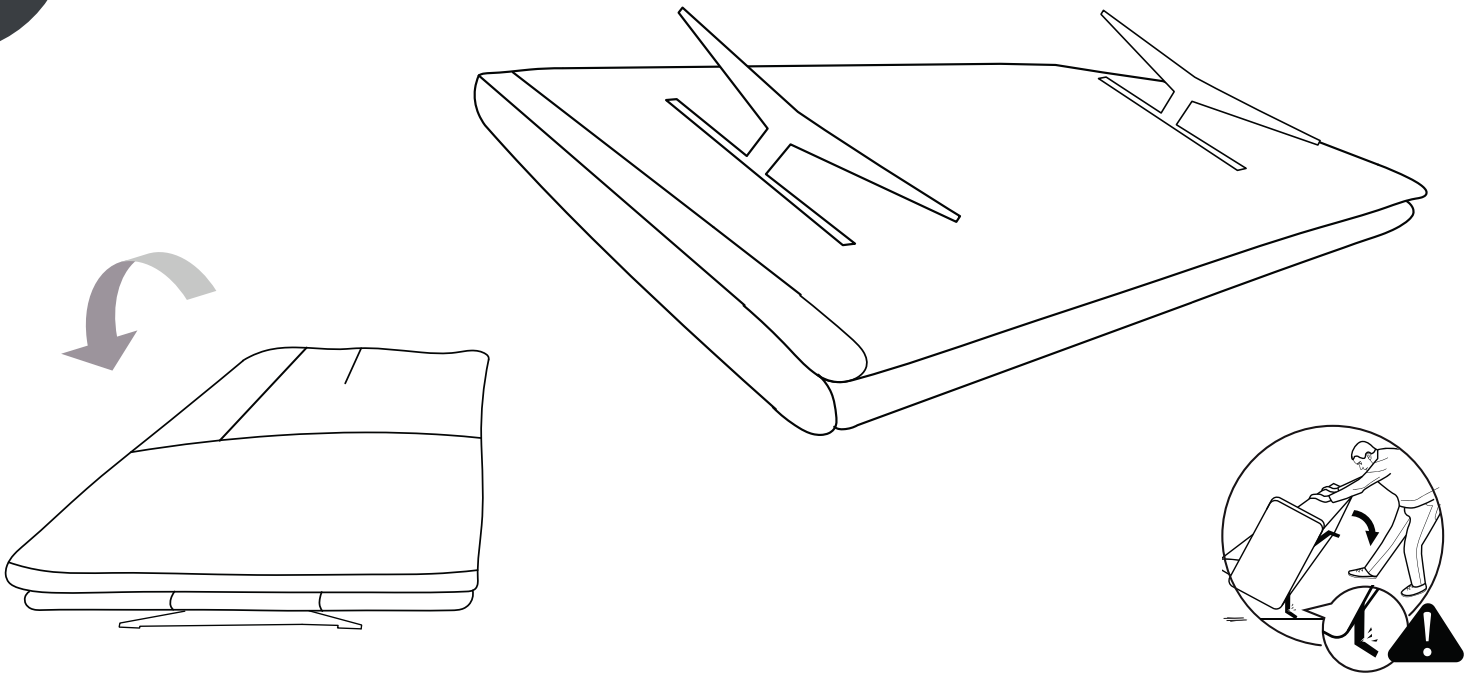

4

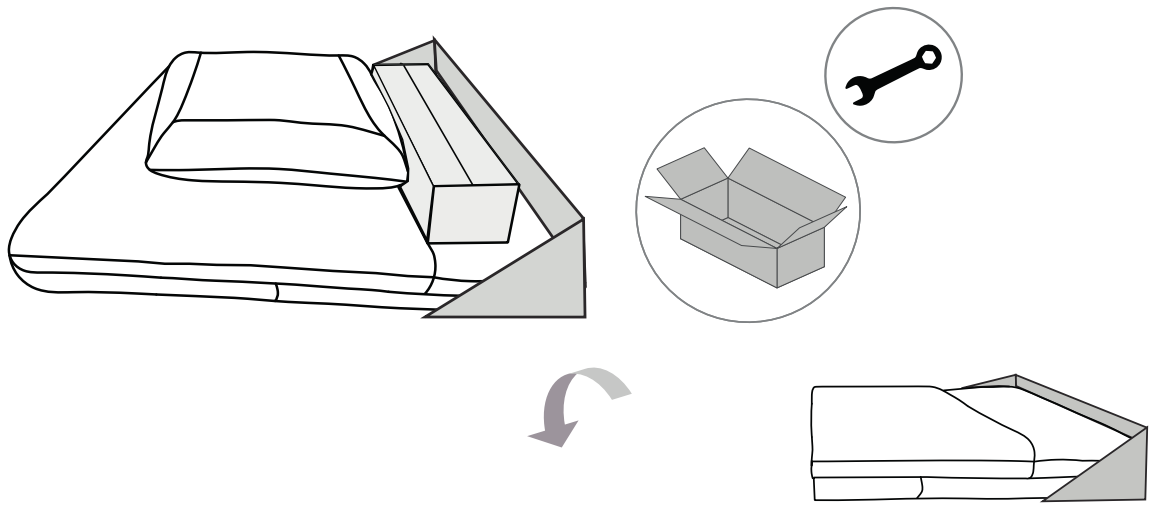

5

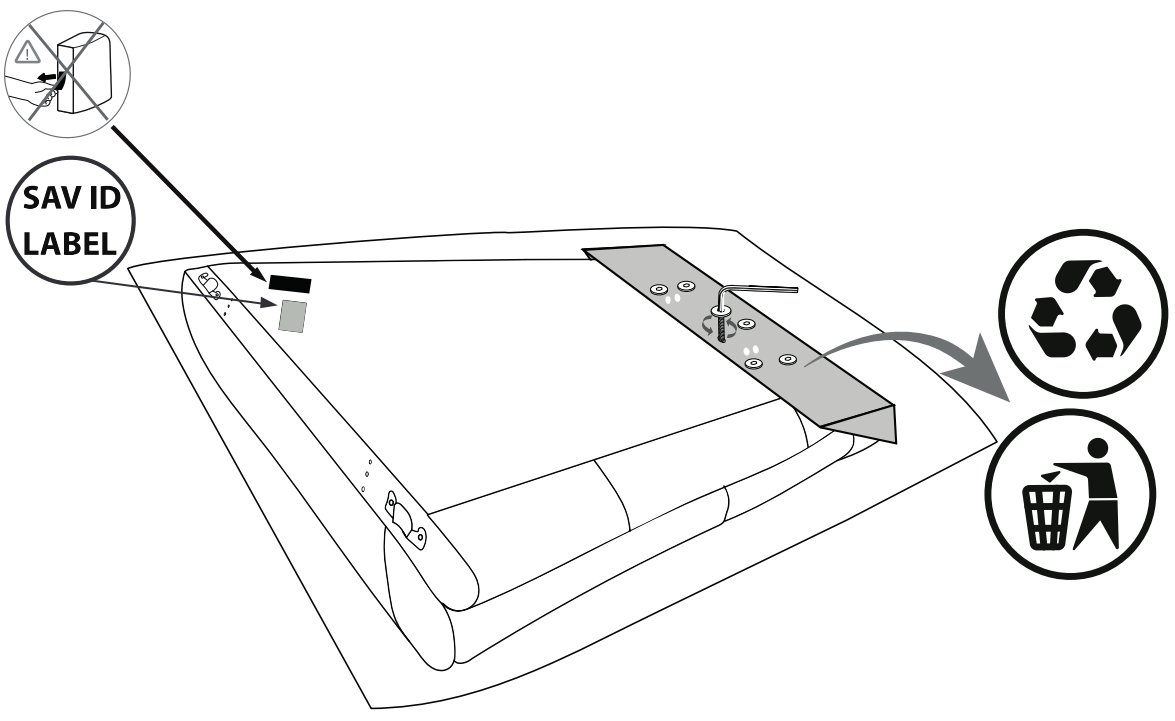

6

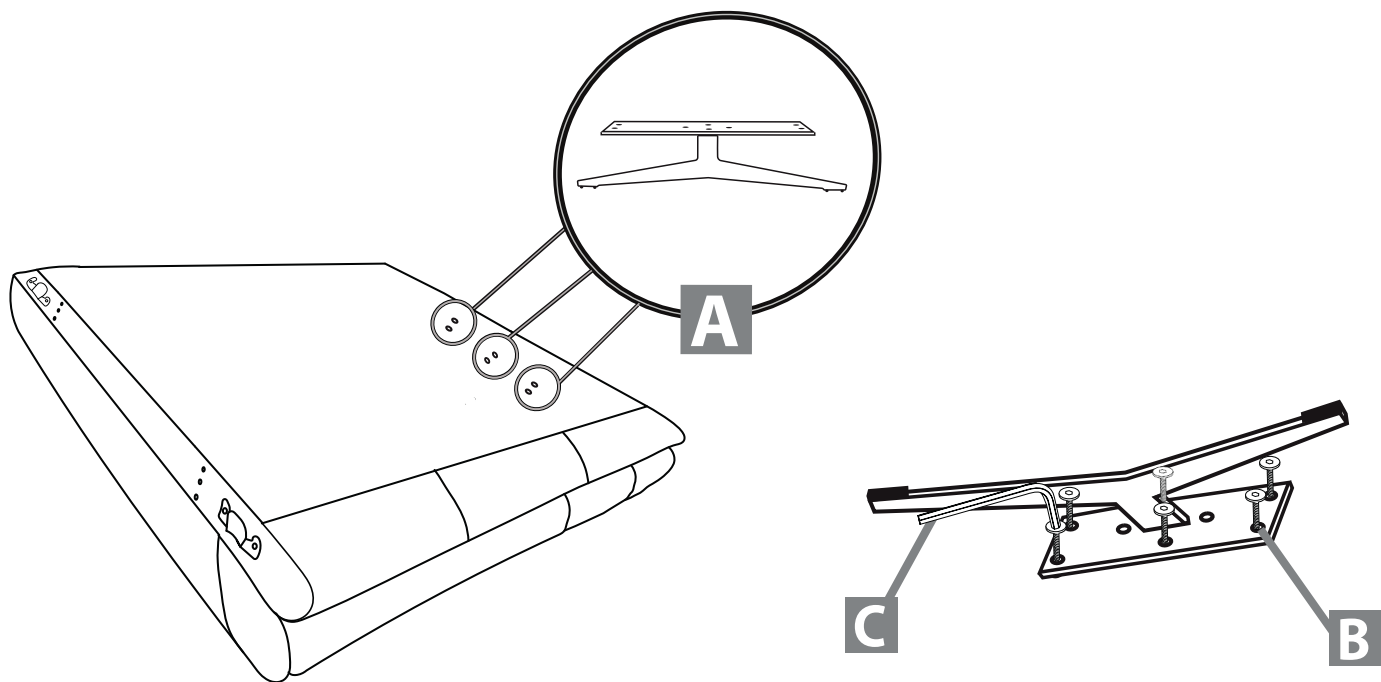

7

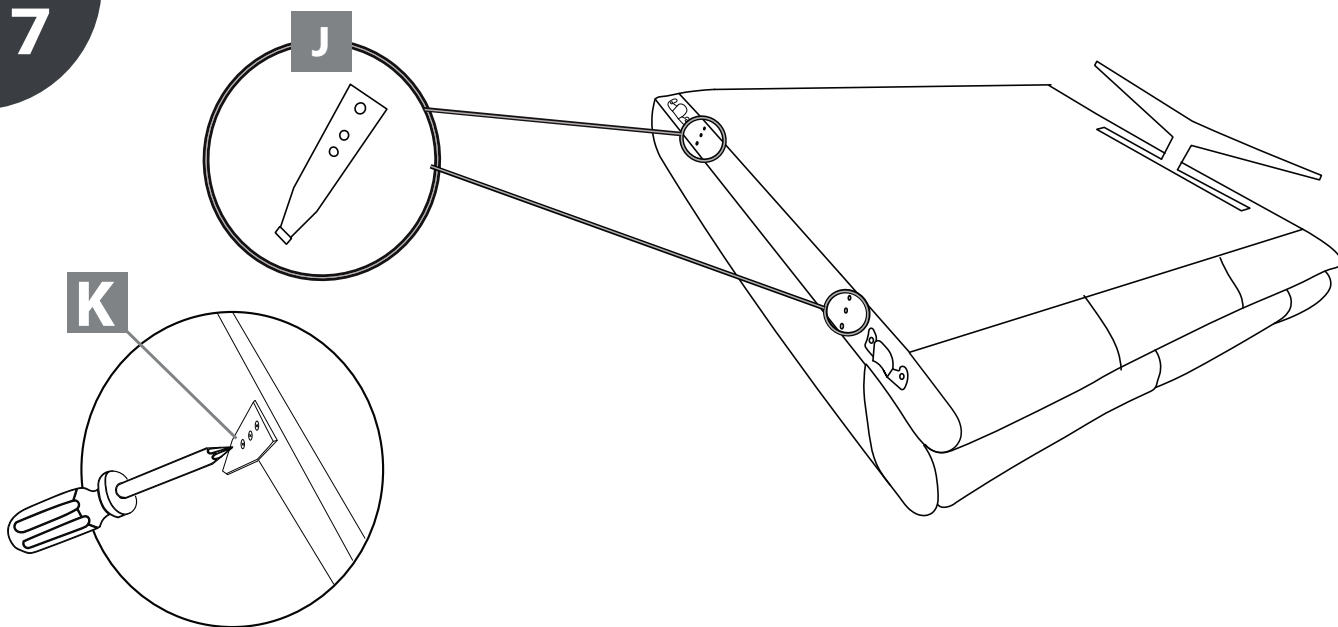

9

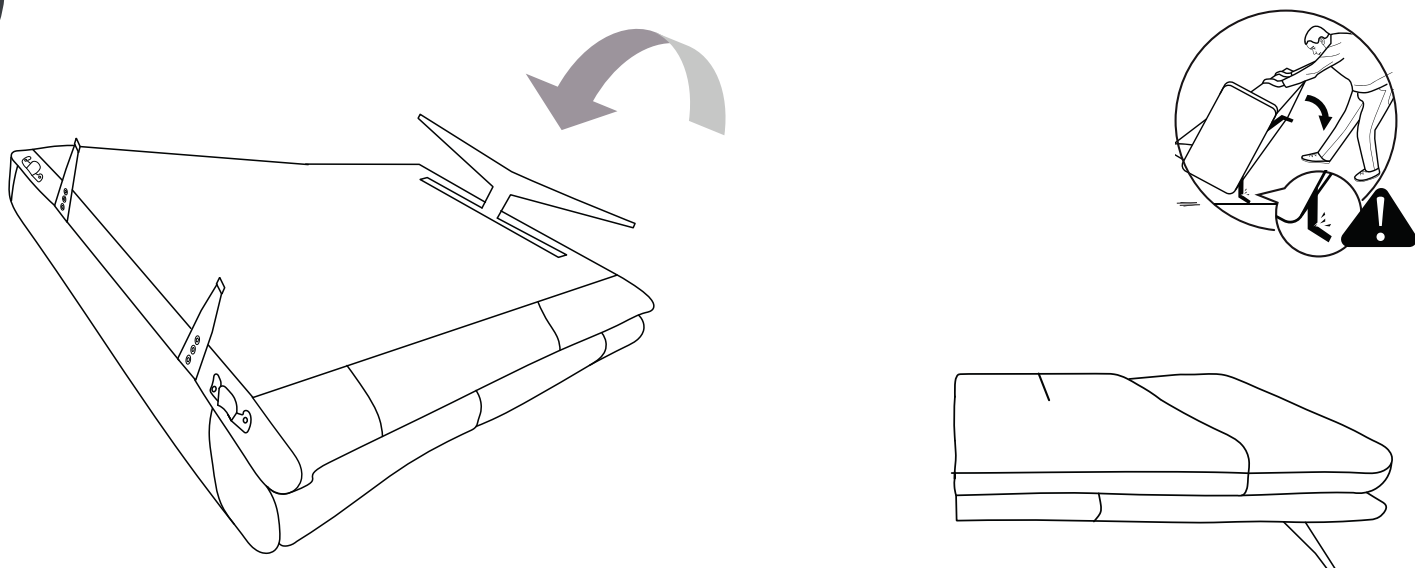

10

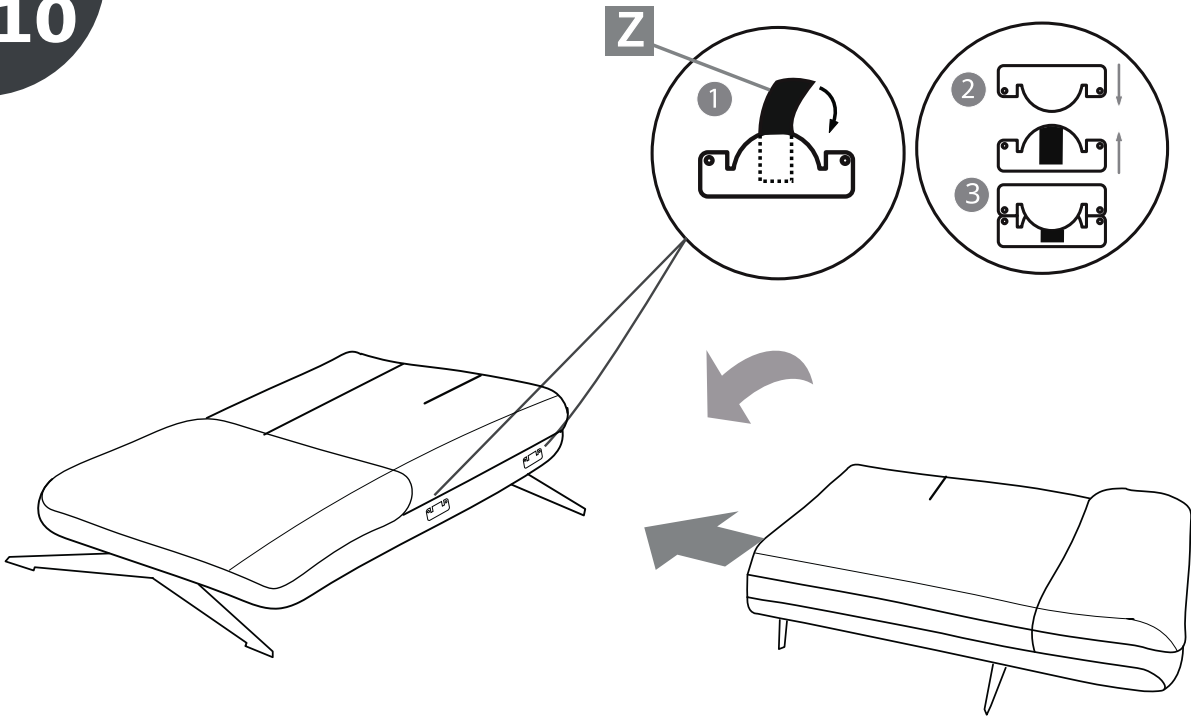

13

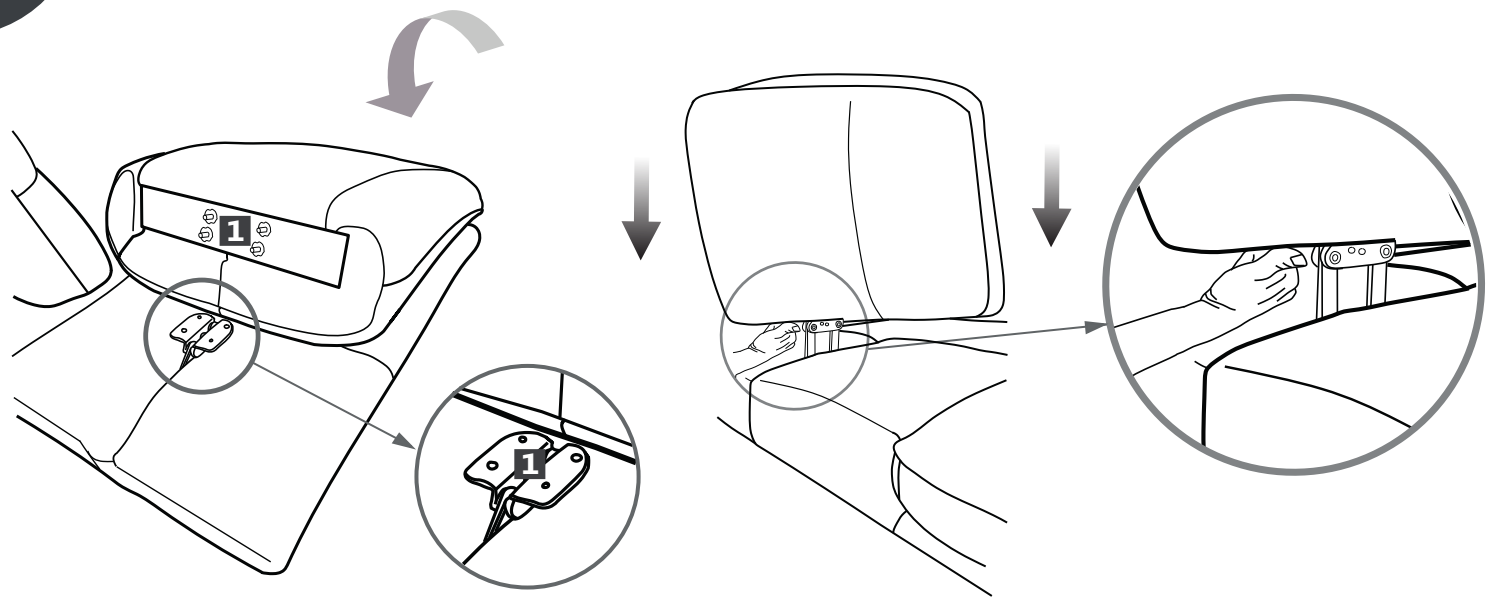

12

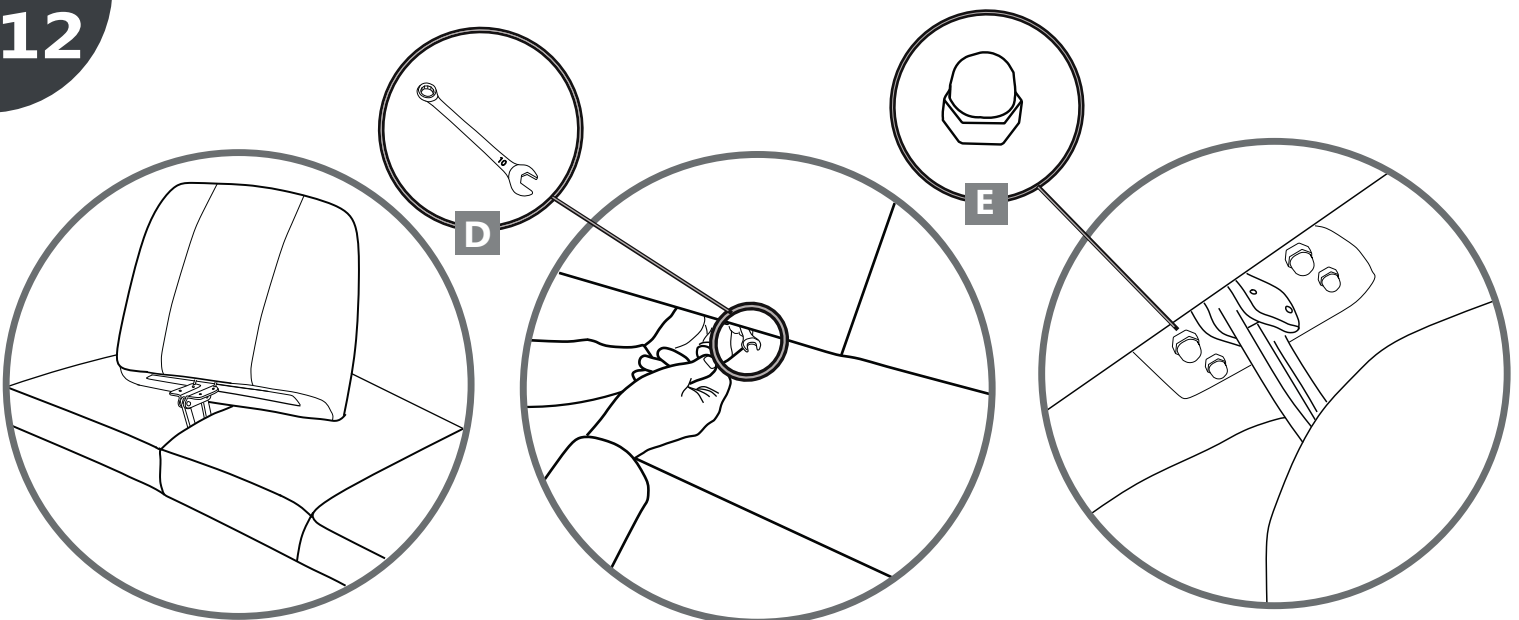

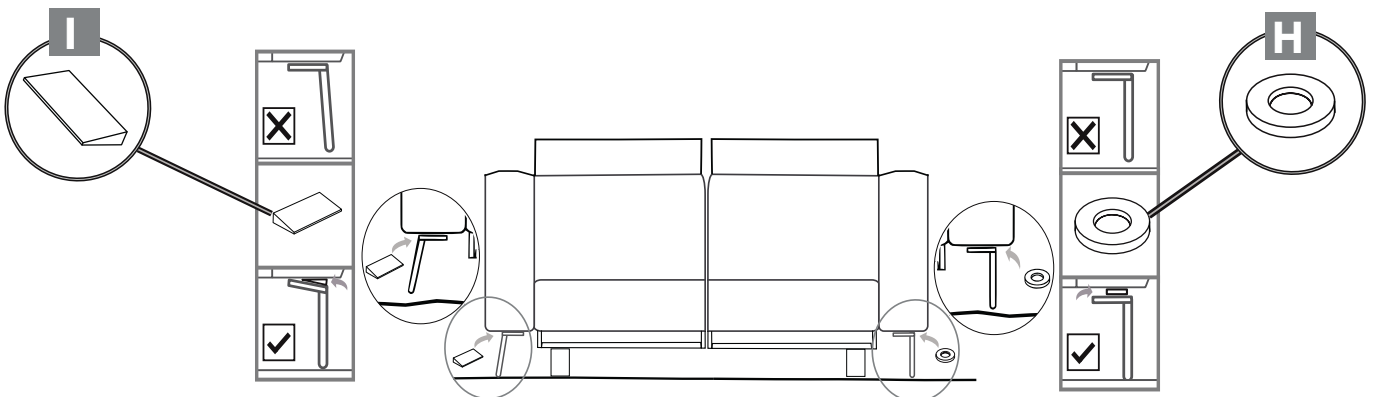
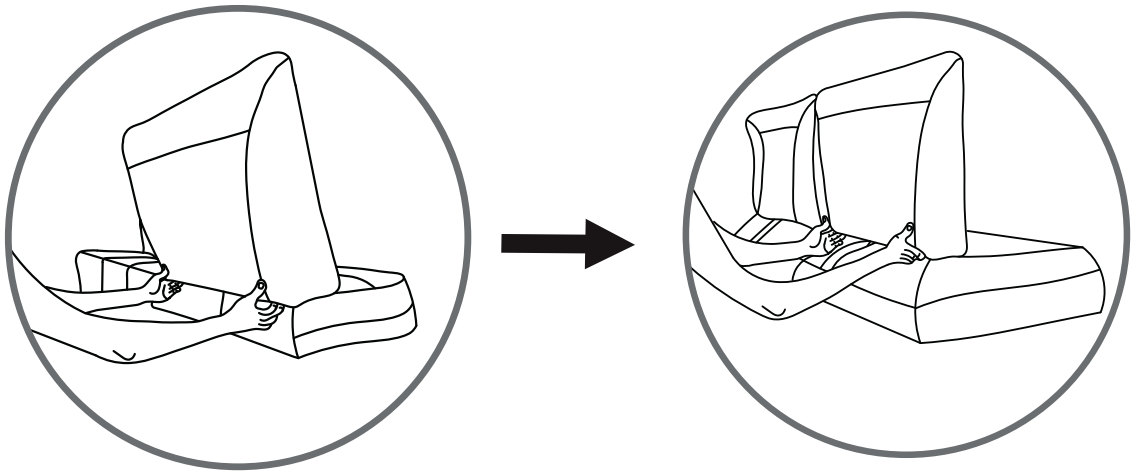
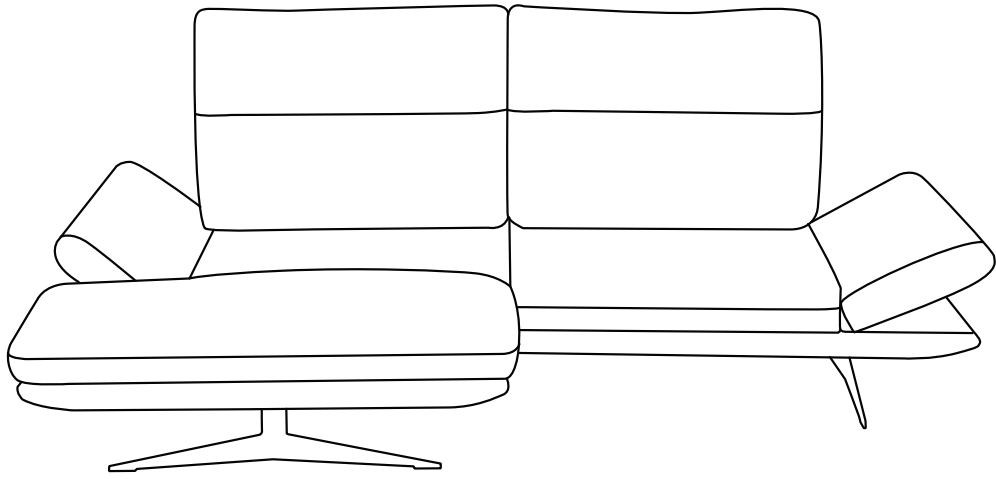

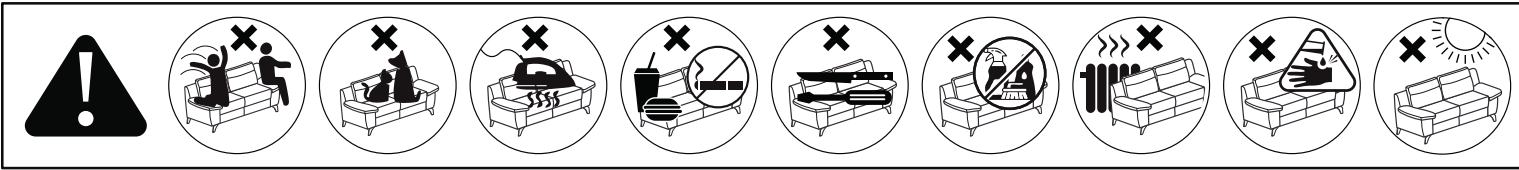

HU Ez a modell hosszú és megerősített utazás. Használat el. ráuk fel, és erintse meg n. a pad megbirkózní Ez látszatát kelti elegancia és vonzerejét. Kérjük, ismétélje meg rendszeresen ezt a tevékenységet.

PT Este modelo tem uma viagem longa a extenuante. Antes de usá-lo, apertar e toque no teclado de lidar Isto dá a aparência de elegância e atratividade. Repita esa ação regularmente.

FR Ce salon vient de faire un long voyages. Pour plus d'élégance et de volume, nous vous conseillons de secouer et de taper les coussins avec la main. Veuillez répéter cette actio régulièrement.

IT Questo salotto ha appena fatto lunghi viaggi. Per più eleganza e volume, vi consigliamo di scuotere e battere i cuscini. Si prega di ripetere questa azione regolarmente.

ES La sofa en el salyn es destina para descansar. Nosotros les recomendamos los cojinos para el aspecto más elegante.Repite esta acción con regularidad.

GB This sofa has just made a long trip. For more elegance and volume, we advise you to shake a tap the cushions with your hand. Repeat this action regularly.

DE Dieses Sofa hat gerade eine lange Reise demacht. Für mehr Eleganz und Volumen empfehlen wir Ihnen, die Kissen mit der Hand zu schütteln und zu klopfen. Bitte wiederholen Sie diese Tätigkeit regelmäßig.

HR Namještaj je proveo u transportu određeno vrijeme. Za više elegancije i volumena preporučujemo da protresete i potapšate jastuke rukom. Redovito ponavljati ovu radnju.

SRB Nameštaj je proveo prevozu određeno vrijeme. Za više elegancije i volumena preporučujemo da ručno protresete i potapšate jastuka. Redovito ponavljati ovu radnju.

PL Państwa sofa ma za sobą długą podróż. Proszę dobrze wygładzić rękoma poduszki w celu uzyskania odpowiedniego kształtu i objętości mebla. Czynność tą należy regularnie powtarzać.

CZ Vaše pohovka sa vydala na dlouhou cestu. Vyhlaďte prosím polštáře rukama, abyste získali požadovaný tvar a objem nábytku. Tato operace by se měla pravidelně opakovat.

SK Vaša pohovka sa vydala na dlhú cestu. Vankúše vyhladujte rukami, aby ste získali požadovaný tvar a objem nábytku. Táto akcie by sa mala pravidelně opakovat.

HU Ha a külső kábel megsérül, azonnal ki kell cserélni a gyártó ajánlásának megfelelően. Ne használjon hibás kiegészítet, ha kétségei vannak a mechanizmus működésével kapcsolatban, forduljon szakemberhez. Ne végezzen saját maga a javítást, mert az érvénytelenítheti a garanciát. A kanapé szétszerelése előtt feltétlenül le kell választani a tápegységet a hálózatról.

PT Se o cabo externo estiver danificado, deverá ser substituído imediatamente de acordo com as recomendações do fabricante. Não utilize conjunto defeituoso, em caso de dúvidas no funcionamento do mecanismo entre em contato com um especialista. Não faça reparos sozinho, pois isso pode anular a garantia. Antes de desmontar o sofá, é absolutamente necessário desligar a alimentação da rede elétrica.

FR Si le câble externe est endommagé, il doit être remplacé immédiatement conformément aux recommandations du fabricant. N'utilisez pas un ensemble défectueux, en cas de doute sur le fonctionnement du mécanisme, contactez un spécialiste. N'effectuez pas de réparation vous-même, cela pourrait annuler la garantie. Avant de démonter le canapé, il est absolument nécessaire de débrancher l'alimentation électrique du secteur.

IT Se il cavo esterno è danneggiato, deve essere sostituito immediatamente secondo le raccomandazioni del produttore. Non utilizzare un set difettoso, in caso di dubbi sul funzionamento del meccanismo, contattare uno specialista. Non effettuare riparazioni da soli, ciò potrebbe invalidare la garanzia. Prima di smontare il divano è assolutamente necessario scollegare l'alimentazione dalla rete.

ES Si el cable externo está dañado, deberá reemplazarse inmediatamente de acuerdo con las recomendaciones del fabricante. No utilitzar un conjunto defectuoso, ante cualquier duda en el funcionamiento del mecanismo contactar con un especialista. No realice las reparaciones usted mismo, ya que podría anular la garantía. Antes de desmontar el sofá, es absolutamente necesario desconectar la alimentación de la red eléctrica.

GB If the external cable is damaged, it should be replaced immediately in accordance with the manufacturer's recommendations. Do not use a faulty set, in case of any doubts in the operation of the mechanism, contact a specialist. It is not allowed to carry out repairs yourself, this may void the warranty. Before disassembling the sofa, it is absolutely necessary to disconnect the power supply from the mains.

DE Wenn das externe Kabel beschädigt ist, sollte es gemäß den Empfehlungen des Herstellers umgehend ausgetauscht werden. Verwenden Sie kein fehlerhaftes Set. Wenn Sie Zweifel an der Funktion des Mechanismus haben, wenden Sie sich an einen Spezialisten. Führen Sie Reparaturen nicht selbst durch, das dies zum Erlöschen der Garantie führen kann. Vor der Demontage des Sofas ist es unbedingt erforderlich, die Stromversorgung vom Stromnetz zu trennen.

HR Ako je vanjski kábel oštećen, treba ga odmah zamijeniti u skladu s preporukama proizvođača. Nemojte koristiti neispravan set, u slučaju bilo kakvih sumnji u radu mehanizma, obratite se stručnjaku. Ne popravljajte sami, jer to može poništiti jamstvo. Prije rastavljanja sofe, nužno je isključiti napajanje iz električne mreže.

SRB Ako je spoljni kábl oštećen, treba ga odmah zamieniti u skladu sa preporukama proizvođača. Nemojte koristiti neispravan set, u slučaju sumnje u rad mehanizma, obratite se specijalisti. Ne popravljajte sami, to može poništiti garanciju. Pre nego što rastavite sofu, apsolutno je neophodno isključiti napajanje iz mreže.

PL Jeżeli zewnętrzny przewód jest uszkodzony powinien być niezwłocznie wymieniony na nowy zgodnie z zaleceniami producenta. Nie należy używać niesprawnego zestawu, w przypadku jakichkolwiek wątpliwości w działaniu mechanizmu należy skontaktować się ze specjalistą. Nie wolno samemu dokonywać napraw, grozi to utratą gwarancji. Przed demontażem sofy należy bezwzględnie odłączyć zasilanie od sieci.

CZ Se Pokud je externí kábel poškozen, měl by být okamžitě vyměněn v souladu s doporučeními výrobce. Vadný set nepoužívejte, v případě jakýchkoliv pochybností o chodu mechanismu kontaktujte odborníka. Neprovádějte opravy sami, mohlo by dojít ke ztrátě záruky. Před demontáží pohovky je bezpodmínečně nutné odpojit napájení ze sítě, eléctrica.

SK Ak je externý kábel poškodený, mal by byť okamžite vymenený v súlade s odporúčaniami výrobcu. Nepoužívajte chybnú súpravu, v prípade akýchkoľvek pochybností o fungovaní mechanizmu sa obráťte na odborníka. Nevýkonávajte opravy sami, môže dôjsť k strate záruky. Pred rozobratím pohovky je bezpodmínečne nutné odpojiť napájanie zo siete.

FR Il est nécessaire de protéger soi-même les pieds ou autres surfaces de contact du meuble avec le sol, car sans protection supplémentaire, selon la surface, le sol peut être endommagé. Si nécessaire, nous recommandons de coller les pieds ou les surfaces de contact du meuble, par exemple avec du feutre. Ne déplacez pas les meubles sur le sol, cela pourrait endommager les pieds et même le sol. ATTENTION: Cet appareil peut être utilisé par des enfants âgés d'au moins 8 ans.

HR Noge ili druge kontaktne površine namještaja s podlogom potrebno je zaštititi samostalno, jer bez dodatne zaštite, ovisno o podlozi, može doći do oštećenja poda. Po potrebi preporučamo lijepljenje nogu ili dodirnih površina namještaja, npr. filcom. Nemojte pomicati namještaj po podu, možete oštetiti noge, pa čak i pod. NAPOMENA: Ovaj uređaj mogu koristiti mnoga djeca preko 8 godina.

IT È necessario proteggere da soli i piedini o altre superfici di contatto del mobile con il suolo, perché senza protezione aggiuntiva, a seconda della superficie, il pavimento potrebbe danneggiarsi. Se necessario, si consiglia di incollare i piedini o le superfici di contatto del mobile, ad esempio con feltro. Non spostare i mobili sul pavimento, potrebbe danneggiare i piedi e persino il pavimento. ATTENZIONE: i mobili non devono essere montati o spostati da elementibambini fino a 8 anni.

SRB Neophodno je samostalno zaštititi noge ili druge kontaktne površine nameštaja sa zemljom, jer bez dodatne zaštite, u zavisnosti od površine, može doći do oštećenja poda. Ako je potrebno, preporučujemo lepljenje nogu ili dodirnih površina nameštaja, na primer filcom. Ne pomerajte nameštaj po podu, to može oštetiti noge, pa čak i pod. OPREZ: Nameštaj ne smiju montirati ili pomicati elemente djeca dobi do 8 godina.

CZ Nohy nebo jiné styčné plochy nábytku se zemí je nutné chránit svépomocí, protože bez dodatečné ochrany může v závislosti na povrchu dojít k poškození podlahy. V případě potřeby doporučujeme přilepit nohy nebo styčné plochy nábytku např. plstí. Nepřesouvejte nábytek po podlaze, mohlo by dojít k poškození nohou a dokonce i podlahy. POZOR: Toto zařízení mohou používat děti starší 8 let

EN It is necessary to protect the feet or other contact surfaces of the furniture with the ground on your own, because without additional protection, depending on the surface, the floor may be damaged. If required, we recommend gluing the feet or furniture contact surfaces, e.g. with felt. Do not move the furniture across the floor, it may damage the legs and even the floor itself. WARNING: This appliance can be used by children aged from 8 years.

DE Es ist notwendig, die Füße oder andere Kontaktflächen der Möbel mit dem Boden selbst zu schützen, denn ohne zusätzlichen Schutz kann der Boden je nach Oberfläche beschädigt werden. Bei Bedarf empfehlen wir, die Füße oder Kontaktfläche der Möbel zu verkleben, z.B. mit Filzgleiter. Schieben Sie die Möbel nicht auf dem Boden, es können sowohl die Füße als auch sogar der Boden beschädigt werden. ACHTUNG: Dieses Gerät kann von Kindern ab dem Alter von 8 Jahren.

ES Es necesario proteger los pies u otras superficies de contacto de los muebles con el suelo por su cuenta, ya que sin protección adicional, dependiendo de la superficie, el suelo puede dañarse. Si es necesario, recomendamos pegar los pies o las superficies de contacto de los muebles, por ejemplo, con fieltro. No mueva los muebles por el suelo, puede dañar los pies e incluso el suelo. NOTA: Este dispositivo puede ser utilizado por muchos niños más de 8 años.

PL Należy we własnym zakresie zabezpieczyć nogi lub inne powierzchnie styku mebla z podłożem, gdyż bez dodatkowego zabezpieczenia, w zależności od podłoża, może dojść do uszkodzenia podłogi. Jeśli jest to wymagane zalecamy podklejanie nóg lub powierzchni styku mebla np. filcem. Nie należy przesuwać mebla po podłodze, może to uszkodzić nóżki, a nawet podłogę. UWAGA: Urządzenie to może być używane przez dzieci w wieku powyżej 8 lat.

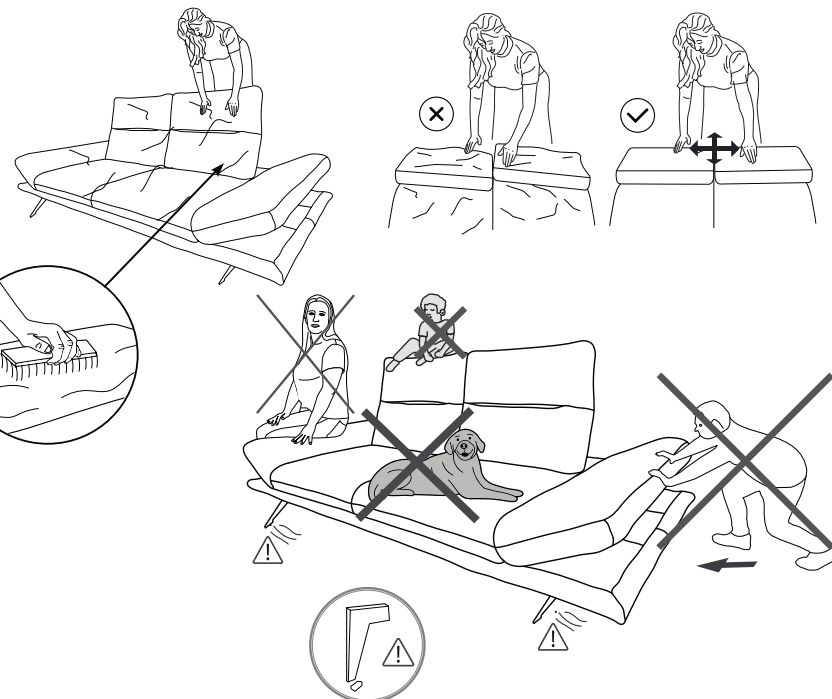

FR Come smaltire questo imballaggio

FR ÉLÉMENTS D'EMBALLAGE À SÉPARER ET À DÉPOSER DANS LE BAC DE TRI

FR Cet appareil se recycle

FR À DÉPOSER EN MAGASIN OU À DÉPOSER EN DÉCHÈTERIE

FR Points de collecte sur www.quefairedesdechets.fr Privilegiate la riparazione o il dono del vostro apparecchio! Verifica le disposizioni del tuo Comune

FR Pensez à donner ou recycler.

FR ASSOCIATION OU LIVRAISON OU DÉCHÈTERIE

<https://quefairedesdechets.fr>

3 PVC, 4 LDPE, 6 PS, 7 OTHER, 20 PAP, 50 FOR

Raccolta plastica Raccolta plastica Raccolta plastica

ENGLISH

- DO NOT USE EXCESSIVE FORCE DURING INSTALLATION. TIGHTEN THE SCREWS AFTER A FEW DAYS.

NEVER USE ABRASIVE OR SOLVENT-CONTAINING PRODUCTS. DO NOT EXCESSIVELY RUB THE SURFACE OF THE FURNITURE WHEN USING THE CLOTH.

DEUTSCH

WENDEN SIE KEINE ÜBERMÄßIGE KRAFT BEI DER MONTAGE AN. ZIEHEN SIE DIE SCHRAUBEN NACH EINIGEN TAGEN AN.

VERWENDEN SIE NIEMALS SCHLEIFENDE ODER LÖSUNGSMITTELHALTIGE PRODUKTE AN. REIBEN SIE NICHT DIE OBERFLÄCHE DES MOBELS BEIM ABWISCHEN ÜBERMÄSSIG.

FRANCAIS

N'UTILISEZ PAS DE FORCE EXCESSIVE LORS DU MONTAGE. RESSERREZ LES VIS APRES QUELQUES JOURS.

NE MAJMS UTILISEZ DE PRODUITS ABRASIFS OU CONTENANT DES SOLVANTS. NE PAS FROTTER EXCESSIVEMENT LA SURFACE DU MEUBLE LORS DE L'UTILISATION DU CHIFFON.

POLSKI

NIĘ UŻYWAJ NADMIERNIE SIŁY PODCZAS MONTAŻU. DOKRĘCZ ŚRUBY PO KILKU DNIAH.

NIGDY NIE UŻYWAJ PRODUKTÓW ŚCIERNIACYCH LUB ZAWIERAJĄCYCH ROZPUSZCZALNIKI. NIE NALEŻY NADMIERNIE POĆIERAĆ POWIERZCHNI MEBLA PODCZAS UŻYWANIA SZERKI.

MAGYAR

NE ALKALMAZON TÚLZOTT ERŐT AZ SZERSZEGÉSEK SORÁN. NEM HÁNY NAP ELSZELVEVEL HÚZZA BE A CSAVARÓKAT.

SOHA NE HASZNÁLJON CSISZOLÓ VAGY ODISZTERÁRÓLÁMÚ TERNÉKEKET. NE DÖRÖSSZÖLJE TULY ERŐSEN A BÚTOR FELÜLETET TISZTÍTÁS SORÁN.

SLOVENSKI

NE UPORABLJATE PREKOMERNE SILE PRI MONTAŽI. PRIVITE VIJAKE V NEKADU DNEH.

NIKOLI NE UPORABLJATE ABRAZIVNIH IZDELKOV ALI IZDELKOV, KI VSEBUJEJO TOPILA. PRI UPORABI KAPE NE DRGNITE PREKOMERNO PO POHISTVENI POVRSINI.

ASSEMBLY TIPS:

1. READ THE ASSEMBLY INSTRUCTIONS CAREFULLY.
2. CREATE AN ASSEMBLY AREA.
3. IDENTIFY THE PARTS OF THE FURNITURE. TECHNOLOGICAL GAPS AT THE JOINTS.

CLEANING TIPS

CHECK USER MANUAL FOR MORE DETAILS

WATER WITH DETERGENT

CLEANING WITH A DEDICATED PRODUCT

CLEANING WITH A DAMP CLOTH

CLEANING WITH A DRY CLOTH

MONTAGEANLEITUNG:

1. LESTEN SIE DIE MONTAGEANLEITUNG SORGFÄLTIG.
2. GESTALTEN SIE SICH EIN MONTAGEBEREICH.
3. IDENTIFIZIEREN SIE DIE MOBELBAUTEILE.
4. SORTIEREN SIE DIE TEILE UND NUTZEN SIE DIE ERORDERLICHEN MONTAGEWERKZEUGE.
5. DIE MOBEL MIT SCHRAUF- , RELAXIERUNGSELEMENTEN SOWIE BETTWÄSCHEN (AUFRECHT) AUFBRINGEN WENN SIE KLEINER ODER GROSSE TECHNISCHE SPALTEN AN DEN VERBUNDSTELLEN AUF.

REINIGUNGSHINWEISE

MEHR IN DER GEBRAUCHSANLEITUNG

WASSER MIT REINIGUNGSMITTEL

REINIGUNG MIT EINEM FEUCHTEN TUCH

REINIGUNG MIT EINEM TROCKENEN TUCH

1. LISEZ ATTENTIVEMENT LES INSTRUCTIONS DE MONTAGE.

2. CREEZ UNE ZONE DE MONTAGE.

3. IDENTIFIEZ LES PARTIES DU MEUBLE.

4. REORGANISEZ LES PIÈCES ET UTILISEZ LES OUTILS NÉCESSAIRES POUR LE MONTAGE.

5. LES MEUBLES AVANT DES FONCTIONS DE COUCHAGE, DE RELAX, AVEC COFFRE ÉLÉMENTS OUVRANTS – MOBILES PRÉSENTENT DES JOINTS TECHNOLOGIQUES PLUS OU MOINS IMPORTANTS AU NIVEAU DES ASSEMBLAGES.

INSTRUCIONES DE MONTAJE:

1. LEA ATENTAMENTE LAS INSTRUCCIONES DE MONTAJE.
2. CREA UNA ZONA DE MONTAJE.
3. IDENTIFIQUE LAS PARTES DEL MUEBLE.
4. ORGANICE LAS PIEZAS Y UTILICE LAS HERRAMIENTAS NECESARIAS PARA EL MONTAJE.
5. MUEBLES CON FUNCIONES DE CAMA, SISTEMA RELAX O ELEMENTOS DE ABRIR Y CERRAR TIENEN JUNTOS TECNOLÓGICOS MÁS O MENOS GRANDES EN LAS UNIDAS DE ENLACE.

REINIGUNGSANLEITUNG

MEHR IN DER GEBRAUCHSANLEITUNG

WASSER MIT REINIGUNGSMITTEL

REINIGUNG MIT EINEM FEUCHTEN TUCH

REINIGUNG MIT EINEM TROCKENEN TUCH

ASSEMBLY TIPS:

1. READ THE ASSEMBLY INSTRUCTIONS CAREFULLY.
2. CREATE AN ASSEMBLY AREA.
3. IDENTIFY THE PARTS OF THE FURNITURE. TECHNOLOGICAL GAPS AT THE JOINTS.
4. GROUP THE PARTS AND USE THE REQUIRED TOOLS FOR ASSEMBLY.
5. FURNITURE WITH SLEEPING FUNCTIONS, RELAXERS, STORAGE (OPENABLE - MOVABLE ELEMENTS) HAVE SMALLER OR LARGER.

CLEANING TIPS

CHECK USER MANUAL FOR MORE DETAILS

WATER WITH DETERGENT

CLEANING WITH A DEDICATED PRODUCT

CLEANING WITH A DAMP CLOTH

CLEANING WITH A DRY CLOTH

MONTAGEANLEITUNG:

1. LESTEN SIE DIE MONTAGEANLEITUNG SORGFÄLTIG.
2. GESTALTEN SIE SICH EIN MONTAGEBEREICH.
3. IDENTIFIZIEREN SIE DIE MOBELBAUTEILE.
4. SORTIEREN SIE DIE TEILE UND NUTZEN SIE DIE ERORDERLICHEN MONTAGEWERKZEUGE.
5. DIE MOBEL MIT SCHRAUF- , RELAXIERUNGSELEMENTEN SOWIE BETTWÄSCHEN (AUFRECHT) AUFBRINGEN WENN SIE KLEINER ODER GROSSE TECHNISCHE SPALTEN AN DEN VERBUNDSTELLEN AUF.

REINIGUNGSHINWEISE

MEHR IN DER GEBRAUCHSANLEITUNG

WASSER MIT REINIGUNGSMITTEL

REINIGUNG MIT EINEM FEUCHTEN TUCH

REINIGUNG MIT EINEM TROCKENEN TUCH

1. LISEZ ATTENTIVEMENT LES INSTRUCTIONS DE MONTAGE.

2. CREEZ UNE ZONE DE MONTAGE.

3. IDENTIFIEZ LES PARTIES DU MEUBLE.

4. REORGANISEZ LES PIÈCES ET UTILISEZ LES OUTILS NÉCESSAIRES POUR LE MONTAGE.

5. LES MEUBLES AVANT DES FONCTIONS DE COUCHAGE, DE RELAX, AVEC COFFRE ÉLÉMENTS OUVRANTS – MOBILES PRÉSENTENT DES JOINTS TECHNOLOGIQUES PLUS OU MOINS IMPORTANTS AU NIVEAU DES ASSEMBLAGES.

INSTRUCIONES DE MONTAJE:

1. LEA ATENTAMENTE LAS INSTRUCCIONES DE MONTAJE.
2. CREA UNA ZONA DE MONTAJE.
3. IDENTIFIQUE LAS PARTES DEL MUEBLE.
4. ORGANICE LAS PIEZAS Y UTILICE LAS HERRAMIENTAS NECESARIAS PARA EL MONTAJE.
5. MUEBLES CON FUNCIONES DE CAMA, SISTEMA RELAX O ELEMENTOS DE ABRIR Y CERRAR TIENEN JUNTOS TECNOLÓGICOS MÁS O MENOS GRANDES EN LAS UNIDAS DE ENLACE.

REINIGUNGSANLEITUNG

MEHR IN DER GEBRAUCHSANLEITUNG

WASSER MIT REINIGUNGSMITTEL

REINIGUNG MIT EINEM FEUCHTEN TUCH

REINIGUNG MIT EINEM TROCKENEN TUCH

ITALIANO

NON USARE UNA FORZA ECESSIVA DURANTE IL MONTAGGIO. SERRARE LE VITI DOPO ALCUNI GIORNI.

NON UTILIZZARE MAI PRODOTTI ABRASIVI O SOLVENTI. NON STROFINARE ECCESSIVAMENTE LA SUPERFICIE DEL MOBILE CON IL PANO.

ESPAÑOL

NUNCA UTILICE UNA FUERZA EXCESIVA DURANTE EL MONTAJE. APRIETE LOS TORNILLOS AL CABO DE UNOS DÍAS.

NUNCA UTILICE PRODUCTOS ABRASIVOS O QUE CONTENGAN DISOLVENTES. NO FROTE EXCESIVAMENTE LA SUPERFICIE DEL MUEBLE CUANDO UTILICE EL PAÑO.

HRVATSKI

NEMOJE KORISTITI PRETERANU SILOU TIJEMOM MONTAŽE. ZATIGNUTE VIJAKE NAKON NEKOLIKO DANA.

NIKADA NE KORISTITE ABRAZIVNA SREDSTVA ILI SREDSTVA KOJI SADRŽE OTAPALU. NEMOJE PREAKO TRJLJATI KRPOU POVRŠINU NAMEŠTALA.

SRPSKI

NEMOJTE KORISTITI PRETERANU SILOU TOKOM MONTAŽE. ZATIGNUTE VIJAKE NAKON NEKOLIKO DANA.

NIKADA NE KORISTITE ABRAZIVNA SREDSTVA ILI SREDSTVA KOJI SADRŽE OTAPALU. NEMOJE PREAKO TRJLJATI KRPOU POVRŠINU NAMEŠTALA.

ČEŠTINA

PRI MONTÁŽI NEPOUŽÍVEJTE NADMIERNOU SILU. POUŽÍVEJTE DNECH SPOUBY ÚJAHNĚTE.

NIKDY NEPOUŽÍVEJTE ABRÁZIVNÍ PROSŘEDKY NEBO PRODUKTY OBSAHUJÍCÍ ROZPUŠTĚDLA. PŘI POUŽÍVÁNÍ HADRŮKI NADMIERNĚ NEDRHNĚTE POVRŠKU NÁBYTKU.

CONSIGLI DI MONTAGGIO:

1. LEGGERE ATTENTAMENTE LE ISTRUZIONI DI MONTAGGIO.
2. CREARE UNA ZONA DI MONTAGGIO.
3. IDENTIFICARE LE PARTI DEL MOBILE.
4. RAGGRUPPARE LE PARTI E UTILIZZARE GLI UTENSILI NECESSARI PER IL MONTAGGIO.
5. I MOBILI CON FUNZIONI LETTO, RELAX E CONTENIDORE ELEMENTI APERTILI - MOBILI PRESENTANO NELLE GIUNZIONI VANGHE FESSURE TECNOLOGICHE, PIÙ O MENO GRANDI.

CONSIGLI DI PULIZIA

ACQUA CON DETERGENTE

PULIZIA CON UN PRODOTTO SPECIFICO

PULIZIA CON UN PANO UMIDO

PULIZIA CON UN PANO ASCIUTTO

INDICACIONES DE MONTAJE:

1. LEA ATENTAMENTE LAS INSTRUCCIONES DE MONTAJE.
2. CREA UNA ZONA DE MONTAJE.
3. IDENTIFIQUE LAS PARTES DEL MUEBLE.
4. GRUPE LAS PIEZAS Y UTILICE LAS HERRAMIENTAS NECESARIAS PARA EL MONTAJE.
5. MUEBLES CON FUNCIONES DE CAMA, SISTEMA RELAX O ELEMENTOS DE SE PUEDEN ABRIR - MOBILES TIENEN HUECOS TECNOLÓGICOS MÁS PEQUEÑOS O MÁS GRANDES EN LAS UNIDAS DE ENLACE.

INSTRUCCIONES DE LIMPIEZA

AGUA CON DETERGENTE

LIMPIEZA CON UN PRODUCTO DEDICADO

LIMPIEZA CON UN PAÑO HUMEDO

LIMPIEZA CON UN PAÑO SECO

1. PRŽ LJINO PROČITAJTE UPUTSTVO ZA MONTAŽU.

2. ORGANIZIRAJTE PROJEKTE ZA MONTAŽU.

3. ODREĐITE DIJELOVE NAMEŠTALA.

4. GRUPIRAJTE DIJELOVE I KORISTITE POTREBNA ALATA ZA MONTAŽU.

5. NAMEŠTALA SA RELAX, SA RELAX FUNKCIOM, PROSTOROM OTVORNI - POKRENI ELEMENTI) IMAJU MANJE ILI VEĆE TEHNIČKE OTVORE.

SAVETI ZA MONTAŽU:

1. PRŽ LJINO PROČITAJTE UPUTSTVO ZA MONTAŽU.
2. ORGANIZIRAJTE MESTO ZA MONTAŽU.
3. ODREĐITE DIJELOVE NAMEŠTALA.
4. GRUPIRAJTE DIJELOVE I KORISTITE POTREBNA ALATA ZA MONTAŽU.
5. NAMEŠTALA SA RELAX, SA RELAX FUNKCIOM, PROSTOROM OTVORNI - POKRENI ELEMENTI) IMAJU MANJE ILI VEĆE TEHNIČKE OTVORE.

SAVETI ZA ČIŠĆENJE

VIŠE U UPUTSTVIMA ZA UPOTREBU

VODA S DETERDŽENTOM

ČIŠĆENJE SPECIJALNIM SREDSTVOM ZA ČIŠĆENJE

ČIŠĆENJE VLAZNOM KRPOM

ČIŠĆENJE SUVOM KRPOM

CONSIGLI DI MONTAGGIO:

1. LEGGERE ATTENTAMENTE LE ISTRUZIONI DI MONTAGGIO.
2. CREARE UNA ZONA DI MONTAGGIO.
3. IDENTIFICARE LE PARTI DEL MOBILE.
4. RAGGRUPPARE LE PARTI E UTILIZZARE GLI UTENSILI NECESSARI PER IL MONTAGGIO.
5. I MOBILI CON FUNZIONI LETTO, RELAX E CONTENIDORE ELEMENTI APERTILI - MOBILI PRESENTANO NELLE GIUNZIONI VANGHE FESSURE TECNOLOGICHE, PIÙ O MENO GRANDI.

CONSIGLI DI PULIZIA

ACQUA CON DETERGENTE

PULIZIA CON UN PRODOTTO SPECIFICO

PULIZIA CON UN PANO UMIDO

PULIZIA CON UN PANO ASCIUTTO

INDICACIONES DE MONTAJE:

1. LEA ATENTAMENTE LAS INSTRUCCIONES DE MONTAJE.
2. CREA UNA ZONA DE MONTAJE.
3. IDENTIFIQUE LAS PARTES DEL MUEBLE.
4. GRUPE LAS PIEZAS Y UTILICE LAS HERRAMIENTAS NECESARIAS PARA EL MONTAJE.
5. MUEBLES CON FUNCIONES DE CAMA, SISTEMA RELAX O ELEMENTOS DE SE PUEDEN ABRIR - MOBILES TIENEN HUECOS TECNOLÓGICOS MÁS PEQUEÑOS O MÁS GRANDES EN LAS UNIDAS DE ENLACE.

INSTRUCCIONES DE LIMPIEZA

AGUA CON DETERGENTE

LIMPIEZA CON UN PRODUCTO DEDICADO

LIMPIEZA CON UN PAÑO HUMEDO

LIMPIEZA CON UN PAÑO SECO

1. PRŽ LJINO PROČITAJTE UPUTSTVO ZA MONTAŽU.

2. ORGANIZIRAJTE MESTO ZA MONTAŽU.

3. ODREĐITE DIJELOVE NAMEŠTALA.

4. GRUPIRAJTE DIJELOVE I KORISTITE POTREBNA ALATA ZA MONTAŽU.

5. NAMEŠTALA SA RELAX, SA RELAX FUNKCIOM, PROSTOROM OTVORNI - POKRENI ELEMENTI) IMAJU MANJE ILI VEĆE TEHNIČKE OTVORE.

SAVETI ZA MONTAŽU:

1. PRŽ LJINO PROČITAJTE UPUTSTVO ZA MONTAŽU.
2. ORGANIZIRAJTE MESTO ZA MONTAŽU.
3. ODREĐITE DIJELOVE NAMEŠTALA.
4. GRUPIRAJTE DIJELOVE I KORISTITE POTREBNA ALATA ZA MONTAŽU.
5. NAMEŠTALA SA RELAX, SA RELAX FUNKCIOM, PROSTOROM OTVORNI - POKRENI ELEMENTI) IMAJU MANJE ILI VEĆE TEHNIČKE OTVORE.

SAVETI ZA ČIŠĆENJE

VIŠE U UPUTSTVIMA ZA UPOTREBU

VODA S DETERDŽENTOM

ČIŠĆENJE SPECIJALNIM SREDSTVOM ZA ČIŠĆENJE

ČIŠĆENJE VLAZNOM KRPOM

ČIŠĆENJE SUVOM KRPOM