

Gebrauchsanleitung PK-Nr. 3570

Instructions / Mode d'emploi / Gebruiksaanwijzing /
инструкция по использованию / 使用说明 / Használati utasítás

PAIDI Möbel GmbH
Hauptstraße 87
97840 Hafenlohr
Germany
info@paidi.de

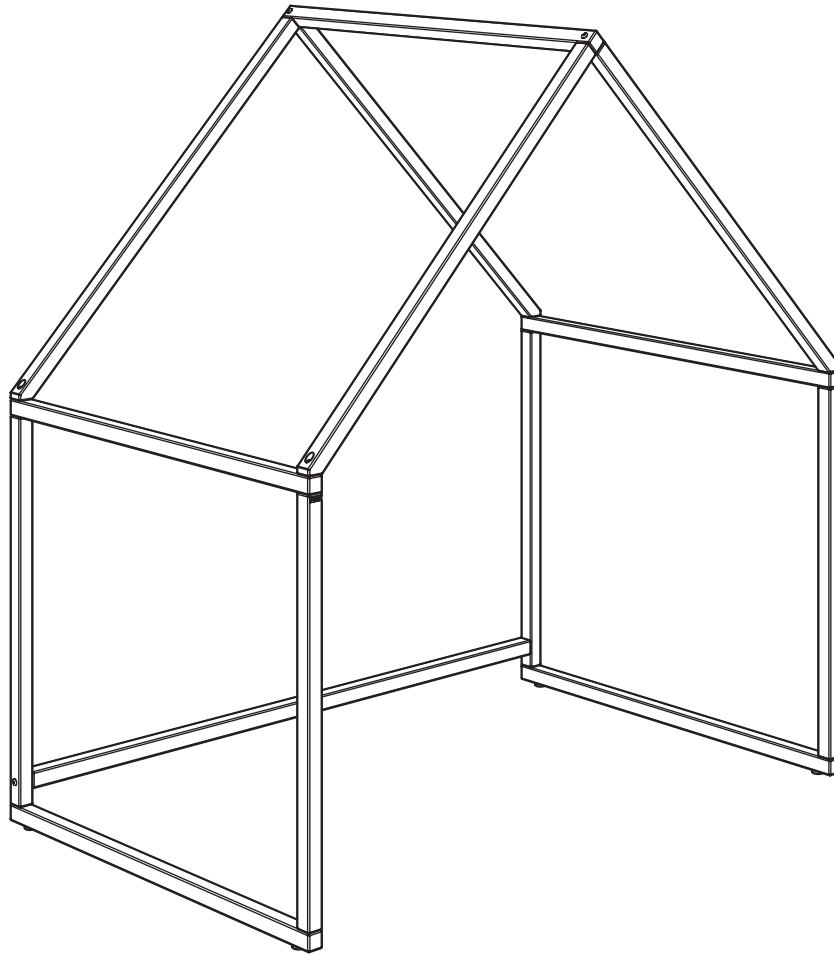

Little PAIDI House
173 3003



www.blauer-engel.de/uz38

- emissionsarm
- Holz aus nachhaltiger Forstwirtschaft





Warnhinweis!

Warning! / Avertissement! / Waarschuwing! / Предупреждение! / 警示! / Figyelmeztetés



PAIDI Möbel GmbH
Hauptstraße 87
97840 Hafenlohr
Germany
info@paidi.de

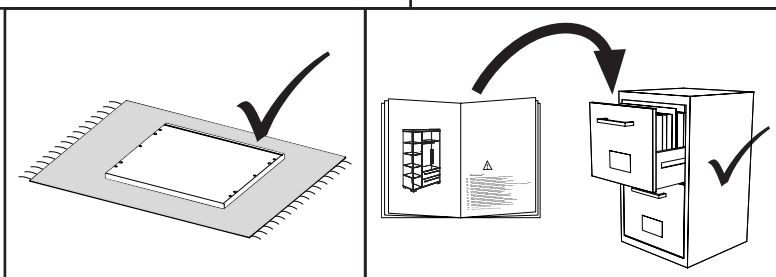

WICHTIG, FÜR SPÄTERE VERWENDUNG AUFBEWAHREN: SORGFÄLTIG LESEN.

WARNUNG!

- Vor Gebrauch dieses Produkts die Bedienungsanleitung lesen.
- Produkt nur im vollständig montierten Zustand verwenden. Nicht benutzen, wenn Teile fehlen, beschädigt oder nicht korrekt befestigt sind.
- Stellen Sie das Produkt immer auf einen waagerechten und stabilen Boden. Eine unsachgemäße Platzierung kann zu Instabilität führen.
- Das Produkt ist nicht als Kletter-, Spiel- oder Turm Möbel geeignet. Missbräuchliche Nutzung kann zu Sturz- oder Verletzungsgefahr führen.
- Keine Gegenstände wie Hängematten, Lichterketten oder schwere Lasten am Rahmen befestigen.
- Keine Schnüre, Bänder oder Kordeln länger als 22 cm am Produkt anbringen – Strangulationsgefahr!
- Von offenen Flammen, Heizstrahlern, Gasöfen oder ähnlichen Wärmequellen fernhalten.

Hinweis:

- Nur für den Innenbereich geeignet – nicht im Außenbereich verwenden.
- Achten Sie auf ausreichende Luftzirkulation rund um das Möbelstück.
- Vermeiden Sie die Nutzung in zu feuchter oder zu trockener Umgebung. Holz ist ein natürlicher Werkstoff und kann sich verziehen.
- Empfohlenes Raumklima: Temperatur: 18–23 °C Luftfeuchtigkeit: 40–60 %
- Verwenden Sie ausschließlich die mitgelieferten Verbindungsmittel.
- Für die Sicherheit Ihres Kindes ist es sehr wichtig, dass alle Schraubverbindungen fest angezogen sind. Überprüfen Sie regelmäßig die Verbindungen. Sollten sich Verbindungen gelockert haben, ziehen Sie diese wieder nach, damit sich Ihr Kind nicht verletzen, einklemmen oder hängenbleiben kann.
- Keine Umbauten oder Modifikationen vornehmen. Nur Original-Ersatzteile verwenden.
- Für eine ordnungsgemäße Demontage befolgen Sie die Aufbauschnitte Rückwärts.

GEFAHR!

- Unsachgemäße Nutzung kann zu Verletzungen führen.
Bei beschädigten, fehlenden oder gelockerten Teilen darf das Produkt nicht weiterverwendet werden.

Pflegehinweis:

Zur Reinigung ein trockenes oder leicht feuchtes, fusselfreies Tuch verwenden. Keine scharfen oder aggressiven Reinigungsmittel einsetzen. Anschließend mit einem weichen, sauberen Tuch nachwischen.

Hinweis zum Material:

Bitte beachten Sie, dass es sich bei diesem Produkt um unbehandeltes Massivholz der Holzart Buche handelt. Massivholz ist ein natürlicher Werkstoff, der durch seine lebendige Ausstrahlung und individuelle Maserung herausragt. Jedes Stück ist ein Unikat – genau das macht Massivholz so besonders.

Wichtige Hinweise zu natürlichen Eigenschaften:

- Äste, Maserungen und Farbunterschiede:
Diese sind typische Merkmale von Massivholz und stellen keinen Reklamationsgrund dar. Sie zeugen von der natürlichen Herkunft des Materials.
- Einläufe und kleinere Risse:
Holz „arbeitet“, es reagiert auf Temperatur- und Feuchtigkeitsschwankungen. Einläufe, Spannungsrisse oder Verzug sind natürliche Veränderungen und können insbesondere bei unbehandeltem Holz auftreten.
- Oberflächenbeschaffenheit:
Unbehandeltes Holz kann leicht rau wirken oder kleine Faserausrisse enthalten. Eine Nachbearbeitung (z. B. feines Schleifen oder Oberflächenbehandlung) kann je nach Einsatzzweck erforderlich sein.



**IMPORTANT, SAVE FOR LATER USE:
READ CAREFULLY!**

WARNING!

- Please read the instruction manual before using this product.
- Only use the product when it is fully assembled. Do not use if parts are missing, damaged or not correctly attached.
- Always place the product on a level and stable floor. Improper placement can lead to instability.
- The product is not suitable for use as climbing, play or gymnastics furniture. Misuse may result in a risk of falling or injury.
- Do not attach items such as hammocks, fairy lights or heavy loads to the frame.
- Do not attach any strings, ribbons or cords longer than 22 cm to the product – risk of strangulation!
- Keep away from open flames, radiant heaters, gas stoves or similar heat sources.

Note:

- Suitable for indoor use only – do not use outdoors.
- Ensure adequate air circulation around the furniture.
- Avoid using in excessively humid or dry environments. Wood is a natural material and may warp.
- Recommended indoor climate: Temperature: 18–23°C Humidity: 40–60%
- Only use the connecting devices provided.
- For the safety of your child, it is very important that all screw connections are tightened securely. Check the connections regularly. If any connections have become loose, tighten them again so that your child cannot injure himself/herself, get caught or trapped.
- Do not make any alterations or modifications. Use only original spare parts.
- For proper disassembly, follow the assembly steps in reverse.

DANGER!

- Improper use may result in injury. If any parts are damaged, missing or loose, the product must not be used any further.

Care instructions:

Use a dry or slightly damp, lint-free cloth for cleaning. Do not use harsh or aggressive cleaning agents. Then wipe with a soft, clean cloth.

Note on the material:

Please note that this product is made of untreated solid beech wood. Solid wood is a natural material that stands out thanks to its vibrant appearance and unique grain. Each piece is unique, which is precisely what makes solid wood so special.

Important information about natural properties:

- Knots, grain patterns and colour variations:
These are typical characteristics of solid wood and do not constitute grounds for complaint. They attest to the natural origin of the material.
- Shrinkages and minor cracks:
Wood 'works'; it reacts to fluctuations in temperature and humidity. Shrinkage, stress cracks or warping are natural changes and can occur, especially in untreated wood.
- Surface texture:
Untreated wood may appear slightly rough or contain small fibre tears. Depending on the intended use, some finishing (e.g. fine grinding or surface treatment) may be necessary.



**IMPORTANT, À CONSERVER POUR UNE UTILISATION ULTÉRIEURE :
À LIRE AVEC SOIN.**

AVERTISSEMENT!

- Lire cette notice d'utilisation avant d'utiliser ce produit.
- Utiliser le produit uniquement après son montage complet. Ne pas l'utiliser si des pièces sont manquantes, endommagées ou ne sont pas fixées correctement.
- Placez toujours le produit sur un sol horizontal et stable. De l'instabilité peut résulter d'une mise en place incorrecte.
- Le produit ne convient pas comme meuble d'escalade, de jeu ou de gymnastique. Toute utilisation abusive peut entraîner un risque de chute ou de blessure.
- Ne pas fixer d'objets au cadre comme des hamacs, des guirlandes lumineuses ou des charges lourdes.
- Ne pas fixer de cordes, bandes ou cordons de plus de 22 cm – risque des d'étranglement !
- Garder à distance de flammes nues, chauffages radiants, fours à gaz ou de sources de chauffage similaires.

Indication:

- Convient seulement pour l'usage intérieur, ne pas utiliser à l'extérieur.
- Garantir une circulation d'air suffisante autour du meuble.
- Éviter d'utiliser le produit dans un environnement trop humide ou trop sec. Le bois est un matériau naturel et peut se déformer.
- Climat ambiant recommandé : Température : 18–23 °C Humidité relative de l'air : 40–60 %
- Utiliser exclusivement les moyens de connexion livrés avec le produit.
- Pour la sécurité de votre enfant, il est très important que toutes les connexions à vis soient bien serrées. Vérifiez régulièrement les connexions. Si des connexions se sont desserrées, resserrez-les pour éviter que votre enfant ne se blesse, se coince ou reste accroché.
- N'effectuer aucune transformation ou modification. N'utiliser que des pièces de rechange d'origine.
- Suivre les étapes de montage dans le sens inverse pour un démontage correct.

DANGER!

- Toute utilisation incorrecte peut entraîner des blessures. Cesser d'utiliser le produit si des pièces sont manquantes, endommagées ou desserrées.

Indication relative à l'entretien:

Pour le nettoyage, utiliser un chiffon non plucheux sec ou légèrement humide. Ne pas utiliser de nettoyeurs corrosifs ou agressifs. Ensuite, essuyer le produit avec un chiffon propre et doux.

Indication relative au matériau:

Veuillez noter que le produit est en bois de hêtre massif non traité. Le bois massif est un matériau naturel qui rayonne de vitalité et se distingue par sa veine individuelle. Chaque pièce est unique et c'est ce qui confère au bois massif toute sa particularité.

Indications relatives aux propriétés naturelles:

- Branches, veinures et différences de couleur:
Celles-ci sont des caractéristiques typiques du bois massif et ne constituent pas un motif de réclamation. Elles témoignent de l'origine naturelle du matériau.
- Fentes et petites fissures:
Le bois « travaille », il réagit aux variations de température et d'humidité. Fentes, fissures par contrainte ou déformation sont des changements naturels et peuvent survenir en particulier dans le cas du bois non traité.
- Texture de la surface:
Le bois non traité peut devenir rapidement rugueux ou contenir de petites déchirures de fibres. Un traitement ultérieur (par ex. un léger meulage ou un traitement de surface) peut être nécessaire en fonction du but d'utilisation.



BELANGRIJK, BEWAREN VOOR LATER GEBRUIK: ZORGVULDIG LEZEN.

WAARSCHUWING!

- Lees de gebruiksaanwijzing voordat u dit product gebruikt.
- Gebruik het product uitsluitend in volledig gemonteerde toestand. Gebruik het niet als er onderdelen ontbreken, beschadigd zijn of niet correct zijn bevestigd.
- Plaats het product altijd op een horizontale en stabiele vloer. Onjuiste plaatsing kan leiden tot instabiliteit.
- Het product is niet geschikt als klim-, speel- of gymtoestel. Oneigenlijk gebruik kan leiden tot val- of letselgevaar.
- Bevestig geen voorwerpen zoals hangmatten, lichtslingers of zware lasten aan het frame.
- Bevestig geen touwen, banden of koorden langer dan 22 cm aan het product – gevaar voor wurging!
- Houd het product uit de buurt van open vuur, straalkachels, gasovens of soortgelijke warmtebronnen.

Opmerking:

- Alleen geschikt voor gebruik binnenshuis – niet te gebruiken buitenshuis.
- Zorg voor voldoende luchtcirculatie rondom het meubelstuk.
- Vermijd gebruik in een te vochtige of te droge omgeving. Hout is een natuurlijk materiaal en kan kromtrekken.
- Aanbevolen binnenklimaat: temperatuur: 18–23 °C luchtvochtigheid: 40–60 %
- Gebruik uitsluitend de meegeleverde bevestigingsmiddelen.
- Voor de veiligheid van uw kind is het zeer belangrijk dat alle schroefverbindingen stevig aangedraaid zijn. Controleer de verbindingen regelmatig.
- Als de verbindingen zijn losgekomen, draai ze dan weer vast, zodat uw kind zich niet kan verwonden, bekneld kan raken of vast kan komen te zitten.
- Voer geen constructiewijzigingen of aanpassingen uit. Gebruik uitsluitend originele reserveonderdelen.
- Voor een correcte demontage volgt u de montagestappen in omgekeerde volgorde.

GEVAAR!

- Onoordeelkundig gebruik kan leiden tot letsel. Bij beschadigde, ontbrekende of loszittende onderdelen mag het product niet verder worden gebruikt.

Onderhoudsinstructies:

Gebruik voor het reinigen een droge of licht vochtige, pluisvrije doek. Gebruik geen bijtende of agressieve reinigingsmiddelen. Veeg vervolgens na met een zachte, schone doek.

Opmerking over het materiaal:

Houd er rekening mee dat dit product is gemaakt van onbehandeld massief beukenhout. Massief hout is een natuurlijk materiaal dat opvalt door zijn levendige uitstraling en individuele nerf. Elk stuk is uniek en dat maakt massief hout zo bijzonder.

Belangrijke informatie over natuurlijke eigenschappen:

- Knoesten, nerven en kleurverschillen:
Dit zijn typische kenmerken van massief hout en vormen geen reden voor klachten. Ze getuigen van de natuurlijke oorsprong van het materiaal.
- Inkepingen en kleine scheurtjes:
Hout 'werkt', het reageert op temperatuur- en vochtigheidsschommelingen. Inkepingen, spanningsscheuren of kromtrekken zijn natuurlijke veranderingen en kunnen vooral bij onbehandeld hout voorkomen.
- Oppervlaktekwaliteit:
Onbehandeld hout kan enigszins ruw aanvoelen of kleine vezelscheurtjes bevatten. Afhankelijk van het gebruiksdoel kan een nabewerking (bijv. fijn schuren of oppervlaktebehandeling) noodzakelijk zijn.



FONTOS, KÉSŐBBI HASZNÁLATRA ŐRIZZE MEG: OLVASSA EL FIGYELMESEN.

FIGYELMEZTETÉS!

- A termék használata előtt olvassa el a használati utasítást.
- A terméket csak teljesen összeszerelt állapotban használja. Ne használja, ha bármely alkatrész hiányzik, sérült vagy nincs megfelelően rögzítve.
- A babaöblöt mindig vízszintes és stabil padlóra helyezze. A nem megfelelő elhelyezés instabilitáshoz vezethet.
- A termék nem alkalmas mászóknak, játék- vagy tornaszernak. A nem megfelelő használat eséshez vagy sérüléshez vezethet.
- Ne akasszon különböző tárgyakat, például függőágyat, fénycsőket vagy más súlyos tárgyat a vázra.
- Ne akasszon 22 cm-nél hosszabb zsinórt, szalagot vagy kötelet a termékre – fulladásvészély!
- Ne helyezze el a terméket nyílt láng, fűtőtest, gáztűzhely vagy hasonló hőforrás közelében.

Utasítás:

- A termék csak beltéri használatra alkalmas – ne használja azt kültéren.
- Ügyeljen a megfelelő szellőzésre a bútor környezetében.
- Kerülje a túl nedves vagy túl száraz környezetben való használatot. A fa természetes anyag, ezért deformálódhat.
- Ajánlott szobahőmérséklet: 18–23 °C, ajánlott páratartalom: 40–60 %.
- Kizárólag a tartozékként mellékelt szerelvényeket használja.
- Gyermeke biztonsága érdekében nagyon fontos, hogy minden csavart szorosan rögzítsen. Ellenőrizze rendszeresen a csatlakozásokat. Ha a csatlakozások meglazultak, húzza meg őket újra, hogy gyermeke ne sérülhessen meg, ne szoruljon be, és ne akadjon fenn.
- Ne alakítsa át a terméket, ne végezzen rajta semmilyen változtatást. Csak eredeti pótalkatrészt használjon.
- A megfelelő szétszereléshez kövesse az összeszerelés lépéseit visszafelé.

VESZÉLY!

- A nem megfelelő használat sérüléshez vezethet. Sérült, hiányos vagy meglazult alkatrész esetén a terméket nem szabad tovább használni.

Kezelési útmutató:

A tisztításhoz száraz vagy enyhén nedves, bolyhmentes törölkendővel használjon. Ne használjon erős vagy agresszív tisztítószereket. A tisztítást követően törölje át a terméket egy puha, tiszta törölkendővel.

Anyaggal kapcsolatos tájékoztatás:

Felhívjuk figyelmét, hogy a termék kezeletlen, tömör bükkfából készült. A tömörfa természetes anyag, amely élénk megjelenésével és egyedi erezetével tűnik ki. Minden darab egyedi, éppen ez teszi a tömörfát különlegessé.

Fontos tájékoztatás a termék természetes tulajdonságaival kapcsolatban:

- Göcsörtös részek, erezetek és színeltérések:
Ezek a tömörfa jellegzetes tulajdonságai, ezért nem képeznek reklamációs alapot. Ez a természetes anyagok velejárója.
- Elszíneződések és kisebb repedések:
A fa „dolgozik”, tehát reagál a hőmérséklet- és páratartalom-ingadozásokra. Az elszíneződések, apró repedések vagy deformálódások természetes jelenségek, és különösen a kezeletlen fán fordulhatnak elő.

Felületi tulajdonságok:

A kezeletlen fa enyhén érdesnek tűnhet, vagy apró repedéseket mutathat.

A felhasználás rendeltetésétől függően utómunkálatokra (pl. finom csiszolás vagy felületkezelés) lehet szükség.



ВАЖНО! СОХРАНИТЕ ДЛЯ ИСПОЛЬЗОВАНИЯ В БУДУЩЕМ: ПРОЧИТЕ ВНИМАТЕЛЬНО.

ПРЕДУПРЕЖДЕНИЕ!

- Перед использованием этого продукта прочтите инструкцию по эксплуатации.
- Продукт можно использовать только в полностью собранном состоянии. Не использовать продукт, если его части отсутствуют, имеют повреждения или неправильно закреплены.
- Всегда устанавливайте продукт на горизонтальную и прочную поверхность. Неправильное размещение может привести к неустойчивости продукта.
- Продукт не предназначен для лазания, игр или занятий спортом. Неправильное использование может привести к падению или травмам.
- Не крепить к раме такие предметы, как гамаки, гирлянды или тяжелые грузы.
- Не крепить к продукту шнуры, ленты или веревки длиной более 22 см – опасность удушья!
- Держать вдали от открытого огня, обогревателей, газовых печей и других источников тепла.

Примечание:

- Подходит только для использования в помещениях – не использовать на открытом воздухе.
- Обеспечить достаточную циркуляцию воздуха вокруг мебели.
- Избегать использования в слишком влажной или слишком сухой среде. Древесина — натуральный материал и может деформироваться.
- Рекомендуемый микроклимат в помещении: температура: 18–23 °C, влажность воздуха: 40–60 %
- Использовать только прилагаемые соединительные элементы.
- Для безопасности ребенка важно плотно затянуть все резьбовые соединения. Регулярно проверяйте соединения. Если соединения ослабли, подтяните их, чтобы не допустить травмирования ребенка вследствие застревания или зажатия.
- Запрещены какие-либо переделки и модификации. Использовать только оригинальные запасные детали.
- Чтобы правильно выполнить разборку, следуйте инструкции по сборке в обратном порядке.

ОПАСНО!

- Неправильное использование может привести к травмам.
При повреждении, отсутствии или ослаблении деталей дальнейшее использование продукта запрещено.

Информация по уходу:

Для очистки использовать сухую или слегка влажную ткань без ворса. Не использовать резкие или агрессивные чистящие средства. В завершение протирать мягкой чистой тканью.

Информация о материале:

Обратите внимание, что данный продукт изготовлен из необработанного массива древесины бука. Массивная древесина — это натуральный материал, который выделяется своим живым внешним видом и индивидуальным рисунком. Каждая деталь уникальна, и именно это делает массив дерева таким особенным.

Важная информация о природных свойствах:

- Сучки, текстура и различия в цвете:
Это типичные характеристики массива дерева, они не являются основанием для рекламации.
Они свидетельствуют о натуральном происхождении материала.
- Загар и небольшие трещины:
Древесина «работает», она реагирует на колебания температуры и влажности. Загар, трещины от напряжения или деформации являются естественными изменениями и могут возникать, в частности, на необработанной древесине.
- Качество поверхности:
Необработанная древесина может быть немного шероховатой или иметь небольшие расщепления волокон. В зависимости от назначения может потребоваться дополнительная обработка (например, мелкая шлифовка или обработка поверхности).



重要信息，请妥善保存，以备将来参考： 请仔细阅读。

警告！

- 使用本产品前，请阅读操作说明。
- 产品必须完全组装好才能使用。如果部件缺失、损坏或未正确固定，请勿使用。
- 始终将产品放置在平整稳固的地面上。放置不当会导致产品站立不稳。
- 本产品不适用于攀爬、游戏或体操活动。不当使用可能会导致摔倒或受伤。
- 请勿在框架上悬挂吊床、灯链或重物。
- 请勿将超过 22 厘米长的绳索、带子或绳索装在产品上——存在窒息危险！
- 请远离明火、辐射加热器、燃气炉或类似热源。

注意：

- 仅适用于室内——请勿在室外使用。
- 确保家具周围有足够的空气流通。
- 避免在过于潮湿或过于干燥的环境中使用。木材是一种天然材料，可能会发生变形。
- 推荐室内气候：温度：18-23° C；湿度：40-60%
- 请仅使用随附的连接件。
- 为了您孩子的安全，务必牢牢拧紧所有螺栓连接。请定期检查连接处。如果连接处松动，请重新拧紧，以免孩子受伤、被夹住或卡住。
- 请勿进行改造或修改。请仅使用原厂备件。
- 要正确拆卸，请按照组装的相反步骤进行。

危险！

- 不当使用可能会导致受伤。如果部件损坏、缺失或松动，请勿继续使用该产品。

保养说明：

请使用干燥或略微湿润、无绒毛的布进行清洁。请勿使用刺激性强的清洁剂。然后再用柔软、干净的布擦拭。

材料说明：

请注意，本产品为未经处理的榉木实木。实木是一种天然材料，以其鲜活的外观和独特的纹理而著称。每一块都是独一无二的，这正是实木如此特别的原因。

关于天然特性的重要提示：

- 树枝、纹理和颜色差异：
这些是实木的典型特征，不构成投诉理由。它们证明了材料的天然来源。
- 凹痕和细小裂缝：
木材会“产生变化”，它会对温度和湿度变化产生反应。凹痕、张力裂缝或变形是自然变化，尤其在未经处理的木材上更易出现。
- 表面质地：
未经处理的木材可能会略显粗糙或存在细小的纤维撕裂。根据用途，可能需要进行后加工处理（例如精细打磨或表面处理）。



WAŻNE! ZACHOWAĆ DO PÓŹNIEJSZEGO WYKORZYSTANIA: PRZECZYTAĆ UWAŻNIE.

OSTRZEŻENIE!

- Przed użyciem produktu przeczytać instrukcję obsługi.
- Produktu używać wyłącznie w stanie całkowicie zmontowanym. Nie używać w przypadku braku części, ich uszkodzenia lub nieprawidłowego zamocowania.
- Zawsze umieszczać łóżeczko na równym i stabilnym podłożu. Nieprawidłowe ustawienie może prowadzić do niestabilności.
- Produkt nie jest przeznaczony do wspinania, zabawy ani ćwiczeń. Niewłaściwe użytkowanie może spowodować upadek lub obrażenia.
- Nie mocować do ramy przedmiotów, takich jak hamaki, łańcuchy świetlne lub ciężkie ładunki.
- Nie mocować do produktu sznurków, taśm ani linek dłuższych niż 22 cm – ryzyko uduszenia!
- Trzymać z dala od otwartego ognia, promienników ciepła, pieców gazowych lub podobnych źródeł ciepła.

Wskazówka:

- Wyłącznie do użytku wewnątrz pomieszczeń – nie stosować na zewnątrz.
- Zapewnić odpowiednią cyrkulację powietrza wokół mebla.
- Unikać użytkowania w zbyt wilgotnym lub zbyt suchym otoczeniu. Drewno jest materiałem naturalnym i może się wypaczać.
- Zalecane warunki klimatyczne w pomieszczeniu: Temperatura: 18–23°C Wilgotność powietrza: 40–60%
- Używać wyłącznie dostarczonych elementów łączących.
- Dla bezpieczeństwa dziecka bardzo ważne jest, aby wszystkie połączenia śrubowe były mocno dokręcone. Regularnie sprawdzać połączenia. Jeśli połączenia się poluzują, ponownie je dokręcić, aby dziecko nie mogło się zranić, zakleszczyć lub utknąć.
- Nie dokonywać żadnych przeróbek ani modyfikacji. Używać wyłącznie oryginalnych części zamiennych.
- W celu prawidłowego demontażu wykonać czynności montażowe w odwrotnej kolejności.

NIEBEZPIECZEŃSTWO!

- Niewłaściwe użytkowanie może prowadzić do obrażeń. W przypadku uszkodzenia, braku lub poluzowania części nie wolno dalej używać produktu.

Wskazówki dotyczące pielęgnacji:

Do czyszczenia używać suchej lub lekko wilgotnej, niepozostawiającej włókien ściereczki. Nie używać ostrych ani agresywnych środków czyszczących. Następnie przetrzeć miękką, czystą ściereczką.

Wskazówka dotycząca materiału:

Pamiętać, że produkt ten jest wykonany z nieobrobionego litego drewna bukowego. Drewno lite to naturalny materiał, który wyróżnia się swoją żywą strukturą i indywidualnym rysunkiem słojów. Każdy kawałek jest unikatowy – właśnie to sprawia, że drewno lite jest tak wyjątkowe.

Ważne wskazówki dotyczące naturalnych właściwości:

- Sęki, słoje i różnice w kolorze:
Są to typowe cechy drewna litego i nie stanowią podstawy do reklamacji. Świadczą one o naturalnym pochodzeniu materiału.
- Przebarwienia i niewielkie pęknięcia:
Drewno „pracuje”, reaguje na zmiany temperatury i wilgotności. Przebarwienia, pęknięcia naprężeniowe lub wypaczenia są naturalnymi zmianami i mogą występować zwłaszcza w przypadku drewna nieobrobionego.
- Charakterystyka powierzchni:
Nieobrobione drewno może wydawać się lekko szorstkie lub zawierać drobne wyrwanie włókna. W zależności od przeznaczenia konieczna może się okazać obróbka wykańczająca (np. delikatne szlifowanie lub obróbka powierzchni).



IMPORTANTE, CONSERVAR PARA SU USO FUTURO: LEER DETENIDAMENTE.

¡ADVERTENCIA!

- Lea las instrucciones de manejo antes de utilizar este producto.
- Utilizar el producto únicamente en estado completamente ensamblado. No utilizar si faltan piezas, o si estas están dañadas o incorrectamente fijadas.
- Instale el producto siempre sobre un suelo nivelado y estable. Una ubicación inadecuada puede causar inestabilidad.
- El producto no es idóneo como mueble para trepar, jugar o hacer gimnasia. Un uso inadecuado puede comportar un riesgo de caídas o lesiones.
- No sujetar en el bastidor objetos como, por ejemplo, hamacas, cadenas de luces o cargas pesadas.
- No colocar en el producto cuerdas, cintas o cordeles de una longitud superior a 22 cm – ¡riesgo de estrangulamiento!
- Mantener alejado de llamas abiertas, radiadores, estufas de gas o fuentes similares de calor.

Indicaciones:

- Únicamente apto para interiores – no utilizar en el exterior.
- Asegúrese de que existe una circulación de aire suficiente en torno al mueble.
- Evite el uso en ambientes excesivamente húmedos o secos. La madera es un material natural y puede alabearse.
- Clima interior recomendado: temperatura: 18–23 °C; humedad: 40–60 %
- Utilice exclusivamente el material de unión que se acompaña.
- Por la seguridad del niño, es muy importante que todas las uniones atornilladas estén firmemente apretadas. Compruebe periódicamente las uniones. En caso de observar uniones aflojadas, reapriételas para que el niño no pueda sufrir lesiones ni quedar atrapado o enganchado.
- No practicar transformaciones ni modificaciones. Utilizar exclusivamente piezas de repuesto originales.
- Para el desmontaje correcto, siga los pasos de montaje en sentido inverso.

¡PELIGRO!

- Un uso inadecuado puede provocar lesiones. En el caso de que falten piezas, o éstas estén dañadas o aflojadas, no se podrá seguir utilizando el producto.

Instrucciones de cuidado:

Para la limpieza utilizar un paño seco o ligeramente húmedo que no deje pelusas. No utilizar productos de limpieza agresivos o abrasivos. Seguidamente repasar con un paño suave limpio.

Información sobre el material:

Por favor, tenga en cuenta que el presente producto es de madera de haya maciza sin tratar. La madera maciza es un material natural que destaca por su aspecto vivo y vetado individual. Cada pieza es única, precisamente esto es lo que hace que la madera maciza sea algo tan especial.

Información importante sobre las propiedades naturales:

- Nudos, vetas y diferencias de color:
Estos son rasgos típicos de la madera maciza y no constituyen una causa de reclamación. Dan testimonio del origen natural del material.
- Decoloraciones y pequeñas grietas:
La madera “trabaja”, reacciona a las oscilaciones de temperatura y humedad. Decoloraciones, grietas por tensión o alabeo son alteraciones naturales que pueden aparecer, especialmente tratándose de madera sin tratar.

Acabado de la superficie:

La madera sin tratar puede tener un aspecto ligeramente rugoso o contener pequeñas astillas.

En función del uso previsto, podría ser necesario un acabado posterior

(p. ej., lijado fino o tratamiento de la superficie).



BEZPEČNOSTNÍ UPOZORNĚNÍ! POZORNĚ SI PŘEČTĚTE, USCHOVEJTE PRO POZDĚJŠÍ POUŽITÍ.

VAROVÁNÍ!

- přečtěte si před použitím výrobku pozorně návod k použití.
- Používejte výrobek pouze kompletně smontovaný. Nepoužívat, jestliže některé díly chybí, jsou poškozené nebo nesprávně upevněné.
- Postavte postýlku vždy na vodorovný a pevný povrch. Nesprávné umístění může způsobit ztrátu stability.
- Výrobek není pomůckou na lezení či cvičení. Nesprávné použití může vést k pádu či zranění.
- Nepřipevňujte na rám výrobku předměty jako houpačí sítě, světelné řetězy nebo těžká břemena.
- Nepřipevňujte na výrobek šňůry, stuhly ani provázky delší než 22 cm – nebezpečí uškrcení!
- Uchovávejte mimo dosah otevřeného ohně, topných těles, plynových sporáků či jiných zdrojů tepla.

Upozornění:

- Používejte výrobek pouze v interiéru – nepoužívejte venku.
- Zajistěte dostatečnou cirkulaci vzduchu kolem výrobku.
- Nepoužívat v nadměrně vlhkém nebo suchém prostředí. Dřevo je přírodní materiál a může se deformovat.
- Doporučené podmínky v místnosti: teplota: 18–23 °C, vlhkost vzduchu: 40–60 %
- Používejte pouze spojovací prvky dodané společně s výrobkem.
- Pro bezpečnost vašeho dítěte je velmi důležité správně utáhnout všechny šroubové spoje. Spoje pravidelně kontrolujte. Pokud se spoje uvolní, opět je dotáhněte, aby se vaše dítě nemohlo poranit, skřípnout nebo zachytit.
- Neprovádějte žádné úpravy či modifikace. Používejte pouze originální náhradní díly.
- Pro řádnou demontáž postýlky postupujte podle opačného pořadí montážního návodu.

NEBEZPEČÍ!

- Nesprávné použití může vést ke zranění. Jestliže jsou některé díly poškozené, uvolněné nebo dokonce chybí, výrobek dále nepoužívejte.

Pokyny k péči:

K čištění používejte suchý nebo mírně vlhký hadřík, který nepouští vlákna. Nepoužívejte agresivní čisticí prostředky. Po vyčištění vždy dodatečně otřete do sucha měkkým, čistým hadříkem.

Poznámka k materiálům:

Výrobek je vyroben z neošetřeného masivního bukového dřeva. Masivní dřevo je přírodní materiál, který se vyznačuje svěžím vzhledem a individuální kresbou. Každý kus je unikát, jedná se o vlastnost, kterou výrobky z masivního dřeva vynikají.

Upozornění k přirozeným vlastnostem:

- Suky, léta a rozdíly ve zbarvení dřeva:
Jedná se o typické vlastnosti masivního dřeva, které nepředstavují důvod k reklamaci. Svědčí o přirozeném původu materiálu.
- Smršťování a drobné praskliny:
Dřevo „pracuje“; reaguje na změny teploty a vlhkosti vzduchu. Smršťování, praskliny či deformace jsou přirozené procesy, vyskytující se zejména u neošetřeného dřeva.
- Vlastností povrchu:
Neošetřené dřevo se může zdát mírně drsné nebo vykazovat jednotlivá vytrhnutá vlákna. Podle zamýšleného použití může být zapotřebí dodatečné opracování (např. přebroušení jemným smrkovým papírem nebo aplikace prostředku na ošetření nábytku).



ВАЖНО, ЗАПАЗЕТЕ ЗА БЪДЕЩИ СПРАВКИ: ПРОЧЕТЕТЕ ВНИМАТЕЛНО.

ПРЕДУПРЕЖДЕНИЕ!

- Прочетете инструкциите за експлоатация, преди да използвате този продукт.
- Използвайте продукта само в напълно слобено състояние. Не го използвайте, ако има липсващи, повредени или неправилно закрепени части.
- Винаги поставяйте продукта върху равен и стабилен под. Неправилното поставяне може да доведе до нестабилност.
- Продуктът не е подходящ за катерене, игра или гимнастика. Неправилната употреба може да доведе до опасност от падане или нараняване.
- Не закрепвайте предмети като хамаци, светлинни вериги или тежки товари към рамката.
- Не закрепвайте към продукта въжета, ленти или шнурове с дължина над 22 см – опасност от задушаване!
- Дръжте далеч от открит огън, нагреватели, газови печки или подобни източници на топлина.

Забележка:

- Подходящ само за вътрешна употреба – не използвайте на открито.
- Осигурете достатъчна циркулация на въздуха около мебелите.
- Избягвайте употребата в прекалено влажна или прекалено суха среда. Дървото е естествен материал и може да се деформира.
- Препоръчителни условия на околната среда: Температура: 18–23 °C Влажност на въздуха: 40–60 %
- Използвайте само предоставените свързващи елементи.
- За безопасността на вашето дете е много важно всички винтови съединения да са здраво затегнати. Проверявайте редовно връзките. Ако връзките са се разхлабили, затегнете ги отново, за да не може детето ви да се нарани, да се прещипе или да се заклеши.
- Не извършвайте преустройства или модификации. Използвайте само оригинални резервни части.
- За правилното разглобяване следвайте стъпките за слобяване в обратна посока.

ОПАСНОСТ!

- Неправилната употреба може да доведе до наранявания. При повредени, липсващи или разхлабени части продуктът не трябва да се използва повече.

Указания за поддръжка:

За почистване използвайте суха или леко влажна кърпа без влакна. Не използвайте остри или агресивни почистващи средства. След това избършете с мека, чиста кърпа.

Указания за материала:

Моля, имайте предвид, че този продукт е изработен от необработено масивно дърво от бук. Масивното дърво е естествен материал, който се отличава с живия си вид и индивидуалната си текстура. Всяка част е уникална – точно това прави масивното дърво толкова специално.

Важна информация за естествените свойства:

- Възли, текстура и разлики в цвета:
Те са типични характеристики на масивното дърво и не представляват основание за рекламация.
Те свидетелстват за естествения произход на материала.
- Възли и малки пукнатини:
Дървото „работи“, то реагира на промени в температурата и влажността. Вдълбнатини, пукнатини от напрежение или деформации са естествени промени и могат да се появят особено при необработено дърво.
- Повърхностна структура:
Необработеното дърво може да изглежда леко грубо или да съдържа малки изтръгвания на влакна.
В зависимост от предназначението може да е необходима дообработка (напр. фино шлифоване или повърхностна обработка).



IMPORTANTE, CONSERVARE PER LA SUCCESSIVA CONSULTAZIONE: LEGGERE ATTENTAMENTE.

AVVERTENZA!

- Prima di utilizzare questo prodotto, leggere le istruzioni d'uso.
- Usare il prodotto solo quando completamente assemblato. Non utilizzare in caso di parti mancanti, danneggiate o non fissate correttamente.
- Disporre il prodotto sempre su un fondo orizzontale e stabile. Un posizionamento non a regola d'arte può essere causa d'instabilità.
- Il prodotto non è idoneo come struttura per l'arrampicata, il gioco o la ginnastica. L'uso improprio può comportare il rischio di caduta o di lesioni.
- Non fissare all'intelaiatura oggetti come amache, luci decorative o carichi pesanti.
- Non applicare sul prodotto cordicelle, nastri o corde di lunghezza superiore a 22 cm – rischio di strangolamento!
- Mantenere lontano da fiamme libere, stufe elettriche, stufe a gas o altre simili fonti di calore.

Indicazione:

- Adatto solo all'uso in interni – non utilizzare all'aperto.
- Assicurarsi che vi sia una sufficiente circolazione dell'aria attorno al mobile.
- Evitare l'utilizzo in ambienti troppo umidi o troppo secchi. Il legno è un materiale naturale e può deformarsi.
- Clima raccomandato per il locale: temperatura: 18–23 °C, umidità dell'aria: 40–60 %
- Utilizzare esclusivamente gli elementi di fissaggio in dotazione alla fornitura.
- Per la sicurezza del Vostro bambino è molto importante che tutti i collegamenti a vite siano saldamente serrati. Controllate periodicamente i collegamenti. Nel caso in cui i collegamenti a vite si fossero allentati, provvedete a serrarli di nuovo saldamente, così da evitare che il Vostro bambino possa ferirsi, restarvi intrappolato o impigliato.
- Non apportare modifiche o trasformazioni. Usare solo pezzi di ricambio originali.
- Per uno smontaggio a regola d'arte, eseguire i passi di montaggio procedendo nella sequenza inversa.

PERICOLO!

- L'uso improprio può causare lesioni. In caso di parti danneggiate, mancanti o allentate, il prodotto non deve essere più utilizzato.

Istruzioni per la pulizia e cura:

Per la pulizia utilizzare un panno asciutto o leggermente umido, privo di pelucchi. Non usare detergenti aggressivi, abrasivi o corrosivi. Successivamente asciugare con un panno morbido e pulito.

Avvertenza sul materiale:

Si prega di notare che questo prodotto è realizzato in legno massello di faggio non trattato. Il legno massello è un materiale naturale, che si contraddistingue per il suo aspetto vivo e la sua venatura unica. Ogni pezzo è unico ed è proprio questo a rendere speciale il legno massello.

Informazioni importanti sulle caratteristiche naturali:

- Nodi, venature e differenze cromatiche:
Queste sono caratteristiche tipiche del legno massello e non costituiscono motivo di reclamo. Testimoniano l'origine naturale del materiale.
- Fenomeni di restringimento e piccole fessure:
Il legno "lavora", reagisce alle variazioni di temperatura e di umidità. Fenomeni di restringimento, fessure da tensione o deformazioni sono alterazioni naturali e possono comparire soprattutto nel legno non trattato.
- Caratteristiche della superficie:
Il legno non trattato può apparire leggermente ruvido o presentare piccoli strappi della fibra. Una lavorazione di finitura (ad esempio levigatura fine o trattamento della superficie) può essere necessaria a seconda dell'uso previsto.



VAŽNO, SAČUVAJTE ZA KASNIJU UPORABU: PROČITAJTE PAŽLJIVO.

UPOZORENJE!

- Prije uporabe ovog proizvoda pročitajte upute za uporabu.
- Proizvod koristite samo ako je u potpunosti montiran. Ne koristite proizvod ako nedostaju dijelovi, ako su dijelovi oštećeni ili nepravilno pričvršćeni.
- Proizvod uvijek postavite na ravnu i stabilnu površinu. Nepravilno postavljanje može dovesti do nestabilnosti.
- Ovaj proizvod nije namještaj prikladan za penjanje, igru ili vježbanje. Zloupotreba može uzrokovati padove ili ozljede.
- Nemojte na okvir pričvršćivati predmete poput visećih mreža za ležanje, lanaca s lampicama ili drugih teških stvari.
- Ne postavljajte na proizvod vrpce, trake ili užad koji su dulji od 22 cm – opasnost od gušenja!
- Držite podalje od otvorenog plamena, grijalica, plinskih štednjaka ili sličnih izvora topline.

Napomena:

- Pogodno samo za unutarnju uporabu – ne koristite na otvorenom prostoru.
- Osigurajte dovoljnu cirkulaciju zraka oko namještaja.
- Izbjegavajte korištenje na mjestima koja su previše vlažna ili previše suha. Drvo je prirodni materijal i može se iskriviti.
- Preporučena klima u zatvorenom prostoru: temperatura: 18–23 °C vlažnost: 40–60 %
- Koristite isključivo isporučena sredstva za spajanje.
- Za sigurnost Vašeg djeteta vrlo je važno da su svi vijčani spojevi čvrsto zategnuti. Redovito provjeravajte spojeve. Ako su spojevi olabavljeni, ponovno ih zategnite, kako se Vaše dijete ne bi ozlijedilo, priklještilo ili zapelo za njih.
- Ne vršite nikakve preinake ili modifikacije. Koristite samo originalne rezervne dijelove.
- Za pravilno rastavljanje, slijedite korake sastavljanja unatrag.

OPASNOST!

- Nepravilna uporaba može uzrokovati ozljede. Proizvod se ne smije više koristiti, ako su neki dijelovi oštećeni, ako nedostaju ili su labavo pričvršćeni.

Uputa za njegu:

Za čišćenje koristite suhu ili malo vlažnu krpu koja ne ostavlja dlačice. Ne koristite jaka ili agresivna sredstva za čišćenje. Nakon toga prebrisite mekom, čistom krpom.

Napomena o materijalu:

Molimo obratite pozornost na to da je ovaj proizvod izrađen od neobrađenog masivnog bukovog drva. Masivno drvo je prirodni materijal koji karakterizira živopisni izgled sa individualnim godovima. Svaki komad je unikat - to je ono što masivno drvo čini tako posebnim.

Važne napomena o prirodnim svojstvima:

- Grane, kodovi i varijacije boja:
Ovo su tipične karakteristike masivnog drva i ne predstavljaju razlog za reklamaciju. Iste svjedoče o prirodnom podrijetlu materijala.
- Promjene boje i manje pukotine:
Drvo „radi“ i reagira na promjene temperature i vlažnosti. Promjene boje, pukotine ili izobličenje su prirodne promjene i mogu se pojaviti posebno kod neobrađenog drva.

Tekstura površine:

Neobrađeno drvo može izgledati pomalo hrapavo ili sadržavati male pukotine. Ovisno o primjeni, može biti potrebna naknadna obrada (npr. fino brušenje ili obrada površine).



ΣΗΜΑΝΤΙΚΟ, ΦΥΛΑΞΤΕ ΤΟ ΓΙΑ ΜΕΛΛΟΝΤΙΚΗ ΧΡΗΣΗ: ΔΙΑΒΑΣΤΕ ΠΡΟΣΕΚΤΙΚΑ.

ΠΡΟΕΙΔΟΠΟΙΗΣΗ!

- Πριν τη χρήση του προϊόντος, διαβάστε τις οδηγίες.
- Χρησιμοποιείτε το προϊόν μόνο πλήρως συναρμολογημένο. Μην χρησιμοποιείτε αν υπάρχουν εξαρτήματα που λείπουν, παρουσιάζουν ζημιές ή δεν είναι σωστά στερεωμένα.
- Τοποθετείτε πάντα το προϊόν σε επίπεδη και σταθερή επιφάνεια. Η λανθασμένη τοποθέτησή του μπορεί να οδηγήσει σε αστάθεια.
- Το προϊόν δεν είναι κατάλληλο για χρήση ως έπιπλο σκαφολώματος, παιχνιδιού ή γυμναστικής.
Η κακή χρήση μπορεί να προκαλέσει κίνδυνο πτώσης ή τραυματισμού.
- Μην στερεώνετε στο πλαίσιο αιώρες, αλυσίδες φωτιστικών ή βαριά αντικείμενα.
- Μην τοποθετείτε στο προϊόν κορδόνια, ιμάντες ή κορδέλες με μήκος μεγαλύτερο από 22 cm – κίνδυνος στραγγαλισμού!
- Κρατήστε το προϊόν μακριά από ανοιχτές φλόγες, θερμαντικά σώματα ακτινοβολίας, φούρνους αερίου ή παρόμοιες πηγές θερμότητας.

Επισήμανση:

- Κατάλληλο μόνο για εσωτερικούς χώρους - Μην χρησιμοποιείτε σε εξωτερικό χώρο.
- Προσέξτε να υπάρχει επαρκής κυκλοφορία αέρα γύρω από το έπιπλο.
- Αποφεύγετε τη χρήση σε υπερβολικά υγρό ή υπερβολικά ξηρό περιβάλλον. Το ξύλο είναι φυσικό υλικό και μπορεί να παραμορφωθεί.
- Συνιστώμενες συνθήκες χώρου: Θερμοκρασία: 18–23°C Υγρασία αέρα: 40–60%
- Χρησιμοποιείτε αποκλειστικά τα συνοδευτικά μέσα σύνδεσης.
- Είναι πολύ σημαντικό για την ασφάλεια του παιδιού σας να σφιγγονται σωστά όλες οι βιδωτές συνδέσεις. Να ελέγχετε τις συνδέσεις τακτικά.
Αν οι συνδέσεις χαλαρώσουν, σφίξτε τες ξανά για να μην τραυματιστεί, παγιδευτεί ή εγκλωβιστεί το παιδί.
- Μην κάνετε μετασκευές ή τροποποιήσεις. Χρησιμοποιείτε μόνο αυθεντικά ανταλλακτικά.
- Για ορθή αποσυναρμολόγηση ακολουθήστε τα βήματα συναρμολόγησης με αντίστροφη σειρά.

ΚΙΝΔΥΝΟΣ!

- Η εσφαλμένη χρήση μπορεί να έχει ως αποτέλεσμα τραυματισμούς. Αν υπάρχουν εξαρτήματα που είναι κατεστραμμένα, χαλαρά ή λείπουν, δεν επιτρέπεται η συνέχιση της χρήσης του προϊόντος.

Οδηγίες φροντίδας:

Για τον καθαρισμό χρησιμοποιείτε στεγνό ή ελαφρά υγρό πανί που δεν αφήνει χνούδι. Μην χρησιμοποιείτε αιχμηρά ή διαβρωτικά μέσα καθαρισμού. Κατόπιν σκουπίστε με ένα μαλακό, καθαρό πανί.

Επισήμανση για το υλικό:

Παρακαλώ σημειώστε ότι αυτό το προϊόν είναι κατασκευασμένο από ακατέργαστο μασίφ ξύλο οξιάς. Το μασίφ ξύλο είναι ένα φυσικό υλικό που ξεχωρίζει για τη ζωντανή του όψη και το μοναδικό του σχέδιο υφής. Κάθε κομμάτι είναι μοναδικό, κι αυτό ακριβώς είναι που κάνει το μασίφ ξύλο τόσο ιδιαίτερο.

Σημαντικές επισημάνσεις για τις φυσικές ιδιότητες:

- Ρόζοι, σχέδια υφής και χρωματικές διαφορές:
Αυτά είναι τυπικά χαρακτηριστικά του μασίφ ξύλου, και δεν αποτελούν αιτία παραπόνου. Οφείλονται στη φυσική προέλευση του υλικού.
- Ραβδώτοι αποχρωματισμοί και μικρές ρωγμές:
Το ξύλο «είναι ζωντανό», αντιδρά στις διακυμάνσεις της θερμοκρασίας και της υγρασίας. Οι ραβδώσεις, οι ρωγμές λόγω τάσης ή η παραμόρφωση είναι φυσικές μεταβολές και μπορεί να προκύψουν ιδίως στο ακατέργαστο ξύλο.
- Υφή επιφάνειας:
Το ακατέργαστο ξύλο ενδέχεται να έχει ελαφρώς τραχιά αίσθηση ή να περιέχει μικρές σχιζές. Ανάλογα με τον σκοπό χρήσης, ενδέχεται να είναι απαραίτητη μια μετεπεξεργασία (π.χ. λεπτομερής λείανση ή επιφανειακή επεξεργασία).



POMEMBNO: SHRANITE ZA KASNEJŠO UPORABO IN NATANČNO PREBERITE!

ΟΡΟΖΟΡΙΛΟ!

- Pred uporabo tega izdelka preberite navodila.
- Izdelek uporabljajte samo, kadar je v celoti sestavljen. Ne uporabljajte ga, če deli manjkajo, so poškodovani ali nepravilno pritrjeni.
- Izdelek vedno postavite na ravna in stabilna tla. Nepravilna namestitve lahko privede do nestabilnosti.
- Izdelek ni primeren kot pohištvo za plezanje, igranje ali telovadbo. Zloraba uporabe lahko privede do nevarnosti padca ali telesnih poškodb.
- Ne pritrjujte na okvir predmetov, kot so npr. viseča mreža, veriga luči ali težka bremena.
- Na izdelek ne obešajte vrvi, trakov ali vrvic, daljših od 22 cm – nevarnost zadavitve!
- Hranite stran od odprtih plamen, sevalnih gorilnikov, plinskih peči ali podobnih virov toplote.

Napotek:

- Primerno samo za uporabo v notranjih prostorih in ne zunanjih.
- Preverite, ali je kroženje zraka okoli pohištvenega kosa zadostno.
- Izogibajte se uporabi v prevlažnem ali presuhem prostoru. Les je naravna surovina in lahko spremeni obliko.
- Priporočeno ozračje v prostoru: temperatura: 18–23 °C, vlažnost zraka: 40–60 %
- Uporabljajte izključno priloženo povezovalno sredstvo.
- Za varnost vašega otroka je zelo pomembno, da so vse vijačne povezave močno privite. Povezave redno preverjajte.
Če se povezave zrahljajo, jih ponovno privijte, tako da se vaš otrok ne bo mogel poškodovati, priščipniti ali zatakiniti.
- Izdelka ne predelujte in spreminjajte. Uporabljajte samo originalne nadomestne dele.
- Za s predpisi skladno demontažo sledite korakom za postavitve v obratnem vrstnem redu.

NEVARNOST!

- Netrokovna uporaba lahko povzroči telesne poškodbe. V primeru poškodovanih, manjkajočih ali zrahljanih delov, se izdelka ne sme več uporabljati.

Napotek za nego:

Pri čiščenju uporabljajte suho ali rahlo vlažno nekosmičeno krpo. Ne uporabljajte ostrih ali agresivnih čistilnih sredstev. Na koncu obrišite z mehko, vlažno krpo.

Informacije o materialu:

Prosimo, upoštevajte, da gre pri tem izdelku za neobdelan masivni les iz vrste lesa bukve. Masivni les je naravna surovina, ki izstopa s svojim živim izžarevanjem in individualno lesno teksturo. Vsak kos je edinstven in ravno to ga naredi posebnega.

Pomembni napotki o naravnih lastnostih:

- Veje, lesne texture in razlike v barvi:
To so tipične značilnosti masivnega lesa in ne razlog za reklamacijo. Pričajte o naravnem izvoru materiala.
- Vdolbine in manjše razpoke:
Les je „živ“, odziva se na temperaturna in vlažnostna nihanja. Vdolbine, napetostne razpoke ali zamiki so naravne spremembe in lahko nastopijo zlasti pri neobdelanem lesu.
- Kakovost površine:
Neobdelan les lahko deluje rahlo hrapav ali vsebuje manjša iztrganja vlaken.
Glede na način uporabe je morda potrebna naknadna obdelava (npr. fino brušenje ali obdelava površine).



SVARBU, IŠSAUGOKITE VĖLESNIAM NAUDOJIMUI: ATIDŽIAI PERSKAITYKITE.

DĖMESIO!

- Prieš pradėdami naudoti šį gaminį, perskaitykite naudojimo instrukciją.
- Gaminį naudokite tik pilnai surinktą. Nenaudokite, jei trūksta dalių, jos yra pažeistos arba netinkamai pritvirtintos.
- Gaminį visada statykite ant horizontalių ir stabilių grindų. Netinkamoje vietoje pastatytas gaminys gali tapti nestabilus.
- Gaminys nėra skirtas laiptoti, žaisti ar sportuoti. Netinkamas naudojimas gali sukelti kritimo ar sužalojimo pavojų.
- Prie rėmo netvirtinkite jokių daiktų, pvz., hamakų, lempučių girliandų ar sunkių objektų.
- Prie gaminio neriškite jokių virvių, juostų ar dirželių, ilgesnių nei 22 cm – kelia pasismaugimo pavojų!
- Laikykitės atokiau nuo atviros ugnies, šildytuvų, dujinių krosnelių ar panašių šilumos šaltinių.

Pastaba:

- Tinka naudoti tik patalpose – nenaudokite lauke.
- Užtikrinkite pakankamą oro cirkuliaciją aplink baldą.
- Venkite naudoti pernelyg drėgnoje arba pernelyg sausoje aplinkoje. Mediena yra natūrali medžiaga ir gali deformuotis.
- Rekomenduojamos patalpų mikroklimato sąlygos: temperatūra – 18–23 °C, oro drėgmė – 40–60 proc.
- Naudokite tik kartu pateiktas jungiamąsias detales.
- Siekiant užtikrinti Jūsų vaiko saugumą, labai svarbu, kad visi varžtiniai sujungimai būtų tvirtai užveržti. Reguliariai tikrinkite jungtis. Jei jungtys atsilaisvino, vėl jas priveržkite, kad Jūsų vaikas negalėtų susižeisti, būti prispaustas ar įstrigti.
- Nevykdykite jokių pakeitimų ar modifikacijų. Naudokite tik originalias atsargines dalis.
- Norėdami tinkamai išardyti gaminį, atlikite surinkimo veiksmus atvirkštine tvarka.

PAVOJINGAI!

- Netinkamas naudojimas gali sukelti sužalojimus. Jei yra sugadintų, trūkstamų ar atsipalaidavusių dalių, gaminio toliau naudoti negalima.

Priežiūros instrukcija:

Valymui naudokite sausą arba šiek tiek drėgną, nepalikantį pūkelių skudurėlį. Nenaudokite aštrių ar agresyvių valymo priemonių. Po to nuvalykite minkštu, švari skudurėliu.

Informacija apie medžiagą:

Atkreipkite dėmesį, kad šis gaminys pagamintas iš neapdoroto masyviojo bukmedžio. Masyvioji mediena yra natūrali medžiaga, kuri išsiskiria gyvybingumu ir individualiu tekstūros raštu. Kiekvienas gabalas yra unikalus – būtent tai daro masyvią medieną tokia ypatinga.

Svarbi informacija apie natūralias savybes:

- Šakos, tekstūra ir spalvų skirtumai:
Tai yra tipinės masyvios medienos savybės, kurios nesuteikia pagrindo teikti pretenzijas. Jos liudija apie natūralią medžiagos kilmę.
- Spalvų perėjimai ir nedideli įtrūkimai:
Mediena „dirba“, ji reaguoja į temperatūros ir drėgmės svyravimus. Spalvų perėjimai, įtrūkimai ar deformacijos yra natūralūs pokyčiai, kurie gali atsirasti ypač neapdorotoje medienoje.
- Paviršiaus savybės:
Neapdorota mediena gali būti šiek tiek šiurkšti arba turėti nedidelių pluošto įtrūkimų. Priklausomai nuo paskirties, gali būti reikalingas papildomas apdorojimas (pvz., šlifavimas arba paviršiaus apdorojimas).

تنبیه هام، یرجی الاحتفاظ بإرشادات التشغيل لاستخدامها في وقت لاحق:
یرجی قراءتها بعناية.



تحذیر!

- قبل استخدام هذا المنتج يجب قراءة إرشادات التشغيل.
- يجب عدم استخدام المنتج إلا عندما يكون في وضع التركيب الكامل الصحيح. يجب عدم استخدام المنتج في حالة ما إذا كانت توجد أجزاء ناقصة أو بها تلف أو غير مثبتة على الوجه الصحيح.
- يرجى منكم أن تقوموا بنصب المنتج دائما على أرضية مستقيمة أفقيا ومتينة. مركزة المنتج بصورة غير صحيحة ومناسبة للغرض يمكن أن تؤدي إلى عدم استقرار.
- المنتج غير مناسب وغير صالح للاستخدام كقطعة أثاث للتسلق أو اللعب أو التمارين الرياضية. إساءة الاستخدام يمكن أن تؤدي إلى وجود خطر السقوط أو خطر حدوث إصابات.
- يجب عدم تثبيت أشياء مثل مضامع معلقة [إراجيج نوم شبكية] أو سلاسل مصابيح أو أحمال ثقيلة على إطار المنتج.
- يجب عدم تثبيت أية خيوط أو شرائط أو حبال يزيد طولها عن 22 سنتيمتر على المنتج - خطر حدوث تطويق ضاغظ على الرقبة!
- يجب الحفاظ على المنتج بعيدا عن مصادر نار مفتوحة، أجهزة تدفئة كهربائية مشتعلة، أجهزة تدفئة أو تسخين بالغاز وما شابه ذلك من مصادر الحرارة.

تنبيه:

- صالح فقط للاستخدام في النطاق السكني الداخلي - يجب عدم استخدامه في النطاق الخارجي.
- يجب الحرص على وجود دوران هواء كافيا في كامل النطاق المحيط بالمنتج.
- يجب الحرص على تجنب استخدام المنتج في محيط رطب أكثر مما ينبغي أو جاف أكثر مما ينبغي. الخشب مادة طبيعية ويمكن أن يحدث به اعوجاج أو تغير في الشكل.
- الظروف المناخية الموصى بها في مكان استخدام المنتج: درجة حرارة 18-23 درجة مئوية، رطوبة: 40-60%
- يرجى منكم استخدام وسائل الربط والتوصيل الموردة مع المنتج وحدها دون غيرها.
- من أجل سلامة طفلكم يكون من المهم جدا أن تكون كافة وصلات الربط بالبراغي قد تم شدّها بإحكام. يرجى منكم أن تقوموا بصورة منتظمة بفحص ومراجعة وصلات الربط. في حالة ما إذا كانت وصلات ربط قد أصبحت غير مربوطة ومشدودة بإحكام، فيرجى منكم أن تقوموا مرة أخرى ربط وشد وصلات الربط هذه بالقدر الصحيح، وذلك لغرض أن يتم تجنب إمكانية أن يلحق طفلكم إصابة بنفسه أو أن ينحسر أو أن يبقى عالقا.
- يجب عدم إدخال أية تغييرات أو تعديلات على بنية المنتج. يجب عدم استخدام أية قطع غير سوى قطع الغيار الأصلية.
- للقيام بتفكيك المنتج على الوجه الصحيح يرجى منكم اتباع خطوات التركيب بتسلسل عكسي.

خطر!

- الاستخدام غير الصحيح أو غير المناسب للغرض يمكن أن يؤدي إلى حدوث إصابات. لا يسمح بالاستمرار في استخدام المنتج في حالة ما إذا كانت أجزاء فردية قد ألحق بها تلف أو أصبحت غير موجودة أو لم تعد مثبتة بإحكام.

تنبيه بشأن العناية بالمنتج:

عند التنظيف يتم استخدام قطعة قماش جافة أو مرطبة بخفة وخالية من الوير. يجب عدم استخدام أية مواد تنظيف حادة أو ساحجة.

تنبيه بشأن مادة صنع المنتج:

يرجى منكم مراعاة أن الأمر فيما يتعلق بهذا المنتج يدور حول خشب مصمت غير معالج من نوع خشب الزان. الخشب المصمت هو مادة طبيعية تبرز تميزها من خلال الانطباع الحيوي المنبعث منها ومن خلال التجزّع [المسار الطولي للألياف]. كل قطعة هي عنصر فريد من نوعها، وهذا بالضبط ما يجعل الخشب المصمت شيئا

تنبيه هام بشأن الخواص الطبيعية:

- الفروع، التجزعات وفروق الألوان:
هي عبارة عن خصائص نمطية للخشب المصمت ولا تمثل سببا للشكوى أو لمطالبات متعلقة بالمنتج. وهي شواهد على المنشأ الطبيعي لمادة المنتج.
- تغيرات اللون والشقوق الصغيرة:
الخشب "يعمل" ويظهر ردود فعل على التغيرات في درجات الحرارة والرطوبة. تغيرات اللون، شقوق التوتر أو تغير الشكل هي تغيرات طبيعية ويمكن أن تظهر على وجه الخصوص في الخشب غير المعالج.
- طبيعة السطح الخارجي:
الخشب غير المعالج يمكن أن يبدو خشنا بقدر خفيف أو يكون متضمنا لألياف متقلعة. إجراء معالجة لاحقة (على سبيل المثال تجليخ ناعم أو معالجة سطح خارجي) يمكن بالتوقف على الغرض من الاستخدام أن يكون ضروريا.

Beschläge

Fittings / Raccords / Hulpstukken /
Фурнитура / 配件 / Vasalatok

PAIDI Möbel GmbH
Hauptstraße 87
97840 Hafenlohr
Germany
info@paidi.de



1:1
DIN A4



ca. 0,75h

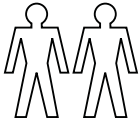

PZ 2

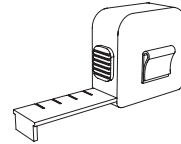

A

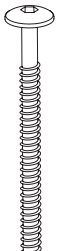

M6 x 75
14x
681 3977

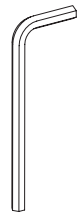

SW4
1x
681 3011

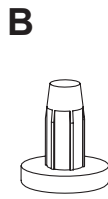

4x
681 1017



1x
681 0890

Z11



2x
4,2 x 16

Z12



1x
4,2 x 51

Z13

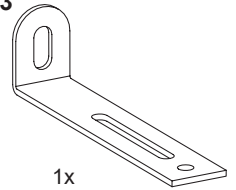

1x

2x (1 Set = 681 7270)

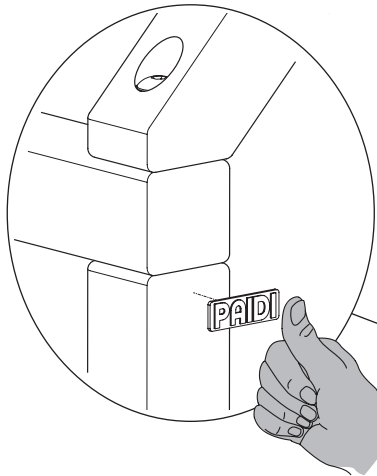

2x
1

2x
6

2x
2

1x
3



2x
5

4x
4

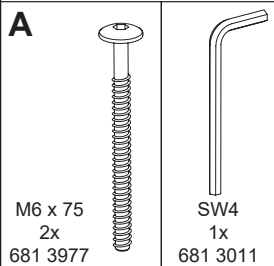
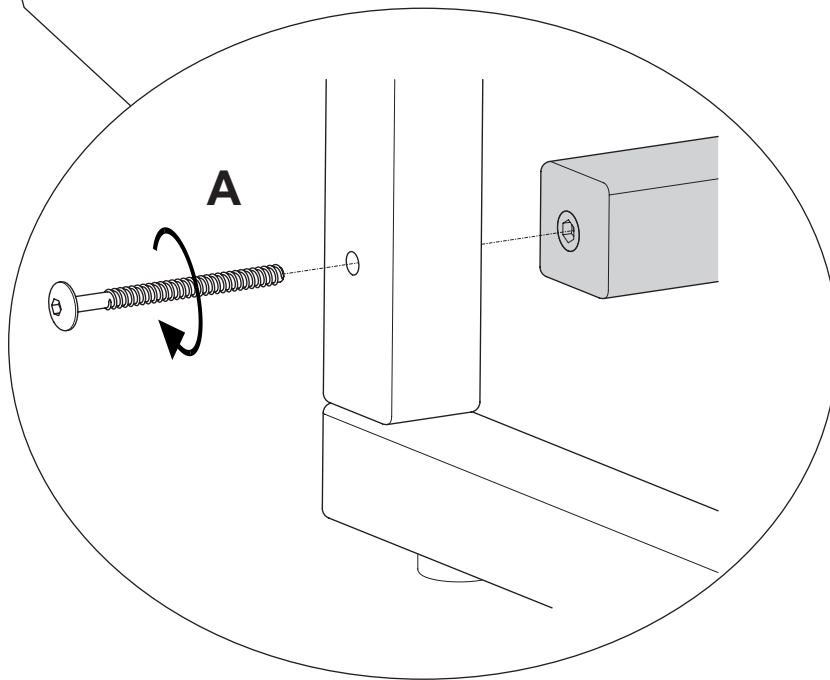
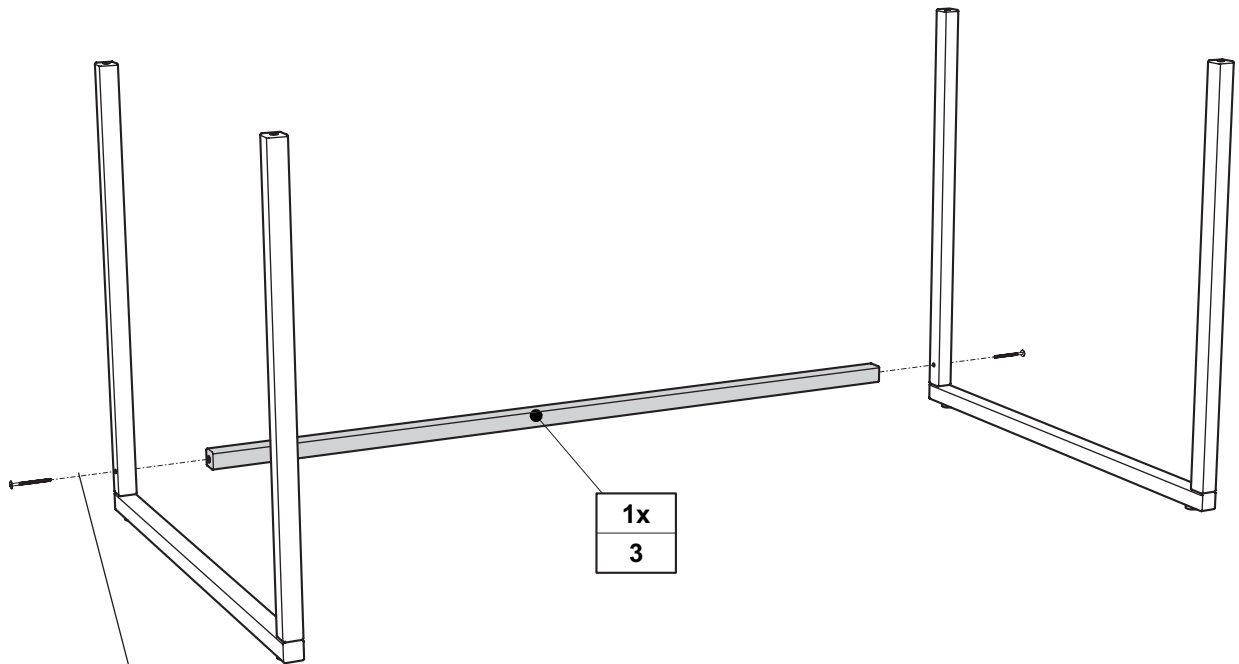
1x
7

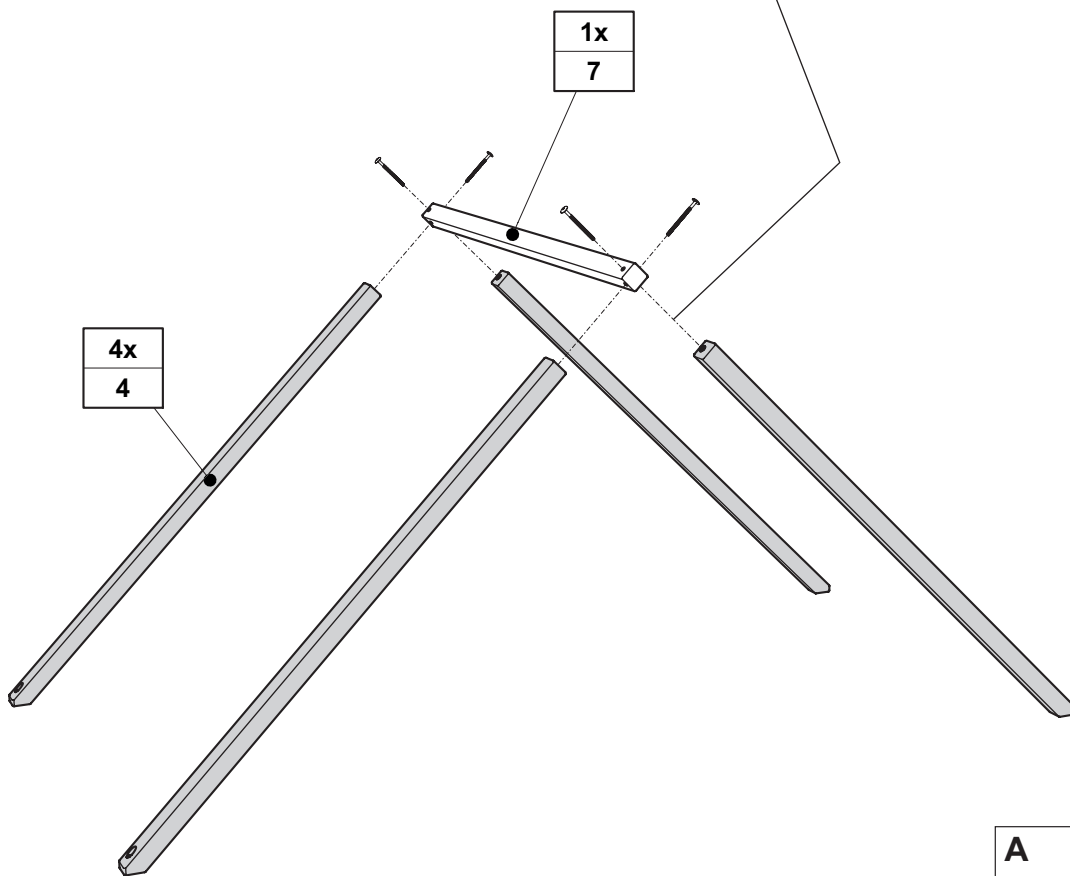
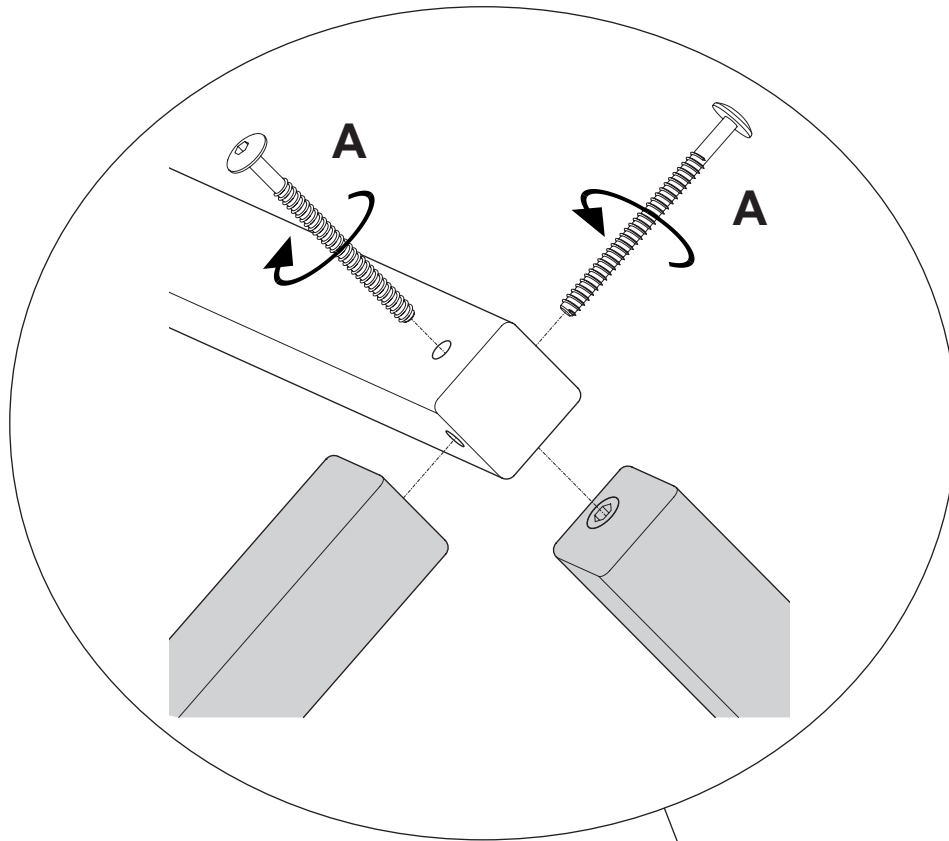

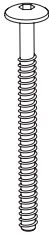

A		
	M6 x 75 4x 681 3977	SW4 1x 681 3011

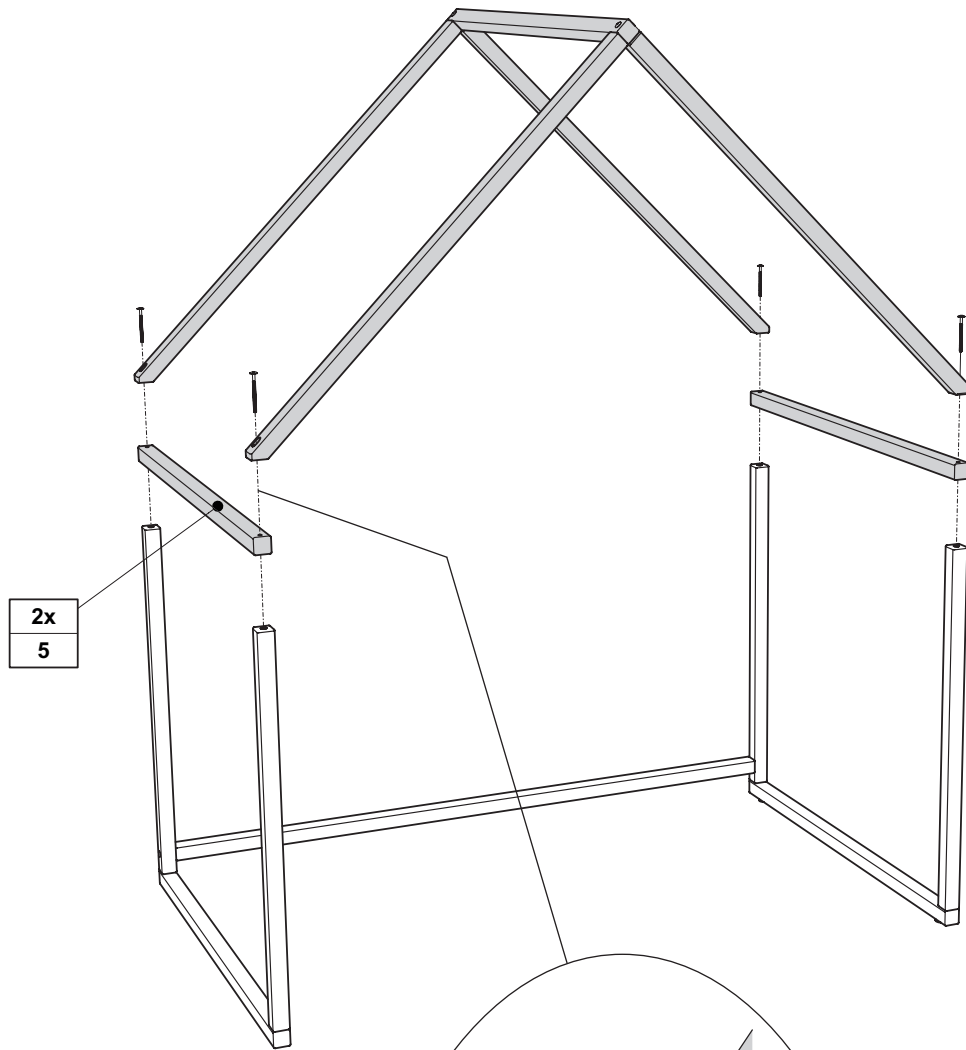

2x
5

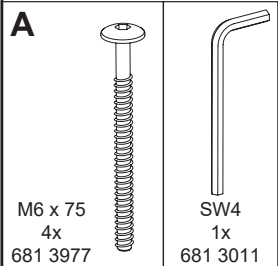
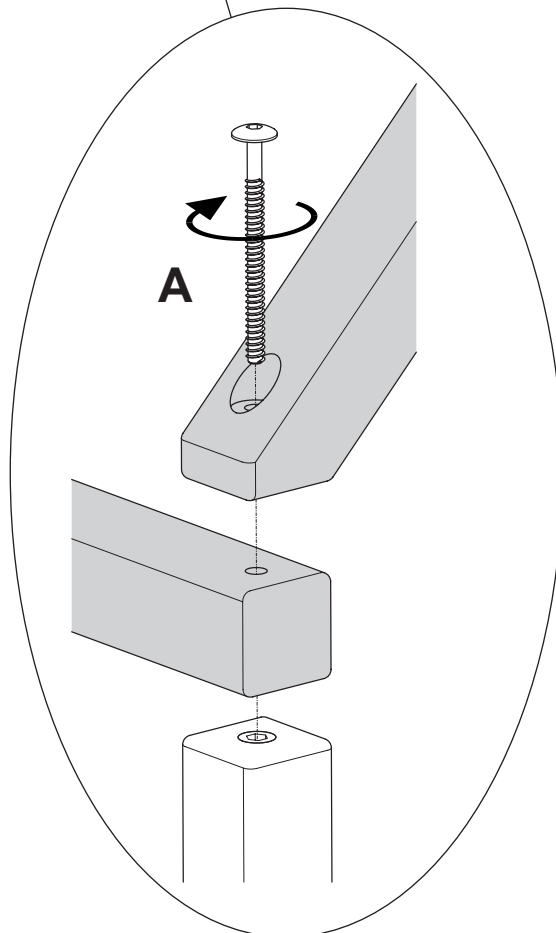

DE: Wandbefestigung / Kippsicherung

Die Wandbeschaffenheit ist vor der Montage unbedingt zu prüfen !

Benutzen sie geeignetes Befestigungsmaterial für ihre heimischen Wände. Lassen sie sich gegebenenfalls durch ihren örtlichen Fachhandel beraten.

Beachten Sie, dass in dem Befestigungsbereich keine Elektro- und/oder Gas-Installationszonen und keine Versorgungs- oder Entsorgungsleitungen vorhanden sein dürfen.

Für eine unsachgemäße Wand-Dübel-Verbindung und dadurch entstandene Schäden übernehmen wir keine Haftung.

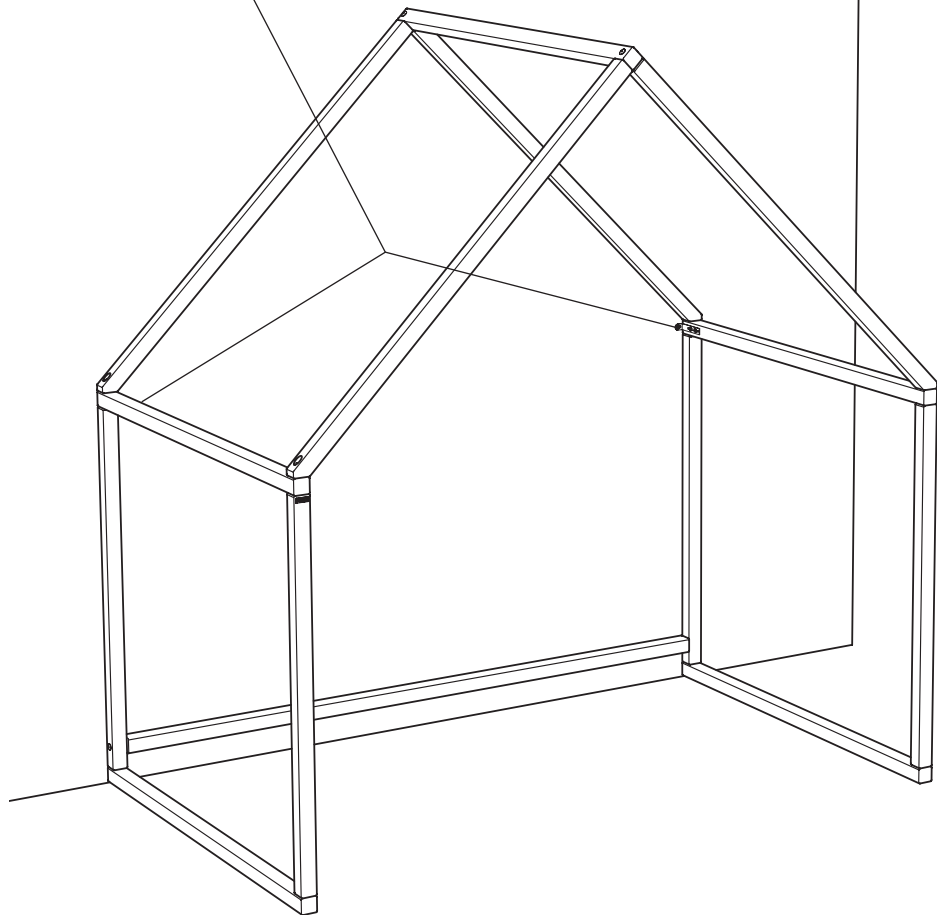
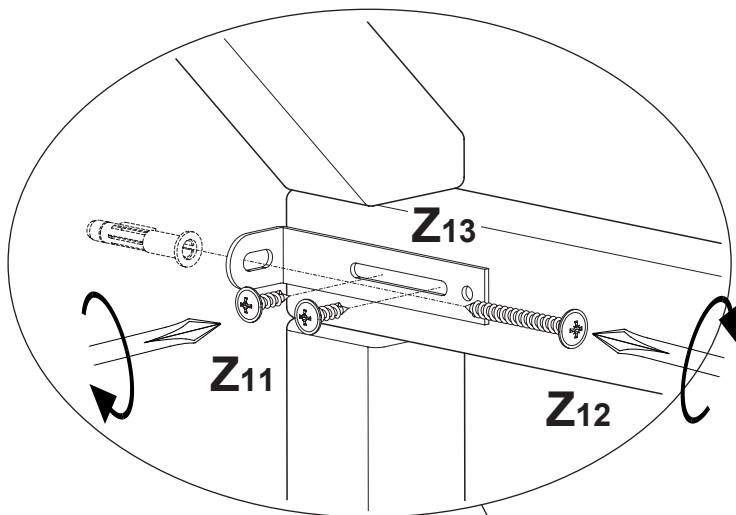

EN: Wall mounting / tilt protection

The properties of the wall surface must be checked before installation!

Use suitable attachment materials for the walls of your home. If necessary, consult your local specialist dealers for advice.

Please note that no electrical and/or gas installation zones and no supply or disposal pipes may be present in the area where the item of furniture is attached.

We do not assume any liability for an incorrect wall rawplug connection and any resulting damage.

FR: Fixation murale / système anti-basculement

Vérifier absolument la constitution du mur avant d'effectuer le montage !

Utilisez des moyens de fixation adaptés à vos propres murs. Le cas échéant, demandez conseil à votre marchand spécialisé local.

Veuillez noter qu'aucune zone d'installation électrique et/ou de gaz et aucune conduite d'alimentation ou d'évacuation ne doivent se trouver dans la zone de fixation.

Nous déclinons toute responsabilité pour toute connexion mur-cheville incorrecte et pour tout dommage en résultant.

NL: Wandbevestiging / kantelbeveiliging

De toestand van de wand moet voor de montage steeds worden gecontroleerd!

Gebruik geschikt bevestigingsmateriaal voor uw specifieke wanden. Laat u eventueel adviseren door uw lokale gespecialiseerde winkel.

Houd er rekening mee dat er in het bevestigingsgebied geen installatiezones voor elektriciteit en/of gas en geen toevoer- of afvoerleidingen aanwezig mogen zijn.

Voor een onoordeelkundige wand-plugverbinding en daardoor ontstane beschadigingen aanvaarden wij geen aansprakelijkheid.

HU: Fali rögzítő / borulásgátló

Felszerelés előtt okvetlenül ellenőrizni kell a fal minőségét!

Az otthonának falaihoz megfelelő rögzítő anyagot használja. Adott esetben kérjen tanácsot a helyi szaküzletétől.

Ügyeljen rá, hogy a rögzítési tartományban ne legyenek villany- és/vagy gázvezetékek és közművezetékek.

A szakszerűtlen fal-típi kötésért és az e miatt keletkezett károkért nem vállalunk felelősséget.

RU: Крепление к стене / защита от опрокидывания

Перед монтажом обязательно проверьте прочность стены!

Используйте материалы, предназначенные для вашего типа стен. При необходимости проконсультируйтесь у специалистов.

Убедитесь, что в зоне монтажа нет никаких электрических, газовых, водопроводных и канализационных сетей.

Мы не несем ответственности за вред, причиненный в результате некачественного сочленения крепежа со стеной.

CN: 墙面安装/倾斜保护

安装前必须检查墙面的性能!

请使用合适的墙壁安装附件材料。如有必要,请咨询当地的专业经销商。

请注意,在安装家具的地方,不得有电气和/或气体安装区域,也不能有供应或处理管道。

对于不正确的墙上的插头连接及由此造成的任何损坏,我们不承担任何责任。

PL: Zamocowanie do ściany / Zabezpieczenie przed wywróceniem

Przed montażem konieczne należy sprawdzić stan ściany !

Proszę stosować odpowiedni materiał mocujący do ścian w swoim domu. Ewentualnie proszę zasięgnąć porady w lokalnym handlu branżowym.

Proszę pamiętać, że w obrębie zamontowania nie mogą znajdować się żadne strefy instalacji elektrycznych oraz/lub instalacji gazowych, jak i żadne przewody zasilające lub odprowadzające.

Za niewłaściwe połączenie ściana-kolek i szkody powstałe z tego powodu nie przejmujemy odpowiedzialności.

ES: Fijación mural / protección antivuelco

Es fundamental comprobar el material de la pared antes de llevar a cabo el montaje.

Utilice material de fijación apropiado para las paredes de su vivienda. Consulte a sus distribuidores locales si fuera necesario.

Tenga en cuenta que en el área de fijación no debe haber zonas de instalación eléctrica o de gas, ni cables de alimentación o cañerías.

No nos hacemos responsables de los daños ocasionados por una fijación incorrecta en la pared.

CZ: Připevnění na stěnu / Pojistka proti převrácení

Před montáží bezpodmínečně zkontrolujte kvalitu stěny!

Používejte upevňovací materiál vhodný pro vaše stěny. Případně si nechejte poradit ve svém místním specializovaném obchodě.

Mějte na paměti, že v oblasti upevnění se nesmí vyskytovat žádné zóny elektrické a/nebo plynové instalace a žádná přívodní nebo odvodná vedení.

Za neodborné upevnění hmoždinek do stěny a škody v souvislosti s tím vzniklé nepřebíráme odpovědnost.

BG: Закрепване към стена / Фиксатор против преобръщане

Преди монтажа задължително проверете структурата на стената!

Използвайте закрепващи средства, които са подходящи за Вашите стени. При нужда се консултирайте в местния специализиран магазин.

Внимавайте да няма електрически, газови и инсталационни зони както и захранващи или отвеждащи тръби в зоната на закрепване.

Не поемаме отговорност за некомпетентно свързване на дюбела със стената и за възникналите от това щети.

IT: Fissaggio alla parete / sicura antiribaltamento

Occorre assolutamente controllare la conformazione della parete prima del montaggio !

Utilizzare materiale di fissaggio idoneo per le proprie pareti domestiche. All'occorrenza farsi consigliare dal proprio rivenditore di zona.

Si prega di osservare che la zona di fissaggio non deve comprendere aree con installazioni elettriche e/o del gas e neppure condutture di alimentazione o scarico.

Da parte nostra non ci si assume alcuna responsabilità per un collegamento parete-tassello non effettuato a regola d'arte e per danni da ciò derivanti.

HR: Zidno pričvršćenje / Osiguranje od preketanja

Prije montaže obavezno provjeriti svojstvo zida !

Uporabite prikladan materijal za pričvršćenje za veše kućne zidove.

U danom slučaju posavjetovati se sa mjesnom strukovnom trgovinom.

Pazite na to, da na području pričvršćivanja ne smiju postojati nikakve električne i/ili plinske zone instalacija i nikakvi opskrbni ili zbrinjivački vodovi.

Kod nestručnog spoja zid-zatik i time nastalih oštećenja ne preuzimamo nikakvu odgovornost.

GR: Επίτοιχη Στήριξη / Ασφάλεια ανατροπής

Πριν την εγκατάσταση ελέγξτε οπωσδήποτε την ποιότητα του τοίχου!

Για την στερέωση χρησιμοποιήστε υλικά κατάλληλα για τον τύπο του υλικού των τοίχων σας.

Αν χρειαστεί συμβουλευθείτε ένα εξειδικευμένο κατάστημα της περιοχής σας.

Σιγουρευτείτε ότι στο σημείο της στερέωσης δεν βρίσκονται ζώνες εγκατάστασης γραμμών ηλεκτρικού ρεύματος/υγραερίου όπως και άλλοι αγωγοί παροχής και διάθεσης.

Σε περίπτωση κακής ή λανθασμένης στερέωσης με τη χρήση ούπα και τυχόν ζημιές που μπορούν να προκληθούν από αυτή, δεν αναλαμβάνουμε καμία ευθύνη.

SL: Pritrditev na zid / Zaščita pred prevrnitvijo

Pred montažo je obvezno potrebno preveriti kakovost zidu !

Za vaše domače zidovje uporabljajte primeren pritrdilni material. Po potrebi si pustite svetovati pri vašem lokalnem specializiranem trgovcu.

Upoštevajte, da v območju pritrjevanja ne sme biti nobenih električnih in/ali plinskih instalacij in nobenih dovodnih ali odvodnih napeljav.

Za nepravilno povezavo zidu-vložka in zaradi nje nastalo škodo, ne prevzemamo nobenega jamstva.

LT: Tvirtinimas prie sienos / Apsauga nuo apvirtimo

Prieš montažą būtina patikrinkite sienos savybes!

Naudokite tinkamas, Jūsų namų sienoms pritaikytas tvirtinimo medžiagas. Prireikus pasitarkite su specialistais prekybos vietoje.

Atkreipkite dėmesį į tai, kad tvirtinimo vietose neturi būti elektros ir / arba dujų instaliacijos zonų, taip pat vandentiekio ar nuotekų šalinimo vamzdžių.

Mes neprisiimame atsakomybės dėl netinkamo sienos ir mūrvinės sujungimo ir dėl to patirtų nuostolių.

AR:**التثبيت على الحائط / آلية التأمين ضد الانقلاب****لا بد من فحص متانة الحائط قبل التركيب!**

يرجى استخدام مواد تثبيت ملائمة للحوائط الموجودة في منزلكم. يرجى عند الحاجة التوجه بطلب المشورة إلى التاجر المتخصص في مكان سكنكم.

يرجى التأكد من خلو موضع التثبيت من أية مناطق تتواجد فيها تركيبات للكهرباء و/أو الغاز وأية مواسير للتزويد بالماء أو أنابيب للصرف الصحي.

لا نتحمل أية مسؤولية عن أية أضرار ناجمة عن تثبيت وتوصيل خاطئ للدار على الحائط.

انتبه! يرجى حفظ دليل التركيب المرفق لأغراض استخدامه لاحقاً ولأغراض مراجعته عند وجود أية أسئلة أو استفسارات.