

# Joie™

Weight: 8 lb. up to 33 lb. (3.5 kg up to 15 kg)

Height: at least 20 in. (51 cm)

product  
guide videos



## savvy™ savvy™ air 4in1 baby carrier

- EN Instruction Manual
- FR Manuel d'instructions
- DE Bedienungsanleitung
- NL Instructiehandleiding
- IT Manuale di istruzioni
- ES Manual de instrucciones
- PT Manual de instruções
- PL Instrukcja obsługi
- CZ Návod k použití
- SK Návod na použitie
- HR Priručnik s uputama
- SL Navodila za uporabo
- RU Руководство по эксплуатации**
- DK Brugervejledning
- NO Bruksanvisning
- SV Bruksanvisning
- FI Käyttöopas
- RO Manual de instrucțiuni
- EL Εγχειρίδιο οδηγιών
- TR Kullanım Kılavuzu
- ET Kasutusjuhend
- LV Lietošanas rokasgrāmata
- LT Naudojimo instrukcija
- AR دليل التعليمات

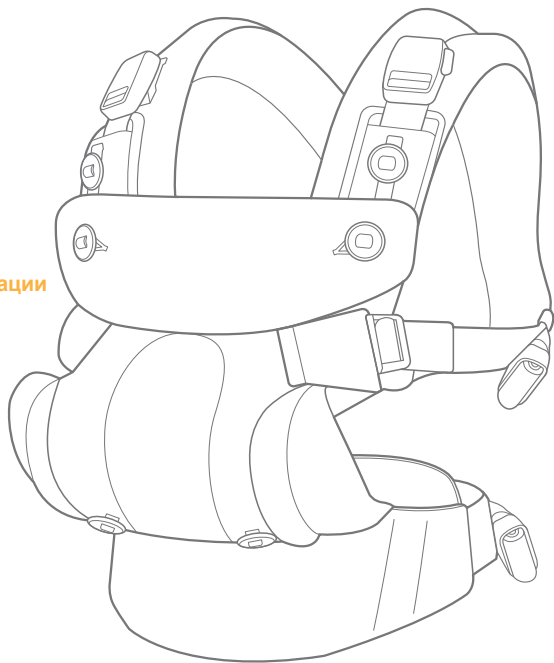

**IMPORTANT! READ ALL INSTRUCTIONS CAREFULLY BEFORE ASSEMBLING AND USING THE SOFT CARRIER. KEEP INSTRUCTIONS FOR FUTURE USE.**

1

**Newborn Mode with Integrated Newborn Seat**

Birth to 4 months  
8-14 lb. (3.5-6.5 kg)  
At least 20 in. (51 cm)



**Infant Facing-In Mode**

4+ months  
14-30 lb. (6.5-14 kg)



**Infant Facing-Out Mode**

6+ months  
19-30 lb. (9-14 kg)

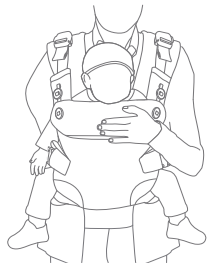

**Infant Back Carry Mode**

9+ months  
25-33 lb. (11-15 kg)



2

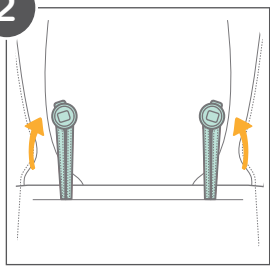

3

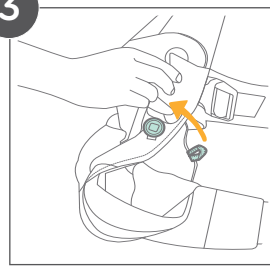

4

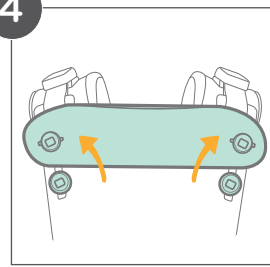

5

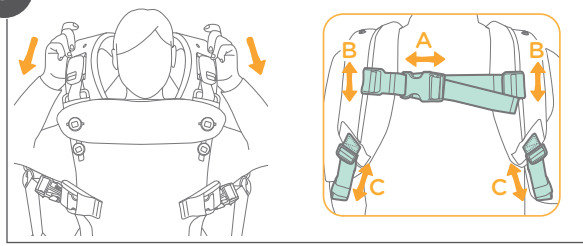

6

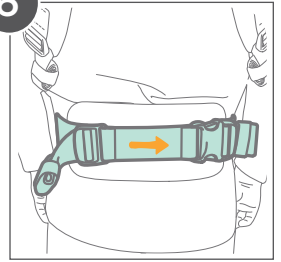

7

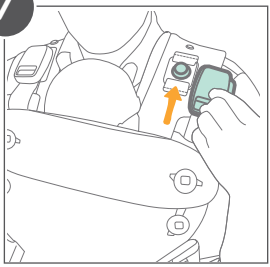

8

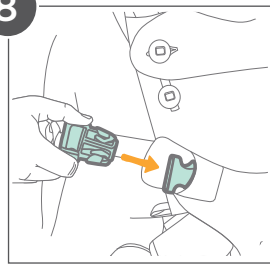

9

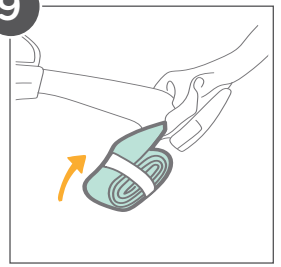

10

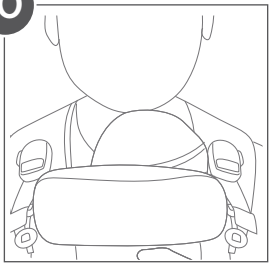

11

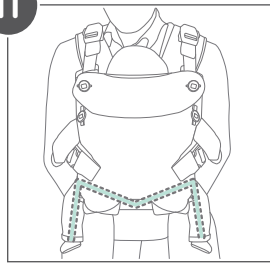

12

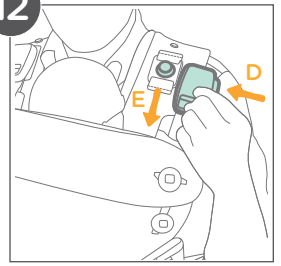

13

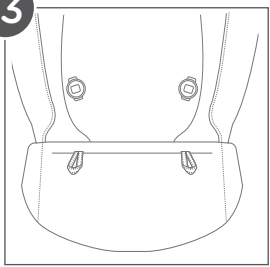

14

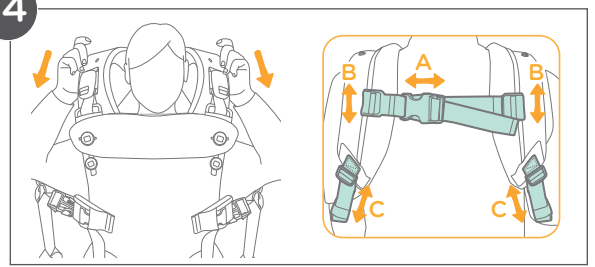

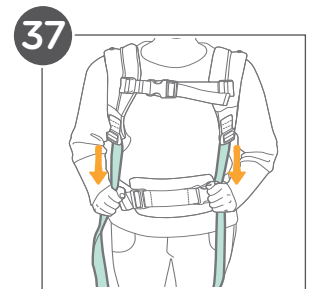
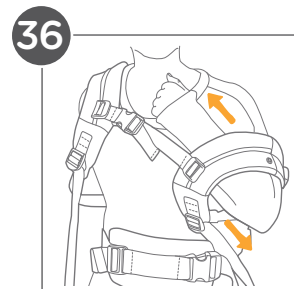
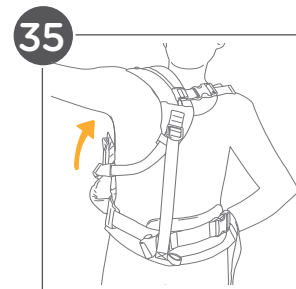
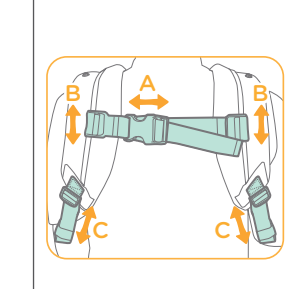
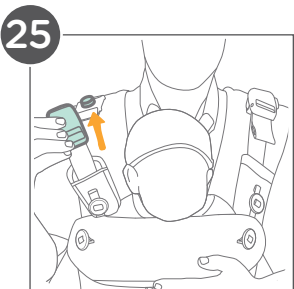
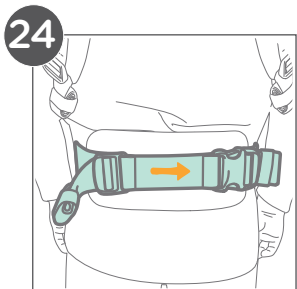
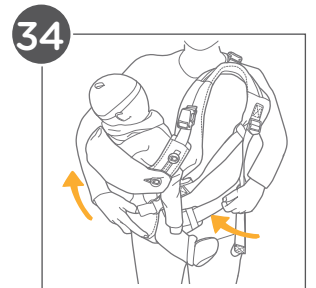
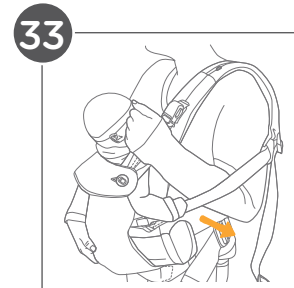
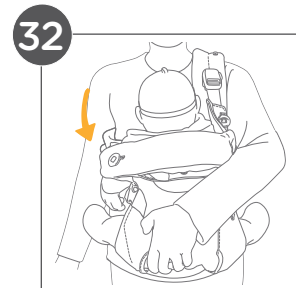
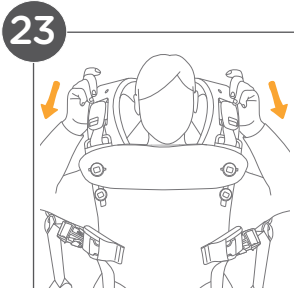
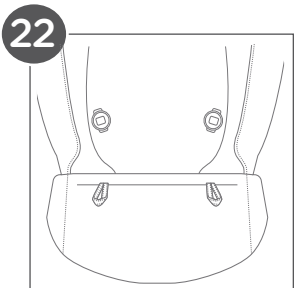
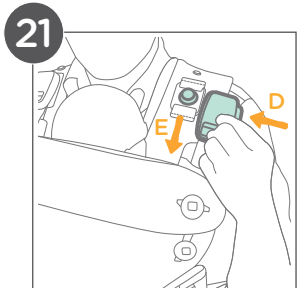
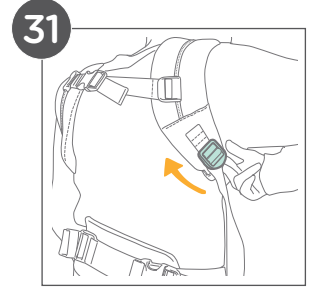
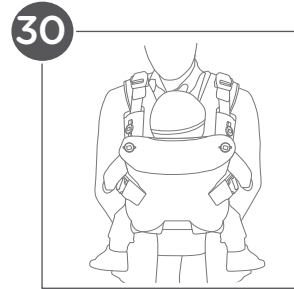
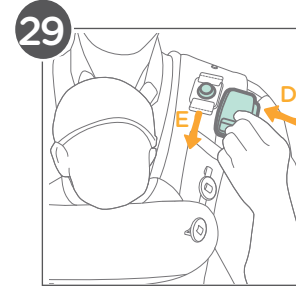
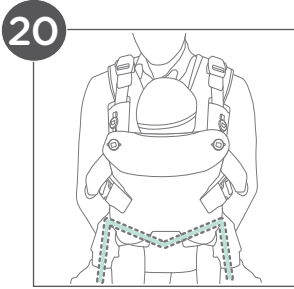
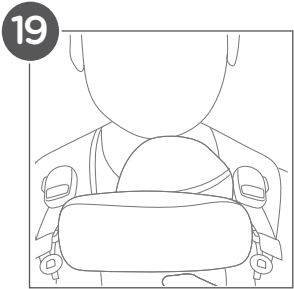
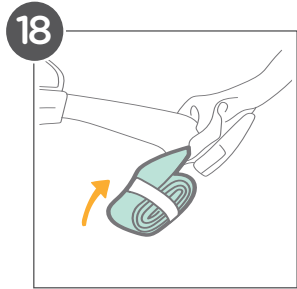
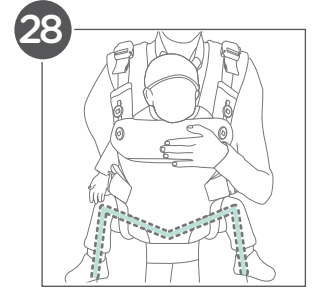
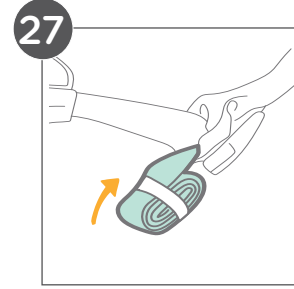
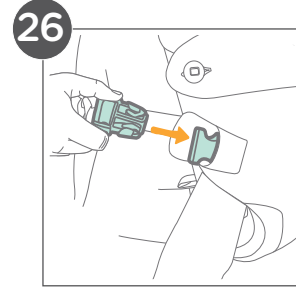
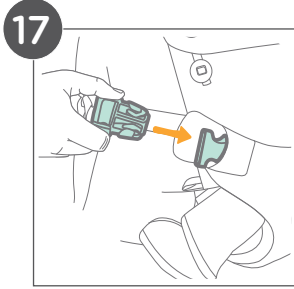
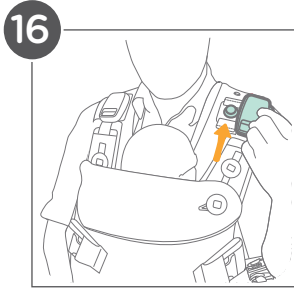
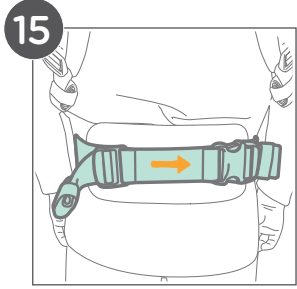

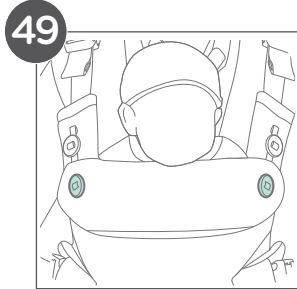
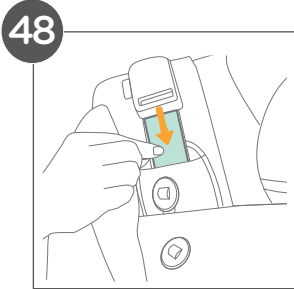
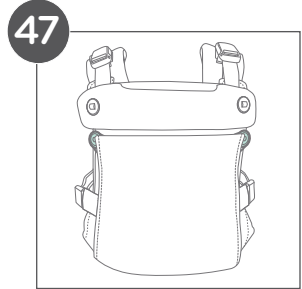
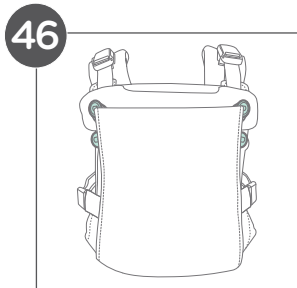
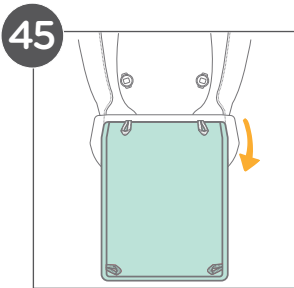
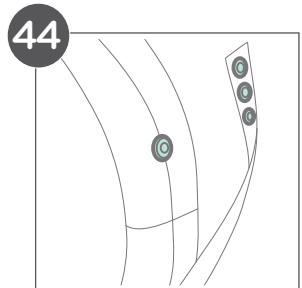
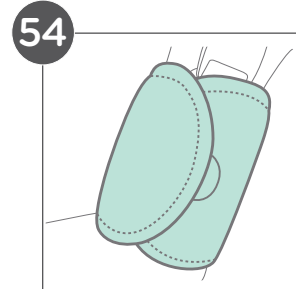
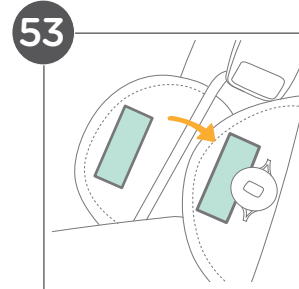
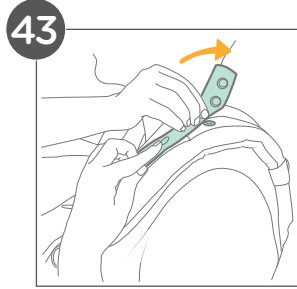
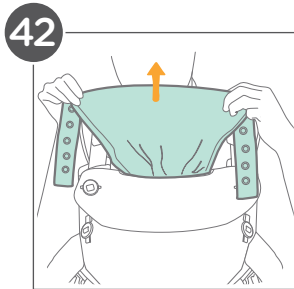
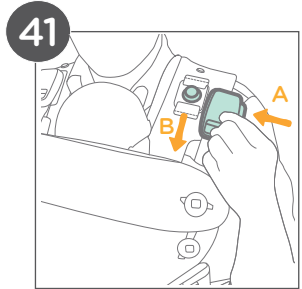
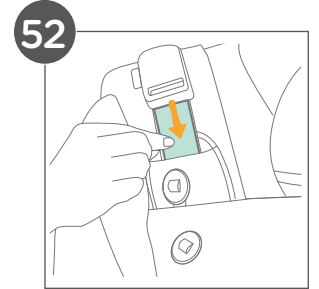
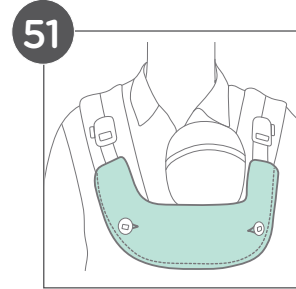
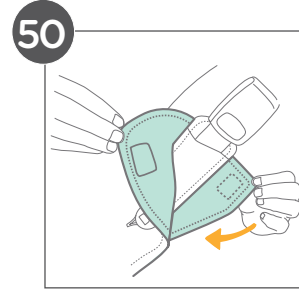
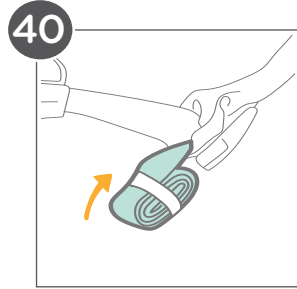
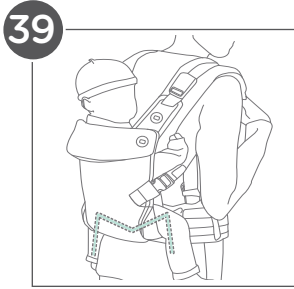
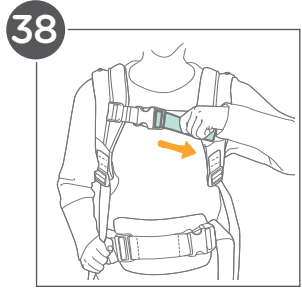

---

## EN Welcome to Joie™

---

Congratulations on becoming part of the Joie family! We are so excited to be part of your life with your little one. While using the Joie savvy™ & savvy™ air, your baby is enjoying a high quality, fully certified carrier, approved to European safety standards EN 13209-2:2015 and ASTM F2236-24. Please carefully read this manual and follow each step to ensure a comfortable carrying and best protection for your child.

# IMPORTANT! READ CAREFULLY AND KEEP FOR FUTURE REFERENCE.

### Contents:

- 8 Warranty Information
- 10 Warnings
- 12 Parts List
- 14 Usage Modes
- 15 Newborn Mode with Integrated Newborn Seat
- 16 Infant Facing-In Mode
- 17 Infant Facing-Out Mode
- 18 Infant Back Carry Mode
- 19 Using Privacy Shield & Sun Protection
- 19 Using All-Season Shield
- 19 Using Bib
- 20 Using Harness Covers
- 20 Care & Maintenance

### Child Usage Requirements

This carrier is suitable for use with children who meet the following requirements:  
Weight: 8 lb. up to 33 lb. (3.5 kg up to 15 kg)  
Height: at least 20 in. (51 cm)

---

## Important:

---

### Product Registration

Europe regions:

To register your product, please visit: [joiebaby.com/register-your-product](http://joiebaby.com/register-your-product)

USA:

Please fill in the information below. The model number and date of manufacture are located on a label on the carrier. Fill out the prepaid registration postcard included with the product and mail it today. To register your product online, please visit: [joiebaby.com/us/register-your-product](http://joiebaby.com/us/register-your-product)

Model Name: \_\_\_\_\_

Model Number: \_\_\_\_\_

Date of Manufacture: \_\_\_\_\_

Date of Purchase: \_\_\_\_\_

register your  
product online



### Limited Warranty

We have purposely designed our high-quality products so that they can grow with both your child and your family. Because we stand by our product, our gear is covered by a custom limited warranty per product, starting from the day it was purchased. Please have the proof of purchase, model number, and date of manufacture available when you contact us.

For warranty information, please visit: [www.joiebaby.com/us](http://www.joiebaby.com/us)

### Contact:

#### Joie Baby USA Consumer Service Contact Info.

Address: 70 Thousand Oaks Blvd., Morgantown, PA 19543

Email: [info.us@joiebaby.com](mailto:info.us@joiebaby.com)

Phone: 1-866-798-7866

#### Allison Baby UK Ltd.

Venture Point, Towers Business Park

Rugeley, Staffordshire, WS15 1UZ

---

## Emergency:

---

In case of emergency or accident, it is most important to have your child taken care of with first aid and medical treatment immediately.

## ⚠️ WARNING

### FALL AND SUFFOCATION HAZARD

**FALL HAZARD** - Babies can fall through a wide leg opening or out of carrier. Follow instructions for use.

- Adjust leg openings to fit baby's legs snugly.
- Before each use, make sure all buckles, fasteners, and adjustments are secure.
- Take special care when leaning or walking.
- **NEVER** bend at waist; bend at knees.
- Only use this carrier for babies between 8 lb. (3.5 kg) and 33 lb. (15 kg).

**SUFFOCATION HAZARD** - Babies under 4 months can suffocate in this product if face is pressed tight against your body.

- **DO NOT** strap baby too tight against your body.
- Allow room for head movement.
- Keep baby's face free from obstructions at **ALL** times.

## ⚠️ WARNING

Failure to follow these warnings and instructions could result in serious injury or death.

- **Check to ensure all buckles, snaps, straps, and adjustments** are secure before each use.
- **Check for ripped seams, torn straps or fabric, and damaged fasteners** before each use.
- **Stop using the carrier** if parts are missing or damaged.
- **Baby must face towards you** until they can hold their head upright.
- **This baby carrier** is designed for use by adults while walking, standing, or sitting only.
- **This baby carrier** is not suitable for use during sporting activities.

## ⚠️ WARNING

Failure to follow these warnings and instructions could result in serious injury or death.

- **Ensure proper placement** of child in product, including leg placement.
- **Make sure baby's legs** are straddling the seat and their arms extend through the arm holes.
- **Regularly check** that your child is comfortably and securely seated in the baby carrier.
- **To prevent fall hazards**, ensure that your child is securely positioned in the carrier.
- **Hold your baby closely** at all times until all buckles are correctly attached.
- **Premature infants**, infants with respiratory problems, and infants under 4 months are at greatest risk of suffocation.
- **When using the soft carrier**, monitor your child.
- **For low birth weight babies** and children with medical conditions, seek advice from a health professional before using the product.
- **Be aware of hazards** in the domestic environment e.g. heat sources, spilling of hot drinks.
- **DO NOT** use this soft carrier if you use a pacemaker, as the magnetic buckles can interfere with the pacemaker.
- **NEVER** use a soft carrier when balance or mobility is impaired because of exercise, drowsiness, or medical conditions.
- **NEVER** use a soft carrier while engaging in activities such as cooking and cleaning which involve a heat source or exposure to chemicals.
- **NEVER** wear a soft carrier while driving or being a passenger in a motor vehicle.
- **NEVER** lie down or sleep with baby in the baby carrier.
- **Take care** when bending or leaning forward or sideways.
- **Your balance may be** adversely affected by your movement and that of your child.

## Parts List:

Please make sure there are no missing parts. Some features may vary depending on model. Please contact Joie Consumer Service if anything is missing.

- 1 Magnetic Shoulder Buckles
- 2 Magnetic Shoulder Buckle Release Buttons
- 3 Head Support
- 4 Head Support Buttons
- 5 Leg Opening Adjustment Buttons
- 6 Leg Buckles
- 7 Newborn Seat Adjustment Button Hooks
- 8 Privacy Shield and Sun Protection Pocket
- 9 Newborn Seat Adjustment Buttons
- 10 All-Season Shield Pocket
- 11 Privacy Shield and Sun Protection Snaps
- 12 Shoulder Strap Adjustment Buckle
- 13 Shoulder Strap Adjustment Sliders
- 14 Shoulder Length Adjustment Straps
- 15 Lumbar Support Buckle
- 16 Bib (x2)
- 17 Harness Covers (x2)

## Parts List:

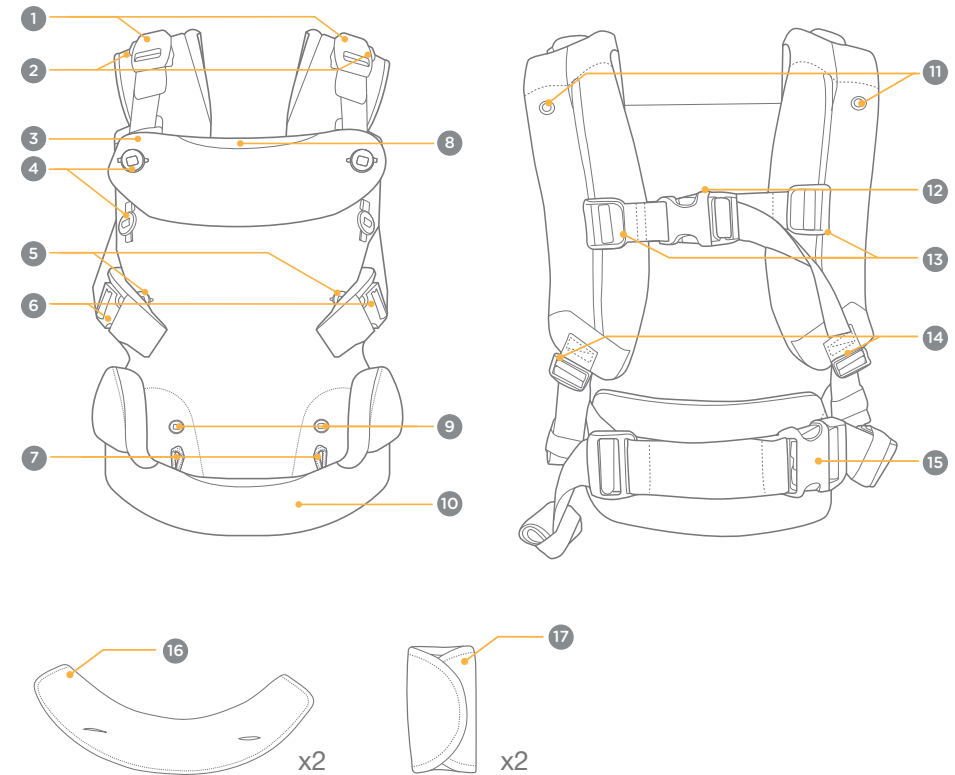

## Usage Modes:

- 1 - This carrier has four usage modes. To ensure the safety of your child, please follow the age and weight requirements along with the use instructions for each mode.

**IMPORTANT: DO NOT** use carrier for newborns under 8 lb. (3.5 kg) or 20 in. (51 cm).

### Ergonomic Child Positioning

#### Hip-Healthy

For hip-healthy baby-wearing, baby's thighs should be supported from the hip to the knee joint. This ergonomic "M-shaped" seating reduces forces on the hip joint. Never force baby's legs into a position that is not easily achieved. (See figures. 11, 20, 28, or 39 for more details.)

#### Spine-Healthy

For spine-healthy baby-wearing, proper support is needed.

The baby's spine should be allowed to naturally form a "C" shape. Never force baby into a position that is not easily achieved.

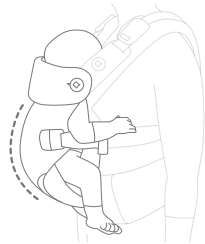

## Newborn Mode with Integrated Newborn Seat:

Birth up to 4 months • 8 lb. up to 14 lb. (3.5 kg up to 6.5 kg) • at least 20 in. (51 cm)

**IMPORTANT:** Child should be positioned close to you and high on your body.

Keep your child's face visible to you at all times.

Use head support for children weighing 8-14 lb. (3.5-6.5 kg).

Your baby's head should be supported until he or she has a strong head control (approximately 4 months of age).

Leg opening adjustment buttons **MUST** be used for children less than 15 lb. (7 kg) to decrease the size of the leg opening and prevent sliding without pinching or chafing your child's leg.

- 2 - Loop newborn seat adjustment button hooks around the newborn seat adjustment buttons.
  - 3 - Fasten leg opening adjustment buttons to the smallest comfortable size.
  - 4 - Fasten the two upper head support buttons to use the head support.
  - 5 - Put your head through the opening with the shoulder strap adjustment buckle (A) landing on your back. Adjust the buckle, shoulder strap adjustment sliders (B), and shoulder length adjustment straps (C) to a comfortable position.
- Tip** Have a second person assist for easier adjustments.
- 6 - Fasten the lumbar support buckle and adjust to fit snugly around your waist.
  - 7 - Place child in the carrier and hold snugly against you with one hand. Use your other hand to fasten the magnetic shoulder buckles, one at a time.
- Tip** It is recommended to sit while securing your child in the carrier as it provides better control.
- 8 - Fasten the leg buckles and adjust to the appropriate size.
  - 9 - Optional: roll up the unused length of the adjustment straps. Secure the roll by wrapping the small elastic loop around it.
  - 10 - For smaller children, tighten the straps so the child is positioned at a height that makes it possible to kiss the top of their head.
  - 11 - Carrier is ready to use in newborn mode with integrated newborn seat. Make sure that the child's legs fall in the "M-shaped" position as recommended by The International Hip Dysplasia Institute.
  - 12 - When removing child, unfasten the magnetic shoulder buckles, one at a time, while holding child snugly against you. Push the magnetic shoulder buckle release button (D) while pulling the buckle away (E).

**DO NOT** remove the carrier while your child is in it.

---

## Infant Facing-In Mode:

---

4+ months • 14 lb. up to 30 lb. (6.5 kg up to 14 kg)

**IMPORTANT:** Leg opening adjustment buttons **MUST** be used for children less than 15 lb. (7 kg) to decrease the size of the leg opening and prevent sliding without pinching or chafing your child's leg.

- 13 - Newborn seat adjustment buttons are not required for infant facing-in mode.
- 14 - Put your head through the opening with the shoulder strap adjustment buckle (A) landing on your back. Adjust the buckle, shoulder strap adjustment sliders (B), and shoulder length adjustment straps (C) to a comfortable position.
  - Tip** Have a second person assist for easier adjustments.
- 15 - Fasten the lumbar support buckle and adjust to fit snugly around your waist.
- 16 - Place child in the carrier, facing towards you, and hold snugly against you with one hand. Use your other hand to fasten the magnetic shoulder buckles, one at a time.
  - Tip** It is recommended to sit while securing your child in the carrier as it provides better control.
- 17 - Fasten the leg buckles and adjust to the appropriate size.
- 18 - Optional: roll up the unused length of the adjustment straps. Secure the roll by wrapping the small elastic loop around it.
- 19 - For smaller children, tighten the straps so the child is positioned at a height that makes it possible to kiss the top of their head.
- 20 - Carrier is ready to use in infant facing-in mode. Make sure that the child's legs fall in the "M-shaped" position as recommended by The International Hip Dysplasia Institute.
- 21 - When removing child, unfasten the magnetic shoulder buckles, one at a time, while holding child snugly against you. Push the magnetic shoulder buckle release button (D) while pulling the buckle away (E).

**DO NOT** remove the carrier while your child is in it.

---

## Infant Facing-Out Mode:

---

6+ months • 19 lb. up to 30 lb. (9 kg up to 14 kg)

- 22 - Newborn seat adjustment buttons are not required for infant facing-out mode.
- 23 - Put your head through the opening with the shoulder strap adjustment buckle (A) landing on your back. Adjust the buckle, shoulder strap adjustment sliders (B), and shoulder length adjustment straps (C) to a comfortable position.
  - Tip** Have a second person assist for easier adjustments.
- 24 - Fasten the lumbar support buckle and adjust to fit snugly around your waist.
- 25 - Place child in the carrier, facing away from you, and hold snugly against you with one hand. Use your other hand to fasten the magnetic shoulder buckles, one at a time.
  - Tip** It is recommended to sit while securing your child in the carrier as it provides better control.
- 26 - Fasten the leg buckles and adjust to the appropriate size.
- 27 - Optional: roll up the unused length of the adjustment straps. Secure the roll by wrapping the small elastic loop around it.
- 28 - Carrier is ready to use in infant facing-out mode. Make sure that the child's legs fall in the "M-shaped" position as recommended by The International Hip Dysplasia Institute.
- 29 - When removing child, unfasten the magnetic shoulder buckles, one at a time, while holding child snugly against you. Push the magnetic shoulder buckle release button (D) while pulling the buckle away (E).

**DO NOT** remove the carrier while your child is in it.

---

## Infant Back Carry Mode:

---

9+ months • 25 lb. up to 33 lb. (11 kg up to 15 kg)

**IMPORTANT:** It is recommended to practice the back carry mode steps a few times without a child in the carrier before attempting it with a child.

Child should **NEVER** be facing out in back carry mode.

- 30 - Start with your child in the carrier facing in and properly restrained (see pg. 16).
- 31 - One at a time, loosen both shoulder straps.
- 32 - With your left hand cradling the child, slide your right arm out of the shoulder strap.
- 33 - Slide your left arm under the left shoulder length adjustment strap.
- 34 - Carrier should be hung by one strap over the left shoulder with child secured with your right hand against your right hip. With your right hand securing the child to your hip, use your left hand to slide the waist band and shoulder straps around.
- 35 - Hold child against your back with your left hand and loop your right arm through the right shoulder strap.
- 36 - Hold child with right arm and loop your left arm through left shoulder strap.
- 37 - Pull down on the shoulder length adjustment straps to tighten for a snug fit.
- 38 - Adjust the shoulder strap adjustment buckle for a snug fit.
- 39 - **CHECK** that all buckles and snaps are fastened for a secure and safe fit. Carrier is ready to use in back carry mode. Make sure that the child's legs fall in the "M-shaped" position as recommended by The International Hip Dysplasia Institute.
- 40 - Optional: roll up the unused length of the adjustment straps. Secure the roll by wrapping the small elastic loop around it.
- 41 - When removing child, reverse the steps for back carry mode so child is back in front of you. Unfasten the magnetic shoulder buckles, one at a time, while holding child snugly against you. Push the magnetic shoulder buckle release button (A) while pulling the buckle away (B).

**DO NOT** remove the carrier while your child is in it.

---

## Using Privacy Shield & Sun Protection:

---

**IMPORTANT:** Ensure that the privacy shield is not covering the child's mouth or secured too tightly over their head.

- 42 - Make sure the head support is fully fastened and pull the privacy shield/sun protection out of the pocket on the top of the head support flap.
- 43 - Fasten the privacy shield/sun protection straps to the snaps on the shoulder straps.
- 44 - Privacy shield/sun protection can be adjusted to the appropriate fit by attaching it with a different snap located on the privacy shield/sun protection.

---

## Using All-Season Shield:

---

- 45 - Unroll the all-season shield from the pocket at the bottom of the carrier.
- 46 - Attach the all-season shield by fastening it to the head support buttons. Fasten it to the two upper buttons for a smaller baby.
- 47 - Fasten it to the two lower buttons for a larger baby.

---

## Using Bib:

---

Before using the bib, make sure that the head support is folded down and secured into place with the lower head support buttons.

- 48 - Store the extra length of the shoulder adjustment buckle in the pocket on the shoulder buckle strap.
- 49 - Cover the front of the head support with the bib by attaching it to the two head support buttons.
- 50 - Wrap the top flaps of the bib around both shoulder buckle straps and fasten the hook and loop fasteners.
- 51 - The bib is fully attached and ready for use.

---

## Using Harness Covers:

---

Before using the harness covers, make sure that the head support is folded down and secured into place with the lower head support buttons.

- 52** - Store the extra length of the shoulder adjustment buckle in the pocket on the shoulder buckle strap.
- 53** - Wrap the harness covers around the shoulder buckle straps, securing them to the top head support buttons. Attach the hook and loop fasteners.
- 54** - Harness covers are fully attached and ready for use.

---

## Care & Maintenance:

---

### Cleaning:

Refer to the **care tag** attached to carrier fabric for wash and dry instructions. Carrier **MUST** be washed inside a mesh laundry bag.

**DO NOT** use bleach.

### Maintenance:

It is **normal** for fabric to fade from sunlight and to show some wear after a long period of use.

**Check regularly** that everything is functioning properly. If any parts are torn, broken, or missing, **STOP** using this product.

**Worn parts:** Replace any worn or damaged parts. Use only Joie replacement parts.

**Torn material or stitching:** Repair or replace torn fabric or stitching. Use only Joie replacement fabrics.

### Storage:

Store carrier, harness covers, and bibs in a mesh laundry bag when not in use.

Félicitations, vous faites désormais partie de la famille Joie ! Nous sommes ravis de faire partie de votre vie aux côtés de votre petit ange. Lorsque vous utilisez le porte-bébé Joie savvy™ & savvy™ air, vous utilisez un produit de haute qualité, pleinement certifié et approuvé par les normes de sécurité européennes EN 13209-2:2015 et ASTM F2236-24. Veuillez lire ce manuel et suivre chaque étape pour assurer le confort lors du portage et la meilleure protection possible pour votre enfant.

## **IMPORTANT ! LIRE ATTENTIVEMENT ET À CONSERVER EN LIEU SÛR POUR CONSULTATION ULTÉRIEURE.**

### **Contenu :**

- 22 Informations sur la garantie
- 24 Avertissements
- 26 Liste des pièces
- 28 Modes d'utilisation
- 29 Mode nouveau-né avec siège intégré pour nouveau-né
- 30 Mode bébé face à vous
- 31 Mode bébé face opposée à vous
- 32 Mode bébé porté au dos
- 33 Utilisation du protecteur personnel et du pare-soleil
- 33 Utilisation du protecteur toutes saisons
- 33 Utilisation du bavoir
- 34 Utilisation des housses de harnais
- 34 Entretien et maintenance

### **Conditions d'utilisation avec un enfant**

Ce porte-bébé peut être utilisé avec des enfants répondant aux exigences suivantes :

Poids : 8 livres jusqu'à 33 livres (3,5 kg jusqu'à 15 kg)

Hauteur : au moins 20 pouces (51 cm)

## **Important :**

### **Enregistrement du produit**

Régions d'Europe :

Pour enregistrer votre produit, veuillez visiter : [joiebaby.com/register-your-product](http://joiebaby.com/register-your-product)

USA :

Veuillez remplir les informations ci-dessous. Le numéro de modèle et la date de fabrication sont indiqués sur une étiquette collées sur le support. Remplissez la carte postale d'enregistrement prépayée fournie avec le produit et envoyez-la aujourd'hui. Pour enregistrer votre produit en ligne, veuillez visiter : [joiebaby.com/us/register-your-product](http://joiebaby.com/us/register-your-product)

Nom du modèle :

Numéro de modèle :

Date de fabrication :

Date d'achat :

enregistrer votre produit en ligne



### **Garantie limitée**

Nous avons conçu spécialement nos produits de haute qualité afin qu'ils puissent accompagner le développement de votre enfant et de votre famille. Nous soutenons notre produit en couvrant notre matériel par une garantie limitée personnalisée, commençant le jour de son achat. Veuillez vous munir de la preuve d'achat, du numéro de modèle et de la date de fabrication lorsque vous nous contactez.

Pour plus d'informations sur la garantie, veuillez visiter : [www.joiebaby.com/us](http://www.joiebaby.com/us)

### **Contact :**

#### **Informations de contact du service clientèle de Joie Baby USA**

Adresse : 70 Thousand Oaks Blvd., Morgantown, PA 19543

E-mail : [info.us@joiebaby.com](mailto:info.us@joiebaby.com)

Téléphone : 1-866-798-7866

#### **Allison Baby UK Ltd.**

Venture Point, Towers Business Park

Rugeley, Staffordshire, WS15 1UZ

## **En cas d'urgence :**

En cas d'urgence ou d'accident, il est très important de prendre immédiatement soin de votre enfant en lui prodiguant les soins des premiers secours puis en le faisant examiner par un médecin.

## ⚠️ AVERTISSEMENT

### RISQUE DE CHUTE ET DE SUFFOCATION

**RISQUE DE CHUTE** - Les bébés peuvent tomber à travers l'ouverture des jambes ou hors du porte-bébé. Suivez les instructions d'utilisation.

- Ajustez les ouvertures des jambes pour qu'elles soient bien ajustées à la taille du bébé.
- Avant chaque utilisation, assurez-vous que toutes les boucles, attaches et ajustements sont bien fixés.
- Faites particulièrement attention lorsque vous vous penchez ou que vous marchez.
- **Ne vous penchez JAMAIS** avec la taille, utilisez les genoux à la place.
- N'utilisez ce porte-bébé qu'avec des enfants pesant entre 8 livres (3,5 kg) et 33 livres (15 kg).

**RISQUE DE SUFFOCATION** - Les bébés de moins de 4 mois peuvent s'étouffer dans ce produit si leur visage est pressé contre votre corps.

- **NE SERREZ PAS** votre bébé trop fortement contre votre corps.
- Laissez toujours de l'espace pour qu'il puisse tourner la tête.
- Gardez le visage du bébé libre de tout obstacle à tout moment.

## ⚠️ AVERTISSEMENT

**Ne pas suivre ces avertissements et instructions peut conduire à de sérieuses blessures ou la mort.**

- **Assurez-vous que toutes les boucles, attaches, sangles et ajustements** sont bien fixés avant chaque utilisation.
- **Vérifiez l'absence de coutures arrachées**, de sangles ou de tissus déchirés et de fermetures endommagées avant chaque utilisation.
- **Arrêtez d'utiliser le porte-bébé** si des pièces sont manquantes ou endommagées.
- **Votre bébé doit faire face à vous** jusqu'à ce qu'il puisse tenir sa tête droite tout seul.
- **Ce porte-bébé** est conçu pour être utilisé par des adultes qui marchent, qui sont debout ou assis uniquement.
- **Ce porte-bébé** n'est pas adapté à une utilisation lors d'activités sportives.

## ⚠️ AVERTISSEMENT

**Le non respect de ces avertissements et instructions peut entraîner des blessures graves ou mortelles.**

- **Assurez-vous de la position correcte** du bébé dans le produit, y compris la position des jambes.
- **Assurez-vous que les jambes du bébé** sont à travers sur le siège et que les bras passent à travers les trous pour les bras.
- **Vérifiez régulièrement** que votre bébé est confortablement et correctement assis dans le porte-bébé.
- **Pour éviter les risques de chute**, veillez à ce que votre bébé soit toujours bien installé dans le porte-bébé.
- **Tenez votre bébé tout le temps** jusqu'à ce que toutes les attaches soient correctement attachées.
- **Les prématurés**, les nourrissons souffrant de problèmes respiratoires et les nourrissons de moins de 4 mois présentent un risque accru d'étouffement.
- **Surveillez toujours votre bébé** lorsque vous utilisez ce porte-bébé souple.
- **Pour les nouveau-né de faible poids à la naissance** et les bébés souffrant de problèmes médicaux, veuillez consulter un professionnel de la santé avant d'utiliser ce produit.
- **Soyez attentif aux dangers** dans l'environnement domestique, par exemple les sources de chauffage, le renversement de boissons chaudes.
- **N'utilisez PAS** ce porte-bébé souple si vous utilisez un stimulateur cardiaque, car les boucles magnétiques peuvent interférer avec le fonctionnement du stimulateur cardiaque.
- **N'utilisez JAMAIS** un porte-bébé souple si votre équilibre ou votre mobilité sont altérés en raison d'exercices, de la somnolence ou une condition médicale.
- **N'utilisez JAMAIS** un porte-bébé souple pendant des activités telles que la cuisine et le nettoyage qui impliquent une source de chaleur ou une exposition à des produits chimiques.
- **Ne portez JAMAIS** un porte-bébé souple lorsque vous conduisez ou que vous êtes passager dans un véhicule à moteur.
- **Ne vous couchez JAMAIS** et ne dormez jamais avec votre bébé dans le porte-bébé.
- **Faites attention** lorsque vous vous courbez ou vous penchez vers l'avant ou sur le côté.
- **Votre équilibre** peut être affecté par vos mouvements et le poids de votre bébé.

## Liste des pièces :

Veillez vous assurer qu'il n'y a pas de pièces manquantes. Certaines fonctionnalités peuvent ne pas être présentes sur certains modèles. Veuillez contacter le service clientèle de Joie en cas de pièces manquantes.

- 1 Boucles d'épaule magnétiques
- 2 Boutons de déverrouillage de la boucle d'épaule magnétique
- 3 Appui-tête
- 4 Boutons de l'appui-tête
- 5 Boutons d'ajustement de l'ouverture des jambes
- 6 Boucles de jambe
- 7 Crochets du bouton d'ajustement du siège pour nouveau-né
- 8 Poche du protecteur personnel et du pare-soleil
- 9 Boutons d'ajustement du siège pour nouveau-né
- 10 Poche du protecteur toutes saisons
- 11 Boutons d'attache du protecteur personnel et du pare-soleil
- 12 Boucle d'ajustement de la sangle d'épaule
- 13 Curseur d'ajustement de la sangle d'épaule
- 14 Curseur d'ajustement de la sangle d'épaule
- 15 Boucle de support abdominal
- 16 Bavoir (x2)
- 17 Housses de harnais (x2)

## Liste des pièces :

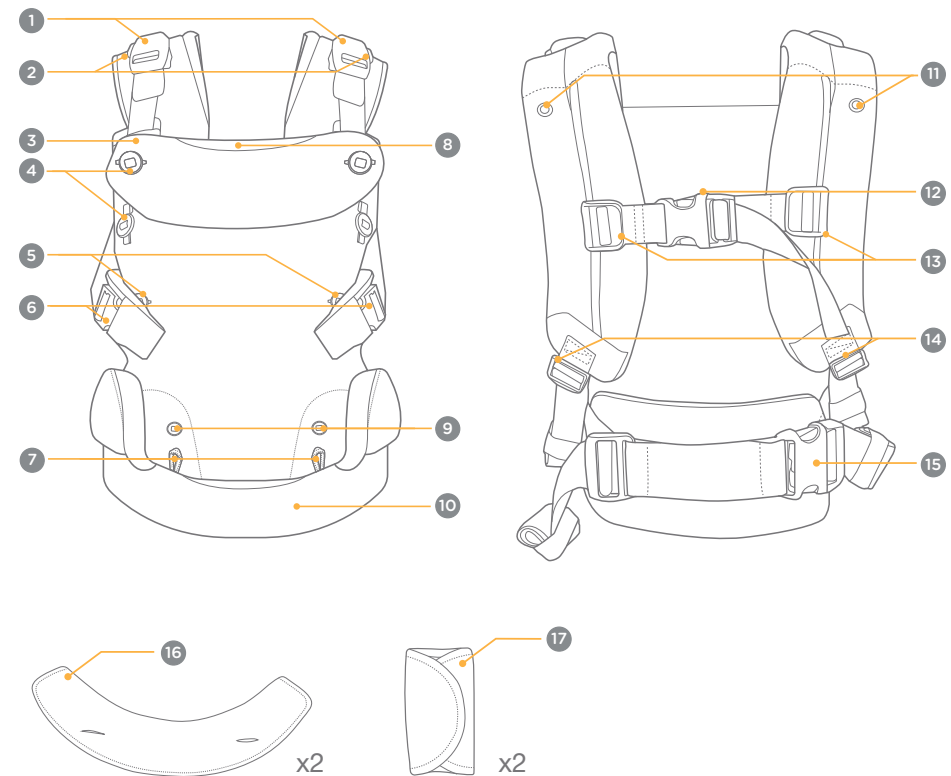

## Modes d'utilisation :

- 1 - Ce porte-bébé a quatre modes d'utilisation. Pour la sécurité de votre enfant, veuillez toujours respecter les exigences d'âge et de poids ainsi que les instructions d'utilisation pour chaque mode.

**IMPORTANT : NE PAS** utiliser un porte-bébé avec des bébés de moins de 8 livres (3,5 kg) ou 20 pouces (51 cm).

### Positionnement ergonomique de l'enfant

#### Respectueux des hanches

Pour un portage sain au niveau des hanches, les cuisses de bébé doivent être soutenues de la hanche jusqu'à l'articulation du genou. Cette forme ergonomique en « M » de l'assise réduit les forces sur l'articulation du genou. Ne forcez jamais les jambes de bébé dans une position difficile à obtenir. (Reportez-vous aux figures 11, 20, 28 et 39 pour plus de détails.)

#### Respectueux de la colonne vertébrale

Pour un portage respectueux de la colonne vertébrale, un soutien adéquat est nécessaire.

La colonne vertébrale de bébé doit pouvoir former naturellement une forme de « C ». Ne forcez jamais bébé dans une position difficile à obtenir.

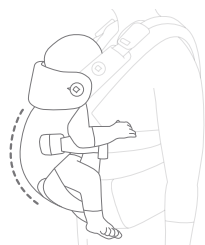

## Mode nouveau-né avec le siège intégré pour nouveau-né :

**Naissance jusqu'à 4 mois • 8 livres jusqu'à 14 livres (3,5 kg jusqu'à 6,5 kg) • au moins 20 pouces (51 cm)**

**IMPORTANT :** Le bébé doit être placé près de vous et contre la partie supérieure de votre corps.

**Gardez le visage de votre bébé** visible à tout moment.

**Utilisez un appui-tête** pour les bébé pesant entre 8-14 livres (3,5-6,5 kg).

**La tête de votre bébé** doit être correctement soutenue jusqu'à ce qu'il soit capable de tenir sa tête droite (environ 4 mois).

**Les boutons de réglage de l'ouverture des jambes** DOIVENT être utilisés pour les bébés de moins de 15 livres (7 kg) pour réduire la taille de l'ouverture des jambes et d'empêcher le glissement sans pincer ou irriter les jambes de votre bébé.

- 2 - Faites passer les crochets du bouton d'ajustement du siège pour nouveau-né autour des boutons de réglage du siège du nouveau-né.
  - 3 - Attachez les boutons d'ajustement de l'ouverture des jambes à la taille la plus petite et confortable.
  - 4 - Attachez les deux boutons supérieurs de l'appui-tête pour utiliser l'appui-tête.
  - 5 - Faites passer la tête par l'ouverture, la ceinture d'ajustement de la sangle d'épaule (A) se trouvant sur votre dos. Réglez la boucle, les curseurs d'ajustement de la sangle d'épaule (B) et les sangles d'ajustement de la longueur d'épaule (C) dans une position confortable.
- Conseil** Demandez à une deuxième personne de vous aider pour faciliter les ajustements.
- 6 - Attachez la boucle de support abdominal et ajustez-la jusqu'à ce qu'elle s'adapte parfaitement à votre taille.
  - 7 - **Placez votre bébé** dans le porte-bébé en le maintenant contre vous avec une main. Utilisez votre autre main pour attacher les boucles d'épaule magnétiques une par une.
- Conseil** Il est recommandé de vous asseoir lorsque vous attachez votre bébé dans le porte-bébé pour mieux le contrôler.
- 8 - Attachez les boucles des jambes et ajustez-les à la taille appropriée.
  - 9 - Optionnel : Enroulez la longueur non utilisée des sangles d'ajustement. Fixez les sangles en faisant une petite boucle élastique.
  - 10 - Pour les plus petits, serrez les sangles de façon à ce que l'enfant soit positionné à une hauteur de façon à pouvoir embrasser le sommet de sa tête.
  - 11 - Ce porte-bébé est prêt à être utilisé en mode nouveau-né avec le siège nouveau-né intégré. Assurez-vous que les jambes du bébé sont dans la position "M" qui est recommandée par l'institut international « The International Hip Dysplasia Institute ».
  - 12 - Lorsque vous voulez enlever le bébé, détachez les boucles d'épaule magnétiques, une à la fois, tout en maintenant votre bébé contre vous. Appuyez sur le bouton de déverrouillage de la boucle d'épaule magnétique (D) tout en tirant sur la boucle (E).

**N'enlevez PAS** le porte-bébé tant que l'enfant est à l'intérieur.

## Mode bébé face à vous :

4+ mois • 14 livres jusqu'à 30 livres (6,5 kg jusqu'à 14 kg)

**IMPORTANT :** Les boutons de réglage de l'ouverture des jambes DOIVENT être utilisés pour les bébés de moins de 15 livres (7 kg) pour réduire la taille de l'ouverture des jambes et d'empêcher le glissement sans pincer ou irriter les jambes de votre bébé.

- 13** - Les boutons d'ajustement du siège de nouveau-né ne sont pas nécessaires pour le mode bébé face à vous.
- 14** - Faites passer la tête par l'ouverture, la ceinture d'ajustement de la sangle d'épaule (A) se trouvant sur votre dos. Réglez la boucle, les curseurs d'ajustement de la sangle d'épaule (B) et les sangles d'ajustement de la longueur d'épaule (C) dans une position confortable.
- Conseil** Demandez à une deuxième personne de vous aider pour faciliter les ajustements.
- 15** - Attachez la boucle de support abdominal et ajustez-la jusqu'à ce qu'elle s'adapte parfaitement à votre taille.
- 16** - Placez votre bébé dans le porte-bébé en le maintenant contre vous avec une main. Utilisez votre autre main pour attacher les boucles d'épaule magnétiques une par une.
- Conseil** Il est recommandé de vous asseoir lorsque vous attachez votre bébé dans le porte-bébé pour mieux le contrôler.
- 17** - Attachez les boucles des jambes et ajustez-les à la taille appropriée.
- 18** - Optionnel : Enroulez la longueur non utilisée des sangles d'ajustement. Fixez les sangles en faisant une petite boucle élastique.
- 19** - Pour les plus petits, serrez les sangles de façon à ce que l'enfant soit positionné à une hauteur de façon à pouvoir embrasser le sommet de sa tête.
- 20** - Le porte-bébé est prêt à être utilisé en mode bébé face à vous. Assurez-vous que les jambes du bébé sont dans la position "M" qui est recommandée par l'institut international « The International Hip Dysplasia Institute ».
- 21** - Lorsque vous voulez enlever le bébé, détachez les boucles d'épaule magnétiques, une à la fois, tout en maintenant votre bébé contre vous. Appuyez sur le bouton de déverrouillage de la boucle d'épaule magnétique (D) tout en tirant sur la boucle (E).

**N'enlevez PAS** le porte-bébé tant que l'enfant est à l'intérieur.

## Mode bébé face opposée à vous:

6+ mois • 19 livres jusqu'à 30 livres (9 kg jusqu'à 14 kg)

- 22** - Les boutons d'ajustement du siège de nouveau-né ne sont pas nécessaires pour le mode bébé face opposée à vous.
- 23** - Faites passer la tête par l'ouverture, la ceinture d'ajustement de la sangle d'épaule (A) se trouvant sur votre dos. Réglez la boucle, les curseurs d'ajustement de la sangle d'épaule (B) et les sangles d'ajustement de la longueur d'épaule (C) dans une position confortable.
- Conseil** Demandez à une deuxième personne de vous aider pour faciliter les ajustements.
- 24** - Attachez la boucle de support abdominal et ajustez-la jusqu'à ce qu'elle s'adapte parfaitement à votre taille.
- 25** - Placez votre bébé dans le porte-bébé, face opposée à vous, en le maintenant contre vous avec une main. Utilisez votre autre main pour attacher les boucles d'épaule magnétiques une par une.
- Conseil** Il est recommandé de vous asseoir lorsque vous attachez votre bébé dans le porte-bébé pour mieux le contrôler.
- 26** - Attachez les boucles des jambes et ajustez-les à la taille appropriée.
- 27** - Optionnel : Enroulez la longueur non utilisée des sangles d'ajustement. Fixez les sangles en faisant une petite boucle élastique.
- 28** - Le porte-bébé est prêt à être utilisé en mode bébé face opposée à vous. Assurez-vous que les jambes du bébé sont dans la position "M" qui est recommandée par l'institut international « The International Hip Dysplasia Institute ».
- 29** - Lorsque vous voulez enlever le bébé, détachez les boucles d'épaule magnétiques, une à la fois, tout en maintenant votre bébé contre vous. Appuyez sur le bouton de déverrouillage de la boucle d'épaule magnétique (D) tout en tirant sur la boucle (E).

**N'enlevez PAS** le porte-bébé tant que l'enfant est à l'intérieur.

---

## Mode bébé porté au dos :

---

9+ mois • 25 livres jusqu'à 33 livres (11 kg jusqu'à 15 kg)

**IMPORTANT :** Il est recommandé de pratiquer les étapes du mode porté au dos plusieurs fois sans avoir mis le bébé dans le porte-bébé avant d'essayer avec le bébé.

Le bébé ne doit **JAMAIS** être face opposée à vous en mode porté au dos.

- 30- Commencez par installer votre bébé dans le porte-bébé, face à vous et correctement attaché (voir pg. 30).
- 31 - Desserrez les deux attaches d'épaule l'une après l'autre.
- 32 - En maintenant le bébé avec la main gauche, faites glisser votre bras droit hors de la sangle d'épaule.
- 33 - Faites glisser votre bras gauche sous la sangle d'ajustement de la longueur d'épaule gauche.
- 34 - Le porte-bébé sera suspendu par une sangle sur l'épaule gauche, et l'enfant sera maintenu par votre main droite contre votre hanche droite. Avec votre main droite maintenant le bébé contre votre hanche, utilisez votre main gauche pour faire glisser la ceinture et les attaches d'épaule.
- 35 - Maintenez le bébé sur votre dos avec votre main gauche et faites passer votre bras droit dans la sangle d'épaule droite.
- 36 - Maintenez le bébé avec votre bras droit et faites passer votre bras gauche dans la sangle d'épaule gauche.
- 37 - Tirez vers le bas sur les sangles d'ajustement de la longueur d'épaules pour les resserrer et obtenir un bon ajustement.
- 38 - Ajustez la boucle d'ajustement de la sangle d'épaule pour qu'elle soit bien serrée.
- 39 - **VÉRIFIEZ** que toutes les boucles et les attaches sont bien attachées pour un ajustement sûr et sécurisé. Le porte-bébé est prêt à être utilisé en mode porté au dos. Assurez-vous que les jambes du bébé sont dans la position "M" qui est recommandée par l'institut international « The International Hip Dysplasia Institute ».
- 40 - Optionnel : Enroulez la longueur non utilisée des sangles d'ajustement. Fixez les sangles en faisant une petite boucle élastique.
- 41 - Pour enlever votre bébé, suivez les étapes dans le sens inverse pour le mode porté au dos pour que votre bébé soit de nouveau devant vous. Détachez les boucles d'épaule magnétiques, une à la fois, tout en maintenant votre bébé contre vous. Appuyez sur le bouton de déverrouillage de la boucle d'épaule magnétique (A) tout en tirant sur la boucle (B).

N'enlevez **PAS** le porte-bébé tant que l'enfant est à l'intérieur.

---

## Utilisation du protecteur personnel et du pare-soleil:

---

**IMPORTANT :** Veillez à ce que le protecteur personnel ne recouvre pas la bouche du bébé et qu'il n'est pas trop serré autour de sa tête.

- 42- Assurez-vous que l'appui-tête est bien attaché et sortez le pare-soleil de la poche située sur le dessus du rabat de l'appui-tête.
- 43- Attachez les sangles du protecteur personnel et du pare-soleil aux attaches des sangles d'épaule.
- 44- Le protecteur personnel et le pare-soleil peuvent être ajustés en fonction des besoins en utilisant les différents attaches du protecteur personnel et du pare-soleil.

---

## Utilisation du protecteur toutes saisons :

---

- 45- Déroulez le protecteur toutes saisons de la poche située au fond du porte-bébé.
- 46- Attachez le protecteur toutes saisons en l'attachant aux boutons de l'appui-tête. Attachez-le aux deux boutons supérieurs pour un bébé plus petit.
- 47- Attachez-le aux deux boutons inférieurs pour un bébé plus grand.

---

## Utilisation du bavoir :

---

Avant d'utiliser le bavoir, assurez-vous que l'appui-tête est rabattu et fixé en place avec les boutons inférieurs de l'appui-tête.

- 48- Rangez la longueur supplémentaire de la boucle d'ajustement d'épaule dans la poche de la sangle de la boucle d'épaule.
- 49- Couvrez la partie avant de l'appui-tête avec le bavoir en l'attachant avec les deux boutons de l'appui-tête.
- 50- Enroulez les rabats supérieurs du bavoir autour des deux boucle de la sangle d'épaule et attachez les sangle et les crochets.
- 51 - Le bavoir est maintenant bien attaché et prêt à être utilisé.

---

## Utilisation des housses de harnais

---

Avant d'utiliser les housses de harnais, assurez-vous que l'appui-tête est rabattu et fixé en place avec les boutons inférieurs de l'appui-tête.

- 52** - Rangez la longueur supplémentaire de la boucle d'ajustement d'épaule dans la poche de la sangle de la boucle d'épaule.
- 53** - Enroulez les housses du harnais autour des sangles de la boucle d'épaule, en les attachant aux boutons supérieurs de l'appui-tête. Attachez les fermetures velcro.
- 54** - Les housses de harnais sont complètement attachées et prêtes à être utilisées.

---

## Entretien et maintenance :

---

### Nettoyage :

Consultez l'étiquette d'entretien collée sur le porte-bébé pour les instructions de lavage et de séchage. Le porte-bébé DOIT être lavé dans un sac à linge en filet.

**N'utilisez PAS** d'eau de Javel.

### Entretien :

Il est **normal** que le tissu exposé au soleil devienne décoloré, ainsi que des signes d'usure et de déchirement après une longue période d'utilisation.

**VÉRIFIEZ régulièrement** que tout fonctionne correctement. Si des pièces sont déchirées, endommagées ou manquantes, **ARRÊTEZ** d'utiliser ce produit.

**Pièces usées** : Remplacez les pièces usées ou endommagées. Utilisez uniquement des pièces de rechange de Joie.

**Tissu ou coutures déchirés** : Réparez ou remplacez le tissu ou les coutures déchirés. Utilisez uniquement des tissus de rechange de Joie.

### Stockage :

Rangez le porte-bébé, les housses des harnais et les bavoirs dans un sac à linge en filet lorsque vous ne les utilisez pas.

## DE Willkommen bei Joie™

Wir begrüßen Sie als ein weiteres Mitglied der Joie-Familie! Wir freuen uns sehr, Teil Ihres Lebens mit Ihrem Kleinkind zu sein. Bei Verwendung von Joie savvy™ und savvy™ air genießt Ihr Baby eine hochwertige, vollständig zertifizierte Trage, die nach EU-Sicherheitsstandards EN 13209-2:2015 und ASTM F2236-24 zugelassen ist. Lesen Sie diese Anleitung sorgfältig durch und beachten Sie die einzelnen Schritte zur Gewährleistung einer komfortablen Nutzung und optimalen Sicherheit für Ihr Kind.

## WICHTIG! Sorgfältig lesen und zum künftigen Nachschlagen aufbewahren.

### Inhalt:

- 36 Garantieinformationen
- 38 Warnhinweise
- 40 Teileliste
- 42 Nutzungsmodi
- 43 Neugeborenenmodus mit integriertem Neugeboreneneinsatz
- 44 Babymodus, nach innen gerichtet
- 45 Babymodus, nach außen gerichtet
- 46 Babymodus, Rückenlage
- 47 Abschirmung und Sonnenschutz verwenden
- 47 Allwetterschutz verwenden
- 47 Schurz verwenden
- 48 Gurtbezüge verwenden
- 48 Pflege und Wartung

### Anforderungen an die Nutzung mit Kind

Diese Trage eignet sich für Kinder, die folgende Anforderungen erfüllen:

Gewicht: 3,5 kg bis max. 15 kg

Körpergröße: mind. 51 cm

## Wichtig:

### Produktregistrierung

Europäische Regionen:

Bitte registrieren Sie Ihr Produkt unter: [joiebaby.com/register-your-product](http://joiebaby.com/register-your-product)

USA:

Bitte füllen Sie die nachstehenden Informationen aus. Modellnummer und Fertigungsdatum befinden sich auf einem Etikett an der Trage. Füllen Sie die mit dem Produkt gelieferte vorbereitete Registrierungspostkarte aus und senden Sie sie noch heute an uns. Bitte registrieren Sie Ihr Produkt online unter: [joiebaby.com/us/register-your-product](http://joiebaby.com/us/register-your-product)

Modellbezeichnung:

Modellnummer:

Fertigungsdatum:

Kaufdatum:

Ihr Produkt  
online  
registrieren



### Eingeschränkte Garantie

Wir haben unsere hochwertigen Produkte so entwickelt, dass Sie mit Ihrem Kind und Ihrer Familie wachsen. Da wir uns durch unsere Produkte hervorheben, ist unser Sortiment je nach Produkt durch eine angepasste eingeschränkte Garantie ab Kaufdatum abgedeckt. Bitte halten Sie bei Kontaktaufnahme mit uns Kaufbeleg, Modellnummer und Fertigungsdatum bereit. Garantieinformationen finden Sie unter: [www.joiebaby.com/us](http://www.joiebaby.com/us)

### Kontakt:

#### Joie Baby USA Kundendienst Kontaktinformationen.

Adresse: 70 Thousand Oaks Blvd., Morgantown, PA 19543

E-Mail: [info.us@joiebaby.com](mailto:info.us@joiebaby.com)

Telefon: 1-866-798-7866

#### Allison Baby UK Ltd.

Venture Point, Towers Business Park

Rugeley, Staffordshire, WS15 1UZ

## Notfall:

Bei einem Notfall oder Unfall muss Ihr Kind unverzüglich erste Hilfe bekommen und medizinisch versorgt werden.

## ⚠️ WARNUNG

### STURZ- UND ERSTICKUNGSGEFAHR

**STURZGEFAHR** - Babys können durch eine weite Beinöffnung aus der Trage fallen. Gebrauchsanweisung befolgen.

- Passen Sie die Beinöffnungen so an, dass sie eng an den Beinen des Babys anliegen.
- Vergewissern Sie sich vor jeder Benutzung, dass alle Schnallen, Befestiger und Anpassungen sicher sind.
- Seien Sie beim Neigen oder Laufen besonders vorsichtig.
- **Beugen Sie sich NIEMALS** in der Taille, beugen Sie stattdessen die Knie.
- Verwenden Sie diese Trage nur für Kinder mit einem Gewicht von 3,5 bis 15 kg.

**ERSTICKUNGSGEFAHR** - Babys unter 4 Monaten können in diesem Produkt ersticken, wenn ihr Gesicht eng an Ihren Körper gedrückt wird.

- **BINDEN SIE DAS BABY NICHT ZU ENG AN IHREN KÖRPER.**
- Lassen Sie genügend Platz für Kopfbewegungen.
- Achten Sie stets darauf, dass das Gesicht des Babys frei von Hindernissen ist.

## ⚠️ WARNUNG

Nichtbeachtung dieser Warnungen und Anweisungen könnte zu schweren Verletzungen oder zum Tode führen.

- **Prüfen Sie vor jeder Benutzung, ob alle Verschlüsse, Schnallen, Riemen und Versteller gesichert sind.**
- **Prüfen Sie vor jeder Benutzung auf gerissene Nähte, verschlissene Riemen und Stoffe sowie beschädigte Befestigungen.**
- **Verwenden Sie die Trage nicht weiter**, wenn Teile fehlen oder beschädigt sind.
- **Das Kind muss nach vorne gerichtet sein**, bis es seinen Kopf aufrecht halten kann.
- **Diese Babytrage ist ausschließlich dazu vorgesehen, von Erwachsenen** beim Laufen, Stehen oder Sitzen verwendet zu werden.
- **Die Babytrage** eignet sich nicht zur Verwendung während sportlicher Aktivitäten.

## ⚠️ WARNUNG

Die Nichtbeachtung dieser Warnhinweise und Anweisungen kann die Gefahr schwerwiegender oder sogar tödlicher Verletzungen bergen.

- **Achten Sie darauf, das Kind, einschließlich seiner Beine, richtig im Produkt zu platzieren.**
- **Stellen Sie sicher, dass die Beine des Babys am Sitz gespreizt und die Arme durch die Armöffnungen gesteckt sind.**
- **Prüfen Sie regelmäßig**, dass Ihr Kind bequem und sicher in der Babytrage sitzt.
- **Stellen Sie zur Vermeidung von Sturzgefahr sicher**, dass Ihr Kind richtig in der Trage positioniert ist.
- **Halten Sie Ihr Baby** immer nah am Körper, bis alle Schnallen richtig gesichert sind.
- **Bei Frühchen, Babys mit Atemwegsproblemen und Babys unter 4 Monaten** besteht die größte Erstickungsgefahr.
- **Überwachen Sie Ihr Kind bei Verwendung der Stofftrage.**
- **Bei Babys mit einem niedrigen Geburtsgewicht und Kindern mit Erkrankungen** sollte vor Verwendung des Produktes ärztlicher Rat eingeholt werden.
- **Achten Sie auf Gefahren in der häuslichen Umgebung**, z. B. Hitzequellen, Verschütten heißer Getränke usw.
- **Verwenden Sie diese Stofftrage NICHT**, wenn Sie einen Schrittmacher tragen, da die magnetischen Verschlüsse den Schrittmacher stören könnten.
- **Verwenden Sie eine Stofftrage NIEMALS**, wenn Gleichgewichtssinn oder Mobilität aufgrund von Training, Müdigkeit oder Krankheiten beeinträchtigt sind.
- **Verwenden Sie eine Stofftrage NIEMALS** während Aktivitäten, wie Kochen und Putzen, die Hitzequellen oder die Aussetzung von Chemikalien beinhalten.
- **Tragen Sie eine Stofftrage NIEMALS** beim Fahren oder als Beifahrer in einem motorisierten Fahrzeug.
- **Legen Sie sich NIEMALS hin** bzw. gehen Sie NIEMALS schlafen, während Sie Ihr Baby in der Babytrage tragen.
- **Seien Sie beim Beugen nach vorne und zur Seite entsprechend vorsichtig.**
- **Möglicherweise wird Ihr Gleichgewicht durch Ihre Bewegungen oder die Ihres Kindes beeinträchtigt.**

## Liste der Einzelteile:

Bitte vergewissern Sie sich, dass nichts fehlt. Einige Bestandteile können je nach Modell variieren. Bitte wenden Sie sich an den Joie-Kundendienst, falls etwas fehlen sollte.

- 1 Magnetische Schulterschnallen
- 2 Freigabeknopf der magnetischen Schulterschnallen
- 3 Kopfstütze
- 4 Kopfstützenknöpfe
- 5 Verstellknöpfe für Beinöffnungen
- 6 Beinschnallen
- 7 Neugeborenenesitzverstellknopfschlaufen
- 8 Tasche für Abschirmung und Sonnenschutz
- 9 Neugeborenenesitzverstellknöpfe
- 10 Tasche für Allwetterschutz
- 11 Druckknöpfe für Abschirmung und Sonnenschutz
- 12 Schultergurt-Verstellschnalle
- 13 Schultergurt-Verstellschieber
- 14 Schulterlängenverstellriemen
- 15 Schnalle für Lendenwirbelstütze
- 16 Schurz (x 2)
- 17 Gurtbezüge (x 2)

## Liste der Einzelteile:

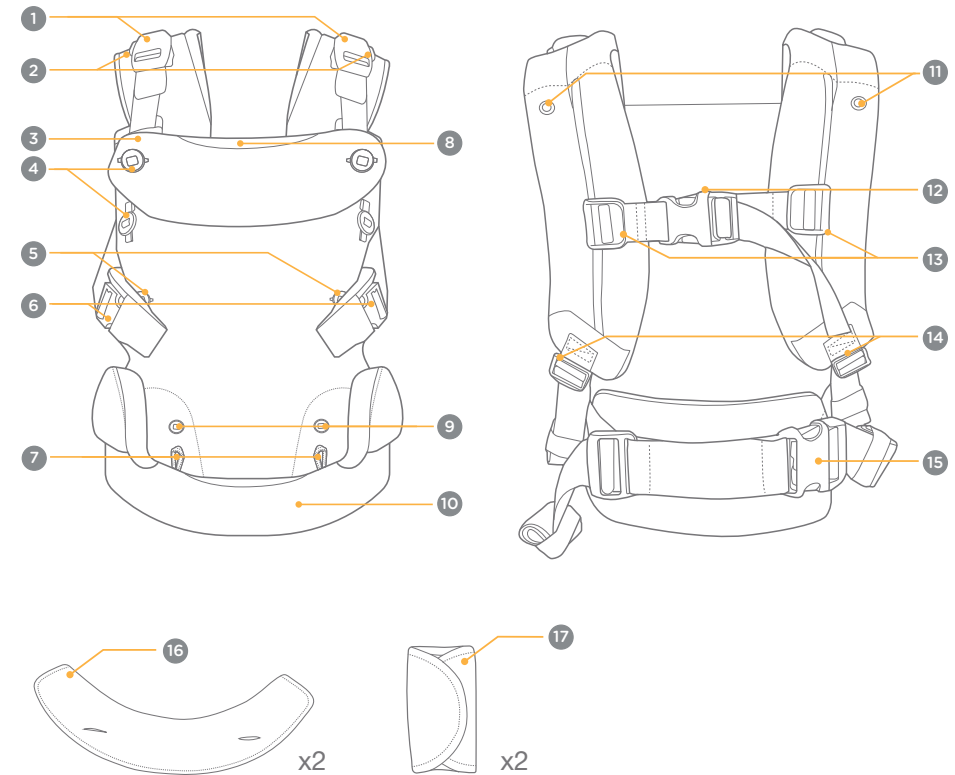

## Nutzungsmodi:

- 1 - Diese Trage hat vier Nutzungsmodi. Zur Gewährleistung der Sicherheit Ihres Kindes befolgen Sie bitte die Alters- und Gewichtsanforderungen sowie die Gebrauchsanweisungen für jeden Modus.

**WICHTIG:** Verwenden Sie die Trage NICHT für Neugeborene mit einem Gewicht von unter 3,5 kg oder einer Körpergröße von unter 51 cm.

### Ergonomische Positionierung des Kindes

#### Gesundheit der Hüfte

Bei Babykleidung zur Förderung einer gesunden Hüfte sollten die Oberschenkel des Babys von der Hüfte bis zum Kniegelenk gestützt werden. Dieser ergonomische „M-förmige“ Sitz reduziert die Kräfte, die auf das Hüftgelenk wirken. Zwingen Sie die Beine des Babys niemals in eine Position, die sie nicht mühelos erreichen. (Siehe Abbildungen 11, 20, 28 und 39 für weitere Einzelheiten.)

#### Gesundheit der Wirbelsäule

Babykleidung zur Förderung einer gesunden Wirbelsäule benötigt eine angemessene Unterstützung.

Die Wirbelsäule des Babys sollte die natürliche „C“-Form einnehmen können. Zwingen Sie das Baby niemals in eine Position, die es nicht mühelos erreicht.

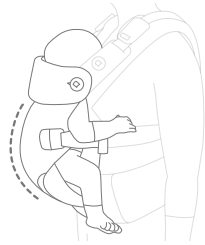

## Neugeborenenmodus mit integriertem Neugeboreneneinsatz:

Geburt bis 4 Monate • 3,5 kg bis max. 6,5 kg • maximal 51 cm

**WICHTIG:** Das Kind sollte nah an Ihnen und hoch an Ihrem Körper positioniert sein.

Das Gesicht Ihres Kindes muss für Sie jederzeit sichtbar sein.

Verwenden Sie bei Kindern mit einem Gewicht von 3,5 bis 6,5 kg die Kopfstütze.

Der Kopf Ihres Babys sollte gestützt werden, bis es seinen Kopf sicher kontrollieren kann (circa 4 Monate).

Die Verstellknöpfe für die Beinöffnungen MÜSSEN für Kinder mit einem Gewicht von weniger als 7 kg verwendet werden, damit die Größe der Beinöffnung verringert und ein Verrutschen verhindert wird, ohne die Beine des Kindes einzuklemmen oder aufzuscheuern.

- 2 - Bringen Sie die Neugeborenen Sitzverstellknopfschlaufen an den Neugeborenen Sitzverstellknöpfen an.
- 3 - Befestigen Sie die Verstellknöpfe für die Beinöffnungen an der kleinsten komfortablen Größe.
- 4 - Befestigen Sie die oberen beiden Kopfstützenknöpfe zur Nutzung der Kopfstütze.
- 5 - Stecken Sie Ihren Kopf so durch die Öffnung, dass der Schultergurt-Verstellschnalle (A) auf Ihrem Rücken landet. Passen Sie Schnalle, Schultergurt-Verstellschieber (B) und Schulterlängenverstellriemen (C) auf eine komfortable Position an.  
**Tipp** Lassen Sie sich zur einfacheren Anpassung von einer zweiten Person helfen.
- 6 - Befestigen Sie die Schnalle der Taillenstütze und passen Sie sie so an, dass sie sicher an Ihrer Taille anliegt.
- 7 - Platzieren Sie das Kind in der Trage und halten Sie es mit einer Hand sicher an Ihrem Körper. Befestigen Sie die magnetischen Schulternschnallen nacheinander mit Ihrer anderen Hand.  
**Tipp** Sie sollten sich beim Sichern Ihres Kindes in der Trage setzen. Dies ermöglicht eine bessere Kontrolle.
- 8 - Befestigen Sie die Beinschnallen und passen Sie sie auf die geeignete Größe an.
- 9 - Optional: Rollen Sie die nicht genutzte Länge der Verstellriemen auf. Sichern Sie die Rolle, indem Sie die kleine elastische Schlaufe darum wickeln.
- 10 - Bei kleineren Kindern ziehen Sie die Riemen so fest, dass das Kind auf einer Höhe positioniert ist, in der Sie ihm einen Kuss auf den Kopf geben können.
- 11 - Die Trage kann mit dem integrierten Neugeboreneneinsatz im Neugeborenenmodus verwendet werden. Vergewissern Sie sich, dass die Beine des Kindes wie vom The International Hip Dysplasia Institute in der „M-förmigen“ Position hängen.
- 12 - Lösen Sie beim Herausnehmen des Kindes die magnetischen Schulternschnallen einzeln, während Sie das Kind eng an sich halten. Drücken Sie den Freigabeknopf der magnetischen Schulternschnallen (D), während Sie die Schnalle wegziehen (E).  
Entfernen Sie die Trage NICHT, während sich Ihr Kind darin befindet.

## Babymodus, nach innen gerichtet:

4+ Monate • 6,5 kg bis zu 14 kg

**WICHTIG:** Die Verstellknöpfe für die Beinöffnungen **MÜSSEN** für Kinder mit einem Gewicht von weniger als 7 kg verwendet werden, damit die Größe der Beinöffnung verringert und ein Verrutschen verhindert wird, ohne die Beine des Kindes einzuklemmen oder aufzuscheuern.

- 13** - Die Neugeborensitzverstellknöpfe find beim nach innen gerichteten Babymodus nicht erforderlich.
- 14** - Stecken Sie Ihren Kopf so durch die Öffnung, dass der Schultergurt-Verstellschnalle (A) auf Ihrem Rücken landet. Passen Sie Schnalle, Schultergurt-Verstellschieber (B) und Schulterlängenverstellriemen (C) auf eine komfortable Position an.
- Tipp** Lassen Sie sich zur einfacheren Anpassung von einer zweiten Person helfen.
- 15** - Befestigen Sie die Schnalle der Tailenstütze und passen Sie sie so an, dass sie sicher an Ihrer Taille anliegt.
- 16** - Platzieren Sie das Kind zu sich gerichtet in der Trage und halten Sie es mit einer Hand sicher an Ihrem Körper. Befestigen Sie die magnetischen Schulternschnallen nacheinander mit Ihrer anderen Hand.
- Tipp** Sie sollten sich beim Sichern Ihres Kindes in der Trage setzen. Dies ermöglicht eine bessere Kontrolle.
- 17** - Befestigen Sie die Beinschnallen und passen Sie sie auf die geeignete Größe an.
- 18** - Optional: Rollen Sie die nicht genutzte Länge der Verstellriemen auf. Sichern Sie die Rolle, indem Sie die kleine elastische Schlaufe darum wickeln.
- 19** - Bei kleineren Kindern ziehen Sie die Riemen so fest, dass das Kind auf einer Höhe positioniert ist, in der Sie ihm einen Kuss auf den Kopf geben können.
- 20** - Die Trage ist für den Einsatz im nach innen gerichteten Babymodus bereit. Vergewissern Sie sich, dass die Beine des Kindes wie vom The International Hip Dysplasia Institute in der „M-förmigen“ Position hängen.
- 21** - Lösen Sie beim Herausnehmen des Kindes die magnetischen Schulternschnallen einzeln, während Sie das Kind eng an sich halten. Drücken Sie den Freigabeknopf der magnetischen Schulternschnallen (D), während Sie die Schnalle wegziehen (E).

Entfernen Sie die Trage **NICHT**, während sich Ihr Kind darin befindet.

## Babymodus, nach außen gerichtet:

6+ Monate • 9 kg bis zu 14 kg

- 22** - Die Neugeborensitzverstellknöpfe find beim nach außen gerichteten Babymodus nicht erforderlich.
- 23** - Stecken Sie Ihren Kopf so durch die Öffnung, dass der Schultergurt-Verstellschnalle (A) auf Ihrem Rücken landet. Passen Sie Schnalle, Schultergurt-Verstellschieber (B) und Schulterlängenverstellriemen (C) auf eine komfortable Position an.
- Tipp** Lassen Sie sich zur einfacheren Anpassung von einer zweiten Person helfen.
- 24** - Befestigen Sie die Schnalle der Tailenstütze und passen Sie sie so an, dass sie sicher an Ihrer Taille anliegt.
- 25** - Platzieren Sie das Kind von sich weg gerichtet in der Trage und halten Sie es mit einer Hand sicher an Ihrem Körper. Befestigen Sie die magnetischen Schulternschnallen nacheinander mit Ihrer anderen Hand.
- Tipp** Sie sollten sich beim Sichern Ihres Kindes in der Trage setzen. Dies ermöglicht eine bessere Kontrolle.
- 26** - Befestigen Sie die Beinschnallen und passen Sie sie auf die geeignete Größe an.
- 27** - Optional: Rollen Sie die nicht genutzte Länge der Verstellriemen auf. Sichern Sie die Rolle, indem Sie die kleine elastische Schlaufe darum wickeln.
- 28** - Die Trage ist für den Einsatz im nach außen gerichteten Babymodus bereit. Vergewissern Sie sich, dass die Beine des Kindes wie vom The International Hip Dysplasia Institute in der „M-förmigen“ Position hängen.
- 29** - Lösen Sie beim Herausnehmen des Kindes die magnetischen Schulternschnallen einzeln, während Sie das Kind eng an sich halten. Drücken Sie den Freigabeknopf der magnetischen Schulternschnallen (D), während Sie die Schnalle wegziehen (E).

Entfernen Sie die Trage **NICHT**, während sich Ihr Kind darin befindet.

---

## Babymodus, Rückenstrage:

---

9+ Monate • 11 kg bis zu 15 kg

**WICHTIG:** Es wird empfohlen, die Schritte des Rückenstragemodus einige Male ohne Kind in der Strage zu üben, bevor Sie es mit Kind versuchen.

Das Kind sollte im Rückenstragemodus **NIEMALS** mit Blick vom Körper weg ausgerichtet werden.

- 30- Beginnen Sie, wobei Ihr Kind in der Strage nach vorne gerichtet und richtig gesichert ist (siehe S. 44).
- 31 - Lösen Sie die beiden Schulterriemen einzeln.
- 32 - Wiegen Sie mit Ihrer linken Hand das Kind, schieben Sie Ihren rechten Arm aus dem Schulterriemen.
- 33- Schieben Sie den linken Arm unter den linken Schulterlängenverstellriemen.
- 34- Die Strage sollte mit einem Riemen über die linke Schulter gehalten werden, während das Kind mit Ihrer rechten Hand gegen Ihre rechte Hüfte gesichert wird. Während Sie Ihr Kind mit der rechten Hand an Ihrer Hüfte sichern, bringen Sie mit Ihrer linken Hand Taillenband und Schulterriemen an.
- 35 - Halten Sie das Kind mit Ihrer linken Hand an Ihren Rücken und führen Sie Ihren rechten Arm nach durch den rechten Schulterriemen.
- 36- Halten Sie das Kind mit dem rechten Arm und führen Sie den linken Arm nach durch den linken Schulterriemen.
- 37 - Ziehen Sie die Schulterlängenverstellriemen für eine enge Passform nach unten.
- 38- Passen Sie den Schultergurt-Verstellschnalle für eine enge Passform an.
- 39- **VERGEWISSERN** Sie sich für eine sichere Passform, dass alle Schnallen und Druckknöpfe befestigt sind. Die Strage kann nun im Rückenstragemodus eingesetzt werden. Vergewissern Sie sich, dass die Beine des Kindes wie vom The International Hip Dysplasia Institute in der „M-förmigen“ Position hängen.
- 40- Optional: Rollen Sie die nicht genutzte Länge der Verstellriemen auf. Sichern Sie die Rolle, indem Sie die kleine elastische Schlaufe darum wickeln.
- 41 - Befolgen Sie beim Herausnehmen des Kindes die Schritte für den Rückenstragemodus in umgekehrter Reihenfolge, sodass das Kind wieder vor Ihnen ist. Lösen Sie die magnetischen Schulterschnallen einzeln, während Sie das Kind eng an sich halten. Drücken Sie den Freigabeknopf der magnetischen Schulterschnallen (A), während Sie die Schnalle wegziehen (B). Entfernen Sie die Strage **NICHT**, während sich Ihr Kind darin befindet.

---

## Abschirmung und Sonnenschutz verwenden:

---

**WICHTIG:** Achten Sie darauf, dass die Abschirmung den Mund des Kindes nicht bedeckt. Sie darf nicht zu fest über seinem Kopf befestigt werden.

- 42- Vergewissern Sie sich, dass die Kopfstütze vollständig befestigt ist, und ziehen Sie Abschirmung/Sonnenschutz aus der Tasche an der Oberseite der Kopfstützenlasche.
- 43- Befestigen Sie die Riemen von Abschirmung/Sonnenschutz an den Druckknöpfen an den Schulterriemen.
- 44- Abschirmung/Sonnenschutz ist verstellbar und kann durch Befestigung mit einem anderen Druckknopf an Abschirmung/Sonnenschutz auf eine angemessene Passform angepasst werden.

---

## Allwetterschutz verwenden:

---

- 45- Rollen Sie den Allwetterschutz aus der Tasche an der Unterseite der Strage aus.
- 46- Befestigen Sie den Allwetterschutz an den Kopfstützenknöpfen. Befestigen Sie ihn bei einem kleineren Baby an den beiden oberen Knöpfen.
- 47- Befestigen Sie ihn bei einem größeren Baby an den beiden unteren Knöpfen.

---

## Schurz verwenden:

---

Achten Sie vor Verwendung des Schurzes darauf, dass die Kopfstütze nach unten geklappt und mit den unteren Kopfstützenknöpfen gesichert ist.

- 48- Bewahren Sie überschüssige Länge der Schulterverstellschnalle in der Tasche am Schulterschnallenriemen an.
- 49- Decken Sie die Vorderseite der Kopfstütze mit dem Schurz ab, indem Sie ihn an den beiden Kopfstützenknöpfen befestigen.
- 50- Wickeln Sie die oberen Laschen des Schurzes um die beiden Schulterschnallenriemen und befestigen Sie die Klettverschlüsse.
- 51 - Der Schutz ist vollständig angebracht und einsatzbereit.

---

## Gurtbezüge verwenden:

---

Achten Sie vor Verwendung der Gurtbezüge darauf, dass die Kopfstütze nach unten geklappt und mit den unteren Kopfstützenknöpfen gesichert ist.

- 52** - Bewahren Sie überschüssige Länge der Schulterverstellschnalle in der Tasche am Schulter schnallenriemen an.
- 53** - Wickeln Sie die Gurtbezüge um die Schulter schnallenriemen, sichern Sie sie an den oberen Kopfstützenknöpfen. Schließen Sie den Klettverschluss.
- 54** - Gurtbezüge sind vollständig angebracht und einsatzbereit.

---

## Pflege und Wartung:

---

### Reinigung:

**Beachten Sie zum Waschen** und Trocknen das Pflegeetikett an den Stoffen der Trage. Die Trage MUSS in einem Wäschenetz gewaschen werden.

**Verwenden Sie KEIN** Bleichmittel.

### Wartung:

**Es ist normal**, dass Textilien nach langer Benutzung durch Sonnenlicht verblassen und Verschleißerscheinungen aufweisen.

**Prüfen Sie regelmäßig**, ob alles richtig funktioniert. Verwenden Sie das Produkt nicht länger, **falls** Teile verschlissen oder beschädigt sind oder fehlen.

**Verschlissene Teile:** Ersetzen Sie alle verschlissenen oder beschädigten Teile. Verwenden Sie nur Joie-Ersatzteile.

**Gerissenes Material oder gerissene Nähte:** Reparieren oder ersetzen Sie gerissene Stoffe oder Nähte. Verwenden Sie nur Joie-Textilteile.

### Lagerung:

Bewahren Sie Trage, Gurtbezüge und Schurze bei Nichtbenutzung im Wäschenetz auf.

## NL Welkom bij Joie™

Gefeliciteerd dat u nu lid bent van de Joie-familie! Het doet ons veel genoegen om deel uit te kunnen maken van uw leven met uw kleintje. Tijdens het gebruik van de Joie savvy™ & savvy™ air geniet uw baby van het gebruik van een volledig gecertificeerde draagmodule, goedgekeurd volgens de Europese veiligheidsnormen EN 13209-2:2015 en ASTM F2236-24. Lees deze handleiding zorgvuldig en volg elke stap voor een comfortabel gebruik en de beste bescherming voor uw kind.

# BELANGRIJK! AANDACHTIG LEZEN EN BEWAREN VOOR LATER GEBRUIK.

## Inhoud:

- 50 Garantie-informatie
- 52 Waarschuwingen
- 54 Onderdelenlijst
- 56 Gebruiksmodi
- 57 Modus voor pasgeborenen met geïntegreerd babyzitje
- 58 Modus Baby naar binnen gericht
- 59 Modus Baby naar buiten gericht
- 60 Rugdraagmodus baby
- 61 Privacyscherm & zonwering gebruiken
- 61 Scherm voor alle seizoenen gebruiken
- 61 Slab gebruiken
- 62 Afdekkingen riemen gebruiken
- 62 Verzorging & onderhoud

## Vereisten kindergebruik

Deze draagmodule is geschikt voor gebruik met kinderen die aan de volgende eisen voldoen:

Gewicht: 8 lb. tot 33 lb. (3,5 kg tot 15 kg)

Lengte: ten minste 20 in. (51 cm)

## Belangrijk:

### Productregistratie

Regio's in Europa:

Ga voor het registreren van uw product naar: [joiebaby.com/register-your-product](http://joiebaby.com/register-your-product)

VS:

Vul de onderstaande informatie in. Het modelnummer en de productiedatum staan op een label op de draagmodule. Vul de vooruitbetaalde registratiekaart in die wordt meegeleverd met het product en stuur het vandaag nog op. Ga voor het online registreren van uw product naar: [joiebaby.com/us/register-your-product](http://joiebaby.com/us/register-your-product)

Modelnaam: \_\_\_\_\_

Modelnummer: \_\_\_\_\_

Productiedatum: \_\_\_\_\_

Aanschafdatum: \_\_\_\_\_

Registreer uw product online



## Beperkte garantie

Wij hebben onze hoogwaardige producten opzettelijk zo ontworpen dat ze kunnen mee kunnen groeien met zowel uw kind als uw familie. Omdat wij achter ons product staan, wordt onze uitrusting gedekt door een aangepaste beperkte garantie per product, beginnend op de dag van aanschaf. Houd het aankoopbewijs, het modelnummer en de productiedatum klaar als u contact met ons opneemt.

Ga voor garantie-informatie naar: [www.joiebaby.com/us](http://www.joiebaby.com/us)

## Contact:

### Contactinformatie klantenservice Joie Baby VS.

Adres: 70 Thousand Oaks Blvd., Morgantown, PA 19543

E-mail: [info.us@joiebaby.com](mailto:info.us@joiebaby.com)

Telefoon: 1-866-798-7866

### Allison Baby UK Ltd.

Venture Point, Towers Business Park,  
Rugeley, Staffordshire, WS15 1UZ

## Noodgeval:

Bij een noodsituatie of een ongeluk is het heel belangrijk om uw kind direct te laten verzorgen met eerste hulp en medische behandeling.

## ⚠ WAARSCHUWING

### GEVAAR VAN VALLEN EN VERSTIKKING

**VALGEVAAR** - Baby's kunnen vallen door een brede beenopening of uit het zitje. Volg de gebruiksinstructies.

- Stel de beenopeningen af zodat de benen van de baby er stevig in passen.
- Voorafgaand aan elk gebruik moet u ervoor zorgen dat alle gespen, bevestigingsmiddelen en afstellingen stevig vastzitten.
- Wees extra voorzichtig bij leunen of lopen.
- Buig **NOOIT** bij de taille; buig bij de knieën.
- Gebruik dit zitje alleen voor kinderen tussen 8 lb. (3,5 kg) en 33 lb. (15 kg).

**VERSTIKKINGSGEVAAR** - Baby's van jonger dan 4 maanden kunnen stikken in dit product als het gezicht stevig tegen uw lichaam wordt gedrukt.

- Bind de baby **NIET** te strak tegen uw lichaam.
- Zorg voor bewegingsruimte voor het hoofd.
- Houd het gezicht van de baby te **ALLEN** tijde vrij van obstructies.

## ⚠ WAARSCHUWING

Niet-naleving van de waarschuwingen en de instructies kan ernstig letsel of de dood veroorzaken.

- **Controleer om te verzekeren dat alle gespen**, klemmen, banden en afstellingen stevig vastzitten voorafgaand aan elk gebruik.
- **Controleer op gescheurde naden**, gescheurde bandjes of stof, en beschadigde bevestigingsmiddelen voorafgaand aan elk gebruik.
- **Stop met het gebruik van het zitje** als onderdelen ontbreken of beschadigd zijn.
- **Het kind moet naar u toe gericht zijn** totdat hij of zij het hoofd rechtop kan houden.
- **Dit babyzitje** is alleen ontworpen voor gebruik door volwassenen tijdens lopen, staan of zitten.
- **Dit babyzitje** is niet geschikt voor gebruik tijdens sportactiviteiten.

## ⚠ WAARSCHUWING

Het niet opvolgen van deze waarschuwingen en de aanwijzingen zou kunnen leiden tot letsel of de dood.

- **Zorg voor een juiste plaatsing** van het kind in het product, inclusief plaatsing van de benen.
- **Zorg ervoor dat de benen van de baby** schrijlings in het zitje zitten en dat de armen door de armopeningen steken.
- **Controleer regelmatig** dat uw kind comfortabel en stevig zit in het babyzitje.
- **Voor het voorkomen van valgevaren**, moet u ervoor zorgen dat uw kind stevig is geplaatst in het zitje.
- **Houd uw baby** te allen tijde dicht bij u totdat alle gespen juist zijn bevestigd.
- **Premature kinderen**, kinderen met ademhalingsproblemen en kinderen van jonger dan 4 maanden lopen het grootste risico op verstikking.
- **Bij het gebruik van het zachte zitje** moet u uw kind monitoren.
- **Voor baby's met een laag geboortegewicht** en kinderen met medische aandoeningen, moet u een professional in de gezondheidszorg om advies vragen voorafgaand aan het gebruik van het product.
- **Kijk uit voor gevaren** in de huishoudelijke omgeving, bijv. warmtebronnen, morsen of warme dranken.
- **Gebruik dit zachte zitje NIET** als u een pacemaker gebruikt, omdat de magnetische gespen de pacemaker kunnen belemmeren.
- **Gebruik NOOIT** een zacht zitje wanneer het evenwicht of de mobiliteit verminderd is vanwege oefening, duizeligheid of medische aandoeningen.
- **Gebruik NOOIT** een zacht zitje tijdens activiteiten zoals koken en schoonmaken met een warmtebron of blootstelling aan chemicaliën.
- **Draag NOOIT** een zacht zitje tijdens autorijden of als u een passagier bent in een motorvoertuig.
- **Ga NOOIT** liggen of slapen met de baby in het babyzitje.
- **Kijk uit** bij buigen of vooruit of zijwaarts leunen.
- **Uw evenwicht kan** negatief beïnvloed worden door uw beweging en die van uw kind.

## Onderdelenlijst:

Controleer op ontbrekende onderdelen. Sommige functies kunnen verschillen, afhankelijk van het model. Neem contact op met de Joie-klantenservice als iets ontbreekt.

- 1 Magnetische schoudergespen
- 2 Ontgrendelknoppen magnetische schoudergespen
- 3 Hoofdsteun
- 4 Hoofdsteunknoppen
- 5 Instelknoppen beenopening
- 6 Beengespen
- 7 Haken instelknoppen babyzitje
- 8 Privacyscherm en zonwerende zak
- 9 Instelknoppen babyzitje
- 10 Zak voor scherm voor alle seizoenen
- 11 Privacyscherm en zonwerende klemmen
- 12 Instelgesp schouderriem
- 13 Instelschuifbalken schouderriem
- 14 Instelriemen schouderlengte
- 15 Lumbale steunbeugel
- 16 Slab (x2)
- 17 Riemaftdekkingen (x2)

## Onderdelenlijst:

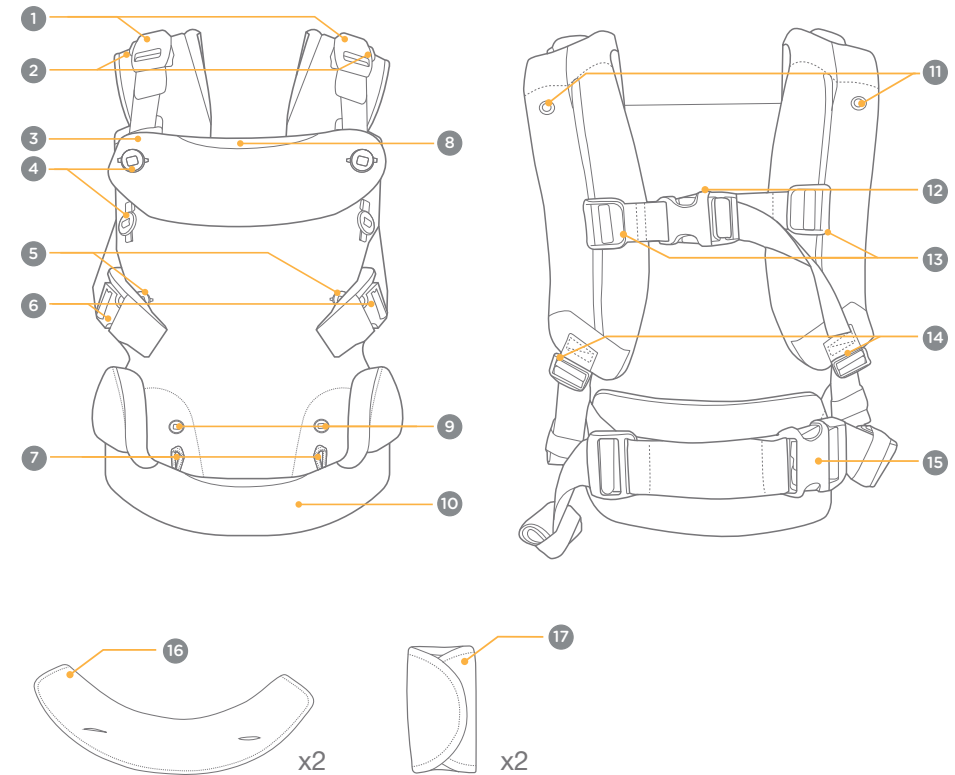

## Gebruiksmodi:

- 1 - Dit zitje heeft vier gebruiksmodi. Om te zorgen voor de veiligheid van uw kind, moet u de leeftijds- en gewichtsvereisten volgen samen met de gebruiksinstructies voor elke modus.

**BELANGRIJK:** Gebruik het zitje **NIET** voor pasgeborenen van minder dan 8 lb. (3,5 kg) of 20 in. (51 cm).

### Ergonomische plaatsing van kind

#### Gezond voor de heupen

Voor dragen van baby's op een gezonde manier voor de heupen, moeten de dijen van de baby worden ondersteund vanaf de heup tot het kniegewricht. Deze zitting met ergonomische "M"-vorm reduceert de krachten op het heupgewricht. Forceer de benen van de baby nooit in een positie die niet eenvoudig bereikt kan worden. (Zie afbeeldingen. 11, 20, 28 of 39 voor meer details.)

#### Gezond voor de wervelkolom

Voor dragen van baby's op een gezonde manier voor de wervelkolom, is goede ondersteuning nodig.

Het zou mogelijk moeten zijn dat de wervelkolom van de baby op natuurlijke wijze een "C"-vorm aanneemt. Forceer de baby nooit in een positie die niet eenvoudig bereikt kan worden.

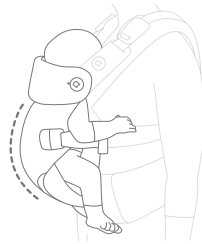

## Modus voor pasgeborenen met geïntegreerd babyzitje:

**Van geboorte tot 4 maanden • 8 lb. tot 14 lb. (3,5 kg tot 6,5 kg) • ten minste 20 in. (51 cm)**

**BELANGRIJK:** Het kind moet dicht bij u en hoog op uw lichaam zijn geplaatst.

**Houd het gezicht van uw kind** te allen tijde zichtbaar.

**Gebruik een hoofdsteun** voor kinderen die 8-14 lb. (3,5-6,5 kg) wegen.

**Het hoofd van uw baby** moet worden ondersteund totdat hij of zij een sterke controle over het hoofd heeft (ongeveer 4 maanden oud).

**Instelknoppen beenopening MOETEN** worden gebruikt voor kinderen van minder dan 15 lb. (7 kg) voor het verkleinen van de grootte van de beenopening en het voorkomen van eruit glijden zonder het knellen of schaven van het been van uw kind.

- 2 - Lus haken van instelknoppen babyzitje rond de instelknoppen babyzitje.
  - 3 - Maak de instelknoppen voor beenopening vast op de kleinste comfortabele maat.
  - 4 - Maak twee bovenste hoofdsteunknoppen vast voor het gebruik van de hoofdsteun.
  - 5 - Plaats uw hoofd door de opening met de instelgesp schouderriem (A) op uw rug. Stel de gesp, instelschuifbalken schouderriem (B) en instelriemen schouderlengte (C) in op een comfortabele positie.
- Tip** Laat een tweede persoon helpen voor gemakkelijker afstellen.
- 6 - Maak de gesp voor middelondersteuning vast en stel af zodat het stevig past rond uw middel.
  - 7 - Plaats het kind in het zitje en houd stevig tegen u aan met één hand. Gebruik uw andere hand om de magnetische schoudergespen één voor één vast te maken.
- Tip** Het wordt aanbevolen om te zitten bij het vastzetten van uw kind in het zitje omdat dit betere controle biedt.
- 8 - Maak de beengesp en stel af op de juiste maat.
  - 9 - Optioneel: rol de ongebruikte lengte van de afstelbanden op. Zet de rol vast door de kleine elastische lus er omheen te wikkelen.
  - 10 - Voor kleinere kinderen maakt u de riemen zo vast dat het kind is geplaatst op een hoogte die het mogelijk maakt om de bovenkant van zijn/haar hoofd te kussen.
  - 11 - Het zitje is klaar voor gebruik in modus voor pasgeborenen met geïntegreerd babyzitje. Zorg ervoor dat de benen van het kind in de "M"-positie vallen als aanbevolen door The International Hip Dysplasia Institute.
  - 12 - Bij het verwijderen van het kind, maakt u de magnetische schoudergespen één voor één los, terwijl u het kind stevig tegen u aan houdt. Druk op de ontgrendelknop magnetische schoudergesp (D) terwijl u de gesp weg trekt (E).

Verwijder het zitje **NIET** terwijl uw kind er in zit.

## Modus Baby naar binnen gericht:

Meer dan 4 maanden • 14 lb. tot 30 lb. (6,5 kg tot 14 kg)

**BELANGRIJK:** Instelknoppen beenopening **MOETEN** worden gebruikt voor kinderen van minder dan 15 lb. (7 kg) voor het verkleinen van de grootte van de beenopening en het voorkomen van eruit glijden zonder het knellen of schaven van het been van uw kind.

- 13 - Instelknoppen babyzitje zijn niet vereist voor modus Baby naar binnen gericht.
- 14 - Plaats uw hoofd door de opening met de instelgesp schouderriem (A) op uw rug. Stel de gesp, instelschuifbalken schouderriem (B) en instelriemen schouderlengte (C) in op een comfortabele positie.  
**Tip** Laat een tweede persoon helpen voor gemakkelijker afstellen.
- 15 - Maak de gesp voor middelondersteuning vast en stel af zodat het stevig past rond uw middel.
- 16 - Plaats het kind in het zitje, naar u toe gericht, en houd stevig tegen u aan met één hand. Gebruik uw andere hand om de magnetische schoudergespen één voor één vast te maken.  
**Tip** Het wordt aanbevolen om te zitten bij het vastzetten van uw kind in het zitje omdat dit betere controle biedt.
- 17 - Maak de beengesp en stel af op de juiste maat.
- 18 - Optioneel: rol de ongebruikte lengte van de afstelbanden op. Zet de rol vast door de kleine elastische lus er omheen te wikkelen.
- 19 - Voor kleinere kinderen maakt u de riemen zo vast dat het kind is geplaatst op een hoogte die het mogelijk maakt om de bovenkant van zijn/haar hoofd te kussen.
- 20 - Het zitje is gereed voor gebruik in de modus Baby naar binnen gericht. Zorg ervoor dat de benen van het kind in de "M"-positie vallen als aanbevolen door The International Hip Dysplasia Institute.
- 21 - Bij het verwijderen van het kind, maakt u de magnetische schoudergespen één voor één los, terwijl u het kind stevig tegen u aan houdt. Druk op de ontgrendelknop magnetische schoudergesp (D) terwijl u de gesp weg trekt (E).

Verwijder het zitje **NIET** terwijl uw kind er in zit.

## Modus Baby naar buiten gericht:

Meer dan 6 maanden • 19 lb. tot 30 lb. (9 kg tot 14 kg)

- 22 - Instelknoppen babyzitje zijn niet vereist voor modus Baby naar buiten gericht.
- 23 - Plaats uw hoofd door de opening met de instelgesp schouderriem (A) op uw rug. Stel de gesp, instelschuifbalken schouderriem (B) en instelriemen schouderlengte (C) in op een comfortabele positie.  
**Tip** Laat een tweede persoon helpen voor gemakkelijker afstellen.
- 24 - Maak de gesp voor middelondersteuning vast en stel af zodat het stevig past rond uw middel.
- 25 - Plaats het kind in het zitje, weg van u gericht, en houd stevig tegen u aan met één hand. Gebruik uw andere hand om de magnetische schoudergespen één voor één vast te maken.  
**Tip** Het wordt aanbevolen om te zitten bij het vastzetten van uw kind in het zitje omdat dit betere controle biedt.
- 26 - Maak de beengesp en stel af op de juiste maat.
- 27 - Optioneel: rol de ongebruikte lengte van de afstelbanden op. Zet de rol vast door de kleine elastische lus er omheen te wikkelen.
- 28 - Het zitje is gereed voor gebruik in de modus Baby naar buiten gericht. Zorg ervoor dat de benen van het kind in de "M"-positie vallen als aanbevolen door The International Hip Dysplasia Institute.
- 29 - Bij het verwijderen van het kind, maakt u de magnetische schoudergespen één voor één los, terwijl u het kind stevig tegen u aan houdt. Druk op de ontgrendelknop magnetische schoudergesp (D) terwijl u de gesp weg trekt (E).

Verwijder het zitje **NIET** terwijl uw kind er in zit.

---

## Rugdraagmodus baby:

---

Meer dan 9 maanden • 25 lb. tot 33 lb. (11 kg tot 15 kg)

**BELANGRIJK:** Het wordt aanbevolen om de stappen van de rugdraagmodus een paar keer zonder kind in het zitje te oefenen voordat u het met een kind probeert.

Het kind mag **NOOIT** naar buiten kijken in de rugdraagmodus.

- 30- Begin met uw kind in het zitje naar binnen gericht en juist vastgezet (zie pg. 58).
- 31 - Maak beide schouderriemen één voor één los.
- 32- Terwijl u met de linkerhand het kind wiegt, schuift u uw rechterarm uit de schouderriem.
- 33- Schuif uw linkerarm onder de instelriem schouderlengte.
- 34- Het zitje moet aan één riem over de linker schouder worden gehangen met het kind verzekerd met uw rechterhand tegen uw rechterheup. Terwijl u het kind met uw rechterhand verzekert tegen de heup, gebruikt u uw linkerhand om de middelriem en de schouderriemen erom te schuiven.
- 35- Houd uw kind met uw linkerhand tegen uw rug en lus uw rechterarm door de rechter schouderriem.
- 36- Houd het kind met de rechterarm vast en lus uw linkerarm door de linker schouderriem.
- 37 - Trek de instelriemen schouderlengte omlaag voor een nauwe pasvorm.
- 38- Stel de instelgesp schouderriem af voor een nauwe pasvorm.
- 39- **CONTROLEER** dat alle gespen en klemmen zijn vastgemaakt om te zorgen voor een stevige en veilige pasvorm. Het zitje is gereed voor gebruik in de rugdraagmodus. Zorg ervoor dat de benen van het kind in de "M"-positie vallen als aanbevolen door The International Hip Dysplasia Institute.
- 40 - Optioneel: rol de ongebruikte lengte van de afstelbanden op. Zet de rol vast door de kleine elastische lus er omheen te wikkelen.
- 41 - Bij het verwijderen van het kind draait u de stappen voor rugdraagmodus om zodat het kind weer voor u zit. Maak u de magnetische schoudergespen één voor één los, terwijl u het kind stevig tegen u aan houdt. Druk op de ontgrendelknop magnetische schoudergesp (A) terwijl u de gesp weg trekt (B).

Verwijder het zitje **NIET** terwijl uw kind er in zit.

---

## Privacyscherm & zonwering gebruiken:

---

**BELANGRIJK:** Zorg dat het privacyscherm de mond van het kind niet bedekt en dat het niet te strak over hun hoofd is vastgemaakt.

- 42- Zorg ervoor dat de hoofdsteen volledig is vastgemaakt en trek het privacyscherm / de zonwering uit de zak bovenop de flap van de hoofdsteen.
- 43- Maak de riemen van het privacyscherm / de zonwering vast aan de klemmen op de schouderriemen.
- 44- Het privacyscherm / de zonwering kan op een juiste pasvorm worden afgesteld door het te bevestigen aan een andere klem op het privacyscherm / de zonwering.

---

## Scherm voor alle seizoenen gebruiken:

---

- 45- Rol het scherm voor alle seizoenen uit de zak aan de onderkant van het zitje.
- 46- Bevestig het scherm voor alle seizoenen door te bevestigen aan de knoppen van de hoofdsteen.  
Maak het vast aan de bovenste twee knoppen voor een kleinere baby.
- 47- Maak het aan de onderste twee knoppen vast voor een grotere baby.

---

## Slab gebruiken:

---

Zorg er, voordat u de slab gebruikt, voor dat de hoofdsteen omlaag is gevouwen en op de plaats is vastgezet met de onderste hoofdsteenknoppen.

- 48- Berg de extra lengte van de gesp voor schouderafstelling op in de zak aan het bandje van de schoudergesp.
- 49- Dek de voorkant van de hoofdsteen af met de slab door het te bevestigen aan de twee knoppen van de hoofdsteen.
- 50- Wikkel de bovenste flappen van de slab rond beide schoudergespen en bevestig de klittenbandsluitingen.
- 51 - De slab is volledig bevestigd en klaar voor gebruik.

---

## Afdekkingen riemen gebruiken:

---

Zorg er, voordat u de riemafdekkingen gebruikt, voor dat de hoofdsteen omlaag is gevouwen en op de plaats is vastgezet met de onderste hoofdsteenknoppen.

**52** - Berg de extra lengte van de gesp voor schouderafstelling op in de zak aan het bandje van de schoudergesp.

**53** - Wikkel de riemafdekkingen rond de schoudergespriemen, waarbij u ze vastmaakt aan de bovenste hoofdsteenknoppen. Maak de bevestigingsmiddelen met haak en lus vast.

**54** - De riemafdekkingen zijn volledig bevestigd en klaar voor gebruik.

---

## Verzorging & onderhoud:

---

### Reinigen:

**Raadpleeg het verzorgingsetiket** dat aan de stof van het zitje is bevestigd voor was- en drooginstructies. Het zitje **MOET** in een waszakje van mesh worden gewassen.

**GEEN** bleekmiddel gebruiken.

### Onderhoud:

**Het is normaal** dat materialen vervagen door blootstelling aan zonlicht en na langdurig gebruik slijtage vertonen.

**Controleer regelmatig** of alles nog goed werkt. Gebruik dit product **NIET** meer als onderdelen zijn gescheurd, gebroken of ontbreken.

**Versleten onderdelen:** Vervang enige versleten of beschadigde onderdelen. Gebruik alleen Joie-vervangingsonderdelen.

**Gescheurd materiaal of naden:** Repareer of vervang gescheurd materiaal of naden. Gebruik alleen Joie-vervangingsstof.

### Opslag:

Berg zitje, gespafdekkingen en slabben op in een waszakje van mesh wanneer ze niet worden gebruikt.

## IT Benvenuto a Joie™

Congratulazioni per essere entrato a far parte della famiglia Joie! Siamo lieti di potervi accompagnare nella vostra vita insieme al vostro bambino. Grazie a Joie savvy™ e savvy™ air, il vostro bambino può godersi un marsupio di alta qualità e completamente certificato secondo gli standard europei EN 13209-2:2015 e ASTM F2236-24. Leggere attentamente questo manuale e attenersi a ogni procedura per garantire un trasporto confortevole e la migliore protezione per il bambino.

# IMPORTANTE! LEGGERE ATTENTAMENTE E CONSERVARSI PER FUTURE CONSULTAZIONI.

### Contenuto:

- 64 Informazioni sulla garanzia
- 66 Avvertenze
- 68 Elenco delle parti
- 70 Modalità di utilizzo
- 71 Modalità neonato con riduttore integrato
- 72 Modalità neonato rivolto verso l'interno
- 73 Modalità neonato rivolto verso l'esterno
- 74 Posizione sulla schiena del neonato
- 75 Uso con protezione della privacy e protezione solare
- 75 Utilizzo della protezione per tutte le stagioni
- 75 Uso della pettorina
- 76 Uso delle coperture della cintura
- 76 Cura e manutenzione

### Requisiti del bambino per l'utilizzo

Questo marsupio è adatto per l'utilizzo con bambini con i seguenti requisiti:

Peso: 3,5 kg fino a 15 kg (8 lb a 33 lb.)

Altezza: almeno 51 cm (20 in.)

## Importante:

### Registrazione del prodotto

Regioni europee:

Per registrare il prodotto, visitare il sito: [joiebaby.com/register-your-product](http://joiebaby.com/register-your-product)

Stati Uniti:

Compilare le informazioni di seguito. Il numero di modello e data di fabbricazione si trovano su un'etichetta sul marsupio. Compilare la cartolina di registrazione prepagata inclusa con il prodotto e spedirla immediatamente. Per registrare il prodotto online, visitare il sito:

[joiebaby.com/us/register-your-product](http://joiebaby.com/us/register-your-product)

Nome modello: \_\_\_\_\_

Numero modello: \_\_\_\_\_

Data di produzione: \_\_\_\_\_

Data di acquisto: \_\_\_\_\_

registrare il  
prodotto online



### Garanzia limitata

Abbiamo progettato appositamente i nostri prodotti di alta qualità in modo che crescano con il bambino e con la famiglia. Poiché crediamo nel nostro prodotto, i dispositivi sono coperti da una Limitato garanzia limitata personalizzata per prodotto che comincia dal giorno dell'acquisto. Al momento di contattarci, sono necessari la prova d'acquisto, il numero di modello e la data di produzione. Per informazioni sulla garanzia, visitare il sito: [www.joiebaby.com/us](http://www.joiebaby.com/us)

### Contatto:

#### Joie Baby USA Consumer Service Contact Info.

Indirizzo: 70 Thousand Oaks Blvd., Morgantown, PA 19543

E-mail: [info.us@joiebaby.com](mailto:info.us@joiebaby.com)

Telefono: 1-866-798-7866

#### Allison Baby UK Ltd.

Venture Point, Towers Business Park

Rugeley, Staffordshire, WS15 1UZ

## Emergenza:

In caso di emergenza o incidenti, è estremamente importante portare il bambino al pronto soccorso per cure mediche immediate.

## ⚠ AVVERTENZA

### PERICOLO DI CADUTA E SOFFOCAMENTO

**PERICOLO DI CADUTA** - I bambini possono scivolare attraverso l'ampia apertura per le gambe o cadere dal Il marsupio. Osservare le istruzioni per l'uso.

- Regolare le aperture per le gambe in modo da garantire una perfetta aderenza.
- Prima di ogni utilizzo verificare che tutte le fibbie, i ganci e le bretelle siano fissati.
- Prestare particolare attenzione quando ci si sporge in avanti o si cammina.
- **NON** chinarsi mai in avanti all'altezza della vita, ma piegare le ginocchia.
- Usare il marsupio solo per bambini di peso compreso fra 3,5 kg (8 lb) e 15 kg (33 lb).

**PERICOLO DI SOFFOCAMENTO** - I bambini di età inferiore ai 4 mesi possono soffocare se il viso viene premuto eccessivamente contro il corpo del genitore.

- **NON** stringere eccessivamente il bambino con le bretelle contro il proprio corpo.
- Lasciare sempre spazio per il movimento della testa.
- Tenere **SEMPRE** il viso del bambino libero da ostruzioni.

## ⚠ AVVERTENZA

La mancata osservanza delle seguenti avvertenze e istruzioni potrebbe causare lesioni gravi o decesso.

- **Verificare che tutte le fibbie**, i ganci, le bretelle e i dispositivi di regolazione siano fissati prima di ogni utilizzo.
- **Verificare la presenza di cuciture strappate**, bretelle o tessuti strappati e dispositivi di fissaggio danneggiati prima di ogni utilizzo.
- **Cessare di utilizzare il marsupio** in caso di parti mancanti o danneggiate.
- **Il bambino deve essere rivolto verso il genitore** finché non è in grado di tenere sollevata la testa.
- **Il presente marsupio** è progettato per l'uso esclusivo da parte di adulti mentre si cammina, si rimane in piedi o si è seduti.
- **Il presente marsupio** non è adatto per l'uso durante la pratica di attività sportive.

## ⚠ AVVERTENZA

La mancata osservanza delle seguenti avvertenze e istruzioni potrebbe comportare lesioni gravi o decesso.

- **Verificare il corretto posizionamento** del bambino nel prodotto e la posizione delle gambe.
- **Assicurarsi che le gambe del bambino** siano a cavallo del sedile e che le braccia si estendano attraverso gli appositi fori.
- **Controllare periodicamente** che il bambino sia seduto in modo comodo e sicuro nel marsupio.
- **Per evitare il rischio di caduta**, assicurarsi che il bambino sia posizionato correttamente nel marsupio.
- **Tenere sempre il bambino a stretto contatto** finché tutte le fibbie non sono fissate correttamente.
- **I bambini prematuri**, i bambini con problemi respiratori e di età inferiore ai 4 mesi sono a rischio di soffocamento.
- **Quando si utilizza il marsupio**, monitorare il bambino.
- **Per i neonati sottopeso e bambini con particolari condizioni di salute**, consultare un medico prima di usare il prodotto.
- **Tenere sempre presenti i rischi** nell'ambiente domestico, ad esempio fonti di calore, versamento di bevande calde.
- **NON** utilizzare questo marsupio se si utilizza un pacemaker, in quanto le fibbie magnetiche possono interferire con esso.
- **NON** utilizzare mai il marsupio in caso di difficoltà di equilibrio o movimento dovuti allo svolgimento di attività fisica, sonnolenza o particolari condizioni di salute.
- **NON** utilizzare mai il marsupio mentre si cucina, si fanno le pulizie o in qualsiasi attività che preveda la vicinanza a fonti di calore o l'esposizione a sostanze chimiche.
- **NON** indossare mai il marsupio durante la guida o come passeggero in un veicolo a motore.
- **NON** sdraiarsi o dormire con il bambino nel marsupio.
- **Fare attenzione** quando ci si china o ci si sporge in avanti o di lato.
- **L'equilibrio del genitore potrebbe essere** compromesso dai suoi movimenti e da quelli del bambino.

## Elenco delle parti:

Assicurarsi che siano presenti tutti i componenti. Alcune funzioni potrebbero variare in base al modello. Se qualche componente risulta mancante, consultare l'assistenza clienti Joie.

- 1 Fibbie magnetiche per le spalle
- 2 Tasto di sgancio della fibbia magnetica per le spalle
- 3 Poggiatesta
- 4 Pulsanti per poggiatesta
- 5 Pulsanti di regolazione apertura gambe
- 6 Fibbie per le gambe
- 7 Ganci del pulsante di regolazione seduta del neonato Gancio
- 8 Tasca di protezione della privacy e protezione solare
- 9 Pulsante di regolazione seduta del neonato
- 10 Tasca di protezione per tutte le stagioni
- 11 Ganci di protezione della privacy e protezione solare
- 12 Fibbia di regolazione delle bretelle
- 13 Guide scorrevoli di regolazione delle bretelle
- 14 Cinghie di regolazione della lunghezza delle spalle
- 15 Fibbia di supporto lombare
- 16 Pettorina (x2)
- 17 Coperture della cintura (x2)

## Elenco delle parti:

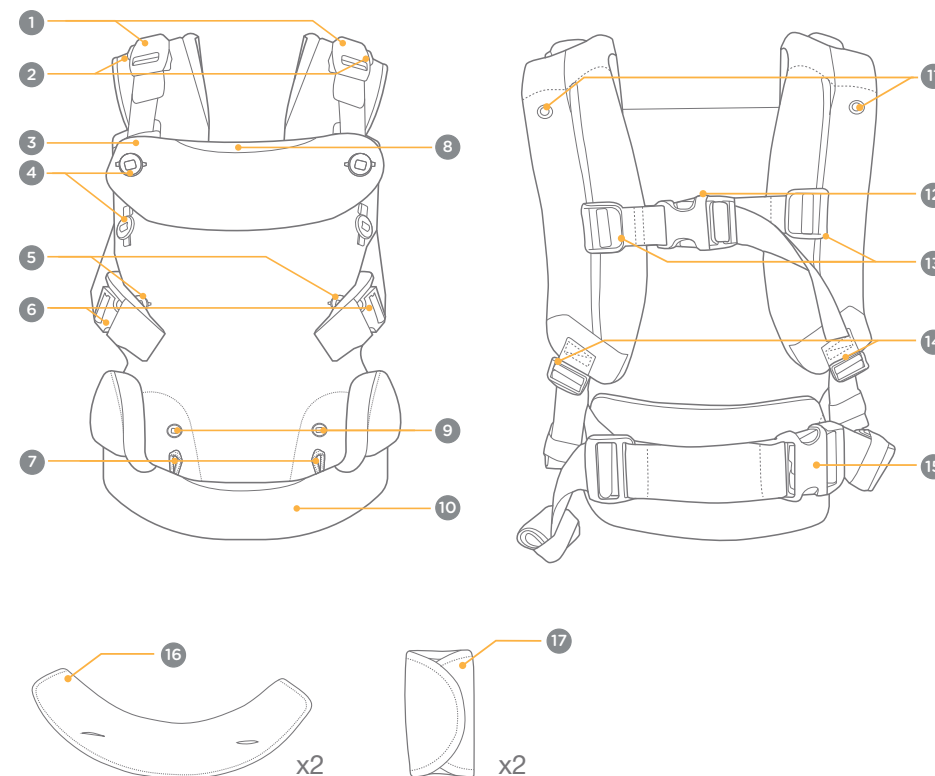

## Modalità di utilizzo:

- 1 - Il presente marsupio dispone di quattro modalità di utilizzo. Per garantire la sicurezza del bambino, attenersi ai requisiti di età e peso insieme alle istruzioni per l'uso per ogni modalità.

**IMPORTANTE:** NON utilizzare il marsupio per neonati di peso inferiore a 3,5 kg (8 lb) o 51 cm (20 in.).

### Posizionamento ergonomico del bambino

#### Anca sana

Per un bambino con l'anca sana, le cosce del bambino devono essere sostenute dall'anca fino all'articolazione del ginocchio. Questa seduta ergonomica a "M" riduce le forze sull'articolazione dell'anca. Non forzare mai le gambe del bambino in una posizione difficilmente raggiungibile. (Per ulteriori dettagli, vedere le figure 11, 20, 28 o 39.)

#### Colonna vertebrale sana

Per un bambino con la colonna vertebrale sana è necessario un supporto adeguato.

La colonna vertebrale del bambino deve assumere in modo naturale una forma a "C". Non forzare mai il bambino in una posizione difficilmente raggiungibile.

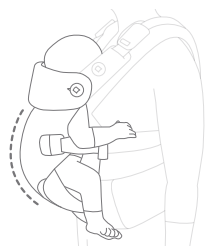

## Modalità neonato con riduttore integrato:

Dalla nascita fino a 4 mesi • Da 3,5 kg fino a 6,5 kg (8 lb. fino a 14 lb.) • almeno 51 cm (20 in.)

**IMPORTANTE:** Il bambino deve essere posizionato vicino a sé e in alto sul corpo del genitore.

**Tenere sempre il viso del bambino** visibile in ogni momento.

**Utilizzare il poggiatesta** per bambini di peso compreso tra 3,5 e 6,5 kg (8 e 14 lb.).

**La testa del bambino** deve essere sostenuta finché non ha un forte controllo della testa (circa 4 mesi di età).

**I pulsanti di regolazione apertura gambe DEVONO** essere utilizzati per i bambini di peso inferiore a 7 kg (15 lb) per ridurre le dimensioni dell'apertura gambe e impedire lo scivolamento senza schiacciare o sfregare la gamba del bambino.

- 2 - Chiudere i ganci del pulsante di regolazione seduta del neonato attorno ai pulsanti di regolazione seduta del neonato.
  - 3 - Allacciare i pulsanti di regolazione apertura gambe per alla misura più piccola e comoda.
  - 4 - Allacciare i due pulsanti del poggiatesta superiore per utilizzare il poggiatesta.
  - 5 - Collocare la testa attraverso l'apertura con fibbia di regolazione delle bretelle (A) sul retro. Regolare la fibbia, le guide scorrevoli di regolazione delle bretelle (B) e le cinghie di regolazione della lunghezza delle spalle (C) in una posizione comoda.
- Suggerimento** Per facilitare le regolazioni, richiedere l'assistenza di una seconda persona.
- 6 - Allacciare la fibbia di supporto lombare e regolare per garantire una perfetta aderenza alla vita.
  - 7 - Mettere il bambino nel marsupio e tenerlo stretto contro di sé con una mano. Usare l'altra mano per allacciare le fibbie magnetiche per le spalle, una alla volta.
- Suggerimento** Si consiglia di sedersi durante il fissaggio del bambino nel marsupio per un maggiore controllo.
- 8 - Allacciare le fibbie per le gambe e regolarle alla misura appropriata.
  - 9 - Opzionale: avvolgere la lunghezza inutilizzata delle cinghie di regolazione. Fissare il rotolo avvolgendo l'anello elastico piccolo attorno ad esso.
  - 10 - Per i bambini più piccoli, stringere le cinghie in modo che il bambino si trovi a un'altezza alla quale che possibile baciargli la sommità della testa.
  - 11 - Il marsupio è pronto per l'uso in modalità neonato con seduta per neonato integrata. Assicurarsi che le gambe del bambino cadano in posizione "a M" come raccomandato dall'International Hip Dysplasia Institute.
  - 12 - Quando si rimuove il bambino, slacciare le fibbie magnetiche sulle spalle, una alla volta, tenendo il bambino ben stretto a sé. Spingere il pulsante di sgancio della fibbia magnetica per le spalle (D) mentre si tira la fibbia (E).

**NON** rimuovere il marsupio con il bambino dentro.

## Modalità neonato rivolto verso l'interno:

Oltre 4 mesi • Da 6,5 kg fino a 14 kg (14 lb. fino a 30 lb.)

**IMPORTANTE:** I pulsanti di regolazione apertura gambe DEVONO essere utilizzati per i bambini di peso inferiore a 7 kg (15 lb) per ridurre le dimensioni dell'apertura gambe e impedire lo scivolamento senza schiacciare o sfregare la gamba del bambino.

- 13** - I pulsanti di regolazione seduta del neonato non sono necessari in modalità neonato rivolto verso l'interno.
- 14** - Collocare la testa attraverso l'apertura con fibbia di regolazione delle bretelle (A) sul retro. Regolare la fibbia, le guide scorrevoli di regolazione delle bretelle (B) e le cinghie di regolazione della lunghezza delle spalle (C) in una posizione comoda.
- Suggerimento** Per facilitare le regolazioni, richiedere l'assistenza di una seconda persona.
- 15** - Allacciare la fibbia di supporto lombare e regolare per garantire una perfetta aderenza alla vita.
- 16** - Mettere il bambino nel marsupio rivolto verso di sé e tenerlo stretto contro di sé con una mano. Usare l'altra mano per allacciare le fibbie magnetiche per le spalle, una alla volta.
- Suggerimento** Si consiglia di sedersi durante il fissaggio del bambino nel marsupio per un maggiore controllo.
- 17** - Allacciare le fibbie per le gambe e regolarle alla misura appropriata.
- 18** - Opzionale: avvolgere la lunghezza inutilizzata delle cinghie di regolazione. Fissare il rotolo avvolgendo l'anello elastico piccolo attorno ad esso.
- 19** - Per i bambini più piccoli, stringere le cinghie in modo che il bambino si trovi a un'altezza alla quale che possibile baciargli la sommità della testa.
- 20** - Il marsupio è pronto per l'uso in modalità neonato rivolto verso l'interno. Assicurarsi che le gambe del bambino cadano in posizione "a M" come raccomandato dall'International Hip Dysplasia Institute.
- 21** - Quando si rimuove il bambino, slacciare le fibbie magnetiche sulle spalle, una alla volta, tenendo il bambino ben stretto a sé. Spingere il pulsante di sgancio della fibbia magnetica per le spalle (D) mentre si tira la fibbia (E).

**NON** rimuovere il marsupio con il bambino dentro.

## Modalità neonato rivolto verso l'esterno:

Oltre 6 mesi • Da 9 kg fino a 14 kg (19 lb. fino a 30 lb.)

- 22** - I pulsanti di regolazione seduta del neonato non sono necessari OUT modalità neonato rivolto verso l'esterno.
- 23** - Collocare la testa attraverso l'apertura con fibbia di regolazione delle bretelle (A) sul retro. Regolare la fibbia, le guide scorrevoli di regolazione delle bretelle (B) e le cinghie di regolazione della lunghezza delle spalle (C) in una posizione comoda.
- Suggerimento** Per facilitare le regolazioni, richiedere l'assistenza di una seconda persona.
- 24** - Allacciare la fibbia di supporto lombare e regolare per garantire una perfetta aderenza alla vita.
- 25** - Mettere il bambino nel marsupio rivolto lontano da sé e tenerlo stretto contro di sé con una mano. Usare l'altra mano per allacciare le fibbie magnetiche per le spalle, una alla volta.
- Suggerimento** Si consiglia di sedersi durante il fissaggio del bambino nel marsupio per un maggiore controllo.
- 26** - Allacciare le fibbie per le gambe e regolarle alla misura appropriata.
- 27** - Opzionale: avvolgere la lunghezza inutilizzata delle cinghie di regolazione. Fissare il rotolo avvolgendo l'anello elastico piccolo attorno ad esso.
- 28** - Il marsupio è pronto per l'uso OUT modalità neonato rivolto verso l'esterno. Assicurarsi che le gambe del bambino cadano in posizione "a M" come raccomandato dall'International Hip Dysplasia Institute.
- 29** - Quando si rimuove il bambino, slacciare le fibbie magnetiche sulle spalle, una alla volta, tenendo il bambino ben stretto a sé. Spingere il pulsante di sgancio della fibbia magnetica per le spalle (D) mentre si tira la fibbia (E).
- NON** rimuovere il marsupio con il bambino dentro.

---

## Posizione sulla schiena del neonato:

---

Oltre 9 mesi • Da 11 kg fino a 15 kg (25 lb. fino a 33 lb.)

**IMPORTANTE:** Si consiglia di esercitarsi con le procedure della posizione sulla schiena alcune volte senza un bambino nel marsupio prima di provare con un bambino.

**Il bambino non deve MAI** essere rivolto verso l'esterno in posizione sulla schiena.

- 30-** Iniziare con il bambino nel marsupio rivolto verso l'interno e correttamente trattenuto (vedere pag. 72).
- 31 -** Allentare entrambe le bretelle, una per volta.
- 32-** Con la mano sinistra che culla il bambino, far scorrere il braccio destro fuori dalla tracolla.
- 33-** Far scorrere il braccio sinistro sotto la cinghia di regolazione della lunghezza della spalla sinistra.
- 34-** Il marsupio deve essere appeso a una cinghia sulla spalla sinistra con il bambino fissato con la mano destra contro l'anca destra. Con la mano destra che fissa il bambino all'anca, usare la mano sinistra per far scorrere la fascia e le tracolle.
- 35-** Tenere il bambino sulla schiena con la mano sinistra e avvolgere il braccio destro attraverso la tracolla destra.
- 36-** Tenere il bambino con il braccio destro e avvolgere il braccio sinistro attraverso la tracolla sinistra.
- 37 -** Tirare verso il basso le cinghie di regolazione della lunghezza delle spalle affinché siano aderenti.
- 38-** Regolare la fibbia di regolazione delle bretelle affinché siano aderenti.
- 39- CONTROLLARE** che tutte le fibbie e i ganci siano allacciati per garantire un'aderenza sicura. Il marsupio è pronto per l'uso in posizione sulla schiena. Assicurarsi che le gambe del bambino cadano in posizione "a M" come raccomandato dall'International Hip Dysplasia Institute.
- 40-** Opzionale: avvolgere la lunghezza inutilizzata delle cinghie di regolazione. Fissare il rotolo avvolgendo l'anello elastico piccolo attorno ad esso.
- 41 -** Quando si rimuove il bambino, invertire i passaggi per la posizione sulla schiena in modo che il bambino sia di nuovo davanti a sé. Slacciare le fibbie magnetiche sulle spalle, una alla volta, tenendo il bambino ben stretto a sé. Spingere il pulsante di sgancio della fibbia magnetica per le spalle (A) mentre si tira la fibbia (B).

**NON** rimuovere il marsupio con il bambino dentro.

---

## Uso con protezione della privacy e protezione solare:

---

**IMPORTANTE:** Assicurarsi che la protezione della privacy non copra la bocca del bambino o sia fissata troppo stretta sopra la sua testa.

- 42-** Assicurarsi che il poggiatesta sia completamente allacciato ed estrarre protezione della privacy e protezione solare dalla tasca sulla parte superiore del lembo del poggiatesta.
- 43-** Fissare le cinghie di protezione della privacy e protezione solare ai ganci delle bretelle.
- 44-** La protezione della privacy/protezione solare può essere regolata per garantire una perfetta aderenza fissandola a un diverso gancio situato sulla protezione della privacy/protezione solare.

---

## Utilizzo della protezione per tutte le stagioni:

---

- 45-** Srotolare la protezione per tutte le stagioni dalla tasca nella parte inferiore del marsupio.
- 46-** Collegare la protezione per tutte le stagioni fissandola al pulsante del poggiatesta. Allacciarla a due pulsanti superiori per bambini più piccoli.
- 47-** Allacciarla a due pulsanti Inferiore per bambini più grandi.

---

## Uso della pettorina:

---

Prima di utilizzare la pettorina, assicurarsi che il poggiatesta sia piegato e fissato in posizione con i pulsanti del poggiatesta inferiori.

- 48-** Riporre la lunghezza extra della fibbia di regolazione per le spalle nella tasca sulla cinghia della fibbia per le spalle.
- 49-** Coprire la parte anteriore del poggiatesta con la pettorina fissandola ai due pulsanti del poggiatesta.
- 50-** Avvolgere le alette superiori della pettorina attorno ad entrambe le cinghie della fibbia per le spalle e allacciare le chiusure in velcro.
- 51 -** La pettorina è completamente fissata e pronta per l'uso.

---

## Uso delle coperture della cintura:

---

Prima di utilizzare le coperture della cintura, assicurarsi che il poggiatesta sia piegato e fissato in posizione con i pulsanti del poggiatesta inferiori.

**52-** Riporre la lunghezza extra della fibbia di regolazione per le spalle nella tasca sulla cinghia della fibbia per le spalle.

**53-** Avvolgere le coperture della cintura attorno alle cinghie della fibbia delle spalle, fissandole ai pulsanti del poggiatesta superiori. Fissare le chiusure in velcro.

**54-** Le coperture della cintura sono completamente fissate e pronte per l'uso.

---

## Cura e manutenzione:

---

### Pulizia:

**Fare riferimento all'etichetta di cura** fissata al tessuto del marsupio per istruzioni di lavaggio e asciugatura. Il marsupio DEVE essere lavato all'interno di una sacca per biancheria in rete.

**NON** utilizzare candeggina.

### Manutenzione:

**È normale** che i tessuti si scoloriscano per effetto della luce solare e che presentino tracce di usura dopo un lungo periodo d'uso.

**Verificare periodicamente** che tutto funzioni correttamente. Se alcune parti sono danneggiate, rotte o mancanti, **CESSARE** di utilizzare questo prodotto.

**Parti usurate:** Sostituire le parti usurate o danneggiate. Utilizzare solo parti di ricambio Joie.

**Materiale danneggiato o scucito:** Riparare o sostituire il tessuto danneggiato o scucito. Utilizzare solo tessuti di ricambio Joie.

### Stoccaggio:

Conservare il marsupio, le coperture della cintura e le pettorine in un sacchetto per biancheria in a rete quando non vengono in utilizzati.

## ES Bienvenido a Joie™

¡Enhorabuena por unirse a la familia Joie! Estamos encantados de formar parte de su vida y la de su pequeño. Cuando utilice su Joie savvy™ y savvy™ air, su bebé disfrutará de un portabebés de alta calidad, totalmente certificado y aprobado por las normas de seguridad europeas EN 13209-2:2015 y ASTM F2236-24. Lea detenidamente este manual y siga cada paso para garantizar un transporte confortable y la máxima protección para su bebé.

## IMPORTANTE: LEER ATENTAMENTE Y MANTENER PARA REFERENCIA FUTURA.

### Contenido:

- 78 Información sobre la garantía
- 80 Advertencias
- 82 Lista de piezas
- 84 Modos de uso
- 85 Modo de recién nacido con asiento para recién nacido integrado
- 86 Modo de bebé orientado hacia adentro
- 87 Modo de bebé orientado hacia afuera
- 88 Modo de transporte del bebé en la espalda
- 89 Uso del protector de privacidad y del parasol
- 89 Protector para todo tipo de meteorología
- 89 Uso del peto
- 90 Uso de los protectores del arnés
- 90 Cuidado y mantenimiento

### Requisitos de los niños para su uso

Este portabebés es apto para usarse con niños que cumplan los siguientes requisitos:

Peso: de 3,5 kg hasta 15 kg (de 8 lb hasta 33 lb).

Altura: 51 cm (20 in) como mínimo

## Importante:

### Registro del producto

Regiones de Europa:

Para registrar el producto, visite: [joiebaby.com/register-your-product](http://joiebaby.com/register-your-product)

EE. UU.:

Rellene la información siguiente. El número de modelo y la fecha de fabricación se encuentran en una etiqueta en el portabebés. Cumplimente la tarjeta postal de registro con franqueo pagado incluida con el producto y envíela por correo hoy.

Para registrar el producto en línea, visite:

[joiebaby.com/us/register-your-product](http://joiebaby.com/us/register-your-product)

Nombre del modelo:

Número de modelo:

Fecha de fabricación:

Fecha de compra:

Registre su  
producto en  
línea



### Garantía limitada

Hemos diseñado a propósito nuestros productos de alta calidad para que puedan crecer tanto con su hijo como con su familia. Porque respaldamos nuestros productos, nuestros artículos están cubiertos por una garantía limitada a medida para cada uno de ellos a partir de la fecha en la que fue adquirido. Tenga preparada la prueba de compra, el número de modelo y la fecha de fabricación cuando se ponga en contacto con nosotros.

Para obtener información sobre la garantía, visite: [www.joiebaby.com/us](http://www.joiebaby.com/us)

### Contacto:

#### Joie Baby USA Consumer Service Contact Info.

Dirección: 70 Thousand Oaks Blvd., Morgantown, PA 19543

Correo electrónico: [info.us@joiebaby.com](mailto:info.us@joiebaby.com)

Teléfono: 1-866-798-7866

#### Allison Baby UK Ltd.

Venture Point, Towers Business Park

Rugeley, Staffordshire, WS15 1UZ

## Emergencia:

En caso de emergencia o accidente, es muy importante que su bebé reciba primeros auxilios y tratamiento médico de inmediato.

## ⚠️ ADVERTENCIA

### PELIGRO DE CAÍDA Y ASFIXIA

**PELIGRO DE CAÍDA.** Los bebés pueden caer a través de una abertura ancha para la pierna o fuera del portabebés. Siga las instrucciones de uso.

- Ajuste las aberturas para las piernas para que las piernas del bebé quepan cómodamente.
- Antes de cada uso, asegúrese de que todas las hebillas, sujeciones y ajustes estén seguros.
- Tenga especial cuidado al inclinarse o caminar.
- **NUNCA** se incline por la cintura; doble las rodillas.
- Utilice este portabebés solo para niños con un peso de entre 3,5 kg (8 lb) y 15 kg (33 lb).

**PELIGRO DE ASFIXIA.** Los bebés menores de 4 meses pueden asfixiarse con este producto si la cara se presiona fuertemente contra su cuerpo.

- **NO** sujete al bebé con la correa demasiado fuerte contra su cuerpo.
- Deje espacio para el movimiento de la cabeza.
- Mantenga la cara del bebé sin obstrucciones en todo momento.

## ⚠️ ADVERTENCIA

Si no sigue las advertencias e instrucciones que se exponen a continuación, podría provocar graves lesiones o, incluso, la muerte.

- **Asegúrese de que todas las hebillas, broches, correas y ajustes** estén seguros antes de cada uso.
- **Compruebe que no haya costuras rasgadas, correas o telas rotas** y sujeciones dañadas antes de cada uso.
- **Deje de usar el portabebés** si faltan piezas o están dañadas.
- **El niño debe mirar hacia usted** hasta que él mismo pueda mantener la cabeza erguida.
- **Este portabebés** está diseñado para que lo usen los adultos solamente cuando caminen, estén de pie o sentados.
- **Este portabebés** no es adecuado para su uso durante actividades deportivas.

## ⚠️ ADVERTENCIA

Si no sigue estas advertencias e instrucciones, podrían producirse lesiones graves o, incluso, la muerte.

- **Asegure de que el niño y sus piernas** están bien colocados en el producto.
- **Asegúrese de que las piernas del bebé** estén a horcajadas sobre el asiento y que sus brazos se extiendan a través de los orificios de los brazos.
- **Compruebe periódicamente** que su hijo esté sentado de manera cómoda y segura en el portabebés.
- **Para evitar riesgos de caída,** asegúrese de que el niño esté bien colocado en el portabebés.
- **Sostenga a su bebé cerca en todo momento** hasta que todas las hebillas estén correctamente acopladas.
- **Los bebés prematuros,** los bebés con problemas respiratorios y los bebés menores de 4 meses tienen mayor riesgo de asfixia.
- **Cuando use el portabebés blanco,** supervise a su hijo.
- **Para bebés con bajo peso al nacer** y niños con afecciones médicas, consulte a un profesional de la salud antes de usar el producto.
- **Esté atento a los peligros** en el entorno doméstico, por ejemplo, fuentes de calor o derramamiento de bebidas calientes.
- **NO** use este portabebés blando si usa un marcapasos, ya que las hebillas magnéticas pueden interferir con el marcapasos.
- **NUNCA** use un portabebés blando cuando el equilibrio o la movilidad se ven afectados por el ejercicio, la somnolencia o las condiciones médicas.
- **NUNCA** use un portabebés blanco cuando realice actividades tales como cocinar y limpiar que tengan asociada una fuente de calor o la exposición a sustancias químicas.
- **NUNCA** use un portabebés blando mientras conduce o es pasajero en un vehículo motorizado.
- **NUNCA** se acueste o duerma con el bebé en el portabebés.
- **Tenga cuidado** al inclinarse hacia adelante o hacia los lados.
- **Su propio movimiento y el de su hijo** pueden afectar negativamente a su equilibrio.

## Lista de piezas:

Asegúrese de que no falta ninguna pieza. Algunas características pueden variar según el modelo. Póngase en contacto con el servicio de atención al consumidor de Joie si falta alguna pieza.

- 1 Hebillas magnéticas para los hombros
- 2 Botones de liberación de las hebillas magnéticas para los hombros
- 3 Soporte para la cabeza
- 4 Botones del reposacabezas
- 5 Botones de ajuste de la abertura para las piernas
- 6 Hebillas para las piernas
- 7 Ganchos de los botones de ajuste del asiento para recién nacidos
- 8 Bolsillo del protector de privacidad y del parasol
- 9 Botones de ajuste del asiento para recién nacidos
- 10 Bolsillo del protector contra la intemperie
- 11 Broches del protector de privacidad y del parasol
- 12 Hebilla de ajuste de la correa para los hombros
- 13 Deslizadores de ajuste de la correa para los hombros
- 14 Correas de ajuste de la longitud de los hombros
- 15 Hebilla del soporte lumbar
- 16 Peto (x2)
- 17 Cubiertas del arnés (x2)

## Lista de piezas:

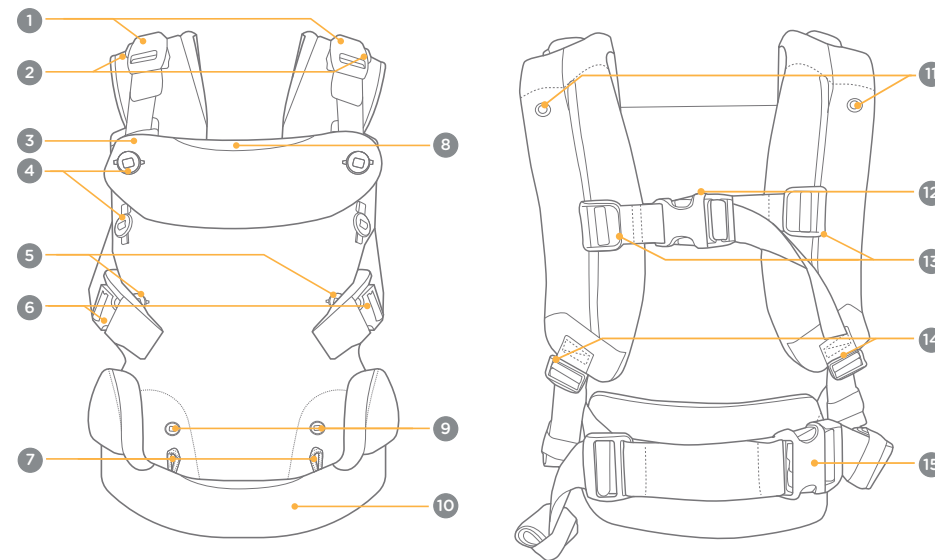

## Modos de uso:

- 1 - Este portabebés tiene cuatro modos de uso. Para garantizar la seguridad de su hijo, siga los requisitos de edad y peso junto con las instrucciones de uso de cada modo.

**IMPORTANTE:** NO utilice el portabebés para recién nacidos de menos de 3,5 kg (8 lb) o 51 cm (20 in).

### Posicionamiento ergonómico del niño

#### Saludable para la cadera

Para llevar al bebé de manera que la cadera de este no sufra, los muslos del bebé deben apoyarse desde la cadera hasta la articulación de la rodilla. Este asiento ergonómico en “forma de M” reduce las fuerzas en la articulación de la cadera. Nunca fuerce las piernas del bebé para que adquieran una posición que no se pueda alcanzar fácilmente. (Consulte las figuras 11, 20, 28 o 39 para obtener más detalles).

#### Saludable para la columna vertebral

Para llevar al bebé de manera que la columna vertebral de este no sufra, se necesita el apoyo adecuado.

Se debe permitir que la columna vertebral del bebé forme una “C” de forma natural. Nunca fuerce al bebé para que adquiera una posición que no se pueda alcanzar fácilmente.

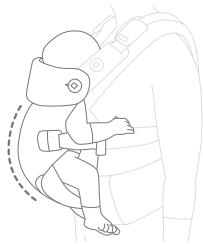

## Modo de recién nacido con asiento para recién nacido integrado:

Desde el nacimiento hasta los 4 meses • De 3,5 kg a 6,5 kg (de 8 lb a 14 lb) • Al menos 51 cm (20 in)

**IMPORTANTE:** El bebé debe colocarse cerca de usted y en la parte alta de su cuerpo.

**Mantenga la cara del bebé** visible para usted en todo momento.

**Utilice un reposacabezas** para niños que pesen entre 3,5 y 6,5 kg (8-14 lb).

**La cabeza del bebé** debe apoyarse hasta que dicho bebé tenga un buen control de la cabeza (aproximadamente 4 meses de edad).

**Los ajustes de abertura para las piernas DEBEN** usarse con niños de menos de 7 kg (15 lb) para disminuir el tamaño de dichos orificios y evitar que el deslizamiento sin pellizcar o rozar la pierna del bebé.

- 2 - El botón de ajuste del asiento para recién nacidos se engancha alrededor de los botones de ajuste del asiento para recién nacidos.
  - 3 - Apriete los botones de ajuste de la abertura para las piernas hasta el tamaño más pequeño que resulte cómodo.
  - 4 - Apriete los dos botones del reposacabezas para usar este.
  - 5 - Pase la cabeza por la abertura con la hebilla de ajuste de la correa (A) para los hombros apoyada en la espalda. Ajuste la hebilla, los deslizadores de ajuste de las correas de los hombros (B) y las correas de ajuste de la longitud de los hombros (C) a una posición cómoda.
- Consejo** Pida ayuda a otra persona para poder realizar los ajustes fácilmente.
- 6 - Abroche la hebilla del soporte lumbar y ajústela para que encaje cómodamente alrededor de la cintura.
  - 7 - Coloque al niño en el portabebés y sujételo cómodamente con una mano. Use la otra mano para abrochar las hebillas magnéticas de los hombros de una en una.
- Consejo** Se recomienda que se siente mientras asegura a su hijo en el portabebés, ya que proporciona un mejor control.
- 8 - Abroche las hebillas de las piernas y ajústelas al tamaño apropiado.
  - 9 - Opcional: enrolle la longitud no utilizada de las correas de ajuste. Asegure el rollo envolviendo el lazo elástico pequeño a su alrededor.
  - 10 - Para los niños más pequeños, apriete las correas para que el niño esté colocado a una altura que permita besar la parte superior de su cabeza.
  - 11 - El portabebés está listo para usarse en modo de recién nacido con asiento para recién nacido integrado. Asegúrese de que las piernas del niño caigan en posición de “forma de M” según la recomendación del Instituto Internacional de Displasia de Cadera.
  - 12 - Al sacar al niño, desabroche las hebillas magnéticas de los hombros, de una en una, mientras sujeta al niño cómodamente contra usted. Presione el botón de liberación de la hebilla magnética de los hombros (D) mientras tira de la hebilla hacia fuera (E).
- NO** mueva el portabebés cuando el niño se encuentre en su interior.

## Modo de bebé orientado hacia adentro:

Más de 4 meses • De 6,5 kg a 14 kg (de 14 lb a 30 lb)

**IMPORTANTE:** Los ajustes de abertura para las piernas **DEBEN** usarse con niños de menos de 7 kg (15 lb) para disminuir el tamaño de dichos orificios y evitar que el deslizamiento sin pellizcar o rozar la pierna del bebé.

- 13 - Los botones de ajuste del asiento para recién nacidos no son necesarios para el modo de bebé orientado hacia dentro.
- 14 - Pase la cabeza por la abertura con la hebilla de ajuste de la correa (A) para los hombros apoyada en la espalda. Ajuste la hebilla, los deslizadores de ajuste de las correas de los hombros (B) y las correas de ajuste de la longitud de los hombros (C) a una posición cómoda.

**Consejo** Pida ayuda a otra persona para poder realizar los ajustes fácilmente.

- 15 - Abroche la hebilla del soporte lumbar y ajústela para que encaje cómodamente alrededor de la cintura.
- 16 - Coloque al niño en el portabebés, orientado hacia usted, y sujételo cómodamente con una mano contra usted. Use la otra mano para abrochar las hebillas magnéticas de los hombros de una en una.

**Consejo** Se recomienda que se siente mientras asegura a su hijo en el portabebés, ya que proporciona un mejor control.

- 17 - Abroche las hebillas de las piernas y ajústelas al tamaño apropiado.
- 18 - Opcional: enrolle la longitud no utilizada de las correas de ajuste. Asegure el rollo envolviendo el lazo elástico pequeño a su alrededor.
- 19 - Para los niños más pequeños, aprieta las correas para que el niño esté colocado a una altura que permita besar la parte superior de su cabeza.
- 20 - El portabebés está listo para usarse en el modo de bebe orientado hacia adentro. Asegúrese de que las piernas del niño caigan en posición de “forma de M” según la recomendación del Instituto Internacional de Displasia de Cadera.
- 21 - Al sacar al niño, desabroche las hebillas magnéticas de los hombros, de una en una, mientras sujeta al niño cómodamente contra usted. Presione el botón de liberación de la hebilla magnética de los hombros (D) mientras tira de la hebilla hacia fuera (E).

**NO** mueva el portabebés cuando el niño se encuentre en su interior.

## Modo de bebé orientado hacia afuera:

Más de 6 meses • De 9 kg a 14 kg (de 19 lb a 30 lb)

- 22 - Los botones de ajuste del asiento para recién nacidos no son necesarios para el modo de bebé orientado hacia afuera.
- 23 - Pase la cabeza por la abertura con la hebilla de ajuste de la correa (A) para los hombros apoyada en la espalda. Ajuste la hebilla, los deslizadores de ajuste de las correas de los hombros (B) y las correas de ajuste de la longitud de los hombros (C) a una posición cómoda.

**Consejo** Pida ayuda a otra persona para poder realizar los ajustes fácilmente.

- 24 - Abroche la hebilla del soporte lumbar y ajústela para que encaje cómodamente alrededor de la cintura.
- 25 - Coloque al niño en el portabebés, de espaldas a usted, y sujételo cómodamente con una mano contra usted. Use la otra mano para abrochar las hebillas magnéticas de los hombros de una en una.

**Consejo** Se recomienda que se siente mientras asegura a su hijo en el portabebés, ya que proporciona un mejor control.

- 26 - Abroche las hebillas de las piernas y ajústelas al tamaño apropiado.
- 27 - Opcional: enrolle la longitud no utilizada de las correas de ajuste. Asegure el rollo envolviendo el lazo elástico pequeño a su alrededor.
- 28 - El portabebés está listo para usarse en el modo de bebe orientado hacia afuera. Asegúrese de que las piernas del niño caigan en posición de “forma de M” según la recomendación del Instituto Internacional de Displasia de Cadera.
- 29 - Al sacar al niño, desabroche las hebillas magnéticas de los hombros, de una en una, mientras sujeta al niño cómodamente contra usted. Presione el botón de liberación de la hebilla magnética de los hombros (D) mientras tira de la hebilla hacia fuera (E).

**NO** mueva el portabebés cuando el niño se encuentre en su interior.

---

## Modo de transporte del bebé en la espalda

---

Más de 9 meses • De 11 kg a 15 kg (de 25 lb a 33 lb)

**IMPORTANTE:** Le recomendamos practicar los pasos del modo de transporte en la espalda varias veces sin un bebé en el portabebés antes de intentarlo con un bebé.

El bebé **NUNCA** debe estar orientado hacia afuera en el modo de transporte en la espalda.

- 30- Empiece con el niño en el portabebés mirando hacia dentro y correctamente sujeto (consulte la pág. 86).
- 31 - De una en una, afloje las dos correas de los hombros.
- 32 - Con la mano izquierda sosteniendo al niño, deslice el brazo derecho fuera de la correa de los hombros.
- 33 - Deslice el brazo izquierdo debajo de la correa de ajuste del hombro izquierdo.
- 34 - El portabebés debe colgarse de una correa sobre el hombro izquierdo con el niño sujeto con la mano derecha contra la cadera derecha. Con la mano derecha sujetando al niño a la cadera, use la mano izquierda para deslizar la banda de la cintura y las correas de los hombros alrededor.
- 35 - Sostenga al niño contra la espalda de usted con la mano izquierda y pase el brazo derecho a través de la correa del hombro derecho.
- 36 - Sostenga al niño con el brazo derecho y pase el brazo izquierdo a través de la correa del hombro izquierdo.
- 37 - Tire hacia abajo de las correas de ajuste de la longitud de los hombros para ajustarlas de forma que queden cómodas.
- 38 - Regule la hebilla de ajuste de la correa de los hombros para un ajuste cómodo.
- 39 - **COMPRUEBE** que todas las hebillas y broches estén abrochados para garantizar un ajuste seguro. El portabebés está listo para usarse en el modo de transporte en la espalda. Asegúrese de que las piernas del niño caigan en posición de “forma de M” según la recomendación del Instituto Internacional de Displasia de Cadera.
- 40 - Opcional: enrolle la longitud no utilizada de las correas de ajuste. Asegure el rollo envolviendo el lazo elástico pequeño a su alrededor.
- 41 - Al sacar al niño, invierta los pasos para el modo de transporte en la espalda de modo que el niño quede de nuevo delante de usted. Desabroche las hebillas magnéticas de los hombros, de una en una, mientras sujeta al niño cómodamente contra usted. Presione el botón de liberación de la hebilla magnética de los hombros (A) mientras tira de la hebilla hacia fuera (B).  
**NO** mueva el portabebés cuando el niño se encuentre en su interior.

---

## Uso del protector de privacidad y del parasol:

---

**IMPORTANTE:** Asegúrese de que el protector de privacidad no tape la boca del bebé o esté demasiado apretado sobre su cabeza..

- 42 - Asegúrese de que el reposacabezas esté completamente abrochado y saque el protector de privacidad y el parasol del bolsillo de la parte superior de la solapa del reposacabezas.
- 43 - Abroche las correas del protector de privacidad y del parasol al broche de las correas para los hombros.
- 44 - El protector de privacidad y el parasol se pueden regular para conseguir un ajuste apropiado acoplándolos con sus diferentes broches.

---

## Uso del protector para todo tipo de meteorología:

---

- 45 - Desenrolle el protector para todo tipo de meteorología del bolsillo que se encuentra en la parte inferior del portabebés.
- 46 - Acople el protector para todo tipo de meteorología sujetándolo a los botones del reposacabezas.  
Fíjelo a los dos botones superiores en caso de que el bebé sea más pequeño.
- 47 - Fíjelo a los dos botones inferiores en caso de que el bebé sea más grande.

---

## Uso del peto:

---

Antes de usar el peto, asegúrese de que el reposacabezas esté doblado hacia abajo y asegurado en su lugar con los botones inferiores del reposacabezas.

- 48 - Guarde la longitud adicional de la hebilla de ajuste de los hombros en el bolsillo de la cinta de dicha hebilla.
- 49 - Cubra la parte delantera del reposacabezas con el peto acoplándolo a los dos botones del reposacabezas.
- 50 - Envuelva las solapas superiores del peto alrededor de las dos correas de las hebillas de los hombros y apriete el gancho a los velcros.
- 51 - El peto está totalmente fijado y listo para su uso.

---

## Uso de las cubiertas del arnés:

---

Antes de usar las cubiertas del arnés, asegúrese de que el reposacabezas esté doblado hacia abajo y asegurado en su lugar con los botones inferiores del reposacabezas.

**52** - Guarde la longitud adicional de la hebilla de ajuste de los hombros en el bolsillo de la cinta de dicha hebilla.

**53** - Enrolle las cubiertas del arnés alrededor de las correas de las hebillas de los hombros, asegurándolas a los botones superiores del reposacabezas. Coloque el gancho y abroche las sujeciones.

**54** - Las cubiertas del arnés están totalmente fijadas y listas para su uso.

---

## Cuidado y mantenimiento:

---

### Limpieza:

Consulte la **etiqueta de mantenimiento** acoplada a la tela del portabebés para conocer las instrucciones de lavado y secado. El portabebés **DEBE** lavarse dentro de una bolsa de malla para colada.

**NO** utilice lejía.

### Mantenimiento:

**Es normal** que la tela se decolore debido a la luz del sol, y se desgaste después de un largo periodo de uso.

**Compruebe periódicamente** que todo funcione correctamente. Si falta alguna pieza o si alguna de ellas está rota o desgastada, **DEJE** de utilizar este producto.

**Piezas desgastadas:** reemplace todas las piezas desgastadas o dañadas. Utilice solamente piezas de recambio de Joie.

**Material o costuras rasgados:** repare o sustituya la tela o las costuras rasgadas. Utilice solamente telas de recambio de Joie.

### Almacenamiento:

Guarde el portabebés, las cubiertas del arnés y los petos en una bolsa de malla para colada cuando no los use.

## PT Bem-vindo à Joie™

Parabéns por se tornar membro da família Joie! Estamos satisfeitos por fazer parte da sua vida e da vida do seu filho. Enquanto o seu bebé utiliza o Joie savvy™ & savvy™ air, desfruta de um produto de elevada qualidade, totalmente certificado e aprovado pelas normas de segurança europeias EN 13209-2:2015 e ASTM F2236-24. Leia atentamente este manual e execute cada passo para garantir um transporte confortável e a melhor proteção para o seu filho.

# IMPORTANTE! LEIA ATENTAMENTE E GUARDE PARA CONSULTA FUTURA.

### Conteúdo:

- 92 Informações de garantia
- 94 Aviso
- 96 Lista de componentes
- 98 Modos de utilização
- 99 Modo para recém-nascidos com assento para recém-nascidos integrado
- 100 Modo de criança virada para dentro
- 101 Modo de criança virada para fora
- 102 Modo de transporte de bebé nas costas
- 103 Utilizar a proteção de privacidade e a proteção solar
- 103 Utilizar a proteção para todas as estações
- 103 Utilizar o babete
- 104 Utilizar as capas das alças
- 104 Cuidado e manutenção

### Requisitos de utilização

Este porta-bebés é adequado para crianças que cumpram os seguintes requisitos:

Peso: 3,5 kg a 15 kg.

Altura: pelo menos 51 cm

## Importante:

### Registo do produto

Regiões da Europa:

Para registar o seu produto, visite: [joiebaby.com/register-your-product](http://joiebaby.com/register-your-product)

EUA:

Preencha as informações abaixo. O número do modelo e a data de fabrico estão localizados na etiqueta do porta-bebés. Preencha o postal de registo pré-pago fornecido com o produto e envie-o já por correio. Para registar o seu produto online, visite:

[joiebaby.com/us/register-your-product](http://joiebaby.com/us/register-your-product)

Nome de modelo:

Número de modelo:

Data de fabrico:

Data de compra:

registre o seu  
produto online



### Garantia limitada

Concebemos proposadamente os nossos produtos de alta qualidade para que possam acompanhar o crescimento do seu filho e da sua família. Porque confiamos nos nossos produtos, os nossos equipamentos estão cobertos por uma garantia limitada personalizada por produto, a partir do dia da sua compra. Quando nos contactar, tenha disponíveis o comprovativo de compra, o número do modelo e a data de fabrico.

Para obter informações sobre a garantia, visite: [www.joiebaby.com/us](http://www.joiebaby.com/us)

### Contacto:

#### Informações de contacto do apoio ao cliente Joie Baby USA

Morada: 70 Thousand Oaks Blvd., Morgantown, PA 19543

E-mail: [info.us@joiebaby.com](mailto:info.us@joiebaby.com)

Telefone: 1-866-798-7866

#### Allison Baby UK Ltd.

Venture Point, Towers Business Park

Rugeley, Staffordshire, WS15 1UZ

## Emergência:

Em caso de emergência ou acidente, é importante prestar imediatamente os primeiros socorros e tratamento médico ao seu filho.

## AVISO

### PERIGO DE QUEDA E ASFIXIA

**PERIGO DE QUEDA** - Os bebés podem cair pela abertura para as pernas ou pode cair do porta-bebés. Siga as instruções de utilização.

- Ajuste as aberturas para as pernas para que fiquem bem ajustadas às pernas do bebé.
- Certifique-se de que todas as fivelas, faixas de velcro e botões de ajuste estão apertados antes de cada utilização.
- Preste especial atenção ao inclinar-se ou ao caminhar.
- **NUNCA** dobre a cintura; dobre os joelhos.
- Utilize este porta-bebés apenas para crianças entre 3,5 kg e 15 kg.

**PERIGO DE ASFIXIA** - Os bebés com menos de 4 meses podem asfixiar se pressionar muito este produto contra o seu corpo.

- **NÃO** aperte demasiado o bebé contra o seu corpo.
- Deixe espaço para movimentar a cabeça.
- Mantenha sempre o rosto do bebé livre de obstruções.

## AVISO

O incumprimento dos avisos e instruções pode resultar em lesões graves ou morte.

- **Certifique-se de que todas as fivelas**, molas, correias e botões de ajuste estão apertados antes de cada utilização.
- **Verifique a existência de costuras rasgadas**, correias ou tecido desgastados ou elementos de fixação danificados antes de cada utilização.
- **Interrompa a utilização do porta-bebés** se algum dos componentes estiver em falta ou danificado.
- **A criança deve ficar voltada para si** até conseguir manter a cabeça na posição vertical.
- **Este porta-bebés** foi concebido para ser utilizado por adultos apenas em caminhada, de pé ou sentados.
- **Este porta-bebés** não é adequado para ser utilizado durante atividades desportivas.

## AVISO

O incumprimento destes avisos e instruções pode provocar ferimentos graves ou a morte.

- **Garanta a colocação correta** da criança no produto, incluindo a colocação das pernas.
- **Certifique-se de que as pernas do bebé** estão uma de cada lado do assento e os braços passam pelos orifícios para os braços.
- **Verifique regularmente** se a criança está sentada com conforto e segurança no porta-bebés.
- **Para evitar o risco de queda**, certifique-se de que a criança está posicionada de forma segura no porta-bebés.
- **Segure sempre no bebé** com firmeza até apertar corretamente todas as fivelas.
- **Bebés prematuros**, bebés com problemas respiratórios e bebés com menos de 4 meses correm maior risco de asfixia.
- **Supervisione a criança enquanto** utiliza o porta-bebés.
- **Para bebés com baixo peso à nascença e** crianças com condições médicas, procure aconselhamento junto de um profissional de saúde antes de utilizar o produto.
- **Tenha atenção aos riscos** no ambiente doméstico, tais como, fontes de calor e derrame de bebidas quentes.
- **NÃO** utilize este porta-bebés se usar pacemaker, pois as fivelas magnéticas podem interferir com o mesmo.
- **NUNCA** utilize um porta-bebés quando o equilíbrio ou a mobilidade estiverem comprometidas devido a exercício, sonolência ou condições médicas.
- **NUNCA** utilize o porta-bebés quando iniciar atividades que envolvam uma fonte de calor ou exposição a produtos químicos, como cozinhar e limpar.
- **NUNCA** utilize o porta-bebés enquanto conduz ou é transportado num veículo motorizado.
- **NUNCA** se deite ou durma com o bebé no porta-bebés.
- **Tenha atenção** quando se inclinar para a frente ou para os lados.
- **O seu equilíbrio pode ser** adversamente afetado pelo seu movimento e pelo movimento da criança.

## Lista de componentes:

Certifique-se de que não existem peças em falta. Algumas características podem variar dependendo do modelo. Se faltar alguma peça, contacte o Apoio ao cliente Joie.

- 1 Fivelas magnéticas das alças
- 2 Botões de desbloqueio das fivelas magnéticas das alças
- 3 Apoio de cabeça
- 4 Botões do apoio de cabeça
- 5 Botões de ajuste das aberturas das pernas
- 6 Fivelas das pernas
- 7 Ganchos dos botões de ajuste do assento para recém-nascidos
- 8 Bolso de proteção de privacidade e proteção solar
- 9 Botões de ajuste do assento para recém-nascidos
- 10 Bolso de proteção para todas as estações
- 11 Molas de proteção de privacidade e proteção solar
- 12 Fivela de ajuste da correia de ombros
- 13 Reguladores deslizantes de ajuste da correia de ombros
- 14 Correias de ajuste de comprimento das alças
- 15 Fivela de apoio lombar
- 16 Babete (x2)
- 17 Capas das alças (x2)

## Lista de componentes:

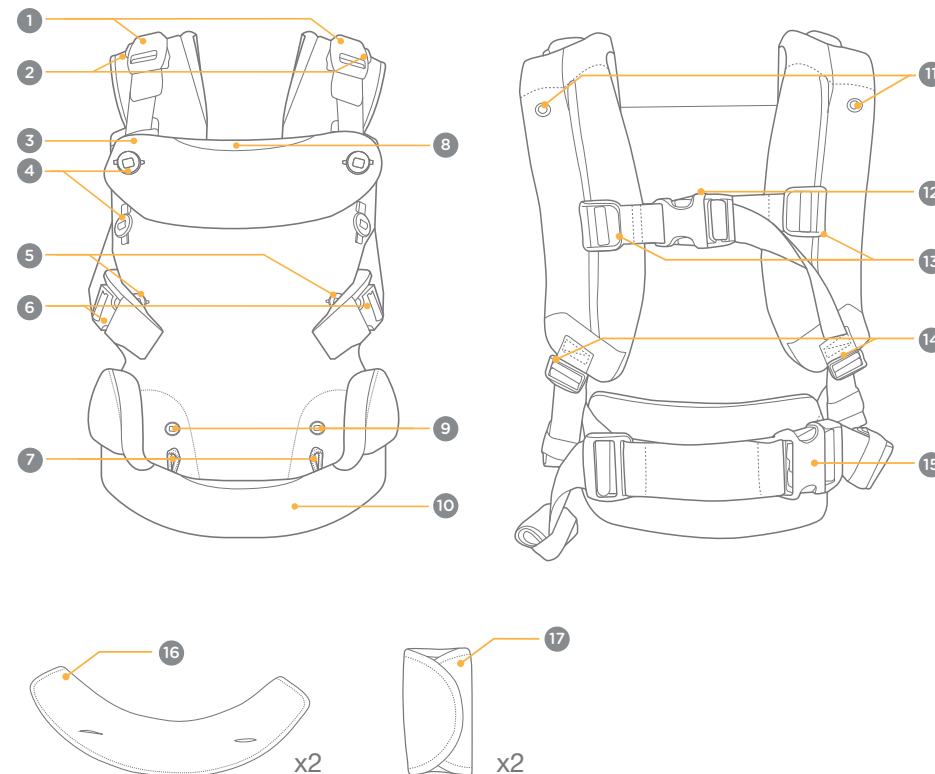

## Modos de utilização:

- 1 - Este porta-bebés possui quatro modos de utilização. Para garantir a segurança da criança, siga os requisitos de idade e peso, juntamente com as instruções de utilização, para cada modo.

**IMPORTANTE:** NÃO utilize o porta-bebés para recém-nascidos com menos de 3,5 kg ou 51 cm.

### Posicionamento ergonómico da criança

#### Proteção das ancas

Para proteger as ancas as coxas do bebé devem estar apoiadas desde as ancas até à articulação do joelho. Este banco ergonómico “em forma de M” reduz a pressão na articulação das ancas. Nunca force as pernas do bebé para uma posição que não seja facilmente alcançada. (Consulte as figuras 11, 20, 28 ou 39 para obter mais informações.)

#### Proteção da coluna vertebral

Para proteger a coluna vertebral do bebé, é necessário um suporte adequado.

A coluna do bebé deve formar naturalmente um “C”. Nunca force o bebé para uma posição que não seja facilmente alcançada.

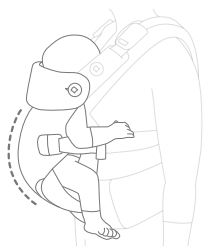

## Modo para recém-nascidos com assento para recém-nascidos integrado:

Nascimento até 4 meses • 3,5 kg a 6,5 kg • pelo menos 51 cm

**IMPORTANTE:** A criança deve ser posicionada perto de si e elevada no seu corpo.

Mantenha o rosto da criança sempre visível para si.

Utilize o apoio de cabeça para crianças entre 3,5 kg e 6,5 kg.

A cabeça da criança deve ser suportada até que ela possua um forte controlo da cabeça (aproximadamente 4 meses de idade).

Os botões de ajuste das aberturas das pestanas DEVEM ser utilizados por crianças com menos de 7 kg, para diminuir o tamanho da abertura para as pernas e impedir que a criança deslize sem beliscar ou irritar as pernas da criança.

- 2 - Enrole os ganchos dos botões de ajuste do assento para recém-nascidos à volta dos botões de ajuste do assento para recém-nascidos.
- 3 - Aperte os botões de ajuste da abertura para as pernas para o tamanho mais pequeno e confortável.
- 4 - Aperte os dois botões superiores do apoio de cabeça para utilizar o apoio de cabeça.
- 5 - Passe a cabeça pela abertura com a fivela de ajuste da correia de ombros (A) pousada nas suas costas. Ajuste a fivela, os reguladores deslizantes de ajuste da correia de ombros (B) e as correias de ajuste de comprimento das alças (C) para uma posição confortável.

**Ponta** Peça a ajuda de uma segunda pessoa para facilitar os ajustes.

- 6 - Aperte a fivela de apoio lombar e ajuste firmemente à volta da cintura.
- 7 - Coloque a criança no porta-bebés e segure-a firmemente contra si com uma mão. Utilize a outra mão para apertar as fivelas magnéticas das alças, uma de cada vez.

**Ponta** Recomendamos que se sente enquanto prende a criança no porta-bebés, pois assim terá mais controlo.

- 8 - Aperte as fivelas das pernas e ajuste para o tamanho adequado.
- 9 - Opcional: enrole para cima a porção das correias de ajuste não utilizada. Prenda o rolo envolvendo o pequeno laço elástico à sua volta.
- 10 - Para crianças mais pequenas, aperte as correias de maneira a que a criança fique posicionada a uma altura que lhe permita beijar o topo da cabeça.
- 11 - O porta-bebés está pronto para ser utilizado no modo para recém-nascidos com assento para recém-nascidos integrado. Certifique-se de que as pernas da criança formam a “posição M”, conforme recomendado pelo International Hip Dysplasia Institute.
- 12 - Quando retirar a criança do produto, solte as fivelas magnéticas das alças, uma de cada vez, enquanto segura a criança firmemente contra si. Pressione o botão de desbloqueio das fivelas magnéticas das alças (D) enquanto puxa a fivela de fecho para fora (E).

**NÃO** mova o porta-bebés com a criança no interior.

## Modo de criança virada para dentro:

4+ meses • 6,5 kg a 14 kg

**IMPORTANTE:** Os botões de ajuste das aberturas das pestanas DEVEM ser utilizados por crianças com menos de 7 kg, para diminuir o tamanho da abertura para as pernas e impedir que a criança deslize sem beliscar ou irritar as pernas da criança.

- 13** - Os botões de ajuste do assento para recém-nascidos não são necessários no modo de criança virada para dentro.
- 14** - Passe a cabeça pela abertura com a fivela de ajuste da correia de ombros (A) pousada nas suas costas. Ajuste a fivela, os reguladores deslizantes de ajuste da correia de ombros (B) e as correias de ajuste de comprimento das alças (C) para uma posição confortável.
- Ponta** Peça a ajuda de uma segunda pessoa para facilitar os ajustes.
- 15** - Aperte a fivela de apoio lombar e ajuste firmemente à volta da cintura.
- 16** - Coloque a criança no porta-bebés voltada para si e segure-a firmemente contra si com uma mão. Utilize a outra mão para apertar as fivelas magnéticas das alças, uma de cada vez.
- Ponta** Recomendamos que se sente enquanto prende a criança no porta-bebés, pois assim terá mais controlo.
- 17** - Aperte as fivelas das pernas e ajuste para o tamanho adequado.
- 18** - Opcional: enrole para cima a porção das correias de ajuste não utilizada. Prenda o rolo envolvendo o pequeno laço elástico à sua volta.
- 19** - Para crianças mais pequenas, aperte as correias de maneira a que a criança fique posicionada a uma altura que lhe permita beijar o topo da cabeça.
- 20** - O porta-bebés está pronto para ser utilizado no modo de criança virada para dentro. Certifique-se de que as pernas da criança formam a “posição M”, conforme recomendado pelo International Hip Dysplasia Institute.
- 21** - Quando retirar a criança do produto, solte as fivelas magnéticas das alças, uma de cada vez, enquanto segura a criança firmemente contra si. Pressione o botão de desbloqueio das fivelas magnéticas das alças (D) enquanto puxa a fivela de fecho para fora (E).

**NÃO** mova o porta-bebés com a criança no interior.

## Modo de criança virada para fora:

6+ meses • 9 kg a 14 kg

- 22** - Os botões de ajuste do assento para recém-nascidos não são necessários no modo de criança virada para fora.
- 23** - Passe a cabeça pela abertura com a fivela de ajuste da correia de ombros (A) pousada nas suas costas. Ajuste a fivela, os reguladores deslizantes de ajuste da correia de ombros (B) e as correias de ajuste de comprimento das alças (C) para uma posição confortável.
- Ponta** Peça a ajuda de uma segunda pessoa para facilitar os ajustes.
- 24** - Aperte a fivela de apoio lombar e ajuste firmemente à volta da cintura.
- 25** - Coloque a criança no porta-bebés voltada de costa para e segure-a firmemente contra si com uma mão. Utilize a outra mão para apertar as fivelas magnéticas das alças, uma de cada vez.
- Ponta** Recomendamos que se sente enquanto prende a criança no porta-bebés, pois assim terá mais controlo.
- 26** - Aperte as fivelas das pernas e ajuste para o tamanho adequado.
- 27** - Opcional: enrole para cima a porção das correias de ajuste não utilizada. Prenda o rolo envolvendo o pequeno laço elástico à sua volta.
- 28** - O porta-bebés está pronto para ser utilizado no modo de criança virada para fora. Certifique-se de que as pernas da criança formam a “posição M”, conforme recomendado pelo International Hip Dysplasia Institute.
- 29** - Quando retirar a criança do produto, solte as fivelas magnéticas das alças, uma de cada vez, enquanto segura a criança firmemente contra si. Pressione o botão de desbloqueio das fivelas magnéticas das alças (D) enquanto puxa a fivela de fecho para fora (E).

**NÃO** mova o porta-bebés com a criança no interior.

---

## Modo de transporte de bebê nas costas:

---

9+ meses • 11 kg a 15 kg

**IMPORTANTE:** Recomendamos que pratique algumas vezes os passos do modo de transporte nas costas sem a criança no porta-bebês antes de tentar fazê-lo com a criança.

A criança NUNCA deve estar virada para fora no modo de transporte nas costas.

- 30- Comece por colocar a criança no porta-bebês virada para dentro e devidamente segura (ver pág. 100).
- 31 - Solte as duas alças, uma de cada vez.
- 32 - Com a mão esquerda a apoiar a criança, retire o braço direito da correia de ombro.
- 33 - Passe o braço esquerdo sob a correia de ajuste de comprimento da alça esquerda.
- 34 - O porta-bebês deve ficar pendurado por uma alça sobre o ombro esquerdo com a criança apoiada na sua mão direita contra a sua anca direita. Com a mão direita a segurar a criança contra a anca, utilize a mão esquerda para deslizar a correia de cintura e as correias de ombro à sua volta.
- 35 - Segure a criança contra as suas costas com a mão esquerda e passe o braço direito pela correia do ombro direito.
- 36 - Segure na criança com o braço direito e passe o braço esquerdo pela correia do ombro esquerdo.
- 37 - Puxe as correias de ajuste das alças para baixo para apertar até ficarem ajustadas.
- 38 - Ajuste a fivela de ajuste da correia de ombros até ficar ajustada.
- 39 - **CERTIFIQUE-SE** de que todas as fivelas e molas estão apertadas para garantir um ajuste firme e seguro. O porta-bebês está pronto para ser utilizado no modo de criança virada para fora. Certifique-se de que as pernas da criança formam a “posição M”, conforme recomendado pelo International Hip Dysplasia Institute.
- 40 - Opcional: enrole para cima a porção das correias de ajuste não utilizada. Prenda o rolo envolvendo o pequeno laço elástico à sua volta.
- 41 - Quando retirar a criança do produto, inverta os passos para o modo de transporte nas costas, de modo a que a criança fique de costas à sua frente. Solte as fivelas magnéticas das alças, uma de cada vez, enquanto segura a criança firmemente contra si. Pressione o botão de desbloqueio das fivelas magnéticas das alças (A) enquanto puxa a fivela de fecho para fora (B).

NÃO mova o porta-bebês com a criança no interior.

---

## Utilizar a proteção de privacidade e a proteção solar:

---

**IMPORTANTE:** Certifique-se de que a proteção de privacidade não está a cobrir a boca da criança nem está demasiado apertada sobre a sua cabeça.

- 42- Certifique-se de que o apoio de cabeça está totalmente apertado e retire a proteção de privacidade/proteção solar do bolso na parte superior da aba do apoio de cabeça.
- 43 - Aperte as correias de proteção de privacidade/proteção solar às molas nas alças do porta-bebês.
- 44- A proteção de privacidade/proteção solar pode ser ajustada para um tamanho adequado fixando-a com uma mola diferente localizada na proteção de privacidade/proteção solar.

---

## Utilizar a proteção para todas as estações:

---

- 45 - Desenrole a proteção para todas as estações do bolso na parte inferior do porta-bebês.
- 46 - Fixe a proteção para todas as estações apertando os botões de apoio da cabeça.  
Aperte os dois botões superiores para um bebê mais pequeno.
- 47 - Aperte os dois botões inferiores para um bebê maior.

---

## Utilizar o babete:

---

Antes de utilizar o babete, certifique-se de que o apoio de cabeça está recolhido e fixo com os botões do apoio de cabeça inferiores.

- 48 - Armazene a porção adicional da fivela de ajuste da alça no bolso na correia da alça com fivela.
- 49 - Tape a parte frontal do apoio de cabeça com o babete prendendo-o com os dois botões de apoio de cabeça.
- 50 - Coloque as abas superiores do babete à volta de ambas as correias das alças com fivela e aperte as faixas de velcro.
- 51 - O babete está totalmente preso e pronto para ser utilizado.

---

## Utilizar as capas das alças:

---

Antes de utilizar as capas das alças, certifique-se de que o apoio de cabeça está recolhido e fixo com os botões do apoio de cabeça inferiores.

**52** - Armazene a porção adicional da fivela de ajuste da alça no bolso na correia da alça com fivela.

**53** - Coloque as capas das alças à volta das correias das alças com fivela, apertando os botões superiores do apoio de cabeça. Una os velcros.

**54** - As capas das alças estão totalmente presas e prontas para ser utilizadas.

---

## Cuidado e manutenção:

---

### Limpeza:

**Consulte as instruções de lavagem e secagem** na etiqueta afixada no tecido do porta-bebés. O porta-bebés DEVE ser lavado dentro de um saco de rede para lavagem.

**NÃO** utilize lixívia.

### Manutenção:

É **normal** que o tecido desvaneça devido à luz solar e que apresente desgaste após um longo período de utilização.

**Verifique regularmente** se tudo funciona corretamente. Se alguma peça estiver rasgada, partida ou em falta, **INTERROMPA** a utilização deste produto.

**Peças desgastadas:** Substitua quaisquer peças desgastadas ou danificadas. Utilize apenas peças de substituição Joie.

**Materiais ou costuras rasgados:** Repare ou substitua o tecido ou costura rasgados. Utilize apenas tecidos de substituição Joie.

### Armazenamento:

Armazene o porta-bebés, as capas das alças e os babetes no saco de rede para lavagem quando não estiver a utilizar.

## PL Witamy w Joie™

Gratulujemy zostania członkiem rodziny Joie! Bardzo się cieszymy z możliwości wzięcia udziału w życiu Państwa dziecka. Podczas korzystania z Joie savvy™ i savvy™ air, Państwa dziecko korzysta z najwyższej jakości, w pełni certyfikowanego nosidełka, zgodnego z Europejską normą bezpieczeństwa EN 13209-2:2015 and ASTM F2236-24. Prosimy o uważne przeczytanie tego podręcznika i wykonanie każdej czynności, aby zapewnić noszenie i najlepsze zabezpieczenie dziecka.

# WAŻNE! DOKŁADNIE PRZECZYTAJ I ZACHOWAJ DO PRZYSZŁEGO WYKORZYSTANIA

### Spis treści:

- 106 Informacje o gwarancji
- 108 Ostrzeżenia
- 110 Wykaz części
- 112 Tryby używania
- 113 Tryb Niemowlę ze zintegrowanym siedzeniem dla niemowlęcia
- 114 Tryb skierowania niemowlęcia do siebie
- 115 Tryb skierowania niemowlęcia od siebie
- 116 Tryb noszenia niemowlęcia na plecach
- 117 Używanie osłony izolującej i osłony przeciwstonecznej
- 117 Używanie osłony wielosezonowej
- 117 Używanie śliniaka
- 118 Używanie osłon uprząży
- 118 Pielęgnacja i konserwacja

### Wymagania dotyczące używania przez dzieci

To nosidełko nadaje się dla dzieci spełniających następujące wymagania:

Waga: 8 funtów do 33 funtów (3,5 kg do 15 kg)

Wzrost: co najmniej 20 cali (51 cm)

## Ważne:

### Rejestracja produktu

Regiony Europy:

Aby zarejestrować produkt, należy odwiedzić stronę internetową: [joiebaby.com/register-your-product](http://joiebaby.com/register-your-product)

USA:

Wprowadź poniższe informacje. Numer modelu i data produkcji znajdują się na etykiecie nosidełka. Wypełnij dostarczoną z produktem, opłaconą kartę pocztową rejestracji i wyślij ją jeszcze dzisiaj. Aby zarejestrować swój produkt online, odwiedź stronę internetową:

[joiebaby.com/us/register-your-product](http://joiebaby.com/us/register-your-product)

Nazwa modelu:

Numer modelu:

Data produkcji:

Data zakupienia:

zarejestruj  
produkt online



### Ograniczona gwarancja

Nasze wysokiej jakości produkty zaprojektowaliśmy tak, aby mogły rosnąć razem z Twoim dzieckiem jak również z całą rodziną. Ponieważ jesteśmy przekonani o jakości naszych produktów, nasz produkt objęty jest ograniczoną gwarancją konsumencką już od dnia jego zakupu. Podczas kontaktu z nami należy zachować dowód zakupu, numer modelu oraz datę produkcji.

W celu uzyskania informacji o gwarancji, należy odwiedzić stronę internetową: [www.joiebaby.com/us](http://www.joiebaby.com/us)

### Kontakt:

#### Joie Baby USA Consumer Service Contact Info.

Adres: 70 Thousand Oaks Blvd., Morgantown, PA 19543

E-mail: [info.us@joiebaby.com](mailto:info.us@joiebaby.com)

Telefon: 1-866-798-7866

#### Allison Baby UK Ltd.

Venture Point, Towers Business Park

Rugeley, Staffordshire, WS15 1UZ

## Sytuacja zagrożenia

W sytuacji zagrożenia lub po wypadku, najważniejsze jest, aby udzielić dziecku pierwszej pomocy i jak najszybciej poddać je leczeniu medycznemu.

## ⚠️ OSTRZEŻENIE

### NIEBEZPIECZEŃSTWO UPADKU I UDUSZENIA

**NIEBEZPIECZEŃSTWO UPADKU** - Niemowlęta mogą wypaść przez szeroki otwór na nogi lub wypaść z nosidełka. Należy postępować zgodnie z instrukcjami używania.

- Należy wyregulować otwory na nogi, aby je dobrze dopasować do nóg dziecka.
- Przed każdym użyciem należy się upewnić, że wszystkie klamry, zapięcia i regulacje są dobrze zamocowane.
- Szczególną ostrożność należy zachować podczas nachylania lub chodzenia.
- **NIGDY** nie należy zginać w pasie; należy zginać na wysokości kolan.
- Tego nosidełka należy używać wyłącznie dla dzieci o wadze od 8 funtów (3,5 kg) do 33 funtów (15 kg).

**NIEBEZPIECZEŃSTWO UDUSZENIA** - Jeśli twarz zostanie mocno dociśnięta do ciała, niemowlęta w wieku poniżej 4 miesięcy mogą się udusić w tym produkcie.

- **NIE** wolno przypinać dziecka zbyt mocno do swojego ciała.
- Należy zapewnić miejsce na ruch głowy.
- Twarz dziecka nie powinna przez cały czas być niczym **ZASŁANIANA**.

## ⚠️ OSTRZEŻENIE

Niestosowanie się do tych ostrzeżeń i instrukcji, może spowodować poważne obrażenia lub śmierć.

- **Przed każdym użyciem należy sprawdzić**, czy są zabezpieczone wszystkie sprzączki, zatrzaski, pasy i regulatory.
- **Przed każdym użyciem należy sprawdzić, czy nie są przetarte szwy**, pasy lub materiał oraz, czy nie są uszkodzone elementy mocujące.
- **Należy zaprzestać używania nosidełka**, jeśli wykryte zostaną brakujące lub uszkodzone części.
- **Dziecko należy umieścić w kierunku do siebie**, do czasu, gdy będzie mogło trzymać głowę pionowo.
- **To nosidełko dziecka** jest przeznaczone do używania przez dorosłych wyłącznie podczas chodzenia, stania lub siedzenia.
- **To nosidełko dziecka** nie nadaje się do używania podczas aktywności sportowych.

## ⚠️ OSTRZEŻENIE

Niestosowanie się do tych ostrzeżeń i instrukcji, może spowodować poważne obrażenia lub śmierć.

- **Należy się upewnić**, co do prawidłowego umieszczenia dziecka w produkcie, włącznie z rozmieszczeniem nóg.
- **Należy się upewnić, że nogi dziecka** są rozstawione okrakiem na siedzeniu, a ramiona są wysunięte przez otwory na ramiona.
- **Należy regularnie sprawdzać**, czy dziecko jest wygodnie i bezpiecznie osadzone w nosidełku.
- **Aby zapobiec niebezpieczeństwu upadku**, należy się upewnić, że dziecko jest bezpiecznie umieszczone w nosidełku.
- **Dziecko należy przez cały czas mocno trzymać**, aż do prawidłowego zamocowania wszystkich sprzączek.
- **Największe zagrożenie uduszenia istnieje w odniesieniu do wcześniaków**, niemowląt z problemami oddechowymi oraz dla dzieci w wieku poniżej 4 miesięcy.
- **Podczas używania miękkiego nosidełka**, dziecko należy monitorować.
- **W odniesieniu do dzieci o niskiej urodzeniowej masie ciała** i dzieci w stanach medycznych, przed użyciem tego produktu, należy się skonsultować z lekarzem.
- **Należy uważać na zagrożenia** w środowisku domowym, np. źródła ciepła, rozlanie gorących napojów.
- **NIE** należy stosować tego miękkiego nosidełka, jeśli używany jest rozrusznik serca, ponieważ magnetyczne sprzączki mogą zakłócać działanie rozrusznika serca.
- **NIGDY** nie należy stosować miękkiego nosidełka, gdy jest możliwa utrata równowagi lub mobilności podczas wykonywania ćwiczeń, przy senności albo w stanach medycznych.
- **NIGDY** nie należy stosować miękkiego nosidełka podczas wykonywania takich czynności, jak gotowanie i sprzątanie w których wykorzystywane jest źródło ciepła lub występuje ekspozycja na środki chemiczne.
- **NIGDY** nie należy zakładać miękkiego nosidełka podczas prowadzenia pojazdu lub jako pasażer pojazdu silnikowego.
- **NIGDY** nie należy się kłaść lub zasypiać z dzieckiem w nosidełku.
- **Należy uważać** podczas nachylania się lub wychylania do przodu lub na boki.
- **Twój ruch może mieć** niekorzystny wpływ na równowagę, a tym samym na dziecko.

## Wykaz części:

Upewnij się, że nie brakuje żadnych części. Niektóre funkcje zależą od modelu. Jeśli czegoś brakuje, należy się skontaktować się z Działem obsługi klienta firmy Joie.

- 1 Sprzączki z zamknięciem magnetycznym na ramiona
- 2 Przyciski zwalniania sprzączek z zamknięciem magnetycznym na ramiona
- 3 Oparcie głowy
- 4 Przyciski podparcia głowy
- 5 Przyciski regulacji otwarcia na nogi
- 6 Sprzączki na nogi
- 7 Haczyki przycisku regulacji siedzenia dla niemowlęcia
- 8 Osłona izolująca i kieszeń osłony przeciwstłonecznej
- 9 Przyciski regulacji siedzenia dla niemowlęcia
- 10 Kieszeń osłony wielosezonowej
- 11 Zatrzaski osłony izolującej i osłony przeciwstłonecznej
- 12 Sprzączka regulacji pasa na ramiona
- 13 Suwaki regulacji pasa na ramiona
- 14 Pasy regulacji długości zapięcia ramion
- 15 Sprzączka podparcia lędźwi
- 16 Śliniak (x2)
- 17 Osłony upręży (x2)

## Wykaz części:

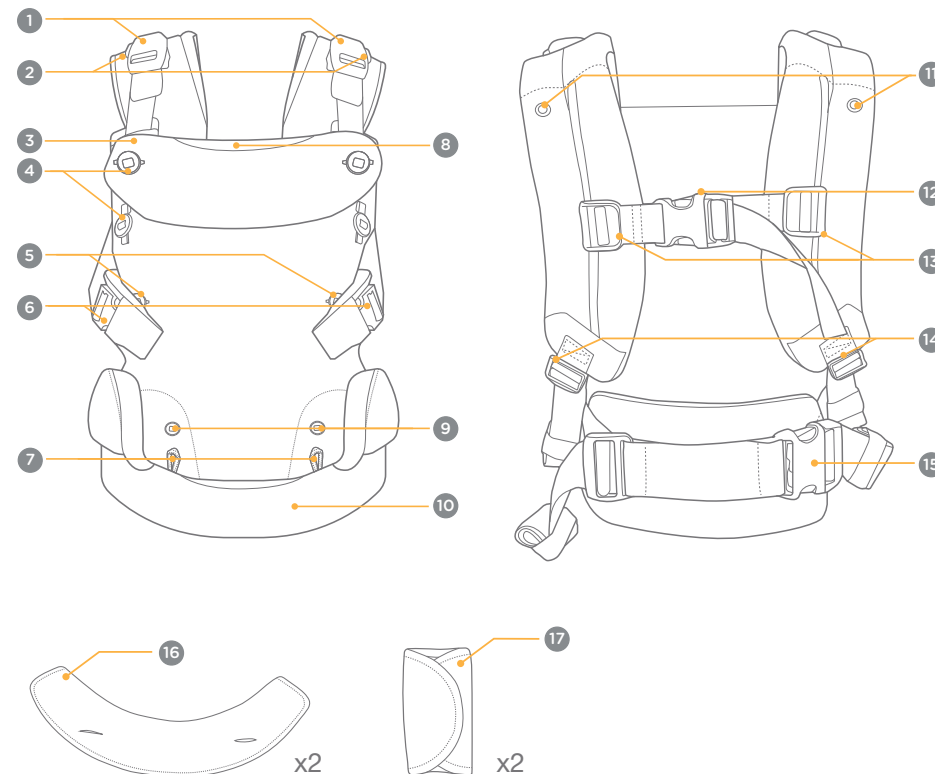

## Tryby używania:

- 1 - Dostępne są cztery tryby używania tego nosidełka. Aby zapewnić bezpieczeństwo swojemu dziecku, należy przestrzegać wymagań dotyczących wieku i wagi oraz instrukcji obsługi poszczególnych trybów.

**WAŻNE:** NIE należy używać nosidełka dla niemowląt o masie ciała poniżej 8 funtów (3,5 kg) lub wzroście 20 cali (51 cm).

### Ergonomiczne pozycjonowanie dziecka

#### Zdrowe dla stawów biodrowych

Dla zdrowego dla stawów biodrowych noszenia niemowlęcia, uda niemowlęcia powinny być podparte od stawu biodrowego do stawu kolanowego. Ergonomiczny „Kształt M” siedzenia, redukuje siły działające na stawy biodrowe. Nigdy nie należy wymuszać takiego położenia nóg dziecka, które nie jest łatwe do uzyskania. (Aby uzyskać dalsze, szczegółowe informacje, sprawdź rysunki 11, 20, 28 lub 39)

#### Zdrowe dla kręgosłupa

Dla zdrowego dla kręgosłupa noszenia niemowlęcia, konieczne jest prawidłowe podparcie.

Kręgosłup niemowlęcia powinien mieć możliwość naturalnego przyjęcia kształtu „C”. Nigdy nie należy wymuszać takiego położenia dziecka, które nie jest łatwe do uzyskania.

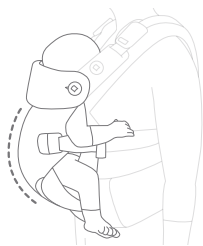

## Tryb Niemowlę ze zintegrowanym siedzeniem dla niemowlęcia:

Od urodzenia do 4 miesięcy • 8 funtów do 14 funtów (3,5 kg do 6,5 kg) • co najmniej 20 cali (51 cm)

**WAŻNE:** Dziecko należy umieścić blisko siebie i wysoko na swoim ciele.

Twarz dziecka powinna być przez cały czas widoczna.

Dla dzieci o masie ciała 8-14 funta (3,5-6,5 kg).

Głowa dziecka powinna być podtrzymywana, dopóki on lub ona będą mogli samodzielnie utrzymywać głowę (wiek około 4 miesięcy).

Przyciski regulacji otwarcia na nogi **MUSZĄ** być stosowane u dzieci o wadze poniżej 7 kg, aby zmniejszyć rozmiar otworu na nogę i zapobiec przesuwaniu się bez uszczypnięcia lub otarcia nogi dziecka.

- 2 - Haczyki przycisku regulacji pętli siedzenia niemowlęcia dookoła przycisków regulacji siedzenia dla niemowlęcia.
  - 3 - Przymocuj przyciski regulacji otwarcia na nogi na najmniejszą, komfortową wielkość.
  - 4 - Przymocuj dwa górne przyciski oparcia głowy w celu użycia oparcia głowy.
  - 5 - Włóż głowę przez otwór tak, aby sprzączka (A) regulacji pasa na ramię znalazła się na plecach. Wyreguluj sprzączkę, suwaki (B) regulacji pasa na ramiona i paski regulacji długości ramion (C) w wygodnej pozycji.
- Wskazówka** Aby ułatwić regulację, należy poprosić o pomoc drugą osobę.
- 6 - Przymocuj sprzączkę podparcia biodra i wyreguluj, aby była dobrze dopasowana dookoła biodra.
  - 7 - Umieść dziecko w nosidełku i przytrzymaj bezpiecznie jedną ręką. Użyj drugą ręką do kolejnego zamocowania magnetycznych sprzączek na ramiona.
- Wskazówka** Zaleca się siedzenie podczas zabezpieczania dziecka w nosidełku, ponieważ zapewnia to lepszą kontrolę.
- 8 - Przymocuj sprzączki na nogi i wyreguluj do odpowiedniego rozmiaru.
  - 9 - Opcjonalnie: zwiń nieużywaną długość pasów regulacji. Zabezpiecz rolką owijając dookoła niej elastyczne pętlę.
  - 10 - Dla mniejszych dzieci, pasy należy tak zamocować, aby dziecko ulokować na wysokości umożliwiającej pocałowanie dziecka w czubek głowy.
  - 11 - Nosidełko jest gotowe do użycia w trybie niemowlęcia ze zintegrowanym siedziskiem dla niemowlęcia. Upewnij się, że nogi dziecka spoczywają w pozycji „Kształt M”, zgodnie z zaleceniem International Hip Dysplasia Institute (Międzynarodowy Instytut Dysplazji Stawów Biodrowych).

- 12 - Wyjmując dziecko, należy pojedynczo odpinać magnetyczne sprzączki na ramiona, jednocześnie trzymając dziecko blisko siebie. Naciśnij przycisk zwalnający magnetyczną sprzączkę na ramiona (D), jednocześnie odciągając sprzączkę (E).

**NIE** należy zdejmować nosidełka z dzieckiem.

## Tryb skierowania niemowlęcia do siebie:

4+ miesięcy • 14 funtów do 30 funtów (6,5 kg do 14 kg)

**WAŻNE:** Przyciski regulacji otwarcia na nogi **MUSZĄ** być stosowane u dzieci o wadze poniżej 7 kg, aby zmniejszyć rozmiar otworu na nogę i zapobiec przesuwaniu się bez uszczyplenia lub otarcia nogi dziecka.

**13** - Przyciski regulacji fotelika dla niemowlęcia nie są wymagane, przy ustawieniu niemowlęcia przodem do kierunku jazdy.

**14** - Włóż głowę przez otwór tak, aby sprzączka (A) regulacji pasa na ramię znalazła się na plecach. Wyreguluj sprzączkę, suwaki (B) regulacji pasa na ramiona i paski regulacji długości ramion (C) w wygodnej pozycji.

**Wskazówka** Aby ułatwić regulację, należy poprosić o pomoc drugą osobę.

**15** - Przymocuj sprzączkę podparcia biodra i wyreguluj, aby była dobrze dopasowana dookoła biodra.

**16** - Umieść dziecko w nosidełku, twarzą do siebie i przytrzymaj bezpiecznie jedną ręką. Użyj drugą ręką do kolejnego zamocowania magnetycznych sprzączek na ramiona.

**Wskazówka** Zaleca się siedzenie podczas zabezpieczania dziecka w nosidełku, ponieważ zapewnia to lepszą kontrolę.

**17** - Przymocuj sprzączki na nogi i wyreguluj do odpowiedniego rozmiaru.

**18** - Opcjonalnie: zwiń nieużywaną długość pasów regulacji. Zabezpiecz rolkę owijając dookoła niej elastyczne pętlę.

**19** - Dla mniejszych dzieci, pasy należy tak zamocować, aby dziecko ułożyć na wysokości umożliwiającej pocałowanie dziecka w czubek głowy.

**20** - Nosidełko jest gotowe do użycia w trybie skierowania niemowlęcia do siebie. Upewnij się, że nogi dziecka spoczywają w pozycji "Kształt M", zgodnie z zaleceniem International Hip Dysplasia Institute (Międzynarodowy Instytut Dysplazji Stawów Biodrowych).

**21** - Wyjmując dziecko, należy pojedynczo odpinać magnetyczne sprzączki na ramiona, jednocześnie trzymając dziecko blisko siebie. Naciśnij przycisk zwalniający magnetyczną sprzączkę na ramiona (D), jednocześnie odciągając sprzączkę (E).

**NIE** należy zdejmować nosidełka z dzieckiem.

## Tryb skierowania niemowlęcia od siebie:

6+ miesięcy • 19 funtów do 30 funtów (9 kg do 14 kg)

**22** - Przyciski regulacji fotelika dla niemowlęcia nie są wymagane w trybie skierowania niemowlęcia od siebie.

**23** - Włóż głowę przez otwór tak, aby sprzączka (A) regulacji pasa na ramię znalazła się na plecach. Wyreguluj sprzączkę, suwaki (B) regulacji pasa na ramiona i paski regulacji długości ramion (C) w wygodnej pozycji.

**Wskazówka** Aby ułatwić regulację, należy poprosić o pomoc drugą osobę.

**24** - Przymocuj sprzączkę podparcia biodra i wyreguluj, aby była dobrze dopasowana dookoła biodra.

**25** - Umieść dziecko w nosidełku, twarzą od siebie i przytrzymaj bezpiecznie jedną ręką. Użyj drugą ręką do kolejnego zamocowania magnetycznych sprzączek na ramiona.

**Wskazówka** Zaleca się siedzenie podczas zabezpieczania dziecka w nosidełku, ponieważ zapewnia to lepszą kontrolę.

**26** - Przymocuj sprzączki na nogi i wyreguluj do odpowiedniego rozmiaru.

**27** - Opcjonalnie: zwiń nieużywaną długość pasów regulacji. Zabezpiecz rolkę owijając dookoła niej elastyczne pętlę.

**28** - Nosidełko jest gotowe do użycia w trybie skierowania niemowlęcia od siebie. Upewnij się, że nogi dziecka spoczywają w pozycji "Kształt M", zgodnie z zaleceniem International Hip Dysplasia Institute (Międzynarodowy Instytut Dysplazji Stawów Biodrowych).

**29** - Wyjmując dziecko, należy pojedynczo odpinać magnetyczne sprzączki na ramiona, jednocześnie trzymając dziecko blisko siebie. Naciśnij przycisk zwalniający magnetyczną sprzączkę na ramiona (D), jednocześnie odciągając sprzączkę (E).

**NIE** należy zdejmować nosidełka z dzieckiem.

## Tryb noszenia niemowlęcia na plecach:

9+ miesięcy • 25 funtów do 33 funtów (11 kg do 15 kg)

**WAŻNE:** Zaleca się kilkukrotne przećwiczenie czynności trybu noszenia na plecach bez dziecka w nosidełku, przed wykonaniem próby z dzieckiem.

**Dziecka NIGDY** nie należy umieszczać na plecach w trybie skierowania od siebie.

- 30- Rozpocznij od trybu dziecka w nosidełku skierowanego do siebie z odpowiednim podtrzymaniem (patrz str. 114).
- 31 - Poluzuj kolejno obydwa pasy na ramiona.
- 32 - Z lewą ręką przytrzymując dziecko, przesun prawe ramię poza pas na ramiona.
- 33 - Przesun lewe ramię pod lewym pasem regulacji pasa na ramiona.
- 34 - Nosidełko powinno być zawieszane jednym pasem nad lewym ramieniem z dzieckiem zabezpieczonym prawą ręką naprzeciw twojego prawego biodra. Z prawą ręką przytrzymując dziecko do swojego biodra, użyj lewej ręki do przesunięcia opaski biodrowej i zawinięcia dookoła pasów.
- 35 - Przytrzymaj dziecko na swoich plecach lewą ręką i przetóż swoje prawe ramię w górę przez pas prawego ramienia.
- 36 - Przytrzymaj dziecko prawą ręką i przetóż lewe ramię przez lewy pasek na ramiona.
- 37 - Pociągnij w dół pasy regulacji długości zapięcia ramion, aby je zacisnąć i zapewnić dokładne dopasowanie.
- 38 - Wyreguluj sprzączkę regulacji pasa na ramiona, aby zapewnić dokładne dopasowanie.
- 39 - **SPRAWDŹ**, czy są zamocowane wszystkie sprzączki i zatrzaski, aby zapewnić bezpieczne i pewne dopasowanie. Nosidełko jest gotowe do użycia w trybie noszenia na plecach. Upewnij się, że nogi dziecka spoczywają w pozycji "Kształt M", zgodnie z zaleceniem International Hip Dysplasia Institute (Międzynarodowy Instytut Dysplazji Stawów Biodrowych).
- 40 - Opcjonalnie: zwiń nieużywaną długość pasów regulacji. Zabezpiecz rolkę owijając dookoła niej elastyczne pętlę.
- 41 - Podczas wyjmowania dziecka, wykonaj czynności w odwrotnej kolejności w przypadku trybu noszenia na plecach, tak aby dziecko znajdowało się z powrotem przed tobą. Odepnij kolejno magnetyczne sprzączki na ramiona, jednocześnie trzymając dziecko blisko siebie. Naciśnij przycisk zwalniający magnetyczną sprzączkę na ramiona (A), jednocześnie odciągając sprzączkę (B).

**NIE** należy zdejmować nosidełka z dzieckiem.

## Używanie osłony izolującej i osłony przeciwstonecznej:

**WAŻNE:** Upewnij się, że osłona izolująca nie zakrywa ust dziecka albo, czy nie jest za ciasno założona na głowie.

- 42 - Upewnij się, że oparcie głowy jest całkowicie zamocowane i wyciągnij osłonę izolującą/przeciwstoneczną z kieszeni na wierzchu kłapy oparcia na głowę.
- 43 - Przymocuj pasy mocowania osłony izolującej/przeciwstonecznej do zatrzasków na pasach na ramiona.
- 44 - Osłonę izolującą/przeciwstoneczną można odpowiednio wyregulować, poprzez jej podłączenie z różnymi zatrzaskami na osłonie izolującej/przeciwstonecznej.

## Używanie osłony wielosezonowej:

- 45 - Rozwiń wielosezonową osłonę z kieszeni w dolnej części nosidełka.
- 46 - Przymocuj wielosezonową osłonę, mocując ją do przycisków oparcia głowy. Przymocuj ją do dwóch górnych przycisków dla mniejszego dziecka.
- 47 - Przymocuj ją do dwóch dolnych przycisków dla większego dziecka.

## Używanie śliniaka:

Przed użyciem śliniaka upewnij się, że oparcie głowy jest złożone i zabezpieczone na swoim miejscu z dolnymi przyciskami oparcia głowy.

- 48 - Nadmiarową długość sprzączki regulacji pasa na ramiona należy przechowywać w kieszeni pasa sprzączki na ramiona.
- 49 - Przykryj przednią część oparcia głowy śliniakiem, mocując go dwoma przyciskami oparcia głowy.
- 50 - Zawiń górne kłapki śliniaka dookoła obu pasów sprzączki na ramiona i przymocuj haczyk i pasy z zapięciami na rzep.
- 51 - Śliniak jest w pełni przymocowany i gotowy do użycia.

---

## Używanie osłon upręży:

---

Przed użyciem osłon upręży upewnij się, że oparcie głowy jest złożone i zabezpieczone na swoim miejscu z dolnymi przyciskami oparcia głowy.

- 52** - Nadmiarową długość sprzączki regulacji pasa na ramiona należy przechowywać w kieszeni pasa sprzączki na ramiona.
- 53** - Owiń osłony upręży wokół pasków ze sprzączkami na ramiona, mocując je do górnych przycisków oparcia głowy. Połącz złącza pętlowe.
- 54** - Osłony upręży są całkowicie przymocowane i gotowe do użycia.

---

## Pielęgnacja i konserwacja:

---

### Czyszczenie:

**Sprawdź instrukcje prania i suszenia** na metce przymocowanej do tkaniny nosidełka. Nosidełko **NALEŻY** prać w siatkowym woreczku do prania.

**NIE** należy używać wybielacza.

### Konserwacja:

**Kolory materiałów** mogą wyblaknąć ze względu na działanie promieni słonecznych, a po długim okresie użytkowania, mogą wystąpić oznaki zużycia.

**Należy regularnie sprawdzać**, czy wszystko działa prawidłowo. Jeśli jakkolwiek część jest rozerwana, uszkodzona lub gdy czegoś brakuje należy natychmiast **ZAPRZESTAĆ** dalszego korzystania z tego produktu.

**Zużyte części:** Wymień wszelkie zużyte lub uszkodzone części. Należy używać jedynie części zamienne Joie.

**Podarty materiał lub szwy:** Napraw lub wymień podarty materiał lub szwy. Należy używać jedynie zamienne tkaniny Joie.

### Przechowywanie:

Gdy nie są używane, osłony upręży i śliniak należy przechować w siatkowym woreczku do prania.

## CZ Vítá vás značka Joie™

Blahopřejeme vám – stali jste se členy rodiny Joie! Jsme nadšeni, že tvoříte součást světa vašeho děťátka. Joie savvy™ & savvy™ air jsou vysoce kvalitní a plně certifikovaná nosítka, která splňují evropské bezpečnostní normy EN 13209-2:2015 a ASTM F2236-24. Pozorně si přečtěte tento návod. Jeho dodržováním zajistíte pohodlné nošení a maximální ochranu svého dítěte.

# DŮLEŽITÉ! POZORNĚ SI PŘEČTĚTE TENTO NÁVOD A USCHOVEJTE JEJ PRO BUDOUCÍ POUŽITÍ.

### Obsah:

- 120 Informace o záruce
- 122 Varování
- 124 Seznam dílů
- 126 Způsoby použití
- 127 Nošení novorozence s integrovaným sedátkem pro novorozence
- 128 Nošení kojence otočeného směrem dovnitř
- 129 Nošení kojence otočeného směrem ven
- 130 Nošení kojence na zádech
- 131 Používání diskrétního štítu a stínítka
- 131 Používání štítu do každého počasí
- 131 Používání bryndáku
- 132 Používání polstrů postroje
- 132 Péče a údržba

### Požadavky na používání s dítětem

Toto nosítko je vhodné pro děti, které splňují následující podmínky:

Hmotnost: 3,5 kg až 15 kg

Výška: alespoň 51 cm

## Důležité:

### Registrace produktu

Evropské oblasti:

Tento produkt můžete zaregistrovat na webu: [joiebaby.com/register-your-product](http://joiebaby.com/register-your-product)

USA:

Vyplňte informace níže. Číslo modelu a datum výroby se nacházejí na štítku na nosítku. Vyplňte registrační korespondenční lístek s předplaceným poštovním, který je dodán s produktem, a pošlete jej ještě dnes. Svůj produkt můžete zaregistrovat online na webu:

[joiebaby.com/us/register-your-product](http://joiebaby.com/us/register-your-product)

Název modelu: \_\_\_\_\_

Číslo modelu: \_\_\_\_\_

Datum výroby: \_\_\_\_\_

Datum zakoupení: \_\_\_\_\_

zaregistrujte si  
produkt online



### Omezená záruka

Naše vysoce kvalitní produkty jsou navrženy tak, aby mohly růst s vaším dítětem i s vaší rodinou. Za svým produktem si stojíme, proto se na něj vztahuje individuální záruka na produkt, která začíná platit dnem jeho zakoupení. Než nás budete kontaktovat, připravte si doklad o zakoupení, číslo modelu a datum výroby. Informace o záruce najdete na webu: [www.joiebaby.com/us](http://www.joiebaby.com/us)

### Kontakt:

#### Kontaktní údaje zákaznického servisu Joie Baby USA

Adresa: 70 Thousand Oaks Blvd., Morgantown, PA 19543

E-mail: [info.us@joiebaby.com](mailto:info.us@joiebaby.com)

Telefon: 1-866-798-7866

#### Allison Baby UK Ltd.

Venture Point, Towers Business Park

Rugeley, Staffordshire, WS15 1UZ

## Nouzová situace:

V případě ohrožení nebo úrazu je nejdůležitější poskytnout vašemu dítěti okamžitě ošetření a následnou lékařskou pomoc.

## ⚠ VAROVÁNÍ

### NEBEZPEČÍ PÁDU A UDUŠENÍ

**NEBEZPEČÍ PÁDU** – Děti mohou propadnout přes široký otvor na nohy nebo vypadnout z nosítka. Dodržujte pokyny k použití.

- Otvory na nohy nastavte tak, aby byly těsně na nohách dítěte.
- Před každým použitím zkontrolujte, že jsou zajištěné všechny přezky, upínací prvky a seřizovací prvky.
- Při naklánění a chůzi dbejte opatrnosti.
- **NIKDY** se neohýbejte v pase; ohýbejte kolena.
- Nosítko používejte pouze s dětmi o hmotnosti 3,5 kg až 15 kg.

**NEBEZPEČÍ UDUŠENÍ** – Děti mladší 4 měsíců se mohou v tomto produktu udusit, pokud bude jejich obličej přitisknut těsně k vašemu tělu.

- **NEUPÍNEJTE** dítě příliš těsně ke svému tělu.
- Nechte prostor na pohyb hlavy.
- Zajistěte, aby obličej dítěte nebyl **NIKDY** zakrytý.

## ⚠ VAROVÁNÍ

Nedodržení těchto varování a pokynů může vést k vážnému zranění nebo smrti.

- **Před každým použitím zkontrolujte, zda jsou všechny přezky, popruhy a seřizovací prvky zajištěné.**
- **Před každým použitím zkontrolujte, zda nejsou poškozené švy, natržené popruhy nebo textilie a zda nejsou poškozené upínací prvky.**
- **Pokud některé díly chybí nebo jsou poškozené, přestaňte nosítko používat.**
- **Dokud dítě nedokáže držet hlavu ve vzpřímené poloze,** musí být otočené čelem k vám.
- **Toto nosítko** je určeno pouze k používání dospělými při chůzi, vestoje nebo vsedě.
- **Toto nosítko** není vhodné k používání při sportování.

## ⚠ VAROVÁNÍ

Zanedbání těchto varování a pokynů může vést k vážnému zranění nebo smrti.

- **Zajistěte, aby bylo dítě** správně umístěné v produktu, včetně umístění nohou.
- **Nohy dítěte** v nosítku musí být rozkročené a paže vystupovat z otvorů pro paže.
- **Pravidelně kontrolujte,** zda je vaše dítě pohodlně a bezpečně usazeno v nosítku.
- **Aby se zabránilo nebezpečí pádu,** dítě musí být bezpečně umístěno v nosítku.
- **Do řádného zajištění všech přezek** dítě vždy pevně držte.
- **Nedonošené děti,** novorozenci s dýchacími problémy a novorozenci do 4 měsíců jsou nejvíce ohroženi udušením.
- **Při používání tohoto měkkého nosítka** dítě sledujte.
- **V případě dětí s nízkou porodní hmotností** a dětí se zdravotními problémy se před použitím tohoto produktu poraďte se zdravotnickým odborníkem.
- **Pozor na nebezpečí** v domácím prostředí, například zdroje tepla nebo polití horkými nápoji.
- **NEPOUŽÍVEJTE** toto měkké nosítko, pokud používáte kardiostimulátor, protože magnetické přezky mohou kardiostimulátor rušit.
- **V ŽÁDNÉM PŘÍPADĚ** nepoužívejte měkké nosítko, pokud máte narušenou rovnováhu nebo pohyblivost z důvodu cvičení, závratí nebo zdravotních problémů.
- **V ŽÁDNÉM PŘÍPADĚ** nepoužívejte měkké nosítko při vykonávání činností, jako například vaření nebo uklízení, při kterých se používají zdroje tepla nebo dochází k vystavení chemikáliím.
- **V ŽÁDNÉM PŘÍPADĚ** nepoužívejte měkké nosítko při řízení ani jako spolujezdec v motorovém vozidle.
- **V ŽÁDNÉM PŘÍPADĚ** si nelehejte ani nespěte s dítětem v nosítku.
- **Dávejte pozor,** když se ohýbáte nebo nakláníte dopředu nebo do stran.
- **Vaše rovnováha může být** narušena vlastními pohyby a pohyby dítěte.

## Seznam dílů:

Zkontrolujte, že žádná část nechybí. Některé funkce se mohou lišit v závislosti na modelu. V případě, že něco chybí, kontaktujte zákaznický servis Joie.

- 1 Magnetické ramenní přezky
- 2 Tlačítka pro uvolnění magnetických ramenních přezek
- 3 Podhlavník
- 4 Knoflíky podhlavníku
- 5 Stavěcí knoflíky otvorů pro nohy
- 6 Nožní přezky
- 7 Očka na stavěcí knoflíky sedátka pro novorozence
- 8 Kapsa na diskrétní štít a stínítka
- 9 Stavěcí knoflíky sedátka pro novorozence
- 10 Kapsa na štít do každého počasí
- 11 Patenty diskrétního štítu a stínítka
- 12 Přezka nastavení ramenních popruhů
- 13 Spony nastavení ramenních popruhů
- 14 Popruhy pro nastavení délky ramen
- 15 Přezka bederní opory
- 16 Bryndák (x 2)
- 17 Polstry postroje (x 2)

## Seznam dílů:

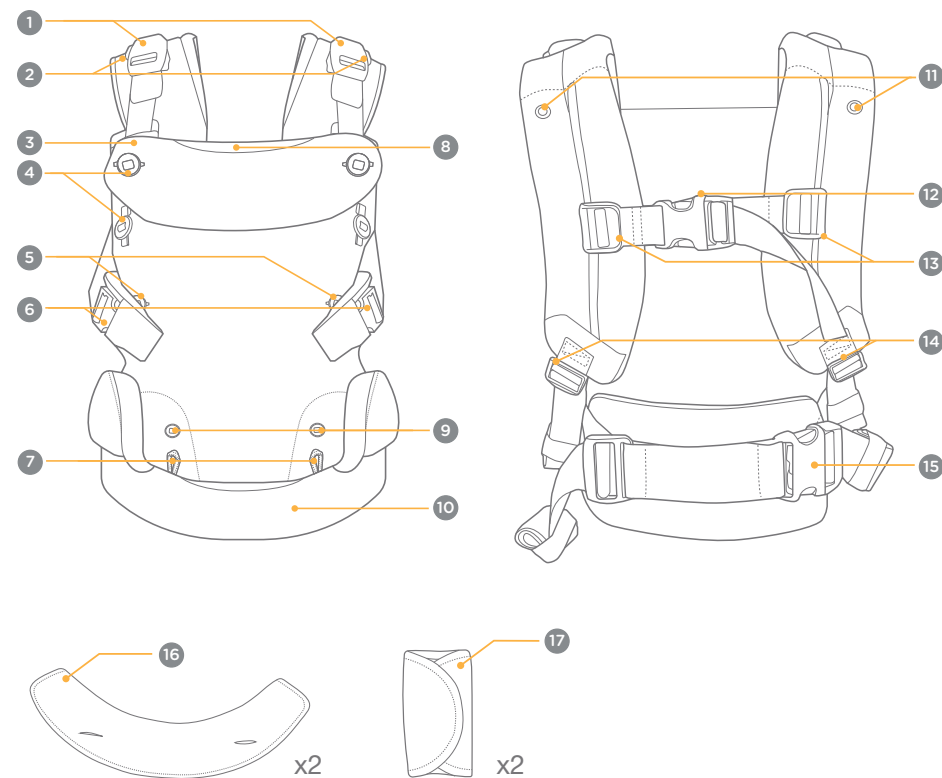

## Způsoby použití:

- 1 - Toto nosítko lze používat čtyřmi způsoby. Kvůli zajištění bezpečnosti dítěte dodržujte kritéria týkající se věku a hmotnosti dítěte a také pokyny k jednotlivým způsobům použití.

**DŮLEŽITÉ:** V tomto nosítku **NENOSTE** novorozence nedosahující hmotnosti 3,5 kg nebo výšky 51 cm.

### Ergonomická poloha těla dítěte

#### Zdravé kyčle

Aby byly při nošení chráněny kyčle dítěte, musí být zajištěna opora stehů dítěte od kyčlí až po kolena. Tento ergonomický posez ve tvaru písmene „M“ omezuje tlak na kyčelní kloub. V žádném případě netvarujte silou nohy dítěte do polohy, které nelze snadno dosáhnout. (Viz obrázky 11, 20, 28 a 39.)

#### Zdravá páteř

Aby byla při nošení chráněna páteř dítěte, musí být zajištěna odpovídající opora.

Je třeba nechat páteř dítěte přirozeně vytvořit tvar „C“. V žádném případě netvarujte dítě silou do polohy, které nelze snadno dosáhnout.

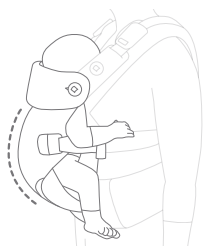

## Nošení novorozence s integrovaným sedátkem pro novorozence:

Narození do 4 měsíců • 3,5 kg až 6,5 kg • alespoň 51 cm

**DŮLEŽITÉ:** Dítě se musí nacházet těsně u vás a musí být umístěno vysoko na vašem těle.

**Neustále mějte na očích** obličej dítěte.

**U dětí o hmotnosti 3,5–6,5 kg** používejte podhlavník.

**Dokud dítě** nezačne hlavu dobře ovládat (přibližně ve 4 měsících věku), musí mít zajištěnou oporu hlavy.

**S dětmi menšími než 7 kg se MUSÍ používat stavěcí knoflíky otvorů pro nohy**, aby se zmenšily otvory na nohy a zabránilo se klouzání, a to tak, aby nebyly nohy dítěte sevřené a aby se neodíraly.

- 2 - Navlékněte očka na stavěcí knoflíky sedátka pro novorozence.
  - 3 - Zapněte stavěcí knoflíky otvorů na nohy na nejmenší pohodlnou velikost.
  - 4 - Zapněte dva horní knoflíky podhlavníku, abyste jej mohli použít.
  - 5 - Protáhněte hlavu přes otvor tak, abyste měli přezku nastavení ramenních popruhů (A) na zádech. Nastavte přezku, spony nastavení ramenních popruhů (B) a popruhy pro nastavení délky ramen (C) do pohodlné polohy.
- Tip** Požádejte o pomoc druhou osobu, aby bylo nastavení jednodušší.
- 6 - Zapněte přezku bederní opory a nastavte ji těsně okolo pasu.
  - 7 - Vložte dítě do nosítka a jednou rukou jej přidržujte pevně u svého těla. Druhou rukou postupně zapněte magnetické ramenní přezky.
- Tip** Při umísťování dítěte do nosítka se doporučuje sedět, abyste měli lepší kontrolu.
- 8 - Zapněte nožní přezky a nastavte je na vhodnou velikost.
  - 9 - Volitelně: Naviňte nadbytečnou délku stavěcích popruhů. Zajistěte svitek malou gumičkou.
  - 10 - V případě menších dětí utáhněte popruhy tak, aby bylo dítě ve výšce, kde můžete políbit vršek jeho hlavy.
  - 11 - Nosítko je připraveno na nošení novorozence s integrovaným sedátkem pro novorozence. Nohy dítěte musí viset ve tvaru písmene „M“ – dle doporučení mezinárodní organizace International Hip Dysplasia Institute.
  - 12 - Při vyjímání dítěte postupně rozepněte magnetické ramenní přezky, přičemž dítě přidržujte pevně u svého těla. Stiskněte tlačítko pro uvolnění magnetické ramenní přezky (D) a přezku sejměte (E).

**NESUNDÁVEJTE** nosítko, když se v něm nachází dítě.

## Nošení kojence otočeného směrem dovnitř:

4 a více měsíců • 6,5 kg až 14 kg

**DŮLEŽITÉ:** S dětmi menšími než 7 kg se **MUSÍ** používat stavěcí knoflíky otvorů pro nohy, aby se zmenšily otvory na nohy a zabránilo se klouzání, a to tak, aby nebyly nohy dítěte sevřené a aby se neodíraly.

- 13** - Pro nošení kojence otočeného směrem dovnitř nejsou nutné stavěcí knoflíky sedátka pro novorozence.
- 14** - Protáhněte hlavu přes otvor tak, abyste měli přezku nastavení ramenních popruhů (A) na zádech. Nastavte přezku, spony nastavení ramenních popruhů (B) a popruhy pro nastavení délky ramen (C) do pohodlné polohy.
- Tip** Požádejte o pomoc druhou osobu, aby bylo nastavení jednodušší.
- 15** - Zapněte přezku bederní opory a nastavte ji těsně okolo pasu.
- 16** - Vložte dítě do nosítka čelem k sobě a jednou rukou jej přidržíte pevně u svého těla. Druhou rukou postupně zapněte magnetické ramenní přezky.
- Tip** Při umisťování dítěte do nosítka se doporučuje sedět, abyste měli lepší kontrolu.
- 17** - Zapněte nožní přezky a nastavte je na vhodnou velikost.
- 18** - Volitelně: Naviňte nadbytečnou délku stavěcích popruhů. Zajistěte svitek malou gumičkou.
- 19** - V případě menších dětí utáhněte popruhy tak, aby bylo dítě ve výšce, kde můžete políbit vršek jeho hlavy.
- 20** - Nosítka je připraveno na nošení kojence otočeného směrem dovnitř. Nohy dítěte musí viset ve tvaru písmene „M“ – dle doporučení mezinárodní organizace International Hip Dysplasia Institute.
- 21** - Při vyjímání dítěte postupně rozepněte magnetické ramenní přezky, přičemž dítě přidržíte pevně u svého těla. Stiskněte tlačítko pro uvolnění magnetické ramenní přezky (D) a přezku sejměte (E).

**NESUNDÁVEJTE** nosítka, když se v něm nachází dítě.

## Nošení kojence otočeného směrem ven:

6 a více měsíců • 9 kg až 14 kg

- 22** - Pro nošení kojence otočeného směrem ven nejsou nutné stavěcí knoflíky sedátka pro novorozence.
- 23** - Protáhněte hlavu přes otvor tak, abyste měli přezku nastavení ramenních popruhů (A) na zádech. Nastavte přezku, spony nastavení ramenních popruhů (B) a popruhy pro nastavení délky ramen (C) do pohodlné polohy.
- Tip** Požádejte o pomoc druhou osobu, aby bylo nastavení jednodušší.
- 24** - Zapněte přezku bederní opory a nastavte ji těsně okolo pasu.
- 25** - Vložte dítě do nosítka čelem od sebe a jednou rukou jej přidržíte pevně u svého těla. Druhou rukou postupně zapněte magnetické ramenní přezky.
- Tip** Při umisťování dítěte do nosítka se doporučuje sedět, abyste měli lepší kontrolu.
- 26** - Zapněte nožní přezky a nastavte je na vhodnou velikost.
- 27** - Volitelně: Naviňte nadbytečnou délku stavěcích popruhů. Zajistěte svitek malou gumičkou.
- 28** - Nosítka je připraveno na nošení kojence otočeného směrem ven. Nohy dítěte musí viset ve tvaru písmene „M“ – dle doporučení mezinárodní organizace International Hip Dysplasia Institute.
- 29** - Při vyjímání dítěte postupně rozepněte magnetické ramenní přezky, přičemž dítě přidržíte pevně u svého těla. Stiskněte tlačítko pro uvolnění magnetické ramenní přezky (D) a přezku sejměte (E).

**NESUNDÁVEJTE** nosítka, když se v něm nachází dítě.

---

## Nošení kojence na zádech:

---

9 a více měsíců • 11 kg až 15 kg

**DŮLEŽITÉ:** Umístění nosítka na záda doporučujeme několikrát nacvičit bez dítěte. Potom to zkuste s dítětem.

Při nošení na zádech nesmí být dítě V ŽÁDNÉM PŘÍPADĚ umístěno čelem ven.

- 30- Začněte s dítětem řádně zajištěným v nosítku čelem dovnitř (viz str. 128).
- 31 - Postupně uvolněte oba ramenní popruhy.
- 32 - Levou rukou jistěte dítě a vyvlékněte pravou paži z ramenního popruhu.
- 33 - Zasuňte levou paži pod levý popruh pro nastavení délky ramena.
- 34 - Nosítko by mělo viset na jednom popruhu na levém rameni, zatímco pravou rukou jistěte dítě na pravém boku. Pravou rukou jistěte dítě na svém boku a levou rukou přesuňte bederní pás a ramenní popruhy.
- 35 - Levou rukou přidržujte dítě na zádech a pravou paži provlečte pravým ramenním popruhem.
- 36 - Přidržte dítě pravou paží a provlečte levou paži levým ramenním popruhem.
- 37 - Zatažením za popruhy pro nastavení délky ramen nosítko utáhněte.
- 38 - Nastavte přezku nastavení ramenních popruhů tak, aby nosítko těsně padlo.
- 39 - **ZKONTROLUJTE**, zda jsou všechny přezky a patenty bezpečně zapnuté. Nosítko je připraveno na nošení na zádech. Nohy dítěte musí viset ve tvaru písmene „M“ – dle doporučení mezinárodní organizace International Hip Dysplasia Institute.
- 40 - Volitelně: Naviňte nadbytečnou délku stavěcích popruhů. Zajistěte svitek malou gumičkou.
- 41 - Při vyjímání dítěte proveďte v opačném pořadí kroky pro nošení na zádech, aby bylo dítě znovu vpředu. Postupně rozepte magnetické ramenní přezky, přičemž dítě přidržujte pevně u svého těla. Stiskněte tlačítko pro uvolnění magnetické ramenní přezky (A) a přezku sejměte (B).

**NESUNDÁVEJTE** nosítko, když se v něm nachází dítě.

---

## Používání diskretního štítu a stínítka:

---

**DŮLEŽITÉ:** Zajistěte, aby diskretní štít nezakrýval ústa dítěte a aby nebyl příliš těsně na jeho hlavě.

- 42- Zkontrolujte, zda je podhlavník zcela připevněn, a vytáhněte diskretní štít / stínítko z kapsy na horní straně klopky podhlavníku.
- 43- Připněte pásky diskretního štítu / stínítka k patentům na ramenních popruzích.
- 44- Polohu diskretního štítu / stínítka lze upravit připnutím k různým patentům na štítu/stínítku.

---

## Používání štítu do každého počasí:

---

- 45- Rozviňte štít do každého počasí z kapsy na dolní straně nosítka.
- 46- Připněte štít do každého počasí ke knoflíkům podhlavníku. V případě menšího dítěte zapněte horní dva knoflíky.
- 47- V případě většího dítěte zapněte dolní dva knoflíky.

---

## Používání bryndáku:

---

Před používáním bryndáku musí být podhlavník sklopený dolů a zajištěný na místě pomocí dolních knoflíků podhlavníku.

- 48- Zasuňte nadbytečnou délku popruhu u ramenní přezky do kapsy na popruhu ramenní přezky.
- 49- Zakryjte přední stranu podhlavníku bryndákem tak, že jej připnete k dvěma knoflíkům podhlavníku.
- 50- Oviňte horní klopky bryndáku okolo obou popruhů ramenní přezky a zapněte suché zipy.
- 51 - Bryndák je zcela připevněný a připravený k použití.

---

## Používání polstrů postroje:

---

Před používáním polstrů postroje musí být podhlavník sklopený dolů a zajištěný na místě pomocí dolních knoflíků podhlavníku.

**52** - Zasuňte nadbytečnou délku popruhu u ramenní přezky do kapsy na popruhu ramenní přezky.

**53** - Oviňte polstry postroje okolo popruhů ramenní přezky, přičemž je připněte k horním knoflíkům podhlavníku. Připevněte suché zipy.

**54** - Polstry postroje jsou zcela připevněné a připravené k použití.

---

## Péče a údržba:

---

### Čistění:

**Pokyny pro praní a sušení** jsou uvedeny na štítku s pokyny pro péči a údržbu, který je připevněn na textilii nosítka. Nosítka JE NUTNO prát v sáčku na praní.

**NEPOUŽÍVEJTE** bělidlo.

### Údržba:

**Je normální**, že textilie po určité době vybledne působením slunečního světla a že vykazuje známky opotřebení.

**Pravidelně kontrolujte**, zda vše správně funguje. Pokud se některá část nosítka roztrhne, praskne nebo se ztratí, **PŘESTAŇTE** produkt používat.

**Opotřeбенé díly**: Opotřeбенé nebo poškozené díly vyměňte. Používejte pouze náhradní díly Joie.

**Roztržený materiál nebo švy**: Roztržený materiál nebo švy opravte nebo vyměňte. Používejte pouze náhradní textilie Joie.

### Skladování:

Nepoužívané nosítka, polstry postroje a bryndáky uchovávejte v sáčku na praní.

## SK Vitajte v rodine Joie™

Blahoželáme, že ste sa stali súčasťou rodiny Joie! Sme nadšení, že sme súčasťou vášho života s vašim dieťaťom. Pri používaní Joie savvy™ a savvy™ air si vaše dieťa užíva kvalitný, plne certifikovaný nosič, schválený podľa európskych bezpečnostných noriem STN EN 13209-2:2015 a ASTM F2236-24. Pozorne si prečítajte túto príručku a dodržiavajte všetky kroky na zabezpečenie pohodlného nosenia a čo najlepšej ochrany svojho dieťaťa.

# DÔLEŽITÉ! POZORNE SI PREČÍTAJTE A UCHOVAJTE PRE NESKORŠIE POUŽITIE.

### Obsah:

- 134 Informácie o záruke
- 136 Výstrahy
- 138 Zoznam jednotlivých častí
- 140 Režimy používania
- 141 Režim pre novorodencov s integrovanou sedačkou pre novorodencov
- 142 Dojčenský režim tvárou dovnútra
- 143 Dojčenský režim tvárou von
- 144 Režim nesenia dojčťa na chrbte
- 145 Používanie štítu na ochranu súkromia a ochrany pred slnkom
- 145 Používanie celoročnej pláštenky
- 145 Používanie podbradníka
- 146 Používanie krytov popruhov
- 146 Starostlivosť a údržba

### Požiadavky na používanie s deťmi

Tento nosič je vhodný na používanie s deťmi, ktoré spĺňajú nasledujúce požiadavky:

Hmotnosť: 3,5 až 15 kg (8 až 33 libier)

Výška: najmenej 20 palcov (51 cm)

## Dôležité:

### Registrácia výrobku

Európske regióny:

Ak chcete výrobok zaregistrovať, navštívte: [joiebaby.com/register-your-product](http://joiebaby.com/register-your-product)

USA:

Vyplňte Informácie nižšie. Číslo modelu a dátum výroby sú uvedené na štítku na nosiči. Vyplňte predplatenú registračnú poštovú kartu pribalenú k výrobku a odošlite ju ešte dnes. Ak chcete výrobok zaregistrovať online, navštívte [joiebaby.com/us/register-your-product](http://joiebaby.com/us/register-your-product)

Názov modelu:

Číslo modelu:

Dátum výroby:

Dátum zakúpenia:

zaregistrujte  
svoj výrobok  
online



### Obmedzená záruka

Zámerne sme navrhli naše výrobky vysokej kvality tak, aby mohli rásť s vašim dieťaťom aj vašou rodinou. Pretože si stojíme za naším výrobkom, naše vybavenie je kryté vlastnou obmedzenou zárukou na každý výrobok, začínajúc dňom zakúpenia. Ak nás budete kontaktovať, pripravte si doklad o kúpe, číslo modelu a dátum výroby.

Informácie o záruke nájdete na stránke: [www.joiebaby.com/us](http://www.joiebaby.com/us)

### Kontakt:

**Kontaktné informácie zákazníckeho servisu Joie Baby USA.**

Adresa: 70 Thousand Oaks Blvd., Morgantown, PA 19543

E-mail: [info.us@joiebaby.com](mailto:info.us@joiebaby.com)

Telefón: 1-866-798-7866

### Allison Baby UK Ltd.

Venture Point, Towers Business Park

Rugeley, Staffordshire, WS15 1UZ

## Pohotovosť:

V prípade mimoriadnej udalosti alebo nehody je najdôležitejšie, aby bolo o vaše dieťa ihneď postarané v rámci prvej pomoci a lekárskeho ošetrovania.

## ⚠ VÝSTRAHA

### RIZIKO PÁDU A UDUSENIA

**RIZIKO PÁDU** - Dojčatá môžu vypadnúť cez široký otvor na nohu alebo von z nosiča. Postupujte podľa návodu na použitie.

- Upravte otvory na nohy tak, aby tesne priliehali k nohám dieťaťa.
- Pred každým použitím skontrolujte, či sú všetky pracky, upevňovacie a nastavovacie prvky zaistené.
- Budte zvlášť opatrní pri nakláňaní sa alebo chôdzi.
- **NIKDY** sa neohýbajte v páse, ohýbajte sa v kolenách.
- Tento nosič používajte len pre deti s hmotnosťou od 3,5 kg (8 libier) do 15 kg (33 libier).

**RIZIKO UDUSENIA** - Dojčatá do 4 mesiacov sa môžu v tomto výrobku zadusiť, ak sa ich tvár pevne pritlačí k vášmu telu.

- Nepripúťavajte dieťa príliš tesne k telu.
- Nechajte voľný priestor na pohyb hlavy.
- Ponechajte tvár dieťaťa vždy voľnú bez prekážok.

## ⚠ VÝSTRAHA

Nedodržanie týchto výstrah a pokynov môže viesť k vážnemu poraneniu alebo smrti.

- **Pred každým použitím skontrolujte, či sú všetky pracky, cvočky, remienky a nastavovacie prvky zaistené.**
- **Pred každým použitím skontrolujte, či nie sú roztrhané švy, popruhy alebo látka**, a či nie sú poškodené upínacie prvky.
- **Ak akékoľvek diely chýbajú alebo sú poškodené, prestaňte používať nosič.**
- **Dieťa musí byť otočené tvárou k vám**, kým nedokáže držať hlavu vzpriamene.
- **Tento detský nosič** je určený na použitie dospelými osobami len pri chôdzi, státí, alebo sedení.
- **Tento detský nosič** nie je vhodný na používanie pri športových aktivitách.

## ⚠ VÝSTRAHA

Nedodržanie týchto výstrah a pokynov by mohlo viesť k vážnemu poraneniu alebo smrti.

- **Zaistite správne** umiestnenie dieťaťa vo výrobku vrátane umiestnenia nôh.
- **Uistite sa, že sú nohy** dieťaťa rozkročené cez sedačku a že paže prechádzajú cez otvory na paže.
- **Pravidelne kontrolujte, či je dieťa** v nosiči pohodlne a bezpečne usadené.
- **Aby ste zabránili nebezpečenstvu pádu**, uistite sa, že je dieťa bezpečne umiestnené v nosiči.
- **Vždy držte** dieťa pevne, kým nebudú všetky pracky správne zapnuté.
- **Predčasne narodené deti**, deti s dýchacími problémami a deti do 4 mesiacov sú vystavené najväčšiemu riziku uduseniu.
- **Pri používaní mäkkého nosiča** sledujte svoje dieťa.
- **Pri dojčatách s nízkou pôrodnou hmotnosťou** a pri deťoch so zdravotnými ťažkosťami sa pred použitím výrobku poraďte so zdravotníckym pracovníkom.
- **Berte na vedomie nebezpečenstvo** v domácom prostredí, napr. zdroje tepla alebo rozliatie horúcich nápojov.
- **NEPOUŽÍVAJTE** tento mäkký nosič, ak používate kardiostimulátor, pretože magnetické spony môžu rušiť kardiostimulátor.
- **NIKDY** nepoužívajte mäkký nosič, ak je narušená rovnováha alebo pohyblivosť z dôvodu cvičenia, ospalosti alebo zdravotných ťažkostí.
- **NIKDY** nepoužívajte mäkký nosič, keď sa venujete činnostiam, ako sú varenie a čistenie, ktoré zahŕňajú zdroj tepla alebo chemikálie.
- **NIKDY** nenoste mäkký nosič počas jazdy alebo ako cestujúci v motorovom vozidle.
- **NIKDY** si nelíhajte ani nespíte s dieťaťom v detskom nosiči.
- **Budte opatrní** pri zohýbaní alebo predkláňaní sa dopredu alebo do bokov.
- **Vaša rovnováha** môže byť nepriaznivo ovplyvnená vašim pohybom a pohybom dieťaťa.

## Zoznam jednotlivých častí:

Uistite sa, že nechýbajú žiadne časti. Niektoré funkcie sa môžu líšiť v závislosti od modelu. Ak niečo chýba, obráťte sa na Zákaznícky servis Joie.

- 1 Magnetické ramenné spony
- 2 Uvoľňovacie tlačidlá magnetických ramenných spôn
- 3 Opierka hlavy
- 4 Gombíky opierky hlavy
- 5 Nastavovacie gombíky otvorov na nohy
- 6 Nožné pracky
- 7 Oká nastavovacích gombíkov sedačky pre novorodencov
- 8 Vrecko na štít na ochranu súkromia a ochranu pred slnkom
- 9 Nastavovacie tlačidlá sedačky pre novorodencov
- 10 Vrecko na celoročnú pláštenku
- 11 Cvočky štítu na ochranu súkromia a ochranu pred slnkom
- 12 Nastavovacia spona ramenného popruhu
- 13 Posuvné nastavovacie prvky ramenných popruhov
- 14 Remienky na nastavenie dĺžky ramenných popruhov
- 15 Pracka podpory bedier
- 16 Podbradník (x 2)
- 17 Kryty popruhov (x 2)

## Zoznam jednotlivých častí:

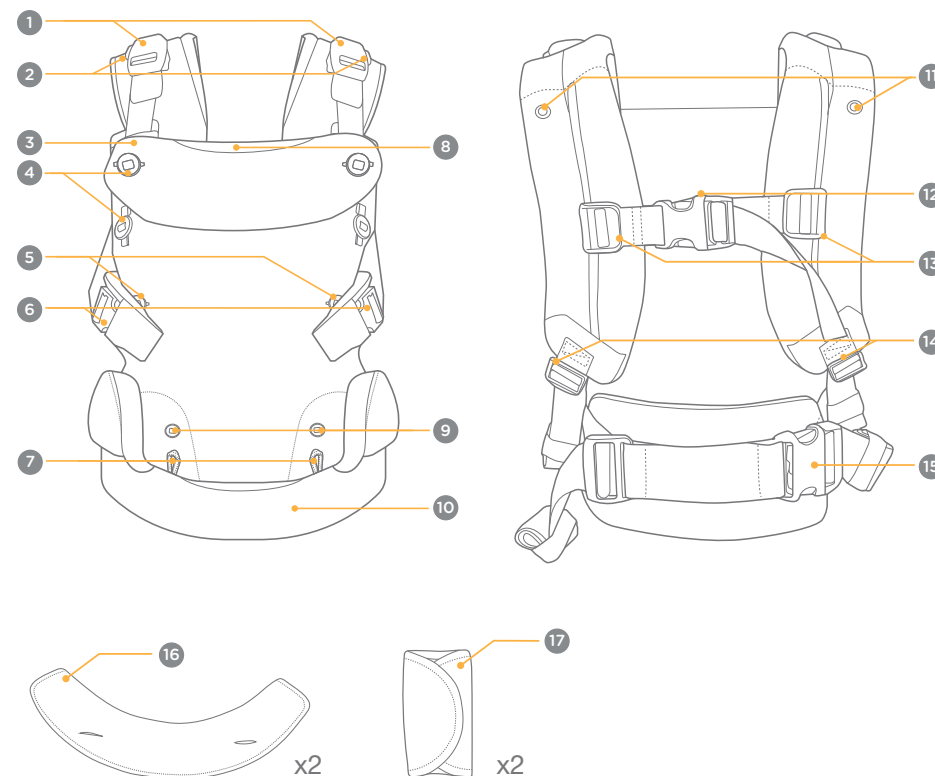

## Režimy používania:

- 1 - Tento nosič má štyri režimy používania. Aby ste zaistili bezpečnosť dieťaťa, dodržujte požiadavky na vek a hmotnosť spolu s návodom na použitie pre každý režim.

**DÔLEŽITÉ: NEPOUŽÍVAJTE** nosič pre novorodencov pod 3,5 kg (8 libier) alebo 51 cm (20 palcov).

### Ergonomické umiestnenie dieťaťa

#### Zdravý pre bedrá

Pre nosenie dieťaťa tak, aby to bolo zdravé pre jeho bedrá musíte stehná dieťaťa podopierať od bedra po kolenný kĺb. Takéto ergonomické sedenie v „tvare M“ znižuje pôsobenie síl na bedrový kĺb. Nohy dieťaťa nikdy netlačte do polohy, ktorú nie je ľahké dosiahnuť. (Pozrite si obrázky 11, 20, 28 alebo 39, kde nájdete viac podrobností.)

#### Zdravý pre chrbticu

Pre používanie dieťaťom, ktoré je zdravé pre chrbticu, je potrebná správna opora.

Chrbtici dieťaťa musí byť umožnené prirodzene dosiahnuť tvar „C“. Nikdy netlačte dieťa do polohy, ktorú nie je ľahké dosiahnuť.

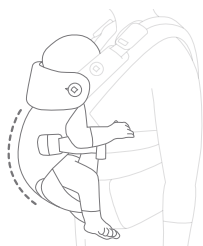

## Režim pre novorodencov s integrovanou sedačkou pre novorodencov:

Od narodenia do 4 mesiacov • 3,5 až 6,5 kg (8 až 14 libier) • najmenej 51 cm (20 palcov)

**DÔLEŽITÉ:** Dieťa musí byť umiestnené tesne blízko vás a vysoko na vašom tele.

**Tvář dieťaťa majte** neustále na očiach.

**Pri deťoch s hmotnosťou** 3,5 až 6,5 kg (8 až 14 libier) používajte opierku hlavy.

**Hlava dieťaťa** musí byť podopretá, kým nebude pevne ovládať svoju hlavu (približne vo veku 4 mesiacov).

**Nastavovacie gombíky otvorov na nohy sa MUSIA** používať pre deti s hmotnosťou menej ako 7 kg, aby sa zmenšila veľkosť otvoru na nohy a zabránilo sa skĺznutiu bez pricviknutia alebo odierania nohy dieťaťa.

- 2 - Oká nastavovacích gombíkov sedačky pre novorodencov nasadte na nastavovacie tlačidlá sedačky pre novorodencov.
  - 3 - Pripnite nastavovacie gombíky otvoru na nohu na najmenšiu pohodlnú veľkosť.
  - 4 - Pripnite dva horné gombíky opierky hlavy, ak chcete použiť opierku hlavy.
  - 5 - Prevlečte si hlavu cez otvor s nastavovacou prackou ramenného popruhu (A), ktorý zostane na chrbte. Nastavte pracku, posuvné nastavovacie prvky ramenných popruhov (B) a remienky na nastavenie dĺžky ramenných popruhov (C) do pohodlnej polohy.
- Tip** Pre jednoduchšiu úpravu požiadajte o asistenciu druhú osobu.
- 6 - Zapnite pracku podpory bedier a upravte ju tak, aby tesne priliehala k vášmu pásu.
  - 7 - Vložte dieťa do nosiča a jednou rukou si ho držte tesne pri sebe. Druhou rukou pozapínajte magnetické ramenné pracky jednu po druhej.
- Tip** Pri zaistovaní dieťaťa v nosiči sa odporúča sedieť, pretože to poskytuje lepšiu kontrolu.
- 8 - Zapnite nožné pracky a upravte ich na vhodnú veľkosť.
  - 9 - Voliteľná možnosť: zrolujte nepoužitú dĺžku nastavovacích popruhov. Zastite zvitok omotaním malej gumičky okolo neho.
  - 10 - Pri menších deťoch utiahnite popruhy tak, aby dieťa bolo umiestnené vo výške, v ktorej je možné pobozkať ho na temeno hlavy.
  - 11 - Nosič je pripravený na použitie v režime pre novorodencov s integrovanou sedačkou pre novorodencov. Skontrolujte, či nohy dieťaťa padajú do polohy v „tvare M“ podľa odporúčaní Medzinárodného inštitútu pre dyspláziu bedrového kĺbu.
  - 12 - Pri vyberaní dieťaťa odopínajte magnetické pracky na ramenách, jednu po druhej, pričom dieťa držte tesne pri sebe. Stlačte tlačidlo na uvoľnenie magnetickej ramennej pracky (D) a zároveň ju vytiahnite (E).
- NEDÁVAJTE** nosič dole, kým je v ňom dieťa.

## Dojčenský režim tvárou dovnútra:

Od 4 mesiacov • 6,5 až 14 kg (14 až 30 libier)

**DÔLEŽITÉ:** Nastavovacie gombíky otvorov na nohy sa **MUSIA** používať pre deti s hmotnosťou menej ako 7 kg, aby sa zmenšila veľkosť otvoru na nohy a zabránilo sa skĺznutiu bez pricviknutia alebo odierania nohy dieťaťa.

- 13 - Nastavovacie tlačidlá sedačky pre novorodencov nie sú potrebné pre režim s otočením dieťaťa smerom dovnútra.
- 14 - Prevlečte si hlavu cez otvor s nastavovacou prackou ramenného popruhu (A), ktorý zostane na chrbte. Nastavte pracku, posuvné nastavovacie prvky ramenných popruhov (B) a remienky na nastavenie dĺžky ramenných popruhov (C) do pohodlnej polohy.  
**Tip** Pre jednoduchšiu úpravu požiadajte o asistenciu druhej osoby.
- 15 - Zapnite pracku podpery bedier a upravte ju tak, aby tesne priliehala k vášmu pásu.
- 16 - Vložte dieťa do nosiča tak, aby smerovalo tvárou k vám, a jednou rukou si ho držte tesne pri sebe. Druhou rukou pozapínajte magnetické ramenné pracky jednu po druhej.  
**Tip** Pri zaistovaní dieťaťa v nosiči sa odporúča sedieť, pretože to poskytuje lepšiu kontrolu.
- 17 - Zapnite nožné pracky a upravte ich na vhodnú veľkosť.
- 18 - Voliteľná možnosť: zrolujte nepoužitú dĺžku nastavovacích popruhov. Zaistite zvitok omotaním malej gumičky okolo neho.
- 19 - Pri menších deťoch utiahnite popruhy tak, aby dieťa bolo umiestnené vo výške, v ktorej je možné pobožkať ho na temeno hlavy.
- 20 - Nosič je pripravený na použitie v režime s tvárou dojčťa dovnútra. Skontrolujte, či nohy dieťaťa padajú do polohy v „tvare M“ podľa odporúčaní Medzinárodného inštitútu pre dyspláziu bedrového kĺbu.
- 21 - Pri vyberaní dieťaťa odopínajte magnetické pracky na ramenách, jednu po druhej, pričom dieťa držte tesne pri sebe. Stlačte tlačidlo na uvoľnenie magnetickej ramennej pracky (D) a zároveň ju vytiahnite (E).

**NEDÁVAJTE** nosič dole, kým je v ňom dieťa.

## Dojčenský režim tvárou von:

Od 6 mesiacov • 9 až 14 kg (19 až 30 libier)

- 22 - Nastavovacie tlačidlá sedačky pre novorodencov nie sú potrebné pre režim s otočením dieťaťa smerom von.
- 23 - Prevlečte si hlavu cez otvor s nastavovacou prackou ramenného popruhu (A), ktorý zostane na chrbte. Nastavte pracku, posuvné nastavovacie prvky ramenných popruhov (B) a remienky na nastavenie dĺžky ramenných popruhov (C) do pohodlnej polohy.  
**Tip** Pre jednoduchšiu úpravu požiadajte o asistenciu druhej osoby.
- 24 - Zapnite pracku podpery bedier a upravte ju tak, aby tesne priliehala k vášmu pásu.
- 25 - Vložte dieťa do nosiča tak, aby smerovalo tvárou od vás, a jednou rukou si ho držte tesne pri sebe. Druhou rukou pozapínajte magnetické ramenné pracky jednu po druhej.  
**Tip** Pri zaistovaní dieťaťa v nosiči sa odporúča sedieť, pretože to poskytuje lepšiu kontrolu.
- 26 - Zapnite nožné pracky a upravte ich na vhodnú veľkosť.
- 27 - Voliteľná možnosť: zrolujte nepoužitú dĺžku nastavovacích popruhov. Zaistite zvitok omotaním malej gumičky okolo neho.
- 28 - Nosič je pripravený na použitie v režime s tvárou dojčťa von. Skontrolujte, či nohy dieťaťa padajú do polohy v „tvare M“ podľa odporúčaní Medzinárodného inštitútu pre dyspláziu bedrového kĺbu.
- 29 - Pri vyberaní dieťaťa odopínajte magnetické pracky na ramenách, jednu po druhej, pričom dieťa držte tesne pri sebe. Stlačte tlačidlo na uvoľnenie magnetickej ramennej pracky (D) a zároveň ju vytiahnite (E).

**NEDÁVAJTE** nosič dole, kým je v ňom dieťa.

---

## Režim nesenia dojčata na chrbte:

---

Od 9 mesiacov • 11 až 15 kg (25 až 33 libier)

**DÔLEŽITÉ:** Pred pokusom nesenia dieťaťa sa odporúča niekoľkokrát si precvičiť kroky v režime nesenia na chrbte bez dieťaťa v nosiči.

V režime nesenia na chrbte nesmie dieťa **NIKDY** smerovať tvárou von.

- 30- Začnite s dieťaťom v nosiči otočeným smerom dovnútra a riadne pripútaným (pozrite si str. 142).
- 31 - Po jednom uvoľnite oba ramenné popruhy.
- 32 - S ľavou rukou držiadou dieťa vysuňte pravú ruku z ramenného popruhu.
- 33 - Zasuňte ľavú ruku pod ľavý remienok na nastavenie dĺžky ramenných popruhov.
- 34 - Nosič musí byť zavesený jedným popruhom cez ľavé rameno s dieťaťom isteným pravou rukou o pravý bok. S pravou rukou istiacou dieťa o váš bok použite ľavú ruku na obvinutie bedrového pásu a ramenných popruhov.
- 35 - Pridržajte svoje dieťa ľavou rukou pri svojom chrbte a prevlečte si pravú ruku nahor cez pravý ramenný popruh.
- 36 - Pridržte dieťa pravou rukou a pretiahnite ľavú ruku cez ľavý ramenný popruh.
- 37 - Potiahnite nadol remienky na nastavenie dĺžky ramenných popruhov, aby ste ich utiahli tak, aby dobre sedeli.
- 38 - Nastavte pracku na nastavenie ramenného popruhu tak, aby dobre sedel.
- 39 - **SKONTROLUJTE**, či sú všetky spony a cvočky zapnuté, aby ste zaistili pevné a bezpečné nasadenie. Nosič je pripravený na použitie v režime nesenia na chrbte. Skontrolujte, či nohy dieťaťa padajú do polohy v „tvare M“ podľa odporúčaní Medzinárodného inštitútu pre dyspláziu bedrového kĺbu.
- 40 - Voliteľná možnosť: zrolujte nepoužitú dĺžku nastavovacích popruhov. Zaistite zvitok omotaním malej gumičky okolo neho.
- 41 - Pri vyberaní dieťaťa obráťte kroky pre režim nosenia na chrbte, aby sa dieťa dostalo späť pred vás. Odopnite magnetické pracky na ramenách, jednu po druhej, pričom dieťa držte tesne pri sebe. Stlačte tlačidlo na uvoľnenie magnetickej ramennej pracky (A) a zároveň ju vytiahnite (B).

**NEDÁVAJTE** nosič dole, kým je v ňom dieťa.

---

## Používanie štítu na ochranu súkromia a ochrany pred slnkom:

---

**DÔLEŽITÉ:** Zaistite, aby ochranný štít nezakrýval ústa dieťaťa ani aby nebol pripevnený príliš tesne nad jeho hlavou.

- 42 - Skontrolujte, či je opierka hlavy úplne pripevnená, a vytiahnite štít na ochranu súkromia/ochranu pred slnkom z vrečka na vrchu chlopne opierky hlavy.
- 43 - Pripnite remienky štítu na ochranu súkromia/ochranu pred slnkom k cvočkom na ramenných popruhoch.
- 44 - Štít na ochranu súkromia/ochranu pred slnkom sa dá upraviť na vhodné nasadenie pripevnením pomocou iného cvočka umiestneného na štíte na ochranu súkromia/ochranu pred slnkom.

---

## Používanie celoročnej pláštenky:

---

- 45 - Podľa potreby rozbalte celoročnú pláštenku z vrečka v spodnej časti nosiča.
- 46 - Pripevnite celoročnú pláštenku pripevnením ku gombíkom opierky hlavy. Pri menšom dieťati pripnite k dvom horným gombíkom.
- 47 - Pri väčšom dieťati pripnite k dvom dolným gombíkom.

---

## Používanie podbradníka:

---

Pred použitím podbradníka skontrolujte, či je opierka hlavy zložená a zaistená na mieste pomocou dolných gombíkov opierky hlavy.

- 48 - Zložte zvyšnú dĺžku ramennej nastavovacej pracky do vrečka na ramennom popruhu.
- 49 - Prednú časť opierky hlavy zakryte podbradníkom tak, že ho pripnete k dvom gombíkom opierky hlavy.
- 50 - Omotajte horné chlopne podbradníka okolo oboch popruhov ramennej pracky a pripnite suchý zips.
- 51 - Podbradník je úplne pripevnený a pripravený na použitie.

---

## Používanie krytov popruhov:

---

Pred použitím krytov popruhov skontrolujte, či je opierka hlavy zložená a zaistená na mieste pomocou dolných gombíkov opierky hlavy.

**52** - Zložte zvyšnú dĺžku ramennej nastavovacej pracky do vrecka na ramennom popruhu.

**53** - Obtočte poťahy popruhov okolo ramenných praciek a pripnite ich k horným gombíkom opierky hlavy. Pripojte háčikové a pútkové upínače.

**54** - Kryty popruhov sú úplne pripevnené a pripravené na použitie.

---

## Starostlivosť a údržba:

---

### Čistenie:

**Pokyny na pranie a sušenie** nájdete na štítku s informáciami o starostlivosti pripevnenom k látke nosiča. Nosič sa **MUSÍ** prať vo vnútri sieťovaného vrecka na pranie.

**NEPOUŽÍVAJTE** bielidlo.

### Údržba:

**Je normálne**, že látka vplyvom slnečného svetla vybledne a po dlhšej dobe používania vykazuje určité opotrebovanie.

**Pravidelne kontrolujte**, či všetko funguje správne. Ak sú ktorékoľvek časti roztrhnuté, zlomené alebo chýbajú, **PRESTAŇTE** tento výrobok používať.

**Opotrebované časti:** Vymeňte akékoľvek opotrebované alebo poškodené časti. Používajte len náhradné diely od spoločnosti Joie.

**Roztrhnutý materiál alebo švy:** Opravte alebo vymeňte roztrhanú látku alebo švy. Používajte iba náhradný textil od spoločnosti Joie.

### Skladovanie:

Keď nosič, kryty popruhov a podbradníky nepoužívate, uložte ich do sieťovaného vrecka na pranie.

## HR Dobro došli u Joie™

Čestitamo vam što ste postali član obitelji Joie! I mi smo uzbuđeni što možemo postati dijelom vašeg života uz vašeg mališana. Uporabom proizvoda Joie savvy™ i savvy™ air vaša beba uživa u visokokvalitetnoj, potpuno certificiranoj nosiljci odobrenoj prema europskim normama o sigurnosti EN 13209-2:2015 i ASTM F2236-24. Pažljivo pročitajte ovaj priručnik i pratite svaki korak uputa kako biste osigurali udobno nošenje i najbolju zaštitu za svoje dijete.

# VAŽNO! PROČITAJTE PAŽLJIVO I SAČUVAJTE ZA BUDUĆU UPORABU.

### Sadržaj:

- 148 Jamstvene informacije
- 150 Upozorenja
- 152 Popis dijelova
- 154 Načini korištenja
- 155 Nošenje novorođenčeta u ugrađenoj sjedalici za novorođenče
- 156 Nošenje bebe okrenute prema osobi koja je nosi
- 157 Nošenje bebe okrenute u smjeru hodanja osobe koja je nosi
- 158 Nošenje bebe na leđima
- 159 Korištenje štitnika za privatnost i zaštitu od sunca
- 159 Korištenje zaštite za sva godišnja doba
- 159 Korištenje podbratka
- 160 Korištenje jastučića za trake
- 160 Briga i održavanje

### Uvjeti za upotrebu

Ova nosiljka prikladna za djecu koja su sljedećih mjera:

Težina: 3,5 kg do 15 kg (8 lb. do 33 lb.).

Visina: najmanje 51 cm (20 inča)

## Važno:

### Registracija proizvoda

Europske zemlje:

Za registraciju proizvoda posjetite: [joiebaby.com/register-your-product](http://joiebaby.com/register-your-product)

SAD:

Popunite dolje navedene podatke. Broj modela i datum proizvodnje nalaze se na naljepnici na nosiljci. Popunite registracijsku dopisnicu s unaprijed plaćenom poštarinom koja je pričvršćena na proizvod i pošaljite je već danas. Za mrežnu registraciju proizvoda posjetite: [joiebaby.com/us/register-your-product](http://joiebaby.com/us/register-your-product)

Naziv modela: \_\_\_\_\_

Broj modela: \_\_\_\_\_

Datum proizvodnje: \_\_\_\_\_

Datum kupnje: \_\_\_\_\_

Mrežno  
registrirajte svoj  
proizvod



### Ograničeno jamstvo

Osmislili smo i proizveli naše proizvode visoke kvalitete kako bi mogli rasti s vašim djetetom i obitelji. Budući da stojimo iza našeg proizvoda, naša je oprema pokrivena ograničenim jamstvom za proizvod, počevši od dana kupnje. Prije no što nas kontaktirate pripremite dokaz o kupnji, broj modela i datum proizvodnje. Za informacije o jamstvu posjetite: [www.joiebaby.com/us](http://www.joiebaby.com/us)

### Kontakt:

#### Joie Baby USA Consumer Service Contact Info.

Adresa: 70 Thousand Oaks Blvd., Morgantown, PA 19543

E-pošta: [info.us@joiebaby.com](mailto:info.us@joiebaby.com)

Telefon: 1-866-798-7866

#### Allison Baby UK Ltd.

Venture Point, Towers Business Park

Rugeley, Staffordshire, WS15 1UZ

## Hitan slučaj:

U hitnom slučaju ili ako se dogodi nesreća najvažnije je pobrinuti se za dijete i odmah mu pružiti prvu pomoć i zdravstvenu skrb.

## ⚠ UPOZORENJE

### OPASNOST OD PADA I GUŠENJA

**OPASNOST OD PADA** - dojenčad može ispasti kroz široki otvor za noge ili iz nosiljke. Slijedite upute za upotrebu.

- Prilagodite otvore za noge tako da dobro pristanju uz djetetove noge.
- Prije svake upotrebe provjerite jesu li sve kopče, učvršćivači i dijelovi za podešavanje sigurni i pričvršćeni.
- Posebno pazite kada se nagnjete ili hodate.
- **NIKAD** se ne savijajte iz struka, uvijek se savijajte iz koljena.
- Koristite ovu nosiljku isključivo za djecu težine između 3,5 kg (8 lb.) i 15 kg (33 lb.).

**OPASNOST OD GUŠENJA** - dojenčad mlađa od 4 mjeseca mogla bi se zagušiti u ovom proizvodu ako im je lice čvrsto pritisnuto na vaše tijelo.

- **NE** stežite dijete prečvrsto na svoje tijelo.
- Ostavite prostor za pomicanje glave.
- Uvijek provjeravajte i pazite je li djetetovo lice bez ikakvih **SMETNJI I PREPREKA**.

## ⚠ UPOZORENJE

Nepoštivanje ovih upozorenja i uputa može predstavljati opasnost od ozbiljnih ozljeda sa smrtnim ishodom.

- **Prije svake upotrebe provjerite jesu li sve kopče**, pritiskači, trake i uređaji za podešavanje sigurni.
- **Prije svake uporabe provjerite ima li prekinutih šavova**, poderanih traka ili tkanina ili oštećenih učvršćivača.
- **Prestanite koristiti nosiljku** ako dijelovi nedostaju ili su oštećeni.
- **Dijete mora biti okrenuto prema vama** sve dok ne može uspravno držati glavu.
- **Ova nosiljka za dijete** namijenjena je za korištenje odraslih osoba isključivo tijekom hodanja, stajanja ili sjedenja.
- **Ova nosiljka za dijete** nije prikladna za upotrebu tijekom sportskih aktivnosti.

## ⚠ UPOZORENJE

Nepoštivanje ovih upozorenja i uputa može predstavljati opasnost.

- **Osigurajte pravilno postavljanje** djeteta u proizvod uključujući i postavljanje nogu.
- **Provjerite proviruju li djetetove noge** iz sjedišta te pružaju li mu se ruke kroz otvore za ruke.
- **Redovito provjeravajte** je li dijete udobno i sigurno smješteno u nosiljci za dijete.
- **Radi sprječavanja opasnosti od pada**, svakako pažljivo i pravilno stavite u nosiljku.
- **Sve dok pravilno ne zakopčate sve kopče na nosiljci** čvrsto i sigurno držite dijete.
- **Prerano rođene bebe**, dojenčad s respiratornim problemima i dojenčad mlađa od 4 mjeseca najviše su izložena riziku od gušenja.
- **Dok koristite mekanu nosiljku**, pratite i pazite na svoje dijete.
- **Potražite savjet zdravstvenog radnika** prije upotrebe nosiljke za nošenje beba niske porođajne težine i djece sa zdravstvenim problemima.
- **Budite svjesni opasnosti** u domaćinstvu, na primjer izvori topline, izlijevanje toplih napitaka.
- **NE KORISTITE** ovu mekanu nosiljku ako imate srčani elektrostimulator (pacemaker) jer magnetne kopče mogu utjecati na rad srčanog elektrostimulatora (pacemakera).
- **NIKAD** ne koristite mekanu nosiljku u uvjetima smanjene ravnoteže ili mobilnosti zbog vježbanja, pospanosti ili medicinskih stanja.
- **NIKAD** ne koristite mekanu nosiljku dok ste zauzeti aktivnostima poput kuhanja i čišćenja koje uključuju izvore topline ili izlaganje kemijskim tvarima.
- **NIKAD** ne nosite mekanu nosiljku tijekom vožnje ili dok ste putnik u motornom vozilu.
- **NIKAD** ne liježite niti ne spavajte s djetetom u nosiljci.
- **Pazite** kad se savijate ili nagnjete prema naprijed ili u stranu.
- **Na vašu ravnotežu mogu** negativno utjecati vaše kretanje i kretanje vašeg djeteta.

## Popis dijelova:

Provjerite jesu li isporučeni svi dijelovi i kako ništa ne nedostaje. Neke značajke mogu se razlikovati prema modelu. Ako bilo što nedostaje obratite se korisničkoj službi tvrtke Joie.

- 1 Magnetne kopče za rame
- 2 Gumbi za oslobađanje magnetne kopče za rame
- 3 Oslonac za glavu
- 4 Gumbi oslonca za glavu
- 5 Gumbi za podešavanje otvora za noge
- 6 Kopče za noge
- 7 Kukice gumba za podešavanje sjedalice za novorođenče
- 8 Džep štitnika za privatnost i zaštitu od sunca
- 9 Gumbi za podešavanje sjedalice za novorođenče
- 10 Džep sa zaštitom za sva godišnja doba
- 11 Pritiskači štitnika za privatnost i zaštitu od sunca
- 12 Kopča za podešavanje trake za ramena
- 13 Klizači za podešavanje trake za ramena
- 14 Trake za podešavanje duljine ramena
- 15 Kopča oslonca na donjem dijelu leđa
- 16 Podbradak (x2)
- 17 Jastučići za trake (x2)

## Popis dijelova:

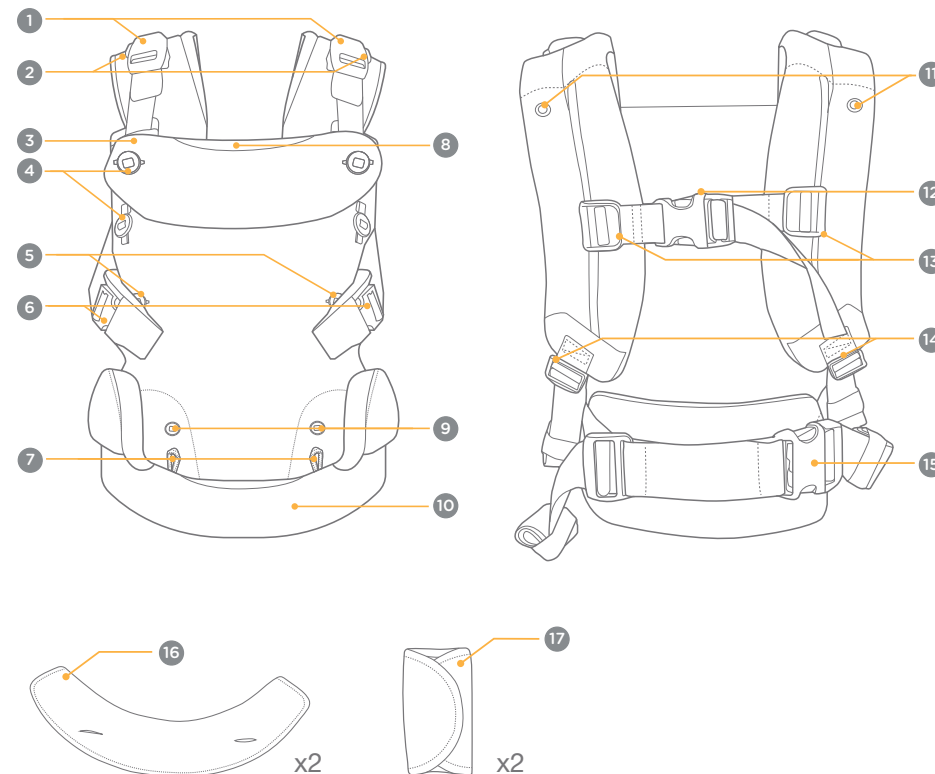

## Načini korištenja:

- 1 - Ova nosiljka može se koristiti na četiri načina. Da bi sigurnost djeteta bila zajamčena, pridržavajte se zahtjeva za dob i težinu zajedno s uputama za upotrebu za svaki od načina korištenja.

**VAŽNO: NE KORISTITE** nosiljku za dijete za nošenje novorođenčadi težine manje od 3,5 kg (8 lb.) ili manje od 51 cm (20 inča).

### Ergonomski smještaj djeteta

#### Za zdrave kukove

Za nošenje djeteta koje je prikladno i zdravo za njegove kukove potreban je oslonac za djetetova bedra od kuka do zgloba koljena. Ovo ergonomsko sjedenje u obliku slova „M“ smanjuje sile na zglobovima kuka. Nikada ne postavljajte djetetove noge u položaj koji ono ne može postići bez napora. (Pojednostosti pogledajte na slikama 11, 20, 28 ili 39.)

#### Za zdravu kralježnicu

Za nošenje djeteta koje je prikladno i zdravo za djetetovu kralježnicu potreban je odgovarajući oslonac.

Dječjoj kralježnici treba dopustiti da prirodno oblikuje oblik slova „C“. Nikada ne postavljajte dijete u položaj koji ono ne može postići bez napora.

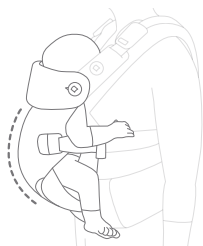

## Nošenje novorođenčeta u ugrađenoj sjedalici za novorođenče:

Od rođenja do 4 mjeseca starosti djeteta • 3,5 kg do 6,5 kg (8 lb. do 14 lb.) • visina najmanje 51 cm (20 inč)

**VAŽNO:** Dijete treba biti smješteno blizu vas i visoko na vašem tijelu.

Uvijek morate vidjeti djetetovo lice.

Koristite oslonac za glavu za djecu težine 3,5 - 6,5 kg (8 - 14 lb.).

Djetetova glava treba oslonac sve dok dijete samostalno ne drži glavu (približno sa 4 mjeseca).

Podešavanje otvora za noge **MORA SE** koristiti za djecu koja imaju manje od 7 kg (15 lb.) radi smanjivanja veličine otvora za noge i sprječavanje klizanja bez štipanja ili struganja djetetove noge.

- 2 - Zakačite kukice gumba za podešavanje sjedalice za novorođenče oko gumba za podešavanje sjedalice za novorođenče.
  - 3 - Pričvrstite gumbe za podešavanje otvora za noge na najmanju, no još uvijek udobnu veličinu.
  - 4 - Da biste koristili oslonac za glavu pričvrstite dva gornja gumba oslonca za glavu.
  - 5 - Gurnite svoju glavu kroz otvor tako da se kopča za podešavanje trake za ramena (A) smjesti na vašu leđa. Namjestite kopču, klizače za podešavanje trake za ramena (B) i trake za podešavanje duljine ramena (C) na udoban položaj.
- Savjet** Ako je moguće, zamolite drugu osobu da vam pomogne radi jednostavnijeg namještanja.
- 6 - Pričvrstite kopču za oslonac na donjem dijelu leđa i prilagodite kako bi vam nosiljka čvrsto pristajala oko struka.
  - 7 - Stavite dijete u nosiljku i čvrsto ga privinite na svoje tijelo držeći ga jednom rukom. Drugom rukom pričvrstite magnetne kopče za ramena, jednu po jednu.

**Savjet** Preporučuje se da sjednete dok pričvršćujete dijete u nosiljci jer tako imate bolju kontrolu.

- 8 - Pričvrstite kopče za noge i prilagodite na odgovarajuću veličinu.
- 9 - Neobavezno: namotajte neiskorištenu duljinu traka za podešavanje. Učvrstite kolut omotavši malu elastičnu traku oko njega.
- 10 - Za manju djecu, pritegnite trake tako da je dijete smješteno tako visoko da je moguće poljubiti ga na vrhu glave.
- 11 - Nosiljka s ugrađenom sjedalicom za novorođenče spremna je za nošenje novorođenčeta. Provjerite jesu li djetetove noge u položaju „M“ kako preporučuje Međunarodni institut za displaziju kukova.
- 12 - Kada vadite dijete, otkopčajte magnetne kopče za ramena, jednu po jednu, držeći dijete čvrsto uz sebe. Pritisnite gumb za oslobađanje magnetne kopče za rame (D) dok povlačite kopču (E).

**NE SKIDAJTE** nosiljku dok je dijete u njoj.

## Nošenje bebe okrenute prema osobi koja je nosi:

Dijete starije od 4 mjeseca • 6,5 kg do 14 kg (14 lb. do 30 lb.)

**VAŽNO:** Podešavanje otvora za noge **MORA SE** koristiti za djecu koja imaju manje od 7 kg (15 lb.) radi smanjivanja veličine otvora za noge i sprječavanje klizanja bez štipanja ili struganja djetetove noge.

- 13 - Gumbi za podešavanje sjedalice za novorođenče nisu potrebni za nošenje bebe okrenute prema osobi koja je nosi.
- 14 - Gurnite svoju glavu kroz otvor tako da se kopča za podešavanje trake za ramena (A) smjesti na vašu leđa. Namjestite kopču, klizače za podešavanje trake za ramena (B) i trake za podešavanje duljine ramena (C) na udoban položaj.  
**Savjet** Ako je moguće, zamolite drugu osobu da vam pomogne radi jednostavnijeg namještanja.
- 15 - Pričvrstite kopču za oslonac na donjem dijelu leđa i prilagodite kako bi vam nosiljka čvrsto pristajala oko struka.
- 16 - Stavite dijete u nosiljku okrenuto prema sebi i čvrsto ga privinite na svoje tijelo držeći ga jednom rukom. Drugom rukom pričvrstite magnetne kopče za ramena, jednu po jednu.  
**Savjet** Preporučuje se da sjednete dok pričvršćujete dijete u nosiljci jer tako imate bolju kontrolu.
- 17 - Pričvrstite kopče za noge i prilagodite na odgovarajuću veličinu.
- 18 - Neobavezno: namotajte neiskorištenu duljinu traka za podešavanje. Učvrstite kolut omotavši malu elastičnu traku oko njega.
- 19 - Za manju djecu, pritegnite trake tako da je dijete smješteno tako visoko da je moguće poljubiti ga na vrhu glave.
- 20 - Nosiljka je spremna za korištenje i nošenje bebe okrenute prema osobi koja je nosi. Provjerite jesu li djetetove noge u položaju „M“ kako preporučuje Međunarodni institut za displaziju kukova.
- 21 - Kada vadite dijete, otkopčajte magnetne kopče za ramena, jednu po jednu, držeći dijete čvrsto uz sebe. Pritisnite gumb za oslobađanje magnetne kopče za rame (D) dok povlačite kopču (E).

**NE SKIDAJTE** nosiljku dok je dijete u njoj.

## Nošenje bebe okrenute u smjeru hodanja osobe koja je nosi:

Dijete starije od 6 mjeseci • 9 kg do 14 kg (19 lb. do 30 lb.)

- 22 - Gumbi za podešavanje sjedalice za novorođenče nisu potrebni za nošenje bebe okrenute u smjeru hodanja osobe koja je nosi.
- 23 - Gurnite svoju glavu kroz otvor tako da se kopča za podešavanje trake za ramena (A) smjesti na vašu leđa. Namjestite kopču, klizače za podešavanje trake za ramena (B) i trake za podešavanje duljine ramena (C) na udoban položaj.  
**Savjet** Ako je moguće, zamolite drugu osobu da vam pomogne radi jednostavnijeg namještanja.
- 24 - Pričvrstite kopču za oslonac na donjem dijelu leđa i prilagodite kako bi vam nosiljka čvrsto pristajala oko struka.
- 25 - Stavite dijete u nosiljku okrenuto od sebe i čvrsto ga privinite na svoje tijelo držeći ga jednom rukom. Drugom rukom pričvrstite magnetne kopče za ramena, jednu po jednu.  
**Savjet** Preporučuje se da sjednete dok pričvršćujete dijete u nosiljci jer tako imate bolju kontrolu.
- 26 - Pričvrstite kopče za noge i prilagodite na odgovarajuću veličinu.
- 27 - Neobavezno: namotajte neiskorištenu duljinu traka za podešavanje. Učvrstite kolut omotavši malu elastičnu traku oko njega.
- 28 - Nosiljka je spremna za korištenje i nošenje bebe okrenute u smjeru hodanja osobe koja je nosi. Provjerite jesu li djetetove noge u položaju „M“ kako preporučuje Međunarodni institut za displaziju kukova.
- 29 - Kada vadite dijete, otkopčajte magnetne kopče za ramena, jednu po jednu, držeći dijete čvrsto uz sebe. Pritisnite gumb za oslobađanje magnetne kopče za rame (D) dok povlačite kopču (E).

**NE SKIDAJTE** nosiljku dok je dijete u njoj.

---

## Nošenje bebe na leđima:

---

Dijete starije od 9 mjeseci • 11 kg do 15 kg (25 lb. do 33 lb.)

**VAŽNO:** Preporučuje se nekoliko puta vježbati postupke za nošenje djeteta u nosiljci na leđima prije no što ga isprobate s djetetom.

Dijete **NIKADA ne smije biti** okrenuto od vas (prema van) dok ga nosite na leđima.

- 30- Počnite s djetetom u nosiljci okrenutim prema sebi i pravilno vezanim (pogledajte na str. 156).
- 31 - Jednu po jednu, opustite obje trake za rame.
- 32 - Pridržavajući lijevom rukom dijete, kliznite desnu ruku ispod trake za ramena.
- 33 - Kliznite lijevu ruku ispod lijeve trake za podešavanje duljine za ramena.
- 34 - Nosiljku treba objesiti za jednu traku preko svog lijevog ramena, a dijete treba prihvatiti desnom rukom na svoj desni bok. Desnom rukom pridržavajući dijete na svojem boku, lijevom rukom zaokružite uokolo traku za struk i trake za ramena.
- 35 - Lijevo rukom držite dijete na svojim leđima i provucite svoju desnu ruku prema gore kroz desnu traku za rame.
- 36 - Desnom rukom držite dijete i provucite svoju lijevu ruku kroz lijevu traku za rame.
- 37 - Povucite dolje trake za podešavanje duljine za ramena kako biste ih učvrstili.
- 38 - Namjestite kopču za podešavanje trake za ramena tako da je dobro pričvršćena.
- 39 - **PROVJERITE** jesu li sve kopče i pritiskači pričvršćeni kako biste se uvjerali u čvrst i siguran smještaj. Nosiljka je spremna za korištenje i nošenje djeteta na leđima. Provjerite jesu li djetetove noge u položaju „M“ kako preporučuje Međunarodni institut za displaziju kukova.
- 40 - Neobavezno: namotajte neiskorištenu duljinu traka za podešavanje. Učvrstite kolut omotavši malu elastičnu traku oko njega.
- 41 - Kada vadite dijete, obrnite postupke za nošenje na leđima tako da dijete bude ispred vas. Otkopčajte magnetne kopče za ramena, jednu po jednu, držeći dijete čvrsto uz sebe. Pritisnite gumb za oslobađanje magnetne kopče za rame (A) dok povlačite kopču (B).

**NE SKIDAJTE** nosiljku dok je dijete u njoj.

---

## Korištenje štitnika za privatnost i zaštitu od sunca:

---

**VAŽNO:** Provjerite da štitnik ne prekriva djetetova usta te da nije prečvrsto postavljen preko djetetove glave.

- 42- Provjerite je li oslonac za glavu u potpunosti pričvršćen i povucite štitnik za privatnost / zaštitu od sunca iz džepa na vrhu preklopa oslonca za glavu.
- 43- Pričvrstite trake štitnika za privatnost / zaštitu od sunca na pritiskač na traci za ramena na nosiljci.
- 44- Štitnik za privatnost / zaštita od sunca može se prilagoditi kako bi se pravilno smjestio tako da se pričvrsti drugom kopčom koja se nalazi na štitniku za privatnost / zaštiti od sunca.

---

## Korištenje zaštite za sva godišnja doba:

---

- 45- Odmotajte zaštitu za sva godišnja doba iz džepa na dnu nosiljke.
- 46- Pričvrstite zaštitu za sva godišnja doba tako da ga pričvrstite na gumb oslonca za glavu. Pričvrstite ga na dva gornja gumba za manju bebu.
- 47- Pričvrstite ga na dva donja gumba za veću bebu.

---

## Korištenje podbratka:

---

Prije korištenja podbratka provjerite je li oslonac za glavu preklopljen prema dolje i pričvršćen na mjestu pomoću donjih gumba oslonca za glavu.

- 48- Pohranite višak duljine trake za podešavanje kopče za rame u džep na traci kopče za rame.
- 49- Pokrijte prednji dio oslonca za glavu podbratkom i pričvrstite ga na dva gumba oslonca za glavu.
- 50- Omotajte gornje krajeve podbratka oko obje trake kopče za ramena i pričvrstite na obje strane čičak trakama.
- 51 - Podbradak je sigurno pričvršćen i spreman za upotrebu.

---

## Korištenje jastučića za trake:

---

Prije korištenja jastučića za trake provjerite je li oslonac za glavu preklopljen prema dolje i pričvršćen na mjestu pomoću donjih gumba oslonca za glavu.

- 52-** Pohranite višak duljine trake za podešavanje kopče za rame u džep na traci kopče za rame.
- 53-** Omotajte jastučiće za trake oko traka kopče za ramena i tako ih pričvrstite na gumbe na vrhu oslonca za glavu. Učvrstite zatezače s kukicom i omčom.
- 54-** Jastučići za trake sigurno su pričvršćene i spremne za upotrebu.

---

## Briga i održavanje:

---

### Čišćenje:

**Pogledajte upute** za pranje i sušenje na oznakama pričvršćenim na tekstilne obloge nosiljke. Nosiljka se MORA prati u mrežastoj zaštitnoj vrećici za osjetljivo rublje.

**NE** koristite izbjeljivač.

### Održavanje:

**Normalno je** da nakon duljeg korištenja tkanina izbledi zbog sunčeve svjetlosti te da pokazuje znakova trošenja i habanja.

**Redovito provjeravajte** pravilno funkcioniranje svih dijelova i cjeline. Ako je bilo koji dio istrošen, slomljen ili nedostaje, **PRESTANITE** koristiti ovaj proizvod.

**Istrošeni dijelovi:** Zamijenite istrošene ili oštećene dijelove. Koristite samo Joie zamjenske dijelove.

**Izderan materijal ili šavovi:** Popravite ili zamijenite izderanu tkaninu ili šavove. Koristite samo Joie zamjenske tkanine.

### Pohrana:

Kad ne koristite nosiljku, jastučiće za trake i podbratke pohranite ih u mrežastu vrećicu za pranje osjetljivog rublja.

## SL Dobrodošli pri Joie™

Čestitamo vam, da ste postali član družine Joie! Veseli nas, da bomo del vašega življenja z malčkom. Pri uporabi Joie savvy™ & savvy™ air bo vaš dojenček užival v visokokakovostni in popolnoma certificirani nosilki, ki je odobrena v skladu z evropskimi varnostnimi standardi EN 13209-2:2015 in ASTM F2236-24. Natančno preberite ta navodila in upoštevajte vse korake, da boste zagotovili udobno nošenje in najboljšo zaščito za svojega otroka.

# POMEMBNO! NATANČNO PREBERITE IN SHRANITE ZA POZNEJŠO UPORABO.

### Vsebina:

- 162 Informacije o garanciji
- 164 Opozorila
- 166 Seznam delov
- 168 Načini uporabe
- 169 Način novorojenčka z vgrajeno podlogo za novorojenčka
- 170 Način dojenčka z usmerjenostjo navznoter
- 171 Način dojenčka z usmerjenostjo navzven
- 172 Način nošenja dojenčka na hrbtu
- 173 Uporaba ščitnika za zasebnost in zaščite pred soncem
- 173 Uporaba ščitnika za vse letne čase
- 173 Uporaba slinčica
- 174 Uporaba prevlek za ramenska pasova
- 174 Nega in vzdrževanje

### Zahteve pri uporabi za otroke

Ta nosilka enota je primerna za uporabo pri otrocih, ki izpolnjujejo naslednje zahteve:

Teža: 3,5 kg do 15 kg  
Višina: najmanj 51 cm

## Pomembno:

### Registracija izdelka

Območje EU:

Za registracijo vašega izdelka obiščite:  
[joiebaby.com/register-your-product](http://joiebaby.com/register-your-product)

ZDA:

Vnesite spodnje podatke. Številka modela in datum proizvodnje se nahajata na etiketi na nosilki. Izpolnite vnaprej plačano registracijsko dopisnico, ki je priložena izdelku, in jo pošljite še danes. Za spletno registracijo izdelka obiščite:  
[joiebaby.com/us/register-your-product](http://joiebaby.com/us/register-your-product)

Ime modela:

Številka modela:

Datum proizvodnje:

Datum nakupa:

opravite spletno  
registracijo  
svojega izdelka



### Omejena garancija

Naše visokokakovostne izdelke smo namenoma oblikovali tako, da lahko rastejo skupaj z vašim otrokom in vašo družino. Ker stojimo za svojimi izdelki, za našo opremo velja omejena garancija po meri za vsak posamezni izdelek, z začetkom na dan nakupa. Ko stopite v stik z nami, imejte na voljo dokazilo o nakupu, številko modela in datum izdelave.

Za informacije o garanciji obiščite: [www.joiebaby.com/us](http://www.joiebaby.com/us)

### Kontakt:

**Kontaktni podatki za pomoč uporabnikom Joie Baby ZDA.**

Naslov: 70 Thousand Oaks Blvd., Morgantown, PA 19543

E-pošta: [info.us@joiebaby.com](mailto:info.us@joiebaby.com)

Telefon: 1-866-798-7866

### Allison Baby UK Ltd.

Venture Point, Towers Business Park

Rugeley, Staffordshire, WS15 1UZ

## V nujnem primeru:

V nujnem primeru ali v primeru nesreče je pomembno, da otroku takoj nudite prvo pomoč in obiščete zdravnika.

## ⚠ OPOZORILO

### NEVARNOST PADCA IN ZADUŠITVE

**NEVARNOST PADCA** - Dojenčki lahko padejo skozi široko odprtino za noge ali padejo iz nosilke. Sledite navodilom za uporabo.

- Prilagodite odprtine za noge, da se bodo dobro prilegale otrokovim nogam.
- Pred vsako uporabo se prepričajte, da so vse zaponke, pritrdilni elementi in nastavitve dobro pritrjeni.
- Bodite posebno previdni, ko se nagibate ali hodite.
- **NIKOLI** se ne upogibajte v pasu; sklanjajte se v kolenih.
- To nosilko uporabljajte le za otroke, ki tehtajo med 3,5 kg in 15 kg.

**NEVARNOST ZADUŠITVE** - Dojenčki, mlajši od 4 mesecev, se lahko v tem izdelku zadušijo, če je obraz pritisnjen tesno ob telo.

- **NE** pripnite otroka premočno ob svoje telo.
- Pustite nekaj prostora za gibanje glave.
- Otrokov obraz mora biti **VES** čas popolnoma neoviran.

## ⚠ OPOZORILO

Neupoštevanje teh opozoril in navodil lahko povzroči resne poškodbe ali smrt.

- **Pred vsako uporabo preverite, ali so vse zaponke, pritiskači, trakovi in nastavitve dobro pritrjeni.**
- **Pred vsako uporabo preverite, ali so** strgani šivi, strgani trakovi ali tkanina in poškodovane zaponke.
- **Prenehajte uporabljati nosilko**, če deli manjkajo ali so poškodovani.
- **Otrok mora biti obrnjen proti vam**, dokler ne more sam držati glave pokonci.
- **Ta otroška nosilka** je namenjena samo za odrasle osebe med hojo, stanjem ali sedenjem.
- **Ta nosilka** ni primerna za uporabo med športnimi dejavnostmi.

## ⚠ OPOZORILO

Neupoštevanje teh opozoril in navodil lahko vodi v resne telesne poškodbe ali smrt.

- **Zagotovite pravilno namestitev** otroka v izdelek, vključno z namestitvijo nog.
- **Prepričajte se, da otrokove noge** visijo vsaka na eni strani sedeža in njegove roke segajo skozi odprtine za roke.
- **Redno preverjajte**, ali je vaš otrok udobno in varno nameščen v nosilki.
- **Da bi preprečili nevarnost padca**, poskrbite, da bo vaš otrok varno nameščen v nosilki.
- **Otroka ves čas tesno držite**, dokler niso vse zaponke pravilno pritrjene.
- **Največjemu tveganju za zadušitev so izpostavljeni nedonošenčki**, dojenčki z dihalnimi težavami in dojenčki, mlajši od 4 mesecev.
- **Ko uporabljate mehko nosilko**, nadzorujte svojega otroka.
- **Za dojenčke z nizko porodno težo** in otroke z zdravstvenimi težavami se pred uporabo izdelka posvetujte z zdravstvenim delavcem.
- **Zavedajte se nevarnosti** v domačem okolju, npr. virov toplote, razlitja vročih napitkov.
- **NE** uporabljajte te mehke nosilke, če uporabljate srčni spodbujevalnik, saj lahko magnetne zaponke motijo srčni spodbujevalnik.
- **NIKOLI** ne uporabljajte mehke nosilke, če sta ravnotežje ali gibljivost oslABLJENA zaradi vadbe, zaspanosti ali zdravstvenih težav.
- **NIKOLI** ne uporabljajte mehke nosilke med dejavnostmi, kot sta kuhanje in čiščenje, ki vključujejo vir toplote ali izpostavljenost kemikalijam.
- **NIKOLI** ne nosite mehke nosilke med vožnjo ali kot sopotnik v motornem vozilu.
- **NIKOLI** ne ležite ali spite z dojenčkom v nosilki.
- **Bodite previdni**, ko se sklanjate ali nagibate naprej ali vstran.
- **Vaše gibanje in gibanje otroka lahko** negativno vplivata na vaše ravnotežje.

## Seznam delov:

Prepričajte se, da noben del ne manjka. Nekatere funkcije so odvisne od modela. Če kar koli manjka, se obrnite na Joie službo za pomoč strankam.

- 1 Magnetne ramenske zaponke
- 2 Gumbi za sprostitev magnetne ramenske zaponke
- 3 Opora za glavo
- 4 Gumbi opore za glavo
- 5 Gumbi za nastavitev odprtine za noge
- 6 Zaponke za noge
- 7 Zanka za gumb za nastavitev sedeža za novorojenčka
- 8 Ščitnik za zasebnost in žep za zaščito pred soncem
- 9 Gumbi za nastavitev sedeža za novorojenčka
- 10 Žep ščitnika za vse letne čase
- 11 Pritiskači za ščitnik za zasebnost in zaščito pred soncem
- 12 Zaponka za nastavitev ramenskega pasu
- 13 Drsniki za nastavitev ramenskega pasu
- 14 Trakovi za nastavitev dolžine ramen
- 15 Zaponka za ledveno oporo
- 16 Slinček (x2)
- 17 Prevleka za ramenski pas (x2)

## Seznam delov:

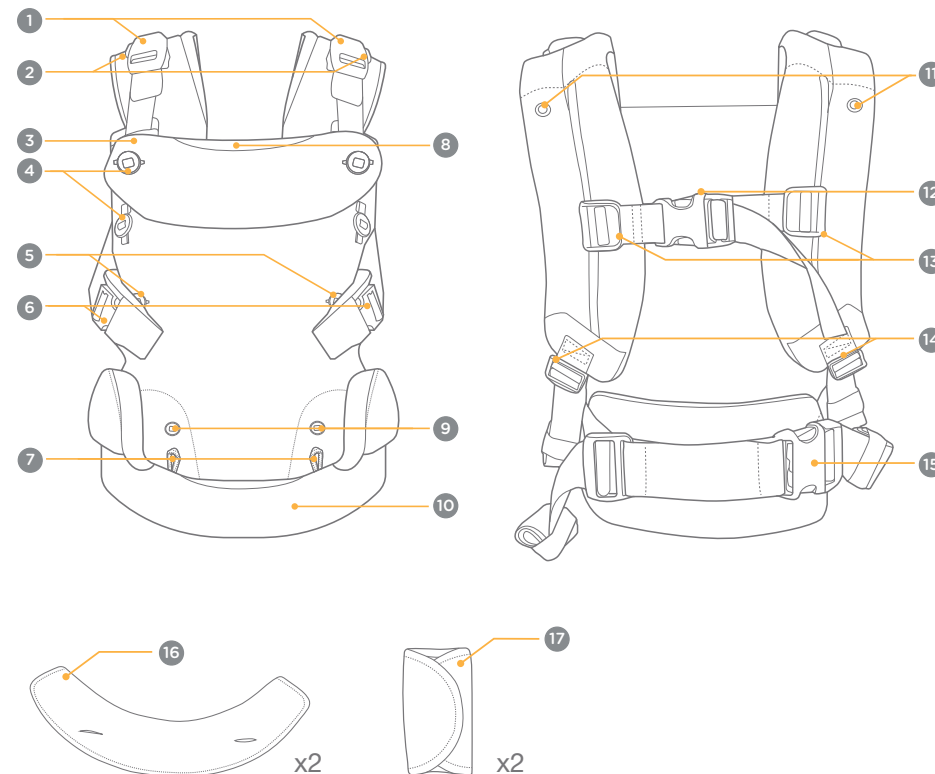

## Načini uporabe:

- 1 - Ta nosilec ima štiri načine uporabe. Za zagotovitev varnosti vašega otroka upoštevajte zahteve glede starosti in teže skupaj z navodili za uporabo za vsakega izmed načinov.

**POMEMBNO:** NE uporabljajte nosilke za novorojenčke, ki tehtajo manj kot 3,5 kg ali so manjši od 51 cm.

### Ergonomski položaj otroka

#### Zdravo za kolke

Za zdravo nošenje dojenčka morajo biti otrokova stegna podprta od kolka do kolenskega sklepa. Takšno ergonomsko sedenje "v obliki črke M" zmanjšuje sile na kolčni sklep. Nikoli ne silite otrokovih nog v položaj, ki ga ni preprosto doseči. (Glejte slike 11, 20, 28 ali 39 za več podrobnosti.)

#### Zdravo za hrbtenico

Za nošenje otroka, ki je zdravo za hrbtenico, je potrebna ustrezna podpora.

Otrokovi hrbtenici je treba omogočiti, da naravno oblikuje črko C. Otroka nikoli ne silite v položaj, ki ga ni mogoče zlahka doseči.

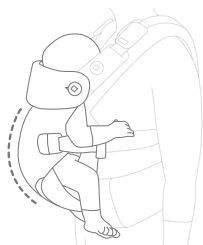

## Način novorojenčka z vgrajenim sedežem za novorojenčka:

Od rojstva do 4 mesecev • 3,5 kg do 6.5 kg • najmanj 51 cm

**POMEMBNO:** Otrok naj bo nameščen blizu vas in visoko na vašem telesu.

Otrokov obraz naj vam bo ves čas viden.

Uporabite oporo za glavo za otroke, ki tehtajo 3,5–6,5 kg.

Dojenčkova glava mora biti podprta, dokler otrok nima dobrega nadzora nad glavo (približno 4 mesece starosti).

Gumbe za nastavitev odprtine za noge **MORATE** uporabljati za otroke, manjše od 7 kg, da zmanjšate velikost odprtine za noge in preprečite drsenje, ne da bi otrokovo nogo stisnili ali odrgnili.

- 2 - Zanke gumbov za nastavitev sedeža za novorojenčka ovijte okoli gumbov za nastavitev sedeža za novorojenčka.
  - 3 - Zapnite gumbe za nastavitev odprtine za noge na najmanjšo udobno velikost.
  - 4 - Pripnite dva zgornja gumba za podporo za glavo, da uporabite oporo za glavo.
  - 5 - Vstavite svojo glavo skozi odprtino tako, da zaponka za nastavitev naramnic (A) pristane na vašem hrbtu. Nastavite zaponko, drsnike za nastavitev ramenskega pasu (B) in naramnice za nastavitev dolžine ramen (C) v udoben položaj.
- Nasvet** Za lažje prilagoditve naj vam pomaga druga oseba.
- 6 - Zapnite zaponko ledvene opore in jo prilagodite, da se bo tesno prilegala vašemu pasu.
  - 7 - Otroka položite v nosilko in ga z eno roko tesno držite ob sebi. Z drugo roko držite otroka za drugo zapnite magnetne ramenske zaponke.

**Nasvet** Priporočljivo je, da sedite, medtem ko je vaš otrok pritrjen v nosilki, saj to omogoča boljši nadzor.

- 8 - Zapnite zaponke za noge in jih prilagodite na ustrezno velikost.
- 9 - Izbirno: zvijte neuporabljeno dolžino trakov za prilagajanje dolžine. Zvitek pritrdite tako, da okoli njega ovijete majhno elastično zanko.
- 10 - Pri manjših otrocih zategnite trakove, tako da je otrok nameščen na takšni višini, da ga lahko poljubite na vrh glave.
- 11 - Nosilka je pripravljena za uporabo v načinu za novorojenčka z integriranim sedežem za novorojenčka. Poskrbite, da bodo otrokove noge padle v položaj "v obliki črke M", kot priporoča Mednarodni inštitut za displazijo kolkov.
- 12 - Ko želite otroka sneti, odprite magnetne zaponke za ramena eno za drugo, medtem ko otroka držite tesno ob sebi. Pritisnite magnetni gumb za sprostitev ramenske zaponke (D), medtem ko zaponko potegnete stran (E).

**NE** odstranjujte nosilke, ko je otrok še pripet v njej.

## Način dojenčka z usmerjenostjo navznoter:

4+ mesecev • 6,5 kg do 14 kg

**POMEMBNO:** Gumbe za nastavitev odprtine za noge **MORATE** uporabljati za otroke, manjše od 7 kg, da zmanjšate velikost odprtine za noge in preprečite drsenje, ne da bi otrokovo nogo stisnili ali odrgnili.

- 13** - Gumbi za nastavitev sedeža za novorojenčka niso potrebni za način, da je otrok obrnjen navznoter.
- 14** - Vstavite svojo glavo skozi odprtino tako, da zaponka za nastavitev naramnic (A) pristane na vašem hrbtu. Nastavite zaponko, drsnike za nastavitev ramenskega pasu (B) in naramnice za nastavitev dolžine ramen (C) v udoben položaj.

**Nasvet** Za lažje prilagoditve naj vam pomaga druga oseba.

- 15** - Zapnite zaponko ledvene opore in jo prilagodite, da se bo tesno prilegala vašemu pasu.
- 16** - Otroka položite v nosilko, obrnjenega proti vam, in ga z eno roko tesno držite ob sebi. Z drugo roko eno za drugo zapnite magnetne ramenske zaponke.

**Nasvet** Priporočljivo je, da sedite, medtem ko je vaš otrok pritrjen v nosilki, saj to omogoča boljši nadzor.

- 17** - Zapnite zaponke za noge in jih prilagodite na ustrezno velikost.
- 18** - Izbirno: zvijte neuporabljeno dolžino trakov za prilagajanje dolžine. Zvitek pritrdite tako, da okoli njega ovijete majhno elastično zanko.
- 19** - Pri manjših otrocih zategnite trakove, tako da je otrok nameščen na takšni višini, da ga lahko poljubite na vrh glave.
- 20** - Nosilka je pripravljena za uporabo v načinu dojenčka z usmerjenostjo navznoter. Poskrbite, da bodo otrokove noge padle v položaj "v obliki črke M", kot priporoča Mednarodni inštitut za displazijo kolkov.
- 21** - Ko želite otroka sneti, odprite magnetne zaponke za ramena eno za drugo, medtem ko otroka držite tesno ob sebi. Pritisnite magnetni gumb za sprostitev ramenske zaponke (D), medtem ko zaponko potegneta stran (E).

**NE** odstranjujte nosilke, ko je otrok še pripet v njej.

## Način dojenčka z usmerjenostjo navzven:

6+ mesecev • 9 kg do 14 kg

- 22** - Gumbi za nastavitev sedeža za novorojenčka niso potrebni za način, ko je otrok obrnjen navzven.
- 23** - Vstavite svojo glavo skozi odprtino tako, da zaponka za nastavitev naramnic (A) pristane na vašem hrbtu. Nastavite zaponko, drsnike za nastavitev ramenskega pasu (B) in naramnice za nastavitev dolžine ramen (C) v udoben položaj.

**Nasvet** Za lažje prilagoditve naj vam pomaga druga oseba.

- 24** - Zapnite zaponko ledvene opore in jo prilagodite, da se bo tesno prilegala vašemu pasu.
- 25** - Otroka položite v nosilko, obrnjenega stran od vas, in ga z eno roko tesno držite ob sebi. Z drugo roko eno za drugo zapnite magnetne ramenske zaponke.

**Nasvet** Priporočljivo je, da sedite, medtem ko je vaš otrok pritrjen v nosilki, saj to omogoča boljši nadzor.

- 26** - Zapnite zaponke za noge in jih prilagodite na ustrezno velikost.
- 27** - Izbirno: zvijte neuporabljeno dolžino trakov za prilagajanje dolžine. Zvitek pritrdite tako, da okoli njega ovijete majhno elastično zanko.
- 28** - Nosilka je pripravljena za uporabo v načinu dojenčka z usmerjenostjo navzven. Poskrbite, da bodo otrokove noge padle v položaj "v obliki črke M", kot priporoča Mednarodni inštitut za displazijo kolkov.
- 29** - Ko želite otroka sneti, odprite magnetne zaponke za ramena eno za drugo, medtem ko otroka držite tesno ob sebi. Pritisnite magnetni gumb za sprostitev ramenske zaponke (D), medtem ko zaponko potegneta stran (E).

**NE** odstranjujte nosilke, ko je otrok še pripet v njej.

---

## Način nošenja dojenčka na hrbtu:

---

9+ mesecev • 11 kg do 15 kg

**POMEMBNO:** Priporočljivo je, da hojo v načinu nošenja na hrbtu nekajkrat vadite brez otroka v nosilki, preden to poskusite z otrokom.

Otrok ne sme biti NIKOLI obrnjen navzven v načinu nošenja na hrbtu.

- 30- Začnite tako, da je vaš otrok v nosilki obrnjen navznoter in pravilno pripet (glejte str. 170).
- 31 - Enega za drugim zrahljajte oba ramenska pasova.
- 32- Z levo roko objemite otroka, desno roko pa izvlecite iz naramnice.
- 33- Potisnite levo roko pod levi ramenski trak za nastavitev dolžine.
- 34- Nosilka mora biti obešena z enim trakom čez levo ramo, otroka pa morate z desno roko držati ob desnem boku. Z desno roko pritrdite otroka na bok, z levo roko zdrsnete pas in naramnice naokrog.
- 35- Otroka držite ob hrbtu z levo roko in sezite z desno roko skozi desni naramni pas.
- 36- Otroka držite z desno roko, z levo roko pa sezite skozi levi naramni pas.
- 37- Potegnite trakove za nastavitev dolžine ramen navzdol, da jih zategnete za tesno prileganje.
- 38- Prilagodite zaponko za nastavitev ramenskega pasu za tesno prileganje.
- 39- **PREVERITE**, ali so vse zaponke in pritiskači pritrjeni za varno prileganje. Nosilka je pripravljena za uporabo v načinu nošenja na hrbtu. Poskrbite, da bodo otrokove noge padle v položaj "v obliki črke M", kot priporoča Mednarodni inštitut za displazijo kolkov.
- 40 - Izbirno: zvijte neuporabljeno dolžino trakov za prilagajanje dolžine. Zvitek pritrdite tako, da okoli njega ovijete majhno elastično zanko.
- 41 - Ko odstranjujete otroka, obrnite korake za način nošenja na hrbtu, tako da je otrok pred vami. Odpnite magnetne zaponke za ramena, eno za drugo, medtem ko otroka tesno držite ob sebi. Pritisnite magnetni gumb za sprostitev ramenske zaponke (A), medtem ko povlečete zaponko stran (B).  
**NE** odstranjujte nosilke, ko je otrok še pripet v njej.

---

## Uporaba ščitnika za zasebnost in zaščite pred soncem:

---

**POMEMBNO:** Prepričajte se, da ščitnik za zasebnost ne prekriva otrokovih ust ali da ni pretesno pritrjen čez glavo.

- 42- Prepričajte se, da je opora za glavo dobro pritrjena, in izvlecite ščitnik za zasebnost/zaščito pred soncem iz žepa na vrhu zavihka opore za glavo.
- 43- Trakove ščitnika za zasebnost/zaščito pred soncem pritrdite na pritiskače na naramnicah.
- 44- Ščitnik za zasebnost/zaščito pred soncem je mogoče prilagoditi tako, da se ustrezno prilega, tako da ga pritrdite na drug pritiskač, ki se nahaja na ščitniku za zasebnost/zaščito pred soncem.

---

## Uporaba ščitnika za vse letne čase:

---

- 45- Odvijte ščitnik za vse letne čase iz žepa na dnu nosilke.
- 46- Pritrdite ščitnik za vse letne čase, tako da ga pritrdite na gumbe na opori za glavo.  
Če je otrok manjši, ga pripnite na zgornja dva gumba.
- 47- Pri večjem dojenčku ga pripnite na dva spodnja gumba.

---

## Uporaba slinčeka:

---

Pred uporabo slinčeka se prepričajte, da je opora za glavo zložena in pritrjena na svoje mesto s spodnjimi gumbi opore za glavo.

- 48- Dodatno dolžino traku za nastavitev ramen shranite v žep na traku ramenske zaponke.
- 49- Pokrijte sprednji del opore za glavo s slinčkom, tako da ga pritrdite na dva gumba na opori za glavo.
- 50- Zgornje zavihke slinčeka ovijte okoli obeh naramnih trakov in zapnite ježke.
- 51 - Slinček je popolnoma pritrjen in pripravljen za uporabo.

---

## Uporaba prevlek za ramenska pasova:

---

Preden uporabite prevleke za ramenske pasove, se prepričajte, da je opora za glavo zložena in pritrjena na svoje mesto s spodnjimi gumbi opore za glavo.

- 52** - Dodatno dolžino traku za nastavitev ramen shranite v žep na traku ramenske zaponke.
- 53** - Prevleke za ramenski pas ovijte okoli trakov ramenskih zaponk in jih pritrdite na zgornje gumbe za oporo glave. Pritrdite kavelj in zanke.
- 54** - Prevleki za ramenska pasova sta popolnoma pritrjeni in pripravljene za uporabo.

---

## Nega in vzdrževanje:

---

### Čiščenje:

**Za navodila glede pranja in sušenja** glejte etiketo za vzdrževanje na tekstilu. Nosilko perite v mreži za pranje perila.

**NE** uporabljajte belila.

### Vzdrževanje:

**Običajno je**, da tkanina zbledi na sončni svetlobi in je po dolgotrajni uporabi videti nekoliko obrabljena.

**Redno preverjajte**, ali vse deluje pravilno. Če so katerikoli deli raztrgani, zlomljeni ali manjkajo, **PRENEHAJTE** uporabljati ta izdelek.

**Obrabljeni deli:** Zamenjajte vse obrabljene ali poškodovane dele. Uporabljajte samo nadomestne dele Joie.

**Raztrgan material ali šiv:** Popravite ali zamenjajte strgano blago ali šive. Uporabljajte samo nadomestne tkanine Joie.

### Shranjevanje:

Nosilka, prevleki za ramenska pasova in slinček shranjujte v mrežasti vrečki za perilo, ko jih ne uporabljate.

## RU Вас приветствует компания Joie™!

Поздравляем — вы стали частью семьи Joie! Мы рады быть полезны вам и вашему малышу. Joie savvy™ и savvy™ air — это высококачественный детский рюкзак-переноска, сертифицированный по европейским стандартам безопасности EN 13209-2:2015 и ASTM F2236-24. Внимательно прочтите настоящее руководство и выполняйте все рекомендации для комфортной эксплуатации и максимальной безопасности ребенка.

# ВАЖНО! ВНИМАТЕЛЬНО ПРОЧТИТЕ И СОХРАНИТЕ НА БУДУЩЕЕ.

### Содержание:

- 176 Информация о гарантии
- 178 Предупреждения
- 180 Спецификация деталей
- 182 Режимы использования
- 183 Режим для новорожденных с встроенным сиденьем для новорожденных
- 184 Режим "лицом к себе"
- 185 Режим "лицом от себя"
- 186 Режим рюкзака
- 187 Использование козырька от солнца
- 187 Использование всепогодного козырька
- 187 Использование слюнявчика
- 188 Использование накладок для ремней
- 188 Обслуживание и уход

### Требования к росту, весу и возрасту ребенка

Рюкзак-переноска предназначен для детей, отвечающих следующим требованиям.

Вес: от 3,5 до 15 кг.

Рост: не менее 51 см.

## Важно!

### Регистрация изделия

Европейские регионы:

Для регистрации изделия посетите веб-сайт: [joiebaby.com/register-your-product](http://joiebaby.com/register-your-product)

США:

Укажите информацию ниже. Номер модели и дата изготовления указаны на этикетке, прикрепленной к рюкзаку-переноске. Заполните оплаченную регистрационную почтовую открытку, прикрепленную к изделию, и отправьте почтой сегодня. Для регистрации изделия онлайн посетите веб-сайт: [joiebaby.com/us/register-your-product](http://joiebaby.com/us/register-your-product)

Наименование модели: \_\_\_\_\_

Номер модели: \_\_\_\_\_

Дата изготовления: \_\_\_\_\_

Дата покупки: \_\_\_\_\_

регистрация  
изделия онлайн



### Ограниченная гарантия

Мы специально разрабатываем наши высококачественные изделия так, чтобы они росли вместе с вашим ребенком и вашей семьей. Мы гарантируем качество своих изделий, и поэтому на механизмы наших устройств предоставляется ограниченная гарантия клиента, начиная с момента их покупки. Обращаясь к нам, предъявите кассовый чек и сообщите номер модели и дату изготовления.

Для просмотра сведений о гарантии посетите веб-сайт: [www.joiebaby.com/us](http://www.joiebaby.com/us)

### Контактные данные:

**Служба поддержки потребителей Joie Baby США Контактные данные**

Адрес: 70 Thousand Oaks Blvd., Morgantown, PA 19543

Эл. почта: [info.us@joiebaby.com](mailto:info.us@joiebaby.com)

Телефон: 1-866-798-7866

### Allison Baby UK Ltd.

Venture Point, Towers Business Park

Rugeley, Staffordshire, WS15 1UZ (Великобритания)

## Экстренные ситуации:

В случае чрезвычайного происшествия или несчастного случая следует незамедлительно оказать ребенку первую помощь и обратиться к врачу.

## ⚠ ВНИМАНИЕ

### РИСК ПАДЕНИЯ И УДУШЕНИЯ

**РИСК ПАДЕНИЯ** - Дети могут выпасть из рюкзака-переноски или выскользнуть через широкое отверстие для ножек. Соблюдайте инструкции по эксплуатации.

- Отрегулируйте отверстия для ножек, чтобы ткань плотно охватывала ножки ребенка.
- Перед каждым использованием проверяйте надежность крепления всех пряжек, застежек и регуляторов.
- Будьте особенно осторожны при наклонах и ходьбе.
- **КАТЕГОРИЧЕСКИ ЗАПРЕЩЕНО** сгибать талию, сгибайте колени.
- Данный рюкзак-переноска предназначен для детей весом от 3,5 до 15 кг.

**РИСК УДУШЕНИЯ** - Ребенок младше 4 месяцев может задохнуться в данном изделии, если будет сильно прижат лицом к вашему телу.

- **НЕ** пристегивайте к себе ребенка слишком плотно.
- Оставляйте пространство для движения головы.
- Следите за тем, чтобы никакие предметы не закрывали **ЛИЦО** ребенка.

## ⚠ ВНИМАНИЕ

Несоблюдение этих предупреждений и инструкций может привести к причинению серьезного вреда здоровью ребенка или летальному исходу.

- **Перед каждым использованием проверяйте надежность крепления всех пряжек, застежек, ремней и регуляторов.**
- **Перед каждым использованием проверяйте изделие на наличие разрывов швов, ремней или тканевых деталей и повреждений креплений.**
- **Прекратите использование рюкзака-переноски, если какие-либо из его деталей повреждены или отсутствуют.**
- **Ребенок должен располагаться лицом к вам, пока не научится самостоятельно держать голову.**
- **Данный рюкзак-переноска** предназначен для использования взрослыми людьми при ходьбе, стоя или сидя.
- **Данный рюкзак-переноска** не предназначен для использования во время занятий спортом.

## ⚠ ВНИМАНИЕ

Несоблюдение этих предупреждений и инструкций может повлечь за собой тяжелые травмы или смерть.

- **Следите за правильным размещением ребенка в изделии, включая положение ног.**
- **Ноги ребенка** должны располагаться с обеих сторон сиденья, а руки должны проходить в отверстия для рук.
- **Регулярно проверяйте**, чтобы ребенок удобно сидел и был надежно зафиксирован в рюкзаке-переноске.
- **Во избежание падений** ребенок должен быть хорошо зафиксирован в рюкзаке-переноске.
- **Крепко держите ребенка** до тех пор, пока не застегнете все пряжки.
- **Недоношенные дети**, дети с респираторными патологиями и дети младше 4 месяцев наиболее подвержены риску удушья.
- **При использовании мягкой переноски** следите за ребенком.
- **Перед использованием изделия для переноски детей, имеющих низкий вес при рождении** или страдающих врожденными патологиями, следует проконсультироваться с врачом.
- **Помните о факторах риска** в быту, например источниках тепла, вероятности разлива горячих напитков.
- **ЗАПРЕЩАЕТСЯ** использовать мягкую переноску, если вы используете кардиостимулятор, поскольку магнитные пряжки могут нарушить его работу.
- **КАТЕГОРИЧЕСКИ ЗАПРЕЩАЕТСЯ** использовать мягкую переноску в случае нарушения равновесия или подвижности в результате тренировки, сонливости или каких-либо заболеваний.
- **КАТЕГОРИЧЕСКИ ЗАПРЕЩАЕТСЯ** использовать мягкую переноску при выполнении таких занятий, как приготовление пищи или уборка, связанных с использованием источников тепла или химических веществ.
- **КАТЕГОРИЧЕСКИ ЗАПРЕЩАЕТСЯ** надевать мягкую переноску водителям и пассажирам автотранспортных средств.
- **КАТЕГОРИЧЕСКИ ЗАПРЕЩАЕТСЯ** ложиться или спать, держа ребенка в рюкзаке-переноске.
- **Соблюдайте осторожность** при наклонах вперед, назад или в стороны.
- **Ваши движения** или движения ребенка могут серьезно нарушить ваше равновесие.

## Спецификация деталей:

Убедитесь в наличии всех деталей. Некоторые элементы могут отличаться у различных моделей. В случае отсутствия какой-либо из деталей обратитесь в Службу поддержки потребителей Joie.

- 1 Магнитные плечевые пряжки
- 2 Кнопки фиксации магнитных плечевых пряжек
- 3 Подголовник
- 4 Кнопки подголовника
- 5 Кнопки регулировки отверстия для ножек
- 6 Пряжки для ножек
- 7 Крючки кнопки регулировки сиденья для новорожденных
- 8 Карман козырька от солнца
- 9 Кнопки регулировки сиденья для новорожденных
- 10 Карман для всесезонного козырька
- 11 Застежки козырька от солнца
- 12 Пряжка регулятора плечевых ремней
- 13 Регуляторы плечевых ремней
- 14 Регуляторы длины плечевого ремня
- 15 Пряжка опоры для поясницы
- 16 Слюнявчик (2 шт.)
- 17 Накладки для ремней (2 шт.)

## Спецификация деталей:

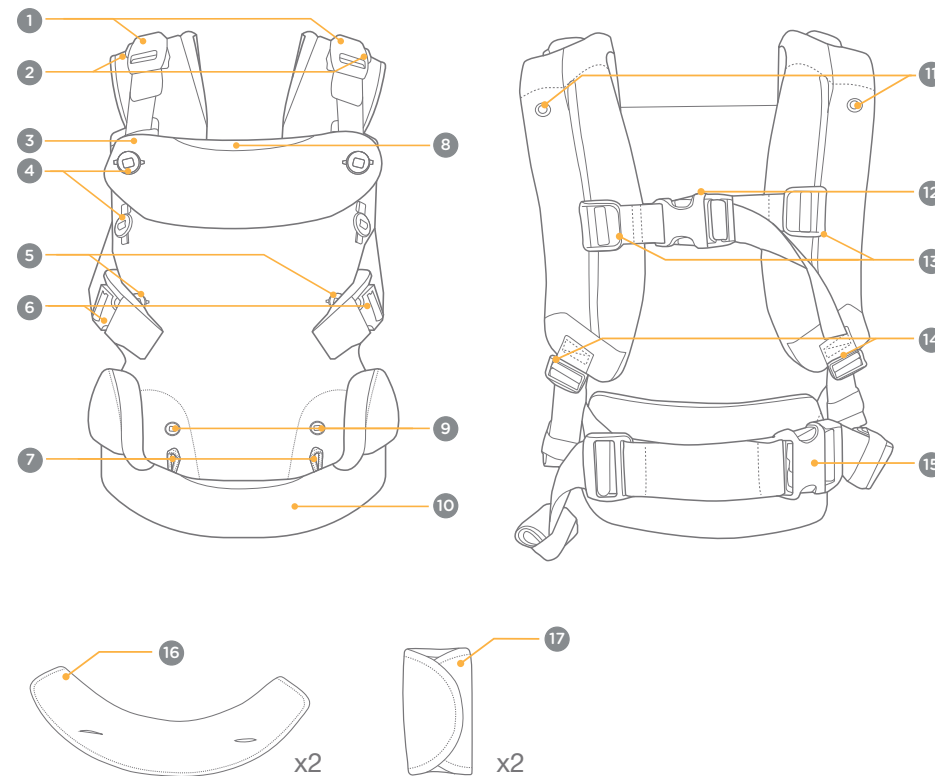

## Режимы использования:

- 1 - Данный рюкзак-переноска имеет четыре режима использования. Для обеспечения безопасности вашего ребенка просим вас соблюдать требования по росту и весу, а также инструкции по использованию для каждого режима.

**ВАЖНО! ЗАПРЕЩАЕТСЯ** использовать рюкзак-переноску для новорожденных детей весом менее 3,5 кг и ростом менее 51 см.

### Эргономичное размещение ребенка

#### Безопасность для тазобедренных суставов

Для здоровья тазобедренных суставов важно при переноске ребенка обеспечить опору ножки от бедренного до коленного сустава. Эргономичное сиденье в форме буквы "М" уменьшает нагрузку на тазобедренный сустав. Запрещается размещать ножки ребенка в труднодоступном положении. (Подробные сведения см. на рис. 11, 20, 28 и 39.)

#### Безопасность для позвоночника

Чтобы обеспечить безопасность для позвоночника ребенка при переноске требуется надлежащая опора.

Позвоночник ребенка должен принимать естественное "С"-образное положение. Запрещается усаживать ребенка в труднодоступном положении.

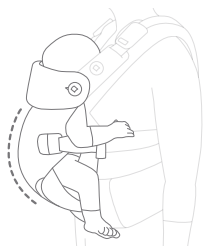

## Режим для новорожденных с встроенным сиденьем для новорожденных:

**С рождения до 4 месяцев • от 3,5 до 6,5 кг • не менее 51 см**

**ВАЖНО!** Ребенок должен быть плотно прижат к верхней части вашего тела.

Вам должно быть видно лицо ребенка.

Для детей весом 3,5-6,5 кг следует использовать подголовник.

Голову ребенка следует поддерживать, пока он не научится хорошо ее держать (примерно в возрасте 4 месяцев).

Кнопки регулировки отверстия для ножек **СЛЕДУЕТ** использовать для детей весом менее 7 кг, чтобы уменьшить размер отверстия для ножек и избежать выскальзывания, не зажимая и не натирая ножки ребенка.

- 2 - Оберните крючки кнопки регулировки сиденья для новорожденных вокруг кнопок регулировки сиденья для новорожденных.
  - 3 - Закрепите кнопку регулировки отверстия для ножек, выбрав минимальный удобный размер.
  - 4 - Застегните две верхние кнопки на подголовнике, чтобы использовать подголовник.
  - 5 - Вставьте голову в отверстие так, чтобы пряжка регулятора плечевых ремней (А) оказалась у вас на спине. Отрегулируйте пряжку, регуляторы плечевых ремней (А) и регуляторы длины плечевого ремня (С) в удобном положении.
- Совет** Для удобства регулировки обратитесь за помощью ко второму человеку.
- 6 - Застегните пряжку опоры для поясицы и отрегулируйте ее размер по талии.
  - 7 - Поместите ребенка в рюкзак-переноску и плотно прижмите к себе одной рукой. Второй рукой застегните поочередно магнитные пряжки на плечевых ремнях.
- Совет** Пристегивать ребенка в рюкзаке-переноске рекомендуется сидя, так вы лучше контролируете ситуацию.
- 8 - Застегните пряжки для ножек и отрегулируйте их по размеру.
  - 9 - Дополнительно: сверните лишнюю часть регулировочных ремней. Закрепите рулон, обернув вокруг него маленькую эластичную петлю.
  - 10 - Для маленьких детей затяните ремни так, чтобы ребенок находился на такой высоте, при которой вы сможете поцеловать его в макушку.
  - 11 - Рюкзак-переноска готов к использованию в режиме для новорожденных с встроенным сиденьем для новорожденных. Убедитесь, что ножки ребенка находятся в положении "М", рекомендованном Международным институтом дисплазии тазобедренного сустава.
  - 12 - Доставая ребенка, поочередно расстегните магнитные плечевые пряжки, хорошо прижимая ребенка к себе. Нажмите на кнопку фиксации магнитных плечевых пряжек (D) и расстегните пряжку (E).

**ЗАПРЕЩАЕТСЯ** снимать рюкзак-переноску, когда в нем находится ребенок.

## Режим "лицом к себе":

4+ месяцев • от 6,5 до 14 кг

**ВАЖНО!** Кнопки регулировки отверстия для ножек **СЛЕДУЕТ** использовать для детей весом менее 7 кг, чтобы уменьшить размер отверстия для ножек и избежать выскальзывания, не зажимая и не натирая ножки ребенка.

- 13** - В режиме "лицом к себе" использование кнопок регулировки сиденья для новорожденных не требуется.
- 14** - Вставьте голову в отверстие так, чтобы пряжка регулятора плечевых ремней (А) оказалась у вас на спине. Отрегулируйте пряжку, регуляторы плечевых ремней (А) и регуляторы длины плечевого ремня (С) в удобном положении.
- Совет** Для удобства регулировки обратитесь за помощью ко второму человеку.
- 15** - Застегните пряжку опоры для поясицы и отрегулируйте ее размер по талии.
- 16** - Поместите ребенка в рюкзак-переноску лицом к себе и плотно прижмите к себе одной рукой. Второй рукой застегните поочередно магнитные пряжки на плечевых ремнях.
- Совет** Пристегивать ребенка в рюкзаке-переноске рекомендуется сидя, так вы лучше контролируете ситуацию.
- 17** - Застегните пряжки для ножек и отрегулируйте их по размеру.
- 18** - Дополнительно: сверните лишнюю часть регулировочных ремней. Закрепите рулон, обернув вокруг него маленькую эластичную петлю.
- 19** - Для маленьких детей затяните ремни так, чтобы ребенок находился на такой высоте, при которой вы сможете поцеловать его в макушку.
- 20** - Рюкзак-переноска готов к использованию в режиме "лицом к себе". Убедитесь, что ножки ребенка находятся в положении "М", рекомендованном Международным институтом дисплазии тазобедренного сустава.
- 21** - Доставая ребенка, поочередно расстегните магнитные плечевые пряжки, хорошо прижимая ребенка к себе. Нажмите на кнопку фиксации магнитных плечевых пряжек (D) и расстегните пряжку (E).

**ЗАПРЕЩАЕТСЯ** снимать рюкзак-переноску, когда в нем находится ребенок.

## Режим "лицом от себя":

6+ месяцев • от 9 до 14 кг

- 22** - В режиме "лицом от себя" использование кнопок регулировки сиденья для новорожденных не требуется.
- 23** - Вставьте голову в отверстие так, чтобы пряжка регулятора плечевых ремней (А) оказалась у вас на спине. Отрегулируйте пряжку, регуляторы плечевых ремней (А) и регуляторы длины плечевого ремня (С) в удобном положении.
- Совет** Для удобства регулировки обратитесь за помощью ко второму человеку.
- 24** - Застегните пряжку опоры для поясицы и отрегулируйте ее размер по талии.
- 25** - Поместите ребенка в рюкзак-переноску лицом от себя и плотно прижмите к себе одной рукой. Второй рукой застегните поочередно магнитные пряжки на плечевых ремнях.
- Совет** Пристегивать ребенка в рюкзаке-переноске рекомендуется сидя, так вы лучше контролируете ситуацию.
- 26** - Застегните пряжки для ножек и отрегулируйте их по размеру.
- 27** - Дополнительно: сверните лишнюю часть регулировочных ремней. Закрепите рулон, обернув вокруг него маленькую эластичную петлю.
- 28** - Рюкзак-переноска готов к использованию в режиме "лицом от себя". Убедитесь, что ножки ребенка находятся в положении "М", рекомендованном Международным институтом дисплазии тазобедренного сустава.
- 29** - Доставая ребенка, поочередно расстегните магнитные плечевые пряжки, хорошо прижимая ребенка к себе. Нажмите на кнопку фиксации магнитных плечевых пряжек (D) и расстегните пряжку (E).

**ЗАПРЕЩАЕТСЯ** снимать рюкзак-переноску, когда в нем находится ребенок.

## Режим рюкзака:

9+ месяцев • от 11 до 15 кг

**ВАЖНО!** Перед тем, как поместить ребенка в рюкзак-переноску, рекомендуется несколько раз испытать изделие в режиме рюкзака без ребенка.

**В режиме рюкзака КАТЕГОРИЧЕСКИ ЗАПРЕЩАЕТСЯ** размещать ребенка лицом от себя.

- 30 - Для начала поместите ребенка в рюкзак-переноску лицом к себе и правильно его пристегните (см. стр. 184).
- 31 - Поочередно ослабьте оба плечевых ремня.
- 32 - Обнимая ребенка левой рукой, вытащите правую руку из плечевого ремня.
- 33 - Проденьте левую руку под плечевой регулировочный ремень.
- 34 - Рюкзак-переноска должен висеть на одном ремне на левом плече, а ребенок должен быть прижат правой рукой к правому бедру. Прижимая ребенка правой рукой к бедру, левой рукой сдвиньте поясной и плечевые ремни вокруг себя.
- 35 - Прижмите ребенка к спине левой рукой, поднимите правую руку и проденьте в правый плечевой ремень.
- 36 - Удерживая ребенка правой рукой, проденьте левую руку в левый плечевой ремень.
- 37 - Потяните плечевые регулировочные ремни вниз, чтобы затянуть их для прочной фиксации.
- 38 - Отрегулируйте прилегание, используя пряжку регулятора плечевых ремней.
- 39 - **ПРОВЕРЬТЕ** крепление всех пряжек и застежек, чтобы обеспечить надежность и безопасность фиксации. Рюкзак-переноска готов к использованию в режиме рюкзака. Убедитесь, что ножки ребенка находятся в положении "М", рекомендованном Международным институтом дисплазии тазобедренного сустава.
- 40 - Дополнительно: сверните лишнюю часть регулировочных ремней. Закрепите рулон, обернув вокруг него маленькую эластичную петлю.
- 41 - Доставая ребенка, выполните действия для режима рюкзака в обратном порядке, чтобы ребенок снова оказался перед вами. Поочередно расстегните магнитные плечевые пряжки, хорошо прижимая ребенка к себе. Нажмите на кнопку фиксации магнитных плечевых пряжек (А) и расстегните пряжку (В).

**ЗАПРЕЩАЕТСЯ** снимать рюкзак-переноску, когда в нем находится ребенок.

## Использование козырька от солнца:

**ВАЖНО!** Убедитесь, что козырек от солнца не закрывает ребенку рот и не слишком туго прилегает к голове.

- 42 - Убедитесь, что подголовник полностью закреплен, и достаньте козырек от солнца из кармана в верхней части клапана подголовника.
- 43 - Прикрепите ремни козырька от солнца к застежкам на плечевых ремнях.
- 44 - Козырек от солнца регулируется по размеру за счет крепления различных застежек на козырек.

## Использование всепогодного козырька:

- 45 - При необходимости разверните всепогодный козырек из кармана в нижней части рюкзака-переноски.
- 46 - Прикрепите всепогодный козырек к пуговицам на подголовнике. Для маленького ребенка пристегните его к двум верхним пуговицам.
- 47 - Для более взрослого ребенка пристегните его к двум нижним пуговицам.

## Использование слюнявчика:

Перед тем как использовать слюнявчик, убедитесь, что подголовник свернут и закреплен на месте нижними пуговицами на подголовнике.

- 48 - Храните лишнюю часть регулировочного ремня плечевой пряжки в кармане на плечевом ремне с пряжкой.
- 49 - Накройте переднюю часть подголовника слюнявчиком, прикрепив его к двум пуговицам на подголовнике.
- 50 - Оберните верхние клапаны слюнявчика вокруг обоих плечевых ремней с пряжками и застегните застежки-липучки.
- 51 - Слюнявчик прикреплен и готов к использованию.

---

## Использование накладок для ремней:

---

Перед тем как использовать накладки для ремней, убедитесь, что подголовник свернут и закреплен на месте нижними пуговицами на подголовнике.

**52** - Храните лишнюю часть регулировочного ремня плечевой пряжки в кармане на плечевом ремне с пряжкой.

**53** - Оберните накладки для ремней вокруг плечевых ремней с пряжками и пристегните их к верхним пуговицам на подголовнике. Застегните застежки «липучки».

**54** - Накладки для ремней прикреплены и готовы к использованию.

---

## Обслуживание и уход:

---

### Очистка:

**Инструкции по стирке и сушке тканевых деталей** приводятся на прикрепленных к ним этикетках по уходу. Рюкзак-переноску **СЛЕДУЕТ** стирать в сетчатом мешке для белья.

**НЕ** отбеливать.

### Обслуживание:

**Ткань** имеет свойство выгорать на солнце, а также изнашиваться в ходе длительной эксплуатации.

**Регулярно проверяйте** исправность всех компонентов изделия. Прекратите эксплуатацию изделия, если любой из его **компонентов** разорван, сломан или отсутствует.

**Износ деталей:** Изношенные и поврежденные детали подлежат замене. Разрешается использовать только запасные части Joie.

**Повреждение материала или швов:** Поврежденная ткань и швы подлежат ремонту или замене. Разрешается использовать только ткани Joie.

### Хранение:

Храните рюкзак-переноску, накладки для ремней и слюнявчики в сетчатом мешке для белья, когда они не используются.

## DK Velkommen til Joie™

Tillykke og velkommen til Joie-familien! Vi er så glade for, at være en del af din tilværelse med den lille. Når du bruger denne Joie savvy™ & savvy™ air, har din baby glæde af et fuldt certificeret bæresæle i høj kvalitet, som er godkendt efter de europæiske sikkerhedsstandarder EN 13209-2:2015 and ASTM F2236-24. Læs denne vejledning omhyggeligt og følg alle trinene så du sikrer, at dit barn har det behageligt og er ordentligt beskyttet.

## VIGTIGT! LÆS OMHYGGELIGT OG BEHOLD TIL SENERE REFERENCE.

### Indhold:

- 190 Garantioplysninger
- 192 Advarsler
- 194 Liste over dele
- 196 Brugsfunktioner
- 197 Brug til nyfødte med integreret sæde
- 198 Brug med baby indadvendt
- 199 Brug med baby udadvendt
- 200 Brug med baby på ryggen
- 201 Sådan bruges privat-skærmen og solskærmen
- 201 Sådan bruges helårsskærmen
- 201 Sådan bruges hagesmækken
- 202 Sådan bruges selebetrækkene
- 202 Pleje og vedligeholdelse

### Brugskrav

Denne bæresæle er velegnet til brug med børn, der opfylder følgende krav:

Vægt: 3,5 kg op til 15 kg

Højde: mindst 51 cm

## Vigtigt:

### Produktregistrering

Regioner i Europa:

Du kan registrere dit produkt på: [joiebaby.com/register-your-product](http://joiebaby.com/register-your-product)

USA:

Udfyld venligst oplysningerne nedenfor. Modenummeret og fremstillingsdatoen kan findes på mærkatet på bæreselen. Udfyld det forudbetalte registreringspostkort, der følger med produktet og send det i dag. Dit produktet kan registreres online på:

[joiebaby.com/us/register-your-product](http://joiebaby.com/us/register-your-product)

Modelnavn: \_\_\_\_\_

Modelnummer: \_\_\_\_\_

Fremstillingsdato: \_\_\_\_\_

Købsdato: \_\_\_\_\_

Registrer dit  
produkt online



### Begrænset garanti

Vores høj kvalitetsprodukter er designet, så de kan tilpasses til dit barns voksende størrelse. Da vi står ved vores produkter, er vores udstyr dækket med en begrænset garanti, der er tilpasset hver produkt, og som starter den dag produktet købes. Du bedes venligst have dit købsbevis, modelnummer og fremstillingsdato klar, når du kontakter os.

Du kan finde flere garantioplysninger på: [www.joiebaby.com/us](http://www.joiebaby.com/us)

### Kontakt:

#### Joie Baby USA Consumer Service Contact Info.

Adresse: 70 Thousand Oaks Blvd., Morgantown, PA 19543

Email: [info.us@joiebaby.com](mailto:info.us@joiebaby.com)

Telefon: 1-866-798-7866

#### Allison Baby UK Ltd.

Venture Point, Towers Business Park

Rugeley, Staffordshire, WS15 1UZ

## Nødsituation:

I tilfælde af en nødsituation eller ulykke er det vigtigst, at dit barn straks får førstehjælp og lægebehandling.

## ⚠️ ADVARSEL

### FARE FOR FALD OG KVÆLNING

**FARE FOR FALD** - Børn kan falde gennem en bred ben-åbning eller ud af bæreselen. Følg venligst brugsvejledningerne.

- Juster ben-åbningerne, så de passer til barnets ben.
- Inden hver brug skal du sørge for at alle spænder og fastgørelses- og justeringselementer er spændt ordentligt fast.
- Vær ekstra forsigtig, når du læner dig frem og tilbage og når du går.
- Bøj dig **ALDRIG** forover ved taljen. Bøj knæene og sid på hug.
- Denne bæresele må kun bruges til børn mellem 3,5 kg og 15 kg.

**FARE FOR KVÆLNING** - Spædbørn under 4 måneder kan kvæles i dette produkt, hvis ansigtet trykkes for hårdt mod kroppen.

- **BARNET MÅ IKKE** spændes for tæt mod kroppen.
- Sørg altid for, der er plads til at barnets hoved kan bevæge sig.
- Hold **ALTID** barnets ansigt fri for forhindringer.

## ⚠️ ADVARSEL

Manglende overholdelse af disse advarsler og instruktioner kan medføre alvorlige kvæstelser eller dødsfald.

- **Kontroller og sikr altid at alle spænder, knapper, stropper og justeringselementer er spændt ordentligt fast inden hver brug.**
- **Se altid produktet efter for ødelagte syninger,** revne stropper eller stof og beskadigede fastgørelseselementer inden hver brug.
- **Bæreselen må ikke bruges,** hvis dele mangler eller er beskadiget.
- **Barnet skal vende mod din krop,** indtil det selv kan holde hovedet oppe.
- **Denne bæresele er beregnet til brug voksne.** Og den må kun bruges gående, stående og siddende.
- **Denne bæresele er ikke beregnet til brug under udøvelse af sportsaktiviteter.**

## ⚠️ ADVARSEL

Manglende overholdelse af disse advarsler og instruktioner kan være livsfarligt eller føre til alvorlige personskader.

- **Sørg altid for, at barnet puttes** ordentligt i produktet, og sørg for at benene placeres rigtigt.
- **Sørg for, at barnets ben** stikker ud på hver side af sædet og at armene sidder ordentligt gennem armhullerne.
- **Kontroller regelmæssigt** at barnet sidder behageligt og sikkert i bæreselen.
- **For at undgå risiko for fald,** skal du altid sørge for at barnet sidder ordentligt i bæreselen.
- **Hold barnet tæt,** indtil alle spænderne er spændt ordentligt fast.
- **Spædbørn, der er født for tidligt,** spædbørn med åndedrætsbesvær og spædbørn under 4 måneder har størst risiko for kvælning.
- **Hold altid øje med barnet,** når bæreselen bruges.
- **For børn med lav fødselsvægt** og børn med helbredsproblemer, bedes du forhøre dig hos din læge, inden dette produkt tages i brug.
- **Vær opmærksom på faremomenter** i hjemmet, såsom varmekilder, spild af varme drikke eller lignende.
- **En bæresele må IKKE** bruges af personer med en pacemaker, da magnetspændet kan forstyrre pacemakeren.
- **En bæresele må ALDRIG** bruges af personer, hvis balance eller mobilitet er svækket på grund af motion, dørsighed eller helbredsmæssig tilstand.
- **En bæresele må ALDRIG** bruges af personer, der er i gang med at lave mad eller gøre rent, da dette indebærer udsættelse for varmekilder og kemikalier.
- **En bæresele må ALDRIG** bruges under kørsel, hverken af chaufføren eller passagerne i køretøjet.
- **Du må ALDRIG** lægge ned eller sove med et barn i bæreselen.
- **Pas på,** når du bukker eller læner dig fremad og sidelæns.
- **Din balance kan påvirkes** af din egen eller barnets bevægelser.

## Liste over dele:

Kontroller, at der ikke mangler nogen dele. Nogle funktioner kan være forskellige fra model til model. Hvis noget mangler, bedes du kontakte Joie's kundeservice.

- 1 Magnetiske skulderspænder
- 2 Udløserknap til den magnetisk skulderspænde
- 3 Nakkestøtte
- 4 Knapper til nakkestøtte
- 5 Justeringsknapper til benåbning
- 6 Benspænder
- 7 Løkke til justering af sædet til nyfødte
- 8 Lomme til privat-skærm og solskærm
- 9 Knap til justering af sædet til nyfødte
- 10 Lomme til helårsskærm
- 11 Lås til privat-skærm og solskærm
- 12 Spænde til justering af skulderstrop
- 13 Reguleringsspænde til justering af skulderstrop
- 14 Stropper til justering af længden på skulderstroppen
- 15 Spænde til lændestøtte
- 16 Hagesmæk (x2)
- 17 Selebetræk (x2)

## Liste over dele:

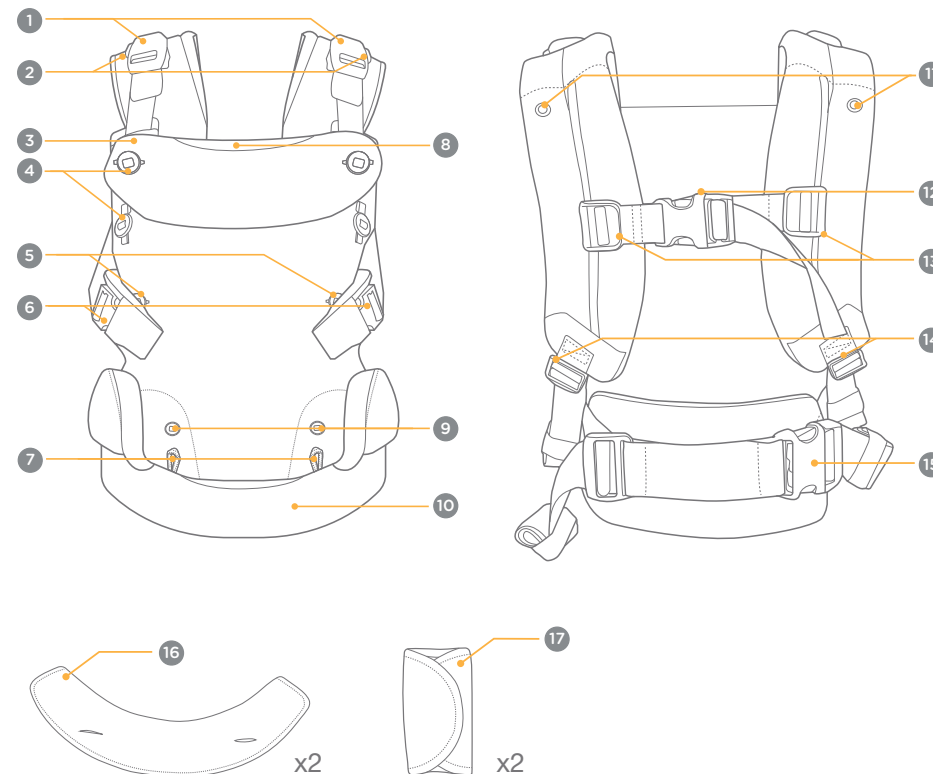

## Brugsfunktioner:

- 1 - Denne bæresele har fire brugsfunktioner. For at produktet er sikkert at bruge, skal du følge alders- og vægtkravene og brugsvejledningerne til hver funktion.

**VIGTIGT:** Bæreselen må IKKE bruges til nyfødte under 3,5 kg.

### Ergonomisk barneplacering

#### Sundt for hoften

For at beskytte babyens hofte, skal babyens lår støttes fra hoften til knæleddet. Dette ergonomiske sæde i M-form letter trykket på hofteleddet. Tving aldrig babyens ben i en position, der ikke let opnås. (Se figurerne 11, 20, 28 eller 39 for yderligere oplysninger).

#### Sundt for ryggraden

For at støtte babyens ryggrad, er det vigtigt at den støttes ordentligt.

Babyens ryggrad skal kunne danne en C-form naturligt. Tving aldrig babyen i en position, der ikke let opnås.

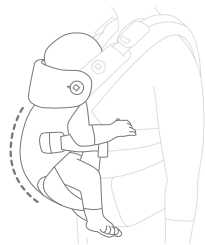

## Brug til nyfødte med integreret sæde:

Fra fødsel og op til 4 måneder • 3,5 kg op til 6,5 kg • mindst 51 cm

**VIGTIGT:** Barnet skal være tæt på dig og højt oppe på kroppen.

Sørg for, at du hele tiden kan se barnet ansigt.

Brug nakkestøtten til børn, der vejer 3,5 - 6,5 kg.

Spædbarnets hoved skal støttes indtil barnet er stærk nok til selv, at holde hovedet oppe (gerne når barnet er ca. 4 måneder gammel).

Hvis barnet vejer under 7 kg SKAL ben-hullerne justeres til en mindre størrelse, så barnet ikke glider ud. Undgå, at barnets ben klemmes eller gnides for meget, når hullerne justeres.

- 2 - Sæt løkke til justering af sædet til nyfødte på knapperne dertil.
  - 3 - Spænd løkkerne fast i den mindste behagelige størrelse.
  - 4 - Knap de to øverste knapper, for at bruge nakkestøtten.
  - 5 - Stik hovedet gennem åbningen med spændet til justering af skulderremmen (A), der derefter skal sidde på din ryg. Juster spændet, reguleringsspænderne til skulderstropperne (B) og stropperne til justering af skulderstropperne (C), indstil bæreselen sidder behageligt.
- Tip** Få en anden person til at hjælpe dig, så du nemmere kan justere bæreselen.
- 6 - Spænd spændet til lændestøtte og juster den, så den sidder tæt rundt om taljen.
  - 7 - Placer barnet i bæreselen og hold det tæt mod dig selv med den ene hånd. Brug den anden hånd til, at spænde de magnetiske skulderspænder et ad gangen.
- Tip** Det anbefales at sidde ned, når barnet spændes fast i bæreselen, så du har bedre kontrol.
- 8 - Spænd benspænderne, og juster dem til en passende størrelse.
  - 9 - Valgfrit: Rul delen af justeringsstropperne, der ikke bruges, op. Spænd rullen fast ved, at vikle den lille elastikløkke rundt om den.
  - 10 - Ved brug med mindre børn, skal du stramme stropperne, så barnet sidder i en højde, hvor du kan kysse toppen af hovedet.
  - 11 - Bæreselen er nu klar til brug med nyfødte med det integrerede sæde til nyfødte. Sørg for, at barnets ben er i en "M" form, som anbefalet af det internationale institut for hofteledsdisplasi.
  - 12 - Når du tager barnet ud, skal du løsne de magnetiske skulderspænder et ad gangen, samtidig med at du holder barnet tæt mod dig selv. Tryk på udløserknappen til det magnetiske skulderspænde (D), samtidig med at du trækker spændet væk (E).

Bæreselen må IKKE tages af, når barnet sidder i den.

## Brug med baby indadvendt:

4 måneder • 6,5 kg op til 14 kg

**VIGTIGT:** Hvis barnet vejer under 7 kg SKAL ben-hullerne justeres til en mindre størrelse, så barnet ikke glider ud. Undgå, at barnets ben klemmes eller gnides for meget, når hullerne justeres.

- 13 - Det er ikke nødvendigt, at bruge knapperne til justering af sædet til nyfødte, når barnet vender mod dig selv.
- 14 - Stik hovedet gennem åbningen med spændet til justering af skulderremmen (A), der derefter skal sidde på din ryg. Juster spændet, reguleringsspænderne til skulderstropperne (B) og stropperne til justering af skulderstropperne (C), indstil bæreselen sidder behageligt.  
**Tip** Få en anden person til at hjælpe dig, så du nemmere kan justere bæreselen.
- 15 - Spænd spændet til lændestøtte og juster den, så den sidder tæt rundt om taljen.
- 16 - Placer barnet i bæreselen så det vender mod dig selv, og hold dig det tæt mod dig selv med den ene hånd. Brug den anden hånd til, at spænde de magnetiske skulderspænder et ad gangen.  
**Tip** Det anbefales at sidde ned, når barnet spændes fast i bæreselen, så du har bedre kontrol.
- 17 - Spænd benspænderne, og juster dem til en passende størrelse.
- 18 - Valgfrit: Rul delen af justeringsstropperne, der ikke bruges, op. Spænd rullen fast ved, at vikle den lille elastikløkke rundt om den.
- 19 - Ved brug med mindre børn, skal du stramme stropperne, så barnet sidder i en højde, hvor du kan kysse toppen af hovedet.
- 20 - Bæreselen er klar til brug med babyen indadvendt. Sørg for, at barnets ben er i en "M" form, som anbefalet af det internationale institut for hofteledsdysplasi.
- 21 - Når du tager barnet ud, skal du løsne de magnetiske skulderspænder et ad gangen, samtidig med at du holder barnet tæt mod dig selv. Tryk på udløserknappen til det magnetiske skulderspænde (D), samtidig med at du trækker spændet væk (E).

Bæreselen må **IKKE** tages af, når barnet sidder i den.

## Brug med baby udadvendt:

6 måneder • 9 kg op til 14 kg

- 22 - Det er ikke nødvendigt, at bruge knapperne til justering af sædet til nyfødte, når barnet vender væk fra dig selv.
- 23 - Stik hovedet gennem åbningen med spændet til justering af skulderremmen (A), der derefter skal sidde på din ryg. Juster spændet, reguleringsspænderne til skulderstropperne (B) og stropperne til justering af skulderstropperne (C), indstil bæreselen sidder behageligt.  
**Tip** Få en anden person til at hjælpe dig, så du nemmere kan justere bæreselen.
- 24 - Spænd spændet til lændestøtte og juster den, så den sidder tæt rundt om taljen.
- 25 - Placer barnet i bæreselen så det vender væk fra dig selv, og hold dig det tæt mod dig selv med den ene hånd. Brug den anden hånd til, at spænde de magnetiske skulderspænder et ad gangen.  
**Tip** Det anbefales at sidde ned, når barnet spændes fast i bæreselen, så du har bedre kontrol.
- 26 - Spænd benspænderne, og juster dem til en passende størrelse.
- 27 - Valgfrit: Rul delen af justeringsstropperne, der ikke bruges, op. Spænd rullen fast ved, at vikle den lille elastikløkke rundt om den.
- 28 - Bæreselen er klar til brug med babyen udadvendt. Sørg for, at barnets ben er i en "M" form, som anbefalet af det internationale institut for hofteledsdysplasi.
- 29 - Når du tager barnet ud, skal du løsne de magnetiske skulderspænder et ad gangen, samtidig med at du holder barnet tæt mod dig selv. Tryk på udløserknappen til det magnetiske skulderspænde (D), samtidig med at du trækker spændet væk (E).

Bæreselen må **IKKE** tages af, når barnet sidder i den.

---

## Brug med baby på ryggen:

---

9 måneder • 11 kg op til 15 kg

**VIGTIGT:** Vi anbefaler at øve trinnene for brug på ryggen et par gange uden barnet i bæreselen, inden du gør det med barnet.

Barnet må **ALDRIG** vende udad, når det bæres på ryggen.

- 30- Start med dit barn vendt indad i bæreselen og ordentligt spændt fast (se side 198).
- 31 - Løsn begge skulderstropper én ad gangen.
- 32 - Hold barnet i venstre arm, og træk højre arm ud af skulderstroppen.
- 33 - Stik venstre arm under stroppen til justering af længden på venstre skulderstrop.
- 34 - Bæreselen skal hænge i en strop over venstre skulder, mens barnet holdes med højre arm mod højre hofte. Hold barnet mod hoften med højre arm, og brug venstre hånd til at føre taljeselen og skulderstropper rundt.
- 35 - Hold barnet mod din ryg med venstre hånd, og stik din arm gennem højre skulderstrop.
- 36 - Hold barnet med højre arm og stik venstre arm gennem venstre skulderstrop.
- 37 - Træk ned i stropperne til justering af lænden på skulderstropperne, så bæreselen sidder tæt.
- 38 - Juster spændet til justering af skulderstroppen, så bæreselen sidder tæt.
- 39 - **KONTROLLER** alle spænder og låse, og sørg for at de er spændt ordentligt fast, så barnet sidder sikkert. Bæreselen er klar til brug med babyen på ryggen. Sørg for, at barnets ben er i en "M" form, som anbefalet af det internationale institut for hofteledsdisplasi.
- 40 - Valgfrit: Rul delen af justeringsstropperne, der ikke bruges, op. Spænd rullen fast ved, at vikle den lille elastikløkke rundt om den.
- 41 - Når du tager barnet, skal du følge trinnene til, når du har barnet på ryggen i omvendt rækkefølge, så du har barnet foran. Løsn de magnetiske skulderspænder et ad gangen, samtidig med at du holder barnet tæt mod dig selv. Tryk på udløserknappen til det magnetiske skulderspænde (A), samtidig med at du trækker spændet væk (B).

Bæreselen må **IKKE** tages af, når barnet sidder i den.

---

## Sådan bruges privat-skærmen og solskærmen:

---

**VIGTIGT:** Sørg for, at privat-skærmen ikke dækker for barnets mund eller sidder for stramt på hovedet.

- 42- Sørg for, at nakkestøtten er spændt helt fast, og træk privat-skærmen/solskærmen ud af lommen for oven på nakkestøttens flap.
- 43- Spænd privat-skærmen/solskærmens stropper fast på bæreselens skulderstropper.
- 44- Privat-skærmen/solskærmen kan justeres til en passende pasform, ved at sætte den fast på en anden lås på privat-skærmen/solskærmen.

---

## Sådan bruges helårsskærmen:

---

- 45- Rul helårsskærmen ud af lommen på bunden af bæreselen.
- 46- Spænd helårsskærmen fast på knapperne på nakkestøtten. Ved brug med små babyer, skal du knappe den fast på de to knapper foroven.
- 47- Ved brug med større babyer, skal du knappe den fast på de to knapper forneden.

---

## Sådan bruges hagesmækken:

---

Før du bruger hagesmækken, skal du sørge for at nakkestøtten er foldet ned og spændt fast med knapperne forneden.

- 48- Gem resten af skulderjusteringsspændet i lommen på skulderspændestroppen.
- 49- Tildæk forsiden af nakkestøtten med hagesmækken, ved at sætte den fast på knapper på nakkestøtten.
- 50- Vikl hagesmækkenes øvre flapper rundt om begge skulderspændestropper, og spænd alle velcro-stropperne.
- 51 - Hagesmækken sidder nu helt fast og er klar til brug.

---

## Sådan bruges selebetrækkene:

---

Før du bruger betrækkene til selerne, skal du sørge for at nakkestøtten er foldet ned og spændt fast med knapperne forveden.

**52** - Gem resten af skulderjusteringsspændet i lommen på skulderspændestroppen.

**53** - Vikl selebetrækkene rundt om skulderspændestropperne, og spænd dem fast på knapperne foroven på nakkestøtten. Spænd velcrostropperne.

**54** - Selebetrækkene er nu sat helt på og klar til brug.

---

## Pleje og vedligeholdelse:

---

### Rengøring:

**Vejledninger til vask** og tørring kan findes på mærkatet, der sidder på stoffet. Bæreselen SKAL vaskes i en vaskepose.

Brug **IKKE** blegemiddel.

### Vedligeholdelse:

**Det er normalt**, at stoffet falmer på grund af sollys og at det viser slid efter lang tids brug.

**Se regelmæssigt** efter om alt virker ordentligt. Hvis nogle dele er revet, ødelagt eller mangler, må du **IKKE** længere bruge dette produkt.

**Slidte dele:** Skift alle slidte eller beskadigede dele. Brug kun reservedele fra Joie.

**Revet materiale eller syning:** Reparer eller skift revet stof eller syninger. Brug kun reservestoffer fra Joie.

### Opbevaring:

Opbevar bæreselen, seleovertrækket og hagesmækken i en tøjpose, når den ikke er i brug.

## NO Dette er Joie™

Gratulerer med å bli en del av Joie-familien! Vi er så glade for å bli en del av livet til deg og barnet ditt. Når du bruker Joie savvy™ & savvy™ air, drar barnet ditt nytte av en høykvalitets, fullsertifisert bæresele, godkjent i henhold til europeiske sikkerhetsstandarder EN 13209-2:2015 og ASTM F2236-24. Les nøye gjennom denne håndboken og følg alle trinn for å bære barnet behagelig og med best beskyttelse.

## VIKTIG! LES NØYE OG BEHOLD FOR FREMTIDIG OPPSLAG.

### Innhold:

- 204 Garantiinformasjon
- 206 Advarsler
- 208 Deleliste
- 210 Bruksmoduser
  - 211 Bruk med nyfødt med det integrerte nyfødtsetet
  - 212 Bruk med spedbarn vendt innover
  - 213 Bruk med spedbarn vendt utover
  - 214 Ryggbæremodus for spedbarn
  - 215 Bruke personvern skjold og solbeskyttelse
  - 215 Bruke helårsskjold
  - 215 Bruke smekke
  - 216 Bruke seletrekk
  - 216 Stell og vedlikehold

### Krav for bruk med barn

Bæreselen er egnet for bruk med barn som oppfyller følgende krav:  
Vekt: 8 lb. opptil 33 lb. (3,5 kg opp til 15 kg)  
Høyde: minst 51 cm

## Viktig:

### Produktregistrering

Europa:  
Du kan registrere produktet på: [joiebaby.com/register-your-product](http://joiebaby.com/register-your-product)

### USA:

Fyll inn informasjonen nedenfor. Modellnummer og produksjonsdato står på en etikett på bæreselen. Fyll ut det frankerte registreringspostkortet som følger med produktet, og send det i dag. Du kan registrere produktet på nettet: [joiebaby.com/us/register-your-product](http://joiebaby.com/us/register-your-product)

Modellnavn: \_\_\_\_\_

Modellnummer: \_\_\_\_\_

Produksjonsdato: \_\_\_\_\_

Kjøpsdato: \_\_\_\_\_

registrer  
produktet ditt  
på nettet



### Begrenset garanti

Vi har med hensikt designet våre høykvalitetsprodukter slik at de kan vokse med både barnet ditt og familien din. Da vi stoler på produktet vårt, er det dekket av en tilpasset, begrenset garanti avhengig av produktet, som gjelder fra og med kjøpsdato. Vi ber om at du har klart kjøpsbevis, modellnummer og produksjonsdato når du kontakter oss.

Du finner garantiinformasjon på: [www.joiebaby.com/us](http://www.joiebaby.com/us)

### Kontakt:

#### Joie Baby USA Kontaktinformasjon for forbrukerservice.

Adresse: 70 Thousand Oaks Blvd., Morgantown, PA 19543

E-post: [info.us@joiebaby.com](mailto:info.us@joiebaby.com)

Telefon: 1-866-798-7866

#### Allison Baby UK Ltd.

Venture Point, Towers Business Park

Rugeley, Staffordshire, WS15 1UZ

## Nødsituasjon:

Ved nødstilfeller eller ulykker er det viktigste at barnet blir tatt hånd om med førstehjelp og medisinsk behandling umiddelbart.

## ⚠ ADVARSEL

### FALL- OG KVELNINGSFARE

**FALLFARE** - Spedbarn kan falle gjennom en bred benåpning eller ut av bæreselen. Følg bruksanvisningene.

- Juster benåpningene slik at de sitter tett rundt beinet til barnet.
- Sørg for at alle spenner, festeanordninger og justeringer sitter godt fast før hver bruk.
- Vær forsiktig når du lener deg eller går.
- **ALDRI** bøy livet; bøy knærne.
- Bruk bare denne bæreselen til barn mellom 3,5 og 15 kg.

**KVELNINGSFARE** - Spedbarn under 4 måneder kan kveles i dette produktet hvis ansiktet presses tett mot kroppen din.

- **IKKE** fest babyen for stramt mot kroppen din.
- La det få plass til å bevege hodet.
- Hold ansiktet til spedbarnet fritt for hindringer hele tiden.

## ⚠ ADVARSEL

Dersom disse advarslene og instruksjonene ikke følges, kan det føre til alvorlig personskade eller dødsfall.

- **Kontroller at alle spenner, trykklåser, remmer og justeringer sitter godt fast før hver bruk.**
- **Se etter rifter i sømmer, remmer eller tekstiler og skade på festeanordninger før hver bruk.**
- **Ikke bruk bæreselen hvis deler mangler eller er skadet.**
- **Barn må vende mot deg** til de kan holde hodet oppreist.
- Denne bæreselen er kun designet for bruk av voksne mens de går, står eller sitter.
- Denne bæreselen er ikke egnet til bruk under sportslige aktiviteter.

## ⚠ ADVARSEL

Dersom disse advarslene og instruksjonene ikke følges, kan det føre til alvorlig skade eller død.

- Sørg for at barnet sitter riktig i produktet, inkludert med beina.
- Pass på at beina til barnet ligger over setet og at armene strekker gjennom armhullene.
- Kontroller regelmessig at barnet ditt sitter behagelig og trygt i bæreselen.
- For å unngå fare for fall må du sørge for at barnet ditt sitter trygt i bæreselen.
- Hold barnet tett helt frem til alle spenner sitter ordentlig fast.
- Tidlig fødte spedbarn, spedbarn med åndedrettsproblemer og spedbarn under 4 måneder, har størst risiko for kvelning.
- Når du bruker bæreselen, må du passe på barnet.
- For barn med lav fødselsvekt og barn med medisinske forhold bør du forhøre deg med helsepersonell før du bruker produktet.
- Vær oppmerksom på farer i hjemmemiljøet, f.eks. varmekilder og søling av varme drikker.
- **IKKE** bruk denne bæreselen hvis du bruker pacemaker, da de magnetiske spennene kan forstyrre pacemakeren.
- **ALDRI** bruk en myk bæresele når du har svekket balanse eller mobilitet på grunn av trening, døsiget eller medisinske forhold.
- **ALDRI** bruk en myk bæresele mens du driver med aktiviteter som matlaging og rengjøring, som innebærer eksponering for en varmekilde eller kjemikalier.
- **ALDRI** bruk en myk bæresele mens du kjører eller er passasjer i et kjøretøy.
- **ALDRI** legg deg ned eller sov med babyen i bæreselen.
- Vær forsiktig når du bøyer eller lener deg fremover eller sidelengs.
- Balansen din kan bli negativt påvirket av dine eller barnets bevegelser.

## Deleliste:

Sørg for at det ikke er noen deler som mangler. Noen funksjoner kan variere fra modell til modell. Ta kontakt med Joie Consumer Service hvis noe mangler.

- 1 Magnetiske skulderspenner
- 2 Utløserknapper for magnetiske skulderspenner
- 3 Hodestøtte
- 4 Hodestøtteknapper
- 5 Justeringsknapper for benåpning
- 6 Benspenner
- 7 Justeringsknappkroker for nyfødtsete
- 8 Personvern skjold og solbeskyttelseslomme
- 9 Justeringsknapper for nyfødtsete
- 10 Helårsskjoldlomme
- 11 Personvern skjold og solbeskyttelsestryklåser
- 12 Skulderremjusteringsspenne
- 13 Glidere for justering av skulderremmen
- 14 Skulderlengdejusteringsstrop
- 15 Korsryggstøttespenne
- 16 Smekke (x2)
- 17 Seletrekk (x2)

## Deleliste:

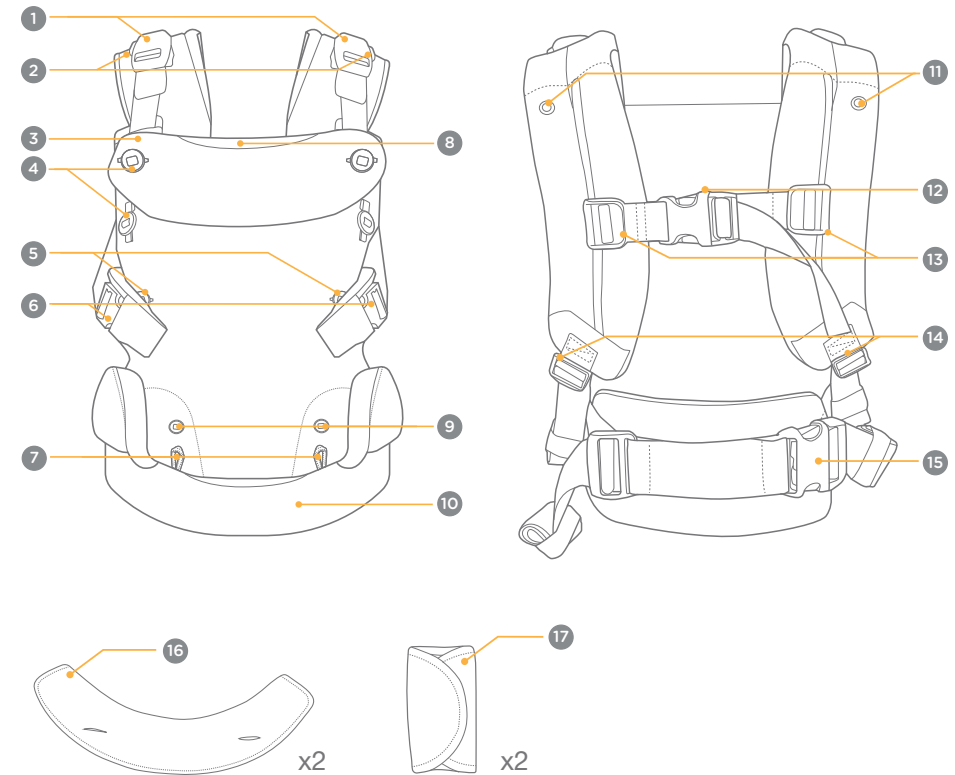

## Bruksmoduser:

- 1 - Denne bæreselen har fire bruksmoduser. For at barnet skal sitte trygt må man følge alders- og vektkravene sammen med bruksanvisningen for hver modus.

**VIKTIG:** IKKE bruk bæreselen for nyfødte under 3,5 kg eller 51 cm.

### Ergonomisk plassering for barnet

#### Bra for hoften

For at det skal være bra for hoften til spedbarnet bør låret støttes fra hoften til kneleddet. Denne ergonomiske «M»-sitteformen reduserer kreftene på hofteløddet. Tving aldri beina til spedbarnet inn i en vanskelig stilling. (Se figurene 11, 20, 28 eller 39 for mer informasjon.)

#### Bra for ryggraden

Riktig støtte er nødvendig for å være bra for ryggraden.

Ryggraden til spedbarnet skal få lage en naturlig «C»-form. Tving aldri spedbarnet inn i en vanskelig stilling.

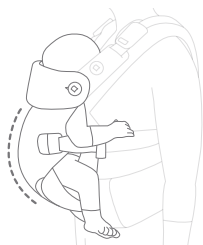

## Bruk med nyfødt med det integrerte nyfødtsetet:

**Fødsel opptil 4 måneder • 8 lb. opptil 14 lb. (3,5 kg opp til 6,5 kg) • minst 20 tommer (51 cm)**

**VIKTIG:** Barnet bør plasseres nær deg, høyt på kroppen.

Sørg for at du har ansiktet til barnet synlig til enhver tid.

**Bruk hodestøtte** for barn som veier 8-14 lb. (3,5-6,5 kg).

Hodet til barnet må støttes til han eller hun har sterk hodekontroll (ca. 4 måneder).

**Justeringsknappene for benåpning MÅ** brukes til barn under 7 kg (15 lb.) for å redusere størrelsen på benåpningen og forhindre at den glir uten å klemme eller gnage barnets ben.

- 2 - Løkk justeringsknappkrokene for nyfødtsetet rundt nyfødtsetejusteringsknappene.
- 3 - Fest justeringsknappene for benåpningen til den minste komfortable størrelsen.
- 4 - Fest de to øvre hodestøtteknappene for å bruke hodestøtten.
- 5 - Sett hodet gjennom åpningen med spennen for justering av skulderremmen (A) på ryggen. Juster spennen, skulderremmens justeringsglidere (B) og skulderlengdejusteringsstroppene (C) til en komfortabel posisjon.

**Tips** Få hjelp fra en annen person for å justere enklere.

- 6 - Fest korsryggstøttespennen og juster den slik at den passer tett rundt midjen.
- 7 - Legg barnet i bæreselen, og hold det tett mot deg med den ene hånden. Bruk den andre hånden til å feste de magnetiske skulderspennene en om gangen.

**Tips** Man bør sette seg ned når man legger barnet i bæreselen, da det gir bedre kontroll.

- 8 - Fest benspennene og juster til passende størrelse.
- 9 - Valgfritt: Rull opp den ekstra lengden på justeringsstroppene. Fest rullen ved å vikle den lille elastiske løkken rundt den.
- 10 - For mindre barn må remmene strammes slik at barnet sitter i en høyde som slik at man kan kysse toppen av hodet.
- 11 - Bæreselen er klar til bruk til nyfødt med integrert nyfødtsete. Sørg for at beina til barnet faller i en «M»-formet posisjon, som anbefales av The International Hip Dysplasia Institute.
- 12 - Når du tar ut barnet, løsner du de magnetiske skulderspennene, en om gangen, mens du holder barnet tett mot deg. Trykk den magnetiske utløserknappen for skulderspennen (D) mens du drar spennen bort (E).

IKKE fjern bæreselen mens barnet sitter i den.

## Bruk med spedbarn vendt innover:

4+ måneder • 14 lb. opptil 30 lb. (6,5 kg opptil 14 kg)

**VIKTIG:** Justeringsknappene for benåpning MÅ brukes til barn under 7 kg (15 lb.) for å redusere størrelsen på benåpningen og forhindre at den glir uten å klemme eller gnage barnets ben.

- 13** - Justeringsknapper for nyfødtsete er ikke nødvendig med spedbarn vendt innover.
- 14** - Sett hodet gjennom åpningen med spennen for justering av skulderremmen (A) på ryggen. Juster spennen, skulderremmens justeringsglidere (B) og skulderlengdejusteringsstroppene (C) til en komfortabel posisjon.
- Tips** Få hjelp fra en annen person for å justere enklere.
- 15** - Fest korsryggstøttespennen og juster den slik at den passer tett rundt midjen.
- 16** - Plasser barnet i bæreselen vendt mot deg, og hold det godt mot deg med én hånd. Bruk den andre hånden til å feste de magnetiske skulderspennene en om gangen.
- Tips** Man bør sette seg ned når man legger barnet i bæreselen, da det gir bedre kontroll.
- 17** - Fest benspennene og juster til passende størrelse.
- 18** - Valgfritt: Rull opp den ekstra lengden på justeringsstroppene. Fest rullen ved å vikle den lille elastiske løkken rundt den.
- 19** - For mindre barn må remmene strammes slik at barnet sitter i en høyde som slik at man kan kysse toppen av hodet.
- 20** - Bæreselen er klar til bruk med spedbarn vendt innover. Sørg for at bena til barnet faller i en «M»-formet posisjon, som anbefales av The International Hip Dysplasia Institute.
- 21** - Når du tar ut barnet, løsner du de magnetiske skulderspennene, en om gangen, mens du holder barnet tett mot deg. Trykk den magnetiske utløserknappen for skulderspennen (D) mens du drar spennen bort (E).
- IKKE** fjern bæreselen mens barnet sitter i den.

## Bruk med spedbarn vendt utover:

6+ måneder • 19 lb. opptil 30 lb. (9 kg opptil 14 kg)

- 22** - Justeringsknapper for nyfødtsete er ikke påkrevd med spedbarn vendt utover.
- 23** - Sett hodet gjennom åpningen med spennen for justering av skulderremmen (A) på ryggen. Juster spennen, skulderremmens justeringsglidere (B) og skulderlengdejusteringsstroppene (C) til en komfortabel posisjon.
- Tips** Få hjelp fra en annen person for å justere enklere.
- 24** - Fest korsryggstøttespennen og juster den slik at den passer tett rundt midjen.
- 25** - Plasser barnet i bæreselen vendt bort fra deg, og hold det godt inntil deg med én hånd. Bruk den andre hånden til å feste de magnetiske skulderspennene en om gangen.
- Tips** Man bør sette seg ned når man legger barnet i bæreselen, da det gir bedre kontroll.
- 26** - Fest benspennene og juster til passende størrelse.
- 27** - Valgfritt: Rull opp den ekstra lengden på justeringsstroppene. Fest rullen ved å vikle den lille elastiske løkken rundt den.
- 28** - Bæreselen er klar til bruk med spedbarn vendt utover. Sørg for at bena til barnet faller i en «M»-formet posisjon, som anbefales av The International Hip Dysplasia Institute.
- 29** - Når du tar ut barnet, løsner du de magnetiske skulderspennene, en om gangen, mens du holder barnet tett mot deg. Trykk den magnetiske utløserknappen for skulderspennen (D) mens du drar spennen bort (E).
- IKKE** fjern bæreselen mens barnet sitter i den.

---

## Ryggbæremodus for spedbarn:

---

9+ måneder • 25 lb. opptil 33 lb. (11 kg opptil 15 kg)

**VIKTIG:** Vi anbefaler at du øver på å bruke bæreselen på ryggen noen ganger uten at barnet er i den før du prøver med barnet.

Barn skal ALDRI sitte vendt utover når de er på ryggen din.

- 30- Start med barnet i bæreselen vendt innover og spent godt fast (se s. 212).
- 31 - Løsne begge skulderstroppene, en om gangen.
- 32- Vugg barnet med venstre hånd, og skyv høyre arm ut av skulderstroppen.
- 33- Skyv venstre arm under den venstre skulderlengdejusteringsstroppen.
- 34- Bæreselen skal henges med den ene stroppen over venstre skulder med barnet festet med høyre hånd mot høyre hoft. Hold barnet mot hoften med høyre hånd, og bruk venstre hånd til å skyve midjebåndet og skulderremmene rundt.
- 35- Hold barnet mot ryggen med venstre hånd, og vikle løft høyre arm gjennom høyre skulderrem.
- 36- Hold barnet med høyre arm, og løkk venstre arm gjennom venstre skulderrem.
- 37- Trekk ned skulderlengdejusteringsstroppene for å stramme til en tettsittende passform.
- 38- Juster skulderremjusteringsspennen til en tettsittende passform.
- 39- **SJEKK** at alle spenner og trykknapper er festet for en trygg og sikker passform. Bæreselen er klar til å bruke på ryggen. Sørg for at bena til barnet faller i en «M»-format posisjon, som anbefales av The International Hip Dysplasia Institute.
- 40- Valgfritt: Rull opp den ekstra lengden på justeringsstroppene. Fest rullen ved å vikle den lille elastiske løkken rundt den.
- 41 - Når du fjerner tar ut barnet, utfører du trinnene for ryggbæremodus slik at barnets rygg er foran deg. Løsne de magnetiske skulderspennene, en om gangen, mens du holder barnet tett mot deg. Trykk den magnetiske utløserknappen for skulderspennen (A) mens du drar spennen bort (B).

**IKKE** fjern bæreselen mens barnet sitter i den.

---

## Bruke personvern skjold og solbeskyttelse:

---

**VIKTIG:** Pass på at personvern skjoldet ikke dekker til munnen på barnet eller er festet for tett over hodet.

- 42- Sørg for at hodestøtten er helt festet, og trekk personvern skjoldet/solskjermene ut av lommen på toppen av hodestøtteklaffen.
- 43- Fest personvern skjoldet/solbeskyttelsesstroppene til trykknappene på skulderstroppene.
- 44- Personvern skjoldet/solbeskyttelse kan justeres til riktig passform ved å feste det med en annen trykklås plassert på personvern skjoldet/solbeskyttelsen.

---

## Bruke helårsskjold:

---

- 45- Rull ut helårsskjoldet fra lommen nederst på bæreselen.
- 46- Fest helårsskjoldet ved å feste det til hodestøtteknappene. Fest det til de øvre to knappene for mindre babyer.
- 47- Fest det til de to nedre knappene for større babyer.

---

## Bruke smekke:

---

Før du bruker smekken, må du sørge for at hodestøtten er brettet ned og festet på plass med de nedre hodestøtteknappene.

- 48- Legg den ekstra lengden på skulderjusteringsspennen i lommen på skulderspennerebben.
- 49- Dekk til forsiden av hodestøtten med smekken ved å feste den til de to hodestøtteknappene.
- 50- Vikle de øvre klaffene på smekken rundt begge skulderspennestroppene, og fest borrelåsene.
- 51 - Smekken er helt festet og klar til bruk.

---

## Bruke seletrekk:

---

Før du bruker seletrekket, må du sørge for at hodestøtten er brettet ned og festet på plass med de nedre hodestøtteknappene.

**52** - Legg den ekstra lengden på skulderjusteringsspennen i lommen på skulderspennerebben.

**53** - Vikle seletrekkene rundt skulderspennestroppene, og fest dem til de øverste hodestøtteknappene. Fest borrelåsene.

**54** - Seletrekkene er helt festet og klare til bruk.

---

## Stell og vedlikehold:

---

### Rengjøring:

Se på vedlikeholdsetikettene som er festet på tekstilene til bæreselen for instruksjoner for vasking og tørking. Bæreselen MÅ vaskes i et vaskenett.

IKKE bruk blekemiddel.

### Vedlikehold:

Det er normalt at tekstilene misfarges av sollys og viser noe slitasje etter bruk over lang tid.

Sjekk regelmessig at alt fungerer som det skal. Hvis noen del er revnet, ødelagt eller mangler, må du **SLUTTE** å bruke produktet.

**Slitte deler:** Skift ut slitte eller skadde deler. Bruk kun reservedeler fra Joie.

**Revet materiale eller sømmer:** Reparer eller bytt ut revet stoff eller sømmer. Bruk kun reservestoff fra Joie.

### Oppbevaring:

Oppbevar bæreselen, seletrekk og smekker i vaskenettet når den ikke er i bruk.

## SV Välkommen till Joie™

Gratulerar till att ha blivit en del av Joie-familjen! Vi är mycket glada över att vara delaktiga i ditt liv med ditt lilla barn. När du använder en Joie savvy™ och savvy™ air är ditt spädbarn i en fullt certifierad bärsela med hög rygg som håller hög kvalitet och är godkänd av europeiska säkerhetsstandarder EN 13209- 2:2015 och ASTM F2236-24. Läs noga igenom denna bruksanvisning och följ alla steg för att garantera ett komfortabelt bärande och bästa skyddet för ditt barn.

## VIKTIGT! LÄS IGENOM NOGA OCH SPARA FÖR FRAMTIDA REFERENS.

### Innehåll:

- 218 Garantinformation
- 220 Varningar
- 222 Lista över delar
- 224 Användningslägen
- 225 Nyfött läge med integrerad nyföddsits
- 226 Läget då spädbarnet är vänt inåt
- 227 Läget då spädbarnet är vänt utåt
- 228 Läget då spädbarnet är på ryggen
- 229 Använda insynsskydd och solskydd
- 229 Använda året om-skydd
- 229 Använda hakklapp
- 230 Använda seleskydd
- 230 Skötsel och underhåll

### Barnanvändningskrav

Den här bärselen är lämpligt att använda med barn som uppfyller följande krav:  
Vikt: 3,5 kg upp till 15 kg (8 lb. upp till 33 lb.)  
Längd: minst 51 cm (20 tum)

## Viktigt!

### Produktregistrering

Regioner i Europa:  
Registrera din produkt genom att besöka: [joiebaby.com/register-your-product](http://joiebaby.com/register-your-product)

USA:

Fyll i nedanstående information. Modellnumret och tillverkningsdatum finns på en etikett på bärselen. Fyll i registreringskortet med förbetalt porto som medföljde produkten och lägg den på brevlådan idag. Registrera produkten online genom att besöka:  
[joiebaby.com/us/register-your-product](http://joiebaby.com/us/register-your-product)

Modellnamn:

Modellnummer:

Tillverkningsdatum:

Inköpsdatum:

registrera din  
produkt online



### Begränsad garanti

Vi har avsiktligt designat våra högkvalitativa produkter så att de kan växa med både barnet och familjen. Eftersom vi står för våra produkter täcks vår utrustning av en begränsad kundgaranti per produkt med början från inköpsdatumet. Ha inköpsbevis, modellnummer och tillverkningsdatum tillgängligt när du kontaktar oss.

För garantiinformation besök: [www.joiebaby.com/warranty](http://www.joiebaby.com/warranty)

### Kontakt:

#### Information om att kontakta kundtjänst hos Joie Baby USA.

Adress: 70 Thousand Oaks Blvd., Morgantown, PA 19543  
E-postadress: [info.us@joiebaby.com](mailto:info.us@joiebaby.com)  
Telefon: 1-866-798-7866

#### Allison Baby UK Ltd.

Venture Point, Towers Business Park  
Rugeley, Staffordshire, WS15 1UZ

## Nödfall:

Vid nödfall eller en olycka är det mycket viktigt att barnet omedelbart får första hjälpen och medicinsk behandling.

## ⚠ VARNING

### FALL- OCH KVÄVNINGSRISK

**FALLRISK** - Spädbarn kan fall ut genom en bred benöppning eller ut ur bärselen. Läs bruksanvisningen.

- Justera benöppningarna så att de passar tätt mot bebisens ben.
- Kontrollera innan varje användning att alla spännen, fästen och justeringar sitter fast ordentligt.
- Var särskilt försiktig när du lutar dig eller går.
- **Böj ALDRIG** vid midjan; böj med knäna.
- Använd bara den här bärselen för barn mellan 3,5 kg (8 lb) och 15 kg (33 lb).

**KVÄVNINGSRISK** - Spädbarn under 4 månader kan kvävas i den här produkten om ansiktet pressas för hårt mot din kropp.

- **SPÄNN INTE** fast bebisen för snävt mot din kropp.
- Lämna utrymme för huvudrörelser.
- Spädbarnets ansikte ska **ALLTID** vara fritt från obstruktion.

## ⚠ VARNING

Underlåtenhet att följa dessa varningar och instruktioner kan resultera i allvarlig skada eller dödsfall.

- **Kontrollera för att vara säker på att alla spännen, snäppen, remmar och justeringar sitter fast innan varje användning.**
- **Kontrollera om det finns spruckna sömmar**, uppslitna remmar eller tyg och skadade fästen innan all användning.
- **Sluta använda bärselen** om det finns delar som saknas eller är skadade.
- **Barnet måste vara endast vänt mot dig** fram tills han eller hon kan hålla huvudet upprätt.
- **Den här bebisbärselen** är utformad för att användas av vuxna endast när de går, står eller sitter.
- **Den här bebisbärselen** är inte lämplig för sportaktiviteter.

## ⚠ VARNING

Underlåtenhet att följa dessa varningar och instruktioner kan leda till allvarlig personskada och dödsfall.

- **Var noga när du placerar** barnet i produkten, även för benplaceringen.
- **Kontrollera att bebisens ben** är grensle och att armarna är trädde i armhålen.
- **Kontrollera regelbundet** att ditt barn sitter bekvämt och säkert i bärselen.
- **För att förhindra risker från fall** måste du vara noga med att ditt barn sitter säkert i bärselen.
- **Håll alltid ditt barn nära** tills det sitter fast ordentligt.
- **För tidigt födda spädbarn**, spädbarn med andningsproblem och spädbarn under 4 månader löper störst risk att kvävas.
- **När den mjuka bärselen används** ska du ha uppsikt över ditt barn.
- **Beträffande bebisar med låg födselvikt** och barn med medicinska tillstånd behöver sjukvårdspersonal rådfrågas innan produkten används.
- **Var medveten om risker** i hemmiljö, till exempel värmekällor och utspillda varma drycker.
- **Använd INTE** den här mjuka bärselen om du använder en pacemaker eftersom magnetspännena kan störa pacemakern.
- **Använd ALDRIG** en mjuk sele om din balans eller rörlighet är försämrad på grund av träning, sömnighet eller medicinska tillstånd.
- **Använd ALDRIG** en mjuk bärsele när du ägnar dig åt att laga mat eller städa när det förekommer värmekällor eller exponering för kemikalier.
- **Använd ALDRIG** en mjuk bärsele när du kör eller är passagerare i ett motorfordon.
- **Ligg ALDRIG** ned eller sov med bebisen i bebisbärselen.
- **Var försiktig** när du lutar dig framåt eller åt sidan.
- **Din balans kan bli** negativt påverkad när du och ditt barn rör er.

## Lista över delar:

Se till att det inte saknas några delar. Vissa funktioner kan skilja sig åt mellan modeller. Kontakta kundtjänsten hos Joie om något saknas.

- 1 Magnetiska axelspännen
- 2 Frikopplingsknappar för magnetiska axelspännen
- 3 Huvudstöd
- 4 Huvudstödsknappar
- 5 Justeringsknappar för benöppning
- 6 Benspänning
- 7 Knappfästen som justerar nyföddsetsen
- 8 Ficka till insynsskydd och solskydd
- 9 Knappar som justerar nyföddsetsen
- 10 Ficka till året om-skydd
- 11 Snäppen till insynsskydd och solskydd
- 12 Axelbandjusteringsspänne
- 13 Axelbandjusteringsglidreglage
- 14 Justeringsremmar för axellängd
- 15 Korsryggstödspanne
- 16 Hakklapp (x2)
- 17 Selens skyddsöverdrag (x2)

## Lista över delar:

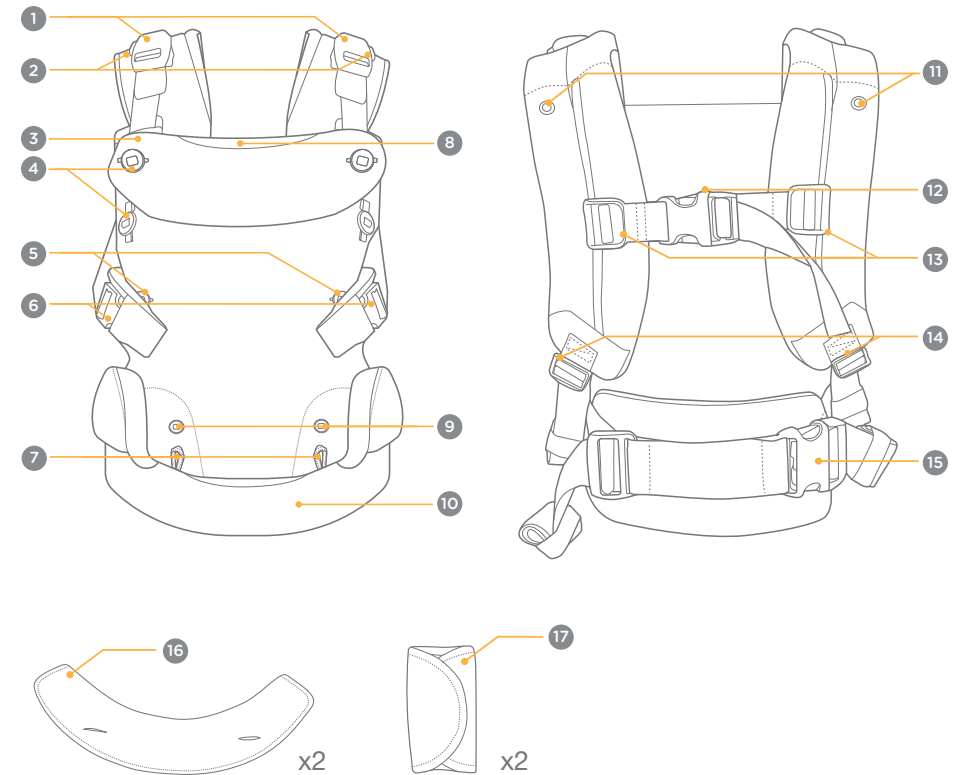

## Användningslägen:

- 1 - Den här bärselen har fyra användningslägen. För att ditt barns säkerhet ska vara säkerställd ber vi dig följa kraven på ålder och vikt och även bruksanvisningarna för varje läge.

**VIKTIGT!** Använd **INTE** bärselen för nyfödda under 3,5 kg (8 lb) eller 51 cm (20 tum).

### Ergonomisk barnplacering

#### Höftvänligt

För att bebisen ska bäras höftvänligt ska bebisen låra ha stöd från höftleden till knäleden. En sådan ergonomisk "M-formad" placering minskar belastningen på höftleden. Tvinga aldrig bebisens ben till en position som inte är lätt att åstadkomma. (Se figurerna 11, 20, 28 eller 39 för mer information.)

#### Ryggradsvänlig

För att bebisens ska bäras ryggradsvänligt behövs lämpligt stöd.

Bebisens ryggrad ska tillåtas att naturligt anta en "C"-form. Tvinga aldrig barnet till en position som inte är lätt att åstadkomma.

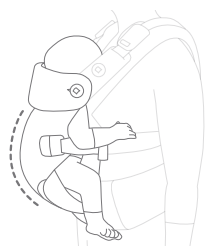

## Nyfött läge med integrerad nyföddsits:

Nyfödda upp till 4 månader • 3,5 kg upp till 6,5 kg (8 lb. upp till 14 lb.) • minst 51 cm (20 tum).

**VIKTIGT!** Barnet ska placeras nära dig och högt på din kropp.

Se till att du alltid ser ditt barns ansikte.

Använd huvudstöden för barn som väger 3,5–6,5 kg (8–14 lb).

Ditt barns huvud ska ha stöd tills han eller hon har stabil kontroll över sitt huvud (ungefär 4 månaders ålder).

Justeringsknapparna för benöppning **MÅSTE** användas för barn som väger mindre än 7 kg (15 lb) för att minska storleken på benöppningen och förhindra att glidning utan att nypa eller skava på ditt barns ben.

- 2 - Trä knappfästena som justerar nyföddsitsen runt knapparna som justerar nyföddsitsen.
  - 3 - Fäst knapparna som justerar benöppningen i den minsta bekväma storleken.
  - 4 - Fäst de två övre huvudstödsknappar för att använda huvudstödet.
  - 5 - Sätt ditt huvud genom öppningen så att axelbandjusteringsspännet (A) landar på din rygg. Justera spännet, axelbandjusteringsglidreglagen (B) och axelängdsjusteringsremmarna (C) till en bekväm position.
- Tips** Låt en andra person hjälpa dig så att det blir lättare att justera.
- 6 - Fäst midjestödsspännet och justera för att det ska passa snävt runt din midja.
  - 7 - Placera barnet i bärselen och håll den tätt mot dig med en hand. Använd din andra hand till att fästa de magnetiska axelspännena, ett i taget.
- Tips** Rekommendationen är att sitta medan du sätter fast ditt barn i bärselen eftersom det innebär bättre kontroll.
- 8 - Fäst benspännena och justera till lämplig storlek.
  - 9 - Valfritt: rulla upp den oanvända längden på justeringsbanden. Sätt fast rullen genom att linda den lilla elastiska snodden runt den.
  - 10 - För mindre barns ska remmarna dras åt så att barnet är positionerat vid den höjd som gör det möjligt att placera läpparna på barnets hjässa.
  - 11 - Bärselen är klar för användning i nyföddläget med integrerad nyföddsits. Kontrollera att barnets ben faller inom den "M-formade" positionen som rekommenderas av International Hip Dysplasia Institute
  - 12 - När du tar ut barnet så lossa på de magnetiska axelspännena, ett i taget, medan du håller ditt barn tätt intill dig. Tryck tillbaka frikopplingsknappen till det magnetiska axelspännet (D) och dra samtidigt bort spännet (E).

Flytta **INTE** bärselen när ditt barn är i den.

## Läget då spädbarnet är vänt inåt:

4+ månader • 6,5 kg upp till 14 kg (14 lb. upp till 30 lb.).

**VIKTIGT!** Justeringsknapparna för benöppning **MÅSTE** användas för barn som väger mindre än 7 kg (15 lb) för att minska storleken på benöppningen och förhindra att glidning utan att nypa eller skava på ditt barns ben.

- 13** - Knapparna som justerar nyföddsitsen krävs inte för läget då spädbarnet är vänt inåt.
- 14** - Sätt ditt huvud genom öppningen så att axelbandjusteringsspännet (A) landar på din rygg. Justera spännet, axelbandjusteringsglidreglagen (B) och axelängdsjusteringsremmarna (C) till en bekväm position.
- Tips** Låt en andra person hjälpa dig så att det blir lättare att justera.
- 15** - Fäst midjestödsspännet och justera för att det ska passa snävt runt din midja.
- 16** - Placera barnet i bärselen, vänt mot dig, och håll den tätt mot dig med en hand. Använd din andra hand till att fästa de magnetiska axelspännena, ett i taget.
- Tips** Rekommendationen är att sitta medan du sätter fast ditt barn i bärselen eftersom det innebär bättre kontroll.
- 17** - Fäst benspännena och justera till lämplig storlek.
- 18** - Valfritt: rulla upp den oanvända längden på justeringsbanden. Sätt fast rullen genom att linda den lilla elastiska snodden runt den.
- 19** - För mindre barns ska remmarna dras åt så att barnet är positionerat vid den höjd som gör det möjligt att placera läpparna på barnets hjässa.
- 20** - Bärselen är klar att använda i läget då spädbarnet är vänt inåt. Kontrollera att barnets ben faller inom den "M-formade" positionen som rekommenderas av International Hip Dysplasia Institute
- 21** - När du tar ut barnet så lossa på de magnetiska axelspännena, ett i taget, medan du håller ditt barn tätt intill dig. Tryck tillbaka frikopplingsknappen till det magnetiska axelspännet (D) och dra samtidigt bort spännet (E).

**Flytta INTE** bärselen när ditt barn är i den.

## Läget då spädbarnet är vänt utåt:

6+ månader • 9 kg upp till 14 kg (19 lb. upp till 30 lb.).

- 22** - Knapparna som justerar nyföddsitsen krävs inte för läget då spädbarnet är vänt utåt.
- 23** - Sätt ditt huvud genom öppningen så att axelbandjusteringsspännet (A) landar på din rygg. Justera spännet, axelbandjusteringsglidreglagen (B) och axelängdsjusteringsremmarna (C) till en bekväm position.
- Tips** Låt en andra person hjälpa dig så att det blir lättare att justera.
- 24** - Fäst midjestödsspännet och justera för att det ska passa snävt runt din midja.
- 25** - Placera barnet i bärselen, vänt bort från dig, och håll den tätt mot dig med en hand. Använd din andra hand till att fästa de magnetiska axelspännena, ett i taget.
- Tips** Rekommendationen är att sitta medan du sätter fast ditt barn i bärselen eftersom det innebär bättre kontroll.
- 26** - Fäst benspännena och justera till lämplig storlek.
- 27** - Valfritt: rulla upp den oanvända längden på justeringsbanden. Sätt fast rullen genom att linda den lilla elastiska snodden runt den.
- 28** - Bärselen är klar att använda i läget då spädbarnet är vänt utåt. Kontrollera att barnets ben faller inom den "M-formade" positionen som rekommenderas av International Hip Dysplasia Institute
- 29** - När du tar ut barnet så lossa på de magnetiska axelspännena, ett i taget, medan du håller ditt barn tätt intill dig. Tryck tillbaka frikopplingsknappen till det magnetiska axelspännet (D) och dra samtidigt bort spännet (E).

**Flytta INTE** bärselen när ditt barn är i den.

---

## Läget för att bära spädbarnet på ryggen:

---

9+ månader • 11 kg upp till 15 kg (25 lb. upp till 33 lb.).

**VIKTIGT!** Rekommendationen är att öva några gånger utan bebis i läget då bärselen bärs på ryggen innan det används för att bära en bebis.

Barnet ska **ALDRIG** vara vänt utåt när det bärs på ryggen.

- 30- Börja med att ha ditt barn vänt inåt i bärselen och ordentligt fastspänd (se sid. 226).
- 31 - Lossa båda axelremmarna, en i taget.
- 32 - Låt din vänstra hand hålla upp barnet och dra ut din högra armen ur axelbandet.
- 33 - Skjut den vänstra armen under det vänstra axellängdjusteringsbandet.
- 34 - Bärselen ska hängas upp med en rem över den vänstra axeln och barnet ska hållas säkert med din högra hand mot din högra höft. Håll fast ditt barn mot höften med din högra hand och använd din vänstra hand till att skjuta runt midjebandet och axelbandet.
- 35 - Håll ditt barn mot din rygg med din vänstra hand för att trä i din högra arm uppåt genom det högra axelbandet.
- 36 - Håll barnet med höger arm och trä din vänstra armen ned genom vänstra axelbandet.
- 37 - Dra ned justeringsremmar för axellängd för att dra åt till en tät passning.
- 38 - Justera axelremsjusteringsspännet för en tät passning.
- 39 - **KONTROLLERA** att alla spännen och snäppen sitter fast för att se till att det blir en säker passning. Bärselen är klar att använda i läget då den bärs på ryggen. Kontrollera att barnets ben faller inom den "M-formade" positionen som rekommenderas av International Hip Dysplasia Institute
- 40 - Valfritt: rulla upp den oanvända längden på justeringsbanden. Sätt fast rullen genom att linda den lilla elastiska snodden runt den.
- 41 - Att ta ut barnet görs genom att utföra stegen för läget då den bärs på ryggen tills barnet är framför dig. När du tar ut barnet så lossa på de magnetiska axelspännena, ett i taget, medan du håller ditt barn tätt intill dig. Tryck tillbaka frikopplingsknappen till det magnetiska axelspännet (A) och dra samtidigt bort spännet (B).

Flytta **INTE** bärselen när ditt barn är i den.

---

## Använda Insynsskydd och solskydd:

---

**VIKTIGT!** Var noga med att insynsskyddet inte täcker över barnets mun eller sitter fast för hårt över barnets huvud.

- 42- Kontrollera att huvudstödet sitter fast ordentlig och ta ut insynsskyddet/solskyddet ur fickan högst upp på huvudstödet flik.
- 43- Fäst remmarna till insynsskyddet/solskyddet på snäppet på axelbanden.
- 44 - Insynsskyddet/solskyddet kan justeras till lämpligt passning genom att fästa det med ett annat snäppe som finns på insynsskyddet/solskyddet.

---

## Använda året om-skydd:

---

- 45- Rulla ut året om-skyddet från fickan längs ned på bärselen.
- 46- Fäst året om-skyddet genom att fästa det på huvudstödsknapparna. Fäst det på de två övre knapparna för en mindre bebis.
- 47- För en större bebis ska det fästas på de två nedre knapparna.

---

## Använda hakklapp:

---

Innan hakklappen används behöver det göras en kontroll av att huvudstödet är nedfällt och sitter säkert på plats med de nedre knapparna på huvudstödet.

- 48- Förvara den extra längden på axeljusteringsspännet i fickan på axelspännesbandet.
- 49- Täck över främre delen av huvudstödet med hakklappen genom att fästa den på de två knapparna på huvudstödet.
- 50- Vira de två flikarna på hakklappen runt båda axelspännesbanden och fäst kardborrebanden.
- 51 - Hakklappen sitter fast ordentligt och är klar att användas.

---

## Använda seleskydd:

---

Innan seleskyddet används behöver det göras en kontroll av att huvudstödet är nedfällt och sitter säkert på plats med de nedre knapparna på huvudstödet.

**52** - Förvara den extra längden på axeljusteringsspännet i fickan på axelspännesbandet.

**53** - Vira seleskydden runt axelspännesremmarna och fäst dem på de övre knapparna på huvudstödet. Fäst kardborrbandet.

**54** - Seleskydden sitter fast ordentligt och är klara att användas.

---

## Skötsel och underhåll:

---

### Rengöring:

Se **skötsetiketten** som sitter på bärselens tyg för instruktioner om tvätt och torkning. Børselen **MÅSTE** tvättas inuti en nättvättpåse.

Använd **INTE** blekmedel.

### Underhåll:

Det är **normalt** för tyg att blekas av solsken och bli slitna efter en längre tids användning.

**Kontrollera regelbundet** att allt fungerar ordentligt. Om det finns några delar som är uppslitna, trasiga eller saknas **SLUTA** använda den här produkten.

**Slitna delar:** Byt alla slitna eller skadade delar. Använd bara reservdelar från Joie.

**Material som är uppslitet eller där sömmar gått upp:** Reparera eller byt tyg som är uppslitet eller där sömmarna gått upp. Använd bara ersättningstyg från Joie.

### Lagring:

Lägg børselen, seleskydden och hakklappar i nättvättpåsen när de inte används.

## FI Tervetuloa Joie™ - sisältöön

Onnittelut liittymisestä Joie-perheeseen! Olemme innoissamme osallistumisestamme elämääne pienokaisenne kanssa. Kun käytät Joie savvy™ & savvy™ air -lastenvaunuja, lapsesi nauttii korkealaatuisesta, täysin sertifioidusta kantokopasta, joka on hyväksytty eurooppalaisten turvallisuusstandardien EN 13209-2:2015 ja ASTM F2236-24 mukaisesti. Lue tämä käyttöopas huolellisesti ja noudata kaikkia ohjeita varmistaaksesi mukavan kantamisen ja parhaan suojauksen lapselle.

# TÄRKEÄÄ! LUE HUOLELLISESTI JA SÄILYÄ TULEVAA KÄYTTÖÄ VARTEN

### Sisältö:

- 232 Takuutiedot
- 234 Varoitukset
- 236 Osaluettelo
- 238 Käyttötavat
- 239 Vastasyntynyt-tila ja integroitu vastasyntyneen istuin
- 240 Vauvan kasvot kantajaan päin -tila
- 241 Vauvan kasvot ulospäin -tila
- 242 Lapsen selkäpuolen kantotila
- 243 Privacy Shieldin (näkösuojan) ja aurinkosuojauksen käyttäminen
- 243 All-Season Shieldin (jokasään suojan) käyttö
- 243 Rintalapun käyttäminen
- 244 Valjaiden suojusten käyttäminen
- 244 Hoito ja kunnossapito

### Lapsen käyttövaatimukset

Tämä kantokoppa soveltuu käytettäväksi sellaisten lasten kanssa, jotka täyttävät seuraavat vaatimukset:

Paino: 3,5 - 15 kg (8 - 33 lb.)

Korkeus: vähintään 51 cm (20 tuumaa)

## Tärkeää:

### Tuotteen rekisteröinti

Euroopan alueet:

Voit rekisteröidä tuotteesi osoitteessa: [joiebaby.com/register-your-product](http://joiebaby.com/register-your-product)

USA:

Täytä alla olevat tiedot. Mallinumero ja valmistuspäivämäärä ovat kantolaitteen etiketissä. Täytä tuotteen mukana tuleva maksettu rekisteröintipostikortti ja lähetä se postitse tänään. Voit rekisteröidä tuotteesi verkossa osoitteessa: [joiebaby.com/us/register-your-product](http://joiebaby.com/us/register-your-product)

Mallin nimi:

Mallinumero:

Valmistuspäivämäärä:

Ostopäivä:

rekisteröi  
tuotteesi  
verkossa



### Rajoitettu takuu

Olemme tarkoituksellisesti suunnitelleet korkealaatuiset tuotteemme niin, että ne voivat kasvaa sekä lapsesi että perheesi kanssa. Koska seisomme tuotteidemme takana, tuotteillamme on rajoitettu takuu, joka alkaa ostopäivästä. Pidä ostotodistus, mallinumero ja valmistuspäivämäärä saatavilla, kun otat meihin yhteyttä.

Takuutietoja saat osoitteesta: [www.joiebaby.com/us](http://www.joiebaby.com/us)

### Ota yhteyttä:

#### Joie Baby USA Kuluttajapalvelun yhteystiedot.

Osoite: 70 Thousand Oaks Blvd., Morgantown, PA 19543

Sähköposti: [info.us@joiebaby.com](mailto:info.us@joiebaby.com)

Puhelin: 1-866-798-7866

#### Allison Baby UK Ltd.

Venture Point, Towers Business Park

Rugeley, Staffordshire, WS15 1UZ

## Hätätapaus:

Hätätilanteessa tai onnettomuuden sattuessa kaikkein tärkeintä on ensiavun saaminen lapselle ja hakeutuminen välittömästi lääketieteelliseen hoitoon.

## ⚠ VAROITUS

### PUTOAMIS- JA TUKEHTUMISVAARA

**PUTOAMISVAARA** - Vauva voi pudota leveään jalka-aukon läpi tai ulos kantokopasta. Noudata käyttöohjeita

- Säädä lahkeensuut niin, että ne istuvat vauvan jaloille sopivasti.
- Varmista ennen jokaista käyttökertaa, että kaikki soljet, kiinnikkeet ja säädöt ovat kunnolla kiinni.
- Ole erityisen varovainen nojatessasi tai kävellessäsi.
- **ÄLÄ KOSKAAN** taivuta vyötäröstä; taivuta polvista.
- Käytä tätä kantokoppaa vain lapsille, joiden paino on 3,5 kg (8 lb.) ja 15 kg (33 lb.) välillä.

**TUKEHTUMISVAARA** - Alle 4 kuukauden ikäiset lapset voivat tukehtua tähän tuotteeseen, jos kasvot painetaan tiukasti kehoa vasten.

- **ÄLÄ** kiinnitä vauvaa liian tiukasti vartaloasi vasten.
- Anna tilaa pään liikkeille.
- Pidä vauvan kasvot vapaina esteistä klo **AINA**.

## ⚠ VAROITUS

Näiden varoitusten ja ohjeiden huomiotta jättäminen voi johtaa vakavaan vammaan tai kuolemaan.

- **Tarkista, että kaikki soljet ja nepparit ovat kunnossa**, hihnat ja säädöt ovat kunnossa ennen jokaista käyttökertaa.
- **Tarkista, ettei saumoja ole revennyt**, repeytyneet hihnat tai kangas ja vaurioituneet kiinnikkeet ennen jokaista käyttökertaa.
- **Lopeta operaattorin käyttö** jos osia puuttuu tai ne ovat vaurioituneet.
- **Lapsen on katsottava sinua kohti** kunnes hän pystyy pitämään päänsä pystyssä.
- **Tämä vauvan kantokoppa** on suunniteltu aikuisten käyttöön vain kävellessä, seistessä tai istuessa.
- **Tämä vauvan kantokoppa** ei sovellu käytettäväksi urheilutoiminnan aikana.

## ⚠ VAROITUS

Näiden varoitusten ja ohjeiden noudattamatta jättäminen voi johtaa vakavaan loukkaantumiseen tai kuolemaan.

- **Varmista oikea sijoittelu** lapsen asento tuotteessa, mukaan lukien jalkojen asento.
- **Varmista, että vauvan jalat** ovat istuimen päällä ja hänen kätensä ulottuvat käsinojien reikien läpi.
- **Tarkista säännöllisesti** että lapsi istuu mukavasti ja turvallisesti kantokopassa.
- **Estää putoamisvaarat**, varmista, että lapsi on tukevasti paikallaan kantoreppussa.
- **Pidä vauvaa tiiviisti sylissä** koko ajan, kunnes kaikki soljet on kiinnitetty oikein.
- **Ennenaikaiset imeväiset**, hengitysvaikeuksista kärsivät imeväiset ja alle 4 kuukauden ikäiset imeväiset ovat suurimmassa tukehtumisvaarassa.
- **Kun käytät pehmeää kantolaatikkoa**, tarkkaile lasta.
- **Pienipainoisille vauvoille** ja lapsille, joilla on sairauksia, kysy neuvoa terveydenhuollon ammattilaiselta ennen tuotteen käyttöä.
- **Ole tietoinen vaaroista** kotiympäristössä, esim. lämmönlähteet, kuumien juomien läikkyminen.
- **ÄLÄ** käytä tätä pehmeää kantoreppua, jos sinulla on sydämentahdistin, sillä magneettisoljet voivat häiritä sydämentahdistinta.
- **ÄLÄ KOSKAAN** käytä pehmeää kantokoppaa, jos tasapaino tai liikkuvuus on heikentynyt liikunnan, uneliaisuuden tai sairauden vuoksi.
- **ÄLÄ KOSKAAN** käytä pehmeää kantokoppaa, kun teet esimerkiksi ruoanlaittoa tai siivousta, johon liittyy lämmönlähde tai altistuminen kemikaaleille.
- **ÄLÄ KOSKAAN** käytä pehmeää kantokoteloä ajaessasi tai ollessasi matkustajana moottoriajoneuvossa.
- **ÄLÄ KOSKAAN** makaa tai nuku vauvan kanssa kantokopassa.
- **Toimi varoen**, kun kumarrut tai nojaat eteenpäin tai sivuttain.
- **Tasapainosi voi kärsiä**, kun sinun ja lapsesi liikkeet voivat vaikuttaa siihen haitallisesti.

## Osaluettelo:

Varmista, ettei mitään osia puutu. Jotkut ominaisuudet voivat vaihdella mallin mukaan. Ota yhteyttä Joie-kuluttajapalveluun, jos jotain puuttuu.

- 1 Magneettiset olkapään soljet
- 2 Magneettiset olkalukon vapautuspainikkeet
- 3 Päätuki
- 4 Pään tukipainikkeet
- 5 Jalkojen aukon säätöpainikkeet
- 6 Jalkojen soljet
- 7 Vastasyntyneen istuimen säätöpainikkeen koukut
- 8 Näkösuoja ja auringonsuojatasku
- 9 Vastasyntyneen istuimen säätöpainikkeet
- 10 Jokasään suojan tasku
- 11 Yksityisyydensuoja ja auringonsuojausnapit
- 12 Olkahihnan säätösolki
- 13 Olkahihnan säätöjen liukusäätimet
- 14 Olkapään pituuden säätöhihnat
- 15 Lannerangan tuen solki
- 16 Lappu (x2)
- 17 Valjaiden suojuukset (x2)

## Osaluettelo:

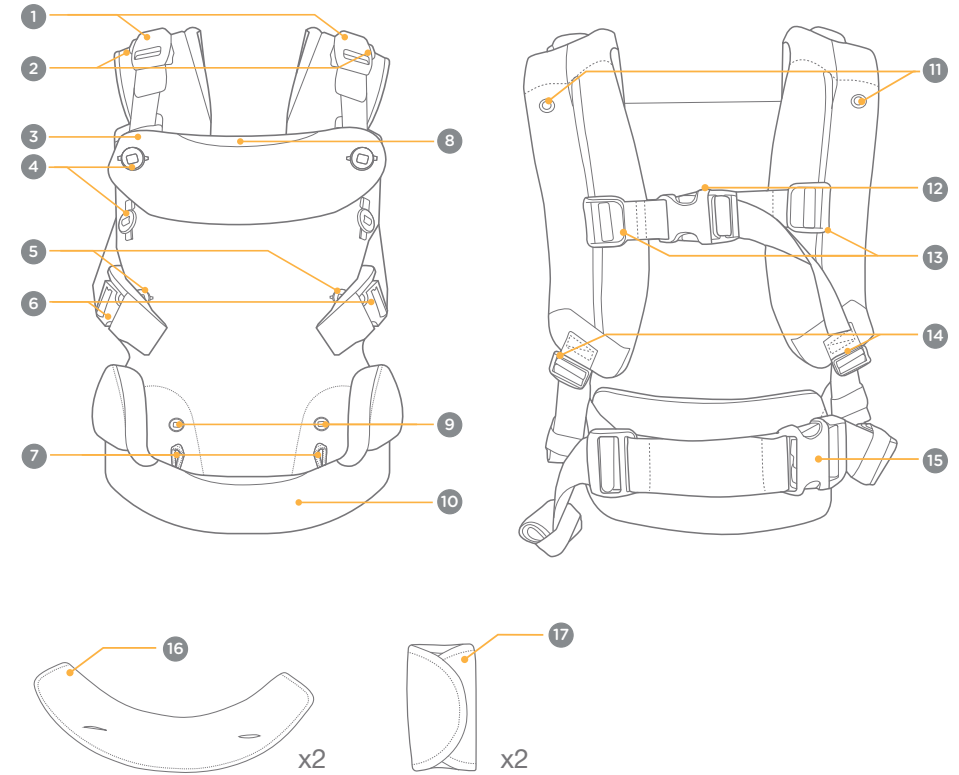

## Käyttötavat:

- 1 - Tässä kantoaallossa on neljä käyttötilaa. Lapsesi turvallisuuden varmistamiseksi noudata kunkin tilan ikä- ja painovaatimuksia sekä käyttöohjeita.

**TÄRKEÄÄ:** ÄLÄ käytä kantokoppaa alle 3,5 kg:n (8 lb.) tai 51 cm:n (20 in.) vastasyntyneille.

### Ergonominen lapsen sijoittaminen

#### Lantio-ystävällinen

Jotta vauvan kantaminen olisi lonkkaterveellistä, vauvan reisien tulisi olla tuetut lantiosta polviniveleen. Tämä ergonominen M-muotoinen istuin vähentää lonkkaniveleen kohdistuvia voimia. Älä koskaan pakota vauvan jalkoja asentoon, joka ei ole helposti saavutettavissa. (Ks. luvut. 11, 20, 28 tai 39 lisätietoja.)

#### Selkärankaystävällinen

Selkärangan terveyttä edistävä vauvan kantaminen edellyttää asianmukaista tukea.

Vauvan selkärangan tulisi antaa muodostua luonnollisesti C-kirjaimen muotoon. Älä koskaan pakota vauvaa asentoon, joka ei ole helposti saavutettavissa.

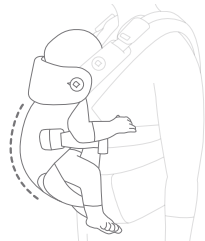

## Vastasyntyneen tila, jossa on integroitu vastasyntyneen istuin:

Syntymästä 4 kuukauteen - 3,5 kg - 6,5 kg (8 lb. - 14 lb.) - vähintään 51 cm (20 in.)

**TÄRKEÄÄ:** Lapsi olisi sijoitettava lähelle sinua ja korkealle vartalollesi.

Pidä lapsesi kasvat aina näkyvissäsi.

Käytä päätukea lapsille, joiden paino on 3,5-6,5 kg (8-14 lb.).

Vauvan pää vauvan päätä on tuettava, kunnes hän hallitsee päänsä hyvin (noin 4 kuukauden iässä).

Jalkojen aukon säätöpainikkeet **MUST** käytetään alle 7 kg:n (15 lb.) lapsille, jotta jalkojen aukon kokoa voidaan pienentää ja estää liukuminen puristamatta tai hankaamalla lapsen jalkaa.

- 2 - Kiinnitä vastasyntyneen istuimen säätöpainikkeiden koukut vastasyntyneen istuimen säätöpainikkeiden ympärille.
- 3 - Kiinnitä lahkeen aukon säätöpainikkeet pienimpään mukavaan kokoon.
- 4 - Kiinnitä kaksi ylempää päätuen painiketta päätuen käyttöä varten.
- 5 - Työnnä pääsi aukon läpi niin, että olkahihnan säätösolki (A) laskeutuu selkääsi vasten. Säädä solki, olkahihnan säätöliukusäätimet (B) ja olkapään pituuden säätöhihnat (C) mukavaan asentoon.

**Vinkki** Pyydä toista henkilöä avustamaan säätöjen helpottamiseksi.

- 6 - Kiinnitä lantiotuen solki ja säädä se sopivaksi vyötärön ympärille.
- 7 - Aseta lapsi kantokoppaan ja pidä sitä toisella kädellä tiukasti itseäsi vasten. Kiinnitä toisella kädelläsi magneettiset olkalukot yksi kerrallaan.

**Vinkki** On suositeltavaa istua, kun kiinnität lasta kantorepussa, sillä se mahdollistaa paremman hallinnan.

- 8 - Kiinnitä jalkojen soljet ja säädä ne sopivaan kokoon.
- 9 - Valinnainen: rullaa säätöhihnojen käyttämätön pituus kokoon. Kiinnitä rulla kietomalla pieni joustava silmukka sen ympärille.
- 10 - Kiristä hihnat pienemmällä lapsilla niin, että lapsi on niin korkealla, että hänen päällelleen voi antaa suukon.
- 11 - Kantokoppa on valmis käytettäväksi vastasyntyneiden tilassa, jossa on integroitu vastasyntyneiden istuin. Varmista, että lapsen jalat asettuvat M-muotoiseen asentoon International Hip Dysplasia Institutun suositusten mukaisesti.
- 12 - Kun poistat lasta, irrota magneettiset olkalukot yksi kerrallaan pitäen lasta tiukasti itseäsi vasten. Paina magneettisen olkalukon vapautuspainiketta (D) ja vedä samalla lukkoa pois (E).

**ÄLÄ** irrota kantokoppaa, kun lapsi on siinä.

## Lapset kasvot menosuuntaan:

4+ kuukautta - 6,5 kg - 14 kg (14 lb. - 30 lb.)

**TÄRKEÄÄ:** Jalkojen aukon säätöpainikkeet **MUST** käytetään alle 7 kg:n (15 lb.) lapsille, jotta jalkojen aukon kokoa voidaan pienentää ja estää liukuminen puristamatta tai hankaamalla lapsen jalkaa.

- 13** - Vastasyntyneen istuimen säätöpainikkeita ei tarvita, kun lapsi on kasvot menosuuntaan.
- 14** - Työnnä pääsi aukon läpi niin, että olkahihnan säätösolki (A) laskeutuu selkääsi vasten. Säädä solki, olkahihnan säätöliukusäätimet (B) ja olkapään pituuden säätöhihnat (C) mukavaan asentoon.

**Vinkki** Pyydä toista henkilöä avustamaan säätöjen helpottamiseksi.

- 15** - Kiinnitä lantiotuen solki ja säädä se sopivaksi vyötärön ympärille.
- 16** - Aseta lapsi kantokoppaan kasvot sinuun päin ja pidä lasta toisella kädellä tiukasti itseäsi vasten. Kiinnitä toisella kädelläsi magneettiset olkalukot yksi kerrallaan.
- Vinkki** On suositeltavaa istua, kun kiinnität lasta kantorepussa, sillä se mahdollistaa paremman hallinnan.
- 17** - Kiinnitä jalkojen soljet ja säädä ne sopivaan kokoon.
- 18** - Valinnainen: rullaa säätöhihnojen käyttämätön pituus kokoon. Kiinnitä rulla kietomalla pieni joustava silmukka sen ympärille.
- 19** - Kiristä hihnat pienemmillä lapsilla niin, että lapsi on niin korkealla, että hänen päällelleen voi antaa suokon.
- 20** - Kantokoppa on käyttövalmis vauvalle kasvot menosuuntaan. Varmista, että lapsen jalat asettuvat M-muotoiseen asentoon International Hip Dysplasia Institutun suositusten mukaisesti.

- 21** - Kun poistat lasta, irrota magneettiset olkalukot yksi kerrallaan pitäen lasta tiukasti itseäsi vasten. Paina magneettisen olkalukon vapautuspainiketta (D) ja vedä samalla lukkoa pois (E).

**ÄLÄ** irrota kantokoppaa, kun lapsi on siinä.

## Lapsi kasvot ulospäin -tilassa:

6+ kuukautta - 9 kg - 14 kg (19 lb. - 30 lb.)

- 22** - Vastasyntyneiden istuimen säätöpainikkeita ei tarvita, kun istuin on käännetty ulospäin.
- 23** - Työnnä pääsi aukon läpi niin, että olkahihnan säätösolki (A) laskeutuu selkääsi vasten. Säädä solki, olkahihnan säätöliukusäätimet (B) ja olkapään pituuden säätöhihnat (C) mukavaan asentoon.

**Vinkki** Pyydä toista henkilöä avustamaan säätöjen helpottamiseksi.

- 24** - Kiinnitä lantiotuen solki ja säädä se sopivaksi vyötärön ympärille.
- 25** - Aseta lapsi kantokoppaan kasvot sinusta poispäin ja pidä lasta toisella kädellä tiukasti itseäsi vasten. Kiinnitä toisella kädelläsi magneettiset olkalukot yksi kerrallaan.

**Vinkki** On suositeltavaa istua, kun kiinnität lasta kantorepussa, sillä se mahdollistaa paremman hallinnan.

- 26** - Kiinnitä jalkojen soljet ja säädä ne sopivaan kokoon.
- 27** - Valinnainen: rullaa säätöhihnojen käyttämätön pituus kokoon. Kiinnitä rulla kietomalla pieni joustava silmukka sen ympärille.
- 28** - Kantokoppa on käyttövalmis vauvalle päinmakuulla. Varmista, että lapsen jalat asettuvat M-muotoiseen asentoon International Hip Dysplasia Institutun suositusten mukaisesti.
- 29** - Kun poistat lasta, irrota magneettiset olkalukot yksi kerrallaan pitäen lasta tiukasti itseäsi vasten. Paina magneettisen olkalukon vapautuspainiketta (D) ja vedä samalla lukkoa pois (E).

**ÄLÄ** irrota kantokoppaa, kun lapsi on siinä.

---

## Lapsen selkäkantotila:

---

9+ kuukautta - 11 kg - 15 kg (25 lb. - 33 lb.)

**TÄRKEÄÄ:** On suositeltavaa harjoittelemaan selkään kantamisen vaiheita muutaman kerran ilman lasta kantorepussa ennen kuin yrität sitä lapsen kanssa.

Lapsen ei pitäisi KOSKAAN olla selkä menosuuntaan, selkä menosuuntaan kantotilassa.

- 30-** Aloita siten, että lapsi on kantokopassa kasvot menosuuntaan ja asianmukaisesti kiinnitettynä (ks. s. 240).
- 31 -** Löysää molemmat olkahihnat yksi kerrallaan.
- 32 -** Liu'uta oikea käsivartesi pois olkahihnasta, kun vasen kätesi pitelee lasta.
- 33 -** Työnnä vasen käsivartesi vasemman olkapään pituuden säätöhihnan alle.
- 34 -** Kantolaite on ripustettava yhdestä hihnasta vasemman olkapään yli, ja lapsi on kiinnitettävä oikealla kädellä oikeaa lantiota vasten. Kun oikea kätesi kiinnittää lapsen lantiollesi, liu'uta vasemmalla kädelläsi vyötärö- ja olkahihnoja ympäri.
- 35 -** Pidä lasta selkääsi vasten vasemmalla kädelläsi ja pujota oikea kätesi oikean olkahihnan läpi.
- 36 -** Pidä lapsesta kiinni oikealla kädellä ja pujota vasen käsi vasemman olkahihnan läpi.
- 37 -** Vedä alaspäin olkapään pituuden säätöhihnoista kiristääksesi vyötärön istuvuutta.
- 38 -** Säädä olkahihnan säätösolki sopivaksi.
- 39 - TARKISTUS** että kaikki soljet ja nepparit on kiinnitetty, jotta ne istuvat varmasti ja turvallisesti. Kantolaite on valmis käytettäväksi selässä kantotilassa. Varmista, että lapsen jalat asettuvat M-muotoiseen asentoon International Hip Dysplasia Institutun suositusten mukaisesti.
- 40 -** Valinnainen: rullaa säätöhihnojen käyttämätön pituus kokoon. Kiinnitä rulla kietomalla pieni joustava silmukka sen ympärille.
- 41 -** Kun poistat lasta, käännä selkäkantotilan vaiheet päinvastaisiksi niin, että lapsi on takaisin edessäsi. Avaa magneettiset olkalukot yksi kerrallaan, kun pidät lasta tiukasti itseäsi vasten. Paina olkalukon magneettisen lukon vapautuspainiketta (A) ja vedä samalla lukko pois (B).

**ÄLÄ** irrota kantokoppaa, kun lapsi on siinä.

---

## Näkösuojan ja aurinkosuojauksen käyttäminen:

---

**TÄRKEÄÄ:** Varmista, että näkösuoja ei peitä lapsen suuta tai ole kiinnitetty liian tiukasti lapsen pään päälle.

- 42-** Varmista, että pääntuki on täysin kiinnitetty, ja vedä yksityisyssuoja/aurinkosuoja ulos pääntuen läpän yläosassa olevasta taskusta.
- 43-** Kiinnitä yksityisyssuojan/aurinkosuojahihnat olkahihnojen neppareihin.
- 44 -** Yksityisyssuojaa/aurinkosuojaa voidaan säätää sopivaksi kiinnittämällä se yksityisyssuojassa/aurinkosuojassa olevalla eri nepparilla.

---

## Jokasään suojan käyttö:

---

- 45-** Rullaa ympärivuotinen suojuus pois kantorakenteen pohjassa olevasta taskusta.
- 46-** Kiinnitä ympärivuotinen suojuus kiinnittämällä se päätuen painikkeisiin. Kiinnitä se kahteen ylempään nappiin, jos kyseessä on pienempi vauva.
- 47 -** Kiinnitä se kahteen alempaan nappiin, jos kyseessä on isompi vauva.

---

## Rintalapun käyttäminen:

---

Varmista ennen rintalappua, että pääntuki on taitettu alas ja kiinnitetty paikalleen alemmilla pääntuen painikkeilla.

- 48-** Säilytä olkapään säätösoljen ylimääräinen pituus olkapään solkihihnan taskussa.
- 49-** Peitä pääntuen etuosa rintalapulla kiinnittämällä se kahteen pääntuen painikkeeseen.
- 50-** Kiedo rintalappuosan ylälaidat molempien olkahihnojen ympärille ja kiinnitä koukku- ja silmukkakiinnikkeet.
- 51 -** Lappu on täysin kiinnitetty ja käyttövalmis.

---

## Valjaiden suojusten käyttäminen:

---

Varmista ennen valjaiden suojusten käyttöä, että pääntuki on taitettu alas ja kiinnitetty paikalleen alemman pääntuen painikkeilla.

**52** - Säilytä olkapään säätösoljen ylimääräinen pituus olkapään solkihihnan taskussa.

**53** - Kiedo valjaiden suojuukset olkalukkojen hihnojen ympärille ja kiinnitä ne pään yläosan tukipainikkeisiin. Kiinnitä koukku ja silmukkakiinnikkeet.

**54** - Valjaiden suojuukset on kiinnitetty ja valmiina käyttöön.

---

## Hoito ja kunnossapito:

---

### Puhdistus:

**Katso hoitolappu** pesu- ja kuivausohjeet ovat kantokankaaseen kiinnitetyssä pakkauksessa. Kantoreppu ON pestävä verkkopyykkipussissa.

**ÄLÄ** käytä valkaisuainetta.

### Huolto:

**On normaalia** että kangas haalistuu auringonvalon vaikutuksesta ja että siinä näkyy jonkin verran kulumista pitkän käyttöajan jälkeen.

**Tarkista säännöllisesti** että kaikki toimii oikein. Jos jokin osa on repeytynyt, rikkoutunut tai puuttuu, **LOPETA** tämän tuotteen käyttö.

**Kuluneet osat:** Vaihda kaikki kuluneet tai vaurioituneet osat. Käytä vain Joie-varaosia.

**Materiaali tai ompeleet ovat revenneet:** Korjaa tai vaihda repeytynyt kangas tai ompeleet. Käytä vain Joie-korvauskankaita.

### Varastointi:

Säilytä kantokoppa, valjaiden suojuukset ja rintalappuja verkkopyykkipussissa, kun niitä ei käytetä.

Felicitări pentru că ați devenit parte din familia Joie! Ne bucurăm să participăm la viața dvs. alături de micuțul vostru. În timp ce utilizați Joie savvy™ și savvy™ air, bebelușul dvs. se bucură de un cărucior de înaltă calitate, complet certificat, aprobat conform standardelor europene de siguranță EN 13209- 2:2015 și ASTM F2236-24. Citiți cu atenție acest manual și urmați fiecare pas pentru a asigura o călătorie confortabilă și cea mai înaltă protecție pentru copilul dvs.

## IMPORTANT! CITIȚI CU ATENȚIE ȘI PĂSTRAȚI PENTRU CONSULTĂRI ULTERIOARE.

### Cuprins:

- 246 Informații referitoare la garanție
- 248 Avertismente
- 250 Lista componentelor
- 252 Moduri de utilizare
- 253 Mod pentru nou-născuți cu scaun pentru nou-născuți integrat
- 254 Mod orientare bebeluș spre interior
- 255 Mod orientare bebeluș spre exterior
- 256 Mod pentru bebe în spate
- 257 Utilizarea scutului de confidențialitate și a protecției solare
- 257 Utilizarea scutului pentru toate anotimpurile
- 257 Utilizarea bavetei
- 258 Utilizarea capacelor hamului
- 258 Îngrijire și întreținere

### Cerințe de utilizare pentru copii

Acest port-bebe este adecvat pentru a fi utilizat la copii care îndeplinesc următoarele cerințe:

Greutate: 3,5 până la 15 kg (8 până la 33 de livre).

Înălțime: cel puțin 51 cm (20 in.)

## Important:

### Înregistrarea produsului

Regiuni europene:

Pentru a vă înregistra produsul, vizitați: [joiebaby.com/register-your-product](http://joiebaby.com/register-your-product)

SUA:

Vă rugăm să completați informațiile de mai jos. Numărul modelului și data fabricării sunt menționate pe eticheta cusută pe exteriorul port-bebeului. Completați cartea poștală preplătită de înregistrare atașată produsului și trimiteți-o prin poștă astăzi. Pentru a vă înregistra produsul online, accesați: [joiebaby.com/us/register-your-product](http://joiebaby.com/us/register-your-product)

Numele modelului:

Numărul modelului:

Data fabricării:

Data achiziției:

Înregistrați-vă  
produsul online



### Garanție limitată

Produsele noastre de înaltă calitate au fost concepute pentru a putea crește împreună cu copilul și cu familia dvs. Pentru că avem încredere în produsele noastre, fiecare dintre acestea este acoperită de o limitată garanție limitată specifică, începând din ziua achiziției. Vă rugăm să vă asigurați că aveți la îndemână dovada de achiziție, numărul modelului și data fabricării atunci când ne contactați.

Pentru informații referitoare la garanție, vizitați: [www.joiebaby.com/us](http://www.joiebaby.com/us)

### Contact:

#### Joie Baby USA Consumer Service Contact Info.

Adresă: 70 Thousand Oaks Blvd., Morgantown, PA 19543

E-mail: [info.us@joiebaby.com](mailto:info.us@joiebaby.com)

Telefon: 1-866-798-7866

#### Allison Baby UK Ltd.

Venture Point, Towers Business Park

Rugeley, Staffordshire, WS15 1UZ

## Urgență

În caz de urgență sau accidente, este esențial să îi fie acordate primul ajutor și tratament medical copilului.

## ⚠️ AVERTISMENT

### PERICOL DE CĂDERE ȘI SUFOCARE

**PERICOL DE CĂDERE** - sugarii pot cădea prin deschiderea largă pentru picior sau pot cădea din port-bebe. Respectați instrucțiunile de utilizare.

- Ajustați deschiderile pentru picior astfel încât să se potrivească în mod confortabil picioarelor bebelușului.
- Înainte de fiecare utilizare, asigurați-vă că toate cataramele și elementele de fixare și ajustare sunt asigurate.
- Aveți grijă sporită atunci când vă înclinați sau când mergeți.
- **Nu vă înclinați NICIODATĂ** de la talie, ci de la genunchi.
- Folosiți acest port-bebe doar pentru copii cu greutatea între 3,5 kg (8 livre) și 15 kg (33 de livre).

**PERICOL DE SUFOCARE** - sugarii sub 4 luni se pot sufoca în acest produs dacă fața le este presată puternic pe corpul dvs.

- **NU LEGAȚI** copilul prea strâns de corpul dvs.
- Lăsați spațiu pentru deplasarea capului.
- Nu acoperiți **NICIODATĂ** fața copilului cu obstrucții.

## ⚠️ AVERTISMENT

Nerespectarea acestor avertismente și instrucțiuni poate cauza vătămări corporale grave sau moartea.

- **Asigurați-vă că toate cataramele**, capsele, curelele și reglajele sunt fixate înainte de fiecare utilizare.
- **Verificați dacă există cusături rupte**, curele rupte sau țesături, și elemente de fixare deteriorate înainte de fiecare utilizare.
- **Opriți utilizarea căruciorului** în cazul în care lipsesc sau sunt deteriorate componente.
- **Copilul trebuie să fie orientat spre dvs.** până când acesta poate ține capul în poziție verticală.
- **Acest suport pentru bebeluși** este conceput pentru a fi utilizat de adulți doar în timpul mersului, în picioare sau așezat.
- **Acest suport pentru bebeluși** nu este potrivit pentru utilizare în timpul activităților sportive.

## ⚠️ AVERTISMENT

Nerespectarea acestor instrucțiuni și atenționări poate cauza vătămări corporale grave sau deces.

- **Asigurați plasarea corectă** a copilului în produs, inclusiv plasarea picioarelor.
- **Asigurați-vă că picioarele bebelușului** stau bine în scaun și că brațele se extind prin găurile pentru brațe.
- **Verificați cu regularitate** dacă este așezat confortabil și sigur copilul în suport.
- **Pentru a preveni pericolele de cădere**, asigurați-vă că bebelușul este poziționat în siguranță în suport.
- **Țineți bebelușul îndeaproape** în orice moment, până toate cataramele sunt atașate corect.
- **Sugarii născuți prematur**, sugarii cu probleme respiratorii și sugarii sub 4 luni prezintă cel mai mare risc de sufocare.
- **Când utilizați suportul moale**, monitorizați copilul.
- **Pentru bebelușii cu greutate redusă la naștere** și copiii cu afecțiuni medicale, solicitați sfatul unui profesionist medical înainte de a utiliza produsul.
- **Fiți conștienți de pericolele** din mediul casnic, de exemplu, surse de căldură, vărsarea de băuturi calde.
- **NU** folosiți acest suport moale dacă utilizați un stimulator cardiac, deoarece cataramele magnetice pot interfera cu stimulatorul cardiac.
- **NU folosiți NICIODATĂ** un suport moale atunci când echilibrul sau mobilitatea sunt afectate din cauza exercițiilor fizice, a somnolenței sau a afecțiunilor medicale.
- **NU folosiți NICIODATĂ** suportul moale în timp ce efectuați activități precum gătitul și curățenia, care implică o sursă de căldură sau expunerea la substanțe chimice.
- **NU folosiți NICIODATĂ** suportul moale în timp ce conduceți sau sunteți pasager într-un autovehicul.
- **NICIODATĂ** nu vă întindeți sau nu dormiți cu bebelușul în cărucior.
- **Aveți grijă** când vă aplecați înainte sau lateral.
- **Echilibrul dvs. poate fi afectat negativ** de mișcarea dvs. și de cea a copilului.

## Lista componentelor:

Asigurați-vă că nu lipsesc aceste componente. Unele caracteristici pot varia în funcție de model. Contactați Serviciul pentru clienți Joie dacă lipsesc anumite componente.

- 1 Cataramă magnetică pentru umăr
- 2 Butoane de eliberare pentru cataramele magnetice pentru umăr
- 3 Suport pentru cap
- 4 Butoane suport pentru cap
- 5 Butoane de reglare pentru deschiderea pentru picior
- 6 Cataramă pentru picior
- 7 Cârlige pentru butonul de reglare a scaunului pentru nou-născuți
- 8 Buzunar pentru scut de confidențialitate și protecție solară
- 9 Butoane de reglare scaun pentru nou-născuți
- 10 Buzunar scut pentru toate anotimpurile
- 11 Capse scut de confidențialitate și protecție solară
- 12 Cataramă de reglare a curelei de umăr
- 13 Glisoare de reglare a curelei de umăr
- 14 Curele de reglare lungime umăr
- 15 Cataramă sprijin lombar
- 16 Bavetă (x2)
- 17 Huse pentru ham (x2)

## Lista componentelor:

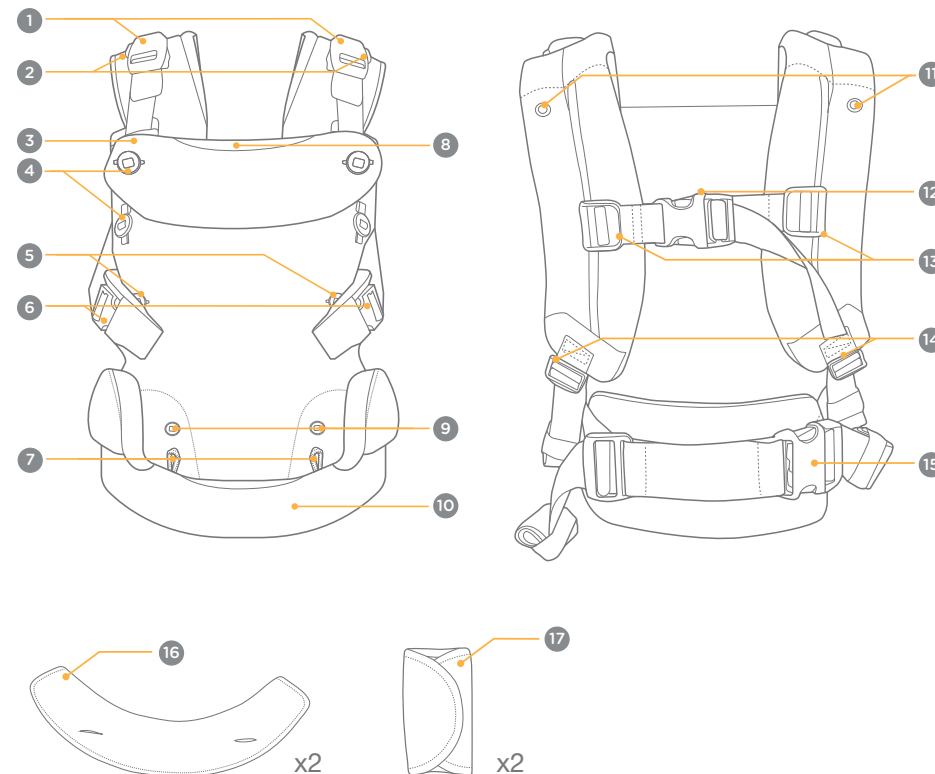

## Moduri de utilizare:

- 1 - Acest port-bebe are patru moduri de utilizare. Pentru siguranța copilului dvs., vă rugăm să respectați restricțiile referitoare la vârstă și la greutate și instrucțiunile de utilizare pentru fiecare mod.

**IMPORTANT: NU** folosiți suportul pentru nou-născuți sub 3,5 kg (8 lb.) sau 51 cm (20 in.).

### Poziționarea ergonomică a copilului

#### Sănătatea șoldurilor

Pentru o purtare care nu prezintă probleme de sănătate în ceea ce privește șoldul bebelușilor, coapsele bebelușului trebuie susținute de la șold până la articulația genunchiului. Această poziție ergonomică, în formă de „M”, reduce forțele exercitate asupra articulației șoldului. Nu forțați niciodată picioarele bebelușului într-o poziție nenaturală. (Consultați figurile 11, 20, 28 sau 39 pentru mai multe detalii.)

#### Sănătatea coloanei vertebrale

Pentru o purtare care nu prezintă probleme de sănătate în ceea ce privește coloana vertebrală a bebelușilor, este necesară o susținere adecvată.

Coloana vertebrală a bebelușului trebuie să poată lua în mod natural forma literei „C”. Nu forțați niciodată bebelușul într-o poziție nenaturală.

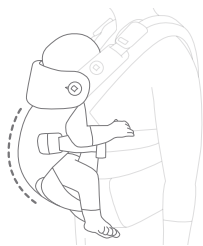

## Modul pentru nou-născuți cu scaun pentru nou-născuți integrat:

De la naștere până la vârsta de 4 luni • 3,5 kg până la 6,5 kg (8 lb. până la 14 lb.) • cel puțin 51 cm (20 in.)

**IMPORTANT:** Copilul ar trebui să fie poziționat aproape de dvs. și în partea superioară a corpului dvs.

**Fața copilului dvs. trebuie** să vă fie vizibilă în orice moment.

**Folosiți un suport pentru cap** pentru copii cu greutatea între 3,5-6,5 kg (8-14 lb.).

**Capul bebelușului dvs. trebuie** susținut până când acesta are un control puternic al capului (aproximativ 4 luni).

**Butoanele de reglare pentru deschiderea pentru picior TREBUIE** să fie folosite pentru copiii cu greutatea sub 7 kg (15 lb.), pentru a reduce mărimea deschiderii pentru picior și a preveni alunecarea copilului, fără a prinde sau a ciupi piciorul copilului.

- 2 - Agățați cârligele pentru butonul de reglare a scaunului pentru nou-născuți în jurul butoanelor de reglare ale scaunului pentru nou-născuți.
  - 3 - Fixați butoanele de reglare pentru deschiderea pentru picior la cea mai mică dimensiune confortabilă.
  - 4 - Fixați cele două butoane superioare de suport pentru cap pentru a utiliza suportul pentru cap.
  - 5 - Treceți capul dvs. prin deschidere: catarama (A) de reglare a curelei de umăr trebuie să ajungă pe spatelui dvs. Ajustați catarama, glisoarele de reglare a curelei de umăr (B) și curelele de reglare lungime umăr (C) într-o poziție confortabilă.
- Sfat** Rugați o a doua persoană să vă ajute pentru ca ajustările să fie mai ușoare.
- 6 - Fixați catarama pentru sprijin lombar și reglați-o pentru a se potrivi perfect în jurul taliei dvs.
  - 7 - Așezați copilul în cărucior și țineți-l aproape de dvs. cu o mână. Folosiți cealaltă mână pentru a fixa pe rând catarama magnetică pentru umăr.
- Sfat** Vă recomandăm să vă așezați în timp ce asigurați copilul în suport, pentru a avea un control mai bun.
- 8 - Fixați catarama pentru picior și reglați-le la dimensiunea adecvată.
  - 9 - Opțional: strângeți lungimea nefolosită a curelelor de reglare. Fixați rola înfășurând mica buclă elastică în jurul ei.
  - 10 - Pentru copiii mai mici, strângeți curelele astfel încât copilul să fie la o înălțime care vă permite să îl pupați pe partea superioară a capului.
  - 11 - Căruciorul este gata de utilizare în modul pentru nou-născuți, cu scaun pentru nou-născuți integrat. Asigurați-vă că picioarele copilului se află în poziția „M”, așa cum este recomandat de Institutul internațional al displaziei de șold.
  - 12 - Atunci când scoateți copilul, desprindeți catarama magnetică pentru umăr una câte una, ținând copilul aproape de dvs. Apăsăți pe butonul de eliberare pentru catarama magnetică pentru umăr (D) în timp ce îndepărtați catarama (E).

**NU** scoateți suportul cu copilul în el.

## Modul orientare bebeluș spre interior:

Peste 4 luni • 6,5 kg până la 14 kg (14 lb. până la 30 lb.)

**IMPORTANT:** Butoanele de reglare pentru deschiderea pentru picior **TREBUIE** să fie folosite pentru copiii cu greutatea sub 7 kg (15 lb.), pentru a reduce mărimea deschiderii pentru picior și a preveni alunecarea copilului, fără a prinde sau a ciupi piciorul copilului.

- 13** - În modul orientare bebeluș spre interior, butoanele de reglare scaun pentru nou-născuți nu sunt obligatorii.
- 14** - Treceți capul dvs. prin deschidere: catarama (A) de reglare a curelei de umăr trebuie să ajungă pe spatetele dvs. Ajustați catarama, glisoarele de reglare a curelei de umăr (B) și curelele de reglare lungime umăr (C) într-o poziție confortabilă.
- Sfat** Rugați o a doua persoană să vă ajute pentru ca ajustările să fie mai ușoare.
- 15** - Fixați catarama pentru sprijin lombar și reglați-o pentru a se potrivi perfect în jurul taliei dvs.
- 16** - Așezați copilul în cărucior, cu fața spre dvs., și țineți-l aproape de dvs. cu o mână. Folosiți cealaltă mână pentru a fixa pe rând cataramele magnetice pentru umăr.
- Sfat** Vă recomandăm să vă așezați în timp ce asigurați copilul în suport, pentru a avea un control mai bun.
- 17** - Fixați cataramele pentru picior și reglați-le la dimensiunea adecvată.
- 18** - Opțional: strângeți lungimea nefolosită a curelelor de reglare. Fixați rola înfășurând mica buclă elastică în jurul ei.
- 19** - Pentru copiii mai mici, strângeți curelele astfel încât copilul să fie la o înălțime care vă permite să îl pupați pe partea superioară a capului.
- 20** - Căruciorul este gata de utilizare în modul orientare bebeluș spre interior. Asigurați-vă că picioarele copilului se află în poziția „M”, așa cum este recomandat de Institutul internațional al displaziei de șold.
- 21** - Atunci când scoateți copilul, desprindeți cataramele magnetice pentru umăr una câte una, ținând copilul aproape de dvs. Apăsăți pe butonul de eliberare pentru cataramele magnetice pentru umăr (D) în timp ce îndepărtați catarama (E).

**NU** scoateți suportul cu copilul în el.

## Modul orientare bebeluș spre exterior:

Peste 6 luni • 9 kg până la 14 kg (19 lb. până la 30 lb.)

- 22** - În modul orientare bebeluș spre exterior, butoanele de reglare scaun pentru nou-născuți nu sunt obligatorii.
- 23** - Treceți capul dvs. prin deschidere: catarama (A) de reglare a curelei de umăr trebuie să ajungă pe spatetele dvs. Ajustați catarama, glisoarele de reglare a curelei de umăr (B) și curelele de reglare lungime umăr (C) într-o poziție confortabilă.
- Sfat** Rugați o a doua persoană să vă ajute pentru ca ajustările să fie mai ușoare.
- 24** - Fixați catarama pentru sprijin lombar și reglați-o pentru a se potrivi perfect în jurul taliei dvs.
- 25** - Așezați copilul în cărucior, cu fața în sens opus față de dvs., și țineți-l aproape de dvs. cu o mână. Folosiți cealaltă mână pentru a fixa pe rând cataramele magnetice pentru umăr.
- Sfat** Vă recomandăm să vă așezați în timp ce asigurați copilul în suport, pentru a avea un control mai bun.
- 26** - Fixați cataramele pentru picior și reglați-le la dimensiunea adecvată.
- 27** - Opțional: strângeți lungimea nefolosită a curelelor de reglare. Fixați rola înfășurând mica buclă elastică în jurul ei.
- 28** - Căruciorul este gata de utilizare în modul orientare bebeluș spre exterior. Asigurați-vă că picioarele copilului se află în poziția „M”, așa cum este recomandat de Institutul internațional al displaziei de șold.
- 29** - Atunci când scoateți copilul, desprindeți cataramele magnetice pentru umăr una câte una, ținând copilul aproape de dvs. Apăsăți pe butonul de eliberare pentru cataramele magnetice pentru umăr (D) în timp ce îndepărtați catarama (E).

**NU** scoateți suportul cu copilul în el.

---

## Mod pentru bebe în spate:

---

Peste 9 luni • 11 kg până la 15 kg (25 lb. până la 33 lb.)

**IMPORTANT:** Se recomandă să încercați de câteva ori fără un copil în cărucior.

Copilul nu ar trebui să fie NICIODATĂ orientat spre exterior în modul de transport pe spate.

- 30- Începeți cu copilul în cărucior cu fața spre interior și corect fixat (consultați pag. 254).
- 31 - Slăbiți una câte una ambele curele de umăr.
- 32 - Ținând copilul cu mâna stângă, scoateți brațul drept din cureaua de umăr.
- 33 - Scoateți brațul stâng de sub cureaua de lungimea reglare pentru umărul stâng.
- 34 - Căruciorul trebuie să fie agățat cu o curea peste umărul stâng iar copilul fixat cu mâna dreaptă de suportul pentru șold din dreapta. Ținând copilul cu mâna dreaptă, folosiți mâna stângă pentru a glisa banda de talie și curelele pentru umăr în jur.
- 35 - Țineți copilul pe spate cu mâna stângă și treceți brațul drept prin cureaua de umăr dreaptă.
- 36 - Țineți copilul cu brațul drept și treceți brațul stâng prin cureaua de umăr stângă.
- 37 - Trageți în jos curelele de reglare pentru umeri, pentru a le strânge și a se potrivi perfect.
- 38 - Ajustați catarama de reglare a curelei de umăr pentru a se potrivi perfect.
- 39 - **VERIFICAȚI** dacă toate cataramele și butoanele de prindere sunt fixate corect și sigur. Căruciorul este gata de utilizare în modul pentru spate. Asigurați-vă că picioarele copilului se află în poziția „M”, așa cum este recomandat de Institutul internațional al displaziei de șold.
- 40 - Opțional: strângeți lungimea nefolosită a curelelor de reglare. Fixați rola înfășurând mica buclă elastică în jurul ei.
- 41 - Când scoateți copilul, parcurgeți în sens invers pașii pentru modul pentru spate, astfel încât copilul să revină în fața dvs. Desprindeți cataramele magnetice pentru umăr una câte una, ținând copilul aproape de dvs. Apăsăți pe butonul de eliberare pentru cataramele magnetice pentru umăr (A) în timp ce îndepărtați catarama (B).

NU scoateți suportul cu copilul în el.

---

## Utilizarea scutului de confidențialitate și a protecției solare:

---

**IMPORTANT:** Asigurați-vă că scutul de confidențialitate nu acoperă gura copilului sau că nu este fixat prea strâns peste cap.

- 42 - Asigurați-vă că suportul pentru cap este complet fixat și scoateți scutul de confidențialitate/protecția solară din buzunarul din partea superioară a clapetei tetierei.
- 43 - Fixați curelele scutului de confidențialitate/protecției solare de bretele de susținere pentru umăr.
- 44 - Scutul de confidențialitate/protecția solară poate fi ajustată pentru a se potrivi corespunzător prin atașarea la diferite capse situate pe scutul de confidențialitate/protecția solară.

---

## Utilizarea scutului pentru toate anotimpurile:

---

- 45 - Derulați scutul pentru toate anotimpurile din buzunarul din partea de jos a suportului.
- 46 - Atașați scutul pentru toate anotimpurile intemperiilor prin fixarea pe butoanele tetierei.  
Pentru copiii mai mici, prindeți-l pe cele două butoane superioare.
- 47 - Pentru copiii mai mari, prindeți-l de cele două butoane inferioare.

---

## Utilizarea bavetei:

---

Înainte de utilizarea bavetei, asigurați-vă că tetiera este rabatată și fixată în poziție cu butoanele inferioare ale tetierei.

- 48 - Păstrați lungimea suplimentară a reglării cataramei pentru catarama de reglare în buzunarul de pe cureaua cataramei.
- 49 - Acoperiți partea din față a tetierei cu baveta, atașând-o la cele două butoane ale tetierei.
- 50 - Înfășurați clapetele superioare ale bavetei în jurul ambelor curele ale cataramei pentru umăr și fixați elementele de fixare cu cârlig și buclă.
- 51 - Baveta este complet atașată și gata de utilizare.

---

## Utilizarea capacelor hamului:

---

Înainte de utilizarea huselor pentru ham, asigurați-vă că tetiera este rabatată și fixată în poziție cu butoanele inferioare ale tetierei.

**52** - Păstrați lungimea suplimentară a reglării cataramei pentru catarama de reglare în buzunarul de pe cureaua cataramei.

**53** - Înveliți husele hamurilor în jurul curelei pentru umăr, prinzându-le de butoanele superioare ale tetierei. Atașați dispozitivele de fixare cu cârlig și buclă.

**54** - Husele hamului sunt complet atașate și gata de utilizare.

---

## Îngrijire și întreținere:

---

### Curățarea:

**Consultați eticheta** de îngrijire atașată materialului textil al căruciorului pentru instrucțiuni referitoare la spălare și uscare. Suportul **TREBUIE** spălat într-un sac de rufe din plasă.

**NU** folosiți înălbitor.

### Întreținere:

**Decolorarea materialului** sub acțiunea razelor solare este firească, iar uzura după o perioadă lungă de folosire este normală.

**Verificați** în mod regulat dacă totul funcționează corect. Dacă identificați orice piese uzate, defecte sau lipsă, **OPRIȚI** utilizarea acestui produs.

**Piese uzate:** Înlocuiți toate piesele uzate sau defecte. Utilizați doar cu piese de schimb Joie.

**Material sau cusături sfâșiate:** Reparați sau înlocuiți materialul sau cusăturile sfâșiate. Utilizați doar cu țesăturile de schimb Joie.

### Depozitare:

Păstrați suportul, husele hamurilor și bavetele în sacul din plasă atunci când nu le utilizați.

## EL Καλωσορίσατε στη Joie™

Συγχαρητήρια, γίνετε μέλος της οικογένειας Joie! Είμαστε ιδιαίτερος ενθουσιασμένοι που θα σας συνοδεύουμε στη ζωή σας με το μικρό σας. Κατά τη χρήση του Joie savvy™ και του savvy™ air, απολαμβάνετε ένα υψηλής ποιότητας, πλήρως πιστοποιημένο μάρσιπο που έχει εγκριθεί σύμφωνα με τα ευρωπαϊκά πρότυπα ασφαλείας EN 13209-2:2015 και ASTM F2236-24. Διαβάστε προσεκτικά αυτό το εγχειρίδιο και ακολουθήστε κάθε βήμα για να εξασφαλίσετε άνετη μεταφορά και βέλτιστη προστασία για το παιδί σας.

## ΣΗΜΑΝΤΙΚΟ! ΔΙΑΒΑΣΤΕ ΠΡΟΣΕΚΤΙΚΑ ΤΙΣ ΟΔΗΓΙΕΣ ΧΡΗΣΗΣ ΚΑΙ ΚΡΑΤΗΣΤΕ ΤΙΣ ΓΙΑ ΜΕΛΛΟΝΤΙΚΗ ΑΝΑΦΟΡΑ.

### Περιεχόμενα:

- 260 Πληροφορίες για την εγγύηση
- 262 Προειδοποιήσεις
- 264 Κατάλογος εξαρτημάτων
- 266 Τρόποι χρήσης
- 267 Χρήση για νεογέννητα με ενσωματωμένο κάθισμα
- 268 Το παιδί κοιτάζει προς το σώμα
- 269 Το παιδί κοιτάζει προς τα έξω
- 270 Μεταφορά παιδιού στην πλάτη
- 271 Χρήση ασπίδας ιδιωτικότητας & σκίαστρου
- 271 Χρήση προστατευτικού για όλες τις εποχές
- 271 Χρήση σαλιάρας
- 272 Χρήση καλυμμάτων ιμάντων
- 272 Φροντίδα και συντήρηση

### Απαιτήσεις χρήσης

Αυτός ο μάρσιπος είναι κατάλληλος για χρήση με παιδιά που πληρούν τις ακόλουθες απαιτήσεις:

Βάρος: 8 lb. έως 33 lb. (3,5 έως 15 κιλά)

Ύψος: τουλάχιστον 20 in. (51 cm)

## Σημαντικό:

### Καταχώριση προϊόντος

Περιοχές Ευρώπης:

Για να καταχωρήσετε το προϊόν σας, επισκεφθείτε τη διεύθυνση: [joiebaby.com/register-your-product](http://joiebaby.com/register-your-product)

ΗΠΑ:

Συμπληρώστε τις παρακάτω πληροφορίες. Ο αριθμός μοντέλου και η ημερομηνία κατασκευής αναγράφονται σε ετικέτα του μάρσιπου. Συμπληρώστε την προπληρωμένη κάρτα εγγραφής που περιλαμβάνεται στο προϊόν και στείλτε την ταχυδρομικά σήμερα. Για να καταχωρίσετε το προϊόν σας online, επισκεφθείτε τη διεύθυνση: [joiebaby.com/us/register-your-product](http://joiebaby.com/us/register-your-product)

Όνομα μοντέλου:

Αριθμός μοντέλου:

Ημερομηνία κατασκευής:

Ημερομηνία αγοράς:

δηλώστε το  
προϊόν σας online



### Περιορισμένη εγγύηση

Σχεδιάζουμε τα υψηλής ποιότητας προϊόντα μας με σκοπό να μπορούν να αναπτυχθούν μαζί με το παιδί σας και την οικογένειά σας. Επειδή προσφέρουμε υποστήριξη, τα προϊόντα μας καλύπτονται από μια προσαρμοσμένη περιορισμένη εγγύηση ανά προϊόν, η οποία ξεκινά από την ημέρα αγοράς. Παρακαλείστε να έχετε διαθέσιμα την απόδειξη αγοράς, τον αριθμό μοντέλου και την ημερομηνία κατασκευής, όταν επικοινωνείτε μαζί μας. Για πληροφορίες σχετικά με την εγγύηση, επισκεφθείτε τη διεύθυνση: [www.joiebaby.com/us](http://www.joiebaby.com/us)

### Επικοινωνία:

**Joie Baby USA Consumer Service.**

Διεύθυνση: 70 Thousand Oaks Blvd., Morgantown, PA 19543

Email: [info.us@joiebaby.com](mailto:info.us@joiebaby.com)

Τηλέφωνο: 1-866-798-7866

**Allison Baby UK Ltd.**

Venture Point, Towers Business Park

Rugeley, Staffordshire, WS15 1UZ

## Έκτακτη ανάγκη:

Σε περίπτωση έκτακτης ανάγκης ή ατυχήματος, η παροχή των πρώτων βοηθειών στο παιδί σας και η άμεση αναζήτηση ιατρικής περίθαλψης αποτελούν επιτακτική ανάγκη.

## ⚠️ ΠΡΟΕΙΔΟΠΟΙΗΣΗ

### ΚΙΝΔΥΝΟΣ ΠΤΩΣΗΣ ΚΑΙ ΚΙΝΔΥΝΟΣ ΑΣΦΥΞΙΑΣ

**ΚΙΝΔΥΝΟΣ ΠΤΩΣΗΣ** - Τα βρέφη μπορούν να πέσουν από τα ανοίγματα των ποδιών αν η ρύθμιση δεν είναι σωστή. Ακολουθήστε τις οδηγίες χρήσης.

- Ρυθμίστε τα ανοίγματα των ποδιών ώστε να εφαρμόζουν σωστά στα πόδια του μωρού.
- Πριν από κάθε χρήση, βεβαιωθείτε ότι όλες οι πόρτες, τα κουμπώματα και τα ρυθμιστικά είναι ασφαλή.
- Προσέχετε ιδιαίτερα όταν σκύβετε ή περπατάτε.
- **ΠΟΤΕ** μην λυγίζετε τη μέση σας. Λυγίζετε τα γόνατα.
- Χρησιμοποιείτε αυτόν τον μάρσιπο μόνο για παιδιά βάρους από 8 lb. (3,5 κιλά) έως 33 lb. (15 κιλά).

**ΚΙΝΔΥΝΟΣ ΑΣΦΥΞΙΑΣ** - Τα βρέφη κάτω των 4 μηνών μπορεί να πνιγούν αν το πρόσωπό τους πιέζεται σφιχτά επάνω στο σώμα σας.

- **ΜΗΝ** σφίγγετε το μωρό πολύ σφιχτά στο σώμα σας.
- Αφήστε χώρο για κίνηση του κεφαλιού.
- Κρατάτε το πρόσωπο του βρέφους **ΣΥΝΕΧΩΣ** ελεύθερο.

## ⚠️ ΠΡΟΕΙΔΟΠΟΙΗΣΗ

Σε περίπτωση που δεν ακολουθήσετε αυτές τις προειδοποιήσεις και οδηγίες, αυτό μπορεί να έχει ως αποτέλεσμα σοβαρό τραυματισμό ή ακόμη και θάνατο.

- **Βεβαιωθείτε ότι όλες οι πόρτες**, οι ασφάλειες, οι ιμάντες και οι ρυθμίσεις είναι ασφαλείς πριν από κάθε χρήση.
- **Ελέγχετε για σχισμένες ραφές**, φθαρμένους ιμάντες ή ύφασμα, και κατεστραμμένα κουμπώματα πριν από κάθε χρήση.
- **Σταματήστε να χρησιμοποιείτε τον μάρσιπο** εάν τυχόν εξαρτήματα λείπουν ή είναι κατεστραμμένα.
- **Το παιδί πρέπει να είναι στραμμένο προς εσάς** μέχρι να είναι σε θέση να κρατάει το κεφάλι του όρθιο.
- **Αυτός ο μάρσιπος** είναι σχεδιασμένος για χρήση από ενήλικες ενώ περπατούν, στέκονται ή κάθονται.
- **Αυτός ο μάρσιπος** δεν είναι κατάλληλος για χρήση κατά τη διάρκεια αθλητικών δραστηριοτήτων.

## ⚠️ ΠΡΟΕΙΔΟΠΟΙΗΣΗ

Σε περίπτωση που δεν ακολουθήσετε αυτές τις προειδοποιήσεις και οδηγίες, αυτό μπορεί να οδηγήσει σε κινδύνους.

- **Εξασφαλίστε την σωστή τοποθέτηση** του παιδιού στο προϊόν, συμπεριλαμβανομένης της τοποθέτησης των ποδιών.
- **Βεβαιωθείτε ότι τα πόδια του μωρού** έχουν τοποθετηθεί σωστά στο κάθισμα και ότι τα χέρια του εκτείνονται μέσα από τις οπές των χεριών.
- **Ελέγχετε τακτικά** ότι το παιδί σας κάθεται άνετα και με ασφάλεια στον μάρσιπο.
- **Για να αποφύγετε τον κίνδυνο πτώσης**, βεβαιωθείτε ότι το παιδί σας είναι τοποθετημένο με ασφάλεια στον μάρσιπο.
- **Κρατάτε προσεκτικά το μωρό σας** μέχρι να δέσετε σωστά όλες τις πόρτες.
- **Τα πρόωρα βρέφη**, τα βρέφη με αναπνευστικά προβλήματα και τα βρέφη ηλικίας κάτω των 4 μηνών διατρέχουν τον μεγαλύτερο κίνδυνο ασφυξίας.
- **Όταν χρησιμοποιείτε τον μάρσιπο**, παρακολουθείτε το παιδί σας.
- **Για λιποβαρή βρέφη** και για παιδιά με ιατρικές παθήσεις, ζητήστε τη συμβουλή ενός επαγγελματία υγείας προτού χρησιμοποιήσετε το προϊόν.
- **Να προσέχετε τους κινδύνους** στο οικιακό περιβάλλον, π.χ. πηγές θερμότητας, ζεστά ποτά.
- **ΜΗΝ** χρησιμοποιείτε αυτόν τον μάρσιπο εάν χρησιμοποιείτε βηματοδότη, καθώς οι μαγνητικές πόρτες μπορεί να επηρεάσουν τον βηματοδότη.
- **ΠΟΤΕ** μην χρησιμοποιείτε τον μάρσιπο όταν η ισορροπία ή η κινητικότητά σας είναι εξασθενημένη λόγω άσκησης, υπνηλίας ή ιατρικών καταστάσεων.
- **ΠΟΤΕ** μην χρησιμοποιείτε τον μάρσιπο ενώ ασχολείστε με δραστηριότητες όπως το μαγείρεμα και η καθαριότητα, οι οποίες περιλαμβάνουν πηγές θερμότητας ή έκθεση σε χημικές ουσίες.
- **ΠΟΤΕ** μην χρησιμοποιείτε τον μάρσιπο κατά την οδήγηση ή ως επιβάτης σε μηχανοκίνητο όχημα.
- **ΠΟΤΕ** μην ξαπλώνετε ή κοιμάστε με το μωρό στον μάρσιπο.
- **Προσέχετε** όταν σκύβετε προς τα εμπρός ή προς το πλάι.
- **Η ισορροπία σας μπορεί να** επηρεαστεί από τις κινήσεις σας ή τις κινήσεις του παιδιού σας.

## Κατάλογος εξαρτημάτων:

Βεβαιωθείτε ότι δεν λείπουν εξαρτήματα. Ορισμένα χαρακτηριστικά ενδέχεται να διαφέρουν ανάλογα με το μοντέλο. Επικοινωνήστε με την εξυπηρέτηση πελατών Joie σε περίπτωση που λείπει κάτι.

- 1 Μαγνητικές πόρτες ώμου
- 2 Κουμπιά αποδέσμευσης μαγνητικής πόρτης ώμου
- 3 Στήριγμα κεφαλιού
- 4 Κουμπιά στηρίγματος κεφαλιού
- 5 Κουμπιά ρύθμισης οπών ποδιών
- 6 Πόρτες ποδιών
- 7 Άγκιστρα κουμπιών ρύθμισης καθίσματος νεογέννητου
- 8 Θήκη ασπίδας ιδιωτικότητας και προστασίας από τον ήλιο
- 9 Κουμπιά ρύθμισης καθίσματος νεογέννητου
- 10 Θήκη προστατευτικού για όλες τις εποχές
- 11 Κουμπιά ασπίδας ιδιωτικότητας και προστασίας από τον ήλιο
- 12 Πόρπη ρύθμισης ιμάντων ώμων
- 13 Πόρτες ρύθμισης ιμάντων ώμων
- 14 Ιμάντες ρύθμισης ιμάντων ώμου
- 15 Πόρπη στήριξης μέσης
- 16 Σαλιάρα (x2)
- 17 Καλύμματα ιμάντων (x2)

## Κατάλογος εξαρτημάτων:

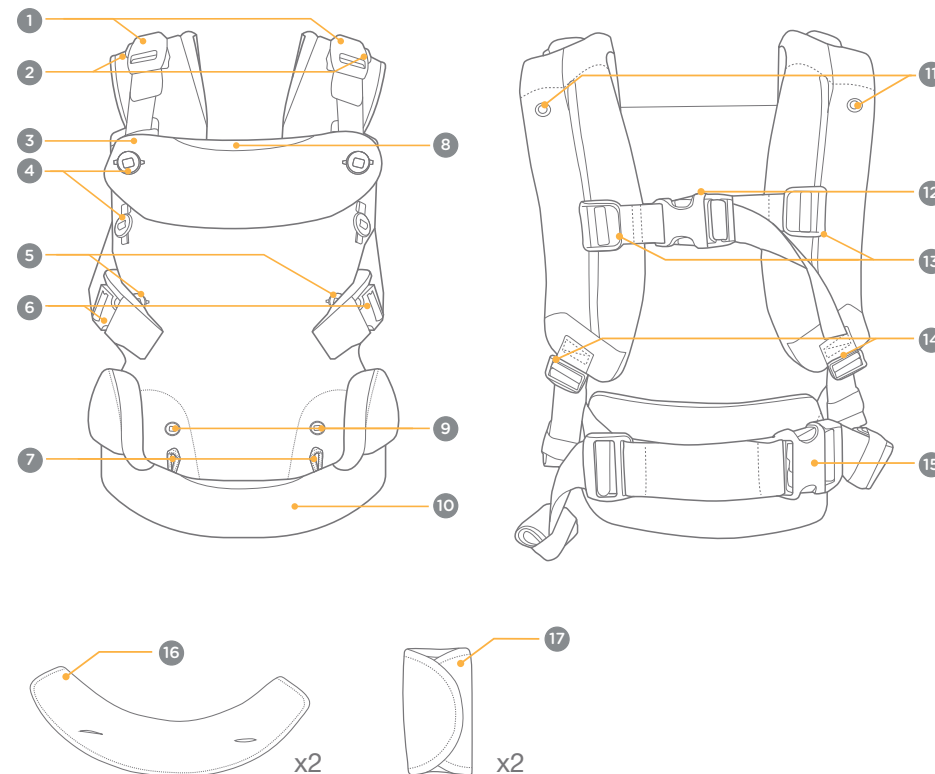

## Τρόποι χρήσης:

- 1 - Αυτός ο μάρσιπος διαθέτει τέσσερις τρόπους χρήσης. Για να διασφαλίσετε την ασφάλεια του παιδιού σας, ακολουθήστε τις απαιτήσεις ηλικίας και βάρους, καθώς και τις οδηγίες χρήσης για κάθε λειτουργία.

**ΣΗΜΑΝΤΙΚΟ: ΜΗΝ** χρησιμοποιείτε τον μάρσιπο για νεογέννητα κάτω των 8 lb. (3,5 κιλών) ή των 20 in. (51 cm).

### Εργονομική τοποθέτηση παιδιού

#### Προστασία ισχίων

Για ορθή χρήση, οι μηροί του μωρού πρέπει να υποστηρίζονται από το ισχίο μέχρι την άρθρωση του γόνατος. Αυτή η εργονομική θέση «σχήματος M» μειώνει τις δυνάμεις που ασκούνται στην άρθρωση του ισχίου. Ποτέ μην τοποθετείτε τα πόδια του μωρού σε θέση που δεν επιτυγχάνεται εύκολα. (Βλ. εικόνες 11, 20, 28 ή 39 για περισσότερες λεπτομέρειες.)

#### Προστασία σπονδυλικής στήλης

Για την προστασία της σπονδυλικής στήλης, απαιτείται σωστή στήριξη.

Η σπονδυλική στήλη του μωρού πρέπει να μπορεί να σχηματίζει φυσικά ένα σχήμα "C". Ποτέ μην τοποθετείτε το μωρό σε θέση που δεν επιτυγχάνεται εύκολα.

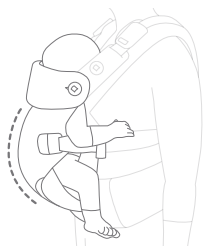

## Χρήση για νεογέννητα με ενσωματωμένο κάθισμα:

Από τη γέννηση έως 4 μηνών • 8 lb. έως 14 lb. (3,5 κιλά έως 6,5 κιλά) • τουλάχιστον 20 in. (51 cm)

**ΣΗΜΑΝΤΙΚΟ:** Το παιδί σας πρέπει να βρίσκεται κοντά και ψηλά στο σώμα σας. Πρέπει να μπορείτε να βλέπετε το πρόσωπο του παιδιού συνεχώς. Χρησιμοποιήστε στο στήριγμα κεφαλιού για παιδιά βάρους 8-14 lb. (3,5-6,5 κιλών). Το κεφάλι του μωρού σας πρέπει να υποστηρίζεται μέχρι το μωρό να είναι σε θέση να το ελέγχει σταθερά (περίπου 4 μηνών). Τα κουμπιά ρύθμισης των ανοιγμάτων των ποδιών ΠΡΕΠΕΙ να χρησιμοποιούνται για παιδιά κάτω των 7 κιλών για τη μείωση του μεγέθους ανοίγματος των ποδιών και την αποτροπή της ολίσθησης χωρίς ερεθισμό των ποδιών του παιδιού σας.

- 2 - Το κουμπί ρύθμισης βρόχου καθίσματος νεογέννητου αγκιστρώνεται γύρω από τα κουμπιά ρύθμισης καθίσματος νεογέννητου.
  - 3 - Σφίξτε τα κουμπιά ρύθμισης των ανοιγμάτων ποδιών στο μικρότερο δυνατό μέγεθος που δεν πιέζει το παιδί.
  - 4 - Κουμπώστε τα δύο πάνω κουμπιά κεφαλής για να χρησιμοποιήσετε το στήριγμα κεφαλιού.
  - 5 - Περάστε το κεφάλι σας από το άνοιγμα με την πόρπη ρύθμισης ιμάντων ώμων (A) στην πλάτη σας. Ρυθμίστε την πόρπη, τα ρυθμιστικά ιμάντων ώμου (B) και τους ιμάντες ρύθμισης μήκους ιμάντων ώμου (C) σε μια άνετη θέση.
- Συμβουλή** Ζητήστε τη βοήθεια ενός δεύτερου ατόμου για ευκολότερη ρύθμιση.
- 6 - Κουμπώστε την πόρπη στήριξης μέσης και προσαρμόστε την ώστε να εφαρμόζει άνετα γύρω από τη μέση σας.
  - 7 - Τοποθετήστε το παιδί στον μάρσιπο και κρατήστε το σφιχτά πάνω σας με το ένα χέρι. Χρησιμοποιήστε το άλλο χέρι για να στερεώσετε τις μαγνητικές πόρτες ώμων μία προς μία.
- Συμβουλή** Συνιστάται να κάθεστε ενώ ασφαλίσετε το παιδί σας στον μάρσιπο, καθώς αυτό παρέχει καλύτερο έλεγχο.
- 8 - Κουμπώστε τις πόρτες των ποδιών και προσαρμόστε τις στο κατάλληλο μέγεθος.
  - 9 - Προαιρετικό: Τυλίξτε το αχρησιμοποίητο μήκος των ιμάντων ρύθμισης. Ασφαλίστε το ρολό τυλίγοντας τον μικρό ελαστικό βρόχο γύρω του.
  - 10 - Για μικρότερα παιδιά, σφίξτε τους ιμάντες ώστε το παιδί να βρίσκεται σε τέτοιο ύψος ώστε να μπορείτε να φιλήσετε την κορυφή του κεφαλιού του.
  - 11 - Ο μάρσιπος είναι έτοιμος για χρήση σε λειτουργία νεογέννητου με το ενσωματωμένο κάθισμα για νεογέννητα. Βεβαιωθείτε ότι τα πόδια του παιδιού βρίσκονται σε «σχήμα M» όπως συνιστάται από το Διεθνές Ινστιτούτο Δυσπλασίας Ισχίων.
  - 12 - Κατά την αφαίρεση του παιδιού, ξεκουμπώστε τις μαγνητικές πόρτες ώμου, μία τη φορά, ενώ κρατάτε το παιδί σφιχτά πάνω σας. Πιέστε το κουμπί αποδέσμευσης μαγνητικής πόρτης ώμου (D) ενώ τραβάτε την πόρπη (B).
- MHN** αφαιρείτε τον μάρσιπο όταν το παιδί σας βρίσκεται μέσα σε αυτόν.

## Βρέφος στραμμένο προς το σώμα σας:

4+ μήνες • 14 lb. Έως 30 lb. (6,5 κιλά έως 14 κιλά)

**ΣΗΜΑΝΤΙΚΟ:** Τα κουμπιά ρύθμισης των ανοιγμάτων των ποδιών ΠΡΕΠΕΙ να χρησιμοποιούνται για παιδιά κάτω των 7 κιλών για τη μείωση του μεγέθους ανοίγματος των ποδιών και την αποτροπή της ολίσθησης χωρίς ερεθισμό των ποδιών του παιδιού σας.

**13** - Τα κουμπιά ρύθμισης καθίσματος νεογέννητου δεν απαιτούνται όταν το βρέφος είναι στραμμένο προς το σώμα σας.

**14** - Περάστε το κεφάλι σας από το άνοιγμα με την πόρπη ρύθμισης ιμάντων ώμων (A) στην πλάτη σας. Ρυθμίστε την πόρπη, τα ρυθμιστικά ιμάντων ώμου (B) και τους ιμάντες ρύθμισης μήκους ιμάντων ώμου (C) σε μια άνετη θέση.

**Συμβουλή** Ζητήστε τη βοήθεια ενός δεύτερου ατόμου για ευκολότερη ρύθμιση.

**15** - Κουμπώστε την πόρπη στήριξης μέσης και προσαρμόστε την ώστε να εφαρμόζει άνετα γύρω από τη μέση σας.

**16** - Τοποθετήστε το παιδί στον μάρσιπο, έτσι ώστε να είναι στραμμένο προς τα εσάς, και κρατήστε το σφιχτά πάνω σας με το ένα χέρι. Χρησιμοποιήστε το άλλο χέρι για να στερεώσετε τις μαγνητικές πόρτες ώμων μία προς μία.

**Συμβουλή** Συνιστάται να κάθεστε ενώ ασφαλίσετε το παιδί σας στον μάρσιπο, καθώς αυτό παρέχει καλύτερο έλεγχο.

**17** - Κουμπώστε τις πόρτες των ποδιών και προσαρμόστε τις στο κατάλληλο μέγεθος.

**18** - Προαιρετικό: Τυλίξτε το αχρησιμοποίητο μήκος των ιμάντων ρύθμισης. Ασφαλίστε το ρολό τυλίγοντας τον μικρό ελαστικό βρόχο γύρω του.

**19** - Για μικρότερα παιδιά, σφίξτε τους ιμάντες ώστε το παιδί να βρίσκεται σε τέτοιο ύψος ώστε να μπορείτε να φιλήσετε την κορυφή του κεφαλιού του.

**20** - μάρσιπος είναι έτοιμος για χρήση με το παιδί στραμμένο προς το σώμα σας. Βεβαιωθείτε ότι τα πόδια του παιδιού βρίσκονται σε «σχήμα M» όπως συνιστάται από το Διεθνές Ινστιτούτο Δυσπλασίας Ισχίων.

**21** - Κατά την αφαίρεση του παιδιού, ξεκουμπώστε τις μαγνητικές πόρτες ώμου, μία τη φορά, ενώ κρατάτε το παιδί σφιχτά πάνω σας. Πιέστε το κουμπί αποδέσμευσης μαγνητικής πόρτης ώμου (D) ενώ τραβάτε την πόρπη (B).

**MHN** αφαιρείτε τον μάρσιπο όταν το παιδί σας βρίσκεται μέσα σε αυτόν.

## Βρέφος στραμμένο προς τα εμπρός:

6+ μήνες • 19 lb. έως 30 lb. (9 κιλά έως 14 κιλά)

**22** - Τα κουμπιά ρύθμισης καθίσματος νεογέννητου δεν απαιτούνται όταν το βρέφος είναι στραμμένο προς εμπρός.

**23** - Περάστε το κεφάλι σας από το άνοιγμα με την πόρπη ρύθμισης ιμάντων ώμων (A) στην πλάτη σας. Ρυθμίστε την πόρπη, τα ρυθμιστικά ιμάντων ώμου (B) και τους ιμάντες ρύθμισης μήκους ιμάντων ώμου (C) σε μια άνετη θέση.

**Συμβουλή** Ζητήστε τη βοήθεια ενός δεύτερου ατόμου για ευκολότερη ρύθμιση.

**24** - Κουμπώστε την πόρπη στήριξης μέσης και προσαρμόστε την ώστε να εφαρμόζει άνετα γύρω από τη μέση σας.

**25** - Τοποθετήστε το παιδί στον μάρσιπο, έτσι ώστε να μην είναι στραμμένο προς τα εσάς, και κρατήστε το σφιχτά πάνω σας με το ένα χέρι. Χρησιμοποιήστε το άλλο χέρι για να στερεώσετε τις μαγνητικές πόρτες ώμων μία προς μία.

**Συμβουλή** Συνιστάται να κάθεστε ενώ ασφαλίσετε το παιδί σας στον μάρσιπο, καθώς αυτό παρέχει καλύτερο έλεγχο.

**26** - Κουμπώστε τις πόρτες των ποδιών και προσαρμόστε τις στο κατάλληλο μέγεθος.

**27** - Προαιρετικό: Τυλίξτε το αχρησιμοποίητο μήκος των ιμάντων ρύθμισης. Ασφαλίστε το ρολό τυλίγοντας τον μικρό ελαστικό βρόχο γύρω του.

**28** - Ο μάρσιπος είναι έτοιμος για χρήση με το παιδί στραμμένο προς τα εμπρός. Βεβαιωθείτε ότι τα πόδια του παιδιού βρίσκονται σε «σχήμα M» όπως συνιστάται από το Διεθνές Ινστιτούτο Δυσπλασίας Ισχίων.

**29** - Κατά την αφαίρεση του παιδιού, ξεκουμπώστε τις μαγνητικές πόρτες ώμου, μία τη φορά, ενώ κρατάτε το παιδί σφιχτά πάνω σας. Πιέστε το κουμπί αποδέσμευσης μαγνητικής πόρτης ώμου (D) ενώ τραβάτε την πόρπη (B).

**MHN** αφαιρείτε τον μάρσιπο όταν το παιδί σας βρίσκεται μέσα σε αυτόν.

## Μεταφορά παιδιού στην πλάτη:

9+ μήνες • 25 lb. έως 33 lb. (11 κιλά έως 15 κιλά)

**ΣΗΜΑΝΤΙΚΟ:** Συνιστούμε να εξασκηθείτε στον τρόπο χρήσης του μάρσιπου χωρίς παιδί, προτού το επιχειρήσετε με το παιδί σας.

**Το παιδί δεν πρέπει να κοιτάζει ΠΟΤΕ** προς τα πίσω (προς την αντίθετη κατεύθυνση από εσάς) κατά τη μεταφορά στην πλάτη.

- 30 - Ξεκινήστε με το παιδί τοποθετημένο στον μάρσιπο με το πρόσωπο στραμμένο προς το σώμα σας και σωστά συγκρατημένο (βλέπε σελ. 268).
- 31 - Χαλαρώστε έναν-έναν και τους δύο ιμάντες ώμου.
- 32 - Με το αριστερό χέρι να κρατά το παιδί, περάστε το δεξί χέρι έξω από τον ιμάντα ώμου.
- 33 - Περάστε το αριστερό χέρι κάτω από τον ιμάντα ρύθμισης αριστερού ώμου.
- 34 - Ο μάρσιπος πρέπει να αναρτηθεί με έναν ιμάντα πάνω από τον αριστερό ώμο με το παιδί να συγκρατείται με το δεξί χέρι επάνω στο δεξί ισχίο. Με το δεξί σας χέρι να συγκρατεί το παιδί στο ισχίο σας, χρησιμοποιήστε το αριστερό σας χέρι για να γυρίσετε τη ζώνη μέσης και τους ιμάντες ώμων στην άλλη πλευρά.
- 35 - Συγκρατήστε το παιδί στην πλάτη σας με το αριστερό χέρι και περάστε το δεξί σας χέρι προς τα επάνω μέσα στον δεξιό ιμάντα ώμου.
- 36 - Συγκρατήστε το παιδί με το δεξί χέρι και περάστε το αριστερό χέρι προς τα κάτω μέσα στον αριστερό ιμάντα ώμου.
- 37 - Τραβήξτε προς τα κάτω τους ιμάντες ρύθμισης μήκους ώμου και σφίξτε για άνετη εφαρμογή.
- 38 - Ρυθμίστε την πόρπη ρύθμισης ιμάντων ώμων για άνετη εφαρμογή.
- 39 - **ΕΛΕΓΞΤΕ** ότι όλες οι πόρπες και τα κουμπώματα είναι στερεωμένα για να διασφαλίσετε ασφαλή εφαρμογή. Ο μάρσιπος είναι πλέον έτοιμος για χρήση με το παιδί τοποθετημένο στην πλάτη. Βεβαιωθείτε ότι τα πόδια του παιδιού βρίσκονται σε «σχήμα Μ» όπως συνιστάται από το Διεθνές Ινστιτούτο Δυσπλασίας Ισχιών.
- 40 - Προαιρετικό: Τυλίξτε το αχρησιμοποίητο μήκος των ιμάντων ρύθμισης. Ασφαλίστε το ρολό τυλίγοντας τον μικρό ελαστικό βρόχο γύρω του.
- 41 - Κατά την αφαίρεση του παιδιού, επαναλάβετε τα βήματα με την αντίθετη σειρά για να επαναφέρετε το παιδί μπροστά σας. Ξεκουμπώστε τις μαγνητικές πόρπες ώμου, μία τη φορά, ενώ κρατάτε το παιδί σφιχτά πάνω σας. Πιέστε το κουμπί αποδέσμευσης μαγνητικής πόρπης ώμου (A) ενώ τραβάτε την πόρπη μακριά (B).

**ΜΗΝ** αφαιρείτε τον μάρσιπο όταν το παιδί σας βρίσκεται μέσα σε αυτόν.

## Χρήση ασπίδας ιδιωτικότητας & σκίαστρου:

**ΣΗΜΑΝΤΙΚΟ:** Βεβαιωθείτε ότι η ασπίδα ιδιωτικότητας δεν καλύπτει το στόμα του παιδιού ή δεν είναι πολύ σφιχτή πάνω από το κεφάλι του.

- 42 - Βεβαιωθείτε ότι το στήριγμα κεφαλιού είναι πλήρως στερεωμένο και τραβήξτε την ασπίδα ιδιωτικότητας/το σκίαστρο έξω από τη θήκη στο πάνω μέρος του στηρίγματος κεφαλιού.
- 43 - Δέστε τους ιμάντες ασπίδας ιδιωτικότητας/σκίαστρου στα κουμπώματα των ιμάντων ώμου.
- 44 - Η ασπίδα ιδιωτικότητας/το σκίαστρο μπορούν να προσαρμοστούν κατάλληλα, συνδέοντάς τα με ένα διαφορετικό κούμπωμα που βρίσκεται στην ασπίδα ιδιωτικότητας/στο σκίαστρο.

## Χρήση προστατευτικού για όλες τις εποχές:

- 45 - Ξεδιπλώστε το προστατευτικό καιρού από τη θήκη στο κάτω μέρος του μάρσιπου.
- 46 - Συνδέστε το προστατευτικό καιρού στερεώνοντας το στα κουμπιά του στηρίγματος κεφαλιού. Ασφαλίστε τα δύο επάνω κουμπιά για μωρά μικρότερης ηλικίας.
- 47 - Ασφαλίστε τα δύο κάτω κουμπιά για χρήση με μεγαλύτερα μωρά.

## Χρήση σαλιάρας:

Προτού χρησιμοποιήσετε τη σαλιάρα, βεβαιωθείτε ότι το στήριγμα κεφαλιού είναι διπλωμένο και ασφαλισμένο στη θέση του με τα κάτω κουμπιά στήριξης κεφαλιού.

- 48 - Αποθηκεύστε το επιπλέον μήκος του ιμάντα ρύθμισης ώμων στη θήκη ακριβώς κάτω από τον ιμάντα της πόρπης ώμων.
- 49 - Καλύψτε το μπροστινό μέρος του στηρίγματος κεφαλιού με την σαλιάρα κουμπώνοντας την στα δύο κουμπιά του στηρίγματος κεφαλιού.
- 50 - Τυλίξτε τα επάνω πτερύγια της σαλιάρας γύρω και από τους δύο ιμάντες πόρπης ώμου και συνδέστε τους ιμάντες velcro.
- 51 - Η σαλιάρα είναι πλήρως προσαρτημένη και έτοιμη για χρήση.

---

## Χρήση καλυμμάτων ιμάντων:

---

Πριν από τη χρήση των καλυμμάτων ιμάντων, βεβαιωθείτε ότι το στήριγμα κεφαλιού είναι διπλωμένο και ασφαλισμένο στη θέση του με τα κάτω κουμπιά στήριξης κεφαλιού.

**52** - Αποθηκεύστε το επιπλέον μήκος του ιμάντα ρύθμισης ώμων στη θήκη ακριβώς κάτω από τον ιμάντα της πόρπης ώμων.

**53** - Τυλίξτε τα καλύμματα των ιμάντων ασφαλείας γύρω από τους ιμάντες της πόρπης ιμάντων ώμου, ασφαλίζοντάς τα στα επάνω κουμπιά του στηρίγματος κεφαλιού. Προσαρτήστε τους συνδέσμους velcro.

**54** - Τα καλύμματα ιμάντων είναι πλήρως προσαρτημένα και έτοιμα για χρήση.

---

## Φροντίδα και συντήρηση:

---

### Καθαρισμός:

Για οδηγίες πλυσίματος και στεγνώματος, ανατρέξτε στην καρτέλα περιποίησης που είναι τοποθετημένη στο ύφασμα του μάρσιπου. Ο μάρσιπος ΠΡΕΠΕΙ να πλένεται μέσα σε διχτυωτή τσάντα πλυντηρίου.

**ΜΗΝ** χρησιμοποιείτε λευκαντικό.

### Συντήρηση:

Είναι φυσιολογικό το ύφασμα να ξεθωριάσει από το ηλιακό φως και να παρουσιάζει φθορά μετά από μακρά περίοδο χρήσης.

**Ελέγχετε τακτικά** ότι όλα λειτουργούν σωστά. Αν παρατηρήσετε οποιοδήποτε σκίσιμο, φθορά ή απουσία εξαρτημάτων, **ΣΤΑΜΑΤΗΣΤΕ** να χρησιμοποιείτε το προϊόν.

**Φθαρμένα μέρη:** Αντικαταστήστε τυχόν φθαρμένα ή κατεστραμμένα μέρη. Χρησιμοποιείτε μόνο ανταλλακτικά Joie.

**Σκισμένο υλικό ή ραφές:** Επισκευάστε ή αντικαταστήστε τυχόν σκισμένο ύφασμα ή ραφές. Χρησιμοποιείτε μόνο ανταλλακτικά υφάσματος Joie.

### Αποθήκευση:

Αποθηκεύετε τον μάρσιπο, τα καλύμματα ιμάντων και τη σαλιέρα σε διχτυωτή τσάντα πλυντηρίου όταν δεν τα χρησιμοποιείτε.

## TR Joie™'ye Hoş Geldiniz

Joie ailesinin bir parçası olduğunuz için tebrikler! Çocuğunuzla olan yolculuğunuzda size katılmaktan büyük bir heyecan duyuyoruz. Joie savvy™ ve savvy™ air ürününü kullanırken, bebeğiniz yüksek kaliteli, tam sertifikalı, EN 13209-2:2015 ve ASTM F2236-24 Avrupa güvenlik standartlarıyla onaylanmış taşıyıcının keyfini çıkarır. Lütfen bu kılavuzu dikkatlice okuyun ve çocuğunuz için rahat bir taşıma ve en iyi korumayı sağladığınızdan emin olmak için her adımı izleyin.

## ÖNEMLİ! DİKKATLE OKUYUN VE DAHA SONRA BAŞVURMAK AMACIYLA SAKLAYIN.

### İçindekiler:

- 274 Garanti Bilgileri
- 276 Uyarılar
- 278 Parça Listesi
- 280 Kullanım Modları
- 281 Entegre Yenidoğan Koltuğuyla Yenidoğan Modu
- 282 Bebek İçe Dönük Mod
- 283 Bebek Dışa Dönük Mod
- 284 Bebek Arkada Taşıma Modu
- 285 Gizlilik Koruması ve Güneş Korumasının Kullanımı
- 285 Dört Mevsim Korumasının Kullanımı
- 285 Önlüğün Kullanımı
- 286 Kayış Takımı Kılıflarının Kullanımı
- 286 Temizlik ve Bakım

### Çocuk Kullanım Koşulları

Bu taşıyıcı, aşağıdaki koşulları karşılayan çocuklar için kullanıma uygundur:

Kilo: 3,5 kg ila 15 kg (8 lbs ila 33 lbs)

Boy: en az 51 cm (20 inç)

## Önemli:

### Ürün Kaydı

Avrupa bölgeleri:

Ürününüzü kaydettirmek için lütfen şu adresi ziyaret edin: [joiebaby.com/register-your-product](http://joiebaby.com/register-your-product)

ABD:

Lütfen aşağıdaki bilgileri doldurun. Model numarası ve üretim tarihi taşıyıcının üzerinde bulunan etikette yer almaktadır. Ürünle birlikte verilen ön ödemeli kayıt kartını doldurun ve aynı tarihte postalayın. Ürününüzü online olarak kaydettirmek için lütfen şu adresi ziyaret edin:

[joiebaby.com/us/register-your-product](http://joiebaby.com/us/register-your-product)

Model Adı:

Model Numarası:

Üretim Tarihi:

Satın Alma Tarihi:

Ürününüzü  
online olarak  
kaydettirin



### Sınırlı Garanti

Yüksek kaliteli ürünlerimizi, hem çocuğunuzla hem de ailenizle birlikte büyüyecek şekilde bilinçli olarak tasarladık. Ürününüzün arkasında durduğumuz için, donanımımız satın alındığı günden itibaren her ürüne ait özel sınırlı garanti kapsamındadır. Lütfen bizimle iletişime geçtiğinizde satın alma belgesini, model numarasını ve üretim tarihini hazır bulundurun.

Garanti bilgileri için lütfen şu adresi ziyaret edin: [www.joiebaby.com/us](http://www.joiebaby.com/us)

### İletişim:

**Joie Baby ABD Tüketici Hizmetleri İletişim Bilgileri.**

Adres: 70 Thousand Oaks Blvd., Morgantown, PA 19543

E-posta: [info.us@joiebaby.com](mailto:info.us@joiebaby.com)

Telefon: 1-866-798-7866

**Allison Baby UK Ltd.**

Venture Point, Towers Business Park

Rugeley, Staffordshire, WS15 1UZ

## Acil durum:

Acil durum veya kaza hâlinde, ilk yardım ve tıbbi tedavi yoluyla çocuğunuzla hemen ilgilenilmesini sağlamak çok önemlidir.

## ⚠ UYARI

# DÜŞME VE BOĞULMA TEHLİKESİ

**DÜŞME TEHLİKESİ** - Bebekler geniş bacak açıklığından veya taşıyıcıdan düşebilir. Kullanım talimatlarına uyun.

- Bacak açıklıklarını bebeğin bacakları tam oturacak şekilde ayarlayın.
- Her kullanımdan önce tüm tokaların, bağlantı elemanlarının ve ayarların güvenli olduğundan emin olun.
- Eğilirken veya yürürken özellikle dikkatli olun.
- **ASLA** bel kısmından bükmeyin, diz kısımlarından bükün.
- Bu taşıyıcıyı sadece 3,5 kg (8 lbs) ile 15 kg (33 lbs) arasındaki çocuklar için kullanın.

**BOĞULMA TEHLİKESİ** - Yüzü vücudunuza sıkıca bastırılırsa 4 aydan küçük bebekler bu üründe boğulabilir.

- **BEBEĞİ VÜCUDUNUZA ÇOK SIKI BAĞLAMAYIN.**
- Başının hareket etmesine izin verecek kadar yer bırakın.
- Bebeğin yüzünü **HER ZAMAN** engellerden uzak tutun.

## ⚠ UYARI

Bu uyarılara ve talimatlara uyulmaması ciddi yaralanma veya ölümle sonuçlanabilir.

- **Her kullanımdan önce tüm tokaların, çitçitlerin, kayışların ve ayarların güvenli olduğundan emin olun.**
- **Her kullanımdan önce yırtık dikiş, yırtık kayış veya kumaş ve hasarlı bağlantı elemanları olup olmadığını kontrol edin.**
- **Parçalar eksik veya hasarlıysa taşıyıcıyı kullanmayı bırakın.**
- **Çocuk başını dik tutabilene kadar yüzü size doğru bakmalıdır.**
- **Bu bebek taşıyıcı, yetişkinler tarafından sadece yürürken, ayakta veya otururken kullanılmak üzere tasarlanmıştır.**
- **Bu bebek taşıyıcı spor aktiviteleri sırasında kullanıma uygun değildir.**

## ⚠ UYARI

Bu uyarılara ve talimatlara uyulmaması ciddi yaralanma veya ölümle sonuçlanabilir.

- **Bacak dâhil olmak üzere** çocuğun ürüne doğru yerleştirildiğinden emin olun.
- **Bebeğin bacaklarının** koltuğun yanlarında olduğundan ve kolların kol deliklerinden uzandığından emin olun.
- **Çocuğunuzun bebek taşıyıcıda** rahat ve güvenli bir şekilde oturduğunu düzenli olarak kontrol edin.
- **Düşme tehlikesini önlemek için,** çocuğunuzun taşıyıcıya güvenli bir şekilde yerleştirildiğinden emin olun.
- **Tüm tokalar doğru şekilde bağlanana kadar** bebeğinizi daima yakında tutun.
- **Prematüre bebekler,** solunum problemi olan bebekler ve 4 aydan küçük bebekler boğulma riski en fazla olanlardır.
- **Yumuşak taşıyıcıyı kullanırken** çocuğunuzu gözleyin.
- **Düşük doğum ağırlıklı bebekler** ve tıbbi rahatsızlıkları olan çocuklar için, ürünü kullanmadan önce bir sağlık uzmanına danışın.
- **Ev ortamındaki tehlikelere** dikkat edin; örneğin ısı kaynakları, sıcak içeceklerin dökülmesi.
- **Manyetik tokalar** kalp pilini etkileyebileceğinden, kalp pili kullanıyorsanız bu yumuşak taşıyıcıyı **KULLANMAYIN.**
- **Egzersiz,** uyusukluk veya tıbbi rahatsızlıkların dengeyi veya hareketi olumsuz etkileyebileceği durumlarda yumuşak taşıyıcıyı **KESİNLİKLE** kullanmayın.
- **Bir ısı kaynağına** veya kimyasallara maruz kalmayı kapsayan pişirme ve temizlik gibi aktivitelerde bulunurken yumuşak taşıyıcıyı **KESİNLİKLE** kullanmayın.
- **Motorlu bir taşıtın sürücüsü** veya yolcusu iken **KESİNLİKLE** yumuşak taşıyıcıyı takmayın.
- **Bebek taşıyıcıda** bebekle birlikte **KESİNLİKLE** uzanmayın veya uyumayın.
- **Öne veya yana** eğilirken veya uzanırken dikkatli olun.
- **Sizin ve çocuğunuzun hareketleri** dengenizi olumsuz etkileyebilir.

## Parça Listesi:

Lütfen herhangi bir eksik parça olmadığından emin olun. Bazı özellikler modele bağlı olarak değişebilir. Herhangi bir eksik varsa lütfen Joie Tüketici Hizmetleri ile iletişime geçin.

- 1 Manyetik Omuz Tokaları
- 2 Manyetik Omuz Tokası Serbest Bırakma Düğmeleri
- 3 Kafa Desteği
- 4 Kafa Desteği Düğmeleri
- 5 Ayak Açma Ayar Düğmeleri
- 6 Bacak Tokaları
- 7 Yenidoğan Koltuğu Ayar Düğmesi Kancaları
- 8 Gizlilik Koruması ve Güneş Koruması Cebi
- 9 Yenidoğan Koltuk Ayarı Düğmeleri
- 10 Dört Mevsim Koruma Cebi
- 11 Gizlilik Koruması ve Güneş Koruması Çitçitleri
- 12 Omuz Kayışı Ayar Tokası
- 13 Omuz Kayışı Ayar Kaydırıcıları
- 14 Omuz Uzunluğu Ayar Kayışları
- 15 Bel Desteği Tokası
- 16 Önlük (x2)
- 17 Kayış Takımı Kılıfları (x2)

## Parça Listesi:

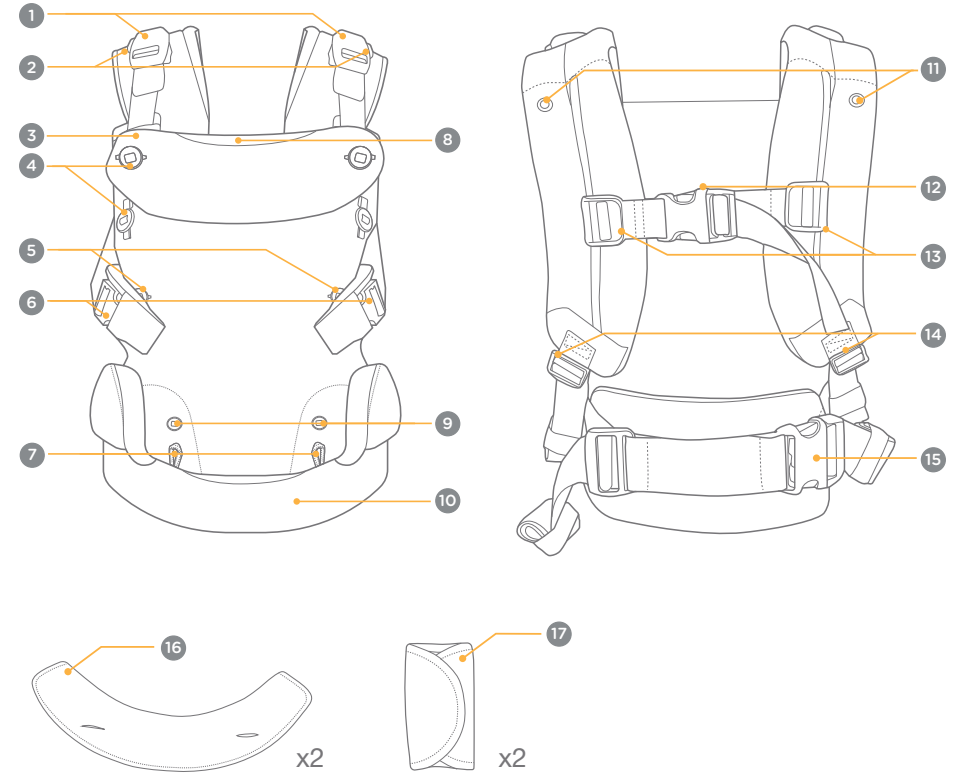

## Kullanım Modları:

- 1 - Bu taşıyıcının dört kullanım modu vardır. Çocuğunuzun güvenliğini sağlamak için lütfen her mod için kullanım talimatlarıyla birlikte yaş ve kilo gereksinimlerine uyun.

**ÖNEMLİ:** Taşıyıcıyı 3,5 kg (8 lbs) veya 51 cm'den (20 inç) küçük yenidoğanlar için **KULLANMAYIN**.

### Ergonomik Çocuk Yerleşimi

#### Kalça İçin Sağlıklı

Kalça sağlığına uygun bebek giyiminde, bebeğin kalçası kalçadan diz eklemine kadar desteklenmelidir. Bu ergonomik "M şeklindeki" oturma, kalça eklemindeki zorlamayı azaltır. Bebeğin bacaklarını kesinlikle kolayca geçemediği bir pozisyona zorlamayın. (Daha fazla bilgi için 11, 20, 28 veya 39 numaralı şekillere bakın.)

#### Omurga İçin Sağlıklı

Omurga için sağlıklı bebek giyiminde uygun desteğin sağlanması gereklidir.

Bebeğin omurgasının doğal olarak "C" şeklini almasına izin verilmelidir. Bebeği kesinlikle kolayca geçemediği bir pozisyona zorlamayın.

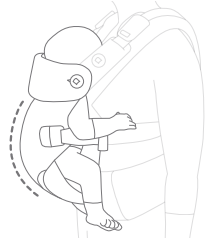

## Entegre Yenidoğan Koltuğuyla Yenidoğan Modu:

**Doğumdan 4 aya kadar - 3,5 kg ila 6,5 kg (8 lbs ila 14 lbs) - en az 51 cm (20 inç)**

**ÖNEMLİ:** Çocuk size yakın ve vücudunuzun yukarısında konumlandırılmalıdır. Çocuğunuzun yüzünü her zaman görebileceğiniz biçimde tutun. 3,5-6,5 kg (8-14 lbs) ağırlığındaki çocuklar için kafa desteği kullanın. Başını güçlü bir şekilde kontrol edene kadar (yaklaşık 4 aylık) bebeğinizin başı desteklenmelidir. Bacak açma ayar düğmeleri **ZORUNLU** bacak açıklığının boyutunu azaltmak ve çocuğunuzun bacağına sıkıştırmadan veya sürmeden kaymayı önlemek için 15 lb. (7 kg) altındaki çocuklar için kullanılmalıdır.

- 2 - Yenidoğan koltuğu ayar düğmesi kancalarını yenidoğan koltuğu ayar düğmelerinin etrafına geçirin.
- 3 - Bacak açıklığı ayar düğmelerini çocuğun rahat edebileceği en küçük boyuta sabitleyin.
- 4 - Kafa desteğini kullanmak için üstteki iki kafa desteği düğmesini sabitleyin.
- 5 - Omuz kayışı ayar tokası (A) sırtınıza gelecek şekilde başınızı açıklıktan geçirin. Tokayı, omuz kayışı ayar kaydırıcılarını (B) ve omuz uzunluğu ayar kayışlarını (C) rahat bir konuma ayarlayın.

**İpucu** Daha kolay ayarlama yapmak için ikinci bir kişiden yardım alın.

- 6 - Bel desteği tokasını sabitleyin ve belinizin çevresine tam oturacak şekilde ayarlayın.
- 7 - Çocuğu taşıyıcıya yerleştirin ve bir elinizle kendinize karşı tutun. Diğer elinizi kullanarak manyetik omuz tokalarını birer birer sabitleyin.

**İpucu** Daha iyi kontrol sağladığından çocuğunuzu taşıyıcıya sabitlerken oturmanız önerilir.

- 8 - Bacak tokalarını sabitleyin ve uygun boyuta ayarlayın.
- 9 - İsteğe bağlı: ayar kayışlarının kullanılmayan kısmını toplayın. Ruloyu etrafına küçük elastik halkaya sararak sabitleyin.
- 10 - Daha küçük çocuklar için kayışları, çocuğun başının üstüne hafifçe temas edecek bir yükseklikte olacak şekilde sıkın.
- 11 - Taşıyıcı, entegre yenidoğan koltuğu ile yenidoğan modunda kullanıma hazırdır. Uluslararası Kalça Displazisi Enstitüsü'nün önerdiği şekilde çocuğun bacaklarının "M şeklindeki" pozisyona geldiğinden emin olun.
- 12 - Çocuğu çıkarırken, çocuğu kendinize doğru sıkıca tutarak manyetik omuz tokalarını her seferinde birer birer açın. Tokayı (E) çekerken manyetik omuz tokası serbest bırakma düğmesine (D) basın.

Taşıyıcıyı çocuğunuz içindeyken **ÇIKARMAYIN**.

## Bebek İe Dönük Mod:

4+ ay • 6,5 kg ila 14 kg (14 lbs ila 30 lbs)

**ÖNEMLİ:** Bacak açma ayar düğmeleri **ZORUNLU** bacak açıklığının boyutunu azaltmak ve çocuğunuzun bacağını sıkıştırmadan veya sürtmeden kaymayı önlemek için 15 lb. (7 kg) altındaki çocuklar için kullanılmalıdır.

- 13 - Yenidoğan koltuğu ayar düğmeleri, bebek ie dönük mod için gerekli değildir.
- 14 - Omuz kayışı ayar tokası (A) sırtınıza gelecek şekilde başınızı açıklıktan geçirin. Tokayı, omuz kayışı ayar kaydırıcılarını (B) ve omuz uzunluğu ayar kayışlarını (C) rahat bir konuma ayarlayın.
- İpucu** Daha kolay ayarlama yapmak için ikinci bir kişiden yardım alın.
- 15 - Bel desteği tokasını sabitleyin ve belinizin çevresine tam oturacak şekilde ayarlayın.
- 16 - Çocuğu taşıyıcıya yüzü size dönük olacak şekilde yerleştirin ve bir elinizle kendinize karşı tutun. Diğer elinizi kullanarak manyetik omuz tokalarını birer birer sabitleyin.
- İpucu** Daha iyi kontrol sağladığından çocuğunuzu taşıyıcıya sabitlerken oturmanız önerilir.
- 17 - Bacak tokalarını sabitleyin ve uygun boyuta ayarlayın.
- 18 - İsteğe bağlı: ayar kayışlarının kullanılmayan kısmını toplayın. Ruloyu etrafına küçük elastik halkaya sararak sabitleyin.
- 19 - Daha küçük çocuklar için kayışları, çocuğun başının üstüne hafifçe temas edecek bir yükseklikte olacak şekilde sıkın.
- 20- Taşıyıcı, bebek ie dönük modda kullanıma hazırdır. Uluslararası Kalça Displazisi Enstitüsü'nün önerdiği şekilde çocuğun bacaklarının "M şeklindeki" pozisyona geldiğinden emin olun.
- 21 - Çocuğu çıkarırken, çocuğu kendinize doğru sıkıca tutarak manyetik omuz tokalarını her seferinde birer birer açın. Tokayı (E) çekerken manyetik omuz tokası serbest bırakma düğmesine (D) basın.

Taşıyıcıyı çocuğunuz içindeyken **ÇIKARMAYIN**.

## Bebek Dışa Dönük Mod:

6+ ay • 9 kg ila 14 kg (19 lbs ila 30 lbs)

- 22 - Yenidoğan koltuğu ayar düğmeleri, bebek dışa dönük mod için gerekli değildir.
- 23 - Omuz kayışı ayar tokası (A) sırtınıza gelecek şekilde başınızı açıklıktan geçirin. Tokayı, omuz kayışı ayar kaydırıcılarını (B) ve omuz uzunluğu ayar kayışlarını (C) rahat bir konuma ayarlayın.
- İpucu** Daha kolay ayarlama yapmak için ikinci bir kişiden yardım alın.
- 24 - Bel desteği tokasını sabitleyin ve belinizin çevresine tam oturacak şekilde ayarlayın.
- 25 - Çocuğu taşıyıcıya yüzü size arkası dönük olacak şekilde yerleştirin ve bir elinizle kendinize karşı tutun. Diğer elinizi kullanarak manyetik omuz tokalarını birer birer sabitleyin.
- İpucu** Daha iyi kontrol sağladığından çocuğunuzu taşıyıcıya sabitlerken oturmanız önerilir.
- 26 - Bacak tokalarını sabitleyin ve uygun boyuta ayarlayın.
- 27 - İsteğe bağlı: ayar kayışlarının kullanılmayan kısmını toplayın. Ruloyu etrafına küçük elastik halkaya sararak sabitleyin.
- 28 - Taşıyıcı, bebek dışa dönük modda kullanıma hazırdır. Uluslararası Kalça Displazisi Enstitüsü'nün önerdiği şekilde çocuğun bacaklarının "M şeklindeki" pozisyona geldiğinden emin olun.
- 29 - Çocuğu çıkarırken, çocuğu kendinize doğru sıkıca tutarken manyetik omuz tokalarını her seferinde bir tane olmak üzere açın. Tokayı (E) çekerken manyetik omuz tokası serbest bırakma düğmesine (D) basın.
- Taşıyıcıyı çocuğunuz içindeyken **ÇIKARMAYIN**.

## Bebek Arkada Taşıma Modu:

9+ ay • 11 kg ila 15 kg (25 lbs ila 33 lbs)

**ÖNEMLİ:** Çocukla birlikte denemeden önce, taşıyıcıda çocuk olmadan birkaç kez arkada taşıma modu adımlarının pratik edilmesi önerilir.

Arkada taşıma modunda çocuk KESİNLİKLE dışa dönük olmamalıdır.

- 30- Çocuğunuz taşıyıcıda yüzü içe dönük ve uygun şekilde bağlanmış hâldeyken başlayın (bkz. s. 282).
- 31 - Her seferinde birer birer olmak üzere, her iki omuz kayışını da gevşetin.
- 32 - Sol eliniz çocuğu kucaklayacak şekilde, sağ kolunuzu omuz kayışından dışarı kaydırın.
- 33 - Sol kolunuzu sol omuz uzunluğu ayar kayışının altına kaydırın.
- 34- Taşıyıcı, çocuk sağ elinizle sağ kalçanıza dayanarak sabitlenecek şekilde sol omzunun üzerinden bir kayışla asılmalıdır. Sağ eliniz çocuğu kalçanıza sabitlerken, sol elinizi kullanarak bel ve omuz kemerlerini kaydırın.
- 35 - Sol elinizle çocuğu arkanızda tutun ve sağ kolunuzu sağ omuz kayışından geçirin.
- 36- Çocuğu sağ kolunuzla tutun ve sol kolunuzu sol omuz kayışından geçirin.
- 37 - Tam oturması için omuz uzunluğu ayar kayışlarını aşağı çekerek sıkın.
- 38 - Omuz kayışı ayar tokasını tam oturacak şekilde ayarlayın.
- 39- Tam ve güvenli bir şekilde oturtmak için tüm tokaların ve çitçitlerin takılı olduğunu **KONTROL EDİN**. Taşıyıcı, arka taşıma modunda kullanıma hazırdır. Uluslararası Kalça Displazisi Enstitüsü'nün önerdiği şekilde çocuğun bacaklarının "M şeklindeki" pozisyona geldiğinden emin olun.
- 40- İsteğe bağlı: ayar kayışlarının kullanılmayan kısmını toplayın. Ruloyu etrafına küçük elastik halkaya sararak sabitleyin.
- 41 - Çocuğu çıkarırken, çocuğun sırtı tekrar önünüzde olacak şekilde arkada taşıma modu adımlarını tersten izleyin. Çocuğu kendinize doğru sıkıca tutarken manyetik omuz tokalarını her seferinde bir tane olmak üzere açın. Tokayı (B) çekerken manyetik omuz tokası serbest bırakma düğmesine (A) basın.

Taşıyıcıyı çocuğunuz içindeyken **ÇIKARMAYIN**.

## Gizlilik Koruması ve Güneş Korumasının Kullanımı:

**ÖNEMLİ:** Gizlilik korumasının çocuğun ağızını kapatmadığından veya başlarının üzerine çok sıkı oturmadığından emin olun.

- 42- Kafa desteğinin tamamen sabitlendiğinden emin olun ve gizlilik korumasını/ güneş korumasını kafa desteği kanadının üstündeki cepten çekin.
- 43- Gizlilik koruması/güneş koruması kayışlarını omuz kayışlarındaki çitçitlere sabitleyin.
- 44- Gizlilik koruması/güneş koruması, gizlilik koruması/güneş koruması üzerinde bulunan farklı bir çitçit ile takılarak yerine oturacağı uygun pozisyona ayarlanabilir.

## Dört Mevsim Korumasının Kullanımı:

- 45- Taşıyıcının alt kısmındaki cepten dört mevsim korumasını açın.
- 46- Dört mevsim korumasını kafa desteği düğmelerine sabitleyerek takın. Daha küçük bebekler için üstteki iki düğmeye sabitleyin.
- 47- Daha büyük bebekler için alttaki iki düğmeye sabitleyin.

## Önlüğün Kullanımı:

Önlüğü kullanmadan önce kafa desteğinin katlandığından ve alt kafa desteği düğmeleriyle yerine sabitlendiğinden emin olun.

- 48- Omuz ayar tokasını sabitleyin fazla uzunluğunu omuz tokası kayışının cebinde saklayın.
- 49- Önlüğü iki kafa desteği düğmesine takarak kafa desteğinin önünü kapatın.
- 50- Önlüğün üst kanatlarını her iki omuz tokası kayışının etrafına sarın ve cırt cırtı sabitleyin.
- 51 - Önlük tamamen takılı ve kullanıma hazırdır.

---

## Kayıř Takımı Kılıflarının Kullanımı:

---

Kayıř takımı kılıflarını kullanmadan önce kafa desteęinin katlandığından ve alt kafa desteęi düęmeleriyle yerine sabitlendiğinden emin olun.

**52** - Omuz ayar tokasını sabitleyin fazla uzunluęunu omuz tokası kayışının cebinde saklayın.

**53** - Kayıř takımı kılıflarını omuz tokası kayışlarının etrafına sarın ve üst kafa desteęi düęmelerine sabitleyin. Kancayı ve köprü sabitleyicileri takın.

**54** - Kayıř takımı kılıfları tamamen takılı ve kullanıma hazırdır.

---

## Temizlik ve Bakım:

---

### Temizlik:

**Yıkama ve kurutma talimatları** için taşıyıcının kumař malzemelerine yapıştırılmış bakım etiketine bakın. Taşıyıcı file çamařır torbası içinde YIKANMALIDIR.

Çamařır suyu **KULLANMAYIN**.

### Bakım:

**Kumařın güneř** ışığından solması ve uzun süre kullanıldıktan sonra bir miktar aşınması normaldir.

**Her şeyin düzgün** çalışıp çalışmadığını düzenli olarak KONTROL EDİN. Herhangi bir parça yırtılmış, kırılmış veya eksikse, bu ürünü kullanmayı **BIRAKIN**.

**Aşınmış parçalar:** Aşınmış veya hasarlı parçaları deęiřtirin. Yalnızca Joie yedek parçalarını kullanın.

**Yırtık malzeme veya dikiř:** Yırtık kumařı veya dikiři onarın veya deęiřtirin. Sadece Joie yedek kumařlarını kullanın.

### Saklama:

Taşıyıcıyı, kayıř takımı kılıflarını ve önlükleri kullanmadığınız zamanlarda bir file çamařır torbasında saklayın.

## ET Tere tulemast Joie™ juurde

Palju õnne! Olete hankinud suurepärase Joie toote. Meil on hea meel, et saame olla koos teiega pisikese kodaniku eluteel. Toodete Joie savvy™ & savvy™ air kasutamisel naudite kvaliteeti, mille garanteerib vastavus Euroopa ohutusstandarditele EN 13209-2:2015 ja ASTM F2236-24. Lugege seadme juhend hoolikalt läbi ja järgige seda igal sammul, et kanda last mugavalt ja turvaliselt.

# TÄHTIS! LUGEGE TÄHELEPANELIKULT JA HOIDKE ALLES.

### Sisukord:

- 288 Garantiiteave
- 290 Hoiatused
- 292 Osad
- 294 Kasutamiskiisiid
- 295 Kasutamine vastsündinul koos istumistoega
- 296 Imiku asend näoga kandja poole
- 297 Imiku asend näoga väljapoole
- 298 Imiku seljas kandmine
- 299 Privaatsus- ja päikesevarju kasutamine
- 299 Ilmastikuvarju kasutamine
- 299 Põlle kasutamine
- 300 Rakkemakatete kasutamine
- 300 Puhastamine ja hooldus

### Nõuded kasutamisele

See kandekott sobib kasutamiseks lastele, kes vastavad järgmistele nõuetele.  
Kaal: 8 kuni 33 naela (3,5 kuni 15 kg).  
Pikkus vähemalt 20 tolli (51 cm)

## Tähtis!

### Toote registreerimine

Euroopa regioonid:  
Toote saate registreerida aadressil [joiebaby.com/register-your-product](http://joiebaby.com/register-your-product)

USA:

Palun sisestage järgmised andmed. Mudeli number ja valmistamiskuupäev asuvad kandekoti sildil. Täitke tootega kaasasolev ettemakstud registreerimise postkaart ja saatke see kohe ära. Saate toote veebis registreerimida aadressil [joiebaby.com/us/register-your-product](http://joiebaby.com/us/register-your-product)

Mudeli nimi:

Mudeli number:

Tootmiskuupäev:

Ostukuupäev:

registreerige  
toode veebis



### Piiratud garantii

Meie kvaliteetsed tooted on disainitud nii, et need kasvaksid koos teie lapse ja perekonnaga. Kõigile meie toodetele kehtib kohandatud piiratud garantii alates toote ostmise päevast. Meiega ühendust võttes pange valmis ostutõend, mudeli number ja tootmiskuupäev.

Garantiiteavet, vaadake aadressilt [www.joiebaby.com/us](http://www.joiebaby.com/us)

### Kontakt:

#### Joie Baby USA klienditeeninduse kontakt.

Aadress: 70 Thousand Oaks Blvd., Morgantown, PA 19543

E-post [info.us@joiebaby.com](mailto:info.us@joiebaby.com)

Tel 1-866-798-7866

#### Allison Baby UK Ltd.

Venture Point, Towers Business Park

Rugeley, Staffordshire, WS15 1UZ

## Õnnetuse korral

Kui juhtub õnnetus, laske oma lapsele kindlasti anda kohe esmaabi ja vajadusel meditsiinilist ravi.

## ⚠ HOIATUS

### KUKKUMIS- JA LÄMBIMUSOHT

**KUKKUMISOHT** – imik võib läbi suure jalaavause kandekotist välja kukkuda. Järgige alati kasutusjuhendit.

- Reguleerige jalaavasid nii, et need sobiksid mugavalt lapse jalgadega.
- Enne kasutamist veenduge, et kõik pandlad, kinnitused ja reguleerimised oleksid kindlad.
- Olge eriti ettevaatlik end kallutades ja kõndides.
- **ÄRGE** kummarduge ega kõverdage põlvi.
- Kasutage ainult lastel kaaluga 8 naela (3,5 kg) kuni 33 naela (15 kg).

**LÄMBUMISOHT** – alla 4 kuu vanune imik võib selles tootes lämbuda, kui tema nägu surutakse tugevalt vastu keha.

- **ÄRGE** suruge last liiga tihedalt vastu keha.
- Jätke ruumi lapse pea liikumiseks.
- Hoidke imiku nägu kogu aeg **VABANA**.

## ⚠ HOIATUS

Nende hoiatuste ja juhiste eiramine võib põhjustada tõsisid vigastusi või surma.

- **Enne igat kasutamist veenduge**, et kõik pandlad, nõöbid ja rihmad on kinnitatud ning seade on õigesti reguleeritud.
- **Iga kord enne kasutamist kontrollige** seadme õmblusi, rihmu ja kangast kahjustuste suhtes.
- **Ärge kasutage seadet**, kui mõni osa on puudu või kahjustatud.
- **Hoidke laps näoga enda poole**, kui ta ei suuda veel pead hoida.
- **Seade** on mõeldud täiskasvanule lapse kandmiseks kõndimise, seismise ja istumise ajal.
- **Seade** ei sobi kasutamiseks sportimise ajal.

## ⚠ HOIATUS

Nende hoiatuste ja juhiste eiramine võib kaasa tuua tõsisid vigastusi või surma.

- **Jälgige, et laps** on tootes õiges asendis ning pöörake tähelepanu ka jalgade asendile.
- **Lapse jalad peavad olema** istmel sirgelt ja tema käed peavad tulema käeaukudest läbi.
- **Kontrollige regulaarselt**, et lapsel on kandekotis mugav istuda ja ta on kindlalt kinnitatud.
- **Kukkumisohu vältimiseks veenduge**, et laps oleks kindlas asendis.
- **Hoidke last kogu aeg kindlalt**, kuni olete lapse korralikult kõigi pannaltega kinnitanud.
- **Lämbumisoht on kõige suurem enneaegsetel**, hingamisprobleemidega ja alla 4 kuu vanustel imikutel.
- **Pehme seadme** korral jälgige last kogu aeg.
- **Kui lapse sünnikaal** on väike või kui ta pole terve, konsulteerige enne toote kasutamist tervishoiutöötajaga.
- **Pöörake tähelepanu** kõikidele olmekeskkonna ohtudele, nagu näiteks kuumusallikad ja kuumad joogid.
- **ÄRGE kasutage seadet**, kui teil on südamestimulaator, sest magnetiga pandlad võivad südamestimulaatorit häirida.
- **ÄRGE KUNAGI** kasutage seadet, kui teil esineb tasakaaluhäireid või kui teie liikuvus on unisuse või haiguse tõttu piiratud.
- **ÄRGE KUNAGI** kasutage seadet toidu valmistamise või koristamise ajal, kui sellega kaasneb kokkupuude kuumusallika või kemikaalidega.
- **ÄRGE KUNAGI** kasutage sõiduki juhtimise või sõidukis reisijana viibimise ajal.
- **ÄRGE KUNAGI** heitke pikali ega magage koos seadmes oleva lapsega.
- **Olge ette või küljele** painutamisel ettevaatlik.
- **Liikumise ajal** võib kantav laps teie tasakaalu mõjutada.

## Osad:

Veenduge, et kõik osad on alles. Seadmel võib sõltuvalt mudelist olla lisafunktsioone. Kui mõni osa on puudu, võtke ühendust Joie klienditeenindusega.

- 1 Magnetiga õlapandlad
- 2 Magnetiga õlapandla vabastusnupud
- 3 Peatugi
- 4 Peatoe nõõbid
- 5 Jalatugede reguleerimisnõõbid
- 6 Jalapandlad
- 7 Vastsündinu istme reguleerimisnupu aasad
- 8 Privaatsusvarju ja päikesekaitse tasku
- 9 Vastsündinu istme reguleerimisnõõbid
- 10 Ilmastikukindel tasku
- 11 Privaatsusvarju ja päikesekaitse kinnituskohad
- 12 Õlarihma reguleerimispannal
- 13 Õlarihma reguleerimisliugurid
- 14 Õla pikkuse reguleerimisrihmad
- 15 Võõrihma pannal
- 16 Põll (2 tk)
- 17 Rakmekatted (2 tk)

## Osad:

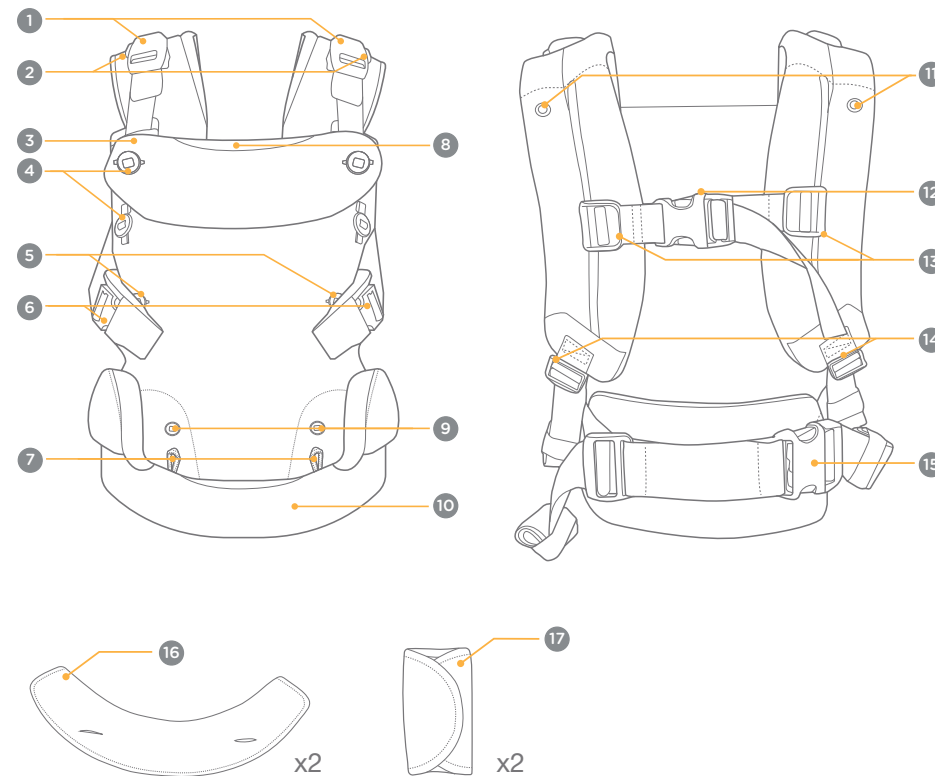

## Kasutamisiisid:

1 - Seda kandekotti saab kasutada neljal eri viisil. Lapse ohutuse tagamiseks järgige iga kasutusviisi korral vanuse- ja kaalunõudeid ning kasutusjuhendit.

**TÄHTIS! ÄRGE** kasutage kandekotti vastsündinul, kes kaalub alla 8 naela (3,5 kg) või on lühem kui 20 tolli (51 cm).

### Ergonoomiline lapse asend

#### Terved puusad

Lapse puusade säästmiseks kandmise peavad tema reied olema puusast põlveliigeseni toetatud. Ergonoomiline M-kujuline iste vähendab puusaliigesele langevat koormust. Ärge kunagi suruge lapse jalgu jõuga asendisse, mida pole lihtne saavutada. (Vt üksikasju joonistelt 11, 20, 28 või 39)

#### Terve selg

Lapse selja säästmiseks kandmisel peab seda korralikult toetama.

Beebi selgroog peaks olema loomulikus C-kujulises asendis. Ärge kunagi suruge lapse selga jõuga asendisse, mida pole lihtne saavutada.

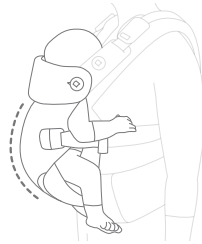

## Kasutamine vastsündinul koos istumistoega:

Sünnist kuni 4 kuuni • 8 kuni 14 naela (3,5 kuni 6,5 kg) • vähemalt 20 tolli (51 cm)

**TÄHTIS!** Laps peab olema teie lähedal ja teie suhtes üsna kõrgel.

**Hoidke last nii**, et näete kogu aeg tema nägu.

**Kui laps kaalub** 8 kuni 14 naela (3,5 kuni 6,5 kg, kasutage peatuge.

**Lapse pea vajab tuge seni**, kuni laps suudab oma pead hästi pöörata (umbes 4 kuu vanuseni).

**Jalaava reguleerimisnööpe TULEB** kasutada alla 15 naela (7 kg) kaaluvatel lastel, et vähendada jalaava suurust, vältida libisemist, lapse jalgade muljumist või hõõrumist.

- 2 - Aasade reguleerimisnupp kinnitub vastsündinu istme reguleerimisnuppude ümber.
- 3 - Kinnitage jalaaugu reguleerimisnööp kõige väikseimas mugavas asendis.
- 4 - Kinnitage kaks peatõet ülemist nööpi.
- 5 - Pange oma pea läbi ava, nii et õlarihma reguleerimise pannel (A) jääks teie seljale. Reguleerige pannel, õlarihmade reguleerimisliugurid (B) ja õla pikkuse reguleerimisrihmad (C) mugavasse asendisse.

**Soovitus** Hõlbustamiseks kasutage reguleerimisel teise inimese abi.

- 6 - Kinnitage võõrihma pannel ja reguleerige see tihedalt oma vöö ümber.
- 7 - Pange laps seadmesse ja hoidke teda ühe käega tihedalt enda vastu. Teise käega kinnitage ükshaaval magnetiga õlarihmad.

**Soovitus** Soovitatav on last kandekotti kinnitades istuda, kuna see tagab parema kontrolli.

- 8 - Kinnitage jalapandlad ja reguleerige need sobivaks.
- 9 - Kerige reguleerimisrihmade kasutamata osa kokku. Kinnitage kokku keritud rihm, keerates väikese elastse aasa selle ümber.
- 10 - Väiksema lapse korral pingutage rihmad nii, et laps oleks sellisel kõrgusel, et saaksite tema pealage suudelda.
- 11 - Seade on nüüd valmis vastsündinu istmega kasutamiseks. Veenduge, et lapse jalad oleksid M-tähe asendis, nagu soovib Rahvusvahelise puusaliigeste düsplasia instituut.
- 12 - Lapse eemaldamisel vabastage ükshaaval magnetiga õlapandlad, hoides samal ajal last tihedalt enda vastas. Vajutage magnetiga õlapandla vabastusnuppu (D) ja tõmmake samal ajal pannel lahti (E).

**ÄRGE** eemaldage kandekotti, kui laps selles istub.

## Imiku asend näoga kandja poole:

Alates 4 kuust • 14 kuni 30 naela (6,5 kuni 14 kg)

**TÄHTIS!** Jalaava reguleerimisnööpe **TULEB** kasutada alla 15 naela (7 kg) kaalumatel lastel, et vähendada jalaava suurst, vältida libisemist, lapse jalgade muljumist või hõõrumist.

- 13** - Vastsündinu istme reguleerimisnööpe pole selle kandmisviisi puhul vaja kasutada.
- 14** - Pange oma pea läbi ava, nii et õlarihma reguleerimise pannal (A) jääks teie seljale. Reguleerige pannal, õlarihmade reguleerimisiugurid (B) ja õla pikkuse reguleerimisrihmad (C) mugavasse asendisse.

**Soovitus** Hõlbustamiseks kasutage reguleerimisel teise inimese abi.

- 15** - Kinnitage võõrihma pannal ja reguleerige see tihedalt oma vöö ümber.
- 16** - Pange laps seadmesse näoga teie poole ja hoidke teda ühe käega tihedalt enda vastu. Teise käega kinnitage ükshaaval magnetiga õlarihmad.
- Soovitus** Soovitatav on last kandekotti kinnitades istuda, kuna see tagab parema kontrolli.
- 17** - Kinnitage jalapandlad ja reguleerige need sobivaks.
- 18** - Kerige reguleerimisrihmade kasutamata osa kokku. Kinnitage kokku keritud rihm, keerates väikese elastse aasa selle ümber.
- 19** - Väiksema lapse korral pingutage rihmad nii, et laps oleks sellisel kõrgusel, et saaksite tema pealage suudelda.
- 20** - Seade on valmis imiku näoga kandja poole asendis kasutamiseks. Veenduge, et lapse jalad oleksid M-tähe asendis, nagu soovitab Rahvusvahelise puusaliigeste düsplaasia instituut.
- 21** - Lapse eemaldamisel vabastage ükshaaval magnetiga õlapandlad, hoides samal ajal last tihedalt enda vastas. Vajutage magnetiga õlapandla vabastusnuppu (D) ja tõmmake samal ajal pannal lahti (E).

**ÄRGE** eemaldage kandekotti, kui laps selles istub.

## Imiku asend näoga väljapoole:

Alates 6 kuust • 19 kuni 30 naela (9 kuni 14 kg)

- 22** - Vastsündinu istme reguleerimisnuppe pole selle näoga väljapoole kandmisviisi puhul vaja kasutada.
- 23** - Pange oma pea läbi ava, nii et õlarihma reguleerimise pannal (A) jääks teie seljale. Reguleerige pannal, õlarihmade reguleerimisiugurid (B) ja õla pikkuse reguleerimisrihmad (C) mugavasse asendisse.

**Soovitus** Hõlbustamiseks kasutage reguleerimisel teise inimese abi.

- 24** - Kinnitage võõrihma pannal ja reguleerige see tihedalt oma vöö ümber.
- 25** - Pange laps seadmesse näoga endast eemale ja hoidke teda ühe käega tihedalt enda vastu. Teise käega kinnitage ükshaaval magnetiga õlarihmad.

**Soovitus** Soovitatav on last kandekotti kinnitades istuda, kuna see tagab parema kontrolli.

- 26** - Kinnitage jalapandlad ja reguleerige need sobivaks.
- 27** - Kerige reguleerimisrihmade kasutamata osa kokku. Kinnitage kokku keritud rihm, keerates väikese elastse aasa selle ümber.
- 28** - Seade on valmis imiku näoga kandjast eemale asendis kasutamiseks. Veenduge, et lapse jalad oleksid M-tähe asendis, nagu soovitab Rahvusvahelise puusaliigeste düsplaasia instituut.
- 29** - Lapse eemaldamisel vabastage ükshaaval magnetiga õlapandlad, hoides samal ajal last tihedalt enda vastas. Vajutage magnetiga õlapandla vabastusnuppu (D) ja tõmmake samal ajal pannal lahti (E).

**ÄRGE** eemaldage kandekotti, kui laps selles istub.

## Imiku seljas kandmine

Alates 9 kuust • 25 kuni 33 naela (11 kuni 15 kg)

**TÄHTIS!** Enne koos lapsega kasutamist peaksite seadme seljas kandmist paar korda harjutama ilma lapsega.

Last ei tohi KUNAGI kanda seljas nii, et ta vaatab kandjast eemale.

- 30- Algul hoidke laps kandekotis näoga enda poole ja korralikult kinnitatuna (vt lk 296).
- 31 - Vabastage ükshaaval mõlemad õlarihmad.
- 32- Toetades last vasakul käega, libistage oma parem käsi õlarihma alt välja.
- 33- Lükake vasak käsi vasaku õlarihma alla.
- 34- Seade peab rippuma ühe rihmaga teie vasakul õlal, samal ajal kui hoiate last parema käega parema puusa vastu. Hoidke last oma parema käega puusa vastu ja kinnitage vasaku käe abil vöö- ja õlarihm.
- 35- Hoidke last vasaku käega oma seljas ja lükake parem käsi parema õlarihma alt läbi.
- 36- Hoidke last parema käega kinni ja lükake oma vasak käsi vasaku õlarihma alt läbi.
- 37- Tõmmake õlapikkuse reguleerimisrihmad pingutamiseks alla, et need hästi sobiksid.
- 38- Reguleerige õlarihma reguleerimispannal sobivaks.
- 39- **KONTROLLIGE**, kas kõik pandlad ja nõöbid on kindlalt ja sobivalt kinnitatud. Seade on valmis seljas kandmiseks. Veenduge, et lapse jalad oleksid M-tähe asendis, nagu soovib Rahvusvahelise puusaliigeste düsplasia instituut.
- 40 - Kerige reguleerimisrihmade kasutamata osa kokku. Kinnitage kokku keritud rihm, keerates väikese elastse aasa selle ümber.
- 41 - Lapse eemaldamiseks järgige seljas kandmise juhiseid vastupidises järjekorras, nii et laps jääks teie ette. Vabastage ükshaaval magnetiga õlapandlad, hoides samal ajal last tihedalt enda vastas. Vajutage magnetiga õlapandla vabastusnuppu (A) ja tõmmake samal ajal pannal lahti (B).

ÄRGE eemaldage kandekotti, kui laps selles istub.

## Privaatsus- ja päikesevarju kasutamine:

**TÄHTIS!** Veenduge, et privaatsusvari ei kataks kinni lapse suud ega oleks liiga tihedalt pea ümber.

- 42- Veenduge, et peatugi oleks korralikult kinnitatud; tõmmake privaatsus- ja päikesevari peatoe klapi ülaosast välja.
- 43- Kinnitage privaatsus- ja päikesevarju rihmad õlarihmade nõövide külge.
- 44- Saate privaatsus- ja päikesevarju sobivasse asendisse reguleerida, kinnitades selle eri nõövide külge.

## Ilmastikuvarju kasutamine:

- 45- Tõmmake ilmastikukaitse alumisest taskust välja.
- 46- Kinnitage ilmastikukaitse peatoe nõövide külge. Väikese imiku korral kinnitage kahe ülemise nõöbiga.
- 47- Suurema imiku korral kinnitage kahe alumise nõöbiga.

## Põlle kasutamine:

Enne põlle kasutamist veenduge, et peatugi oleks all ja alumiste nõövide abil kinnitatud.

- 48- Pange õlarihma ülejäänud osa hoiule õlarihma taskusse.
- 49- Katke peatoe eesmine osa põllega, kinnitades selle eatoe kahe nõöbi külge.
- 50- Keerake põlle ülemised osad õlarihmade ümber ning kinnitage aasad ja rihmad.
- 51 - Põll on täielikult kinnitatud ja kasutamiseks valmis.

---

## Rakmekatete kasutamine:

---

Enne rakmekatete kasutamist veenduge, et peatugi oleks all ja alumiste nõõpide abil kinnitatud.

**52** - Pange õlarihma ülejäänud osa hoiule õlarihma taskusse.

**53** - Keerake rakmekatted õlarihmade ümber, kinnitades need peatoe ülemiste nõõpide külge. Kinnitage aas ja rihmad

**54** - Rakmekatted on täielikult kinnitatud ja kasutamiseks valmis.

---

## Puhastamine ja hooldus:

---

### Puhastamine

**Vaadake seadme kanga** pesemis- ja kuivamisjuhiseid hooldussildilt. Seadet TULEB pesta selleks ettenähtud võrkkotis.

**ÄRGE** kasutage valgendit.

### Hooldus

**Kui seadet on** pikka aega kasutatud, näeb selle kangas välja pleekinud ja kulunud – see on tavaine.

**Kontrollige regulaarselt**, kas seade toimib korralikult. Kui mõni osa on rebenenud, katki või puudu, **ÄRGE** toodet enam kasutage.

**Kulunud osad** Vahetage kõik kulunud või kahjustatud osad. Kasutage ainult Joie varuosi.

**Rebenenud materjal või õmblused** Parandage või vahetage rebenenud kangas või õmblused. Kasutage ainult Joie kangast osi.

### Hoiustamine

Kasutusvälisel ajal hoidke seadet, rakmekatteid ja põllesid võrkkotis.

## LV Laipni lūdzam izmantot Joie™!

Apsveicam, ka kļūvāt par daļu no Joie ģimenes! Mēs esam tik priecīgi būt par daļu no jūsu un mazuļa dzīves. Izmantojot Joie savvy™ & savvy™ air, mazulis bauda augstas kvalitātes, pilnībā sertificētu somu, kas apstiprināta atbilstoši Eiropas Savienības drošības standartiem EN 13209-2:2015 un ASTM F2236-24. Rūpīgi izlasiet šo rokasgrāmatu un ievērojiet katru darbību, lai bērnam nodrošinātu ērtu pārnēsāšanu un aizsardzību.

# SVARĪGI! RŪPĪGI IZLASIET UN SAGLABĀJIET TOS TURPMĀKĀM UZZIŅĀM

## Satura rādītājs

- 302 Garantijas informācija
- 304 Brīdinājumi
- 306 Detaļu saraksts
- 308 Lietošanas režīmi
- 309 Jaundzimušo režīms ar integrētu jaundzimušo sēdekli
- 310 Zīdaiņa ar seju uz iekšu režīms
  - 311 Zīdaiņa ar seju uz āru režīms
- 312 Zīdaiņu nēsāšanas uz muguras režīms
- 313 Aizsega un saulesarga izmantošana
- 313 Vissezona aizsarga izmantošana
- 313 Vestes lietošana
- 314 Siksnu pārsegu lietošana
- 314 Apkope un uzturēšana

## Izmantošanas ar bērnu prasības

Šī soma ir piemērota izmantošanai bērniem, kuri atbilst tālāk norādītajām prasībām.

Svars: no 3,5 kg (8 mārciņām) līdz pat 15 kg (33 mārciņām).

Augums: vismaz 51 cm (20 collas)

## Svarīgi:

### Produkta reģistrācija

Eiropas reģioni:

lai reģistrētu savu izstrādājumu, apmeklējiet vietni: [joiebaby.com/register-your-product](http://joiebaby.com/register-your-product)

ASV teritorijā:

ievadiet tālāk norādīto informāciju. Modeļa numurs un izgatavošanas datums atrodas uz somas etiķetes. Aizpildiet produkta komplektācijā iekļauto priekšapmaksas reģistrācijas pastkarti un nosūtiet to jau šodien. Lai reģistrētu izstrādājumu tiešsaistē, apmeklējiet vietni: [joiebaby.com/us/register-your-product](http://joiebaby.com/us/register-your-product)

Modeļa nosaukums:

Modeļa numurs:

Ražošanas datums:

Iegādes datums:

reģistrējiet savu  
izstrādājumu  
tiešsaistē



## Ierobežota garantija

Mēs iepriekš izstrādājām mūsu augstas kvalitātes izstrādājumus tādā veidā, ka tie var augt kopā ar jūsu bērnu un ģimeni. Tā kā mēs atbalstām savu izstrādājumu, uz mūsu aprīkojumu attiecas pielāgota ierobežota garantija katram izstrādājumam, sākot no tā iegādes dienas. Sazinoties ar mums, iesniedziet pirkuma čeku, modeļa numuru un izgatavošanas datumu.

Lai saņemtu garantijas informāciju, apmeklējiet vietni: [www.joiebaby.com/us](http://www.joiebaby.com/us)

## Kontaktinformācija:

**Joie Baby USA Consumer Service kontaktinformācija.**

Adrese: 70 Thousand Oaks Blvd., Morgantown, PA 19543

E-pasta adrese: [info.us@joiebaby.com](mailto:info.us@joiebaby.com)

Tālrunis nr.: 1-866-798-7866

**Allison Baby UK Ltd.**

Venture Point, Towers Business Park

Rugeley, Staffordshire, WS15 1UZ

## Ārkārtas situācija

Ārkārtas situācijā vai nelaimes gadījumā vissvarīgāk ir nekavējoties bērnam sniegt pirmo palīdzību un medicīnisko palīdzību.

## ⚠ BRĪDINĀJUMS

### NOKRIŠANAS UN NOSMAKŠANAS RISKS!

**NOKRIŠANAS APDRAUDĒJUMS** — zīdaiņi var izkrist caur plašo kāju atveri vai no somas. Ievērojiet lietošanas instrukcijā norādīto.

- Pielāgojiet kāju atveres, lai tās cieši piegultu bērna kājām.
- Pirms katras lietošanas reizes pārbaudiet, vai sprādzes, stiprinājumi un regulējumi ir droši.
- Rīkojieties īpaši piesardzīgi, noliecoties un ejot.
- **NEKAD** nelokiet jostasvietā un saliekties ceļos.
- Lietojiet šo somu tikai bērniem, kuru svars ir no 3,5 kg (8 mārciņām) līdz 15 kg (33 mārciņām).

**NOSMAKŠANAS RISKS** — Zīdaiņi, kas jaunāki par 4 mēnešiem, var nosmakt šajā izstrādājumā, ja seja ir cieši piespiesta ķermenim.

- **NEPIESPRĀDZĒJIET MAZULI** pārāk cieši pie ķermeņa.
- Atstājiet vietu galvas kustībai.
- Vienmēr turiet zīdaiņa seju **BRĪVU** no šķēršļiem.

## ⚠ BRĪDINĀJUMS

Šo brīdinājumu un norādījumu neievērošana var izraisīt nopietnas traumas vai nāvi.

- **Pirms katras lietošanas reizes pārbaudiet, vai visas sprādzes, fiksatori, siksnas un regulējumi ir nostiprināti.**
- **Pirms katras lietošanas reizes pārbaudiet, vai siksnas, audums un stiprinājumi nav bojāti un nodiluši.**
- **Ja kāda daļa ir iztrūkstoša vai bojāta, nekavējoties pārtrauciet somas lietošanu.**
- **Bērnam ir jābūt ar seju pret jums, līdz tas var noturēt savu galvu.**
- **Šī mazuļa soma ir paredzēta pieaugušajiem, tikai staigājot, stāvot vai sēžot.**
- **Šī mazuļa soma nav piemērota izmantošanai sporta aktivitāšu laikā.**

## ⚠ BRĪDINĀJUMS

Šo brīdinājumu un norādījumu neievērošana var izraisīt nopietnas traumas vai nāvi.

- **Nodrošiniet pareizu** bērna novietojumu izstrādājumā, ietverot kāju novietojumu.
- **Pārliecinieties, ka mazuļa** kājas ir pāri sēdeklim un rokas ir izvirzītas caur roku atverēm.
- **Regulāri pārbaudiet, vai bērnam ir ērti un droši** bērna somā.
- **Lai novērstu kritiena briesmas, pārliecinieties, ka bērns ir droši** nostiprināts somā.
- **Vienmēr turiet zīdaiņu tuvu pie sevis, līdz visas sprādzes pareizi** nostiprinātas.
- **Vislielākais nosmakšanas risks ir priekšlaicīgi dzimušiem** zīdaiņiem, zīdaiņiem ar elpošanas traucējumiem un zīdaiņiem līdz 4 mēnešu vecumam.
- **Kad izmantojat** mīksto somu, uzraugiet bērnu.
- **Zīdaiņiem ar mazu piedzimšanas svaru un bērniem ar veselības** traucējumiem pirms izstrādājuma lietošanas konsultējieties ar veselības aprūpes speciālistu.
- **Izvairieties no bīstamām vietām mājāsaimniecībā, piemēram,** karstuma avotiem, karstu dzērienu izšļakstīšanās.
- **NELIETOJIET šo mīksto somu, ja jums ir implantēts** kardiostimulators, jo magnētiskās sprādzes var ietekmēt kardiostimulatora darbību.
- **NEKAD nelietojiet mīksto somu, ja fiziskas slodzes, miegainības** vai medicīniska stāvokļa dēļ ir traucēts līdzsvars vai kustīgums.
- **NEKAD nelietojiet mīksto somu, kad iesaistāties tādās darbībās** kā ēdiena gatavošana un tīrīšana, kas saistīta ar siltuma avotu vai ķīmisko vielu iedarbību.
- **NEKAD** nevelciet mīksto somu, braucot automašīnā un braucot kā pasažierim motorizētā transportlīdzeklī.
- **NEKAD** negulieties vai neguliet ar mazuli somā.
- **Rīkojieties piesardzīgi, pieliecoties vai noliecoties uz priekšu vai** uz sāniem.
- **Jūsu un bērna** kustības var nelabvēlīgi ietekmēt jūsu līdzsvaru.

## Detaļu saraksts

Pārliecinieties, vai nav iztrūkstošu detaļu. Dažas funkcijas var atšķirties atkarībā no modeļa. Ja kāda detaļa trūkst, sazinieties ar klientu apkalpošanas dienestu.

- 1 Magnētiskas plecu sprādzes
- 2 Magnētiskas plecu sprādzes atbrīvošanas pogas
- 3 Galvas balsts
- 4 Galvas balsta pogas
- 5 Kāju atveru pielāgošanas pogas
- 6 Kāju sprādzes
- 7 Jaundzimušā sēdekļa pielāgošanas pogas āķi
- 8 Aizsegs un saulesarga kabata
- 9 Jaundzimušā sēdekļa pielāgošanas pogas
- 10 Vissezona aizsarga kabata
- 11 Aizsegs un saulesarga fiksatori
- 12 Plecu siksnas pielāgošanas sprādze
- 13 Plecu siksnas pielāgošanas slīdņi
- 14 Plecu garuma pielāgošanas siksnas
- 15 Gurnu atbalsta sprādze
- 16 Veste (x2)
- 17 Siksnu pārsegi (x2)

## Detaļu saraksts

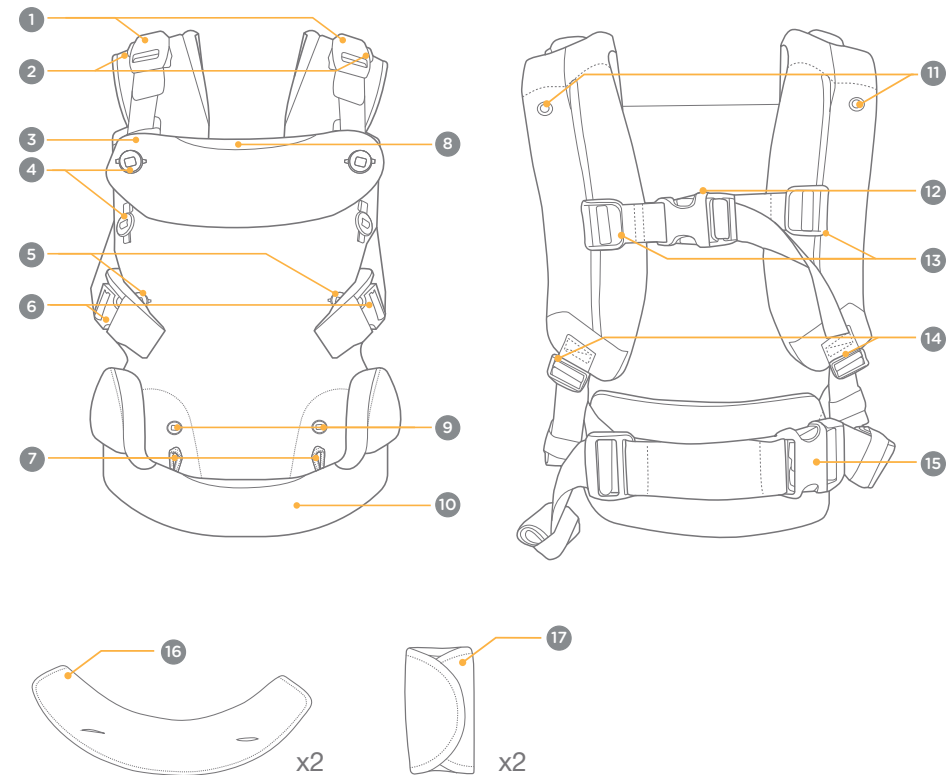

## Lietošanas režīmi

1 - Šai somai ir četri režīmi. Lai nodrošinātu bērna drošību, ievērojiet vecuma un svara prasības kopā ar katra režīma lietošanas instrukcijām.

**SVARĪGI: NELIETOJIET** somu jaundzimušajiem, kuru svars ir mazāks par 3,5 kg (8 mārciņām) vai 51 cm (20 collām).

### Ergonomisks bērna novietojums

#### Veseli gurni

Lai mazuļa nēsāšana būtu veselīga gurniem, mazuļa augšstilbi jāatbalsta no gūžas līdz ceļa locītavai. Šis ergonomiskais "M formas" sēdekļis samazina slodzi uz gurnu locītavu. Nekad nespiediet mazuļa kājas stāvoklī, kas nav viegli sasniedzams. (Papildinformāciju skatiet 11., 20., 28. vai 39. attēlā)

#### Vesela mugura

Lai mazuļa nēsāšana būtu veselīga mugurkaulam, ir nepieciešams pienācīgs atbalsts.

Mazuļa mugurai ir jābūt dabīgā "C" formā. Nekad nespiediet mazuli stāvoklī, kas nav viegli sasniedzams.

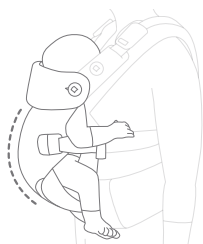

## Jaundzimušo režīms ar integrētu jaundzimušo sēdekli

No dzimšanas līdz 4 mēnešiem • no 3,5 kg (8 mārciņām) līdz 6,5 kg (14 mārciņām) • vismaz līdz 51 cm (20 collām).

**SVARĪGI: Bērns ir jānovieto tuvu sev un augstu uz ķermeņa.**

**Turiet bērna seju vienmēr redzamu.**

**Bērniem, kuru svars ir no 3,5 kg (8 mārciņām) līdz 6,5 kg (14 mārciņām),** lietojiet galvas atbalstu.

**Bērna galva ir jāatbalsta, līdz tas stingri tur galvu** (aptuveni līdz 4 mēnešu vecumam).

**Kāju atveres pielāgošanas pogas JĀLIETO** bērniem, kuru svars ir mazāks par 7 kg (15 mārciņām), lai samazinātu kāju atveres izmēru un novērstu slīdēšanu, nesaspiežot un nenoberžot bērna kāju.

- 2 - Cilpas pielāgošanas pogas āķi ap jaundzimušā sēdekļa pielāgošanas pogām.
- 3 - Pievelciet kāju atveres pielāgošanas pogas, lai pielāgotu kāju atveri atbilstoši komfortablajam izmēram.
- 4 - Pievelciet divas augšējās galvas balsta pogas, lai izmantotu galvas balstu.
- 5 - Lieciet savu galvu cauri atverei ar plecu siksnas pielāgošanas sprādzi (A) izvilkto uz muguras. Pielāgojiet sprādzi, plecu siksnas pielāgošanas slīdņus (B) un plecu garuma pielāgošanas siksnas (C) komfortablā pozīcijā.

**Padoms** Lai atvieglotu pielāgošanu, palīdziet otrai personai.

6 - Pievelciet gurnu atbalsta sprādzi un pielāgojiet pieguļošanai pozīcijai ap gurniem.

7 - Ievietojiet bērnu somā un ar vienu roku piespiediet pie sevis. Vienlaikus ar otru roku pievelciet magnētisko pleca sprādzi.

**Padoms** Ieteicams sēdēt, kamēr nostiprināt bērnu somā, jo tas nodrošina labāku kontroli.

8 - Pievelciet kāju sprādes un pielāgojiet atbilstoši izmēram.

9 - Satiniet neizmantotās pielāgošanas siksnas daļas. Nostipriniet satīto daļu, aptinot mazo, elastīgo cilpu ap to.

10 - Mazākam bērnam pievelciet siksnas tādā veidā, lai bērns būtu novietots tādā augstumā, ka ir iespējams noskūpstīt viņa galvu.

11 - Soma ir gatava lietošanai jaundzimušo režīmā ar integrēto jaundzimušo sēdekli. Nodrošiniet, ka bērna kājas ir M pozīcijā, kā iesaka Starptautiskais gūžu displāzijas institūts.

12 - Izņemot bērnu, atbrīvojiet magnētisko plecu sprādzi, vienlaikus turot bērnu pie sevis. Spiediet magnētiskās plecu sprādes atbrīvošanas pogu (D), velkot sprādzi uz āru (E).

**NENOŅEM** somu, kamēr bērns atrodas tajā.

## Zīdaiņa ar seju uz iekšu režīms

No 4 mēnešiem • no 6,5 kg (14 mārciņām) līdz 14 kg (30 mārciņām).

**SVARĪGI:** Kāju atveres pielāgošanas pogas **JĀLIETO** bērniem, kuru svars ir mazāks par 7 kg (15 mārciņām), lai samazinātu kāju atveres izmēru un novērstu slīdēšanu, nesaspiežot un nenoberžot bērna kāju.

- 13** - Jaundzimušā sēdekļa pielāgošanas pogas nav nepieciešamas zīdaiņa ar seju uz iekšu režīmā.
- 14** - Lieciet savu galvu cauri atverei ar plecu siksnas pielāgošanas sprādzi (A) izvilktu uz muguras. Pielāgojiet sprādzi, plecu siksnas pielāgošanas slīdņus (B) un plecu garuma pielāgošanas siksnas (C) komfortablā pozīcijā.
- Padoms** Lai atvieglotu pielāgošanu, palīdziet otram personai.
- 15** - Pievelciet gurnu atbalsta sprādzi un pielāgojiet pieguļošanai pozīcijai ap gurniem.
- 16** - Ievietojiet bērnu somā, ar seju pret sevi un ar vienu roku piespiediet pie sevis. Vienlaikus ar otru roku pievelciet magnētisko pleca sprādzi.
- Padoms** Ieteicams sēdēt, kamēr nostiprināt bērnu somā, jo tas nodrošina labāku kontroli.
- 17** - Pievelciet kāju sprādzes un pielāgojiet atbilstoši izmēram.
- 18** - Satiniet neizmantotās pielāgošanas siksnas daļas. Nostipriniet satīto daļu, aptinot mazo, elastīgo cilpu ap to.
- 19** - Mazākam bērnam pievelciet siksnas tādā veidā, lai bērns būtu novietots tādā augstumā, ka ir iespējams noskūpstīt viņa galvu.
- 20** - Soma ir gatava lietošanai zīdaiņa ar seju uz iekšu režīmā. Nodrošiniet, ka bērna kājas ir M pozīcijā, kā iesaka Starptautiskais gūžu displāzijas institūts.
- 21** - Izņemot bērnu, atbrīvojiet magnētisko plecu sprādzi, vienlaikus turot bērnu pie sevis. Spiediet magnētiskās plecu sprādzes atbrīvošanas pogu (D), velkot sprādzi uz āru (E).

**NENOŅEM** somu, kamēr bērns atrodas tajā.

## Zīdaiņa ar seju uz āru režīms

No 6 mēnešiem • no 9 kg (19 mārciņām) līdz 14 kg (30 mārciņām).

- 22** - Jaundzimušā sēdekļa pielāgošanas pogas nav nepieciešamas zīdaiņa ar seju uz āru režīmā.
- 23** - Lieciet savu galvu cauri atverei ar plecu siksnas pielāgošanas sprādzi (A) izvilktu uz muguras. Pielāgojiet sprādzi, plecu siksnas pielāgošanas slīdņus (B) un plecu garuma pielāgošanas siksnas (C) komfortablā pozīcijā.
- Padoms** Lai atvieglotu pielāgošanu, palīdziet otram personai.
- 24** - Pievelciet gurnu atbalsta sprādzi un pielāgojiet pieguļošanai pozīcijai ap gurniem.
- 25** - Ievietojiet bērnu somā, ar seju prom no sevis un ar vienu roku piespiediet pie sevis. Vienlaikus ar otru roku pievelciet magnētisko pleca sprādzi.
- Padoms** Ieteicams sēdēt, kamēr nostiprināt bērnu somā, jo tas nodrošina labāku kontroli.
- 26** - Pievelciet kāju sprādzes un pielāgojiet atbilstoši izmēram.
- 27** - Satiniet neizmantotās pielāgošanas siksnas daļas. Nostipriniet satīto daļu, aptinot mazo, elastīgo cilpu ap to.
- 28** - Soma ir gatava lietošanai zīdaiņa ar seju uz āru režīmā. Nodrošiniet, ka bērna kājas ir M pozīcijā, kā iesaka Starptautiskais gūžu displāzijas institūts.
- 29** - Izņemot bērnu, atbrīvojiet magnētisko plecu sprādzi, vienlaikus turot bērnu pie sevis. Spiediet magnētiskās plecu sprādzes atbrīvošanas pogu (D), velkot sprādzi uz āru (E).

**NENOŅEM** somu, kamēr bērns atrodas tajā.

## Zīdaiņu nēsāšanas uz muguras režīms:

no 9 mēnešiem • no 11 kg (25 mārciņām) līdz 15 kg (33 mārciņām)

**SVARĪGI:** Ieteicams vairākas reizes izmēģināt somas nēsāšanu uz muguras bez bērna somā, pirms mēģināt to ar bērnu.

**Bērns NEKAD nedrīkst** atrasties ar seju uz āru, ja somu nēsā uz muguras.

- 30- Sāciet ar bērnu somā pret sevi un pareizi nostiprinātu (skatiet 310. lappusi).
- 31 - Vienlaicīgi atbrīvojiet abas plecu siksnas.
- 32 - Ar kreiso roku turot bērnu, bīdiēt labo roku ārpus pleca siksnas.
- 33 - Pabīdiēt kreiso roku zem kreisā pleca garuma pielāgošanas siksnas.
- 34 - Somai ir jākarājas ar vienu siksnu aiz kreisā pleca ar bērnu nostiprinātu ar labo roku pret labo gūžu. Ar labo roku nostipriniet bērnu uz gūžas, ar kreiso roku aplieciet jostasvietas siksnu un plecu siksnas.
- 35 - Ar kreiso roku pielieciet bērnu pie muguras un lieciet labo roku augšup caur labā pleca siksnu.
- 36 - Satveriet bērnu ar labo roku un lieciet kreiso roku caur kreisā pleca siksnu.
- 37 - Velciet uz leju plecu garuma pielāgošanas siksnas, lai cieši pievilktu.
- 38 - Pielāgojiet plecu siksnas pielāgošanas sprādzi, lai cieši piegultu.
- 39 - **PĀRBAUDIET**, vai visas sprādzes un siksnas ir nostiprinātas, lai garantētu drošu un ērtu piegūšanu. Soma ir gatava lietošanai nēsāšanas uz muguras režīmā. Nodrošiniet, ka bērna kājas ir M pozīcijā, kā iesaka Starptautiskais gūžu displāzijas institūts.
- 40 - Satiniet neizmantojotās pielāgošanas siksnas daļas. Nostipriniet satīto daļu, aptinot mazo, elastīgo cilpu ap to.
- 41 - Pārvietojot bērnu, apgrieztā secībā izpildiet nēsāšanas uz muguras režīma darbības, lai bērns atkal būtu jums priekšā. Izņemot bērnu, atbrīvojiet magnētiskās plecu sprādzes, vienlaicīgi turot bērnu pie sevis. Spiediet magnētiskās plecu sprādzes atbrīvošanas pogu (A), velkot sprādzi uz āru (B).

**NENOŅEMĪET** somu, kamēr bērns atrodas tajā.

## Aizsega un saulesarga izmantošana

**SVARĪGI:** Nodrošiniet, ka aizsegs neaizsedz bērna muti vai nav nostiprināts pārāk cieši virs galvas.

- 42- Nodrošiniet, ka galvas balsts ir pilnībā nostiprināts, un velciet aizsegu/saulesargu no kabatas pāri galvas balsta atloka augšdaļai.
- 43- Pievelciet aizsega/saulesarga siksnas pie stiprinājumiem uz plecu siksnām.
- 44- Aizsegu/saulesargu var pielāgot, lai tas pareizi derētu, piestiprinot to ar dažādiem fiksatoriem uz aizsega/saulesarga.

## Vissezona aizsarga izmantošana

- 45- Attiniet vissezona aizsargu no kabatas somas apakšdaļā.
- 46- Piestipriniet vissezona aizsargu, nostiprinot galvas balsta pogu. Mazākam bērnam piestipriniet pie divām augšējām pogām.
- 47- Lielākam bērnam piestipriniet pie divām apakšējām pogām.

## Vestes lietošana

Pirms vestes lietošanas pārliecinieties, ka galvas balsts ir nolocīts un nostiprināts vietā ar apakšējām galvas balsta pogām.

- 48- Ielieciet plecu pielāgošanas sprādzi neizmantojot daļu kabatā uz pleca sprādzes siksnas.
- 49- Pārsedziet galvas balsta priekšpusi ar vesti, piestiprinot to pie divām galvas balsta pogām.
- 50- Aptiniet vestes augšējos atlokus ap abām plecu sprādzes siksnām un pievelciet āķi un cilpas stiprinājumus.
- 51 - Veste ir pilnībā pievienota un gatava lietošanai.

---

## Siksnu pārsegu lietošana

---

Pirms siksnu pārsegu lietošanas pārlicinieties, ka galvas balsts ir nolocīts un nostiprināts vietā ar apakšējām galvas balsta pogām.

**52** - Ielieciet plecu pielāgošanas sprādzi neizmantoto daļu kabatā uz pleca sprādzes siksnas.

**53** - Aptiniet siksnu pārsegu ap plecu sprādzes siksnām, nostiprinot tās pie augšējām galvas balsta pogām. Piestipriniet āķi un cilpas stiprinājumus.

**54** - Siksnu pārsegi ir pilnībā pievienoti un gatavi lietošanai.

---

## Apkope un uzturēšana

---

### Tīrīšana

**Norādījumus par auduma mazgāšanu un žāvēšanu** skatiet kopšanas etiķetē, kas nostiprināta pie somas auduma. Soma IR jāmazgā veļas mazgājamajā maisā.

**NELIETOJIET** balinātāju.

### Tehniskā apkope

**Tas ir normāli**, ja audums saules gaismā izbalē un pēc ilgākas lietošanas ir redzams nodilums.

**Regulāri pārbaudiet**, vai viss darbojas pareizi. Ja kāda detaļa ir nodilusi, salūzusi vai nozaudēta, **PĀRTRAUCIET** šī izstrādājuma lietošanu.

**Nodilušās detaļas** Nomainiet jebkuru nodilušu vai bojātu detaļu. Lietojiet tikai Joie rezerves daļas.

**Saplīsis materiāls un šuves** Labojiet vai nomainiet saplīsušo audumu vai šuves. Lietojiet tikai Joie rezerves audumu.

### Uzglabāšana

Kad soma, siksnu pārsegi un vestes netiek lietoti, ievietojiet tos veļas mazgājamajā maisā.

## LT Sveikiname prisijungus prie „Joie™“

Sveikiname tapus „Joie“ šeimos dalimi! Mes labai džiaugiamės galėdami būti jūsų ir jūsų mažylio gyvenimo dalimi. Naudojant „Joie savvy™“ ir „savvy™ air“, jūsų kūdikis džiaugsis visapusiškai sertifikuota aukštos kokybės nešiokle, patvirtinta pagal Europos saugos standartus EN 13209-2:2015 ir ASTM F2236-24. Atidžiai perskaitykite šią naudojimo instrukciją ir vykdykite kiekvieną veiksmą, kad užtikrintumėte patogų nešiojimą ir geriausią vaiko apsaugą.

# SVARBI INFORMACIJA! ATIDŽIAI PERSKAITYKITE IR IŠSAUGOKITE ATEIČIAI.

### Pakuotės turinys

- 316 Informacija apie garantiją
- 318 Įspėjimai
- 320 Dalių sąrašas
- 322 Nešiojimo padėtys
- 323 Naujagimio nešimo padėtis su integruota sėdyne naujagimiui
- 324 Kūdikio nešimo atgręžus į save padėtis
- 325 Kūdikio nešimo nugaręžus nuo savęs padėtis
- 326 Kūdikio nešimo ant nugaros padėtis
- 327 Privatumo skydelio ir apsaugos nuo saulės naudojimas
- 327 Skydelio visiems metų laikams naudojimas
- 327 Seilino naudojimas
- 328 Diržų įdėklų naudojimas
- 328 Valymas ir priežiūra

### Naudojimo sąlygos

Nešioklę galima naudoti vaikams, kai tenkinami toliau pateikti reikalavimai.

Svoris: nuo 8 iki 33 svar. (nuo 3,5 iki 15 kg)

Ūgis: bent 20 col. (51 cm)

## Svarbu:

### Gaminio registracija

Europos regionai

Gaminį užregistruokite apsilankę [joiebaby.com/register-your-product](http://joiebaby.com/register-your-product).

JAV

Įrašykite reikiamą informaciją toliau. Modelio numeris ir pagaminimo data nurodyti ant nešioklės esančioje etiketėje. Užpildykite prie gaminio pridedamą registracijos kortelę su pašto ženklu ir nedelsdami ją išsiųskite. Norėdami užregistruoti gaminį internetu, apsilankykite:

[joiebaby.com/us/register-your-product](http://joiebaby.com/us/register-your-product)

Modelio pavadinimas:

Modelio numeris:

Pagaminimo data:

Pirkimo data:

užregistruokite  
gaminį internetu



### Ribotoji garantija

Savo aukštos kokybės gaminius specialiai sukūrėme taip, kad jie galėtų augti kartu su jūsų vaiku ir šeima. Esame tikri dėl savo produkcijos, todėl kiekvienam gaminiui nuo jo įsigijimo dienos suteikiama ribota garantija. Kreipdamiesi į mus dėl garantijos turėkite pirkimo dokumentą, nurodykite modelio numerį ir pagaminimo datą.

Informacijos apie garantiją rasite adresu [www.joiebaby.com/us](http://www.joiebaby.com/us).

### Kontaktinė informacija:

„Joie Baby USA“ (klientų aptarnavimo tarnybos kontaktinė informacija)

Adresas: 70 Thousand Oaks Blvd., Morgantown, PA 19543

El. paštas: [info.us@joiebaby.com](mailto:info.us@joiebaby.com)

Tel.: 1-866-798-7866

„Allison Baby UK Ltd.“

Venture Point, Towers Business Park

Rugeley, Staffordshire, WS15 1UZ

## Skubi pagalba

Skubaus arba nelaimingo atsitikimo atveju svarbiausia, kad jūsų vaikui būtų nedelsiant suteikta pirmoji pagalba ir medicininis gydymas.

## ⚠️ ĮSPĖJIMAS

### PAVOJUS IŠKRISTI IR UŽDUSTI

**PAVOJUS IŠKRISTI.** Kūdikiai gali iškristi iš nešioklės pro plačią angą kojoms arba per viršų. Laikykitės naudojimo instrukcijos.

- Sureguliuokite angas kojoms, kad jos tinkamai priglustų prie kūdikio kojų.
- Prieš kiekvieną naudojimą būtinai tvirtai užsekite visas sagtis, tvirtinimo detales ir saugiai sureguliuokite.
- Ypač būkite atsargūs pasilenkdami arba vaikščiodami.
- **NIEKADA** nesilenkite per juosmenį – lenkitės pritūpdami.
- Šią nešioklę naudokite tik nuo 8 iki 33 svar. (nuo 3,5 iki 15 kg) sveriantiems vaikams.

**PAVOJUS UŽDUSTI.** Jaunesnis nei 4 mėnesių kūdikis gali uždusti šiame gaminyje, jei jo (jos) veidas bus stipriai prispaustas prie jūsų kūno.

- **PER** smarkiai neprispauskite kūdikio prie savo kūno.
- Palikite vietos galvai judinti.
- Niekada neuždenkite kūdikio **VEIDO**.

## ⚠️ ĮSPĖJIMAS

Nesilaikant šių įspėjimų ir nurodymų, kyla sunkių sužalojimų arba mirties pavojus.

- **Prieš kiekvieną naudojimą patikrinkite** ir įsitikinkite, kad tvirtai užsegtos visos sagtys, spragtukai, diržai ir kad jie tinkamai sureguliuoti.
- **Prieš kiekvieną naudojimą patikrinkite**, ar nėra prairusių siūlių, nusidėvėjusių diržų ar audinio vietų, ar nepažeistos tvirtinimo detalės.
- **Nebenaudokite nešioklės**, jei trūksta jos dalių arba jos apgadintos.
- **Kūdikį privaloma nešioti atsukus į save**, kol jis pats galės tiesiai laikyti galvutę.
- **Ši kūdikio nešioklė skirta** naudoti tik suaugusiems einant, stovint ar sėdint.
- **Ši kūdikio nešioklė** netinkama naudoti sportuojant.

## ⚠️ ĮSPĖJIMAS

Nesilaikant šių įspėjimų ir nurodymų, kyla sunkių sužalojimų arba mirties pavojus.

- **Būtinai tinkamai pasodinkite** kūdikį nešioklėje, įskaitant kojas.
- **Kūdikio kojos privalo kyšoti** pro sėdynės angas, o rankos – pro rankoms skirtas angas.
- **Reguliariai tikrinkite**, ar jūsų kūdikis patogiai ir saugiai įsitaisęs kūdikio nešioklėje.
- **Apsaugokite kūdikį nuo pavojaus iškristi** – įsitikinkite, kad kūdikis saugiai paguldytas nešioklėje.
- **Visada saugiai prilaikykite kūdikį**, kol tinkamai užsegsite visas sagtis.
- **Ankstukams**, kvėpavimo problemų turintiems ir jaunesniems nei 4 mėnesių amžiaus kūdikiams kyla didesnis pavojus uždusti.
- **Naudodamiesi minkšta nešiokle**, stebėkite savo kūdikį.
- **Prieš naudodami gaminį mažo gimimo svorio kūdikiams** ir sveikatos sutrikimų turintiems vaikams nešioti, pasitarkite su sveikatos specialistu.
- **Saugokitės namų aplinkoje** tykančių pavojų, t. y. būkite atsargūs su šilumos šaltiniais, neišliekite karštų gėrimų.
- **NENAUDOKITE** šios minkštos kūdikio nešioklės, jei turite širdies stimuliatorių, nes magnetinės sagtys gali sutrikdyti širdies stimuliatoriaus veikimą.
- **NIEKADA** nenešiokite kūdikio minkštoje nešioklėje, jei sutriko jūsų pusiausvyra ar mobilumas, pavyzdžiui, būdami pavargę, mieguisti ar sirgdami.
- **NIEKADA** nesinaudokite minkšta nešiokle gamindami valgį ir dirbdami namų ruošos darbus, kai tokia veikla susijusi su šilumos šaltiniais arba chemikalų poveikiu.
- **NIEKADA** nesinaudokite minkšta nešiokle vairuodami arba sėdėdami keleivio vietoje motorinėje transporto priemonėje.
- **NIEKADA** negulėkite ir nemiegokite su nešioklėje esančiu kūdikiu.
- **Būkite atsargūs**, kai pasvyrate arba lenkiatės į priekį ar į šoną.
- **Jūsų ir jūsų kūdikio** judėjimas gali neigiamai paveikti jūsų pusiausvyrą.

## Dalių sąrašas:

Įsitikinkite, kad netrūksta dalių. Tam tikros funkcijos gali skirtis ir priklausyti nuo modelio. Jei ko nors trūksta, susisiekite su „Joie“ klientų aptarnavimo tarnyba.

- 1 Magnetinės pečių sagtis
- 2 Magnetinių pečių sagčių atsegimo mygtukai
- 3 Galvos atrama
- 4 Galvos atramos sagos
- 5 Angų kojoms reguliavimo sagos
- 6 Kojų sagtis
- 7 Naujagimio sėdynės reguliavimo sagų kabliukai
- 8 Privatumo skydelio ir apsaugos nuo saulės kišenė
- 9 Naujagimio sėdynės reguliavimo sagos
- 10 Skydelio visiems metų laikams kišenė
- 11 Privatumo skydelio ir apsaugos nuo saulės spaustukai
- 12 Petnešų reguliavimo sagtis
- 13 Petnešų reguliavimo slankikliai
- 14 Petnešų ilgio reguliavimo dirželiai
- 15 Juosmens atramos sagtis
- 16 Seilinukas (2 vnt.)
- 17 Diržų įdėklai (2 vnt.)

## Dalių sąrašas:

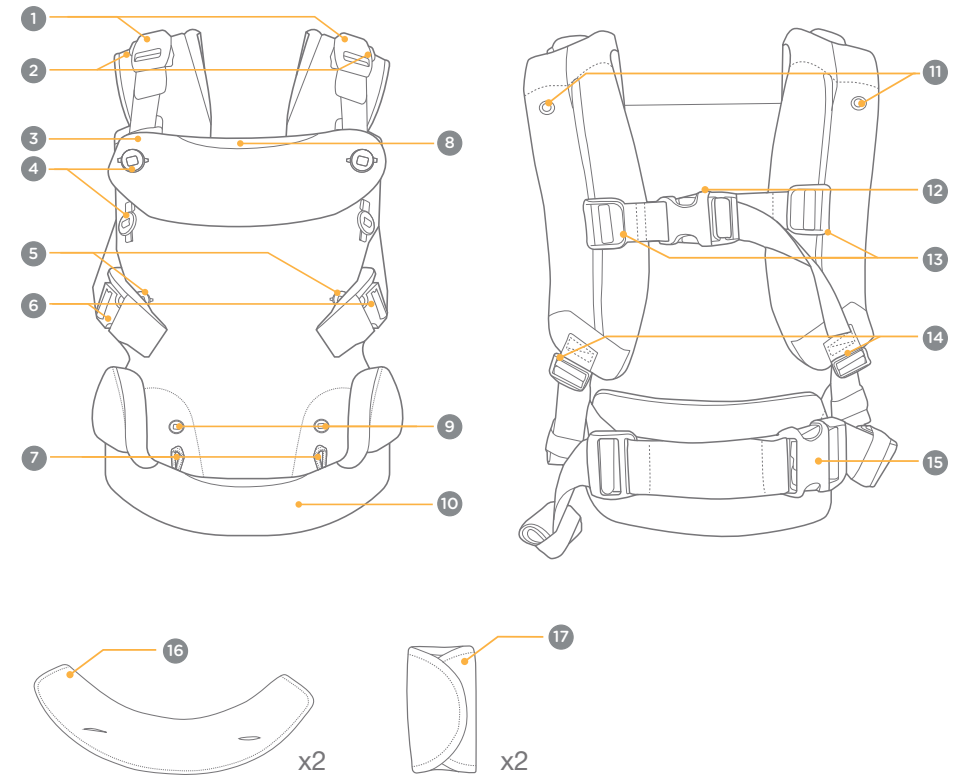

## Nešiojimo padėtys:

- 1 - Ši nešioklė turi keturias nešiojimo padėtis. Užtikrinkite savo kūdikio saugumą, laikykitės amžiaus ir svorio reikalavimų bei nurodymų dėl kiekvienos padėties naudojimo.

**SVARBU: NENAUDOKITE** nešioklės lengvesniems nei 8 svar. (3,5 kg) arba mažesniems nei 20 col. (51 cm) naujagimiams.

### Ergonomiška kūdikio padėtis

#### Sveika klubų padėtis

Siekiant užtikrinti, kad nešiojimas nekenktų klubams, kūdikio šlaunys turėtų būti atremtos nuo klubo iki kelio sąnario. Ši ergonomiška M formos sėdynė sumažina klubo sąnarį veikiančias jėgas. Niekada nebandykite nustatyti tokios kūdikio kojų padėties, kurios negalima lengvai pasiekti. (Daugiau informacijos pateikta 11, 20, 28 arba 39 pav.)

#### Sveika stuburo padėtis

Siekiant užtikrinti, kad nešiojimas nekenktų kūdikio stuburui, reikia tinkamos atramos.

Kūdikio stuburas turėtų natūraliai pasiekti C formą. Niekada nebandykite nustatyti tokios kūdikio padėties, kurios negalima lengvai pasiekti.

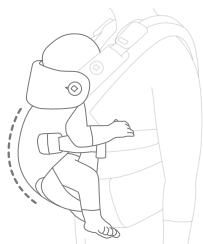

## Naujagimio nešimo padėtis su integruota sėdyne naujagimiui:

**Nuo gimimo iki 4 mėnesių • Nuo 8 iki 14 svar. (nuo 3,5 iki 6,5 kg) • Bent 20 col. (51 cm)**

**SVARBU:** Kūdikį būtina laikyti aukštai, prie pat savo kūno.

Visada privalote matyti kūdikio veidą.

**Nuo 8 iki 14 svar. (nuo 3,5 iki 6,5 kg)** sveriantiems kūdikiams naudokite galvos atramą.

Prilaikykite savo kūdikio galvą, kol jis pats ją tvirtai laikys (maždaug 4 mėnesių amžiaus).

**Mažiau nei 15 svar. (7 kg)** sveriantiems kūdikiams **BŪTINA** naudoti angų kojoms reguliavimo sagas – jos leis sumažinti angą kojoms, neleis kūdikiui išslysti bei apsaugos kūdikio kojas nuo suspaudimo ar nutrynimo.

- 2 - Užkabinkite naujagimio sėdynės reguliavimo sagų kabliukus ant naujagimio sėdynės reguliavimo sagų.
- 3 - Užsekite angos kojai reguliavimo sagas taip, kad anga būtų mažiausio patogaus dydžio.
- 4 - Užsekite dvi viršutines galvos atramos sagas, kad galėtumėte naudoti galvos atramą.
- 5 - Įkiškite galvą pro angą. Petnešų reguliavimo sagtis (A) atsidurs ant nugaros. Sureguliuokite sagtį, petnešų reguliavimo slankiklius (B) ir petnešų ilgio reguliavimo dirželius (C) taip, kad būtų patogus.

**Patarimas** Kad būtų lengviau reguliuoti, paprašykite kito asmens pagalbos.

- 6 - Užsekite juosmens atramos sagtį ir sureguliuokite, kad atrama patogiai priglustų prie juosmens.
- 7 - Įsodinkite kūdikį į nešioklę ir viena ranka tvirtai priglaskite prie savęs. Kita ranka po vieną užsekite magnetines pečių sagtis.

**Patarimas** Pritvirtinant kūdikį nešioklėje rekomenduojama sėdėti, nes taip užtikrinama geresnė kontrolė.

- 8 - Užsekite kojų angos sagtis ir sureguliuokite, kad kūdikiui būtų patogus.
- 9 Pasirinktinai: per ilgą reguliavimo diržų dalis susukite. Užfiksuokite ritinėlių, apvyniodami jį nedidele tampria gumele.
- 10 - Mažesniems kūdikiams priveržkite dirželius taip, kad būtų galima pabučiuoti nešiojamo kūdikio viršugalvį.
- 11 - Nešioklė paruošta naudoti naujagimio nešimo padėtyje su integruota sėdyne naujagimiui. Įsitikinkite, kad vaiko kojos yra M raidės formos padėtyje, atsižvelgiant į Tarptautinio klubų displazijos instituto rekomendacijas.
- 12 - Išimdami kūdikį iš nešioklės, po vieną atsekite magnetines petnešų sagtis. Kūdikį laikykite prispaudę prie savęs. Paspauskite magnetinį peties sagties atlaisvinimo mygtuką (D), tuo pat metu traukdami sagtį (E).

**NENUIMKITE** nešioklės, kol joje sėdi kūdikis.

## Kūdikio nešimo atgręžus į save padėtis:

4 mėnesių ir vyresniems • Nuo 14 iki 30 svar. (nuo 6,5 iki 14 kg)

**SVARBU:** Mažiau nei 15 svar. (7 kg) sveriantiems kūdikiams BŪTINA naudoti angų kojoms reguliavimo sagas – jos leis sumažinti angą kojoms, neleis kūdikiui išslysti bei apsaugos kūdikio kojas nuo suspaudimo ar nutrynimo.

- 13** - Jei kūdikis sėdi atgręžtas į jus, naujagimio sėdynės reguliavimo sagos nereikalingos.
- 14** - Įkiškite galvą pro angą. Petnešų reguliavimo sagtis (A) atsidurs ant nugaros. Sureguliuokite sagtį, petnešų reguliavimo slankiklius (B) ir petnešų ilgio reguliavimo dirželius (C) taip, kad būtų patogų.
- Patarimas** Kad būtų lengviau reguliuoti, paprašykite kito asmens pagalbos.
- 15** - Užsekite juosmens atramos sagtį ir sureguliuokite, kad atrama patogiai priglustų prie juosmens.
- 16** - Įsodinkite kūdikį į nešioklę veidu į jus ir viena ranka tvirtai priglauskite prie savęs. Kita ranka po vieną užsekite magnetines pečių sagtis.
- Patarimas** Pritvirtinant kūdikį nešioklėje rekomenduojama sėdėti, nes taip užtikrinama geresnė kontrolė.
- 17** - Užsekite kojų angos sagtis ir sureguliuokite, kad kūdikiui būtų patogų.
- 18** - Pasirinktinai: per ilgas reguliavimo diržų dalis susukite. Užfiksuokite ritinėį, apvyniodami jį nedidele tampria gumele.
- 19** - Mažesniems kūdikiams priveržkite dirželius taip, kad būtų galima pabučiuoti nešiojamo kūdikio viršugalvį.
- 20** - Nešioklė paruošta naudoti kūdikio nešimo veidu į jus padėtyje. Įsitikinkite, kad vaiko kojos yra M raidės formos padėtyje, atsižvelgiant į Tarptautinio klubų displazijos instituto rekomendacijas.
- 21** - Išimdami kūdikį iš nešioklės, po vieną atsekite magnetines petnešų sagtis. Kūdikį laikykite prispaudę prie savęs. Paspauskite magnetinį peties sagties atlaisvinimo mygtuką (D), tuo pat metu traukdami sagtį (E).

**NENUIMKITE** nešioklės, kol joje sėdi kūdikis.

## Kūdikio nešimo nugręžus nuo savęs padėtis:

6 mėnesių ir vyresniems • Nuo 19 iki 30 svar. (nuo 9 iki 14 kg)

- 22** - Jei kūdikis sėdi nugręžtas nuo jūsų, naujagimio sėdynės reguliavimo sagos nereikalingos.
- 23** - Įkiškite galvą pro angą. Petnešų reguliavimo sagtis (A) atsidurs ant nugaros. Sureguliuokite sagtį, petnešų reguliavimo slankiklius (B) ir petnešų ilgio reguliavimo dirželius (C) taip, kad būtų patogų.
- Patarimas** Kad būtų lengviau reguliuoti, paprašykite kito asmens pagalbos.
- 24** - Užsekite juosmens atramos sagtį ir sureguliuokite, kad atrama patogiai priglustų prie juosmens.
- 25** - Įsodinkite kūdikį į nešioklę veidu nugręžę nuo jūsų ir viena ranka tvirtai priglauskite prie savęs. Kita ranka po vieną užsekite magnetines pečių sagtis.
- Patarimas** Pritvirtinant kūdikį nešioklėje rekomenduojama sėdėti, nes taip užtikrinama geresnė kontrolė.
- 26** - Užsekite kojų angos sagtis ir sureguliuokite, kad kūdikiui būtų patogų.
- 27** - Pasirinktinai: per ilgas reguliavimo diržų dalis susukite. Užfiksuokite ritinėį, apvyniodami jį nedidele tampria gumele.
- 28** - Nešioklė paruošta naudoti kūdikį nugręžus nuo jūsų. Įsitikinkite, kad vaiko kojos yra M raidės formos padėtyje, atsižvelgiant į Tarptautinio klubų displazijos instituto rekomendacijas.
- 29** - Išimdami kūdikį iš nešioklės, po vieną atsekite magnetines petnešų sagtis. Kūdikį laikykite prispaudę prie savęs. Paspauskite magnetinį peties sagties atlaisvinimo mygtuką (D), tuo pat metu traukdami sagtį (E).

**NENUIMKITE** nešioklės, kol joje sėdi kūdikis.

---

## Kūdikio nešimo ant nugaros padėtis:

---

9 mėnesių ir vyresniems • Nuo 25 iki 33 svar. (nuo 11 iki 15 kg)

**SVARBU:** Rekomenduojama kelis kartus pabandyti pavaikščioti su nešiokle ant nugaros be kūdikio, ir tik paskui bandyti nešti kūdikį ant nugaros.

Nešant kūdikį ant nugaros, jis NIEKADA neturi būti nukreiptas veidu nuo jūsų.

- 30- Pasodinkite kūdikį į nešioklę atsukę veidu ir tinkamai prisekite (žr. 324 psl.).
- 31 - Po vieną atlaisvinkite abi petnešas.
- 32- Kairiąja ranka apkabinę vaiką, dešinę ranką ištraukite iš petnešos.
- 33- Pakiškite kairiąją ranką po kairiosios petnešos reguliavimo dirželiu.
- 34- Nešioklė turi kaboti ant vieno diržo, ant kairiojo peties, o vaikas dešine ranka laikomas prispaustas prie jūsų dešiniojo klubo. Dešiniąją ranką laikydami vaiką prie klubo, kairiąją ranką apskukite juosmens diržą ir petnešas aplink.
- 35- Kairiąją ranką laikydami kūdikį prispaudę prie nugaros, dešiniąją ranką kiškite aukštyl pro dešiniąjį perpetės diržą.
- 36- Laikydami kūdikį dešiniąją ranka, kairiąją ranką kiškite žemyn pro kairiąją petnešą.
- 37- Patraukite petnešų ilgio reguliavimo dirželius, kad gerai priglustų.
- 38- Sureguliuokite petnešos reguliavimo sagtį, kad gerai priglustų.
- 39- **PATIKRINKITE**, ar visos sagtys ir spaustukai yra tinkamai užsegti, kad nešioklė būtų tvirta ir saugi vaikui nešti. Nešioklė paruošta naudoti nešimo ant nugaros padėtyje. Įsitinkite, kad vaiko kojos yra M raidės formos padėtyje, atsižvelgiant į Tarptautinio klubų displazijos instituto rekomendacijas.
- 40- Pasirinktinai: per ilgas reguliavimo diržų dalis susukite. Užfiksuokite ritinėlių, apvyniodami jį nedidele tampria gumele.
- 41 - Išimdami kūdikį iš nešioklės, atlikite atvirkštinius veiksmus, kad kūdikis vėl būtų prieš jus. Po vieną atsekite magnetines petnešų sagtis. Kūdikį laikykite prispaudę prie savęs. Paspauskite magnetinį peties sagties atlaisvinimo mygtuką (A), tuo pat metu traukdami sagtį (B).

**NENUIMKITE** nešioklės, kol joje sėdi kūdikis.

---

## Privatumo skydelio ir apsaugos nuo saulės naudojimas:

---

**SVARBU:** Įsitinkite, kad privatumo skydelis nedengia vaiko burnos arba pernelyg nespaudžia jo (jos) viršugalvio.

- 42- Įsitinkite, kad galvos atrama yra tinkamai pritvirtinta, ištraukite privatumo skydelį ir (arba) apsaugą nuo saulės iš kišenės, esančios galvos atramos atvarto viršuje.
- 43- Pritvirtinkite privatumo skydelio ir (arba) apsaugos nuo saulės dirželius prie petnešų spaustukų.
- 44- Privatumo skydelį ir (arba) apsaugą nuo saulės galima sureguliuoti taip, kaip jie geriausiai tiktų, pritvirtinant prie skirtingų privatumo skydelio ir (arba) apsaugos nuo saulės spaustukų.

---

## Skydelio visiems metų laikams naudojimas:

---

- 45- Jei reikia, išvyniokite skydelį visiems metų laikams iš nešioklės apačioje esančios kišenės.
- 46- Pritvirtinkite skydelį visiems metų laikams, užsegdami jį ant galvos atramos sagų. Mažesniai kūdikiui prisekite skydelį dviem viršutinėmis sagomis.
- 47- Didesniai kūdikiui skydelį prisekite dviem apatinėmis sagomis.

---

## Seilinuکو naudojimas:

---

Prieš naudodami seilinuką įsitinkite, kad galvos atrama yra atlenkta ir tinkamai pritvirtinta apatinėmis galvos atramos sagomis.

- 48- Papildomo petnešų reguliavimo diržo sagtį laikykite kišenėje, esančioje ant petnešos sagties diržo.
- 49- Uždenkite priekinę galvos atramos dalį seilinuку, prisegdami jį dviem galvos atramos sagomis.
- 50- Apvyniokite viršutinius seilinuکو atvartus aplink abu pečių sagčių diržus ir užsekite kabliukais.
- 51 - Seilinuкас tinkamai pritvirtintas ir paruoštas naudoti.

---

## Diržų įdėklų naudojimas:

---

Prieš naudodami diržų įdėklus įsitikinkite, kad galvos atrama yra atlenkta ir tinkamai pritvirtinta apatinėmis galvos atramos sagomis.

- 52 Papildomo petnešų reguliavimo diržo sagtį laikykite kišenėje, esančioje ant petnešos sagties diržo.
- 53 Apvyniokite diržų įdėklus aplink pečių sagčių diržus ir pritvirtinkite juos prie viršutinių galvos atramos sagų. Prisekite kabliukus.
- 54 Diržų įdėklai dabar tinkamai pritvirtinti ir paruošti naudoti.

---

## Valymas ir priežiūra:

---

### Valymas.

**Nurodymus, kaip skalbti** ir džiovinti, rasite prie nešioklės audinio pritvirtintoje priežiūros etiketėje. Nešioklę reikia skalbti tinkliniame skalbinių maišelyje.

**NENAUDOKITE** baliklio.

### Priežiūra

**Ilgainiui audinys saulėje išblunka**, o ilgai naudojantis nešiokle, ji nusidėvi – tai visiškai normalu.

**Reguliariai tikrinkite**, ar viskas veikia tinkamai. Jei kurios nors dalys suplyštų, sulūžtų ar pasimestų, gaminiu **NEBESINAUDOKITE**.

**Susidėvėjusios dalys** Pakeiskite visas susidėvėjusias ar apgadintas dalis. Naudokite tik „Joie“ atsargines dalis.

**Suplyšęs audinys arba siūlės** Suplyšusį audinį ar siūles pataisykite arba pakeiskite. Naudokite tik „Joie“ atsarginius audinius.

### Laikymas

Jei nešiokle nesinaudojate, nešioklę, diržų įdėklus ir seilinius laikykite tinkliniame skalbinių maišelyje.

تهانينا لانضمامك إلى عائلة Joie! كم يسرنا كوننا جزءاً من مسار نمو طفلك الصغير، تضمن حمالة savy™ air و savy™ من Joie تمتع طفلك بالجودة العالية والأمان الكامل، فضلاً عن مطابقتها لمعايير السلامة الأوروبية EN 13209-2:2015 و ASTM F2236-24. يرجى قراءة هذا الدليل بعناية واتباع كل خطوة فيه لضمان حمل طفلك بشكل مريح وتوفير أفضل حماية له.

## مهم! يرجى قراءة التعليمات بعناية والاحتفاظ بها للرجوع إليها مستقبلاً.

### المحتويات:

معلومات الضمان	٣٣٠
تحذيرات	٣٣٢
قائمة الأجزاء	٣٣٤
أوضاع الاستخدام	٣٣٦
وضع حديث الولادة مع مقعد حديث الولادة المدمج	٣٣٧
وضع الرضيع المواجه للداخل	٣٣٨
وضع الرضيع المواجه للخارج	٣٣٩
وضع حمل الرضيع على الظهر	٣٤٠
استخدام واقي الخصوصية والحماية من الشمس	٣٤١
استخدام واقي جميع المواسم	٣٤١
استخدام الصدرية	٣٤١
استخدام أغطية مجموعة الأحزمة	٣٤٢
العناية والصيانة	٣٤٢

### متطلبات الاستخدام الخاصة بالأطفال

تُستخدم هذه الحمالة مع الأطفال الذين يستوفون الشروط التالية:  
الوزن: من ٨ إلى ٣٣ رطلاً (من ٣,٥ إلى ١٥ كجم)  
الطول: لا يقل عن ٢٠ بوصة (٥١ سم)

### مهم:

### تسجيل المنتج

مناطق أوروبا:  
لتسجيل المنتج يرجى زيارة الموقع: [joiebaby.com/register-your-product](http://joiebaby.com/register-your-product)

الولايات المتحدة الأمريكية:

يرجى تعبئة المعلومات الواردة أدناه. يوجد رقم الطراز وتاريخ التصنيع في الملصق على الحمالة. املأ بطاقة التسجيل البريدية المدفوعة مسبقاً المرفقة بالمنتج وأرسلها بالبريد اليوم. لتسجيل المنتج عبر الإنترنت، يرجى زيارة الموقع: [joiebaby.com/us/register-your-product](http://joiebaby.com/us/register-your-product)

اسم الطراز:

رقم الطراز:

تاريخ التصنيع:

تاريخ الشراء:

سكّن المنتج عبر الإنترنت



### الضمان المحدود

لقد صممنا منتجات عالية الجودة إيماناً منا أنها ستمضي عمراً مع طفلك وعائلتك. ولأننا ندعم منتجاتنا، تمت تغطية كل منها بضمان يبدأ من اليوم الذي تم شراؤها فيه؛ لذا، يرجى تحضير إثبات الشراء ورقم الطراز وتاريخ التصنيع عندما تتواصل معنا. للحصول على معلومات الضمان، يرجى زيارة الموقع: [www.joiebaby.com/us](http://www.joiebaby.com/us)

### التواصل:

معلومات التواصل مع خدمة عملاء Joie Baby في الولايات المتحدة الأمريكية  
العنوان: 70 Thousand Oaks Blvd., Morgantown, PA 19543  
البريد الإلكتروني: [info.us@joiebaby.com](mailto:info.us@joiebaby.com)  
الهاتف: ١-٨٦٦-٧٩٨-٧٨٦٦

شركة Allison Baby UK المحدودة  
Venture Point, Towers Business Park  
Rugeley, Staffordshire, WS15 1UZ

### الطوارئ:

في حالات الطوارئ أو الحوادث، يرجى العناية بالطفل عن طريق القيام بالإسعافات الأولية وتقديم العلاج الطبي فوراً.

## ⚠️ تحذير

قد يؤدي الإخفاق في اتباع هذه التحذيرات والتعليمات إلى حدوث إصابة خطيرة أو الوفاة.

- تأكد من وضع الطفل بشكل سليم في المنتج، بما في ذلك وضع ساقيه.
- تأكد من انفراج ساقِي الرضيع على المقعد وتمدد ذراعيه عبر فتحتي الذراعين.
- تحقق بانتظام من جلوس الطفل بشكل مريح وآمن في حمالة الرضيع.
- لمنع حدوث أخطار بسبب السقوط، تأكد من إحكام وضع الطفل في الحمالة.
- احمل الرضيع بحيث يكون ملاصقًا لك دائمًا إلى أن يتم تثبيت جميع الأجزاء بشكل سليم.
- الرضع المبتسرون والرضع الذين يعانون من مشاكل في التنفس والرضع الذين يقل سنهم عن ٤ أشهر هم الأكثر عرضة لخطر الاختناق.
- يجب مراقبة الطفل عند استخدام الحمالة اللينة.
- بالنسبة إلى الرضع المولودين بوزن أقل من المعتاد والأطفال الذين يعانون من حالات طبية، يجب استشارة اختصاصي رعاية صحية قبل استخدام المنتج.
- تنبه إلى مصادر الخطر في البيئة المنزلية، مثل مصادر الحرارة وانسكاب المشروبات الساخنة.
- لا تستخدم هذه الحمالة اللينة إذا كنت تستخدم ناظمة قلبية؛ إذ قد تتداخل الأجزاء المغناطيسية مع الناظمة القلبية.
- لا تستخدم أبدًا أي حمالة لينة عند ضعف القدرة على التوازن أو الحركة بسبب تمرين رياضي أو دوخة أو حالات طبية.
- لا تستخدم أبدًا حمالة لينة أثناء الانشغال بأنشطة مثل أعمال طهي أو تنظيف تتضمن مصادر حرارة أو تعرضًا لمواد كيميائية.
- لا ترتد أبدًا حمالة لينة أثناء القيادة أو الركوب في مركبة تعمل بمحرك.
- لا تستلق أرضًا ولا تنم أبدًا عندما يكون هناك رضيع في حمالة الرضيع.
- توخَّ العناية عند الانثناء أو الانحناء للأمام أو على الجانبين.
- قد يتأثر توازنك سلبيًا بفعل حركتك وحركة طفلك.

## ⚠️ تحذير

### خطر السقوط والاختناق

- خطر السقوط - قد يسقط الأطفال الرضع عبر فتحة ساق واسعة أو من الحمالة. اتبع تعليمات الاستخدام.
- اضبط فتحتي الساقين بحيث تكونا مناسبتين لوضع ساقِي الرضيع بإحكام.
  - قبل كل مرة استخدام، تأكد من إحكام تثبيت جميع الأجزاء والمثبتات وأدوات الضبط.
  - توخَّ عناية خاصة عند الاتكاء أو السير.
  - لا تتحني أبدًا عند الخصر، بل عند الركبتين.
  - لا تستخدم هذه الحمالة إلا لأطفال تتراوح أوزانهم بين ٨ أرطال (٣,٥ كجم) و ٣٠ رطلاً (١٤ كجم).
- خطر الاختناق - قد يختنق الرضع دون ٤ أشهر في هذا المنتج إذا تم ضغط الوجه بشدة على جسمك.
- لا تربط الرضيع بإحكام أكثر من اللازم على جسمك.
  - اترك حيزًا لتحريك الرأس.
  - أبق وجه الرضيع حر الحركة بعيدًا عن أي عوائق في جميع الأوقات.

## ⚠️ تحذير

قد يؤدي عدم مراعاة هذه التحذيرات والتعليمات إلى وقوع إصابات بالغة أو الوفاة.

- تحقق للتأكد من إحكام تثبيت جميع الأجزاء والكابسات والأحزمة وأدوات الضبط قبل كل مرة استخدام.
- تحقق بحثًا عن أي عُزُر خياطة مفتوحة أو أشرطة أو أقمشة ممزقة أو مثبتات تالفة قبل كل مرة استخدام.
- توقف عن استخدام الحمالة في حالة فقدان أي أجزاء أو تلفها.
- يجب أن يكون الطفل مواجهًا لك حتى يستطيع إبقاء رأسه لأعلى.
- صُممت حمالة الرضيع هذه للاستخدام من قِبل أشخاص بالغين أثناء السير أو الوقوف أو الجلوس فقط.
- حمالة الرضيع هذه غير مناسبة للاستخدام أثناء الأنشطة الرياضية.

## قائمة الأجزاء:

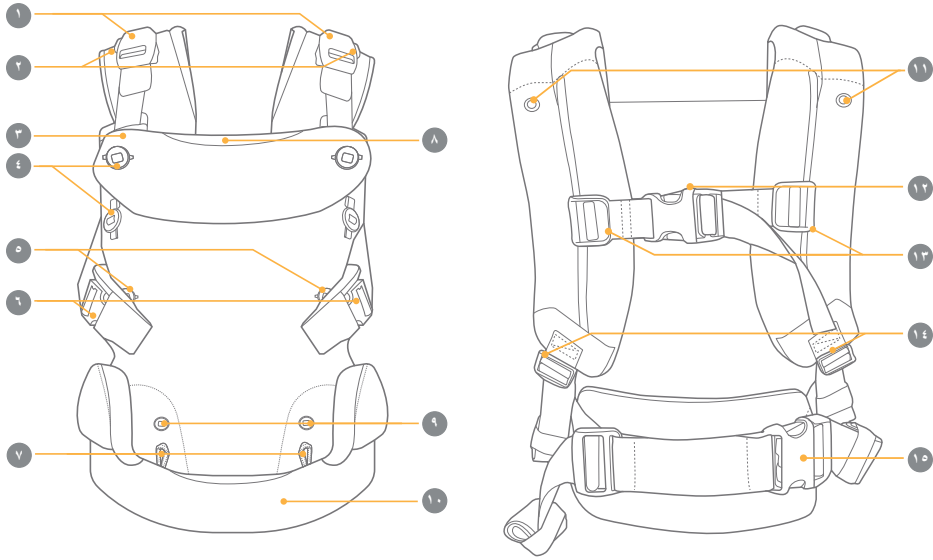

## قائمة الأجزاء:

يرجى التأكد من عدم وجود أي أجزاء مفقودة. قد تختلف بعض مزايا المنتج وفقا للطراز. ويرجى التواصل مع خدمة عملاء Joie في حالة غياب أي من الأجزاء.

- ١ إبزيم الكتف المغناطيسيان
- ٢ زرا تحرير إبزيمي الكتف المغناطيسيين
- ٣ مسند الرأس
- ٤ أزرار مسند الرأس
- ٥ زرا ضبط فتحتي الساقين
- ٦ إبزيم الساقين
- ٧ عروتا زري ضبط مقعد حديث الولادة
- ٨ جيب واقى الخصوصية والحماية من الشمس
- ٩ زرا ضبط مقعد حديث الولادة
- ١٠ جيب واقى جميع المواسم
- ١١ كابستا واقى الخصوصية والحماية من الشمس
- ١٢ إبزيم ضبط حزام الكتف
- ١٣ منزلقا ضبط حزام الكتف
- ١٤ شريطا ضبط طول الكتف
- ١٥ إبزيم مسند أسفل الظهر
- ١٦ الصدرية (عدد ٢)
- ١٧ أغطية مجموعة الأحزمة (عدد ٢)

١ - تشمل هذه الحملات على أربعة أوضاع للاستخدام. لضمان سلامة طفلك، يرجى الالتزام بشروط السن والوزن بالإضافة إلى تعليمات الاستخدام في كل وضع.

**مهم:** لا تستخدم الحملات مع حديث ولادة يقل وزنه عن ٨ أرطال (٣,٥ كجم) أو يقل طوله عن ٢٠ بوصة (٥١ سم).

### وضع الطفل في وضعية مريحة

#### الورك الصحي

فيما يتعلق بالحملات الصحية لوركي الرضيع، ينبغي دعم فخذ الرضيع من مفصل الورك إلى مفصل الركبة. تحد هذه الحملات المريحة المتخذة "شكل حرف M" من القوى الضاغطة على مفصل الورك. يمنع منعاً باتاً وضع ساقي الرضيع بالقوة في موضع غير قابل للتنفيذ بسهولة. (راجع الأشكال (١١ و ٢٠ و ٢٨، أو الشكل ٣٩ للاطلاع على مزيد من التفاصيل).

#### العمود الفقري الصحي

فيما يتعلق بالحملات الصحية للعمود الفقري للرضيع، يلزم توفير الدعم السليم.

ينبغي السماح للعمود الفقري للرضيع بأن ينحني على شكل حرف "C" بشكل طبيعي. يمنع وضع الطفل في موضع غير مريح له.

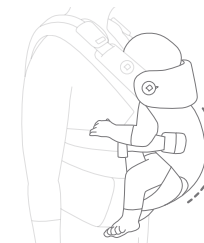

## وضع حديث الولادة مع مقعد حديث الولادة المدمج:

من الميلاد إلى ٤ أشهر • من ٨ إلى ١٤ رطلاً (من ٣,٥ إلى ٦,٥ كجم) • بوصة (٥١ سم) على الأقل

**مهم:** ينبغي وضع الطفل ملاصقاً لك وفي موضع مرتفع على جسمك.

ينبغي أن يكون وجه الطفل مرتباً لك في جميع الأوقات.

استخدم مسند الرأس للأطفال الذين تتراوح أوزانهم بين ٨-١٤ رطلاً (٣,٥ و ٦,٥ كجم).

ينبغي سند الطفل إلى أن تصبح لديه القوة الكافية للتحكم برأسه (في سن ٤ أشهر تقريباً).

يجب استخدام زري ضبط فتحتي الساقين للأطفال الذين تقل أوزانهم عن ١٥ رطلاً (٧ كجم) لتقليل حجم فتحة الساق ومنع الانزلاق بدون قرص ساق الطفل أو فركها.

٢ - ثبتت عروتي زري ضبط مقعد حديث الولادة حول زري ضبط مقعد حديث الولادة.

٣ - ثبتت زري ضبط فتحتي الساقين على الحجم الأصغر المريح.

٤ - ثبتت زري مسند الرأس العلويين لاستخدام مسند الرأس.

٥ - ضع رأسك عبر الفتحة بحيث يستقر إيزيم ضبط حزام الكتف (A) على ظهرك. اضبط الإيزيم ومنزلق ضبط حزام الكتف (B) وشريطي ضبط طول الكتف (C) على موضع مريح.

**تلميح** استعن بشخص آخر لإجراء عمليات الضبط بشكل أسهل.

٦ - ثبتت إيزيم مسند أسفل الظهر واضبط بحيث يتم التثبيت بإحكام حول خصرك.

٧ - ضع الطفل في الحملات واحمله بيد واحدة بحيث يكون ملاصقاً لجسمك. واستخدم اليد الأخرى لتثبيت إيزيمي الكتف المغناطيسيين واحداً تلو الآخر.

**تلميح** ينصح بالجلوس أثناء إحكام تثبيت الطفل في الحملات؛ فذلك يحسن التحكم والسيطرة.

٨ - ثبتت إيزيمي الساقين واضبط على الحجم المناسب.

٩ - اختياري: لف لأعلى الطول الزائد غير المستخدم من أحزمة الضبط. أحكم تثبيت اللفة من خلال تطويقها بالعروة الصغيرة المرنة

١٠ - بالنسبة إلى الأطفال الأصغر حجماً، أحكم ربط الأحزمة بحيث يوضع الطفل على ارتفاع يتيح إمكانية تقبيل قمة رأسه.

١١ - الحملات جاهزة الآن للاستخدام في وضع حديث الولادة مع مقعد حديث الولادة المدمج. تأكد من تدلي ساقي الطفل على "شكل حرف M" عملاً بتوصية المعهد الدولي للخلع الورك الودي.

١٢ - عند إخراج الطفل، فك إيزيمي الكتف المغناطيسيين، واحداً بعد الآخر، بينما يكون الطفل ملاصقاً لجسمك بإحكام. ادفع زر تحرير إيزيم الكتف المغناطيسي (D) أثناء سحب الإيزيم (E).

لا تخلع الحملات أثناء وجود الطفل فيها.

## وضع الرضيع المواجه للداخل:

٤ أشهر فأكثر • من ١٤ إلى ٣٠ رطلاً (من ٦,٥ إلى ١٤ كجم)

**مهم:** يجب استخدام زري ضبط فتحتي الساقين للأطفال الذين تقل أوزانهم عن ١٥ رطلاً (٧ كجم) لتقليل حجم فتحة الساق ومنع الانزلاق بدون قرص ساق الطفل أو فركها.

١٣ - لا يلزم استخدام زري ضبط مقعد حديث الولادة في وضع الرضيع المواجه للداخل.

١٤ - ضع رأسك عبر الفتحة بحيث يستقر إبزيم ضبط حزام الكتف (A) على ظهرك. اضبط الإبزيم ومنزلقه لضبط حزام الكتف (B) وشريطي ضبط طول الكتف (C) على موضع مريح.

**تلميح** استعن بشخص آخر لإجراء عمليات الضبط بشكل أسهل.

١٥ - ثبت إبزيم مسند أسفل الظهر واضبط بحيث يتم التثبيت بإحكام حول خصرك.

١٦ - ضع الطفل في الحماله بحيث يكون مواجهًا لك، واحمله بيد واحدة بحيث يكون ملاصقًا لجسمك. واستخدم اليد الأخرى لتثبيت إبزيمي الكتف المغناطيسيين واحدًا تلو الآخر.

**تلميح** ينصح بالجلوس أثناء إحكام تثبيت الطفل في الحماله؛ فذلك يحسن التحكم والسيطرة.

١٧ - ثبت إبزيمي الساقين واضبط على الحجم المناسب.

١٨ - اختياري: لف لأعلى الطول الزائد غير المستخدم من أحزمة الضبط. أحكم تثبيت اللفة من خلال تطويقها بالعروة الصغيرة المرنة.

١٩ - بالنسبة إلى الأطفال الأصغر حجمًا، أحكم ربط الأحزمة بحيث يوضع الطفل على ارتفاع يتيح إمكانية تقبيل قمة رأسه.

٢٠ - الحماله جاهزة الآن للاستخدام في وضع الرضيع المواجه للداخل. تأكد من تدلي ساقى الطفل على "شكل حرف M" عملاً بتوصية المعهد الدولي للخلع الوركى الولادى.

٢١ - عند إخراج الطفل، فك إبزيمي الكتف المغناطيسيين، واحدًا بعد الآخر، بينما يكون الطفل ملاصقًا لجسمك بإحكام. ادفع زر تحرير إبزيم الكتف المغناطيسي (D) أثناء سحب الإبزيم (E).

لا تخلع الحماله أثناء وجود الطفل فيها.

## وضع الرضيع المواجه للخارج:

٦ أشهر فأكثر • من ١٩ إلى ٣٠ رطلاً (من ٩ إلى ١٤ كجم)

٢٢ - لا يلزم استخدام زري ضبط مقعد حديث الولادة في وضع الرضيع المواجه للخارج.

٢٣ - ضع رأسك عبر الفتحة بحيث يستقر إبزيم ضبط حزام الكتف (A) على ظهرك. اضبط الإبزيم ومنزلقه لضبط حزام الكتف (B) وشريطي ضبط طول الكتف (C) على موضع مريح.

**تلميح** استعن بشخص آخر لإجراء عمليات الضبط بشكل أسهل.

٢٤ - ثبت إبزيم مسند أسفل الظهر واضبط بحيث يتم التثبيت بإحكام حول خصرك.

٢٥ - ضع الطفل في الحماله بحيث لا يكون مواجهًا لك، واحمله بيد واحدة بحيث يكون ملاصقًا لجسمك. واستخدم اليد الأخرى لتثبيت إبزيمي الكتف المغناطيسيين واحدًا تلو الآخر.

**تلميح** ينصح بالجلوس أثناء إحكام تثبيت الطفل في الحماله؛ فذلك يحسن التحكم والسيطرة.

٢٦ - ثبت إبزيمي الساقين واضبط على الحجم المناسب.

٢٧ - اختياري: لف لأعلى الطول الزائد غير المستخدم من أحزمة الضبط. أحكم تثبيت اللفة من خلال تطويقها بالعروة الصغيرة المرنة.

٢٨ - الحماله جاهزة الآن للاستخدام في وضع الرضيع المواجه للخارج. تأكد من تدلي ساقى الطفل على "شكل حرف M" عملاً بتوصية المعهد الدولي للخلع الوركى الولادى.

٢٩ - عند إخراج الطفل، فك إبزيمي الكتف المغناطيسيين، واحدًا بعد الآخر، بينما يكون الطفل ملاصقًا لجسمك بإحكام. ادفع زر تحرير إبزيم الكتف المغناطيسي (D) أثناء سحب الإبزيم (E).

لا تخلع الحماله أثناء وجود الطفل فيها.

## وضع حمل الرضيع على الظهر:

٩ أشهر فأكثر • من ٢٥ إلى ٣٣ رطلاً (من ١١ إلى ١٥ كجم)

**مهم:** يوصى بالتدريب بضع دقائق على خطوات استخدام وضع الحمل على الظهر بدون وجود الطفل في الحماله قبل محاولة استخدامه والطفل داخل الحماله.

**يُمنع منعاً باتاً** توجيه الطفل للخارج في وضع الحمل على الظهر.

٣٠ - ابدأ والطفل موجود في الحماله ومنتجه للداخل ومنتبً بشكل سليم راجع صفحة (٣٣٨).

٣١ - أرخ كلا حزامي الكتفين، واحداً تلو الآخر.

٣٢ - أثناء احتضان الطفل بيدك اليسرى، اسحب ذراعك اليمنى خارج حزام الكتف.

٣٣ - دس ذراعك اليسرى أسفل شريط ضبط طول الكتف.

٣٤ - ينبغي أن تكون الحماله معقّفة بحزام واحد على الكتف الأيسر مع إحكام تثبيت الطفل بيدك اليمنى على وركك الأيمن. أثناء إحكام تثبيت الطفل بيدك اليمنى على وركك، استخدم يدك اليسرى لسحب شريط حزام الخصر وحزامي الكتفين حولك.

٣٥ - احمل الطفل على ظهرك بيدك اليسرى وأدخل ذراعك اليمنى عبر حزام الكتف الأيمن.

٣٦ - احمل الطفل بذراعك اليمنى وأدخل ذراعك اليسرى عبر حزام الكتف الأيسر.

٣٧ - اسحب لأسفل شريطي ضبط طول الكتف لإحكام الربط والحصول على توافق احتضاني محكم.

٣٨ - اضبط إبزيم ضبط حزام الكتف للحصول على توافق احتضاني محكم.

٣٩ - تحقق من تثبيت كل الأبزيم والكابسات لضمان الضبط الآمن والمحكم. الحماله جاهزة للاستخدام في وضع الحمل على الظهر. تأكد من تدلي ساقي الطفل على "شكل حرف M" عملاً بتوصية المعهد الدولي للخلع الوركى الولادي.

٤٠ - اختياري: لف لأعلى الطول الزائد غير المستخدم من أحزمة الضبط. أحكم تثبيت اللفة من خلال تطويقها بالعروة الصغيرة المرنة

٤١ - عند إخراج الطفل، أجر خطوات وضع الحمل على الظهر بترتيب عكسي بحيث يصبح الطفل أمامك مجدداً. فك إبزيمي الكتف المغناطيسيين، واحداً بعد الآخر، بينما يكون الطفل ملاصقاً لجسمك بإحكام. ادفع زر تحرير إبزيم الكتف المغناطيسي (A) أثناء سحب الإبزيم (B).

لا تخلع الحماله أثناء وجود الطفل فيها.

## استخدام واقي الخصوصية والحماية من الشمس:

**مهم:** تأكد من أن واقي الخصوصية لا يغطي فم الطفل أو عدم تثبيته بشكل أضيّق مما ينبغي فوق رأسه.

٤٢ - تأكد من تثبيت مسند الرأس بالكامل وسحب واقي الخصوصية/الحماية من الشمس خارج الجيب على الجزء العلوي من لسان مسند الرأس.

٤٣ - تثبت أحزمة واقي الخصوصية/الحماية من الشمس بالكابسات في أحزمة الكتف.

٤٤ - يمكن ضبط واقي الخصوصية/الحماية من الشمس على الحجم المناسب من خلال تثبيته بكابسة مختلفة توجد في واقي الخصوصية/الحماية من الشمس.

## استخدام واقي جميع المواسم:

٤٥ - اسحب واقي جميع المواسم لأسفل من الجيب في الجزء السفلي من الحماله.

٤٦ - ركّب واقي جميع المواسم من خلال تثبيته في أزرار مسند الرأس. تثبته بالزرين العلويين للرضيع الأصغر حجماً.

٤٧ - تثبته بالزرين السفليين للرضيع الأكبر حجماً.

## استخدام الصدرية:

قبل استخدام الصدرية، تأكد من طي مسند الرأس لأسفل وإحكام تثبيته في مكانه باستخدام أزرار مسند الرأس السفلية.

٤٨ - خزّن الطول الزائد لإبزيم ضبط الكتف في الجيب الموجود على حزام إبزيم الكتف.

٤٩ - غط الجانب الأمامي من مسند الرأس بالصدرية من خلال تثبيتها بزري مسند الرأس.

٥٠ - لف اللسانين العلويين للصدرية حول شريطي إبزيمي حزامي الكتفين وثبت أشرطة التثبيت المؤلفة من خطاطيف وحلقات.

٥١ - الصدرية مثبتة بالكامل وجاهزة للاستخدام.

## استخدام أغطية مجموعة الأحزمة:

قبل استخدام أغطية مجموعة الأحزمة، تأكد من طي مسند الرأس لأسفل وإحكام تثبيته في مكانه باستخدام أزرار مسند الرأس السفلية.

٥٢ - خزّن الطول الزائد لإبزيم ضبط الكتف في الجيب الموجود على حزام إبزيم الكتف.

٥٣ - لف أغطية مجموعة الأحزمة حول أشرطة إبزيم الكتف مع تثبيتها بأزرار مسند الرأس العلوية. تثبت مشابك ربط الحلقة.

٥٤ - أغطية مجموعة الأحزمة مثبتة بالكامل وجاهزة للاستخدام.

## العناية والصيانة:

### التنظيف:

راجع بطاقة العناية المثبتة بقماش الحمالة للاطلاع على تعليمات الغسل والتجفيف. يجب غسل الحمالة داخل كيس غسيل شبكي.

لا تستخدم مواد مبيضة.

### الصيانة:

من الطبيعي بهتان لون القماش نتيجة تعرضه لأشعة الشمس وظهور علامات البلى عليه بعد استخدامه لفترة زمنية طويلة.

تحقق باستمرار للتأكد من سلامة عمل كل الأجزاء. إذا كان هناك أي أجزاء ممزقة أو مكسورة أو مفقودة، فتوقف عن استخدام هذا المنتج.

الأجزاء الممزقة: استبدل أي أجزاء ممزقة أو تالفة. استخدم قطع غيار Joie فقط.

الأقمشة الممزقة أو غرز الخياطة المفتوحة: أصلح الأقمشة الممزقة أو غرز الخياطة المفتوحة أو استبدلها. استخدم أقمشة بديلة من Joie فقط.

### التخزين:

خزّن الحمالة وأغطية مجموعة الأحزمة والصدريتين في كيس غسيل شبكي عند عدم الاستخدام.



Allison Baby UK Ltd.  
Venture Point, Towers Business Park  
Rugeley, Staffordshire, WS15 1UZ

JOIE Children's Products, Inc.  
70 Thousand Oaks Blvd.,  
Morgantown, PA 19543

bring the kids™

Share the joy at [joiebaby.com](http://joiebaby.com)

IM-001438E