

# Aufbauanleitung

Assembly plan

Instructions de montage

Instrucciones de montaje

Istruzioni di montaggio

Montagevoorschrift



SERIAL XX-WW/YY

## Mini-Laufdreirad 'Charlie'

Mini-balance training tricycle 'Charlie' • Mini-tricycle 'Charlie' • Mini-triciclo 'Charlie', • Mini- triciclo 'Charlie' • Mini-driewieler 'Charlie'



ohne Dekoration  
without decoration  
sans décoration  
sin decoración  
senza decorazione  
zonder decoratie

Art.-Nr. • Item No. • N° d'art. 23 94 24(weiß); 23 94 28(natur); 23 94 26(rot)

Massiv: Birke, lackiert • Solid wood: Birch, lacquered • Massif: Bouleau, verni • Maciza: Abedul, laqueado • Massello: Betulla, laccato • Massief: Berk, gelakt

Empfohlen für Kinder ab 1 ½ Jahr • Recommended for children over 1 ½ year • Recommandé pour des enfants à partir de 1 ½ an • Recomendado para niños de 1 ½ año • Consigliato per bambini da 1 ½ anno • Aanbevolen voor kinderen vanaf 1 ½ jaar

16.08.24

Pinolino Kinderträume GmbH | Sprakeler Straße 397 | 48159 Münster | Germany | service@pinolino.de | www.pinolino.de

# WICHTIG, FÜR SPÄTERE VERWENDUNG AUFBEWAHREN: SORGFÄLTIG LESEN.



**Achtung!** Benutzung unter unmittelbarer Aufsicht von Erwachsenen.  
Mit Schutzausrüstung zu benutzen. Nicht im Straßenverkehr zu verwenden. 20 kg max.

Schön, dass du dich für Pinolino entschieden hast! Wir haben diesen Artikel mit großer Sorgfalt und nach den strengen Auflagen der Europäischen Sicherheitsnormen hergestellt. Bitte lies dir die Aufbauanleitung sorgfältig durch und kontrolliere die Vollständigkeit der mitgelieferten Teile. Bei unsachgemäßer Bedienung oder Montage und insbesondere bei Veränderungen der Konstruktion erlischt der Garantieanspruch.

## Sicherheitshinweis:

Bitte überzeuge dich regelmäßig vom festen Sitz aller Schrauben und Verbindungsmittel und ziehe diese bei Bedarf nach. Diesen Artikel bitte nicht benutzen, falls nicht alle Bauteile einwandfrei angebracht und eingestellt sind, wenn irgendein Teil defekt ist, abgerissen ist, oder fehlt. Nur original Zubehör- und Ersatzteile verwenden. Kunststoffbeutel und etwaige Kunststoffelemente / Verpackungen sind sofort zu entfernen oder für Kinder unzugänglich aufzubewahren! Lege während des Aufbaus eine geeignete Unterlage unter die Bauteile, um das Produkt und deinen Fußboden vor Beschädigungen zu schützen. Um Beschädigungen am Produkt zu vermeiden, darf zum Anschrauben der Beschläge kein Akkuschrauber verwendet werden. Um unvorhersehbare Situationen und Gefahren zu vermeiden, unterweise dein Kind im richtigen Umgang mit dem Laufrad, beaufsichtige es und mache es auf mögliche Gefahren aufmerksam. Das Laufrad bitte nur im geeigneten Spielbereich wie z.B. einem geschützten Übungsgelände mit glattem, gepflastertem Untergrund, verwenden. Es sollte kein Verkehr herrschen und auch weitere Gefahrenquellen ausgeschlossen sein. Die Benutzung des Laufrads erfordert bestimmte Fähigkeiten und Kenntnisse, um Stürze und Kollisionen vermeiden zu können, die zur Verletzung des Kindes oder weiterer Personen führen können. Achte darauf, dass dein Kind beim Laufradfahren immer einen Schutzhelm trägt!

## Produkthinweis:

Dieser Artikel ist aus Holz gefertigt. Unregelmäßigkeiten in Struktur und Farbe sind typische Merkmale des natürlichen Rohstoffes und begründen keinen Mangel. Bei der Herstellung unserer Produkte werden ausschließlich Öle, Lacke und Lasuren verarbeitet, die gesundheitlich unbedenklich und speziell für Kinder geeignet sind. Manchmal kann es produktionsbedingt zu Geruchsentwicklungen durch die fabrikneuen Möbel kommen. In diesem Falle empfehlen wir dieser ungefährlichen Geruchsbelästigung durch mehrmaliges Stoßlüften entgegenzuwirken. Weitere Informationen zur Pflege und Reinigung findest du unter [www.pinolino.de](http://www.pinolino.de).

## Wie können wir dir helfen?

Es ist uns ein großes Anliegen, dir schnell und auf direktem Weg zu helfen, wenn du Hilfe mit einem Pinolino Produkt oder Ersatz für einzelne Bauteile oder Schrauben benötigst. Fülle dafür bitte das Formular unter [www.pinolino.de/servicefall](http://www.pinolino.de/servicefall) aus.



# IMPORTANT, KEEP FOR FUTURE USE: READ CAREFULLY.



**Attention!** Use under the direct surveillance of adults. Protective equipment should be worn. Not to be used in traffic. 20 kg max.

Thank you for choosing Pinolino! We have produced this article with great care and according to strict requirements of European safety standard. Please read the set-up instructions carefully and check the delivered parts' completeness. In case of improper handling or installation and especially changes to the construction the guarantee will be lost.

## Safety advice:

Please check regularly that all screws and fasteners are tight and tighten them if necessary. Please do not use this item if all components are not properly fitted and correctly adjusted, if any part is defective, torn off or missing. Only use original components and spare parts. Plastic bags and any plastic packaging have to be removed immediately or need to be kept out of children's reach. During installation, place a suitable base under the parts in order to protect the product and your floor from damage. To avoid damaging the product, do not use an electric screwdriver for tightening the screws! To avoid unpredictable situations and dangers, instruct your child in the correct use of the running bike, supervise him/her and make him/her aware of possible dangers. Please use the running bike only in a suitable play area, such as a protected practice area with a smooth, paved surface. There should be no traffic and other sources of danger should also be excluded. The use of the running bike requires certain skills and knowledge in order to be able to avoid falls and collisions that can lead to injury to the child or other persons. Make sure that your child always wears a protective helmet when riding a running bike!

## Product notice:

This item is made of wood. Irregularities in structure and colour are typical characteristics of the natural raw material and do not constitute a defect. In the manufacture of our products we only use oils, lacquers, and glazes that are harmless to health and especially suitable for children. Sometimes, there might be a development of unpleasant smells from the brand-new furniture due to the production process. In this case, we recommend airing the room several times a day. The smell is harmless. Further information regarding care and cleaning can be found on [www.pinolino.de](http://www.pinolino.de).

## How can we help you?

It is very important to us that we can help you quickly and directly. If you need help with a Pinolino product, need a spare part for a single component or if you need screws, please fill in the form on [www.pinolino.de/servicefall](http://www.pinolino.de/servicefall).



# IMPORTANT, À CONSERVER POUR UNE UTILISATION POSTÉRIEURE : LIRE ATTENTIVEMENT.

F

**Attention!** Utilisation sous la surveillance directe d'un adulte.

Utiliser avec un équipement de protection. Ne pas utiliser sur la voie publique. 20 kg max.

Nous sommes ravis que vous ayez choisi Pinolino ! Nous avons fabriqué cet article avec le plus grand soin et selon les conditions strictes des normes de sécurité européennes. Veuillez lire attentivement les instructions de montage et contrôlez l'intégralité des pièces fournies. En cas d'utilisation ou de montage non conforme et en particulier en cas de modification de la construction, le droit à la garantie est annulé.

## Consigne de sécurité :

Veillez à être assuré régulièrement que tous les moyens de fixation sont bien serrés et les resserrer si nécessaire. Ne pas utiliser cet article si une pièce est défectueuse, arrachée ou manquante. N'utiliser que des composants et des pièces de rechange d'origine. Les sacs en plastique et les éléments en plastique doivent être immédiatement retirés et doivent toujours être gardés hors de la portée des enfants. Pendant le montage, utilisez une cale adaptée pour protéger le produit et son sol de tout dommage. Pour ne pas détériorer le produit, vous ne devez pas utiliser un tournevis électrique pour fixer les vis ! Afin d'éviter des situations imprévisibles et des dangers, apprenez à ton enfant à utiliser correctement la roue, surveille-le et attire son attention sur les dangers potentiels. N'utilise le vélo que dans une zone de jeu appropriée, par exemple un terrain d'entraînement protégé avec un sol lisse et pavé. Il ne doit pas y avoir de circulation et d'autres sources de danger doivent être exclues. L'utilisation de la roue requiert certaines aptitudes et connaissances afin d'éviter les chutes et les collisions susceptibles de blesser l'enfant ou d'autres personnes. Veille à ce que ton enfant porte toujours un casque de protection lorsqu'il fait de la trottinette !

## Remarque sur le produit :

Cet article est fabriqué en bois. Les irrégularités de structure et de couleur sont des caractéristiques de la matière première naturelle et ne constituent pas un défaut. Lors de la fabrication de nos produits, nous utilisons des huiles, de vernis et des lasures qui ne présentent aucun risque pour la santé et qui sont spécialement adaptés aux enfants. Parfois, les meubles neufs peuvent être malodorants en raison de la production. Dans ce cas, nous recommandons une aération régulière pour éviter les odeurs désagréables qui ne sont pas dangereuses. Pour plus d'informations sur l'entretien et le nettoyage, voir [www.pinolino.de](http://www.pinolino.de).

## Comment pouvons-nous vous aider ?

Il nous tient à cœur de vous aider rapidement et directement si vous avez besoin d'aide avec un produit Pinolino ou si vous avez besoin d'une pièce de rechange ou des vis. Pour ce faire, veuillez remplir le formulaire sur [www.pinolino.de/servicefall](http://www.pinolino.de/servicefall).



# ¡IMPORTANTE - LEERSE ATENTAMENTE! - GUARDAR PARA UTILIZACIÓN POSTERIOR

ES

**¡Advertencia!** Utilícese bajo la vigilancia directa de un adulto.

Conviene utilizar equipo de protección. No utilizar en lugares con tráfico. 20 kg max.

Nos alegramos de que haya elegido Pinolino. Hemos fabricado este artículo con gran cuidado y de acuerdo con los estrictos requisitos de las normas de seguridad europeas. Lea atentamente las instrucciones de montaje y compruebe que las piezas suministradas están completas. El uso o el montaje inadecuados, y en particular las modificaciones de la construcción, invalidarán la garantía.

## Consejos de seguridad:

Por favor, compruebe regularmente que todos los tornillos y fijaciones están apretados y apriételes si es necesario. Por favor, no utilice este artículo si todos los componentes no están bien montados y ajustados, si alguna pieza está defectuosa, arrancada o falta. Utilice únicamente accesorios y piezas de recambio originales. Las bolsas de plástico y todos los elementos de plástico/embalajes deben retirarse inmediatamente o mantenerse fuera del alcance de los niños. Durante el montaje, coloque una base adecuada debajo de los componentes para proteger el producto y su suelo de posibles daños. Para evitar el deterioro del producto no es permitido el uso de un destornillador eléctrico para la sujeción con tornillos. Para evitar situaciones imprevisibles y peligros, instruya a su hijo en el uso correcto del volante, supervíselo y hágalo consciente de los posibles peligros. Por favor, utilice la bicicleta para correr sólo en un área de juego adecuada, como una zona de prácticas protegida con una superficie lisa y pavimentada. No debe haber tráfico y también deben excluirse otras fuentes de peligro. El uso del volante requiere ciertas habilidades y conocimientos para evitar caídas y colisiones que puedan provocar lesiones al niño o a otras personas. Asegúrese de que su hijo lleve siempre un casco protector cuando monte en bicicleta de paseo.

## Aviso sobre el producto:

Este artículo es de madera. Las irregularidades en la estructura y el color son características típicas de la materia prima natural y no constituyen un defecto. En la fabricación de nuestros productos sólo se utilizan aceites, barnices y tintes inocuos para la salud y especialmente adecuados para los niños. A veces, debido al proceso de producción, los muebles fabricados en fábrica pueden desprender olores. En este caso, se recomienda contrarrestar esta inofensiva molestia de olor ventilando el mueble varias veces. Encontrará más información sobre el cuidado y la limpieza en [www.pinolino.de](http://www.pinolino.de).

## ¿Cómo podemos ayudarle?

Es muy importante para nosotros ayudarle de forma rápida y directa si necesita ayuda con un producto Pinolino o una sustitución de componentes o tornillos individuales. Rellene el formulario en [www.pinolino.de/servicefall](http://www.pinolino.de/servicefall).



# IMPORTANTE - LEGGERE ATTENTAMENTE! - CONSERVARE PER FUTURI RIFERIMENTI



**Avvertenza!** Da usare sotto la diretta sorveglianza di un adulto.

Si raccomanda di indossare un dispositivo di protezione. Non usare nel traffico. 20 kg max.

Siamo lieti che abbiate scelto Pinolino! Abbiamo prodotto questo articolo con grande cura e secondo i severi requisiti delle norme di sicurezza europee. Leggere attentamente le istruzioni di montaggio e verificare che le parti fornite siano complete. L'uso o il montaggio improprio, e in particolare le modifiche alla costruzione, invalidano la garanzia.

## Consigli per la sicurezza:

Controllare regolarmente che tutte le viti e gli elementi di fissaggio siano serrati e, se necessario, stringerli. Non utilizzare questo articolo se tutti i componenti non sono montati e regolati correttamente, se qualche parte è difettosa, strappata o mancante. Utilizzare solo accessori e ricambi originali. I sacchetti di plastica e tutti gli elementi/imballaggi in plastica devono essere rimossi immediatamente o tenuti fuori dalla portata dei bambini! Durante il montaggio, posizionare un tappetino adatto sotto i componenti per proteggere il prodotto e il pavimento da eventuali danni. Per evitare di danneggiare il prodotto, non utilizzare l'avvitatore elettrico per serrare le viti. Per evitare situazioni e pericoli imprevedibili, istruire il bambino sull'uso corretto del volante, sorvegliarlo e renderlo consapevole dei possibili pericoli. Si prega di utilizzare la bicicletta da corsa solo in un'area di gioco adeguata, come ad esempio un'area di allenamento protetta con una superficie liscia e pavimentata. Non deve esserci traffico e devono essere escluse anche altre fonti di pericolo. L'uso del volante richiede determinate abilità e conoscenze per evitare cadute e collisioni che potrebbero causare lesioni al bambino o ad altri. Assicuratevi che il vostro bambino indossi sempre un casco protettivo quando va in bici da corsa!

## Avviso sul prodotto:

Questo articolo è realizzato in legno. Le irregolarità nella struttura e nel colore sono caratteristiche tipiche della materia prima naturale e non costituiscono un difetto. Per la fabbricazione dei nostri prodotti utilizziamo solo oli, vernici e smalti innocui per la salute e particolarmente adatti ai bambini. A volte, a causa del processo di produzione, si possono sviluppare odori dai mobili fabbricati in fabbrica. In questo caso, si consiglia di contrastare questo fastidioso odore innocuo arieggiando più volte il mobile. Ulteriori informazioni sulla cura e la pulizia sono disponibili sul sito [www.pinolino.de](http://www.pinolino.de).

## Come possiamo aiutarvi?

Per noi è molto importante aiutarvi in modo rapido e diretto se avete bisogno di assistenza per un prodotto Pinolino o per la sostituzione di singoli componenti o viti. Compilare il modulo all'indirizzo [www.pinolino.de/servicefall](http://www.pinolino.de/servicefall).



# BELANGRIJK - ZORGVULDIG LEZEN!- VOOR LATERE RAADPLEGING BEWAREN



**Waarschuwing!** Gebruiken onder direct toezicht van een volwassene. Beschermingsmiddelen dragen.

Niet gebruiken in het verkeer. Max. 20 kg.

Wij zijn blij dat u voor Pinolino gekozen heeft! Wij hebben dit artikel met grote zorg en volgens de strenge eisen van de Europese veiligheidsnormen vervaardigd. Lees de montage-instructies zorgvuldig door en controleer of de geleverde onderdelen compleet zijn. Ondeskundig gebruik of montage, en in het bijzonder wijzigingen aan de constructie, maken de garantie ongeldig.

## Veiligheidsadvies:

Controleer regelmatig of alle schroeven en bevestigingsmiddelen stevig vastzitten en draai ze zo nodig aan. Gebruik dit artikel niet als niet alle onderdelen juist zijn gemonteerd en afgesteld, als een onderdeel defect is, afgescheurd of ontbreekt. Gebruik alleen originele accessoires en reserveonderdelen. Plastic zakken en alle plastic elementen / verpakkingen moeten onmiddellijk worden verwijderd of buiten het bereik van kinderen worden gehouden! Leg tijdens de montage een geschikte onderlegger onder de onderdelen om het product en uw vloer tegen beschadiging te beschermen. Om de beschadiging van het product te vermijden is het gebruik van een elektrische schroevendraaier niet toegestaan. Om onvoorspelbare situaties en gevaren te voorkomen, moet u uw kind instrueren hoe het het stuur correct moet gebruiken, toezicht op hem houden en hem wijzen op mogelijke gevaren. Gebruik de loopfiets a.u.b. alleen op een geschikte speelplaats, zoals een afgeschermd oefenplaats met een glad, verhard oppervlak. Er mag geen verkeer zijn en ook andere bronnen van gevaar moeten worden geweerd. Het gebruik van het stuur vereist bepaalde vaardigheden en kennis om vallen en botsingen te vermijden die kunnen leiden tot verwondingen bij het kind of bij anderen. Zorg ervoor dat uw kind altijd een beschermende helm draagt wanneer het op een loopfiets rijdt!

## Product mededeling:

Dit artikel is gemaakt van hout. Onregelmatigheden in structuur en kleur zijn typische kenmerken van de natuurlijke grondstof en vormen geen gebrek. Voor de vervaardiging van onze producten gebruiken wij uitsluitend oliën, vernissen en glazuren die onschadelijk zijn voor de gezondheid en bijzonder geschikt voor kinderen. Soms kunnen er, als gevolg van het productieproces, geuren ontstaan uit de in de fabriek vervaardigde meubelen. In dat geval raden wij aan deze onschadelijke geurhinder tegen te gaan door het meubel meerdere malen te luchten. Meer informatie over onderhoud en reiniging is te vinden op [www.pinolino.de](http://www.pinolino.de).

## Hoe kunnen we u helpen?

Het is voor ons erg belangrijk om u snel en direct te helpen als u hulp nodig heeft met een Pinolino product of een vervanging voor losse onderdelen of schroeven. Vul het formulier in op [www.pinolino.de/servicefall](http://www.pinolino.de/servicefall).



Artikelmaß • Product size • Dimensions de l'article • Mediciones producto • Dimensioni del prodotto • Artikelafmetingen

Karton • Pack • Carton • Embalaje • Confezione • Verpakking

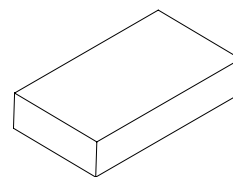
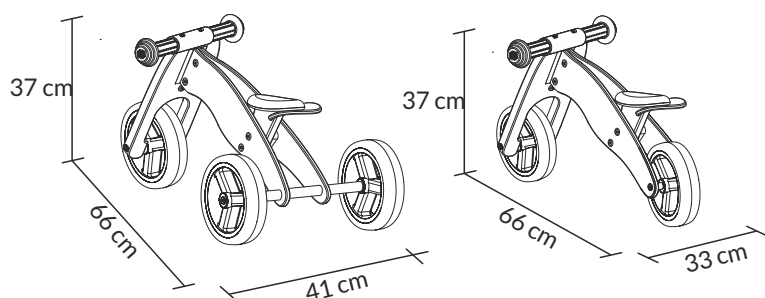

Sattel 3-fach höhenverstellbar von 23 cm auf 27 cm • Seat height adjustable in 3 steps from 23 cm to 27 cm • Selle réglable en hauteur sur 3 positions, de 23 cm à 27 cm • Sillín regulable en altura de 23 cm a 27 cm • Sella regolabile a 3 livelli da 23 cm a 27 cm • Zadel in 3 hoogten verstelbaar van 23 cm tot 27 cm

Das könnte dir auch gefallen • You might also like this • Tu pourrais aussi aimer • También te puede gustar esto • Ti potrebbe interessare anche • Misschien vind je dit ook leuk



39 83 01  
Kletterdreieck 'Kari'  
• Climbing triangle 'Kari'  
• Triangle d'escalade 'Kari'  
• Triángulo de escalada 'Kari'  
• Triangolo di arrampicata 'Kari'  
• Klimdriehoek 'Kari'



21 10 83  
Sandkasten 'Leonie'  
• Sandpit 'Leonie'  
• Bac à sable 'Leonie'  
• Arenero 'Leonie'  
• Recinto per sabbia 'Leonie'  
• Zandbak 'Leonie'



23 94 71  
LaufRAD 'Lino'  
• Trainer bike 'Lino'  
• Vélo 'Lino'  
• Bicicleta 'Lino'  
• Bicicletta 'Lino'  
• Loopfiets 'Lino'

84 20 01  
Lernturm 'Fino'  
• Learning tower 'Fino'  
• Tour d'apprentissage 'Fino'  
• Torre de aprendizaje 'Fino'  
• Torre di apprendimento 'Fino'  
• Leertoren 'Fino'



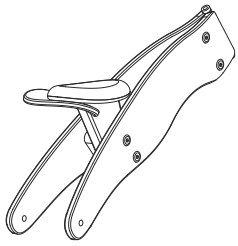

**1 x U**  
Rahmen  
Body  
Cadre  
Cuadro  
Telaio  
Frame

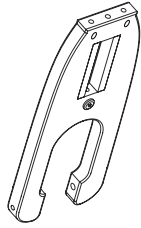

**1 x A**  
Radgabel  
Wheel fork  
Fourche  
Horquilla  
Forcella  
Vork

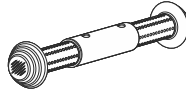

**1 x AH**  
Griff  
Handle  
Poignée  
Mango  
Maniglia  
Hendels

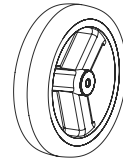

**3 x RADM**  
Rad  
Wheel  
Roue  
Rueda  
Ruota  
Wiel

Beschläge • Hardware • Ferrure • Herraje • Ferramenta • Ijzerwaren



**1 x SICL1**  
Buchse  
Bushing  
Douille  
Manguito  
Bronzina  
Mof

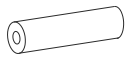

**2 x SICL2**  
Buchse  
Bushing  
Douille  
Manguito  
Bronzina  
Mof

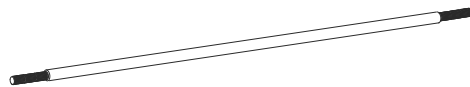

**1 x WKL**  
Achse  
Shaft  
Axe  
Eje rueda  
Asse ruota  
Vielas



**1 x W 6,9/12**  
Hülsenmutter  
Sleeve nut  
Douille  
Tuerca ciega  
Dado prigioniero  
Verzonken moer

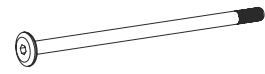

**1 x VF 6/115**  
Flachrundschaube  
Round-head screw  
Vis à tête bombée  
Tornillo Erikson  
Vite Erikson  
Erikson schroef

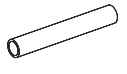

**2 x WKL 1**  
Hülse  
Sleeve  
Douille  
Manga  
Manicotto  
Mouw



**2 x WKKM**  
Metallscheibe  
Metal washer  
Rondelle métallique  
Arandela metálica  
Rotella metallica  
Metalen sluitring



**2 x WKKM 1**  
Metallscheibe  
Metal washer  
Rondelle métallique  
Arandela metálica  
Rotella metallica  
Metalen sluitring



**1 x WKL 2**  
Achse  
Shaft  
Axe  
Eje rueda  
Asse ruota  
Vielas



**2 x W 6,9/9**  
Hülsenmutter  
Sleeve nut  
Douille  
Tuerca ciega  
Dado prigioniero  
Verzonken moer

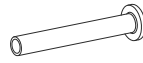

**2 x W 6,9/60**  
Hülsenmutter  
Sleeve nut  
Douille  
Tuerca ciega  
Dado prigioniero  
Verzonken moer

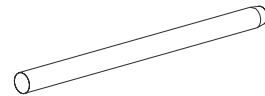

**1 x WK**  
Achse  
Shaft  
Axe  
Eje rueda  
Asse ruota  
Vielas

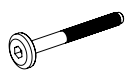

**2 x VF 6/50**  
Flachrundschaube  
Round-head screw  
Vis à tête bombée  
Tornillo Erikson  
Vite Erikson  
Erikson schroef



**2 x W 10/14/8**  
Quermutter  
Transverse nut  
Écrou transversal  
Tuerca transversal  
Dado trasversale  
Dwarsmoer



**2 x SICL**  
Buchse  
Bushing  
Douille  
Manguito  
Bronzina  
Mof

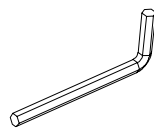

**2 x WI 4**  
Inbusschlüssel  
Hex key  
Clé à six pans  
Llave hexagonal  
Chiave a brugola  
Inbussleutel

Zusätzlich benötigtes Werkzeug • Additional necessary tools • Des outils supplémentaires • Otras herramientas necesarias • Altri utensili necessari  
• Andere benodigde werktuigen

Aufbaupersonen • Persons needed for assembly • Personnes nécessaires au montage • Personas necesarias para montaje • Numero di persone occorrenti per il montaggio • Aantal personen voor de montage



1

Die Montage muss unbedingt von 1 Erwachsenen durchgeführt werden!

The assembly must necessarily be carried out by 1 adult!

Le montage doit être réalisé par 1 adulte!

¡El montaje va de ser realizado imprescindible por 1 adulto!

L'assemblaggio dovrà essere eseguito per forza da 1 persona adulta!

De montage moet noodzakelijkerwijs door 1 volwassene worden uitgevoerd!

# 1 Dreirad-Montage

- Tricycle-assembly
- Montage tricycle
- Montaje triciclo
- Assemblaggio triciclo
- Driewieler-montage

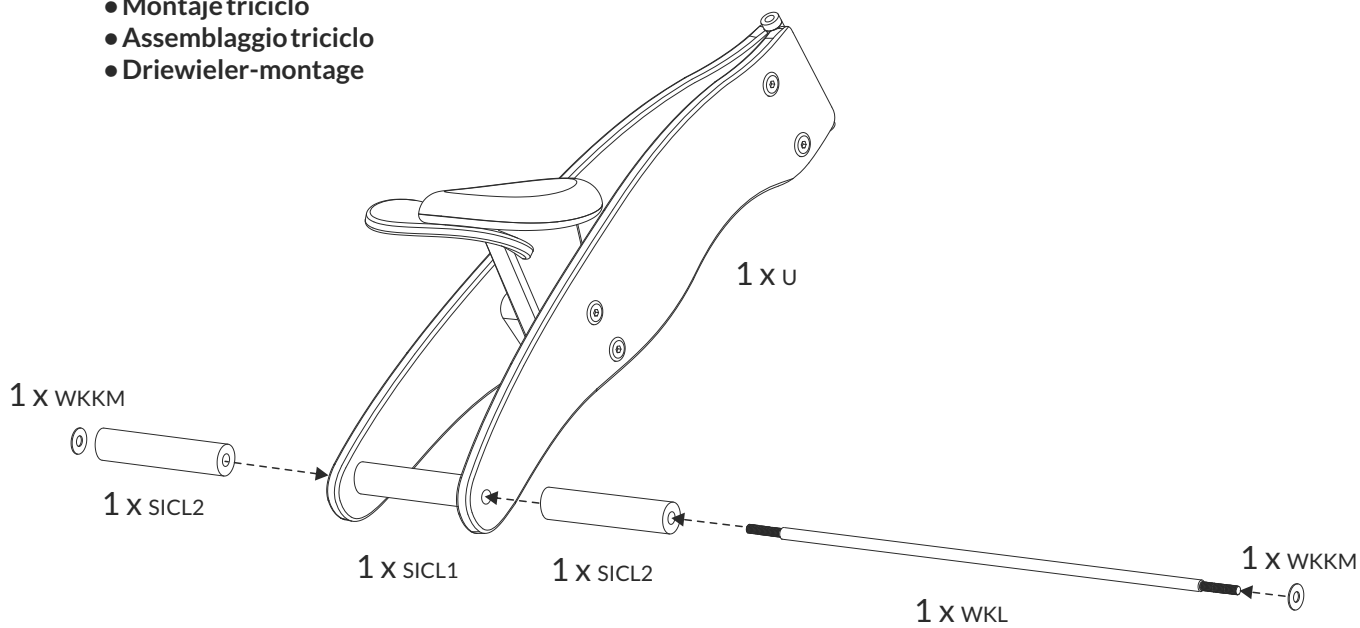

# 2

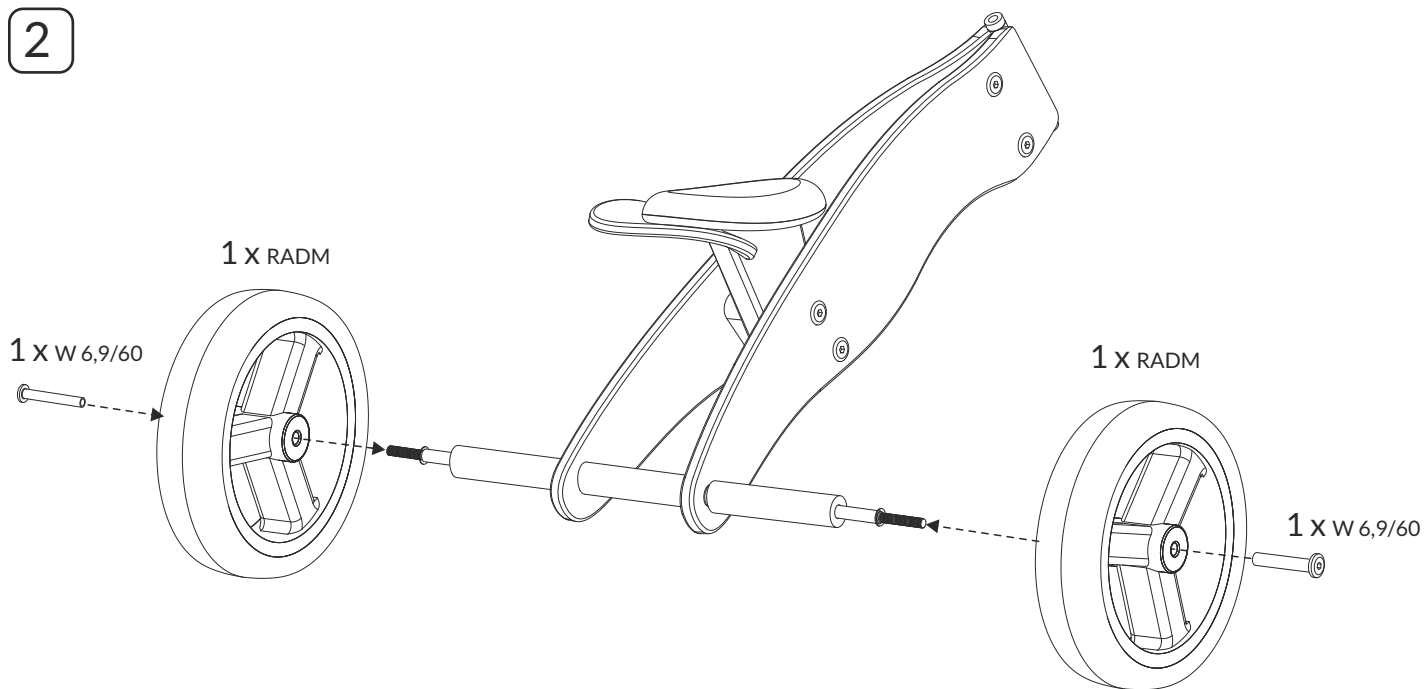

# 3

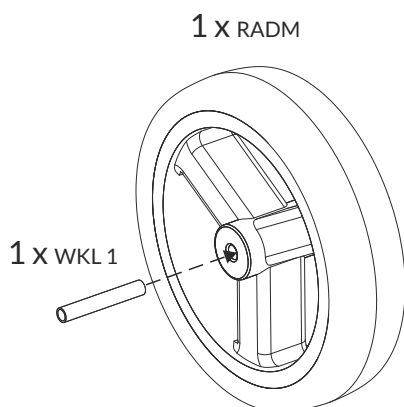

4

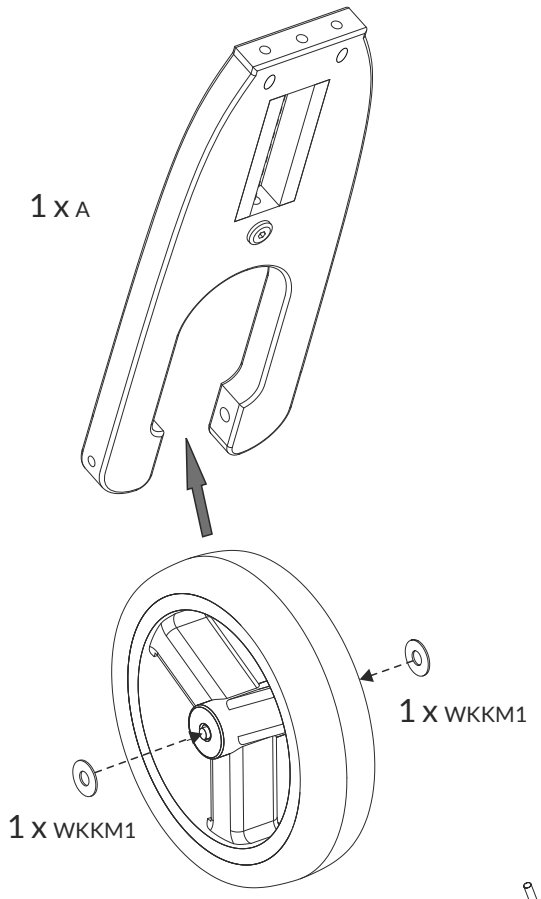

5

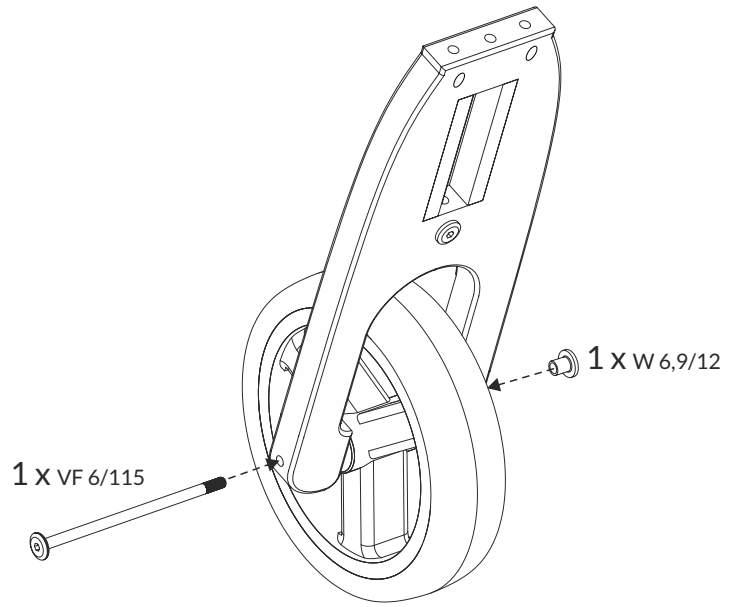

6

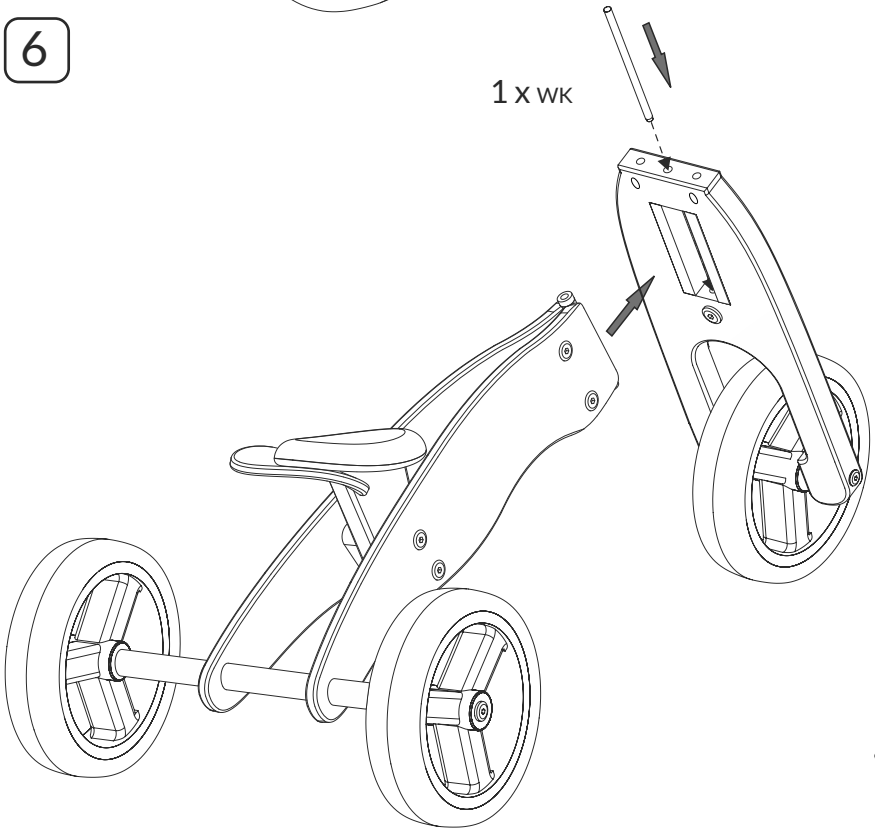

7

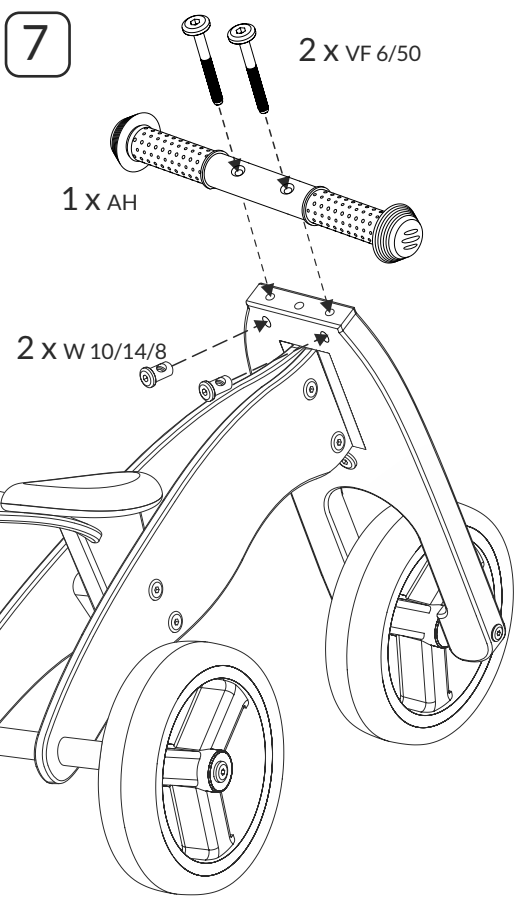

8

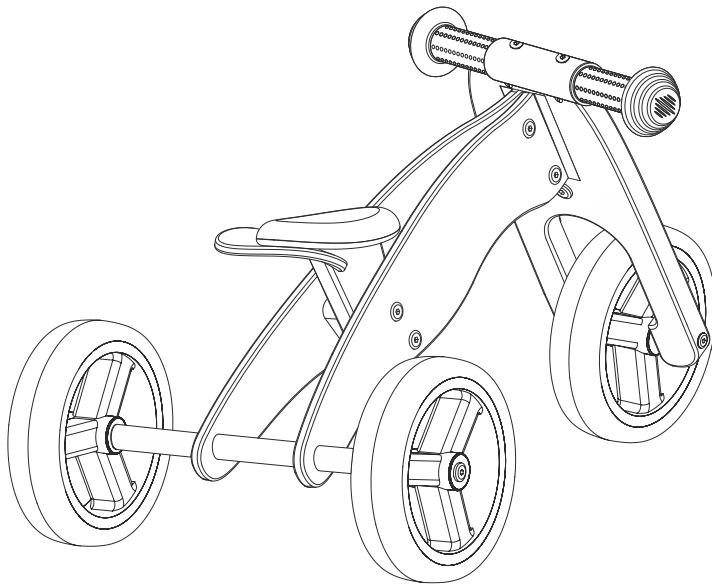

- ! • Entfernen Sie die Schrauben und Muttern, um die Sitzhöhe anzupassen.
- To adjust the seat, remove the screws and nuts.
- Pour régler le siège, enlever les vis et les écrous.
- Apartar los tornillos y tuercas, para reglar la altura de asiento.
- Rimuovete le viti e i dadi per regolare l'altezza della seduta.
- Verwijder de schroeven en moeren om de hoogte van de sitting te kunnen verstellen.

9

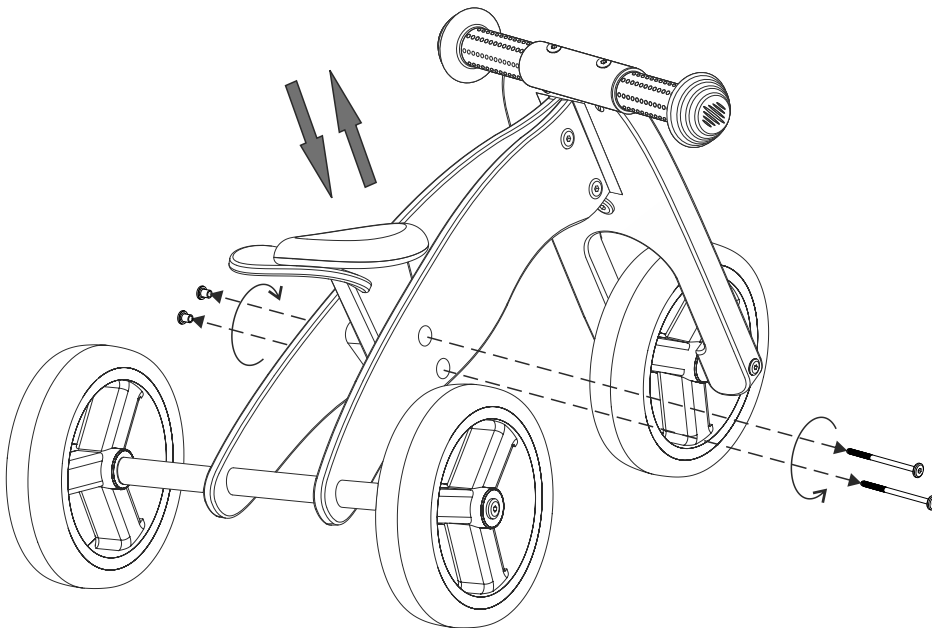

Umbau zum Laufrad  
 Converting to a Trainer bike  
 Conversion en un Vélo  
 Transformamiento en Bicicleta  
 Trasformazione in Bicicletta  
 Ombouwen tot een Loopfiets

A

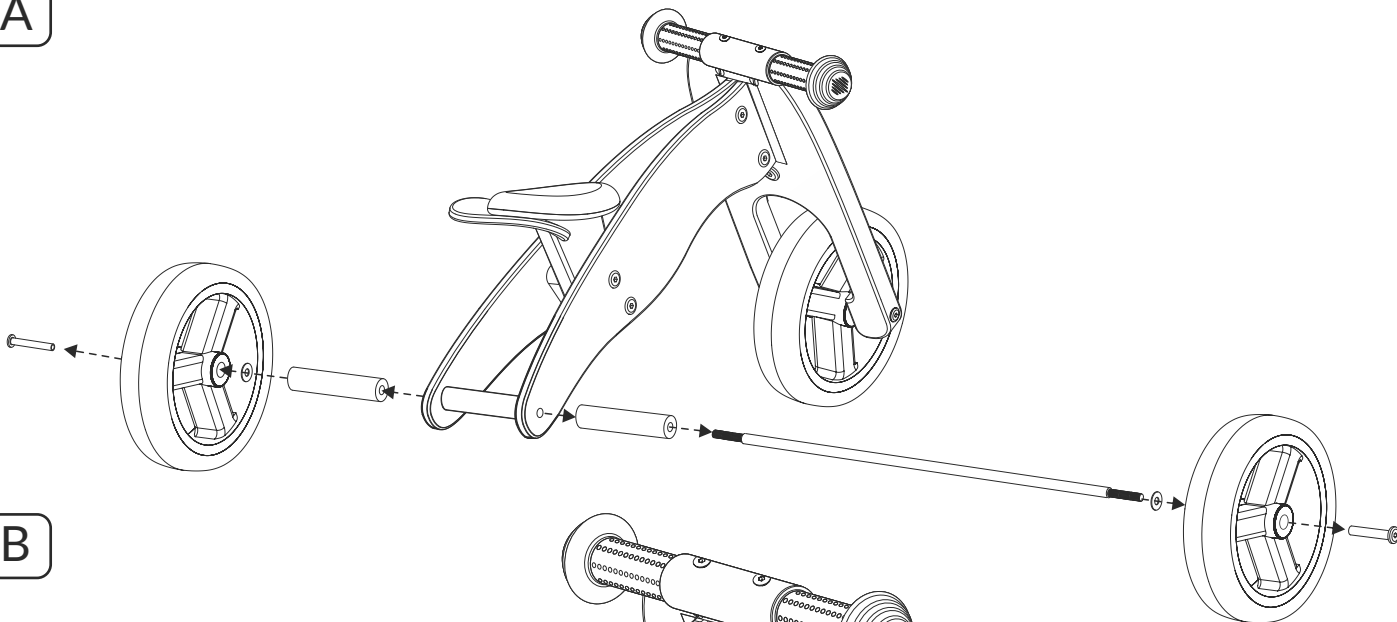

B

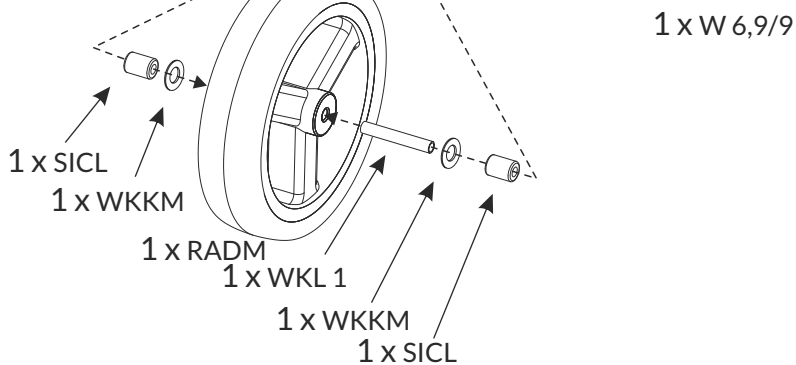
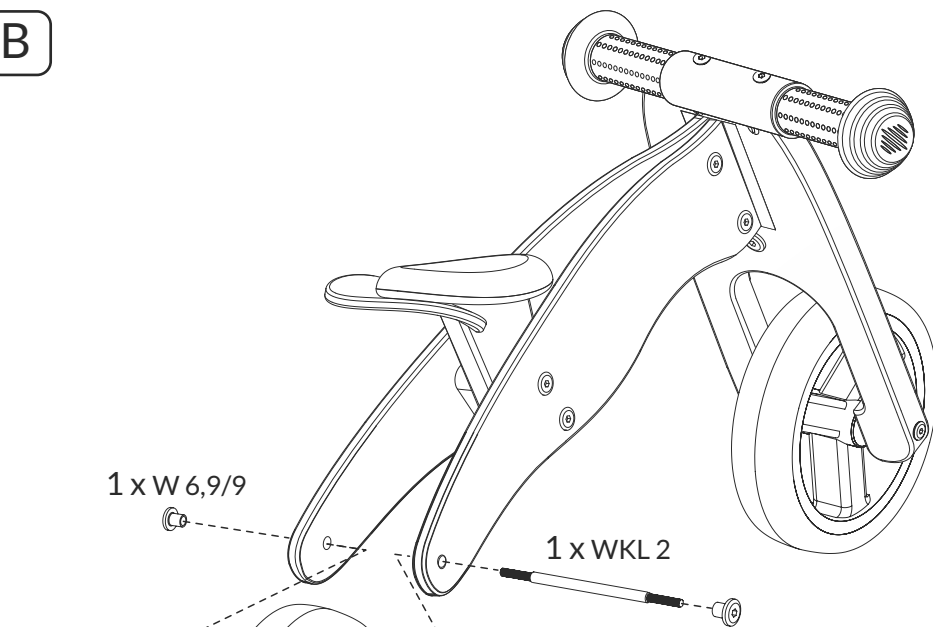

C

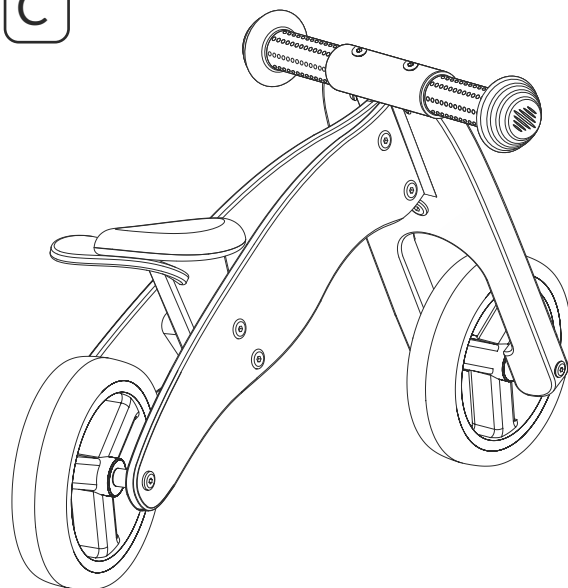

## Umbau zum Trike

Converting to a Trike

Conversion en un Trike

Transformamiento en Trike

Transformazione in Trike

Ombouwen tot een Trike

- Entfernen Sie die Schrauben, die Muttern, und den Sitz. Drehen Sie das hintere Rad und den Rahmen um 180°. Schrauben Sie dann alle Teile wieder zusammen.
- Remove the screws, the nuts and the seat. Rotate the hind wheel and the frame by 180°. Reassemble all the parts.
- Retirez les vis, les écrous et le siège. Tournez le roue arrière et le cadre de 180°. Puis revisser de nouveau tous les éléments.
- Apartar los tornillos, tuercas e asiento. Girar la rueda detrás también el cuadro con 180°. Después reensamblar todas las piezas.
- Rimuovete le viti, i dadi e la seduta. Ruotate la ruota posteriore e il telaio a 180°. Poi rimontate tutti i pezzi.
- Verwijder de schroeven, moeren en de zitting. Draai het achterwiel en het frame 180° om. Dan vastschroeven alle stukjes weer.

A1

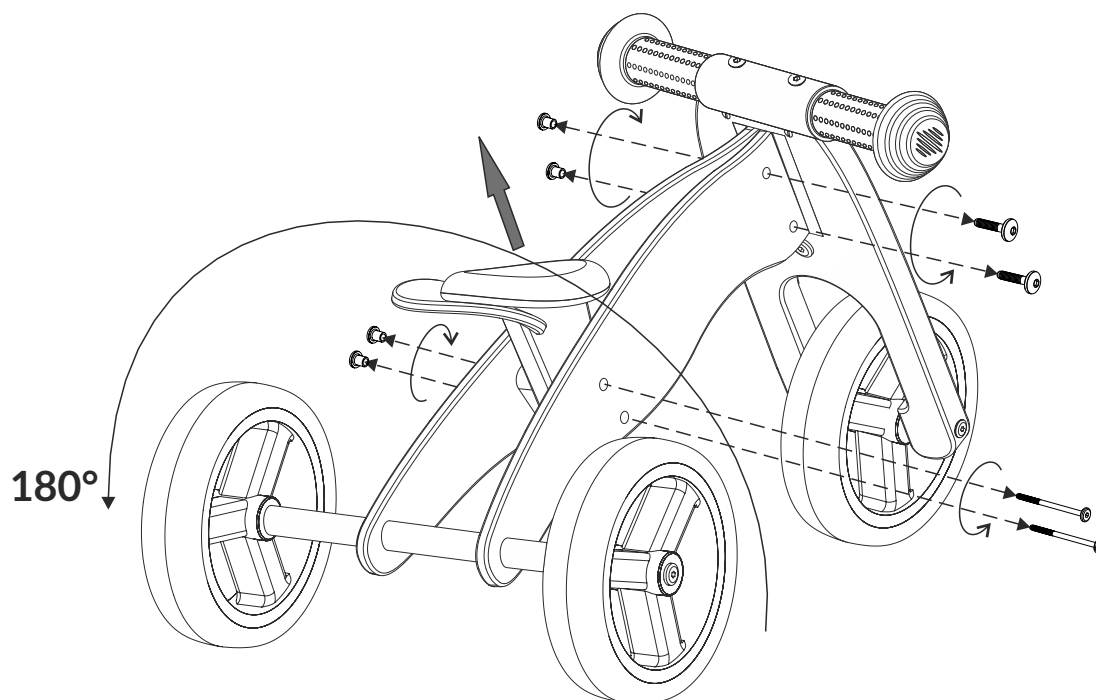

B1

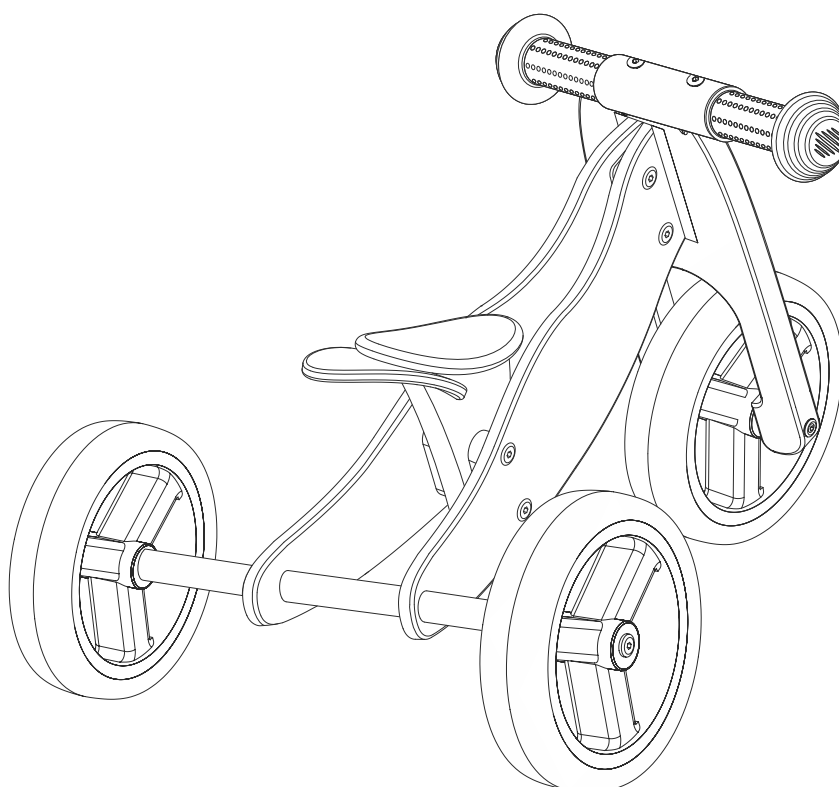

# Umbau zum Chopper

Converting to a Chopper

Conversion en un Chopper

Transformamianto en Chopper

Transformazione in Chopper

Ombouwen tot een Chopper

C1

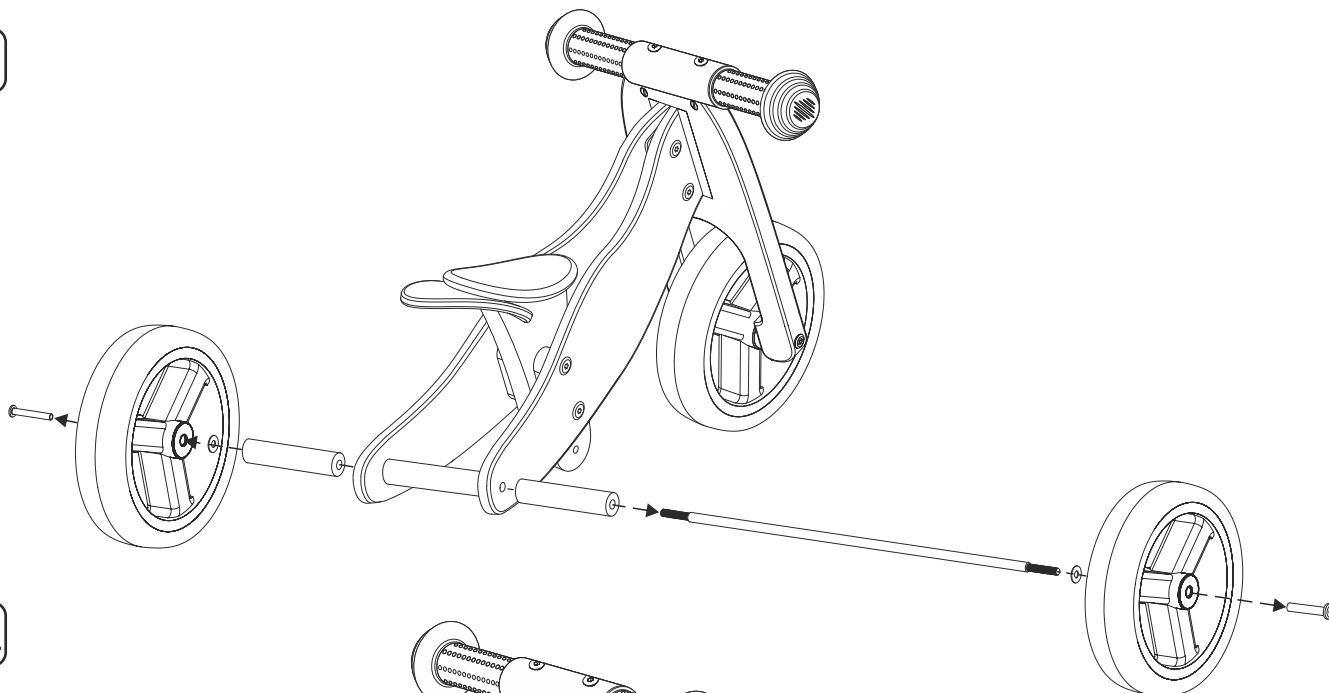

D1

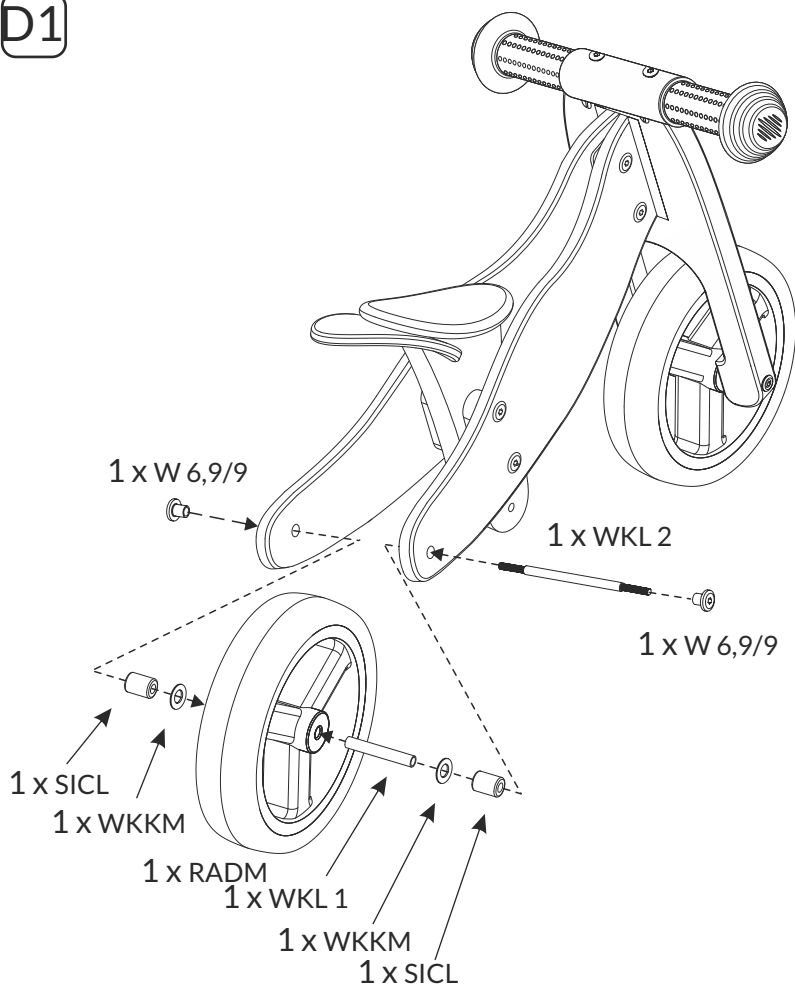

E1

