

## DE // Bedienungsanleitung Kühlschrank



**52690002-01, 52690002-02**

BDSK Handels GmbH & Co. KG  
Mergentheimer Straße 59  
97084 Würzburg, Deutschland  
UID: DE279448078  
[www.xxxlutz.com](http://www.xxxlutz.com)  
[info@xxxlutz.at](mailto:info@xxxlutz.at)



# INHALTSVERZEICHNIS



## Liebe Kundin! Lieber Kunde!

Vielen Dank, dass Sie sich für dieses Produkt entschieden haben. Lesen Sie sich die Anweisungen in dieser Bedienungsanleitung sorgfältig durch, damit Sie Ihren neuen Kühlschrank bestmöglich verwenden können. Entsorgen Sie das Verpackungsmaterial gemäß den geltenden Umweltvorschriften. Wenden Sie sich für Informationen zur sicheren Entsorgung von Kühlschrankteilen an Ihre örtliche Abfallentsorgungsstelle. Das Gerät darf ausschließlich für den vorgesehenen Zweck verwendet werden.

## SICHERHEITSHINWEISE

Lesen Sie sich sämtliche Anweisungen durch, bevor Sie das Gerät verwenden. Bei Verwendung von elektrischen Geräten sind grundlegende Sicherheitshinweise zu beachten, einschließlich der folgenden:  
**HINWEIS:** Wenn der Kühlschrank geneigt oder auf die Seite gelegt wurde, warten Sie 24 Stunden, bevor Sie das Gerät an das Stromnetz anschließen.

## WARNUNG!

-  1) Dieses Gerät erfüllt die Anforderungen des LFGB und ist für den Kontakt mit Lebensmitteln geeignet.
-  2) Dieses Gerät ist nur für den Haushaltsgebrauch und den Gebrauch in Innenräumen bestimmt.
-  3) **Warnung:** Brandgefahr / Verwendung brennbarer Materialien. Aufgrund des brennbaren Gases, das in diesem Gerät zur Anwendung kommt, muss das Gerät gemäß den entsprechenden örtlichen Bestimmungen entsorgt werden.
- 4) Dieses Gerät darf nicht von Personen (einschließlich Kindern) mit reduzierten physischen, sensorischen oder mentalen Fähigkeiten oder einem Mangel an Erfahrung und Wissen benutzt werden, es sei denn, sie werden beaufsichtigt oder wurden bezüglich des sicheren Gebrauchs des Geräts von einer für ihre Sicherheit verantwortlichen Person unterwiesen.
- 5) Kinder sind zu beaufsichtigen, um sicherzugehen, dass sie nicht mit dem Gerät spielen.

- 6) Das Gerät kann von Kindern ab 8 Jahren sowie von Personen mit reduzierten physischen, sensorischen oder mentalen Fähigkeiten oder einem Mangel an Erfahrung und Wissen verwendet werden, wenn diese beaufsichtigt werden oder bezüglich des sicheren Gebrauchs des Geräts unterwiesen wurden und die damit verbundenen Gefahren verstanden haben. Kinder dürfen nicht mit dem Gerät spielen. Reinigung und vom Benutzer ausführbare Wartung dürfen nicht von unbeaufsichtigten Kindern durchgeführt werden.
- 7) Wenn das Netzkabel beschädigt ist, muss es durch den Hersteller, dessen Vertriebspartner oder ähnlich qualifiziertes Fachpersonal ersetzt werden, um Gefahren zu vermeiden.
- 8) Um Gefahren aufgrund einer instabilen Platzierung des Geräts zu vermeiden, muss es gemäß den Anweisungen fixiert werden.
- 9) Achten Sie beim Aufstellen des Geräts darauf, dass das Netzkabel nicht eingeklemmt oder beschädigt wird.
- 10) Platzieren Sie keine Steckdosenleisten oder eine mobile Stromversorgung an der Rückseite des Geräts.
- 11) Die Lüftungsschlitze im Gerät oder in Einbaukonstruktionen dürfen nicht blockiert werden.
- 12) Verwenden Sie keine mechanischen Geräte oder andere Mittel, um den Abtauprozess zu beschleunigen, außer jene, die vom Hersteller empfohlen werden.
- 13) Der Kühlschaltkreis darf nicht beschädigt werden.
- 14) Lagern Sie keine explosiven Stoffe wie Sprühdosen mit brennbarem Treibmittel im Gerät.
- 15) Das Gerät ist für den Gebrauch im Haushalt und in Bereichen wie den folgenden bestimmt:
  - Küchen für Mitarbeiter in Geschäften, Büros und anderen Arbeitsumgebungen;
  - Bauernhäuser, Hotels, Raststätten und andere Wohneinrichtungen (zur Verwendung durch Gäste bzw. Bewohner);
  - Frühstückspensionen;
  - Catering und ähnliche einzelhandelsfremde Anwendungen.
- 16) Kinder zwischen 3 und 8 Jahren dürfen das Gerät be- und entladen.
- 17) Um eine Verunreinigung von Getränken zu vermeiden, beachten Sie bitte Folgendes:
  - Bleibt die Tür für längere Zeit geöffnet, kann die Temperatur in den Ablagefächern des Geräts signifikant ansteigen.
  - Reinigen Sie die Flächen mit Lebensmittelkontakt und das zugängliche Ablaufsystem regelmäßig.

- Reinigen Sie die Wasserbehälter, wenn sie 48 Stunden nicht verwendet wurden. Spülen Sie das Wassersystem, das mit einem Wasseranschluss verbunden ist, wenn 5 Tagen lang kein Wasser entnommen wurde.
- Wenn das Gerät längere Zeit leer gelassen wird, schalten Sie es aus, tauen Sie es ab, reinigen Sie es und lassen Sie die Tür geöffnet, um zu verhindern, dass sich Schimmel im Gerät bildet.

- 18) Verwenden Sie das Gerät nur für den in dieser Bedienungsanleitung beschriebenen Zweck.
- 19) Das Gerät muss gemäß den beiliegenden Installationsanweisungen aufgebaut und angeschlossen werden, bevor es verwendet werden kann. Beachten Sie die Anweisungen zur Erdung im Abschnitt „Anschließen des Kühlschranks“.
- 20) Ziehen Sie niemals am Netzkabel, um den Netzstecker aus der Steckdose zu ziehen. Fassen Sie dazu stets den Netzstecker und ziehen Sie ihn direkt aus der Steckdose.
- 21) Beschädigte Stromkabel müssen umgehend repariert oder ersetzt werden. Kabel, die Risse oder Verschleißschäden entlang ihrer Länge, am Netzstecker oder am Geräteanschluss aufweisen, dürfen nicht mehr verwendet werden.
- 22) Ziehen Sie den Netzstecker aus der Steckdose, bevor Sie das Gerät reinigen oder Reparaturen vornehmen.
- 23) Hinweis: Es wird empfohlen, sämtliche Wartungsarbeiten von einer qualifizierten technischen Fachkraft durchführen zu lassen.
- 24) **WARNUNG!** - Brand- und Explosionsgefahr. Das verwendete Kältemittel ist entzündlich. Verwenden Sie zum Abtauen des Kühlschranks keine mechanischen Geräte. Die Rohre des Kühlsystems dürfen nicht durchstoßen werden.
- 25) Wenn Sie Ihren alten Kühlschrank nicht mehr verwenden, entfernen Sie die Türen und lassen Sie die Einlegeböden in den Fächern eingelegt. Dadurch wird das Gefahrenrisiko für Kinder verringert.
- 26) Der Kühlschrank darf nicht in eine Nische gestellt oder in einen geschlossenen Schrank eingebaut werden. Das Gerät darf nur freistehend verwendet werden.
- 27) Verwenden Sie das Gerät nicht in der Nähe von explosiven Dämpfen.

**BEWAHREN SIE DIESE BEDIENUNGSANLEITUNG AUF**

## Technische Daten

Artikelnummer	52690002-01, 52690002-02
Produktart	Kühlschrank
Kühlschrantyp	Kühlschrank mit Gefrierfach
Maße	44,5 x 46,5 x 49,8 cm
Nettogewicht	13,5 kg
Fassungsvermögen	46 l
Max. Geräuschpegel	43 dBA
Energieeffizienzklasse	E
Stromverbrauch pro Jahr	79 kW/h
Klimaklasse	SN, N, ST
Nennspannung	220–240 V Wechselstrom, 50 Hz
Nennstrom	0,3 A
Kühlmittel	R600a / 18 g
Schaumtreibmittel	Cyclopentan
Elektrische Schutzklasse	Klasse I
Temperatur	0–10 °C
Steuerung	mechanisch
Anzahl der Einlegeböden	1
Türfach	ja
Verstellbare Standfüße	ja

## PRODUKTÜBERSICHT

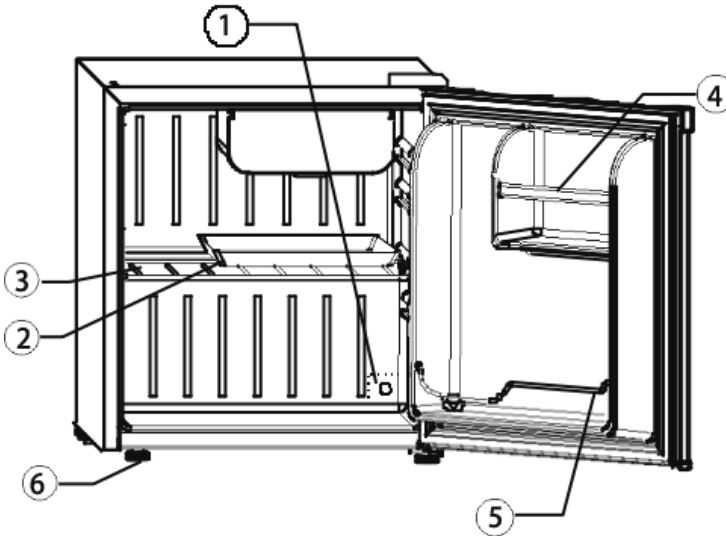

- ① Temperaturregler
- ② Auffangschale
- ③ Entnehmbarer Einlegeboden
- ④ Butterfach
- ⑤ Türfach
- ⑥ Verstellbare Standfüße

## BEDIENUNG UND WARTUNG

### Auspacken des Kühlschranks

- 1) Entfernen Sie sämtliches Verpackungsmaterial.
- 2) Vergewissern Sie sich, dass alle angeführten Bestandteile des Kühlschranks im Lieferumfang enthalten sind.
- 3) Es wird empfohlen, das Gerät vor der Verwendung mit warmem Wasser, einem milden Reinigungsmittel und einem weichen Tuch zu reinigen und anschließend gründlich zu trocknen.
- 4) Wählen Sie einen passenden Ort für das Gerät. Das Gerät sollte vor direkter Sonneneinstrahlung geschützt sein und nicht in der Nähe von Wärmequellen (z. B. Herd, Boiler, Heizung) stehen. Stellen Sie das Gerät auf eine ebene Fläche. Achten Sie darauf, dass zwischen der Rückseite des Geräts und der Wand ein Abstand von mindestens 10 cm besteht. Das

Gerät sollte nicht an einem Ort mit hoher Luftfeuchtigkeit aufgestellt werden. Hohe Luftfeuchtigkeit kann zu einer verstärkten Kondensation am Gerät führen. Infolgedessen muss das Gerät öfter enteist werden.

- 5) Warten Sie nach dem Aufstellen des Geräts 24 Stunden, bevor Sie das Gerät an das Stromnetz anschließen, damit das Kühlmittel sich setzen kann.
- 6) Die Bauweise des Kühlsystems erfordert, dass der Kühlschrank aufrecht, auf einem ebenen Untergrund stehend betrieben wird. Ein Kippen oder Umlegen des Kühlschranks ist zu vermeiden.
- 7) Positionieren Sie das Gerät so, dass der Netzstecker zugänglich ist.

## Anschließen des Kühlschranks

**VORSICHT:** Eine unsachgemäße Verwendung des geerdeten Steckers kann zu einem Stromschlag führen.

Wenn das Netzkabel beschädigt ist, setzen Sie sich mit unserem Kundenservice in Verbindung.

Zu Ihrer Sicherheit muss dieses Gerät ordnungsgemäß geerdet sein. Um die Gefahr eines Stromschlags zu minimieren, ist das Netzkabel dieses Geräts mit einem dreipoligen Stecker ausgestattet, der an handelsübliche dreipolige Steckdosen angeschlossen werden kann.

Schließen Sie das Gerät an eine ordnungsgemäß installierte, geerdete Steckdose an. Der dritte Stift (Erdung) des Netzkabels darf unter keinen Umständen entfernt oder abgeschnitten werden. Wenden Sie sich bei Fragen zur Stromversorgung und/oder Erdung an eine zertifizierte Elektrofachkraft.

**WICHTIG:** Dieses Gerät muss an eine Standardsteckdose mit 220–240 V, 50 Hz und dreipoliger Erdung angeschlossen werden.

## Temperatureinstellung

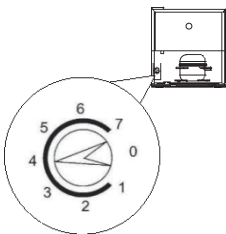

Die Temperatur im Inneren des Geräts kann mittels des Temperaturreglers an der Rückseite eingestellt werden. Der Kühlschrank verfügt über einen Drehregler mit Zahlen zur Temperatureinstellung. Je höher die Kühlstufe, desto niedriger die Temperatur im Kühlschrank und desto höher der Energieverbrauch. Bei Position „0“ wird das Gerät ausgeschaltet.

## Reinigung des Kühlschranks

Es wird empfohlen, das Gerät vor der Verwendung gründlich zu reinigen.

- 1) Stellen Sie den Temperaturregler an die Position „0“, ziehen Sie den Netzstecker aus der Steckdose und nehmen Sie sämtliche Lebensmittel sowie Einlegeböden aus dem Kühlschrank.
- 2) Reinigen Sie die Innenflächen des Geräts mit einem feuchten Tuch und einer warmen Lösung aus Wasser und Backpulver. Die Reinigungslösung sollte aus 2 Esslöffeln Backpulver zu je 1 Liter Wasser bestehen.
- 3) Reinigen Sie die Einlegeböden mit einem milden Reinigungsmittel.
- 4) Halten Sie die Türdichtung sauber, um einen effizienten Betrieb des Geräts zu gewährleisten.
- 5) Reinigen Sie die äußeren Flächen des Geräts regelmäßig mit einem milden Reinigungsmittel und warmem Wasser.
- 6) Wischen Sie das Gerät innen wie außen mit einem weichen Tuch trocken.

## Enteisen des Kühlschranks

Um einen effizienten Betrieb zu gewährleisten und den Energieverbrauch so gering wie möglich zu halten, sollte das Gefrierfach enteist werden, wenn sich an den Wänden des Gefrierfachs eine Eisschicht von 6 mm Dicke gebildet hat.

1. Entnehmen Sie die gefrorenen Lebensmittel aus dem Gefrierfach.
2. Stellen Sie den Temperaturregler an die Position „0“. Dadurch wird der Kompressor ausgeschaltet.
3. Das Eis beginnt zu tauen und tropft in die Auffangschale. Gießen Sie das angesammelte Wasser aus der Auffangschale ab.
4. Trocknen Sie die Auffangschale ab und stellen Sie sie zurück unter das Gefrierfach.
5. Reinigen Sie das Innere des Kühlschranks und stellen Sie den Temperaturregler wieder an die gewünschte Temperaturstufe. Geben Sie die zuvor entnommenen Lebensmittel wieder in den Kühlschrank.

### Hinweis:

Verwenden Sie zum Enteisen kein kochend heißes Wasser, da dies die Bestandteile aus Kunststoff beschädigen kann. Verwenden Sie außerdem keine scharfen oder metallenen Gegenstände, um das Eis abzuschaben. Dadurch könnten die Kühlelemente beschädigt werden. Das Enteisen dauert für gewöhnlich mehrere Stunden. Sie können den Vorgang beschleunigen, indem Sie die Kühlschranktür offen lassen.

## Tipps zum Energiesparen

- Platzieren Sie das Gerät im kältesten Bereich des Raums; fern von wärmeerzeugenden Geräten, Warmwasserleitungen sowie direkter Sonneneinstrahlung.
- Lassen Sie heißes Essen auf Raumtemperatur abkühlen, bevor Sie es in den Kühlschrank geben. Ein Überfüllen des Geräts kann zur Überbeanspruchung des Kompressors führen. Lebensmittel, die nur langsam gefrieren, können beim Einfrieren an Qualität verlieren oder verderben.
- Achten Sie darauf, Lebensmittel ordentlich zu verpacken und Behälter zu trocknen, bevor Sie sie in den Kühlschrank geben. Dadurch werden Vereisungen im Inneren des Geräts reduziert.
- Die Fächer im Gerät sollten nicht mit Aluminiumfolie, Wachspapier oder Papiertüchern ausgelegt werden. Ansonsten wird die Zirkulation der kalten Luft im Gerät eingeschränkt, was die Leistungsfähigkeit des Geräts beeinträchtigt.
- Sortieren und beschriften Sie die Lebensmittel im Kühlschrank, um langes Suchen und ein häufiges Öffnen der Tür zu vermeiden. Nehmen Sie alle benötigten Lebensmittel auf einmal heraus und schließen Sie die Tür so schnell wie möglich.

## VERSTELLBARE STANDFÜSSE

Schematische Darstellung der Standfüße

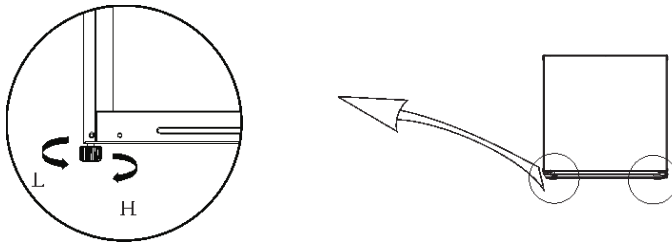



(Die Darstellung oben dient nur zur Veranschaulichung. Die tatsächliche Konfiguration hängt vom jeweiligen Gerät oder den Angaben des Händlers ab.)

### Standfüße einstellen:

- a. Drehen Sie die Füße im Uhrzeigersinn, um den Kühlschrank anzuheben.
- b. Drehen Sie die Füße gegen den Uhrzeigersinn, um den Kühlschrank abzusenken.
- c. Die Füße können links und rechts separat eingestellt werden, um das Gerät genau waagrecht auszurichten.

## ANLEITUNG ZUM ANSCHLAGWECHSEL

Benötigtes Werkzeug	
	Kreuzschlitz-Schraubendreher
	schmaler Flachschlitz-Schraubendreher
	Abdeckband

- 1) Nehmen Sie sämtliche Lebensmittel aus den Türfächern. Fixieren Sie die Tür mit Abdeckband am Gerät.

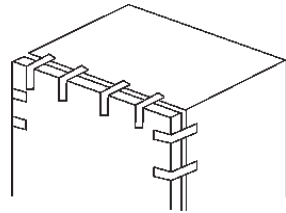

- 2) Entfernen Sie die Abdeckstopfen sowie die Abdeckung und die Befestigungsschrauben des oberen Scharniers und nehmen Sie das obere Scharnier ab. Halten Sie die Tür während des gesamten Vorgangs senkrecht, damit sie nicht zu Boden fällt.

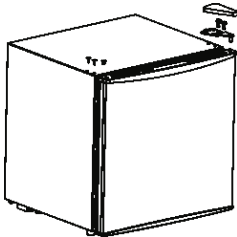

3) Nehmen Sie die Tür ab.

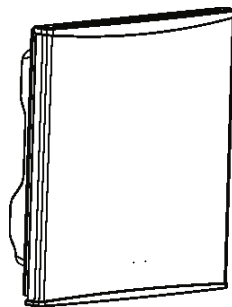

4) Entfernen Sie das untere Scharnier sowie den verstellbaren Standfuß.

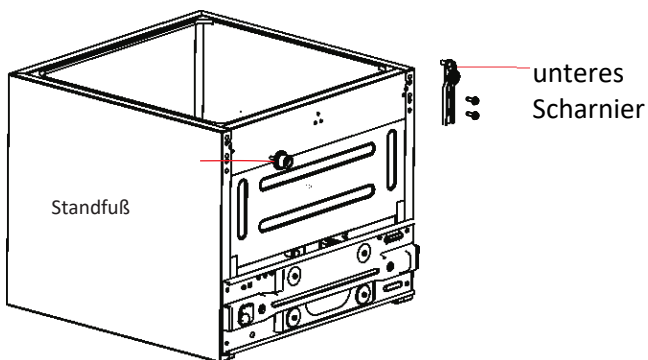

5) Befestigen Sie das untere Scharnier unten links am Kühlschrank und den verstellbaren Standfuß unten rechts am Kühlschrank.

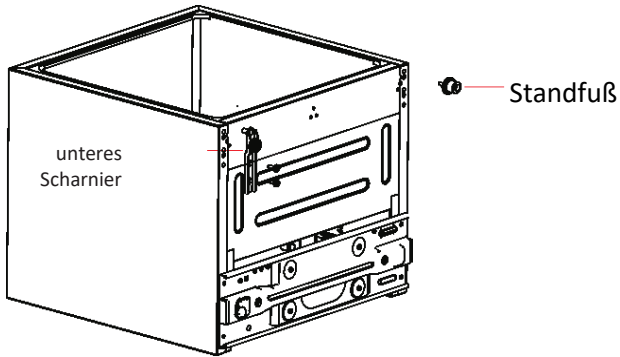

6) Setzen Sie die Tür auf das untere Scharnier, überprüfen Sie die Gasdichtheit der Türdichtung, montieren Sie das obere Scharnier mit den Befestigungsschrauben und befestigen Sie die Scharnierabdeckung. Setzen Sie zum Schluss die Abdeckstopfen oben rechts ein.

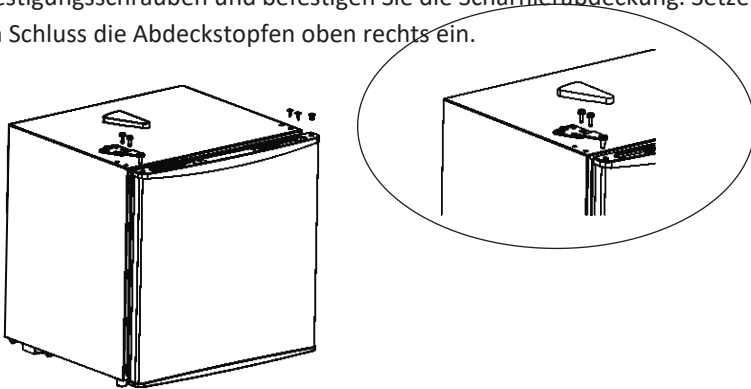

(Die Darstellung oben dient nur zur Veranschaulichung. Die tatsächliche Konfiguration hängt vom jeweiligen Gerät oder den Angaben des Händlers ab.)

# STÖRUNGSBEHEBUNG

<b>Störung</b>	<b>Mögliche Ursache</b>
Das Gerät funktioniert nicht.	<ol style="list-style-type: none"><li>1. Das Gerät ist nicht mit dem Stromnetz verbunden.</li><li>2. Der Schutzschalter ist ausgeschaltet oder die Sicherung durchgebrannt.</li><li>3. Der Temperaturregler ist auf „0“ gestellt.</li></ol>
Der Kompressor schaltet sich häufig an und aus.	<ol style="list-style-type: none"><li>1. Die Raumtemperatur ist höher als gewöhnlich.</li><li>2. Der Kühlschrank ist vollständig befüllt.</li><li>3. Die Tür wird zu häufig geöffnet.</li><li>4. Die Tür ist nicht vollständig geschlossen.</li><li>5. Die Temperatur ist zu niedrig eingestellt.</li><li>6. Die magnetische Türdichtung dichtet nicht ordnungsgemäß ab.</li></ol>
Im Kühlschrank bildet sich Feuchtigkeit.	<ol style="list-style-type: none"><li>1. Dies ist bei hoher Luftfeuchtigkeit normal.</li><li>2. Die Tür wird zu häufig oder zu lang geöffnet.</li><li>3. Überprüfen Sie die Dichtheit der Türdichtung.</li></ol>
Das Gerät erzeugt Geräusche.	<ol style="list-style-type: none"><li>1. Während der Kühlphase fließt das Kühlmittel durch das Kühlsystem und erzeugt ein leises Geräusch. Dies ist normal.</li><li>2. Am Ende des der Kühlphase entstehen durch den Fluss des Kühlmittels gurgelnde Geräusche. Dies ist normal.</li><li>3. Durch das Zusammenziehen und Ausdehnen der inneren Wände kann ein krachendes Geräusch entstehen.</li><li>4. Das Gerät steht nicht waagrecht.</li></ol>
Die Tür lässt sich nicht ordnungsgemäß schließen.	<ol style="list-style-type: none"><li>1. Das Gerät steht nicht waagrecht.</li><li>2. Die Tür ist nicht ordnungsgemäß montiert.</li><li>3. Die Dichtung ist verschmutzt.</li><li>4. Die Einlegeböden sind nicht ordnungsgemäß platziert.</li></ol>

## Ordnungsgemäße Entsorgung des Geräts



Dieses Symbol am Gerät oder auf der Verpackung zeigt an, dass es nicht im Hausmüll entsorgt werden darf. Es ist zu einer entsprechenden Abfallsammelstelle zur Wiederverwertung von elektrischen und elektronischen Geräten zu bringen. Indem Sie sicherstellen, dass das Gerät ordnungsgemäß entsorgt wird, helfen Sie dabei negative Auswirkungen auf die Umwelt und menschliche Gesundheit zu verhindern, zu denen es kommen könnte, wenn Abfall nicht ordnungsgemäß entsorgt wird. Für weitere Informationen zur Wiederverwertung des Geräts, wenden Sie sich an Ihre örtliche Gemeinde, die Hausmüllentsorgungsstelle oder die Filiale, in der Sie das Gerät erworben haben.

## BG // Инструкции за експлоатация Хладилник



**52690002-01, 52690002-02**

BDSK Handels GmbH & Co. KG  
Mergentheimer Straße 59  
97084 Würzburg, Deutschland (Вюрцбург, Германия)  
ИН по ЗДДС (UID): DE279448078  
[www.xxxlutz.com](http://www.xxxlutz.com)  
[info@xxxlutz.at](mailto:info@xxxlutz.at)



# СЪДЪРЖАНИЕ

## Уважаеми клиенти!

Благодарим ви, че избрахте този продукт. Прочетете внимателно указанията в тези инструкции за експлоатация, за да можете да използвате новия си хладилник по най-добрия начин. Изхвърлете опаковъчния материал в съответствие с актуалните екологични разпоредби.



За информация относно безопасното изхвърляне на части от хладилника се обърнете към местната служба за изхвърляне на отпадъци. Уредът трябва да се използва само за предвидената цел.

## УКАЗАНИЯ ЗА БЕЗОПАСНОСТ

Прочетете всички указания, преди да използвате уреда. При използване на електрически уреди трябва да се спазват някои основни указания за безопасност, включително следните:

**ЗАБЕЛЕЖКА:** Ако хладилникът е бил наклонен или поставен на една страна, изчакайте 24 часа, преди да го включите в електрическата мрежа.

## ПРЕДУПРЕЖДЕНИЕ!

-  1) Този уред отговаря на изискванията на LFGB и е подходящ за контакт с храни.
-  2) Този продукт е предназначен само за употреба в домакинството и на закрито.
-  3) Предупреждение: Опасност от пожар / Използване на запалими материали. Поради запалимия газ, използван в този уред, уредът трябва да се изхвърли в съответствие със съответните местни разпоредби.
- 4) Този уред не бива да се използва от лица (включително деца) с намалени физически, сетивни или умствени способности или с липса на опит и познания, освен ако не са под надзор или не са били инструктирани относно безопасната употреба на уреда от лице, отговорно за безопасността им.
- 5) Децата трябва да се наблюдават, за да се гарантира, че не си играят с уреда.

- 6) Уредът може да се използва от деца над 8 години, както и от лица с намалени физически, сетивни или умствени способности или с липса на опит и познания, ако те са под надзор или са били инструктирани относно безопасната употреба на уреда и са разбрали свързаните с това опасности. Деца не бива да си играят с уреда. Почистването и поддръжката от страна на потребителя не трябва да се извършват от деца без надзор.
- 7) Ако захранващият кабел е повреден, той трябва да се смени от производителя, неговия дистрибутор или от специализиран персонал с подобна квалификация, за да се избегнат опасности.
- 8) За да се избегнат опасности поради нестабилно поставяне на уреда, трябва да го фиксирате съобразно инструкциите.
- 9) Когато поставяте уреда, внимавайте да не прещипите или повредите захранващия кабел.
- 10) Не поставяйте разклонители или мобилно електрическо захранване на гърба на уреда.
- 11) Вентилационните процепи в самия уред или в конструкции за вграждане в него не бива да се блокират.
- 12) Не използвайте механични уреди или други средства, за да ускорите процеса на размразяване, освен тези, които се препоръчват от производителя.
- 13) Охладителната верига не трябва да бъде повредена.
- 14) Не съхранявайте експлозивни вещества като спрей-флакони със запалими пропеланти в уреда.
- 15) Уредът е предназначен за употреба в домакинството и на места като следните:
  - a. кухни за служители в магазини, офиси и други работни среди;
  - b. ферми, хотели, места за паркиране и други места за настаняване (за ползване от гости или обитатели);
  - c. пансионни със закуска;
  - d. кетъринг и подобни несвързани с търговията на дребно приложения.
- 16) На деца на възраст между 3 и 8 години е позволено да пълнят и изпразват уреда.
- 17) За да се избегне замърсяване на напитки, моля имайте предвид следното:
  - a. Ако вратата остане отворена по-дълго време, температурата в отделенията за съхранение на уреда може да се увеличи значително.
  - b. Почиствайте редовно повърхностите, които имат контакт с хранителни продукти и достъпната система за оттичане.

- c. Почиствайте водните контейнери, ако не са били ползвани 48 часа. Ако не сте взимали вода в продължение на 5 дни, промийте водната система, свързана с водопровод.
- d. Ако ще оставяте уреда по-дълго време празен го изключете, размразете, почистете и оставете врата отворена, за да предотвратите образуването на мухъл вътре в уреда.

- 18) Използвайте уреда само за целите, описани в тези инструкции за експлоатация.
- 19) Преди да започнете да използвате уреда, той трябва да се сглоби и свърже съгласно приложените инструкции за монтаж. Спазвайте инструкциите за заземяване в раздела „Свързване на хладилника“.
- 20) Никога не дърпайте захранващия кабел, за да издърпате щепсела от контакта. За целта винаги хващайте щепсела и го издърпайте директно от контакта.
- 21) Повредените захранващи кабели трябва да се ремонтират или заменят незабавно. Кабели, които имат пукнатини или повреди от износване по дължината си, по щепсела или по връзката към уреда, не трябва да се използват повече.
- 22) Изключете уреда от електрическата мрежа, преди да го почистите или ремонтирате.
- 23) Забележка: Препоръчително е всички дейности по поддръжката да се извършват от квалифициран технически специалист.
- 24) ПРЕДУПРЕЖДЕНИЕ! - Опасност от пожар и експлозия. Използваният хладилен агент е запалим. Не използвайте механични устройства за размразяване на хладилника. Тръбите на охладителната система не трябва да се пробиват.
- 25) Ако вече не използвате стария си хладилник, махнете вратите и оставете подвижните рафтове в отделенията. Това намалява риска от опасност за децата.
- 26) Хладилникът не трябва да се поставя в ниша или да се монтира в затворен шкаф. Уредът трябва да се ползва само свободно стоящ.
- 27) Не използвайте уреда в близост до експлозивни пари.

**ЗАПАЗЕТЕ ТЕЗИ ИНСТРУКЦИИ ЗА ЕКСПЛОАТАЦИЯ**

## Технически данни

Артикулен номер	52690002-01, 52690002-02
Вид на продукта	Хладилник
Тип хладилник	Хладилник с фризерно отделение
Размери	44,5 x 46,5 x 49,8 см
Нетно тегло	13,5 кг
Вместимост	46 л
Макс. ниво на шум	43 dBA
Клас на енергийна ефективност	E
Потребление на електроенергия за година	79 kW/h
Климатичен клас	SN, N, ST
Номинално напрежение	220-240 V променлив ток, 50 Hz
Номинален ток	0,3 A
Хладилен агент	R600a / 18 г
Разпенващ агент	Циклопентан
Клас на електрическа защита	Клас I
Температура	0–10 °C
Управление	Механично
Брой подвижни рафтове	1
Отделение на вратата	Да
Регулиращи се опорни крачета	Да

## ПРЕГЛЕД НА ПРОДУКТА

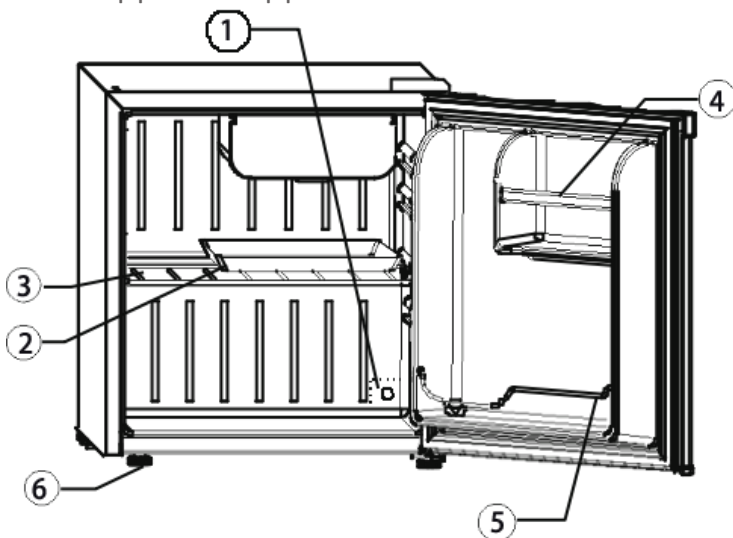

- ① Терморегулатор
- ② Поемаща тавичка
- ③ Подвижен рафт
- ④ Отделение за масло
- ⑤ Отделение на вратата
- ⑥ Регулиращи се опорни крачета

## ЕКСПЛОАТАЦИЯ И ПОДДРЪЖКА

### Разопаковане на хладилника

- 1) Отстранете всички опаковъчни материали.
- 2) Уверете се, че всички посочени компоненти на хладилника са включени в комплекта за доставка.
- 3) Препоръчително е преди употреба уредът да се почисти с топла вода, мек почистващ препарат и мека кърпа, след което да се изсуши добре.
- 4) Изберете подходящо място за уреда. Уредът трябва да е защитен от пряка слънчева светлина и да не се намира в близост до източници на топлина (например печка, бойлер, отоплителен уред). Поставете уреда върху равна повърхност. Уверете се, че между задната страна на уреда и стената има разстояние от най-малко 10 см. Уредът не трябва да се

поставя на място с висока влажност на въздуха. Високата влажност на въздуха може да доведе до засилено образуване на конденз по уреда. В резултат на това уредът трябва да се размразява по-често.

- 5) След поставянето на уреда изчакайте 24 часа, преди да го включите в електрическата мрежа, за да може хладилният агент да се утаи.
- 6) Конструкцията на охладителната система изисква хладилникът да се използва в изправено положение върху равна повърхност. Избягвайте да наклоняте или преобръщате хладилника.
- 7) Поставете уреда така, че да имате достъп до щепсела.

## Свързване на хладилника

**ВНИМАНИЕ:** Неправомерното използване на заземения щепсел може да доведе до токов удар.

Ако захранващият кабел е повреден се свържете с нашия отдел за обслужване на клиенти.

За Вашата безопасност уредът трябва да е надлежно заземен. За намаляване на опасността от токов удар захранващият кабел на уреда е оборудван с триполусен щепсел, който може да се свърже към стандартни триполусни контакти.

Свържете уреда към правилно инсталиран, заземен контакт. Третият щифт (заземяване) на захранващия кабел не трябва да се отстранява или прекъсва при никакви обстоятелства. При въпроси относно електрозахранването и/или заземяването се обърнете към сертифициран електротехник.

**ВАЖНО:** Уредът трябва да се включи в стандартен контакт с 220-240 V, 50 Hz и триполусно заземяване.

## Настройка на температурата

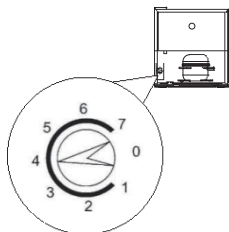

Температурата във вътрешността на уреда може да се регулира с помощта на терморегулатора, намиращ се от задната страна. Хладилникът има въртящ се регулатор с цифри за настройка на температурата. Колкото по-висока е степенята на охлаждане, толкова по-ниска е температурата в хладилника и толкова по-висока е консумацията на енергия. При позиция „0“ уредът се изключва.

## **Почистване на хладилника**

Препоръчва се уредът да се почисти добре преди употреба.

- 1) Поставете терморегулатора в позиция „0“, извадете щепсела от контакта и извадете всички храни и рафтове от хладилника.
- 2) Почистете вътрешните повърхности на уреда с влажна кърпа и топъл разтвор от вода и сода за хляб. Почистващият разтвор трябва да се състои от 2 супени лъжици сода за хляб на 1 литър вода.
- 3) Почистете подвижните рафтове с мек почистващ препарат.
- 4) Поддържайте уплътнението на вратата чисто, за да осигурите ефективна работа на уреда.
- 5) Почиствайте редовно външните повърхности на уреда с мек почистващ препарат и топла вода.
- 6) Избърсвайте уреда отвътре и отвън с мека кърпа.

## **Размразяване на хладилника**

За да се осигури ефективна работа и да се сведе до минимум потреблението на енергия, фризерното отделение трябва да се размрази, когато по стените на фризерното отделение се образува слой лед с дебелина 6 мм.

1. Извадете замразените храни от фризерното отделение.
2. Поставете терморегулатора в позиция „0“. По този начин се изключва компресорът. 3. Ледът започва да се размразява и капе в поемащата тавичка. Излейте натрупаната вода от поемащата тавичка.
4. Подсушете поемащата тавичка и я поставете обратно под фризерното отделение.
5. Почистете вътрешността на хладилника и настройте терморегулатора отново на желаната степен. Върнете в хладилника извадените по-рано храни.

### **Забележка:**

Не използвайте вряла вода за размразяване, тъй като това може да повреди пластмасовите части. Не използвайте остри или метални предмети за отстраняване на леда. Това може да повреди охлаждащите елементи. Размразяването обикновено отнема няколко часа. Можете да ускорите процеса, като оставите вратата на хладилника отворена.

## Съвети за пестене на енергия

- Поставете уреда в най-хладната част на помещението, далеч от уреди, излъчващи топлина, тръби за топла вода и пряка слънчева светлина.
- Оставете горещата храна да изстине до стайна температура, преди да я поставите в хладилника. Препълването на уреда може да доведе до претоварване на компресора. Храните, които се замразяват бавно, могат да загубят качеството си или да се развалят по време на замразяването.
- Уверете се, че храната е добре опакована и съдовете са изсушени, преди да ги поставите в хладилника. Това ще намали образуването на лед във вътрешността на уреда.
- Отделенията на уреда не трябва да се облицоват с алуминиево фолио, восъчна хартия или хартиени кърпи. В противен случай циркулацията на студен въздух в уреда ще бъде ограничена, което ще влоши работата на уреда.
- Сортирайте и надпишете храната в хладилника, за да избегнете дългото търсене и честото отваряне на вратата. Изваждайте всички необходими хранителни продукти наведнъж и затваряйте вратата възможно най-бързо.

## РЕГУЛИРАЩИ СЕ ОПОРНИ КРАЧЕТА

Схематично изображение на опорните крачета

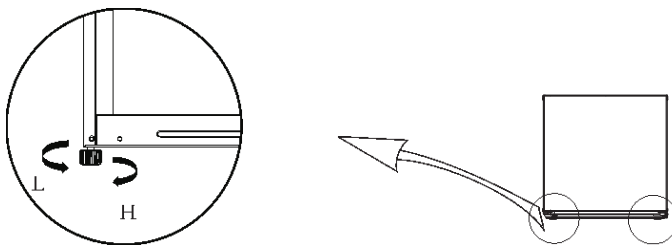



(Изображението по-горе служи само за онагледяване. Действителната конфигурация зависи от съответния уред или от информацията, предоставена от търговеца).

## Настройка на опорните крачета

- a. Завъртете крачетата по часовниковата стрелка, за да повдигнете хладилника.
- b. Завъртете крачетата обратно на часовниковата стрелка, за да свалите хладилника.
- c. Крачетата могат да се регулират поотделно отляво и отдясно, за да се изравни уредът точно хоризонтално.

## ИНСТРУКЦИИ ЗА СМЯНА НА ПОСОКАТА НА ОТВАРЯНЕ НА ВРАТАТА

Необходими инструменти	
	кръстатата отвертка
	тясна плоска отвертка
	покривна лента

- 1) Извадете всички храни от отделенията на вратата. Фиксирайте вратата към уреда с покривна лента.

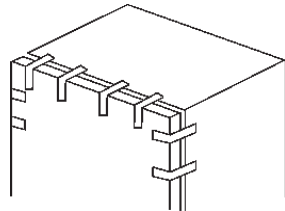

- 2) Отстранете запушалките, покритието и крепежните винтове на горната панта и свалете горната панта. Дръжте вратата вертикално по време на цялата процедура, за да не падне на пода.

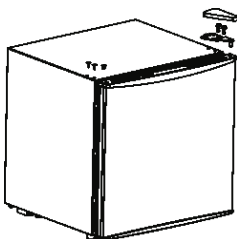

3) Свалете вратата.

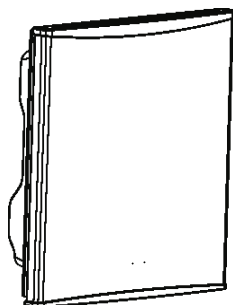

4) Отстранете долната панта и регулируемия опорен крак.

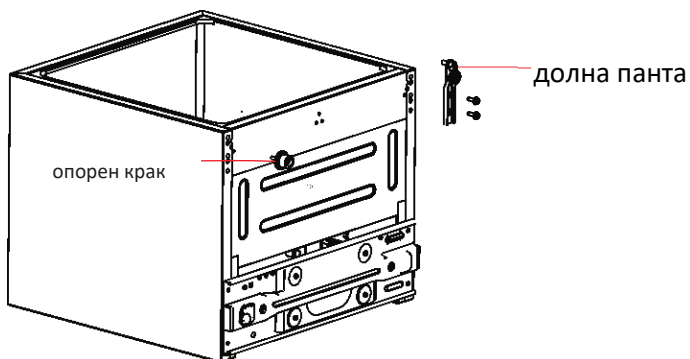

5) Прикрепете долната панта към долната лява част на хладилника, а регулируемия опорен крак - към долната дясна част на хладилника.

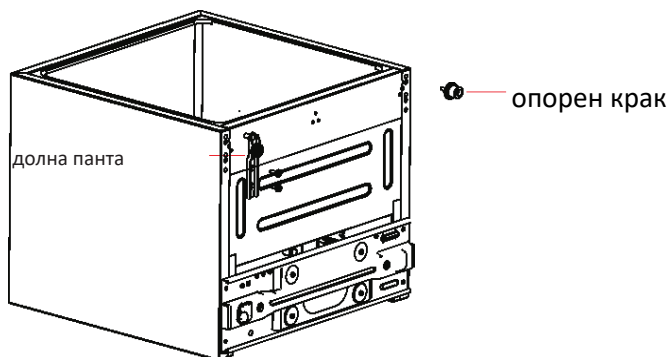

6) Поставете вратата върху долната панта, проверете дали уплътнението на вратата е газонепропускливо, монтирайте горната панта с фиксиращите винтове и закрепете покритието на пантата. Накрая поставете запушалките горе вдясно.

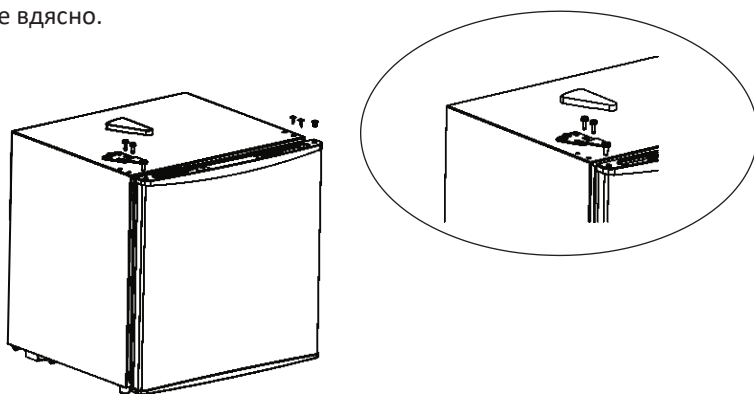

(Изображението по-горе служи само за онагледяване. Действителната конфигурация зависи от съответния уред или от информацията, предоставена от търговеца).

## ОТСТРАНЯВАНЕ НА НЕИЗПРАВНОСТИ

Неизправност	Възможна причина
Уредът не работи.	<ol style="list-style-type: none"><li>4. Уредът не е свързан към електрическата мрежа.</li><li>5. Защитният прекъсвач е изключен или предпазителът е изгорял.</li><li>6. Терморегулаторът е настроен на „0“.</li></ol>
Компресорът се включва и изключва често.	<ol style="list-style-type: none"><li>1. Стайната температура е по-висока от обичайната.</li><li>2. Хладилникът е напълно зает.</li><li>3. Вратата се отваря твърде често.</li><li>4. Вратата не е напълно затворена.</li><li>5. Настроената температура е прекалено ниска.</li><li>6. Магнитното уплътнение на вратата не уплътнява добре.</li></ol>
В хладилника се образува влага.	<ol style="list-style-type: none"><li>2. Това е нормално при висока влажност на въздуха.</li><li>2. Вратата се отваря прекалено често или за прекалено дълго.</li><li>3. Проверете херметичността на уплътнението на вратата.</li></ol>
Уредът издава звуци.	<ol style="list-style-type: none"><li>1. По време на фазата на охлаждане охлаждащата течност преминава през охладителната система и издава тих шум. Това е нормално.</li><li>2. В края на фазата на охлаждане, поради потока на охлаждащата течност се появяват бълбукащи шумове. Това е нормално.</li><li>3. Свиването и разширяването на вътрешните стени може да доведе до пукане.</li><li>4. Уредът не е нивелиран.</li></ol>
Вратата не може да се затвори добре.	<ol style="list-style-type: none"><li>1. Уредът не е нивелиран.</li><li>2. Вратата не е монтирана правилно.</li><li>3. Уплътнението е замърсено.</li><li>4. Подвижните рафтове не са разположени правилно.</li></ol>

## Правилно изхвърляне на уреда



Този символ върху уреда или опаковката показва, че той не бива да се изхвърля в битовите отпадъци. Той трябва да се занесе до съответен събирателен пункт за повторно използване на стари електрически и електронни уреди. Като се погрижите за правилното изхвърляне на уреда помагате за намаляване на отрицателното влияние върху околната среда и човешкото здраве, което евентуално би настъпило, ако отпадъците не се изхвърлят правилно. За повече информация относно повторното използване на уреда се обърнете към Вашата община, сметището за битови отпадъци или магазина, от който сте закупили уреда.

## FR // Mode d'emploi réfrigérateur



**52690002-01, 52690002-02**

BDSK Handels GmbH & Co. KG  
Mergentheimer Straße 59  
97084 Würzburg, Allemagne  
UID: DE279448078  
[www.xxxlutz.com](http://www.xxxlutz.com)  
[info@xxxlutz.at](mailto:info@xxxlutz.at)



# TABLE DES MATIÈRES

## Chère cliente ! Cher client !

Nous vous remercions d'avoir choisi ce produit. Lisez attentivement les instructions de ce mode d'emploi afin d'utiliser au mieux votre nouveau réfrigérateur. Éliminez les matériaux d'emballage conformément à la réglementation environnementale en vigueur.



Pour plus d'informations sur l'élimination sécurisée des pièces de réfrigérateur, adressez-vous à votre centre local de traitement des déchets. L'appareil doit être utilisé uniquement pour l'usage prévu.

## CONSIGNES DE SÉCURITÉ

Lisez attentivement toutes les instructions avant d'utiliser l'appareil. L'usage de tout appareil électrique implique le respect de consignes de sécurité fondamentales, y compris les suivantes :

**REMARQUE** : si le réfrigérateur a été incliné ou posé sur le côté, attendez 24 heures avant de le brancher au secteur.

## AVERTISSEMENT !

-  1) Cet appareil répond aux exigences du code allemand des denrées alimentaires et aliments pour animaux (« LFGB ») et convient au contact avec les aliments.
-  2) Cet appareil est destiné exclusivement à un usage domestique et en intérieur.
-  3) Avertissement : Risque d'incendie/utilisation de matériaux inflammables. En raison du gaz inflammable qui peut être utilisé dans cet appareil, l'appareil doit être éliminé dans le respect des réglementations locales.
- 4) Cet appareil ne doit pas être utilisé par des personnes (y compris des enfants) dont les capacités physiques, sensorielles ou mentales sont réduites, ou qui manquent d'expérience et de connaissances, à moins qu'elles ne soient surveillées ou qu'une personne responsable de leur sécurité ne leur ait expliqué comment utiliser l'appareil en toute sécurité.
- 5) Surveillez les enfants afin qu'ils ne jouent pas avec l'appareil.

- 6) L'appareil peut être utilisé par des enfants à partir de huit ans, par des personnes ayant des capacités physiques, sensorielles ou mentales réduites ou n'ayant pas l'expérience et les connaissances nécessaires à condition qu'ils soient surveillés ou aient été instruits sur l'utilisation sûre de l'appareil et comprennent les risques encourus. Les enfants ne doivent pas jouer avec l'appareil. Le nettoyage et l'entretien destinés à l'utilisateur ne doivent pas être réalisés par des enfants sans surveillance.
- 7) Si le câble d'alimentation est endommagé, il doit être remplacé par le fabricant, son service après-vente ou un technicien qualifié, afin de prévenir tout danger.
- 8) Pour éviter des dangers dus à un placement instable de l'appareil, il doit être fixé selon les instructions.
- 9) Quand vous montez l'appareil, veillez à ne pas coincer ou endommager le câble d'alimentation.
- 10) Ne placez pas de bloc multiprise ou d'alimentation électrique mobile à l'arrière de l'appareil.
- 11) Les fentes d'aération dans l'appareil ou des constructions encastrées ne doivent pas être couvertes ou bloquées.
- 12) N'utilisez pas d'appareils mécaniques ou d'autres moyens pour accélérer le processus de décongélation, sauf ceux recommandés par le fabricant.
- 13) Le circuit de refroidissement ne doit pas être endommagé.
- 14) Ne stockez pas de matériaux explosifs comme des aérosols avec des gaz propulseurs inflammables dans l'appareil.
- 15) L'appareil est destiné à l'usage domestique et aux domaines suivants :
  - a. cuisines pour le personnel de magasins, bureaux et autres environnements de travail ;
  - b. fermes, hôtels, restaurants d'autoroute et autres structures d'hébergement (utilisation par les clients ou les résidents) ;
  - c. chambres d'hôtes ;
  - d. restauration et utilisations autres que le commerce de détail.
- 16) Les enfants de 3 à 8 ans sont autorisés à charger et décharger l'appareil.
- 17) Pour éviter toute contamination des boissons, veuillez suivre les recommandations suivantes :
  - a. si la porte reste ouverte pendant une période prolongée, la température dans les compartiments alimentaires du réfrigérateur peut augmenter de manière significative.
  - b. nettoyez régulièrement les surfaces en contact avec des aliments et le système d'écoulement accessible.

- c. nettoyez les récipients d'eau s'ils n'ont pas été utilisés pendant 48 heures. Rincez le système d'eau connecté à un raccordement d'eau si aucune eau n'a été prélevée pendant cinq jours.
- d. si l'appareil reste vide pour une période prolongée, éteignez-le, décongelez-le, nettoyez-le et laissez la porte ouverte pour éviter la formation de moisissures dans l'appareil.

- 18) Utilisez l'appareil uniquement aux fins décrites dans ce mode d'emploi.
- 19) L'appareil doit être installé et raccordé conformément aux instructions d'installation jointes avant toute utilisation. Veuillez respecter les instructions de mise à la terre figurant dans la section « Branchement du réfrigérateur ».
- 20) Ne tirez jamais sur le cordon d'alimentation pour retirer la fiche de la prise de courant. Tenez toujours la fiche d'alimentation et retirez-la directement de la prise.
- 21) Les câbles d'alimentation endommagés doivent être réparés ou remplacés immédiatement. Les câbles présentant des fissures ou des signes d'usure sur leur longueur, au niveau de la fiche ou du raccordement à l'appareil, ne doivent plus être utilisés.
- 22) Débranchez l'appareil avant de le nettoyer ou d'effectuer toute réparation.
- 23) Remarque : Il est recommandé de confier tous les travaux de maintenance à un technicien qualifié.
- 24) **AVERTISSEMENT !** - Risque d'incendie et d'explosion. Le fluide réfrigérant utilisé est inflammable. N'utilisez pas d'appareils mécaniques pour dégivrer le réfrigérateur. Les conduites du circuit frigorifique ne doivent pas être perforées.
- 25) Si vous n'utilisez plus votre ancien réfrigérateur, retirez les portes et laissez les clayettes en place dans les compartiments. Cela réduit les risques de danger pour les enfants.
- 26) Le réfrigérateur ne doit pas être placé dans une niche ni encastré dans un meuble fermé. L'appareil doit être utilisé uniquement en pose libre.
- 27) N'utilisez pas l'appareil à proximité de vapeurs explosives.

**CONSERVEZ LE PRESENT MODE D'EMPLOI**

## Données techniques

Numéro d'article	52690002-01, 52690002-02
Type de produit	réfrigérateur
Type de réfrigérateur	réfrigérateur avec compartiment de congélation
Dimensions	44,5 x 46,5 x 49,8 cm
Poids net	13,5 kg
Capacité	46 l
Niveau sonore maximal	43 dBA
Classe d'efficacité énergétique	E
Consommation électrique annuelle	79 kW/h
Classe climatique	SN, N, ST
Tension nominale	220-240 V courant alternatif, 50 Hz
Courant nominal	0,3 A
Fluide réfrigérant	R600a/18 g
Agent moussant	Cyclopentane
Classe de protection électrique	classe I
Température	0-10 °C
Commande	mécanique
Nombre de tablettes	1
Compartiment de porte	oui
Pieds réglables	oui

## APERÇU DU PRODUIT

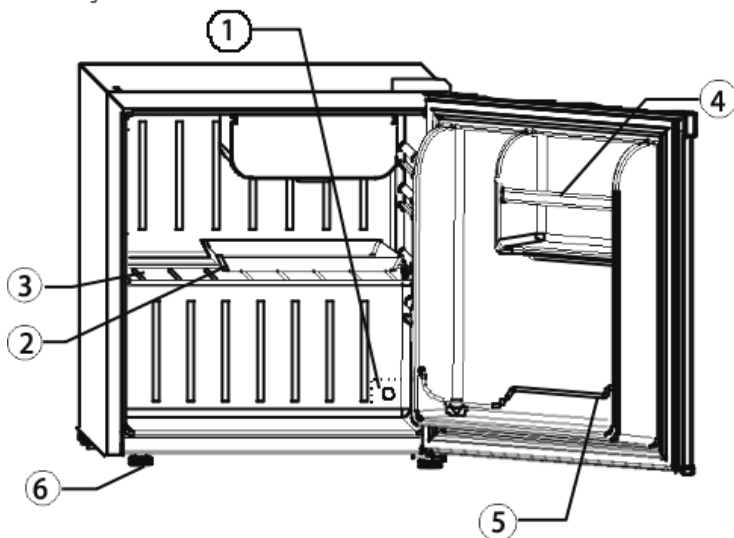

– Thermostat

② Bac de récupération

③ Clayette amovible

④ Compartiment à beurre

⑤ Compartiment de porte

⑥ Pieds réglables

## UTILISATION ET ENTRETIEN

### Déballage du réfrigérateur

1) Retirez tous les matériaux d'emballage.

2) Vérifiez que toutes les pièces mentionnées sont bien incluses dans la livraison du réfrigérateur.

3) Il est recommandé de nettoyer l'appareil avant utilisation avec de l'eau tiède, un détergent doux et un chiffon doux, puis de bien le sécher.

4) Choisissez un emplacement approprié pour l'appareil. L'appareil doit être protégé de la lumière directe du soleil et ne doit pas être placé à proximité de sources de chaleur (par ex. : cuisinière, chaudière, radiateur). Placez l'appareil sur une surface plane. Veillez à laisser un espace d'au moins 10 cm entre l'arrière de l'appareil et le mur. L'appareil ne doit pas être installé dans un endroit très humide. Une humidité élevée peut

entraîner une condensation excessive sur l'appareil. Par conséquent, l'appareil devra être dégivré plus fréquemment.

- 5) Après l'installation, attendez 24 heures avant de brancher l'appareil afin que le fluide réfrigérant puisse se stabiliser.
- 6) En raison de sa conception, le système de réfrigération doit être utilisé en position verticale, posé sur une surface plane. Il faut éviter de pencher ou de renverser le réfrigérateur.
- 7) Positionnez l'appareil de manière à ce que la fiche d'alimentation soit facilement accessible.

## Raccordement du réfrigérateur

**ATTENTION :** Toute utilisation non conforme de la fiche de mise à la terre peut causer un choc électrique.

Si le cordon d'alimentation est endommagé, contactez notre service après-vente.

Pour votre sécurité, cet appareil doit être mis à la terre correctement. Pour réduire le risque de choc électrique, le câble d'alimentation de cet appareil est équipé d'une fiche à trois broches qui peut être branchée aux prises électriques domestiques à trois pôles en vente dans le commerce.

Branchez ensuite l'appareil sur une prise de courant correctement installée et reliée à la terre. Le troisième conducteur (mise à la terre) du câble d'alimentation ne doit en aucun cas être retiré ou coupé. Pour toute question sur l'alimentation électrique et/ou la mise à terre, veuillez-vous adresser à un électricien professionnel certifié.

**IMPORTANT :** Cet appareil doit être raccordé à une prise électrique standard de 220–240 V, 50 Hz, avec mise à la terre tripolaire.

## Réglage de la température

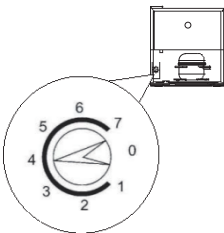

La température intérieure de l'appareil peut être réglée à l'aide du thermostat situé à l'arrière. Le réfrigérateur est équipé d'un bouton rotatif avec des chiffres pour régler la température. Plus le niveau de refroidissement est élevé, plus la température intérieure est basse et plus la consommation d'énergie augmente. En position "0", l'appareil est éteint.

## Nettoyage du réfrigérateur

Il est recommandé de nettoyer soigneusement l'appareil avant sa première utilisation.

- 1) Réglez le thermostat sur la position "0", débranchez la fiche de la prise, puis retirez tous les aliments et clayettes du réfrigérateur.
- 2) Nettoyez les surfaces intérieures de l'appareil avec un chiffon humide et une solution tiède composée d'eau et de bicarbonate de soude. La solution de nettoyage doit contenir 2 cuillères à soupe de bicarbonate pour 1 litre d'eau.
- 3) Nettoyez les clayettes avec un détergent doux.
- 4) Veillez à garder le joint de porte propre pour assurer un fonctionnement efficace de l'appareil.
- 5) Nettoyez régulièrement les surfaces extérieures de l'appareil avec un détergent doux et de l'eau tiède.
- 6) Séchez l'intérieur et l'extérieur de l'appareil avec un chiffon doux.

## Dégivrage du réfrigérateur

Pour assurer un fonctionnement optimal et limiter la consommation d'énergie, il est recommandé de dégivrer le compartiment congélateur lorsqu'une couche de givre d'environ 6 mm d'épaisseur s'est formée sur les parois.

1. Retirez les aliments surgelés du compartiment congélateur.
2. Réglez le thermostat en position « 0 ». Cela désactive le compresseur.
3. La glace commence à fondre et s'écoule dans le bac de récupération. Videz l'eau accumulée dans le bac de récupération.
4. Séchez le bac de récupération et remettez-le en place sous le compartiment congélateur.
5. Nettoyez l'intérieur du réfrigérateur et réglez à nouveau le thermostat sur le niveau de température souhaité. Remettez les aliments précédemment retirés dans le réfrigérateur.

### Remarque :

N'utilisez pas d'eau bouillante pour le dégivrage, car cela pourrait endommager les composants en plastique. N'utilisez pas non plus d'objets tranchants ou métalliques pour racler la glace. Cela pourrait endommager les éléments de refroidissement. Le dégivrage prend généralement plusieurs heures. Vous pouvez accélérer le processus en laissant la porte du réfrigérateur ouverte.

## Conseils pour économiser de l'énergie

Placez l'appareil dans la zone la plus fraîche de la pièce, à l'écart des sources de chaleur, des conduites d'eau chaude et de toute exposition directe au soleil.

- Laissez les aliments chauds refroidir à température ambiante avant de les placer dans le réfrigérateur. Un remplissage excessif de l'appareil peut entraîner une surcharge du compresseur. Les aliments qui gèlent lentement peuvent perdre en qualité ou se détériorer pendant la congélation.
- Veillez à bien emballer les aliments et à sécher les récipients avant de les mettre au réfrigérateur. Cela permet de réduire la formation de givre à l'intérieur de l'appareil.

Les compartiments de l'appareil ne doivent pas être recouverts de papier aluminium, de papier ciré ou de papier absorbant. Cela limiterait la circulation de l'air froid à l'intérieur de l'appareil, ce qui nuirait à ses performances.

Triez et étiquetez les aliments dans le réfrigérateur afin d'éviter les recherches prolongées et les ouvertures fréquentes de la porte. Sortez tous les aliments dont vous avez besoin en une seule fois et fermez la porte le plus rapidement possible.

## PIEDS RÉGLABLES

Représentation schématique des pieds réglables

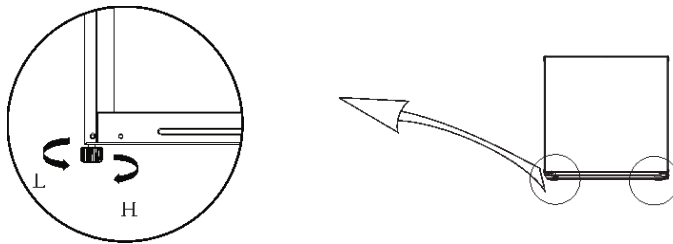



(La représentation ci-dessus est uniquement destinée à des fins d'illustration. La configuration réelle dépend de l'appareil concerné ou des indications du revendeur.)

## Réglage des pieds :

- a. Tournez les pieds dans le sens horaire pour surélever le réfrigérateur.
  - b. Tournez les pieds dans le sens antihoraire pour abaisser le réfrigérateur.
- Les pieds peuvent être réglés indépendamment à gauche et à droite afin de mettre l'appareil parfaitement à niveau.

## INSTRUCTIONS POUR L'INVERSION DE LA PORTE

Outils nécessaires	
	Tournevis cruciforme
	Tournevis plat fin
	Ruban de masquage

- 1) Retirez tous les aliments des balconnets de porte. Fixez la porte à l'aide d'un ruban adhésif sur l'appareil.

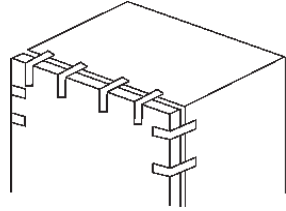

- 2) Retirez les bouchons, le cache et les vis de fixation de la charnière supérieure, puis retirez cette dernière. Maintenez la porte à la verticale pendant toute l'opération afin qu'elle ne tombe pas au sol.

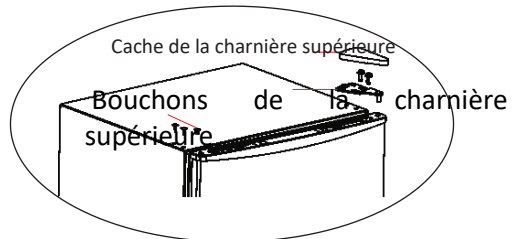
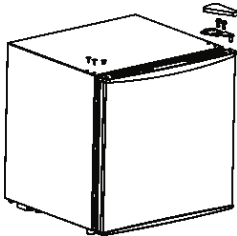

3) Retirez la porte.

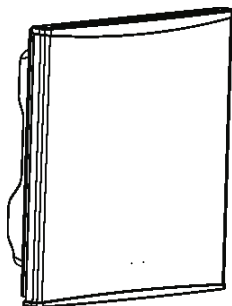

4) Retirez la charnière inférieure ainsi que le pied réglable.

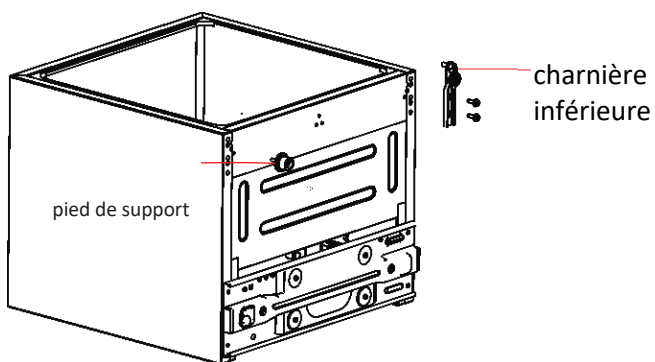

5) Fixez la charnière inférieure en bas à gauche du réfrigérateur et le pied de support réglable en bas à droite du réfrigérateur.

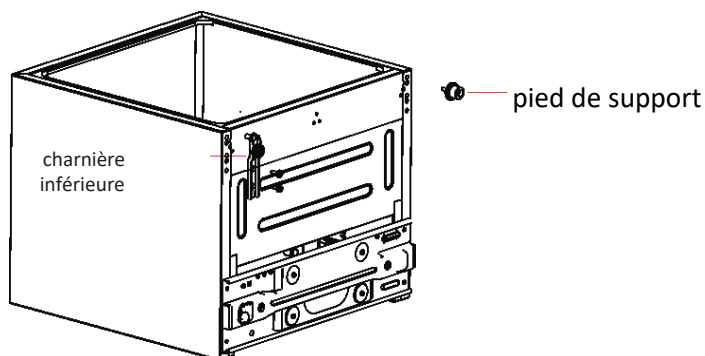

6) Replacez la porte sur la charnière inférieure, vérifiez l'étanchéité du joint de porte, fixez la charnière supérieure à l'aide des vis de fixation et installez le cache-charnière. Insérez enfin les bouchons de finition en haut à droite.

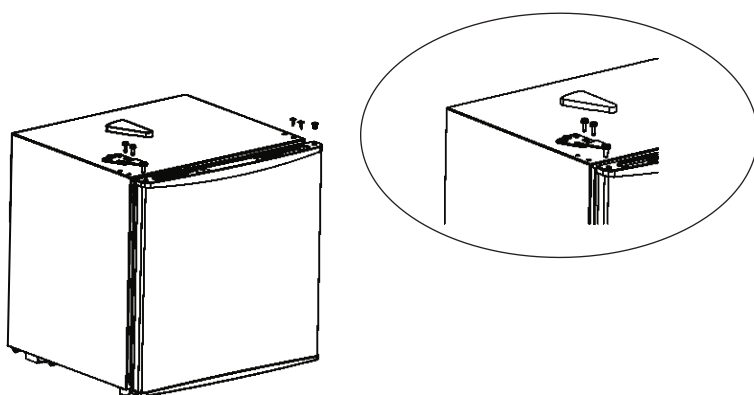

(L'illustration ci-dessus est fournie à titre indicatif uniquement. La configuration réelle dépend du modèle de l'appareil ou des spécifications du revendeur.)

## DÉPANNAGE

<b>Panne</b>	<b>Cause possible</b>
L'appareil ne fonctionne pas.	<ol style="list-style-type: none"><li>7. L'appareil n'est pas branché sur le secteur.</li><li>8. Le disjoncteur est déclenché ou le fusible a sauté.</li><li>9. Le thermostat est réglé sur « 0 ».</li></ol>
Le compresseur s'allume et s'éteint fréquemment.	<ol style="list-style-type: none"><li>1. La température ambiante est plus élevée que d'habitude.</li><li>2. Le réfrigérateur est entièrement rempli.</li><li>3. La porte est ouverte trop souvent.</li><li>4. La porte n'est pas complètement fermée.</li><li>5. La température réglée est trop basse.</li><li>6. Le joint magnétique de la porte ne ferme pas correctement.</li></ol>
De l'humidité se forme à l'intérieur du réfrigérateur.	<ol style="list-style-type: none"><li>3. Cela est normal en cas d'humidité ambiante élevée.</li><li>2. La porte est ouverte trop souvent ou trop longtemps.</li><li>3. Vérifiez l'étanchéité du joint de la porte.</li></ol>
L'appareil émet des bruits.	<ol style="list-style-type: none"><li>1. Pendant la phase de refroidissement, le liquide de refroidissement circule dans le système de réfrigération et produit un léger bruit. Ceci est normal.</li><li>2. À la fin de la phase de refroidissement, le flux du liquide réfrigérant peut provoquer des bruits de gargouillement. Ceci est normal.</li><li>3. Des bruits de craquement peuvent survenir en raison de la contraction et de la dilatation des parois intérieures.</li><li>4. L'appareil n'est pas de niveau.</li></ol>
La porte ne se ferme pas correctement.	<ol style="list-style-type: none"><li>1. L'appareil n'est pas de niveau.</li><li>2. La porte n'est pas correctement montée.</li><li>3. Le joint est sale.</li><li>4. Les clayettes ne sont pas correctement installées.</li></ol>

## Mise au rebut conforme de l'appareil



Ce symbole sur l'appareil ou l'emballage indique qu'il ne doit pas être jeté avec les déchets ménagers. Il doit être apporté à un point de collecte de déchets adéquat pour le recyclage d'appareils électriques et électroniques. En veillant à ce que l'appareil soit correctement mis au rebut, vous contribuez à prévenir les effets négatifs sur l'environnement et la santé humaine qui pourraient se produire en cas de mise au rebut non conforme des déchets.

Pour plus d'informations concernant le recyclage de l'appareil, veuillez contacter votre municipalité, le point d'élimination des déchets ménagers ou la filiale où vous avez acheté l'appareil.

# ATRIGO

## HR // Uputa za korištenje Hladnjak



**52690002-01, 52690002-02**

BDSK Handels GmbH & Co. KG  
Mergentheimer Straße 59  
97084 Würzburg, Deutschland  
UID: DE279448078  
[www.xxxlutz.com](http://www.xxxlutz.com)  
[info@xxxlutz.at](mailto:info@xxxlutz.at)



# SADRŽAJ

## Poštovani kupci! Poštovani kupci!

Zahvaljujemo što ste se odlučili za ovaj proizvod. Pažljivo pročitajte napomene u ovoj uputi za korištenje kako biste na najbolji mogući način mogli koristiti vaš novi hladnjak. Zbrinite ambalažni materijal sukladno važećim propisima o zaštiti okoliša.



Za više informacija o sigurnom zbrinjavanju dijelova hladnjaka obratite se lokalnom reciklažnom dvorištu. Koristite uređaj isključivo za predviđenu svrhu.

## OZNAKE OBAVIJESTI

Prije uporabe uređaja pročitajte sve upute. Pri korištenju električnih uređaja obratite pozornost na osnovne oznake obavijesti, uključivši i sljedeće:

**NAPOMENA:** Ako je hladnjak bio nagnut ili položen na stranu, pričekajte 24 sata prije nego što ga priključite u električnu mrežu.

## UPOZORENJE!

-  1) Ovaj uređaj ispunjava zahtjeve Zakonika o hrani, proizvodima široke potrošnje i hrani za životinje (LFGB) i pogodan je za kontakt s hranom.
-  2) Ovaj uređaj je namijenjen samo za uporabu u kućanstvu i unutarnjem prostoru.
-  3) Upozorenje: Opasnost od požara / uporaba zapaljivih materijala. Zbog zapaljivog plina koji se koristi u ovom uređaju potrebno je pravilno zbiranje uređaja u otpad sukladno odgovarajućim lokalnim odredbama.
- 4) Osobe (uklj. djecu) sa smanjenim tjelesnim, senzoričkim ili mentalnim sposobnostima ili bez iskustva ili znanja potrebnog za rukovanje smiju koristiti ovaj uređaj samo ako su pod nadzorom ili su dobile upute za sigurno korištenje uređaja.
- 5) Djecu treba nadzirati kako biste osigurali da se ne igraju s uređajem.
- 6) Djeca od 8 godina i osobe sa smanjenim tjelesnim, senzoričkim ili mentalnim sposobnostima ili bez iskustva ili znanja potrebnog za

rukovanje smiju koristiti ovaj uređaj samo ako su pod nadzorom ili su dobile upute za sigurno korištenje uređaja. Djeca se ne smiju igrati s uređajem. Djeca ne smiju čistiti i održavati ovaj uređaj, ako nisu pod nadzorom odrasle osobe.

- 7) Ako je kabel oštećen, zamjenu mora izvršiti proizvođač, distributer ili slično kvalificirana osoba kako biste izbjegli opasnosti.
- 8) Uređaj treba fiksirati sukladno uputama kako bi se izbjegle opasnosti uslijed nestabilnog postavljanja.
- 9) Pri postavljanju uređaja obratite pažnju da se kabel ne zaglavi ili ošteti.
- 10) Ne postavljate višestruke utičnice ili mobilno napajanje na poleđinu uređaja.
- 11) Ventilacijski prorezi u uređaju ili ugradbenim konstrukcijama ne smiju biti blokirani.
- 12) Ne koristite mehaničke uređaje ili druga sredstva kako biste ubrzali odmrzavanje, osim onih koje preporučuje proizvođač.
- 13) Osigurajte da ne dođe do oštećenja upravljačkog sklopa hlađenja.
- 14) Zabranjeno je čuvanje eksplozivnih tvari u uređaju, kao što su limenke sprejeva sa zapaljivim ekspandirajućim sredstvom.
- 15) Uređaj je namijenjen za upotrebu u kućanstvu i sljedećim područjima:
  - čajne kuhinje u poduzećima, uredima i drugim radnim okruženjima;
  - seoska gospodarstva, hoteli, odmarališta i drugi stambeni objekti (koje koriste gosti odnosno stanovnici);
  - prenoćišta s polupansionom;
  - usluge pripreme i dostave hrane i pića (catering) te slične nemaloprodajne primjene.
- 16) Djeca od 3 do 8 godina smiju stavljati i vaditi hranu i pića iz uređaja.
- 17) Kako biste izbjegli kontaminaciju pića obratite pozornost na sljedeće upute:
  - Ako vrata ostanu otvorena dulje vrijeme, temperatura može znatno porasti u odjeljcima u uređaju.
  - Redovito čistite površine koje dolaze u dodir s hranom i odvodni sustav kojemu se može pristupiti.

- Očistite spremnike za vodu, ako nisu korišteni 48 sati. Isperite sustav za vodu koji je spojen na slavinu, ako voda 5 dana nije vađena.  
- Ako uređaj ostane duže prazan, treba ga isključiti, odmrznuti i očistiti te ostaviti vrata otvorena kako bi se spriječilo stvaranje plijesni unutar uređaja.

- 18) Koristite uređaj samo u svrhu opisanu u ovoj uputi za korištenje.
- 19) Prije uporabe uređaj mora biti sastavljen i priključen sukladno priloženim uputama za instalaciju. Obratite pozornost na upute o uzemljenju u odjeljku „Priključivanje hladnjaka“.
- 20) Pri isključivanju uređaja iz električne mreže ne povlačite kabel. Primite utikač i izvucite ga iz utičnice.
- 21) Oštećeni kabeli moraju se odmah popraviti ili zamijeniti. U slučaju pukotina ili oštećenja na kabelu, utikaču ili priključku uređaj se više ne smiju koristiti.
- 22) Prije čišćenja ili popravka uređaja izvucite utikač iz utičnice.
- 23) Napomena: Preporučujemo da sve radove održavanja obavi kvalificirani tehničar.
- 24) **UPOZORENJE!** - Opasnost od požara i eksplozije. Upotrijebljeno rashladno sredstvo je zapaljivo. Ne koristite mehaničke uređaje za odmrzavanje hladnjaka. Cijevi rashladnog sustava ne smiju se probušiti.
- 25) Ako više ne koristite vaš stari hladnjak, uklonite vrata i ostavite police umetnute u odjeljcima. Time se smanjuje rizik od opasnosti za djecu.
- 26) Hladnjak se ne smije postaviti u nišu niti ugraditi u zatvoreni element. Ovaj se hladnjak smije koristiti samo kao samostojeći uređaj.
- 27) Ne koristite uređaj u blizini eksplozivnih para.

**SAČUVAJTE OVU UPUTU ZA KORIŠTENJE**

## Tehnički podaci

Broj artikla	52690002-01, 52690002-02
Vrsta proizvoda	hladnjak
Tip hladnjaka	hladnjak s odjeljkom za zamrzavanje hrane
Dimenzije	44,5 x 46,5 x 49,8 cm
Neto težina	13,5 kg
Zapremnina	46 l
Maks. razina buke	43 dBA
Razred energetske učinkovitosti	E
Godišnja potrošnja energije	79 kW/h
Klimatski razred	SN, N, ST
Nazivni napon	220 - 240 V izmjenična struja, 50 Hz
Nazivna struja	0,3 A
Rashladno sredstvo	R600a / 18 g
Pjenasti agens	ciklopentan
Klasa zaštite od strujnog udara	klasa I
Temperatura	0 - 10 °C
Upravljanje	mehaničko
Broj polica	1
Odjeljak u vratima	da
Podesive nogice	da

## PREGLED PROIZVODA

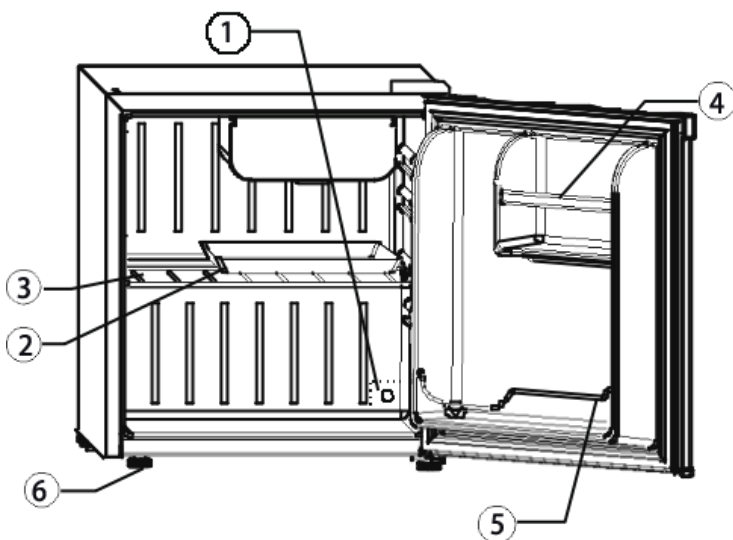

- ① Regulator temperature
- ② Posuda za skupljanje
- ③ Odvojiva polica
- ④ Odjeljak za maslac
- ⑤ Odjeljak u vratima
- ⑥ Podesive nogice

## ČIŠĆENJE I ODRŽAVANJE

### Raspakiranje hladnjaka

- 1) Uklonite sav ambalažni materijal.
- 2) Provjerite jesu li svi navedeni dijelovi hladnjaka isporučeni.
- 3) Preporučujemo da prije uporabe očistite uređaj toplom vodom, blagim sredstvom za čišćenje i mekom krpom, a zatim temeljito osušite.
- 4) Odaberite pogodno mjesto za uređaj. Uređaj treba biti zaštićen od izravnog sunčevog svjetla i ne smije se nalaziti u blizini izvora topline (npr. štednjak, bojler, grijanje). Postavite uređaj na ravnu površinu. Osigurajte minimalni razmak od 10 cm između poledine uređaja i zida. Uređaj se ne smije postavljati na mjesto s visokom vlažnosti zraka. Visoka vlažnost zraka može dovesti do pojačane kondenzacije na uređaju. Posljedično, uređaj se mora češće odleživati.

- 5) Prije nego što uključite uređaj u električnu mrežu pričekajte 24 sata nakon postavljanja kako bi se rashladno sredstvo sleglo.
- 6) Konstrukcija rashladnog sustava zahtijeva da hladnjak radi uspravno, stojeći na ravnoj površini. Izbjegavajte nagnjanje ili polijeganje hladnjaka.
- 7) Postavite uređaj tako da utikač bude lako dostupan.

## Priključivanje hladnjaka

**OPREZ:** Nepravilno korištenje uzemljenog utikača može dovesti do strujnog udara.

Ako je proizvod oštećen, kontaktirajte našu službu za kupce.

Radi vaše sigurnosti ovaj uređaj mora biti pravilno uzemljen. Kako bi se smanjila opasnost od strujnog udara kabel ovog uređaja raspolaže trolpolnim utikačem koji se može priključiti na uobičajenu trolpolnu utičnicu.

Priključite uređaj na ispravno instaliranu, uzemljenu utičnicu. Treći vodič (uzemljenje) kabla ni u kojem slučaju ne smije se uklanjati ili odrezati. Za eventualna pitanja o napajanju električnom energijom i/ili uzemljenju obratite se električaru.

**VAŽNO:** Ovaj uređaj treba priključiti na standardnu utičnicu od 220 - 240 V, 50 Hz s trolpolnim uzemljenjem.

## Postavka temperature

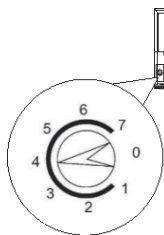

Temperaturu u unutrašnjosti uređaja možete podesiti pomoću regulatora temperature na poleđini. Hladnjak raspolaže okretnim regulatorom s brojevima za podešavanje temperature. Što je viši stupanj hlađenja, to je niža temperatura u hladnjaku i veća potrošnja energije. Na položaju „0“ uređaj se isključuje.

## Čišćenje hladnjaka

Preporučujemo da prije uporabe temeljito očistite uređaj.

- 1) Podesite regulator temperature na položaj „0“, izvucite utikač iz utičnice i izvadite sve namirnice i police iz uređaja.
- 2) Očistite unutarnje površine uređaja vlažnom krpom i toplom otopinom vode i praška za pecivo. Otopina za čišćenje treba se sastojati od 2 žlice

praška za pecivo na svaku litru vode.

3) Očistite police blagim sredstvom za čišćenje.

4) Održavajte brtvu vrata kako biste osigurali učinkovit rad uređaja.

5) Redovito čistite vanjske površine uređaja blagim sredstvom za čišćenje i toplom vodom.

6) Obrišite uređaj iznutra i izvana mekom krpom.

## **Odleđivanje hladnjaka**

Kako bi se osigurao učinkovit rad i održala što manja potrošnja energije, odjeljak za zamrzavanje hrane treba odmrznuti kada se na stijenkama odjeljka za zamrzavanje hrane stvori sloj leda debljine 6 mm.

1. Izvadite zamrznute namirnice iz odjeljka za zamrzavanje hrane.
2. Podesite regulator temperature na položaj „0“. Time se isključuje kompresor.
3. Led se počinje topiti i kapati u posudu za skupljanje. Izlijte nakupljenu vodu iz posude za skupljanje.
4. Osušite posudu za skupljanje i vratite je ispod odjeljka za zamrzavanje hrane.
5. Očistite unutrašnjost hladnjaka i ponovno podesite regulator temperature na željeni stupanj temperature. Vratite prethodno izvađenu namirnice u hladnjak.

### **Napomena:**

Za odleđivanje ne koristite kipuću vodu jer to može oštetiti plastične komponente. Također, ne koristite oštre ili metalne predmete za struganje leda. Time biste mogli oštetiti rashladne elemente. Odleđivanje obično traje nekoliko sati. Postupak možete ubrzati tako što ćete ostaviti vrata hladnjaka otvorena.

## **Savjeti za uštedu energije**

- Postavite uređaj u najhladnijem području prostorije; podalje od uređaja koji stvaraju toplinu, cijevi za toplu vodu i izravnog sunčevog svjetla.
- Ostavite vruću hranu da se ohladi na sobnu temperaturu prije nego što ju stavite u hladnjak. Prekomjerno punjenje uređaja može dovesti do preopterećenja kompresora. Hrana koja se sporo zamrzava može izgubiti kvalitetu ili se pokvariti pri zamrzavanju.
- Osigurajte da su namirnice pravilno zapakirane i posude suhe prije nego što ih stavite u hladnjak. Time se smanjuje stvaranje leda unutar uređaja.
- Odjeljci u uređaju ne smiju se oblagati aluminijskom folijom, voštanim

papirom ili papirnatim ubrusima. U protivnom ograničava se cirkulacija hladnog zraka u uređaju, što može negativno utjecati na učinkovitost uređaja.

- Sortirajte i označite namirnice u hladnjaku kako biste izbjegli dugo traženje i često otvaranje vrata. Izvadite sve potrebne namirnice odjednom i zatvorite vrata što je brže moguće.

## PODESIVE NOGICE

Shematski prikaz nogica

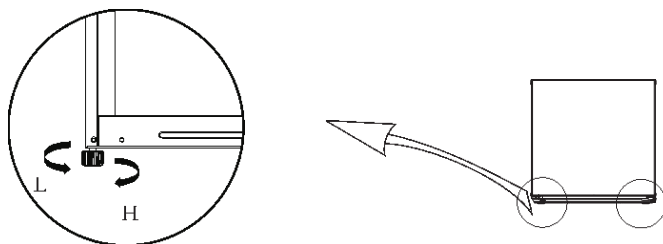



(Gornja ilustracija služi samo u svrhu prikaza. Stvarna konfiguracija ovisi o određenom uređaju ili podacima od dobavljača.)

### Podešavanje nogica

- Okrenite nogice u smjeru kazaljke na satu kako biste podigli hladnjak.
- Okrenite nogice u smjeru suprotnom od kazaljke na satu kako biste spustili hladnjak.
- Nogice možete zasebno podesiti lijevo i desno kako biste vodoravno centralizirali uređaj.

## UPUTA ZA PROMJENU SMJERA OTVARANJA VRATA

Potreban alat	
	Križni odvijač
	Uski ravni odvijač
	Pokrivna traka

1) Izvadite sve namirnice iz odjeljaka u vratima. Fiksirajte vrata na uređaj pomoću pokrivne trake.

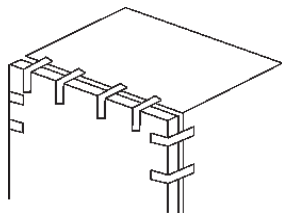

2) Uklonite kapice, pokrov i pričvrsne vijke gornjeg panta, a zatim uklonite gornji pant. Držite vrata tijekom cijelog postupka okomito kako ne bi pala na pod.

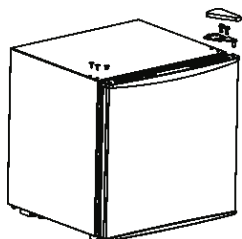

3) Uklonite vrata.

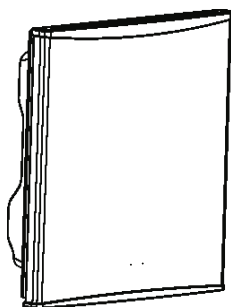

4) Uklonite donji pant i podesivu nogicu.

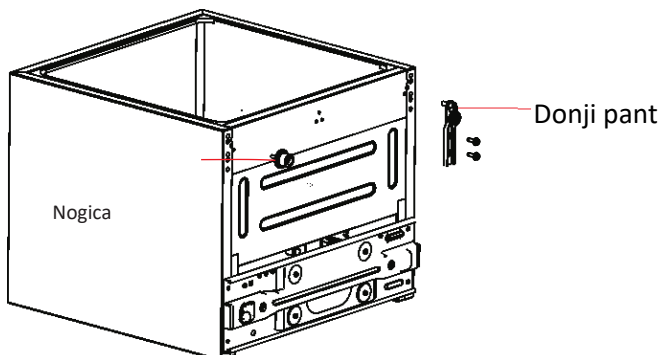

5) Pričvrstite donji pant na donju lijevu stranu hladnjaka i podesivu nogicu na donju desnu stranu hladnjaka.

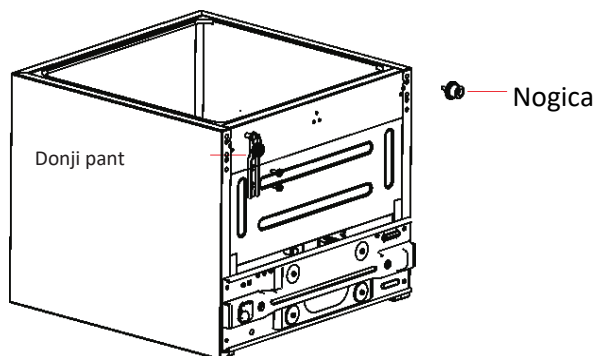

6) Postavite vrata na donji pant, provjerite nepropusnost brtve vrata, montirajte gornji pant pomoću pričvrstnih vijaka i pričvrstite pokrov za gornji pant. Na kraju umetnite kapice na gornjoj desnoj strani.

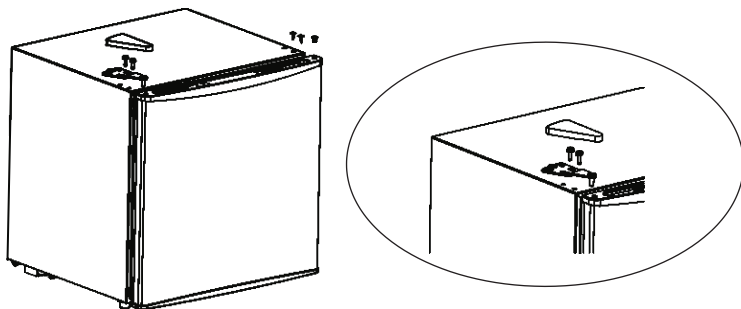

(Gornja ilustracija služi samo u svrhu prikaza. Stvarna konfiguracija ovisi o određenom uređaju ili podacima od dobavljača.)

## OTKLANJANJE SMETNJI

<b>Smetnja</b>	<b>Mogući uzrok</b>
Uređaj ne funkcionira.	10. Uređaj nije uključen u električnu mrežu. 11. Zaštitna sklopka je isključena ili je osigurač pregorio. 12. Regulator temperature je podešen na „0“.
Kompresor se često uključuje i isključuje.	1. Sobna temperatura je viša nego uobičajeno. 2. Hladnjak je prepunjen. 3. Vrata se prečesto otvaraju. 4. Vrata nisu potpuno zatvorena. 5. Temperatura je prenisko podešena. 6. Magnetna brtva vrata ne brtvi pravilno.
U hladnjaku se stvara vlaga.	4. To je uobičajeno pri visokoj vlažnosti zraka. 2. Vrata se prečesto otvaraju ili se ostavljaju predugo otvorena. 3. Provjerite nepropusnost brtve vrata.
Uređaj stvara šum protoka.	1. Tijekom faze hlađenja rashladno sredstvo cirkulira sustavom hlađenja i stvara tihi šum protoka. To je uobičajena pojava. 2. Šum protoka nastaje cirkulacijom rashladnog sredstva na kraju faze hlađenja. To je uobičajena pojava. 3. Skupljanjem i širenjem unutarnjih stijenki mogu nastati pucketajući zvukovi. 4. Uređaj ne stoji vodoravno.
Vrata se ne mogu pravilno zatvoriti.	1. Uređaj ne stoji vodoravno. 2. Vrata nisu pravilno montirana. 3. Brtva je zaprljana. 4. Police nisu pravilno umetnute.

## Pravilno zbrinjavanje uređaja



Simbol na uređaju označava da se isti ne smije zbrinjavati u komunalni otpad. Uređaj se mora odnijeti u sabirni centar za recikliranje električnih i elektroničkih uređaja. Pravilnim zbrinjavanjem uređaja doprinosite sprečavanju negativnih posljedica na okoliš i ljudsko zdravlje do kojih bi moglo doći uslijed nepravilnog zbrinjavanja otpada. Za detaljne informacije o recikliranju uređaja obratite se vašoj općini, odlagalištu komunalnog otpada ili poslovnici u kojoj ste kupili uređaj.

# ATRIGO

## RO // Instrucțiuni de utilizare Frigider



**52690002-01, 52690002-02**

BDSK Handels GmbH & Co. KG  
Mergentheimer Straße 59  
97084 Würzburg, Germania  
CIF: DE279448078  
[www.xxxlutz.com](http://www.xxxlutz.com)  
[info@xxxlutz.at](mailto:info@xxxlutz.at)



# CUPRINS

## Stimați clienți, stimate cliente!

Vă mulțumim că ați ales acest produs. Vă rugăm să citiți cu atenție instrucțiunile din acest manual de utilizare pentru a putea utiliza în cele mai bune condiții noul dumneavoastră frigider. Eliminați materialul de ambalare în conformitate cu reglementările de mediu aplicabile.



Pentru informații despre eliminarea în siguranță a pieselor frigiderului, contactați autoritatea locală de eliminare a deșeurilor. Dispozitivul poate fi utilizat numai în scopul pentru care a fost conceput.

## INSTRUCȚIUNI DE SIGURANȚĂ

Vă rugăm să citiți toate instrucțiunile înainte de a utiliza aparatul. Utilizarea aparatelor electrice presupune respectarea unor instrucțiuni fundamentale de siguranță, în special:

**INDICAȚIE:** Dacă frigiderul a fost înclinat sau așezat pe o parte, așteptați 24 de ore înainte de a conecta aparatul la rețeaua electrică.

## AVERTISMENT:

-  Acest aparat îndeplinește cerințele LFGB (Codul german privind produsele alimentare, produsele de consum curent și produsele destinate hranei animalelor) și este adecvat pentru contactul cu alimentele.
-  Acest produs este destinat exclusiv uzului casnic și în interior.
-  Avertisment: Pericol de incendiu / utilizarea de materiale inflamabile. Din cauza gazului inflamabil utilizat la funcționare, este necesară eliminarea acestuia din aparat în conformitate cu reglementările locale.
- Acest aparat nu poate fi utilizat de către persoane (inclusiv copii) cu capacități fizice, senzoriale și mintale limitate sau de cele fără experiență sau cunoștințe decât atunci când acestea sunt supravegheate sau au primit indicații cu privire la utilizarea corectă a aparatului de la o persoană responsabilă pentru siguranța lor.
- Copiii trebuie supravegheați, pentru a vă asigura că nu se joacă cu aparatul.

- 6) Aparatul poate fi utilizat de copii cu vârste începând de la 8 ani precum și de persoane cu capacități fizice, senzoriale sau mintale reduse ori de persoane neexperimentate și neinstruite numai în cazul în care sunt supravegheate sau au fost instruite cu privire la utilizarea aparatului în condiții de siguranță și au înțeles pericolele care pot apărea ca urmare a utilizării lui. Copiilor nu le este permis să se joace cu aparatul. Curățarea și întreținerea nu vor fi realizate de către copii nesupravegheați.
- 7) În cazul în care cablul de alimentare este deteriorat, acesta trebuie înlocuit de către producător, distribuitorul acestuia sau personal calificat în mod similar pentru a evita pericolele.
- 8) Pentru a evita pericolele cauzate de amplasarea instabilă a aparatului, acesta trebuie fixat în conformitate cu instrucțiunile.
- 9) Poziționați aparatul astfel încât cablul de alimentare să nu fie strivit sau deteriorat.
- 10) Nu amplasați niciun prelungitor și nicio sursă de curent electric mobilă pe spatele aparatului.
- 11) Fantele de ventilație din unitate sau din structurile încorporate nu trebuie să fie blocate.
- 12) Nu utilizați dispozitive mecanice sau alte mijloace pentru a accelera procesul de dezghețare, cu excepția celor recomandate de producător.
- 13) Circuitul de răcire nu trebuie să fie deteriorat.
- 14) Nu depozitați în aparat substanțe explozive, cum ar fi doze de spray.
- 15) Aparatul este destinat în exclusivitate uzului casnic și în spații precum:
  - a. bucătării destinate personalului din magazine, birouri sau alte medii de lucru;
  - b. ferme, hoteluri, zone de odihnă și alte locuințe (utilizate de oaspeți sau locatari);
  - c. pensiuni cu mic dejun;
  - d. în catering și alte domenii asemănătoare care fac parte din comerțul cu amănuntul.
- 16) Copiii cu vârsta cuprinsă între 3 și 8 ani pot încărca și descărca aparatul.
- 17) Pentru a evita contaminarea alimentelor, respectați următoarele instrucțiuni:
  - Dacă ușa rămâne deschisă pentru o perioadă lungă de timp, temperatura din compartimentele alimentare ale congelatorului poate crește semnificativ.
  - Curățați periodic suprafețele care vin în contact cu alimentele și sistemul de scurgere accesibil.

- Curățați recipientele de apă dacă nu au fost folosite timp de 48 de ore. Spălați sistemul de apă conectat la un robinet, în cazul în care nu a fost extrasă apă timp de 5 zile.
- Dacă aparatul rămâne gol pentru o perioadă lungă de timp, opriți-l, dezghețați-l, curățați-l și lăsați ușa deschisă pentru a preveni formarea mucegaiului în interior.

- 18) Folosiți dispozitivul numai în scopul descris în acest manual de instrucțiuni.
- 19) Dispozitivul trebuie configurat și conectat conform instrucțiunilor de instalare incluse înainte de a putea fi utilizat. Consultați instrucțiunile de împământare din secțiunea „Racordarea frigiderului”.
- 20) Nu trageți niciodată de cablul de alimentare sau de aparat pentru a scoate ștecărul din priză. Apucați ștecărul și trageți-l afară din priză.
- 21) Cablurile de alimentare deteriorate trebuie reparate sau înlocuite imediat. Cablurile care prezintă crăpături sau deteriorări cauzate de uzură pe lungimea lor, la ștecărul de rețea sau la conexiunea la dispozitiv nu mai trebuie utilizate.
- 22) Deconectați cablul de alimentare de la priză înainte de a curăța sau repara aparatul.
- 23) Indicație: Se recomandă ca toate lucrările de întreținere să fie efectuate de un tehnician calificat.
- 24) AVERTISMENT: - Pericol de incendiu și explozie. Agentul frigorific utilizat este inflamabil. Nu utilizați dispozitive mecanice pentru a dezgheța frigiderul. Țevile sistemului de răcire nu trebuie perforate.
- 25) Dacă nu mai folosiți frigiderul vechi, scoateți ușile și lăsați rafturile la locul lor. Acest lucru reduce riscul de pericol pentru copii.
- 26) Frigiderul nu trebuie amplasat într-o nișă sau încorporat într-un dulap închis. Aparatul este destinat exclusiv amplasării de sine stătătoare.
- 27) Nu folosiți aparatul în apropierea vaporilor inflamabili sau explozibili.

## PĂSTRAȚI ACEST MANUAL DE UTILIZARE

## Date tehnice

Număr articol	52690002-01, 52690002-02
Tipul produsului	Frigider
Tipul de frigider	Frigider cu compartiment de congelare
Dimensiuni	44,5 x 46,5 x 49,8 cm
Greutate netă	13,5 kg
Capacitate	46 l
Nivel max. de zgomot	43 dBA
Clasa de eficiență energetică	E
Consumul de energie electrică pe an	79 kW/h
Clasă climatică	SN, N, ST
Tensiune nominală	220-240 V curent alternativ, 50 Hz
Curent nominal	0,3 A
Agenți frigorifici	R600a / 18 g
Agent de expandare a spumei	ciclopentan
Clasă de protecție electrică	clasa I
Temperatură	0-10 °C
Comandă	mecanică
Număr de rafturi detașabile	1
Raft ușă	da
Picioare ajustabile	da

## INFORMAȚII GENERALE PRODUS

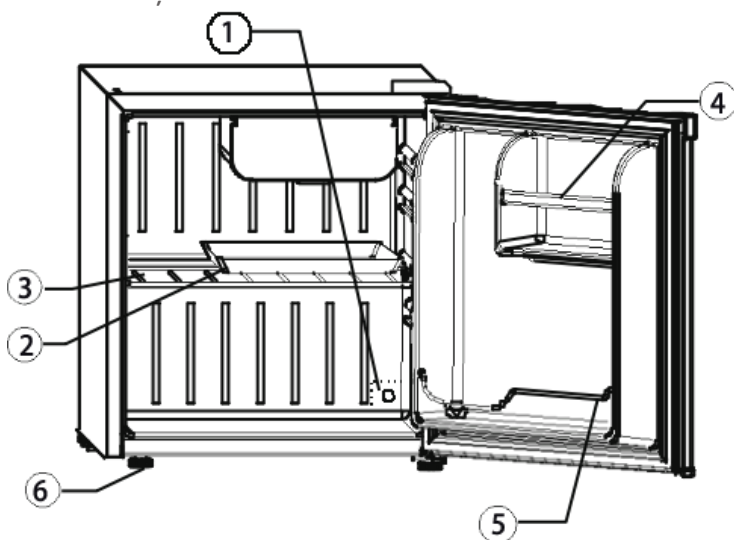

- ① Regulator temperatură
- ② Tavă de colectare
- ③ Rafturi detașabile
- ④ Compartiment pentru unt
- ⑤ Compartiment pe ușă
- ⑥ Picioare ajustabile

## CURĂȚARE ȘI ÎNTREȚINERE

### Despachetarea frigiderului

- 1) Îndepărtați toate materialele de ambalare.
- 2) Vă rugăm să vă asigurați că toate componentele enumerate ale frigiderului sunt incluse în livrare.
- 3) Se recomandă curățarea frigiderului cu apă caldă, un detergent blând și o lavetă moale înainte de utilizare. Uscați-l apoi bine.
- 4) Alegeți o locație adecvată pentru amplasarea dispozitivului. Dispozitivul trebuie protejat de lumina directă a soarelui și nu plasat în apropierea surselor de căldură (de exemplu, aragaz, boiler, încălzitor). Așezați aparatul pe o suprafață plană. Asigurați-vă că există o distanță de cel puțin 10 cm între aparat și perete. Aparatul nu trebuie amplasat într-un loc cu umiditate ridicată. Umiditatea ridicată poate duce la creșterea condensului pe

dispozitiv. Prin urmare, dispozitivul trebuie dezghețat mai des.

- 5) După instalarea aparatului, așteptați 24 de ore înainte de a-l conecta la rețeaua electrică pentru a permite agentului frigorific să se stabilizeze.
- 6) Proiectarea sistemului de răcire impune ca frigiderul să fie operat în poziție verticală, așezat pe o suprafață plană. Trebuie evitată înclinarea sau răsturnarea frigiderului.
- 7) Poziționați produsul astfel încât ștecărul să fie accesibil.

## Racordarea frigiderului

**ATENȚIE:** Utilizarea necorespunzătoare a ștecherului cu împământare poate duce la șoc electric.

Dacă cablul de alimentare este deteriorat, vă rugăm să contactați serviciul nostru de asistență pentru clienți.

Pentru siguranța dumneavoastră, acest dispozitiv trebuie să fie împământat corespunzător. Pentru a reduce la minimum riscul de electrocutare, cablul de alimentare al acestui aparat este prevăzut cu un ștecăr cu trei pini care poate fi conectat la prize standard cu trei pini.

Conectați dispozitivul numai la o priză instalată corespunzător și cu împământare. Al treilea conductor (împământare) al cablului nu trebuie îndepărtat sau tăiat sub nicio formă. În cazul în care aveți întrebări despre alimentare și/sau împământare, contactați un electrician autorizat.

**IMPORTANT:** Acest dispozitiv trebuie conectat la o priză standard tripolară de 220–240 V, 50 Hz, cu împământare

## Setarea temperaturii

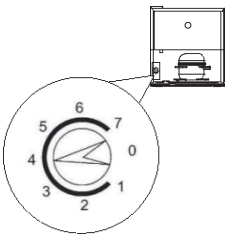

Temperatura din interiorul dispozitivului poate fi reglată folosind regulatorul de temperatură. Frigiderul are un buton rotativ cu cifre pentru setarea temperaturii. Cu cât este mai mare treapta de răcire, cu atât temperatura din frigider este mai scăzută și consumul de energie este mai mare. Frigiderul se oprește complet când se află în poziția „0”.

## Curățarea frigiderului

Se recomandă curățarea temeinică a dispozitivului înainte de utilizare.

- 1) Setezi butonul de control al temperaturii la poziția „0”, deconectezi cablul de alimentare de la priza de perete și scoateți toate alimentele și rafturile din frigider.
- 2) Curățați suprafețele interioare ale aparatului cu o lavetă umedă și o soluție cu apă caldă și bicarbonat de sodiu. Soluția de curățare ar trebui să fie alcătuită din 2 linguri de bicarbonat de sodiu la 1 litru de apă.
- 3) Curățați rafturile cu un detergent blând.
- 4) Mențineți garnitura ușii curată pentru a asigura funcționarea eficientă a aparatului.
- 5) Curățați suprafețele exterioare ale dispozitivului în mod regulat cu un detergent blând și apă caldă.
- 6) Ștergeți dispozitivul pe interior și pe exterior cu o lavetă moale.

## **Dezghetarea frigiderului**

Pentru a asigura o funcționare eficientă și a menține un consum de energie cât mai scăzut posibil, compartimentul congelator trebuie dezghetat atunci când pe pereții acestuia s-a format un strat de gheață cu grosimea de 6 mm.

1. Scoateți alimentele congelate din congelator.
2. Setezi regulatorul de temperatură în poziția „0”. Aceasta va face compresorul să se oprească. 3. Gheața începe să se topească și picură în tava de colectare. Turnați apa acumulată în tava de colectare.
4. Uscați tava de colectare și puneți-o înapoi sub frigider.
5. Curățați interiorul frigiderului și resetezi regulatorul temperaturii la treapta dorită. Puneți alimentele scoase anterior înapoi în frigider.

### **Indicație:**

Nu folosiți apă clocotită pentru dezghetare, deoarece acest lucru poate deteriora componentele din plastic. De asemenea, nu folosiți obiecte ascuțite sau metalice pentru a îndepărta gheața. Acest lucru ar putea deteriora elementele de răcire. Dezghetarea durează de obicei câteva ore. Puteți accelera procesul lăsând ușa frigiderului deschisă.

## **Sfaturi practice pentru economisirea energiei**

- Așezați frigiderul în cea mai răcoroasă zonă a camerei; departe de aparatele generatoare de căldură, conductele de apă caldă și lumina directă a soarelui.
- Lăsați alimentele fierbinți să se răcească până la temperatura camerei înainte de a le pune în frigider. Umplerea excesivă a frigiderului poate duce

la suprasolicitarea compresorului. Alimentele care îngheață lent pot pierde din calitate sau se pot strica în timpul congelării.

- Asigurați-vă că ambalați alimentele în mod corespunzător și că uscați recipientele înainte de a le pune în frigider. Acest lucru reduce formarea de gheață în interiorul frigiderului.
- Compartimentele din aparat nu trebuie căptușite cu folie de aluminiu, hârtie cerată sau prosoape de hârtie. În caz contrar, circulația aerului rece în dispozitiv va fi restricționată, ceea ce va afecta performanța dispozitivului.
- Sortați și etichetați alimentele din frigider pentru a evita căutarea îndelungată a anumitor lucruri și deschiderea frecventă a ușii. Scoateți toate alimentele de care aveți nevoie deodată și închideți ușa cât mai repede posibil.

## PICIOARE AJUSTABILE

Reprezentare schematică a picioarelor

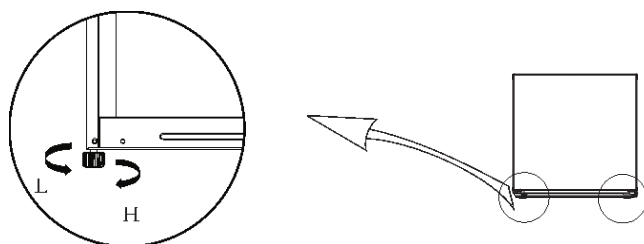



(Ilustrația de mai sus are rol strict ilustrativ. Configurația efectivă depinde de dispozitivul specific sau de informațiile furnizate de comerciant.)

### Ajustarea picioarelor:

- a. Rotiți picioarele în sensul acelor de ceasornic pentru a ridica frigiderul.
- b. Rotiți picioarele în sens invers acelor de ceasornic pentru a coborî frigiderul.
- c. Picioarele pot fi reglate separat pe stânga și pe dreapta pentru a asigura faptul că frigiderul se află într-o linie dreaptă.

# INSTRUCȚIUNI PENTRU SCHIMBAREA POZIȚIEI BALAMALELOR

Unelte necesare	
	Șurubelniță cu cap în cruce
	Șurubelniță cu cap plat
	Bandă de acoperire

1) Scoateți toate alimentele din compartimentele ușii. Fixați ușa aparatului cu bandă adezivă.

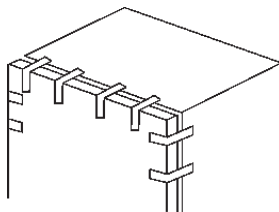

2) Scoateți dopurile de protecție, precum și capacul și șuruburile de fixare ale balamalei superioare și demontați balamaua superioară. Țineți ușa în poziție verticală pe durata întregii operațiuni, pentru a evita căderea acesteia pe podea.

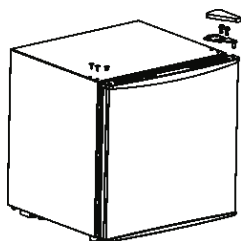

3) Demontați ușa.

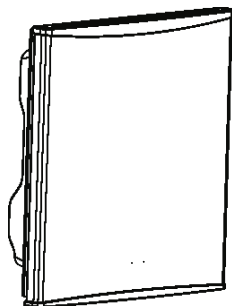

4) Scoateți balamaua inferioară precum și piciorul ajustabil de susținere.

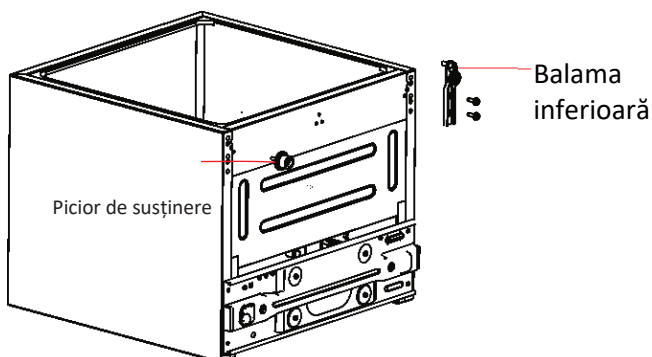

5) Atașați balamaua inferioară în partea stângă jos a frigiderului și piciorul reglabil în partea dreaptă jos a frigiderului.

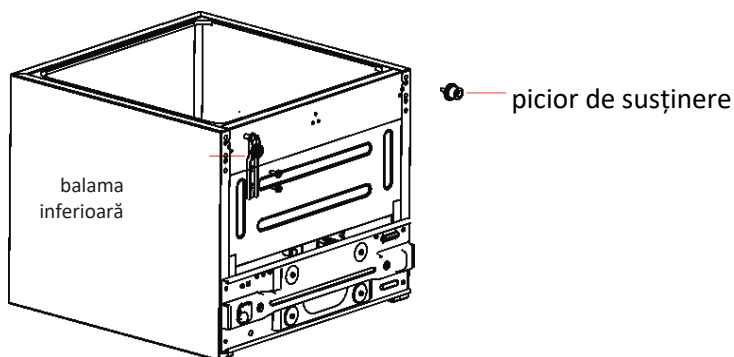

6) Așezați ușa pe balamaua inferioară, verificați etanșeitarea garniturii ușii, montați balamaua superioară cu șuruburile de fixare și atașați capacul balamalei. La urmă, atașați și dopurile de protecție.

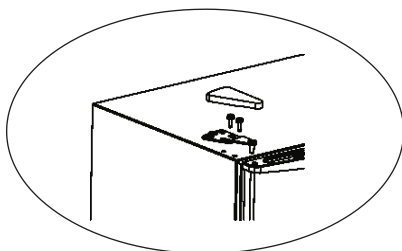
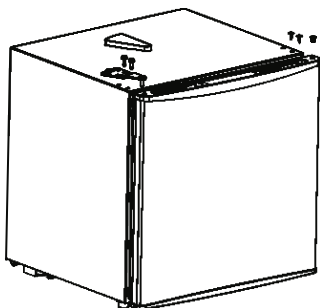

(Ilustrația de mai sus are rol strict ilustrativ. Configurația efectivă depinde de dispozitivul specific sau de informațiile furnizate de comerciant.)

## REMEDIEREA PROBLEMELOR

<b>Problemă</b>	<b>Cauză posibilă</b>
Aparatul nu funcționează.	<ol style="list-style-type: none"><li>13. Aparatul nu este conectat la o sursă de curent.</li><li>14. Întrerupătorul este oprit sau siguranța s-a ars.</li><li>15. Regulatorul de temperatură este setat pe treapta 0.</li></ol>
Compresorul pornește și se oprește des.	<ol style="list-style-type: none"><li>1. Temperatura camerei este mai ridicată decât de obicei.</li><li>2. Frigiderul este prea plin.</li><li>3. Ușa este deschisă de prea multe ori.</li><li>4. Ușa nu este închisă corespunzător.</li><li>5. Temperatura setată este prea scăzută.</li><li>6. Garnitura magnetică a ușii nu etanșează corect.</li></ol>
În frigider se formează umezeală.	<ol style="list-style-type: none"><li>5. Acest lucru este normal în condiții de umiditate ridicată.</li><li>2. Ușa a fost deschisă de prea multe ori sau a rămas deschisă prea mult timp.</li><li>3. Verificați etanșeitatea garniturii ușii.</li></ol>
Aparatul face zgomot.	<ol style="list-style-type: none"><li>1. În timpul procesului de răcire, lichidul de răcire curge prin sistemul de răcire și produce un zgomot slab. Acest lucru este normal.</li><li>2. La sfârșitul procesului de răcire, curgerea lichidului de răcire produce zgomote specifice. Acest lucru este normal.</li><li>3. Contractia și dilatarea pereților interiori pot produce un sunet de cracare.</li><li>4. Aparatul nu sta drept.</li></ol>
Ușa nu poate fi închisă corespunzător.	<ol style="list-style-type: none"><li>1. Aparatul nu sta drept.</li><li>2. Ușa nu este montată corespunzător.</li><li>3. Garnitura este murdară.</li><li>4. Rafturile nu sunt poziționate corect.</li></ol>

## Eliminarea corespunzătoare a aparatului



Simbolul de pe produs indică faptul că acesta nu trebuie aruncat la un loc cu deșeurile menajere.

Acesta trebuie predat, la sfârșitul duratei de viață, unui centru de colectare corespunzător pentru reciclarea aparatelor electrice și electronice.

Asigurându-vă că aparatul este eliminat în mod corespunzător, veți contribui la prevenirea efectelor negative asupra mediului și a sănătății umane care ar putea avea loc

dacă deșeurile nu sunt eliminate în mod corespunzător. Pentru mai multe informații cu privire la modul de reciclare a aparatului, contactați autoritățile locale, punctul de colectare a deșeurilor menajere sau magazinul de unde ați cumpărat

## SE // BRUKSANVISNING Kylskåp



**52690002-01, 52690002-02**

BDSK Handels GmbH & Co. KG  
Mergentheimer Straße 59  
97084 Würzburg, Tyskland  
VAT-nummer: DE279448078  
[www.xxxlutz.com](http://www.xxxlutz.com)  
[info@xxxlutz.at](mailto:info@xxxlutz.at)



# INNEHÅLLSFÖRTECKNING

## Bästa kund!

Tack för att du har köpt den här produkten. Läs instruktionerna i denna bruksanvisning noggrant så att du kan använda ditt nya kylskåp på bästa möjliga sätt. Släng förpackningsmaterialet i enlighet med gällande miljöbestämmelser.



Kontaktadina lokala återvinningscentral för information om säker avfallshantering av kylskåpsdelar. Apparaten får endast användas för sitt avsedda ändamål.

## SÄKERHETSANVISNINGAR

Läs samtliga anvisningar noggrant innan du använder apparaten. Vid användning av elektriska apparater ska nedanstående grundläggande säkerhetsanvisningar följas:

**OB:** Om kylskåpet har lutats eller ställts på sidan ska du vänta 24 timmar innan du ansluter apparaten till elnätet.

## VARNING!

-  1) Denna apparat uppfyller kraven i LFGB och är lämplig för kontakt med livsmedel.
-  2) Denna produkt är endast avsedd för hushållsbruk och inomhusbruk.
-  3) Varning: Brandrisk/användning av brandfarliga material. På grund av den brandfarliga gas som används i denna apparat måste apparaten slängas i enlighet med lokala föreskrifter.
- 4) Denna apparat är inte avsedd att användas av personer (inklusive barn) med nedsatt fysisk, psykisk eller sensorisk förmåga eller av personer som saknar den kunskap och/eller erfarenhet som krävs, förutom om de är under uppsikt eller har blivit undervisade om hur apparaten ska användas på ett säkert sätt av en person som har ansvar för personens säkerhet.
- 5) Håll barn under uppsikt så att de inte leker med apparaten.
- 6) Denna apparat får användas av barn från 8 år samt personer med nedsatt fysisk, psykisk eller sensorisk förmåga eller personer som

saknar erfarenhet och kunskap, såvida de är under uppsikt eller har undervisats om en säker hantering av apparaten och förstår riskerna. Barn får inte leka med apparaten. Barn får inte göra rengöring och användarunderhåll utan uppsikt.

- 7) Om kabeln är skadad måste den bytas av tillverkaren, återförsäljare eller annan kvalificerad, behörig personal för att undvika risk.
- 8) För att undvika faror orsakade av instabil placering av apparaten måste den fästas i enlighet med instruktionerna.
- 9) Placera apparaten på ett sådant sätt att kabeln inte kläms eller skadas.
- 10) Placera inte grenuttag eller mobil strömförsörjning på baksidan av apparaten.
- 11) Ventilationsöppningarna i apparaten eller i inbyggda konstruktioner får inte blockeras.
- 12) Använd inte mekaniska apparater eller andra hjälpmedel för att påskynda avfrostningsprocessen, förutom de som rekommenderas av tillverkaren.
- 13) Kylkretsen får inte skadas.
- 14) Förvara inte explosiva ämnen, t.ex. sprayburkar med brännbart bränsle, i apparaten.
- 15) Apparaten är avsedd för användning i hem och följande miljöer:
  - personalkök i affär, på kontor eller annan arbetsmiljö;
  - gårdar, hotell, rastplatser och andra bostäder (som används av gäster eller boende);
  - bed & breakfast.
  - catering och liknande användning som inte är detaljhandel.
- 16) Barn mellan tre och åtta år får fylla och tömma apparaten.
- 17) För att undvika kontaminering av drycker, observera följande:
  - Om dörren lämnas öppen en längre tid kan temperaturen i apparatens livsmedelsfack stiga avsevärt.
  - Rengör de ytor som kommer i kontakt med livsmedel och det åtkomliga avloppssystemet regelbundet.
  - Rengör vattenbehållarna om de inte har använts på 48 timmar. Spola ur vattensystemet som är anslutet till vattenanslutningen om inget vatten serverats på fem dagar.
  - Om apparaten står tom en längre tid, slå av, frosta av, rengör den och lämna dörren öppen för att förhindra att mögelbildning i apparaten.
- 18) Använd endast apparaten för det ändamål som beskrivs i denna bruksanvisning.
- 19) Apparaten måste ställas upp och anslutas enligt bifogade bruksanvisningar innan den kan användas. Följ anvisningarna om jordning i avsnittet "Ansluta kylskåpet".

- 20) Dra aldrig i kabeln för att dra ut stickproppen ur eluttaget. Ta alltid tag i stickproppen och dra ut den direkt ur eluttaget.
- 21) Skadade kablar måste omedelbart repareras eller bytas ut. Kablar som har sprickor eller förslitningsskador utmed längden, på stickproppen eller på apparatens anslutning får inte längre användas.
- 22) Dra ut stickproppen ur eluttaget innan du rengör apparaten eller utför reparationer.
- 23) OBS! Vi rekommenderar att allt underhållsarbete utförs av en kvalificerad tekniker.
- 24) VARNING! - Risk för brand och explosion. Kylmedlet som används är brandfarligt. Använd inte mekaniska apparater för att avfrostas kylskåpet. Kylsystemets ledningar får inte punkteras.
- 25) Om du inte längre använder ditt gamla kylskåp, ta bort dörrarna och låt hyllorna stå kvar i facken. Detta minskar risken för att barn utsätts för fara.
- 26) Kylskåpet får inte placeras i en nisch eller installeras i ett slutet skåp. Apparaten får endast användas som en fristående produkt.
- 27) Använd inte apparaten i närheten av explosiva ångor.

**SPARA DENNA BRUKSANVISNING**

## Tekniska data

Artikelnummer	52690002-01, 52690002-02
Produkttyp	Kylskåp
Typ av kylskåp	Kylskåp med frysack
Mått	44,5 x 46,5 x 49,8 cm
Nettovikt	13,5 kg
Volym	46 l
Max. ljudnivå	43 dBA
Energiklass	E
Elförbrukning per år	79 kW/h
Klimatklass	SN, N, ST
Märkspänning	220–240 V växelström, 50 Hz
Märkström	0,3 A
Kylmedel	R600a / 18 g
Skumbildande medel	Cyklopentan
Elektrisk skyddsklass	Klass I
Temperatur	0–10 °C
Styrning	Mekanisk
Antal hyllplan	1
Dörrfack	Ja
Justerbara fötter	Ja

## BESKRIVNING AV PRODUKTEN

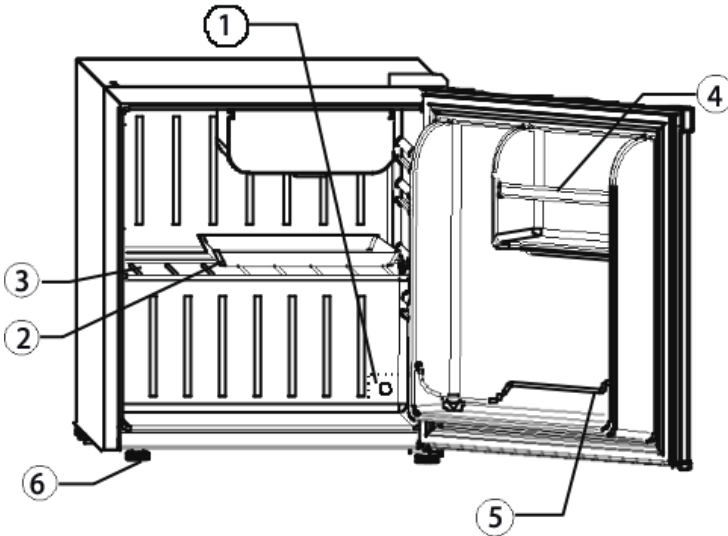

- ① Temperaturreglage
- ② Uppsamlare
- ③ Flyttbart hyllplan
- ④ Fack för smör
- ⑤ Dörrfack
- ⑥ Justerbara fötter

## DRIFT OCH UNDERHÅLL

### Packa upp kylskåpet

- 1) Ta bort allt förpackningsmaterial.
- 2) Kontrollera att alla kylskåpsdelar som anges i listan ingår i leveransen.
- 3) Vi rekommenderar att apparaten rengörs med varmt vatten, ett mildt rengöringsmedel och en mjuk trasa före användning och sedan torkas ordentligt.
- 4) Välj en lämplig plats för apparaten. Apparaten ska skyddas mot direkt solljus och får inte placeras i närheten av värmekällor (t.ex. spis, varmvattenberedare, element). Placera apparaten på en plan yta. Se till att det finns ett avstånd på minst 10 cm mellan apparatens baksida och väggen. Apparaten får inte installeras på en plats med hög luftfuktighet. Hög luftfuktighet kan leda till ökad kondensbildning på apparaten. Det

innebär att apparaten måste avfrostas oftare.

- 5) När du har ställt upp apparaten ska du vänta 24 timmar innan du ansluter den till strömförsörjningen, så att kylvätskan hinner sätta sig.
- 6) Kylsystemets konstruktion kräver att kylskåpet används i upprätt läge på en plan yta. Kylskåpet får inte tippas eller vändas.
- 7) Placera apparaten så att stickproppen är tillgänglig.

## Ansluta kylskåpet

**FÖRSIKTIGHET:** Felaktig användning av den jordade kontakten kan leda till elektriska stötar.

Om kabeln är skadad, vänligen kontakta vår kundtjänst.

För din säkerhet måste apparaten vara korrekt jordad. För att minimera risken för elektriska stötar är apparatens kabel försedd med en trepolig stickpropp som kan anslutas till vanliga trepoliga eluttag.

Anslut apparaten till ett korrekt installerat, jordat eluttag. Kabelns tredje stift (jord) får under inga omständigheter avlägsnas eller skäras av. Om du har några frågor om strömförsörjning och/eller jordning, kontakta en certifierad elektriker.

**VIKTIGT:** Denna apparat måste anslutas till ett standarduttag på 220–240 V, 50 Hz med jordning med tre poler.

## Temperaturinställning

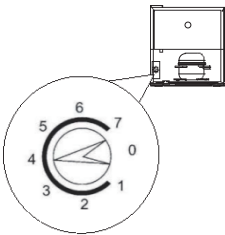

Temperaturen inuti apparaten kan ställas in med hjälp av temperaturreglaget på baksidan. Kylskåpet har ett vridbart reglage med siffror för inställning av temperaturen. Ju högre kylnivå, desto lägre blir temperaturen i kylskåpet och desto högre blir energiförbrukningen. Apparaten stängs av i läge "0".

## Rengöra kylskåpet

Vi rekommenderar att du rengör apparaten noggrant före användning.

- 1) Ställ temperaturreglaget i läge "0", dra ut stickproppen ur eluttaget och ta ut alla livsmedel och hyllor ur kylskåpet.
- 2) Rengör apparatens inre ytor med en fuktig trasa och en varm lösning av vatten och bakpulver. Rengöringslösningen bör bestå av 2 matskedar

bakpulver på 1 liter vatten.

- 3) Rengör hyllorna med ett mildt rengöringsmedel.
- 4) Håll dörretätningen ren för att säkerställa en effektiv drift av apparaten.
- 5) Rengör regelbundet apparatens yttre ytor med ett mildt rengöringsmedel och varmt vatten.
- 6) Torka av apparatens insida och utsida med en mjuk trasa.

## **Avfrosta kylskåpet**

För att säkerställa effektiv drift och minimera energiförbrukningen bör frysfacket avfrostas när ett 6 mm tjockt islager har bildats på väggarna i frysfacket.

1. Ta ut de frysta livsmedlen ur frysfacket.
2. Ställ in temperaturreglaget i läge "0". Detta stänger av kompressorn. 3. Isen börjar tina och droppar ner i uppsamlaren. Häll ut vattnet ur uppsamlaren.
4. Torka av uppsamlaren och lägg tillbaka den under frysfacket.
5. Rengör kylskåpet invändigt och ställ tillbaka temperaturreglaget till önskad temperaturnivå. Ställ tillbaka de tidigare borttagna livsmedlen i kylskåpet.

### **OBS!**

Använd inte kokhett vatten för avfrostning eftersom det kan skada plastdelarna. Använd inte heller några vassa föremål eller metallföremål för att skrapa bort isen. Detta kan skada kylelementen. Avfrostning tar vanligtvis flera timmar. Du kan påskynda processen genom att låta kylskåpsdörren stå öppen.

## **Tips för att spara energi**

- Placera apparaten i den svalaste delen av rummet, på avstånd från värmegenererande apparater, varmvattenledningar och direkt solljus.
- Låt varm mat svalna till rumstemperatur innan du ställer in den i kylan. Om apparaten överfylls kan det leda till överbelastning av kompressorn. Livsmedel som fryser långsamt kan förlora kvalitet eller förstöras under infrysningen.
- Se till att slå in livsmedlen ordentligt och torka behållarna innan du ställer in dem i kylan. Detta minskar isbildning inuti apparaten.
- Utrymmena i apparaten får inte kläs med aluminiumfolie, vaxpapper eller pappershanddukar. Annars kommer cirkulationen av kall luft i apparaten att begränsas, vilket försämrar apparatens prestanda.
- Sortera och märk livsmedlen i kylan för att snabbt hitta rätt och minska

antalet dörröppningar. Ta ut alla livsmedel du behöver på en gång och stäng dörren så snabbt som möjligt.

## JUSTERBARA FÖTTER

Schematisk representation av fötterna

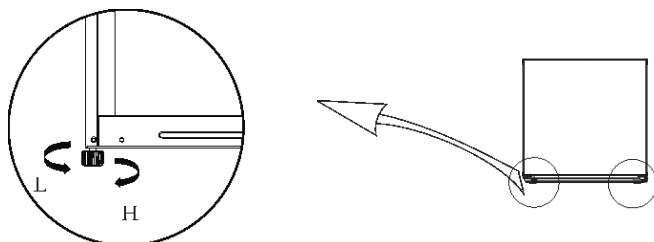



(Bilderna ovan är bara exempel som ska förtydliga informationen. Den faktiska konfigurationen beror på respektive apparat eller den information som tillhandahålls av återförsäljaren).

### Justera fötterna:

- Vrid fötterna medurs för att lyfta kylskåpet.
- Vrid fötterna moturs för att sänka kylskåpet.
- Fötterna kan justeras separat till vänster och höger för att ställa in apparaten exakt horisontellt.

## INSTRUKTIONER FÖR OMHÄNGNING AV DÖRR

Nödvändiga verktyg	
	Phillips-skruvmejsel
	Platt skruvmejsel
	Maskeringstejp

- 1) Ta bort alla livsmedel från dörrfacken. Fäst dörren på apparaten med maskeringstejp.

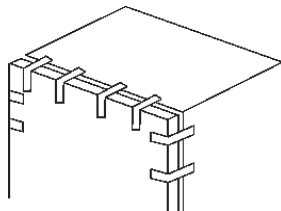

2) Ta bort täckpropparna samt locket och fästskruvarna på det övre gångjärnet och ta bort det övre gångjärnet. Håll dörren vertikalt under hela processen så att den inte faller ner på golvet.

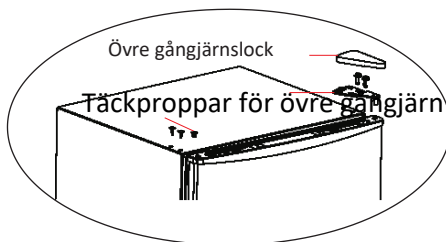
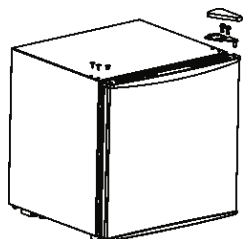

3) Ta bort dörren.

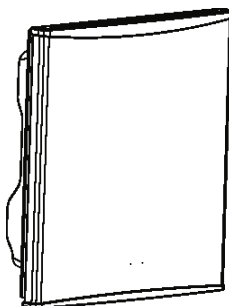

4) Ta bort det nedre gångjärnet och den justerbara foten.

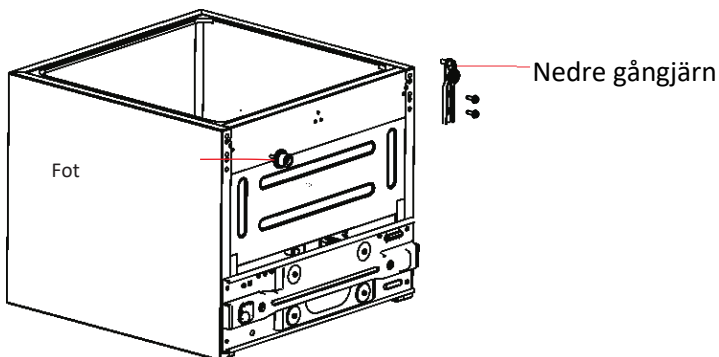

5) Fäst det nedre gångjärnet längst ned till vänster på kylskåpet och den justerbara foten längst ned till höger på kylskåpet.

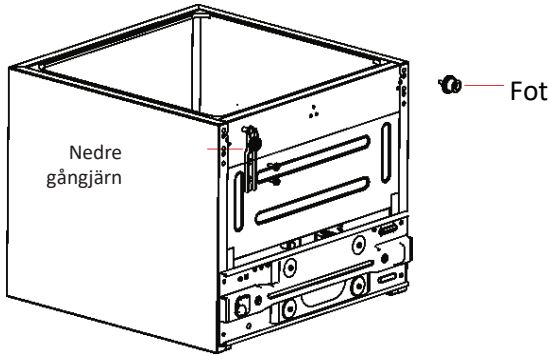

6) Placera dörren på det nedre gångjärnet, kontrollera att dörrtätningen är gastät, montera det övre gångjärnet med fästsruvarna och fäst gångjärnslocket. Sätt slutligen i täckpluggarna längst upp till höger.

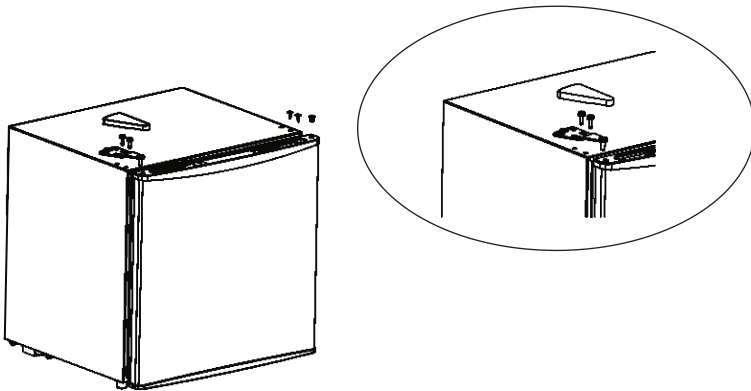

(Bilderna ovan är bara exempel som ska förtydliga informationen. Den faktiska konfigurationen beror på respektive apparat eller den information som tillhandahålls av återförsäljaren).

## FELÅTGÄRD

Fel	Möjlig orsak
Apparaten fungerar inte.	<ol style="list-style-type: none"><li>16. Luftrenaren är inte ansluten till elnätet.</li><li>17. Jordfelsbrytaren är avstängd eller säkringen är trasig.</li><li>18. Temperaturreglaget är inställt på "0".</li></ol>
Kompressorn slås på och stängs av ofta.	<ol style="list-style-type: none"><li>1. Rumstemperaturen är högre än vanligt.</li><li>2. Kylskåpet är helt fullt.</li><li>3. Dörren öppnas för ofta.</li><li>4. Dörren är inte helt stängd.</li><li>5. Temperaturen är för lågt inställd.</li><li>6. Den magnetiska dörrtätningen tätar inte ordentligt.</li></ol>
Fukt bildas i kylskåpet	<ol style="list-style-type: none"><li>6. Detta är normalt vid hög luftfuktighet.</li><li>2. Dörren öppnas för ofta eller för länge.</li><li>3. Kontrollera att dörrtätningen är tät.</li></ol>
Apparaten orsakar ovanliga ljud.	<ol style="list-style-type: none"><li>1. Under kylfasen flödar kylvätskan genom kylsystemet och ger upphov till ett tyst ljud. Detta är normalt.</li><li>2. I slutet av kylfasen hörs gurglande ljud från kylvätskeflödet. Detta är normalt.</li><li>3. När innerväggarna drar ihop sig och expanderar kan det uppstå ett sprickande ljud.</li><li>4. Apparaten står inte i vågrätt läge.</li></ol>
Dörren kan inte stängas ordentligt.	<ol style="list-style-type: none"><li>1. Apparaten står inte i vågrätt läge.</li><li>2. Dörren är inte korrekt monterad.</li><li>3. Tätningen är smutsig.</li><li>4. Hyllorna är inte korrekt placerade.</li></ol>

## Korrekt avfallshantering av apparaten



Symbolen på apparaten visar att den inte får slängas i det vanliga hushållsavfallet. Den måste tas till en lämplig återvinningsstation för återvinning av elektrisk och elektronisk utrustning. Genom att se till att apparaten tas om hand på rätt sätt bidrar du till att förhindra negativa effekter på miljön och människors hälsa som kan uppstå om avfallet inte tas om hand på ett korrekt sätt. För mer information om hur du återvinner apparaten, kontakta din lokala kommun, hämtningsplats för hushållsavfall eller det varuhus där du köpte apparaten.

## RS // Uputstvo za upotrebu Frižider



**52690002-01, 52690002-02**

BDSK Handels GmbH & Co. KG  
Mergentheimer Straße 59  
97084 Würzburg, Nemačka  
PDV broj: DE279448078  
[www.xxxlutz.com](http://www.xxxlutz.com)  
[info@xxxlutz.at](mailto:info@xxxlutz.at)



# SADRŽAJ

## Dragi kupče! Dragi kupci!

Hvala vam što ste se odlučili za ovaj proizvod. Pažljivo pročitajte instrukcije u ovom uputstvu za upotrebu kako biste svoj novi frižider koristili na najbolji mogući način. Ambalažni materijal odložite u skladu sa važećim ekološkim propisima.



Za informacije o bezbednom odlaganju delova frižidera, obratite se lokalnoj službi za upravljanje otpadom. Uređaj se sme koristiti samo u predviđene svrhe.

## BEZBEDNOSNE NAPOMENE

Pre korišćenja uređaja pročitajte sve instrukcije. Prilikom korišćenja električnih uređaja potrebno je poštovati osnovne sigurnosne napomene, uključujući sledeće:

**NAPOMENA:** Ukoliko je frižider bio nagnut ili polean na stranu, sačekajte 24 sata pre nego što uređaj uključite u struju.

## UPOZORENJE!

-  1) Ovaj uređaj ispunjava zahteve Zakonika o namirnicama, proizvodima široke potrošnje i hrani za životinje Republike Nemačke (LFGB) i pogodan je za kontakt sa hranom.
-  2) Ovaj proizvod je namenjen samo za upotrebu u domaćinstvu i u zatvorenom prostoru.
-  3) Upozorenje: Opasnost od požara / Korišćenje zapaljivih materijala. Zbog zapaljivog gasa koji se koristi u ovom uređaju, uređaj se mora odložiti u skladu sa lokalnim propisima.
- 4) Ovaj uređaj ne smeju da koriste osobe (uključujući decu) sa smanjenim fizičkim, motoričkim ili mentalnim sposobnostima ili manjkom iskustva i znanja, osim ukoliko se ove osobe nadziru ili su upućene u bezbednu upotrebu uređaja od strane osobe odgovorne za njihovu sigurnost.
- 5) Decu nadgledati dok su u blizini uređaja kako biste osigurali da se ne igraju njime.

- 6) Ovaj uređaj mogu koristiti deca starija od 8 godina i osobe sa smanjenim fizičkim, motoričkim i mentalnim sposobnostima ili manjkom iskustva i znanja, ukoliko se ove osobe nadziru ili su upućene u bezbednu upotrebu uređaja i ukoliko su razumele opasnosti vezane za njegovo korišćenje. Deca ne smeju da se igraju uređajem. Čišćenje i korisničko održavanje uređaja deca ne smeju da vrše bez nadzora.
- 7) Ukoliko je strujni kabl oštećen, a u cilju izbegavanja opasnosti, kabl mora zameniti proizvođač, distributivni partner ili slično kvalifikovano stručno lice.
- 8) Kako biste izbegli opasnosti zbog nestabilnog postavljanja uređaja, mora se fiksirati u skladu sa uputstvima.
- 9) Pri postavljanju uređaja vodite računa da ne prikleštite ili oštetite strujni kabl.
- 10) Ne postavljajte prenosne priključnice ili mobilno napajanje na poleđinu uređaja.
- 11) Prorezi za ventilaciju u uređaju ili u ugrađenim konstrukcijama ne smeju biti blokirani.
- 12) Ne koristite mehaničke uređaje ili druga sredstva za ubrzavanje procesa odmrzavanja, osim onih koje preporučuje proizvođač.
- 13) Ne sme doći do oštećenja rashladnog sistema.
- 14) Ne čuvajte eksplozivne supstance kao što su limenke sprejeva sa zapaljivim gorivom u uređaju.
- 15) Ovaj uređaj je namenjen za upotrebu u domaćinstvu i u sledećim prostorima:
  - kuhinjama za zaposlene u prodavnicama, kancelarijama i drugim radnim ambijentima;
  - hotelima, odmorištima i drugim stambenim objektima (za upotrebu od strane gostiju ili stanara);
  - pansionima sa uslugom doručka;
  - u katering u sličnim maloprodajnim primenama.
- 16) Deca uzrasta od tri do osam godina smeju da pune i prazne uređaj.
- 17) Kako biste izbegli kontaminaciju pića, obratite pažnju na sledeće:
  - Ako vrata ostanu otvorena duže vreme, temperatura u odeljcima za namirnice u uređaju može značajno da se poveća.
  - Redovno čistite površine koje su u kontaktu sa namirnicama kao i pristupačni odvodni sistem.
  - Očistite rezervoare za vodu ako ih ne koristite 48 sati. - Isperite sistem za vodu povezan sa vodovodnim priključkom, ukoliko vodu niste uzimali 5 dana.
  - Ako uređaj planirate da ostavite praznim duže vreme, isključite ga, odmrznite, očistite i ostavite vrata otvorenim kako biste sprečili stvaranje buđi u uređaju.

- 18) Uređaj koristite samo u svrhu opisanu u ovom uputstvu za upotrebu.
- 19) Pre korišćenja, uređaj mora biti montiran i priključen u skladu sa priloženim uputstvima za instalaciju. Obratite pažnju na uputstva vezana za uzemljenje navedena u odeljku "Priključivanje frižidera".
- 20) Za vađenje iz utičnice uređaj nikada nemojte povlačiti držeći ga za strujni kabl. Uvek uhvatite strujni utikač i direktno ga izvucite iz utičnice.
- 21) Oštećeni strujni kablovi se bez odlaganja moraju popraviti ili zameniti. Ukoliko se dužinom kabla, na utikači ili priključki uređaja javе pukotine ili oštećenja prouzrokovana habanjem, uređaj se više ne sme koristiti.
- 22) Pre čišćenja ili popravljanja uređaja, izvadite utikač iz utičnice.
- 23) Napomena: Preporučujemo da sve radove na održavanju vrši kvalifikovani tehničar.
- 24) UPOZORENJE! - Opasnost od požara i eksplozije. Korišćeno rashladno sredstvo je zapaljivo. Za odleđivanje frižidera nemojte koristiti mehaničke uređaje. Cevi rashladnog sistema ne smeju da se oštete.
- 25) Kada prestanete sa korišćenjem svog starog frižidera, skiniute vrata, a police ostavite u odgovarajućim odeljcima. Na taj način smanjujete potencijalni rizik po decu.
- 26) Frižider je zabranjeno postavljati u nišu ili zatvoreni kuhinjski element. Ovaj frižider sme da se koristi isključivo kao samostojeći uređaj.
- 27) Uređaj nemojte koristiti u blizini eksplozivnih para.

**SACUVAJTE OVO UPUTSTVO ZA UPOTREBU**

## Tehnički podaci

Broj artikla	52690002-01, 52690002-02
Vrsta proizvoda	frižider
Vrsta frižidera	frižider sa odeljkom za zamrzavanje
Dimenzije	44,5 x 46,5 x 49,8 cm
Neto težina	13,5 kg
Zapremina	46 l
Maks. nivo buke	43 dBA
Klasa energetske efikasnosti	E
Godišnja potrošnja struje	79 kW/h
Klimatska klasa	SN, N, ST
Nominalni napon	220–240 V naizmjenične struje, 50 Hz
Nominalna struja	0,3 A
Rashladno sredstvo	R600a / 18 g
Izolacioni gas	Ciklopentan
Klasa zaštite od strujnog udara	klasa I
Temperatura	0-10 °C
Upravljanje	mehaničko
Broj polica	1
Odeljak za vrata	da
Podesivi potporni nogari	da

## PREGLED PROIZVODA

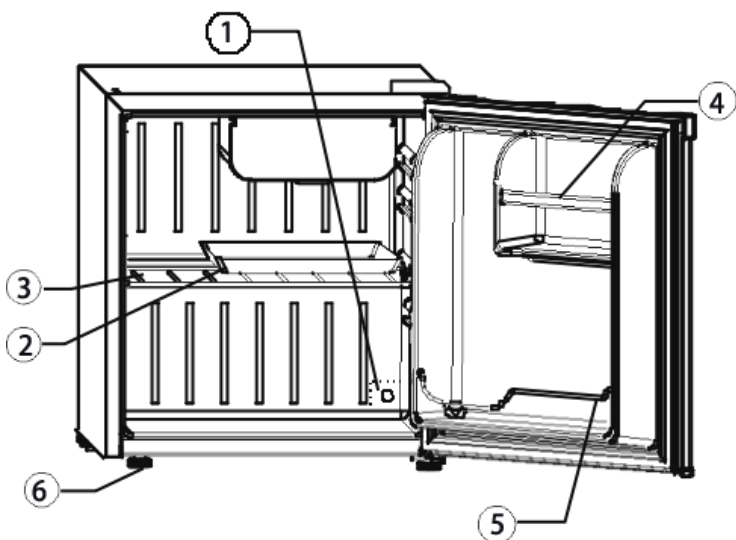

- ① Regulator temperature
- ② Posuda za sakupljanje vode
- ③ Odvojiva polica
- ④ Odeljak za puter
- ⑤ Odeljak za vrata
- ⑥ Podesivi potporni nogari

## UPRAVLJANJE I ODRŽAVANJE

### Raspakivanje frižidera

- 1) Skinite sav ambalažni materijal.
- 2) Uverite se da se svi navedeni delovi frižidera nalaze u kutiji.
- 3) Preporučujemo da uređaj pre upotrebe očistite toplom vodom, blagim deterdžentom i mekom krpom, a zatim ga dobro osušite.
- 4) Izaberite pogodno mesto za postavljanje uređaja. Uređaj treba zaštititi od direktnog sunčevog zračenja i ne treba ga postavljati u blizini izvora toplote (npr. šporeta, bojlera, radijatora). Uređaj postavite na ravnu površinu. Pazite da razmak između zadnje strane uređaja i zida ne bude manji od 10 cm. Uređaj ne treba postavljati na mestima na kojima vlada visoka vlažnost vazduha. Visoka vlažnost vazduha može dovesti do pojačane kondenzacije na uređaju. Ovo bi za posledicu imalo češće

odleživanje frižidera.

- 5) Nakon postavljanja uređaja sačekajte 24 sata pre nego što ga uključite u struju kako bi se rashladno sredstvo sleglo.
- 6) Dizajn sistema za hlađenje zahteva da se frižider koristi uspravno na ravnoj površini. Treba izbegavati naginjanje ili poleganje frižidera.
- 7) Postavite uređaj tako da strujni utikač bude dostupan.

## Priključivanje frižidera

**PAŽNJA:** Nestručna upotreba uzemljenog utikača može dovesti do strujnog udara.

Ukoliko je strujni kabl oštećen, kontaktirajte našu korisničku službu.

U cilju očuvanja vaše bezbednosti ovaj uređaj mora biti pravilno uzemljen.

Kako bi se rizik od električnog udara sveo na minimum, strujni kabl ovog uređaja ima tropinski utikač koji se može priključiti u standardne dropinske utičnice.

Uređaj priključite na pravilno instaliranu, uzemljenu utičnicu. Treći provodnik (uzemljenje) strujnog kabla se ni u kom slučaju ne sme biti skidati ili odsecati.

Ukoliko imate pitanja vezana za napajanje i/ili uzemljenje, obratite se sertifikovanom električaru.

**VAŽNO:** Ovaj uređaj mora biti priključen na standardnu utičnicu sa 220–240 V, 50 Hz i tropinskim uzemljenjem.

## Podešavanje temperature

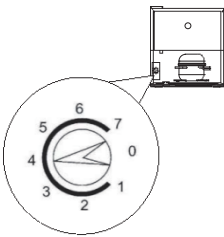

Podešavanje temperature u unutrašnjosti uređaja moguće je putem regulatora temperature na zadnjoj strani frižidera. Frižider poseduje okretni regulator sa brojevima za podešavanje temperature. Što je viši broj na regulatoru, to je niža temperatura u uređaju, a samim tim se povećava i potrošnja energije. Uređaj se isključuje postravljanjem regulatora u poziciju „0“.

## Čišćenje uređaja

Preporučujemo da uređaj temeljno očistite pre upotrebe.

- 1) Postavite regulator temperature u poziciju „0“, izvucite utikač iz utičnice i izvadite sve namirnice i police iz frižidera.

- 2) Očistite unutrašnjost uređaja mekom krpom i toplim rastvorom vode i sode bikarbone. Razmera je 2 supene kašike sode bikarbone na 1 litar vode.
- 3) Očistite police blagim sredstvom za čišćenje.
- 4) Zaptivku vrata održavajte čistom kako biste osigurali efikasan rad uređaja.
- 5) Redovno čistite spoljašnjost uređaja blagim sredstvom za čišćenje i toplom vodom.
- 6) Unutrašnjost i spoljašnjost uređaja osušite mekom krpom.

## **Odleđivanje frižidera**

Kako biste osigurali efikasan rad, a potrošnju struje sveli na minimum, odeljak za zamrzavanje treba odlediti čim se na zidovima napravi sloj leda debljine 6 mm.

1. Izvadite zaleđene namirnice iz odeljka za zamrzavanje.
2. Okrenite regulator temperature u poziciju „0“. Time isključujete kompresor.
3. Led počinje da se topi i kaplje u posudu za sakupljanje vode. Prospite sakupljenu vodu.
4. Osušite posudu i vratite je u odeljak za zamrzavanje.
5. Očistite unutrašnjost frižidera i vratite regulator temperature na željeno podešavanje. Vratite

### **Napomena:**

Za odleđivanje nemojte koristiti kipuću vodu budući da može oštetiti plastične delove. Osim toga, za grebanje leda nemojte koristiti oštre ili metalne predmete. To bi moglo da ošteti rashladne elemente. Odleđivanje po pravilu traje više sati. Proces možete da ubrzate tako što ćete vrata frižidera ostaviti otvorenim.

## **Saveti za uštedu energije**

- Uređaj postavite u najhladniji deo prostorije; podalje od uređaja koji emituju toplotu, cevi za toplu vodu i direktnog sunčevog zračenja.
- Ostavite vruću hranu da se ohladi na sobnu temperaturu pre nego što je stavite u frižider. Prepunjavanje uređaja može da dovede do preopterećenja kompresora. Namirnice koje se polako zamrzavaju mogu izgubiti na kvalitetu ili se pokvariti tokom zamrzavanja.
- Obavezno pravilno umotajte hranu i ne zaboravite da osušite posude pre nego što ih stavite u frižider. Na taj način smanjujete zaleđivanje u unutrašnjosti uređaja.

- Na dno odeljaka unutar uređaja ne treba stavljati aluminijumsku foliju, masni papir niti papirne ubruse. U suprotnom će cirkulacija hladnog vazduha biti ograničena što ima negativan uticaj na performanse uređaja.
- Sortirajte i obeležite namirnice u frižideru kako biste sprečili dugo traženje i prečesto otvaranje vrata. Izvadite sve neophodne namirnice odjednom i zatvorite vrata što je brže moguće.

## PODESIVI POTPORNİ NOGARI

Šematski prikaz potpornih nogara

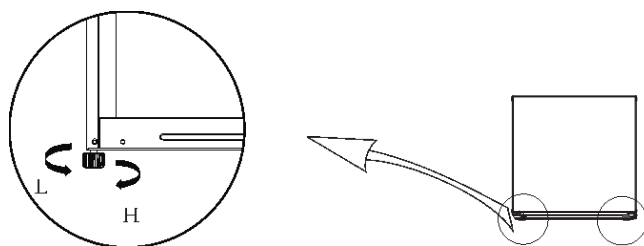



(Gore navedeni prikaz je samo ilustracija. Stvarna konfiguracija zavisi od datog uređaja ili navoda prodavca.)

### Podešavanje nogara:

- Okrenite nogare u smeru kretanja kazaljke kako biste podigli frižider.
- Okrenite nogare u smeru suprotnom od smeru kretanja kazaljke kako biste frižider spustili.
- Levi i desni nogar možete zasebno da podesite, kako biste uređaj postavili apsolutno horizontalno.

## UPUTSTVO ZA MENJANJE SMERA OTVARANJA VRATA

Neophodni alat	
	krstasti odvijač
	uski ravni odvijač
	krepa traka

1) Izvadite sve namirnice iz uređaja.  
Vrata pričvrstite na uređaj koristeći krep traku.

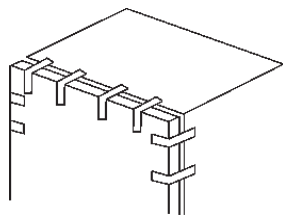

2) Skinite. Tokom celog postupka vrata držite vertikalno kako ne bi pala na zemlju.

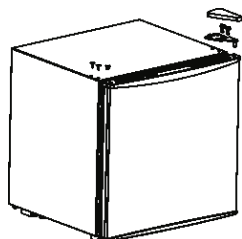

3) Skinite vrata.

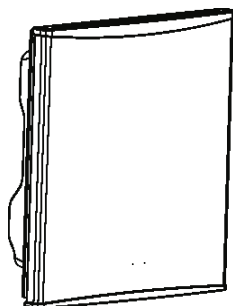

4) Skinite donju šarku kao i podesivi nogar.

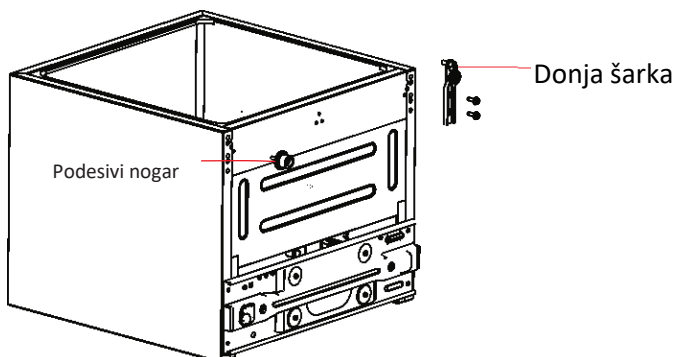

5) Pričvrstite donju šarku dole levo, a podesivi nogar dole desno na frižider.

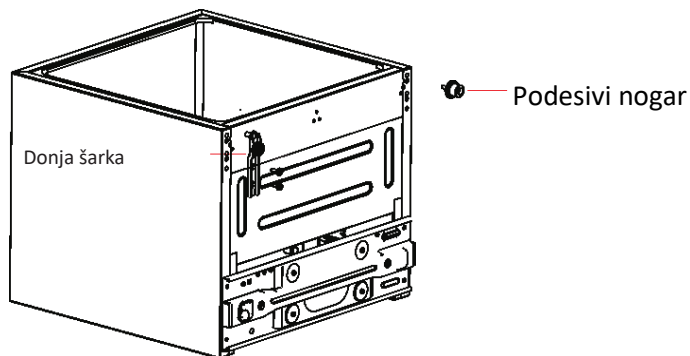

6) Postavite vrata na donju šarku, proverite da li zaptivka vrata gasno nepropusna, montirajte gornju šarku koristeći vijak za pričvršćivanje i pričvrstite poklopac šarke. Na kraju postavite pokrivnu kapicu gore desno.

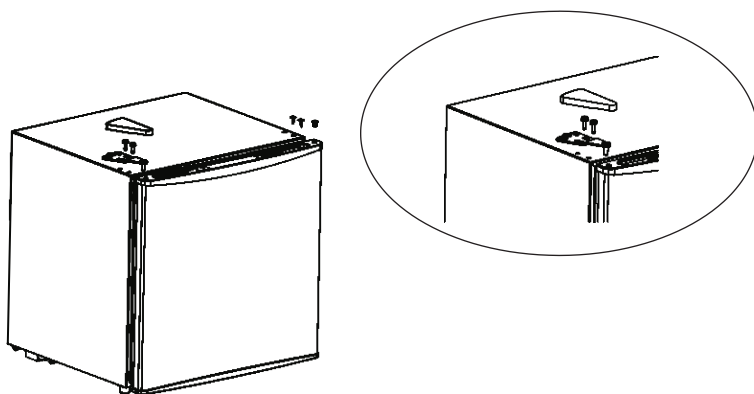

(Gore navedeni prikaz je samo ilustracija. Stvarna konfiguracija zavisi od datog uređaja ili navoda prodavca.)

## UKLANJANJE SMETNJI

<b>Smetnja</b>	<b>Mogući uzrok</b>
Uređaj ne funkcioniše.	19. Uređaj nije uključen u struju. 20. Zaštitna sklopka je isključena ili je osigurač pregoreo. 21. Regulator temperature je podešen na „0“.
Kompresor se često uključuje i isključuje.	1. Sobna temperatura je viša od uobičajene. 2. Frižider je skroz pun. 3. Vrata se prečesto otvaraju. 4. Vrata nisu u potpunosti zatvorena. 5. Podešena je preniska temperatura. 6. Magnetna zaptivka na vratima ne dihtuje kako treba.
U frižideru se stvara vlaga.	7. To je normalno u uslovima povećane vlažnosti vazduha. 2. Vrata se prečesto otvaraju ili predugo stoje otvorena. 3. Proverite da li zaptivka pravilno dihtuje.
Uređaj generiše zvukove.	1. Tokom faze hlađenja, rashladno sredstvo teče kroz rashladni sistem što za posledicu ima tihi zvuk. To je normalno. 2. Na kraju faze hlađenja, proticanje rashladnog sredstva stvara zvuk kлокotanja. To je normalno. 3. Skupljanje i širenje unutrašnjih zidova može proizvesti zvuk lupanja. 4. Uređaj ne stoji ravno.
Vrata ne mogu pravilno da se zatvore.	1. Uređaj ne stoji ravno. 2. Vrata nisu pravilno montirana. 3. Zaptivka nije čista. 4. Police nisu pravilno postavljene.

## Pravilno odlaganje uređaja



Ovaj simbol na uređaju ili na ambalaži označava da se uređaj ne sme odlagati sa komunalnim otpadom. On se mora odneti na odgovarajuće mesto za sakupljanje električnih i elektronskih uređaja za reciklažu.

Pravilnim odlaganjem uređaja pomažete sprečavanju negativnih uticaja na životnu sredinu i zdravlje ljudi, koji mogu nastati

ako se otpad ne odlaže na odgovarajući način. Za više informacija o reciklaži uređaja obratite se svojoj opštini, mestu za odlaganje komunalnog otpada ili prodajnom centru gde ste kupili uređaj.

## SK // Návod na použitie Chladnička



**52690002-01, 52690002-02**

BDSK Handels GmbH & Co. KG  
Mergentheimer Straße 59  
97084 Würzburg, Nemecko  
IČ DPH: DE279448078  
[www.xxxlutz.com](http://www.xxxlutz.com)  
[info@xxxlutz.at](mailto:info@xxxlutz.at)



# OBSAH

## Vážená zákazníčka, vážený zákazník!

Ďakujeme, že ste si vybrali tento výrobok. Dôkladne si prečítajte pokyny uvedené v tomto návode na použitie, aby ste mohli svoj nový spotrebič používať čo najefektívnejšie. Obalový materiál zlikvidujte v súlade s platnými environmentálnymi predpismi.



O možnostiach bezpečnej likvidácie jednotlivých častí spotrebiča sa informujte na miestnom zbernom mieste. Spotrebič sa môže používať len na stanovený účel.

## BEZPEČNOSTNÉ POKYNY

Pred použitím spotrebiča si prečítajte všetky pokyny. Pri používaní elektrických spotrebičov je potrebné dodržiavať základné bezpečnostné pokyny vrátane nasledujúcich:

**POZNÁMKA:** Keď bol spotrebič počas prepravy naklonený alebo položený naboku, pred zapojením do elektrickej siete ho nechajte 24 hodín stáť vo zvislej polohe.

## VAROVANIE!

-  Tento spotrebič spĺňa požiadavky nemeckého zákonníka o potravinách, spotrebnom tovare a krmivách (Lebensmittel-, Bedarfsgegenstände- und Futtermittelgesetzbuch) a je vhodný na styk s potravinami.
-  Tento spotrebič je určený len na používanie v domácnosti a interiéri.
-  **Varovanie!** Nebezpečenstvo požiaru/používanie horľavých materiálov: Vzhľadom na horľavý plyn použitý v tomto spotrebiči sa musí spotrebič zlikvidovať v súlade s príslušnými miestnymi predpismi.
- Spotrebič nesmú používať osoby (vrátane detí) so zníženými telesnými, zmyslovými alebo duševnými schopnosťami alebo s nedostatkom skúsenosti a znalostí, ak nie sú pod dohľadom alebo neboli osobou zodpovednou za ich bezpečnosť poučené o bezpečnom

používaní spotrebiča.

- 5) Deti musia byť pod dozorom, aby sa so spotrebičom nehrali.
- 6) Spotrebič môžu používať deti staršie ako osem rokov a osoby so zníženými telesnými, zmyslovými alebo duševnými schopnosťami alebo s nedostatkom skúsenosti a znalostí, ak sú pod dohľadom alebo boli poučené o bezpečnom používaní spotrebiča a rozumejú možným rizikám. Deti sa so spotrebičom nesmú hrať. Čistenie a používateľskú údržbu nesmú vykonávať deti bez dozoru.
- 7) V prípade poškodenia musí napájací kábel z bezpečnostných dôvodov vymeniť výrobca, jeho distribučný partner alebo podobne kvalifikovaná osoba.
- 8) Spotrebič musí byť riadne upevnený v súlade s pokynmi, aby sa zabránilo zraneniam spôsobeným nestabilným umiestnením.
- 9) Spotrebič musí byť umiestnený tak, aby nedošlo k zaseknutiu alebo poškodeniu jeho napájacieho kábla.
- 10) Na zadnú stranu spotrebiča neumiestňujte zásuvkové lišty ani prenosné napájacie zdroje.
- 11) Ventilačné otvory v spotrebiči alebo vo vstavaných konštrukciách nesmú byť zablokované.
- 12) Na urýchlenie procesu odmrazovania nepoužívajte mechanické zariadenia ani iné prostriedky okrem tých, ktoré odporúča výrobca.
- 13) Chladiaci systém sa nesmie poškodiť.
- 14) V spotrebiči neskladujte výbušné látky, ako rozprašovacie nádoby s horľavým hnacím plynom.
- 15) Spotrebič je určený na používanie v domácnosti a v priestoroch, ako sú napr.:
  - kuchynky pre zamestnancov v obchodoch, kanceláriách a na iných pracoviskách;
  - vidiecke domy, hotely, motoresty a iné ubytovacie zariadenia (používané hosťami, resp. ich obyvateľmi);
  - penzióny ponúkajúce raňajky;
  - cateringové a podobné nemaloobchodné služby.
- 16) Spotrebič smú naplňať a vyprázdňovať deti vo veku od troch do osem rokov.
- 17) Dodržiavajte nasledujúce pokyny, aby ste zabránili kontaminácii potravín:
  - Keď sú dvierka otvorené dlhší čas, môže sa výrazne zvýšiť teplota v priehradkách na potraviny.
  - Plochy, ktoré sa dostávajú do kontaktu s potravinami, a prístupný odtokový systém pravidelne čistite.

- Vyčistite nádoby na vodu, keď ste ich nepoužívali 48 hodín. Keď ste päť dní nečerpali vodu, prepláchnite vodovodný systém pripojený k prípojke na vodu.
- Keď nebudete spotrebič dlhší čas používať, vypnite ho a nechajte ho odmraziť. Potom ho vyčistite a nechajte dvierka otvorené, aby ste zabránili tvorbe plesní.

- 18) Používajte spotrebič len na účely uvedené v tomto návode na použitie.
- 19) Pred použitím je potrebné spotrebič namontovať a pripojiť podľa priložených inštalačných pokynov. Dodržiavajte pokyny týkajúce sa uzemnenia uvedené v časti „Pripojenie chladničky“.
- 20) Nikdy nevyťahujte zástrčku zo zásuvky ťahaním za napájací kábel. Namiesto toho vždy pevne uchopte samotnú zástrčku a tak ju vytiahnite zo zásuvky.
- 21) Poškodené napájacie káble je potrebné ihneď opraviť alebo vymeniť. Káble, ktoré vykazujú praskliny alebo opotrebenie po celej dĺžke, na zástrčke alebo na pripojení spotrebiča, sa nesmú ďalej používať.
- 22) Pred čistením alebo opravou spotrebiča vytiahnite zástrčku zo zásuvky.
- 23) Poznámka: Odporúča sa, aby všetky údržbárske práce vykonával kvalifikovaný technik.
- 24) VAROVANIE! Hrozí nebezpečenstvo požiaru a výbuchu! Použitie chladivo je horľavé, preto na odmrázovanie spotrebiča nepoužívajte mechanické zariadenia a dávajte pozor, aby potrubia chladiaceho systému neboli prepichnuté.
- 25) Keď prestanete používať starú chladničku, odstráňte z nej dvierka a nechajte vnútri vkladacie police, aby sa predišlo možnému nebezpečenstvu pre deti.
- 26) Chladnička nesmie byť umiestnená vo výklenku ani zabudovaná do uzavretej skrine, keďže je navrhnutá výhradne ako voľne stojaci spotrebič.
- 27) Spotrebič nepoužívajte v blízkosti výbušných výparov.

**TENTO NÁVOD NA POUŽITIE SI ODLOŽTE, ABY STE SI HO MOHLI V PRÍPADE POTREBY ZNOVA PREČITAŤ.**

## Technické údaje

Číslo výrobku	52690002-01, 52690002-02
Výrobok	chladnička
Typ	chladnička s mraziacim boxom
Rozmery	44,5 × 46,5 × 49,8 cm
Čistá hmotnosť	13,5 kg
Objem	46 l
Max. hlučnosť	43 dBA
Trieda energetickej účinnosti	E
Spotreba energie za rok	79 kW/h
Klimatická trieda	SN, N, ST
Menovité napätie	220 – 240 V striedavý prúd, 50 Hz
Menovitý prúd	0,3 A
Chladivo	R600a (18 g)
Penidlo	cyklopentán
Trieda ochrany elektrických spotrebičov	I
Teplota	0 – 10 °C
Ovládanie	mechanické
Počet vkladacích políc	1
Priehradka na dvierkach	áno
Nastaviteľné oporné nohy	áno

## OPIS VÝROBKU

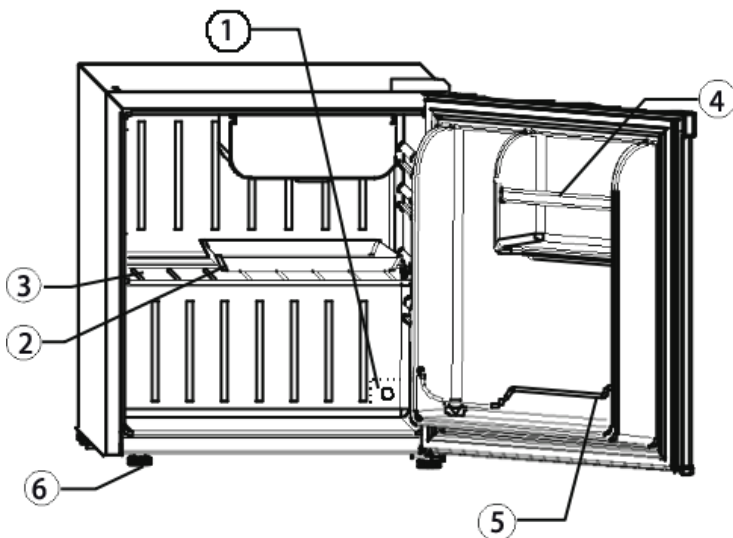

- ① Regulátor teploty
- ② Záchytná miska
- ③ Vyberateľná vkladacia polica
- ④ Priehradka na maslo
- ⑤ Priehradka na dverkách
- ⑥ Nastaviteľné oporné nohy

## OVLÁDANIE A ÚDRŽBA

### Vybalenie chladničky

1. Odstráňte všetok obalový materiál.
2. Skontrolujte, či sa v balení nachádzajú všetky uvedené diely chladničky.
3. Pred použitím sa odporúča chladničku vyčistiť teplou vodou, jemným čistiacim prostriedkom a mäkkou handričkou a následne dôkladne vysušiť.
4. Vyberte vhodné miesto na umiestnenie chladničky. Chladničku chráňte pred priamym slnečným žiarením a neumiestňujte ju v blízkosti zdrojov tepla, ako sú sporák, bojler či kúrenie. Postavte ju na rovnú plochu a zabezpečte, aby bola medzi jej zadnou stranou a stenou aspoň 10-centimetrová medzera. Vyhnite sa tiež miestam s vysokou vlhkosťou vzduchu, ktorá môže spôsobovať nadmernú kondenzáciu na chladničke a tým zvyšovať potrebu častejšieho odmrazovania.

5. Nechajte chladničku 24 hodín vo zvislej polohe, aby sa chladiaca kvapalina usadila, a až potom ju zapojte do elektrickej siete.
6. Konštrukcia chladiaceho systému vyžaduje, aby bola chladnička prevádzkovaná vo vertikálnej polohe na rovnej podlahe. Preto sa vyhnite nakláňaniu alebo prevracaniu chladničky.
7. Umiestnite chladničku tak, aby bola prístupná jej zástrčka.

## Pripojenie chladničky

**UPOZORNENIE!** Nesprávne použitie uzemnenej zástrčky môže viesť k úrazu elektrickým prúdom.

Keď je napájací kábel poškodený, kontaktujte personál nášho zákazníckeho servisu.

V záujme vašej bezpečnosti musí byť táto chladnička riadne uzemnená. Na minimalizáciu nebezpečenstva úrazu elektrickým prúdom je napájací kábel tejto chladničky vybavený trojkoľíkovou zástrčkou, ktorú možno zapojiť do štandardných trojkoľíkových zásuviek.

Chladničku zapojte do správne nainštalovanej uzemnenej zásuvky. Tretí kolík (uzemnenie) napájacieho kábla nesmie byť v žiadnom prípade odstránený alebo odrezaný. V prípade akýchkoľvek otázok týkajúcich sa napájania a/alebo uzemnenia sa obráťte na certifikovaného elektrikára.

**DÔLEŽITÉ INFORMÁCIE!** Táto chladnička musí byť zapojená do bežnej zásuvky s napätím 220 – 240 V, frekvenciou 50 Hz a trojfázovým uzemnením.

## Nastavenie teploty

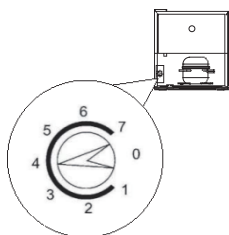

Teplotu vnútri chladničky môžete nastaviť pomocou otočného regulátora teploty na zadnej strane chladničky, ktorý je označený číslami. Vyššie číslo zodpovedá vyššej úrovni chladenia, teda nižšej teplote v chladničke, čo zároveň znamená vyššiu spotrebu energie. V polohe „0“ je chladnička vypnutá.

## Čistenie chladničky

Pred použitím odporúčame chladničku dôkladne vyčistiť.

1. Nastavte regulátor teploty do polohy „0“, vytiahnite zástrčku zo zásuvky a vyberte z chladničky všetky potraviny a vkladacie police.

2. Vnútorné povrchy chladničky vyčistíte vlhkou handričkou a teplým roztokom vody a jedlej sódy. Čistiaci roztok by mal pozostávať z 2 lyžíc jedlej sódy na 1 liter vody.
3. Vkladacie police vyčistíte jemným čistiacim prostriedkom.
4. Udržiavajte tesnenie dvierok čisté, aby ste zaistili efektívnu prevádzku chladničky.
5. Vonkajšie povrchy chladničky pravidelne čistite jemným čistiacim prostriedkom a teplou vodou.
6. Vnútrajšok a vonkajšok chladničky utrite dosucha mäkkou handričkou.

## Odmrazovanie chladničky

Na zabezpečenie efektívnej prevádzky a minimalizáciu spotreby energie je potrebné mraziaci box odmraziť, keď sa na jeho stenách vytvorí 6-milimetrová vrstva ľadu.

1. Vyberte zmrazené potraviny z mraziaceho boxu.
2. Nastavením regulátora teploty do polohy „0“ sa kompresor vypne. 3. Pri roztápaní ľadu začne voda kvapkať do zbernej nádoby, ktorú je následne potrebné vyliať.
4. Vysušte zbernú misku a vložte ju späť pod mraziaci box.
5. Po vyčistení vnútra chladničky nastavte regulátor teploty na požadovanú úroveň a následne vložte vybrané potraviny späť dovnútra.

### Poznámka:

Na odmravovanie nepoužívajte vriacu vodu, pretože by mohla poškodiť plastové časti. Na odstraňovanie ľadu nepoužívajte ostré ani kovové predmety, pretože by mohli poškodiť chladiace prvky. Odmrazovanie zvyčajne trvá niekoľko hodín. Proces môžete urýchliť tým, že necháte dvierka chladničky otvorené.

## Tipy na odmravovanie

- Umiestnite chladničku do najchladnejšej časti miestnosti, ďalej od spotrebičov produkujúcich teplo, potrubí s horúcou vodou a priameho slnečného žiarenia.
- Horúce jedlo nechajte pred uložením do chladničky najprv vychladnúť na izbovú teplotu. Preplnenie chladničky môže viesť k nadmernému zaťaženiu kompresora. Potraviny, ktoré sa zmrazujú pomaly, môžu pri mrazení stratiť na kvalite alebo sa pokaziť.
- Pred vložením do chladničky sa uistite, že ste potraviny riadne zabalili a nádoby vysušili. Tým sa zníži tvorba námrazy vnútri spotrebiča.

- Priehradky v chladničke by nemali byť vyložené hliníkovou fóliou, voskovým papierom alebo papierovými utierkami. Inak sa obmedzí cirkulácia studeného vzduchu v spotrebiči, čo ovplyvní jeho výkonnosť.
- Potraviny v chladničke roztriedte a označte, aby ste sa vyhli dlhému hľadaniu a častému otváraniu dveriek. Vyberte všetky potrebné potraviny naraz a dverka čo najrýchlejšie zatvorte.

## NASTAVITEĽNÉ OPORNÉ NOHY

Zobrazenie schematicky zostavených oporných nôh

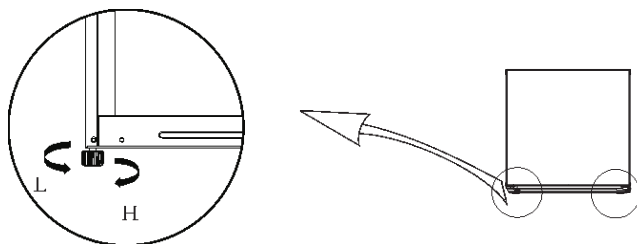



(Toto zobrazenie slúži len na ilustračné účely. Skutočná konfigurácia závisí od konkrétnej chladničky alebo informácií od predajcu.)

### Nastavenie oporných nôh

- Zdvihnite chladničku otočením oporných nôh v smere hodinových ručičiek.
- Spustite chladničku otočením oporných nôh proti smeru hodinových ručičiek.
- Na vyrovnanie chladničky do vodorovnej polohy je možné samostatne nastaviť oporné nohy na ľavej a pravej strane.

## NÁVOD NA VÝMENU ZÁVESOV

Potrebné náradie	
	krížový skrutkovač
	úzky plochý skrutkovač
	krycia páska

1. Vyberte všetky potraviny z priehradiek na dverkách a dvierka pripevnite pomocou krycej pásky.

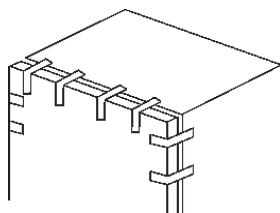

2. Odstráňte krytky, kryt a upevňovacie skrutky horného závesu a odstráňte horný záves. Počas celého postupu držte dvierka vo vertikálnej polohe, aby nespadli na zem.

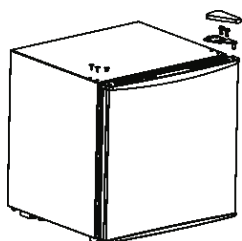

3. Odstráňte dvierka.

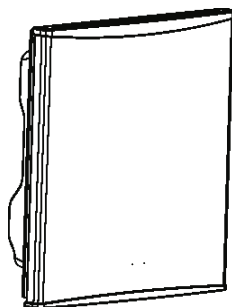

4. Odstráňte dolný záves a nastaviteľnú opornú nohu.

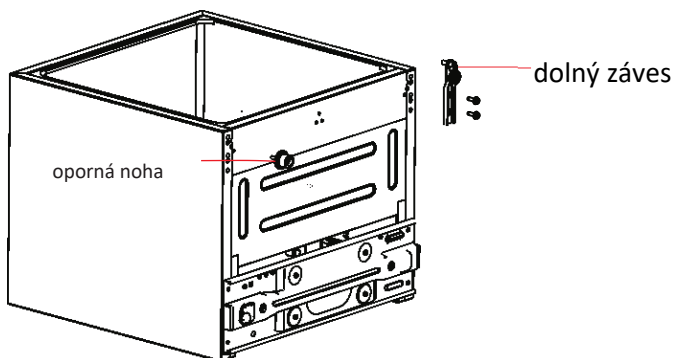

5. Pripevnite dolný záves v ľavom dolnom rohu chladničky a nastaviteľnú opornú nohu v pravom dolnom rohu chladničky.

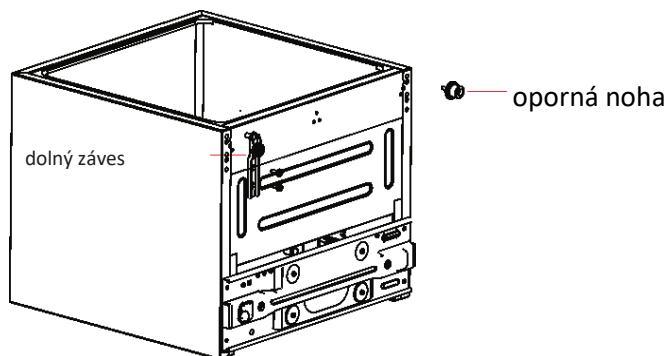

6. Najprv nasadíte dverka na dolný záves a skontrolujete, či správne tesnia, potom namontujete horný záves pomocou upevňovacích skrutiek a pripevníte kryt závesu. Nakoniec nasadíte krytky v pravom hornom rohu.

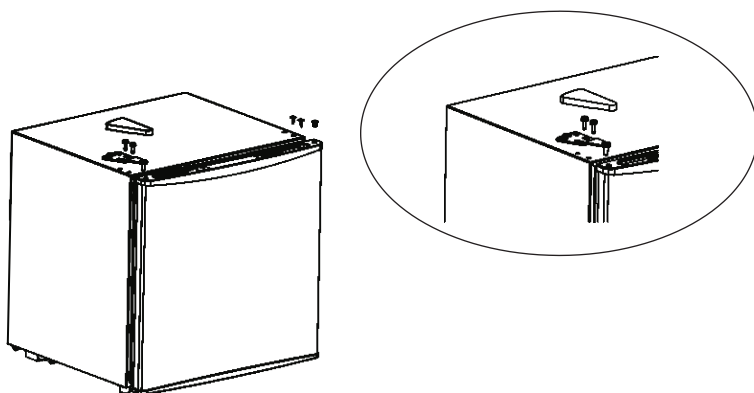

(Toto zobrazenie slúži len na ilustračné účely. Skutočná konfigurácia závisí od konkrétnej chladničky alebo informácií od predajcu.)

## ODSTRAŇOVANIE PORÚCH

<b>Porucha</b>	<b>Možná príčina</b>
Chladnička nefunguje.	22. Chladnička nie je zapojená do elektrickej siete. 23. Bezpečnostný spínač je vypnutý alebo poistka je prepálená. 24. Regulátor teploty je nastavený do polohy „0“.
Kompresor sa často zapína a vypína.	1. Teplota v miestnosti je vyššia ako zvyčajne. 2. Chladnička je preťažaná. 3. Dvierka sa otvárajú príliš často. 4. Dvierka nie sú úplne zatvorené. 5. Teplota je nastavená na príliš nízku hodnotu. 6. Magnetické tesnenie dvierok netesní správne.
V chladničke sa tvorí vlhkosť.	8. Pri vysokej vlhkosti vzduchu je to normálne. 2. Dvierka sa otvárajú príliš často alebo boli príliš dlho otvorené. 3. Skontrolujte, či dvierka správne tesnia.
Chladnička vydáva zvuky.	1. Počas fázy chladenia chladiaca kvapalina prúdi chladiacim systémom a vydáva tichý zvuk. Je to normálny jav. 2. Na konci fázy chladenia prúdenie chladiacej kvapaliny spôsobuje bublajúce zvuky. Je to normálny jav. 3. Sťahovanie a roztáhovanie vnútorných stien môže spôsobiť praskanie. 4. Chladnička nie je vo vodorovnej polohe.
Dvierka sa nedajú správne zatvoriť.	1. Chladnička nie je vo vodorovnej polohe. 2. Dvierka nie sú správne namontované. 3. Tesnenie je znečistené. 4. Vkladacie police nie sú správne umiestnené.

## Riadna likvidácia spotrebiča



Tento symbol na spotrebiči alebo na obale znamená, že spotrebič nesmie byť zlikvidovaný spolu s domácim odpadom. Je potrebné ho odovzdať na príslušnom zbernom mieste určenom na recykláciu elektronických a elektrických spotrebičov. Správna likvidácia zabraňuje negatívnym vplyvom na životné prostredie a ľudské zdravie, ku ktorým môže dôjsť, keď spotrebič nezhodíte.

v súlade s pokynmi na správnu likvidáciu. Ďalšie informácie o recyklácii spotrebiča získate na miestnom úrade, zbernom mieste určenom na likvidáciu komunálneho odpadu alebo v pobočke, kde ste spotrebič zakúpili.

## SI // Navodila za uporabo Hladilnik



**52690002-01, 52690002-02**

BDSK Handels GmbH & Co. KG  
Mergentheimer Straße 59  
97084 Würzburg, Nemčija  
ID-št. za DDV: DE279448078  
[www.xxxlutz.com](http://www.xxxlutz.com)  
[info@xxxlutz.at](mailto:info@xxxlutz.at)



# KAZALO

## Spoštovana stranka!

Zahvaljujemo se vam, da ste se odločili za nakup tega izdelka. Pozorno preberite ta navodila za uporabo, da boste lahko svoj novi hladilnik kar najbolje uporabljali. Embalažni material odstranite v skladu z veljavnimi okoljskimi predpisi.



Za informacije o varnem odstranjevanju delov hladilnika se obrnite na svoje lokalno odlagališče odpadkov. Naprava se lahko uporablja izključno v predviden namen.

## VARNOSTNA OPOZORILA

Preberite celotna navodila, preden začnete uporabljati napravo. Pri uporabi električnih naprav je potrebno upoštevati osnovne varnostne napotke, vključno z naslednjimi:

**OPOZORILO:** Če je bil hladilnik nagnjen ali postavljen na bok, počakajte 24 ur, preden napravo priključite na električno omrežje.

## POZOR!

-  1) Ta naprava izpolnjuje zahteve nemškega zakonika o živilih, proizvodih tekoče potrošnje in živilih, namenjenih za živalsko krmo (Lebensmittel-, Bedarfsgegenstände- und Futtermittel Gesetzbuch), in je primerna za stik z živili.
-  2) Ta naprava je namenjena samo za uporabo v gospodinjstvu in v notranjih prostorih.
-  3) Opozorilo: Nevarnost požara / Uporaba vnetljivih materialov. Zaradi vnetljivega plina, ki se uporablja v tej napravi, je treba napravo odstraniti med odpadke v skladu s krajevnimi predpisi.
- 4) Te naprave ne smejo uporabljati osebe (vključno z otroki) z omejenimi telesnimi, zaznavnimi ali duševnimi sposobnostmi ali pomanjkljivimi izkušnjami in znanjem, razen če so pod nadzorom ali če jim je napotke za varno uporabo naprave dala oseba, odgovorna za njihovo varnost.
- 5) Otroci morajo biti pod nadzorom, da se z napravo ne bi igrali.

- 6) Otroci, starejši od 8 let, in osebe z omejenimi telesnimi, zaznavnimi ali duševnimi sposobnostmi ali s pomanjkljivimi izkušnjami in znanjem lahko uporabljajo to napravo, če so pod nadzorom ali če so dobili napotke za varno uporabo naprave ter poznajo s tem povezane nevarnosti. Otroci se z napravo ne smejo igrati. Brez nadzora odrasle osebe otroci ne smejo čistiti naprave in izvajati vzdrževanja, ki ga lahko izvede uporabnik sam.
- 7) Če je kabel poškodovan, ga mora zamenjati proizvajalec, njegov distributer ali na podoben način usposobljeno strokovno osebje, da se preprečijo nevarnosti.
- 8) Da bi se izognili nevarnostim zaradi nestabilne namestitve naprave, jo je treba pritrditi v skladu z navodili.
- 9) Pri postavljanju naprave se prepričajte, da kabel ni stisnjen ali poškodovan.
- 10) Na zadnji strani naprave ne nameščajte podaljškov ali prenosnega električnega napajalnika.
- 11) Prezračevalne reže v napravi ali v vgradnih konstrukcijah ne smejo biti blokirane.
- 12) Za pospeševanje postopka odmrzovanja ne uporabljajte mehanskih naprav ali drugih sredstev, razen tistih, ki jih priporoča proizvajalec.
- 13) Hladilni krog ne sme biti poškodovan.
- 14) V napravi ne shranjujte eksplozivnih snovi, kot so razpršilne pločevinke z vnetljivim potisnim plinom.
- 15) Naprava je namenjena uporabi v gospodinjstvu in na sledečih območjih:
  - kuhinje za zaposlene v trgovinah, pisarnah in drugih delovnih okoljih;
  - kmečke hiše, hoteli, počivališča in drugi bivalni objekti (ki jih uporabljajo gostje oz. stanovalci);
  - prenočišča z zajtrkom;
  - gostinstvo in podobni nameni, ki niso maloprodaja.
- 16) Otroci, stari od 3 do 8 let, lahko v napravo polagajo živila in jih jemljejo ven.
- 17) Da bi preprečili kontaminacijo živil, vas prosimo, da upoštevate sledeče:
  - Če so vrata dalj časa odprta, se lahko temperatura v predalih naprave znatno poveča.
  - Redno čistite površine v stiku z živili in dostopen odtočni sistem
  - Očistite rezervoarje za vodo, če jih 48 ur niste uporabljali. Izperite sistem za vodo, povezan s priključkom za vodo, če iz njega 5 dni ni bilo odvzema vode.
  - Če napravo dlje časa pustite prazno, jo izklopite, odmrznete, očistite in pustite vrata odprta, da preprečite nastanek plesni v napravi.

- 18) Napravo uporabljajte samo v namen, ki je opisan v teh navodilih za uporabo.
- 19) Pred uporabo je treba napravo nastaviti in priključiti v skladu s priloženimi navodili za namestitvev. Sledite navodilom glede ozemljitve v poglavju »Priključitev hladilnika«.
- 20) Če želite vtič naprave povleči z vtičnice, ne vlecite za kabel. V ta namen vedno primite vtič in ga povlecite neposredno iz vtičnice.
- 21) Poškodovane kable je treba takoj popraviti ali zamenjati. Kablov, ki imajo razpoke ali poškodbe zaradi obrabe po dolžini, na vtiču ali na priključku naprave, ne smete več uporabljati.
- 22) Pred čiščenjem naprave ali popravili izvlecite vtič iz vtičnice.
- 23) Napotek: Priporoča se, da vsa vzdrževalna dela opravi usposobljen tehnični strokovnjak.
- 24) POZOR! – Nevarnost požara in eksplozije! Uporabljeno hladilno sredstvo je vnetljivo. Za odmrzovanje hladilnika ne uporabljajte mehanskih naprav. Cevi hladilnega sistema ne smejo biti preluknjane.
- 25) Če starega hladilnika ne uporabljate več, odstranite vrata in pustite police v predelkih. Tako se zmanjša nevarnost za otroke.
- 26) Hladilnika ne smete postaviti v nišo ali v zaprto omaro. Naprava se lahko uporablja samo kot prosto stoječa naprava.
- 27) Naprave ne uporabljajte v bližini eksplozivnih hlapov.

**SHRANITE TA NAVODILA ZA UPORABO**

## Tehnični podatki

Številka artikla	52690002-01, 52690002-02
Vrsta izdelka	hladilnik
Tip hladilnika	hladilnik z zamrzovalnikom
Mere	44,5 x 46,5 x 49,8 cm
Neto teža	13,5 kg
Prostornina	46 l
Maks. nivo hrupa	43 dBA
Razred energijske učinkovitosti	E
Letna poraba električne energije	79 kW/h
Klimatski razred	SN, N, ST
Nazivna napetost	220–240 V AC, 50 Hz
Nazivni tok	0,3 A
Hladilno sredstvo	R600a / 18 g
Sredstvo za penjenje	ciklopentan
Razred električne zaščite	razred I
Temperatura	0–10 °C
Upravljanje	mehansko
Število polic	1
Vratna polica	da
Nastavljive nogice	da

## PREGLED IZDELKA

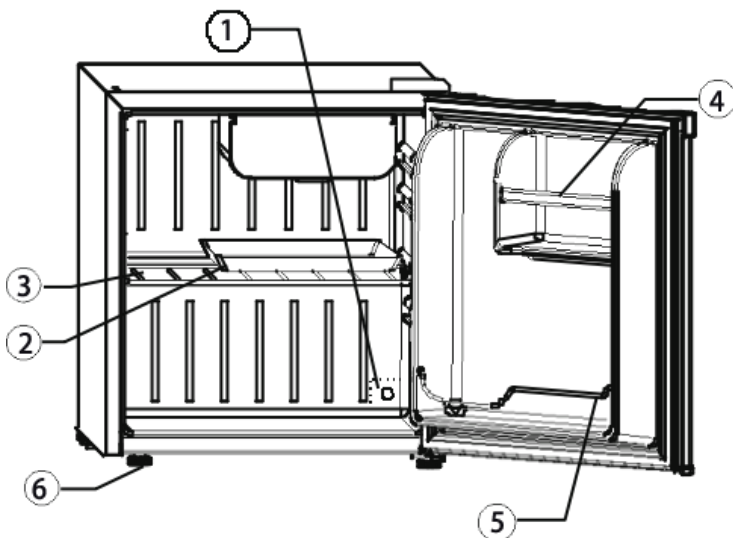

- ① Regulator temperature
- ② Odtočna posoda
- ③ Odstranljiva polica
- ④ Predal za maslo
- ⑤ Vratna polica
- ⑥ Nastavljive nogice

## UPORABA IN VZDRŽEVANJE

### Odpakiranje hladilnika

- 1) Odstranite ves material embalaže.
- 2) Prepričajte se, da so vsi navedeni deli hladilnika vključeni v obseg dobave.
- 3) Priporočljivo je, da napravo pred uporabo očistite s toplo vodo, blagim detergentom in mehko krpo ter jo nato temeljito posušite.
- 4) Izberite primerno mesto za napravo: Naprava mora biti zaščitena pred neposredno sončno svetlobo in ne sme stati v bližini virov toplote (npr. štedilnika, bojlerja, grelnega telesa). Napravo postavite na ravno površino. Zagotovite, da je med zadnjo stranjo naprave in steno vsaj 10 cm razdalje. Ne postavljajte naprave v prostor z visoko vlažnostjo. Visoka vlažnost lahko povzroči povečano kondenzacijo na napravi. Zaradi tega je treba napravo

pogosteje odmrzovati.

- 5) Po postavitvi naprave počakajte 24 ur, preden napravo priključite na električno omrežje, da se hladilno sredstvo usede.
- 6) Zasnova hladilnega sistema zahteva, da je hladilnik med delovanjem v pokončnem položaju na ravni površini. Preprečite nagibanje ali prevrnitev hladilnika.
- 7) Napravo postavite tako, da je vtič dostopen.

## Priključitev hladilnika

**PREVIDNO:** Nepravilna uporaba ozemljenega vtiča lahko povzroči električni šok.

Če je kabel poškodovan, se obrnite na našo službo za kupce.

Zaradi vaše varnosti mora biti ta naprava pravilno ozemljena. Za zmanjšanje nevarnosti električnega šoka je omrežni kabel te naprave opremljen s tripolnim vtičem, ki ga lahko priključite v standardne tripolne vtičnice.

Napravo priključite na pravilno nameščeno, ozemljeno vtičnico. Tretjega zatiča (ozemljitve) kabla ni v dovoljeno v nobenem primeru odstraniti ali odrezati. Če imate vprašanja glede električnega napajanja in/ali ozemljitve, se obrnite na električarja.

**POMEMBNO:** To napravo je potrebno priključiti na standardno vtičnico 220–240 V, 50 Hz z ozemljitvenim zatičem.

## Nastavitev temperature

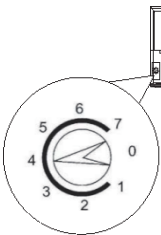

Temperaturo v notranjosti naprave lahko nastavite s pomočjo regulatorja temperature na zadnji strani. Hladilnik ima vrtljiv regulator s številkami za nastavitev temperature. Višja kot je stopnja hlajenja, nižja je temperatura v hladilniku in višja je poraba energije. V položaju »0« se naprava izklopi.

## Čiščenje hladilnika

Priporočamo, da napravo pred uporabo temeljito očistite.

- 1) Nastavite regulator temperature v položaj »0«, izključite vtič iz vtičnice ter iz hladilnika odstranite vsa živila in police.
- 2) Notranje površine naprave očistite z vlažno krpo in toplo raztopino vode

in pecilnega praška. Raztopina za čiščenje naj bo sestavljena iz 2 žlic pecilnega praška na 1 liter vode.

3) Police očistite z vodo in blagim čistilnim sredstvom.

4) Da bi zagotovili učinkovito delovanje naprave, poskrbite, da bo tesnilo vrat čisto.

5) Zunanje površine naprave redno čistite z blagim čistilom in toplo vodo.

6) Napravo znotraj in zunaj obrišite do suhega z mehko krpo.

## Odmrzovanje hladilnika

Da bi zagotovili učinkovito delovanje in zmanjšali porabo energije, je treba zamrzovalnik odmrzniti, ko se na njegovih stenah ustvari 6 mm debela plast ledu.

1. Vzemite zamrznjena živila iz zamrzovalnika.
2. Nastavite regulator temperature v položaj »0«. S tem se izklopi kompresor.
3. Led se začne odtaljevati in kaplja v odtočno posodo. Odljite vodo iz odtočne posode.
4. Odtočno posodo posušite in jo postavite nazaj pod zamrzovalnik.
5. Očistite notranjost hladilnika in nastavite regulator temperature na zeleno raven temperature. Prej odstranjena živila vrnite nazaj v hladilnik.

### Napotek:

Za odmrzovanje ne uporabljajte vrele vode, saj lahko poškoduje dele iz umetne mase. Za strganje ledu ne uporabljajte ostrih ali kovinskih predmetov. S tem lahko poškodujete hladilne elemente. Odmrzovanje običajno traja več ur. Postopek lahko pospešite, če pustite vrata hladilnika odprta.

## Nasveti za varčevanje z energijo

- Napravo postavite v najhladnejši del prostora, stran od naprav, ki oddajajo toploto, toplovodne napeljave in neposredne sončne svetlobe.
- Počakajte, da se vroča hrana ohladi na sobno temperaturo, preden jo daste v hladilnik. Prekomerno polnjenje naprave lahko povzroči preobremenitev kompresorja. Živila, ki se zamrzujejo počasi, lahko med zamrzovanjem izgubijo kakovost ali se pokvarijo.
- Poskrbite, da hrano pravilno zapakirate in posušite posode, preden jih postavite v hladilnik. To zmanjša nastajanje ledu v notranjosti naprave.
- Predalov v napravi ne oblagajte z aluminijasto folijo, voščnim papirjem ali papirnatimi brisačami. Sicer bo kroženje hladnega zraka v napravi omejeno, kar bo poslabšalo delovanje naprave.

- Hrano v hladilniku razvrstite in označite, da se izognete dolgemu iskanju in pogostemu odpiranju vrat. Vsa potrebna živila vzemite naenkrat in zaprite vrata čim hitreje.

## NASTAVLJIVE NOGICE

Shematski prikaz nastavljivih nogic

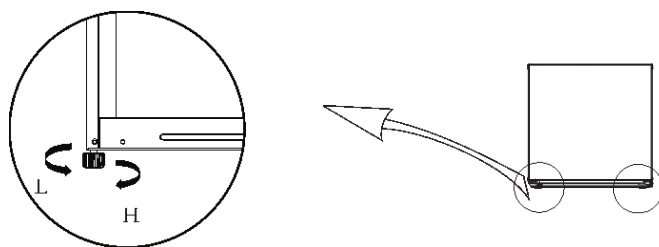



(Zgornja slika je le za ponazoritev. Dejanska nastavitev je odvisna od posamezne naprave ali informacij vašega prodajalca).

### Nastavitev nogic:

- Zavrtite nogice v smeri urinega kazalca, da dvignete hladilnik.
- Zavrtite nogice v nasprotni smeri urinega kazalca, da spustite hladilnik.
- Nogice lahko nastavite ločeno na levi in desni strani, da zagotovite povsem ravno postavitve naprave.

## NAVODILA ZA MENJAVO SMERI ODPIRANJA VRAT

Potrebno orodje	
	Križni izvijač
	Ozek ploščati izvijač
	Zaščitni lepilni trak

- 1) Iz predalov na vratih odstranite vso hrano. Z lepilnim trakom pritrdite vrata na napravo.

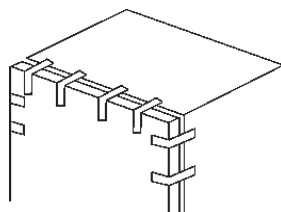

2) Odstranite pokrivne čepke ter pokrov in pritrdilne vijake zgornjega tečaja in odstranite zgornji tečaj. Vrata med celotnim postopkom držite v navpičnem položaju, da ne padejo na tla.

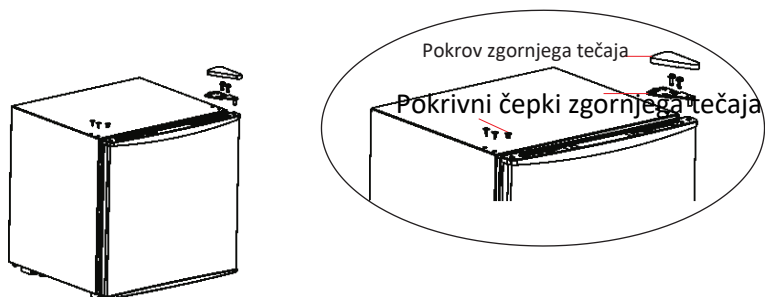

3) Odstranite vrata.



4) Odstranite spodnji tečaj in nastavljivo nogo.

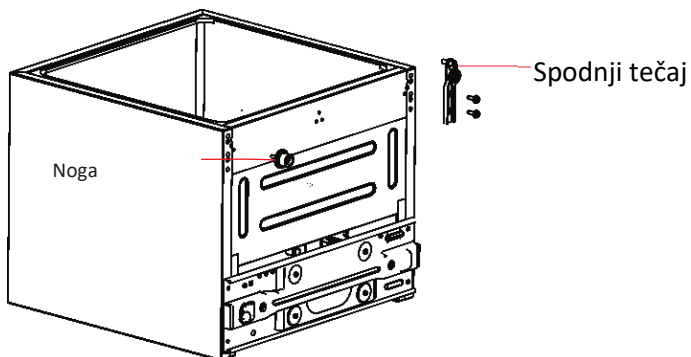

5) Spodnji tečaj pritrдите na spodnji levi del hladilnika, nastavljivo nogo pa na spodnji desni del hladilnika.

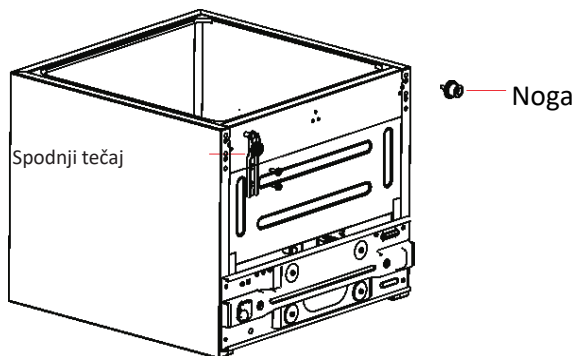

6) Postavite vrata na spodnji tečaj, preverite, ali je tesnilo vrat tesno, namestite zgornji tečaj s pritržilnimi vijaki in pritrđite pokrov tečaja. Nazadnje namestite pokrivne čepke zgoraj desno.

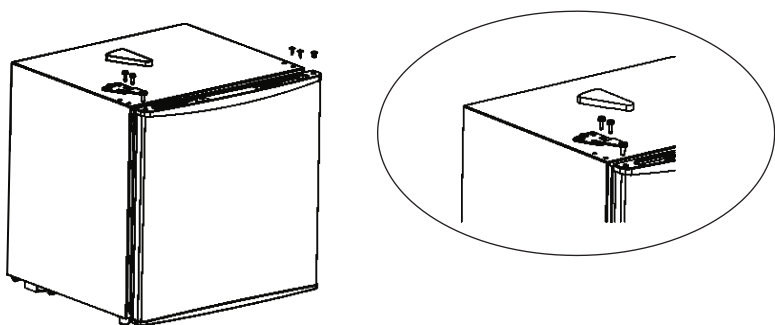

(Zgornja slika je le za ponazoritev. Dejanska nastavitve je odvisna od posamezne naprave ali informacij vašega prodajalca).

## ODPRAVLJANJE MOTENJ

<b>Motnja</b>	<b>Mogoč vzrok</b>
Naprava ne deluje.	25. Naprava ni priključena na električno omrežje. 26. Zaščitno stikalo je izklopljeno ali je pregorela varovalka. 27. Regulator temperature je nastavljen na »0«.
Kompresor se pogosto vključi in izključi.	1. Sobna temperatura je višja od običajne. 2. Hladilnik je popolnoma poln. 3. Vrata se prepogosto odpirajo. 4. Vrata niso zaprta do konca. 5. Nastavljena temperatura je prenizka. 6. Magnetno tesnilo vrat ne tesni pravilno.
V hladilniku se tvori vlaga.	9. To je pri visoki vlažnosti zraka normalno. 2. Vrata se prepogosto odpirajo ali so predolgo odprta. 3. Preverite tesnjenje tesnila vrat.
Naprava oddaja zvoke.	1. Med fazo hlajenja hladilno sredstvo teče skozi hladilni sistem in proizvaja tihi zvok. To je normalno. 2. Ob koncu faze hlajenja se zaradi pretoka hladilnega sredstva pojavijo zvoki. To je normalno. 3. Krčenje in raztezanje notranjih sten lahko povzroči pokajoče zvoke. 4. Naprava ne stoji vodoravno.
Vrat ni mogoče pravilno zapreti.	1. Naprava ne stoji vodoravno. 2. Vrata niso pravilno nameščena. 3. Tesnilo je umazano. 4. Police niso pravilno nameščene.

## Pravilno odstranjevanje naprave



Ta simbol na napravi ali embalaži pomeni, da je ne smete odvreči med gospodinjske odpadke. Odnosite jo na ustrezno zbirališče odpadkov, namenjeno recikliranju električnih in elektronskih naprav. S pravilnim odstranjevanjem naprave boste pripomogli k preprečevanju negativnih učinkov na okolje in zdravje ljudi, ki bi lahko nastali, če odpadkov ne odstranite pravilno. Za več informacij o recikliranju svoje naprave se obrnite na svojo občino, službo za odvoz gospodinjskih odpadkov ali trgovino, kjer ste napravo kupili.

## CZ // Návod k obsluze Lednice



**52690002-01, 52690002-02**

BDSK Handels GmbH & Co. KG  
Mergentheimer Straße 59  
97084 Würzburg, Německo  
DIČ: DE279448078  
[www.xxxlutz.com](http://www.xxxlutz.com)  
[info@xxxlutz.at](mailto:info@xxxlutz.at)



# OBSAH

## Vážená zákaznice! Vážený zákazníku!

Děkujeme, že jste se rozhodli pro tento výrobek. Pečlivě si přečtěte pokyny v tomto návodu k obsluze, abyste mohli svou novou lednici používat co nejlépe. Likvidujte obalový materiál v souladu s platnými předpisy na ochranu životního prostředí.



Informace o bezpečném likvidaci součástí lednice získáte u místního úřadu pro likvidaci odpadu. Zařízení smí být používáno výhradně k určenému účelu.

## BEZPEČNOSTNÍ POKYNY

Před použitím přístroje si přečtěte všechny bezpečnostní pokyny. Při používání elektrických spotřebičů je nutné dodržovat základní bezpečnostní pokyny, včetně následujících:

**UPOZORNĚNÍ:** Pokud byl chladnička nakloněna nebo položena na bok, počkejte 24 hodin, než ji připojíte k elektrické síti.

## VAROVÁNÍ!

-  Tento spotřebič splňuje požadavky německého zákona o potravinách, spotřebním zboží a krmivech a je vhodný pro styk s potravinami.
-  Tento výrobek je určen pouze pro použití v domácnosti a v interiéru.
-  **Varování:** Nebezpečí požáru / používání hořlavých materiálů. Vzhledem k tomu, že v tomto spotřebiči je použit hořlavý plyn, musí být spotřebič zlikvidován v souladu s místními předpisy.
- Přístroj nesmí používat osoby (včetně dětí) se sníženými fyzickými, smyslovými nebo duševními schopnostmi nebo nedostatkem zkušeností a znalostí. Tyto osoby ho smí používat, pouze pokud byly poučeny o jeho používání, nebo jsou pod pohledem osoby, která je zodpovědná za jejich bezpečnost.
- Děti musí být pod dozorem, aby bylo zajištěno, že si s přístrojem nebudou hrát.

- 6) Spotřebič mohou používat děti ve věku od 8 let i osoby se sníženými fyzickými, smyslovými nebo duševními schopnostmi nebo s nedostatkem zkušeností či znalostí, pokud jsou pod dohledem nebo pokud byly poučeny o jeho používání a pochopily s tím spojená rizika. Děti si se spotřebičem nesmí hrát. Čištění a údržbu nesmí provádět děti bez dozoru.
- 7) Pokud je síťový kabel poškozen, musí být vyměněn výrobcem, jeho obchodním partnerem nebo podobně kvalifikovaným odborným personálem, aby se předešlo nebezpečí.
- 8) Aby se zabránilo nebezpečí způsobenému nestabilním umístěním spotřebiče, musí být upevněn podle pokynů.
- 9) Při ustavování spotřebiče dbejte na to, aby nedošlo k přiskřípnutí nebo poškození síťového kabelu.
- 10) Neumísťujte zásuvkové lišty nebo mobilní napájecí zdroj na zadní stranu spotřebiče.
- 11) Větrací otvory spotřebiče nebo ve vestavěných konstrukcích nesmí být zablokovány.
- 12) Nepoužívejte mechanická zařízení ani jiné prostředky k urychlení procesu odmrazování, kromě těch, které doporučuje výrobce.
- 13) Chladicí okruh nesmí být poškozen.
- 14) Ve spotřebiči neskladujte výbušné látky, jako jsou spreje s hořlavým hnacím plynem.
- 15) Spotřebič je určen pro použití v domácnosti a v oblastech, jako jsou následující:
  - v kuchyňkách pro zaměstnance v obchodech, kancelářích a jiných pracovních prostředích;
  - na statcích, v hotelích, motorestech a jiných ubytovacích zařízeních (která používají hosté nebo obyvatelé);
  - v penzionech;
  - v gastronomii a podobných nemaloobchodních prostředích.
- 16) Děti od 3 do 8 let smí spotřebič plnit a vyprazdňovat.
- 17) Aby nedošlo ke kontaminaci potravin, dodržujte následující pokyny:
  - Pokud jsou dvířka dlouho otevřená, může se teplota v přihrádkách ve spotřebiči výrazně zvýšit.
  - Pravidelně čistěte povrchy přicházející do styku s potravinami a přístupný odtokový systém.
  - Vyčistěte nádoby na vodu, pokud se déle než 48 hodin nepoužívaly. Propláchněte vodní systém napojený na vodovodní přípojku, pokud jste nečerpali vodu po dobu 5 dnů.
  - Pokud je spotřebič delší dobu prázdný, vypněte ho, odmrazte, vyčistěte a nechte dvířka otevřená, aby se ve spotřebiči netvořily plísně.
- 18) Používejte spotřebič jen pro popsaný účel uvedený v tomto návodu.
- 19) Před použitím musí být zařízení sestaveno a připojeno podle

přiložených instalačních pokynů. Dodržujte pokyny pro uzemnění uvedené v části „Připojení chladničky“.

- 20) Netahejte za síťový kabel, když budete chtít vytáhnout zástrčku ze zásuvky. K tomu vždy uchopte síťovou zástrčku a vytáhněte ji přímo ze zásuvky.
- 21) Poškozené napájecí kabely je nutné okamžitě opravit nebo vyměnit. Kabely, které vykazují praskliny nebo poškození způsobené opotřebením po celé délce, na síťové zástrčce nebo na přípojce spotřebiče, se již nesmí používat.
- 22) Před čištěním nebo opravou zařízení odpojte napájecí kabel ze zásuvky.
- 23) Upozornění: Doporučujeme, aby veškerou údržbu prováděl kvalifikovaný technický odborník.
- 24) VAROVÁNÍ! - Nebezpečí požáru a výbuchu. Použité chladio je hořlavé. K odmrazování chladničky nepoužívejte mechanická zařízení. Trubky chladicího systému nesmí být proražené.
- 25) Pokud již starou chladničku nepoužíváte, vyjměte dveře a ponechte police v přihrádkách. Tím se snižuje riziko ohrožení dětí.
- 26) Chladnička nesmí být umístěna ve výklenku nebo instalována v uzavřené skříni. Zařízení smí být používáno pouze jako volně stojící.
- 27) Přístroj nepoužívejte v blízkosti výbušných par.

**USCHOVEJTE SI TUTO PŘÍRUČKU PRO POZDĚJŠÍ  
POUŽITÍ**

## Technické údaje

Číslo výrobku	52690002-01, 52690002-02
Typ výrobku	Chladnička
Typ chladničky	Lednice s mrazicím oddílem
Rozměry	44,5 x 46,5 x 49,8 cm
Čistá hmotnost	13,5 kg
Objem	46 l
Max. Hladina hluku	43 dBA
Energetická třída	E
Spotřeba elektřiny za rok	79 kW/h
Klimatická třída	SN, N, ST
Jmenovité napětí	220-240 V střídavý proud, 50 Hz
Jmenovitý proud	0,3 A
Chladicí směs	R600a / 18 g
Pěnidlo	cyklopentan
Třída elektrické ochrany	1. třída
Teplota	0-10 °C
Ovládání	mechanické
Počet vkládacích polic	1
Přihrádka ve dvířkách	ano
Nastavitelné nohy	ano

## PŘEHLED VÝROBKŮ

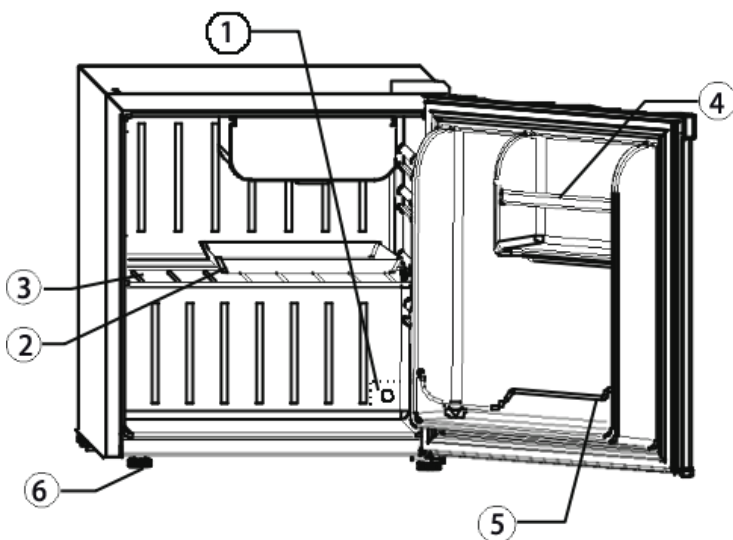

- ① Regulátor teploty
- ② Odkapávací miska
- ③ Odnímatelná polička
- ④ Příhrádka na máslo
- ⑤ Dveřní příhrádka
- ⑥ Nastavitelné nožičky

## OBSLUHA A ÚDRŽBA

### Vybalení chladničky

- 1) Odstraňte veškerý obalový materiál.
- 2) Ujistěte se, že všechny uvedené součásti chladničky jsou součástí dodávky.
- 3) Doporučujeme spotřebič před použitím vyčistit teplou vodou, jemným čisticím prostředkem a měkkým hadříkem a poté jej důkladně vysušit.
- 4) Vyberte vhodné místo pro zařízení. Spotřebič by měl být chráněn před přímým slunečním zářením a neměl by být umístěn v blízkosti zdrojů tepla (např. sporák, kotel, topení). Postavte spotřebič na rovný povrch. Dbejte na to, aby mezi zadní stranou přístroje a stěnou byla vzdálenost minimálně 10 cm. Zařízení by nemělo být umístěno na místě s vysokou vlhkostí vzduchu. Vysoká vlhkost může vést ke zvýšené kondenzaci na spotřebiči. V důsledku

toho je nutné spotřebič častěji odmrazovat.

- 5) Po instalaci zařízení počkejte 24 hodin, než jej připojíte k elektrické síti, aby se chladivo mohlo usadit.
- 6) Konstrukce chladicího systému vyžaduje, aby chladnička byla provozována ve svislé poloze na rovném povrchu. Chladnička se nesmí převracet ani naklánět.
- 7) Umístěte zařízení tak, aby byl přístupný síťový konektor.

## Připojení chladničky

**POZOR:** Nesprávné použití uzemněné zástrčky může vést k úrazu elektrickým proudem.

Pokud je napájecí kabel poškozený, kontaktujte náš zákaznický servis.

Pro vaši bezpečnost musí být tento spotřebič řádně uzemněn. Aby se minimalizovalo riziko úrazu elektrickým proudem, je síťový kabel tohoto spotřebiče vybaven tříkolíkovou zástrčkou, kterou lze připojit do standardních tříkolíkových zásuvek.

Připojte zařízení k řádně nainstalované, uzemněné zásuvce. Třetí vodič (uzemnění) síťového kabelu nesmí být v žádném případě odstraněn ani odříznut. V případě jakýchkoli dotazů ohledně napájení a/nebo uzemnění se obraťte na certifikovaného elektrikáře.

**DŮLEŽITÉ:** Tento přístroj musí být připojen ke standardní zásuvce s napětím 220–240 V, frekvencí 50 Hz a třípólovým uzemněním.

## Nastavení teploty

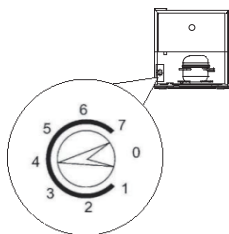

Teplotu uvnitř zařízení lze nastavit pomocí regulátoru teploty na zadní straně. Chladnička má číselník s číslicemi pro nastavení teploty. Čím vyšší je úroveň chlazení, tím nižší je teplota v chladničce a tím vyšší je spotřeba energie. V poloze „0“ se zařízení vypne.

## Čištění chladničky

Před použitím doporučujeme spotřebič důkladně vyčistit.

- 1) Nastavte regulátor teploty do polohy „0“, vytáhněte zástrčku ze zásuvky a vyjměte z chladničky veškeré potraviny a police.

- 2) Vnitřní povrchy zařízení očistěte vlhkým hadříkem a teplým roztokem vody a jedlé sody. Čistící roztok by měl obsahovat 2 polévkové lžíce jedlé sody na 1 litr vody.
- 3) Police vyčistěte jemným čisticím prostředkem.
- 4) Udržujte těsnění dvířek čisté, abyste zajistili účinný provoz spotřebiče.
- 5) Vnější povrchy přístroje pravidelně čistěte jemným čisticím prostředkem a teplou vodou.
- 6) Vnitřek i vnějšek zařízení otřete do sucha měkkým hadříkem.

## Odmrazování chladničky

Pro zajištění efektivního provozu a minimalizace spotřeby energie by se měl mrazicí prostor odmrazovat, když se na stěnách mrazicího prostoru vytvoří vrstva ledu o tloušťce 6 mm.

1. Vyměňte zmrazené potraviny z mrazicího oddílu.
2. Nastavte regulátor teploty do polohy „0“. Tím se kompresor vypne. 3. Led začne tát a poté odkapává do odkapávací misky. Vylijte nahromaděnou vodu z odkapávací misky.
4. Osušte odkapávací misku a vložte ji zpět pod mrazicí přihrádku.
5. Vyčistěte vnitřek chladničky a nastavte regulátor teploty zpět na požadovanou úroveň. Vložte dříve vyndané potraviny zpět do chladničky.

### Upozornění:

K odmrazování nepoužívejte vroucí vodu, protože by mohla poškodit plastové součásti. K odstraňování ledu nepoužívejte ostré ani kovové předměty. To by mohlo vést k poškození chladicích prvků. Odstraňování námrazy trvá obvykle několik hodin. Proces můžete urychlit tím, že necháte dveře chladničky otevřené.

### Tipy pro úsporu energie

- Umístěte zařízení do nejchladnější části místnosti, daleko od zařízení produkujících teplo, toplovodních potrubí a přímého slunečního záření.
- Nechte horké jídlo vychladnout na pokojovou teplotu, než ho vložíte do ledničky. Přeplnění zařízení může vést k přetížení kompresoru. Potraviny, které se zmrazují pomalu, mohou během zmrazování ztratit na kvalitě nebo se zkazit.
- Dbejte na to, aby byly potraviny řádně zabalené a nádoby vysušené, než je vložíte do chladničky. Tím se sníží tvorba námrazy uvnitř spotřebiče.
- Poličky v zařízení by neměly být vyloženy hliníkovou fólií, voskovaným papírem nebo papírovými utěrkami. V opačném případě bude cirkulace

studeného vzduchu ve spotřebiči omezena, což zhorší výkon spotřebiče.

- Potraviny v chladničce roztřídte a označte, abyste je nemuseli dlouho hledat a často otevírat dveře. Vyjměte všechny potřebné potraviny najednou a co nejdříve zavřete dvířka.

## NASTAVITELNÉ NOŽIČKY

Schematické znázornění nožiček

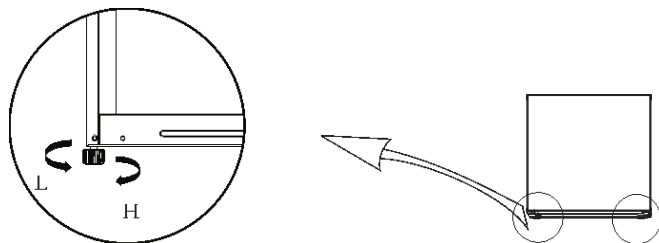



(Výše uvedený obrázek slouží pouze pro ilustraci. Skutečná konfigurace závisí na konkrétním zařízení nebo údajích prodejce.)

### Nastavení nožiček:

- Otáčením nožiček ve směru hodinových ručiček chladničku zvedněte.
- Otáčením nožiček proti směru hodinových ručiček, chladničku snížíte.
- Nožičky lze nastavit zvlášť vlevo a vpravo, aby byl spotřebič přesně ve vodorovné poloze.

## NÁVOD KE ZMĚNĚ STRANY OTEVÍRÁNÍ DVÍŘEK

Potřebné nářadí	
	Křížový šroubovák
	Úzký plochý šroubovák
	Krycí páska

- 1) Vyjměte všechny potraviny z přihrádek ve dveřích. Připevněte dvířka ke spotřebiči pomocí lepicí

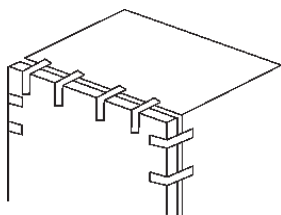

pásy.

2) Vyměňte krycí zátky, kryt a upevňovací šrouby horního závěsu a horní závěs sejměte. Během celého procesu držte dveře ve svislé poloze, aby nespadly na podlahu.

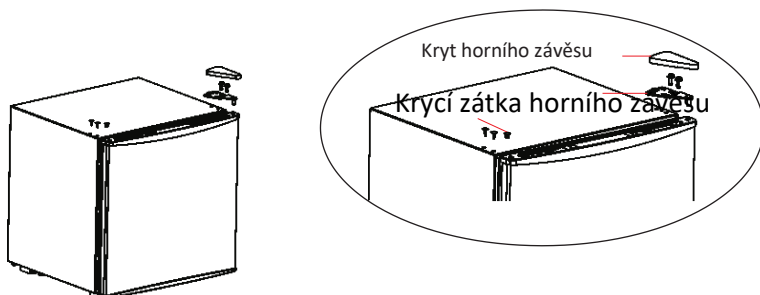

3) Sejměte dvířka.

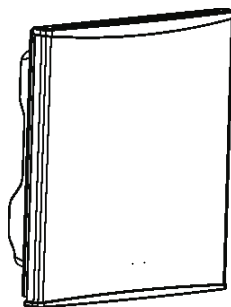

4) Odstraňte spodní závěs a nastavitelnou opěrnou nožičku.

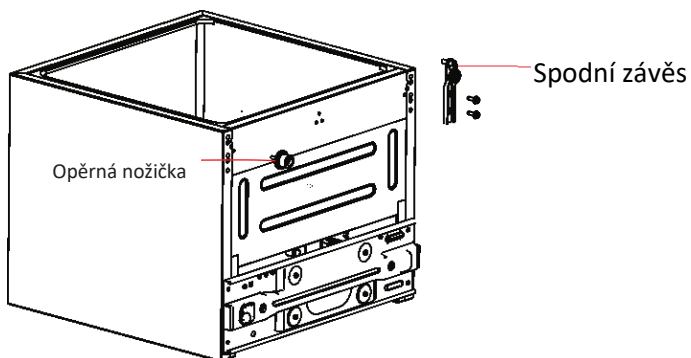

5) Připevněte spodní závěs k levé spodní části chladničky a nastavitelnou opěrnou nožičku k pravé spodní části chladničky.

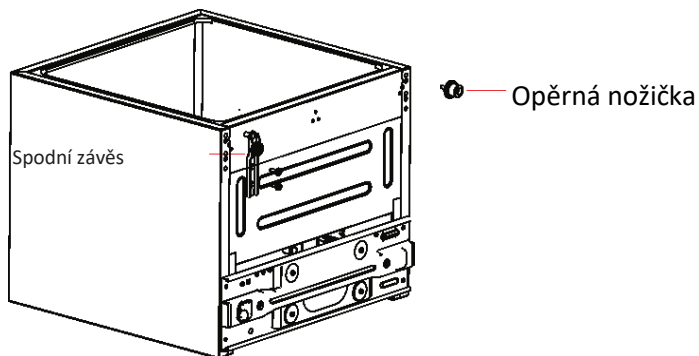

6) Nasadte dveře na spodní závěs, zkontrolujte, zda těsnění dveří těsní, nasadte horní závěs pomocí upevňovacích šroubů a připevněte kryt závěsu. Následně vložte krycí zátku na místo nahoře vpravo.

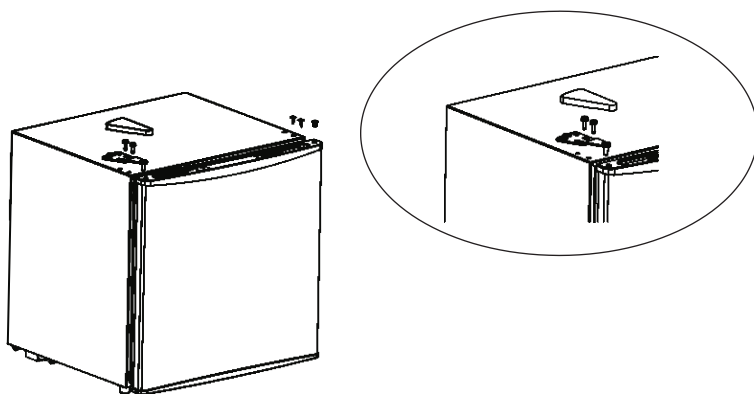

(Výše uvedený obrázek slouží pouze pro ilustraci. Skutečná konfigurace závisí na konkrétním zařízení nebo údajích prodejce.)

## ŘEŠENÍ PORUCH

Porucha	Možná příčina
Spotřebič nefunguje.	28. Výrobek není zapojen do elektřiny. 29. Jistič je vypnutý nebo se přepálila pojistka. 30. Regulátor teploty je nastaven na „0“.
Kompresor se často zapíná a vypíná.	1. Teplota v místnosti je vyšší než obvykle. 2. Lednice je plná. 3. Dvířka se otevírají příliš často. 4. Dveře nejsou zcela zavřené. 5. Je nastavena příliš nízká teplota. 6. Magnetické těsnění dveří netěsní správně.
V chladničce se tvoří vlhkost.	10. To je při vysoké vlhkosti normální. 2. Dveře se otevírají příliš často nebo na příliš dlouhou dobu. 3. Zkontrolujte těsnost těsnění dveří.
Zařízení vydává zvuky.	1. Během fáze chlazení chladicí kapalina proudí chladicím systémem a vydává tichý zvuk. To je normální. 2. Na konci fáze chlazení se při proudění chladicí kapaliny ozývají bublavé zvuky. To je normální. 3. Smršťování a rozpínání vnitřních stěn může způsobovat praskání. 4. Spotřebič nestojí vodorovně.
Dvířka nejdou zavřít.	1. Spotřebič nestojí vodorovně. 2. Dvířka nejsou správně namontovaná. 3. Těsnění je špinavé. 4. Police nejsou vloženy správně.

## Řádná likvidace spotřebiče



Tento symbol na spotřebiči nebo na obalu označuje, že spotřebič nesmí být likvidován společně s domovním odpadem. Je třeba ho odevzdat na příslušném sběrném místě pro recyklaci elektrických a elektronických zařízení. Tím, že zajistíte správnou likvidaci spotřebiče, pomůžete zabránit negativním dopadům na životní prostředí a lidské zdraví, ke kterým by mohlo dojít v případě nesprávné likvidace odpadu. Další informace o recyklaci spotřebiče získáte na místním obecním úřadě, od místních technických služeb nebo na pobočce, kde jste spotřebič zakoupili.

## HU // Használati útmutató Hűtőszekrény



**52690002-01, 52690002-02**

BDSK Handels GmbH & Co. KG  
Mergentheimer Straße 59  
97084 Würzburg, Németország  
EU adóazonosító szám: DE279448078  
[www.xxxlutz.com](http://www.xxxlutz.com)  
[info@xxxlutz.at](mailto:info@xxxlutz.at)

# TARTALOM

## Kedves Vásárlónk!

Köszönjük, hogy ezt a terméket választotta! Kérjük, figyelmesen olvassa el a használati útmutatóban található utasításokat, hogy a lehető legjobban kihasználhassa új hűtőszekrényét. A csomagolóanyagot a vonatkozó környezetvédelmi előírásoknak megfelelően ártalmatlanítsa.

A hűtőszekrény alkatrészeinek biztonságos ártalmatlanításával kapcsolatos információkért forduljon a helyi hulladékkezelő központhoz.



A készüléket kizárólag rendeltetésének megfelelően szabad használni.

## BIZTONSÁGI TUDNIVALÓK

A készülék első használata előtt olvassa el az összes utasítást. Elektromos gépek használatakor tartsa be az alapvető biztonsági előírásokat, az alábbiakat beleértve.

**MEGJEGYZÉS:** Ha a hűtőszekrényt megdöntötték vagy oldalra fektették, várjon 24 órát, mielőtt a készüléket a hálózathoz csatlakoztatná.

## VIGYÁZAT!

-  Ez a készülék megfelel az LFGB (élelmiszerekről és állateledelekről szóló német törvénykönyv) követelményeinek, és alkalmas élelmiszerekkel való érintkezésre.
-  Ez a termék csak háztartási és beltéri használatra alkalmas.
-  Vigyázat! Tűzveszély / Gyúlékony anyagok használata. A készülékben használt gyúlékony gáz miatt a készüléket a helyi előírásoknak megfelelően kell ártalmatlanítani.
- A készüléket nem működtethetik olyan személyek (gyermeket is beleértve), akik csökkent fizikai, érzékelési vagy mentális képességekkel rendelkeznek, vagy akiknek hiányosak a tapasztalataik, ill. a tudásuk a termék használatával kapcsolatban, kivéve, ha a biztonságukért felelős személytől felvilágosítást kaptak a termék biztonságos használatáról, vagy ha megfelelő felügyelet alatt vannak.
- Felügyelje a gyermekeket, hogy biztosan ne játszhassanak a

készülékkel.

- 6) A készüléket 8 év feletti gyermekek, valamint korlátozott fizikai, érzékelési vagy mentális képességű, illetve hiányos tapasztalatú és tudású személyek csak akkor használhatják, ha megfelelő személy felügyeli őket, vagy ha tájékoztatták őket a készülék biztonságos használatáról és a használat veszélyeiről. Gyermekek nem játszhatnak a készülékkel. A tisztítást és a felhasználó általi karbantartást nem végezheti felügyelet nélküli gyermek.
- 7) Ha a hálózati kábel megsérült, a gyártóval, értékesítő partnerrel vagy hasonlóan képzett szakemberrel cseréltesse ki a veszélyek elkerülése érdekében.
- 8) A készülék instabil elhelyezése miatti veszélyek elkerülése érdekében azt az utasításoknak megfelelően kell rögzíteni.
- 9) A készülék elhelyezésénél ügyeljen arra, hogy a hálózati kábel ne szoruljon be vagy sérüljön meg.
- 10) Ne helyezzen elosztót vagy egy mobil áramellátást a készülék hátuljára.
- 11) A készülék vagy a beépített szerkezetek szellőzőnyílásait nem szabad eltorlaszolni.
- 12) Ne használjon mechanikus készülékeket vagy más eszközöket a leolvasztási folyamat felgyorsításához, kivéve a gyártó által ajánlottakat.
- 13) A hűtőkör nem sérülhet meg.
- 14) Ne tároljon a készülékben robbanóanyagokat, például gyúlékony hajtóanyagot tartalmazó szórófejes palackokat.
- 15) A készülék háztartási célra és a következő helyeken használható:
  - üzletek, irodák és egyéb munkahelyi környezetek dolgozói konyhájában;
  - gazdaságokban, szállodákban, pihenőhelyeken és egyéb szálláshelyeken (vendégek vagy lakók általi használatra);
  - reggeliző panziókban;
  - catering és hasonló kiskereskedelmi használatra.
- 16) 3 és 8 év közötti gyermekek számára engedélyezett a készülék be- és kikapcsolása.
- 17) Az élelmiszerek szennyeződésének elkerülése érdekében kérjük, tartsa be az alábbi utasításokat:
  - Ha az ajtó sokáig nyitva marad, a készülék élelmiszer-tárolóinak hőmérséklete jelentősen megemelkedhet.
  - Rendszeresen tisztítsa meg az élelmiszerral érintkező felületeket és a hozzáférhető lefolyórendszert.

- Tisztítsa meg a víztartályokat, ha 48 óráig nem használja azokat. - Öblítse át a vízcsatlakozáshoz csatlakoztatott vízrendszert, ha 5 napig nem szivattyúzott vizet.
- Ha a készüléket hosszú ideig üresen hagyja, kapcsolja ki, olvassza le, tisztítsa meg, majd hagyja nyitva az ajtót, hogy megakadályozza a penész kialakulását a készülékben.

- 18) A készüléket csak az ezen használati útmutatóban leírtak szerint használja.
- 19) A készüléket használat előtt a mellékelt telepítési utasításoknak megfelelően kell beállítani és csatlakoztatni. A földelésre vonatkozó utasításokat lásd a „Hűtőszekrény csatlakoztatása” című részben.
- 20) Ne a kábelt húzza meg, ha a készüléket ki akarja húzni a konnektorból. Fogja meg a hálózati csatlakozót, és húzza ki a konnektorból.
- 21) A sérült kábeleket azonnal meg kell javítani vagy ki kell cserélni. Nem szabad tovább használni azokat a kábeleket, amelyeken hosszában, a hálózati csatlakozódugón vagy a készülék csatlakozóján repedések vagy kopási sérülések vannak.
- 22) A készülék tisztítása vagy javítási munkálatok elvégzése előtt húzza ki a hálózati csatlakozót.
- 23) Megjegyzés: Javasoljuk, hogy minden karbantartási munkát képzett szakember végezzen.
- 24) VIGYÁZAT! - Tűz- és robbanásveszély. A használt hűtőközeg gyúlékony. Ne használjon mechanikus eszközöket a hűtőszekrény leolvasztásához. A hűtőrendszer csöveit nem szabad átszúrni.
- 25) Ha már nem használja régi hűtőszekrényét, vegye le az ajtókat, és hagyja a polcokat a helyükön a rekeszekben. Ez csökkenti a gyermekekre leselkedő veszély kockázatát.
- 26) A hűtőszekrényt nem szabad fülkébe helyezni vagy zárt szekrénybe beépíteni. A készülék csak különálló gépként használható.
- 27) Ne használja a készüléket robbanásveszélyes gőzök közelében.

**ŐRIZZE MEG EZT A HASZNÁLATI ÚTMUTATÓT!**

## Műszaki adatok

Cikkszám	52690002-01, 52690002-02
Termék típusa	hűtőszekrény
Hűtőszekrény típusa	hűtőszekrény fagyasztófiókkal
Méret	44,5 x 46,5 x 49,8 cm
Nettó súly	13,5 kg
Úrtartalom	46 l
Max. zajszint	43 dBA
Energiahatékonysági osztály	E
Éves áramfogyasztás	79 kW/h
Klímaosztály	SN, N, ST
Névleges feszültség	220–240 V váltakozó áram, 50 Hz
Névleges áram	0,3 A
Hűtőközeg	R600 a / 18 g
Habképző	ciklopentán
Elektromos védelmi osztály	I. osztály
Hőmérséklet	0-10 °C
Vezérlés	mechanikus
Polcok száma	1
Ajtórekesz	igen
Állítható talpak	igen

## TERMÉKLEÍRÁS

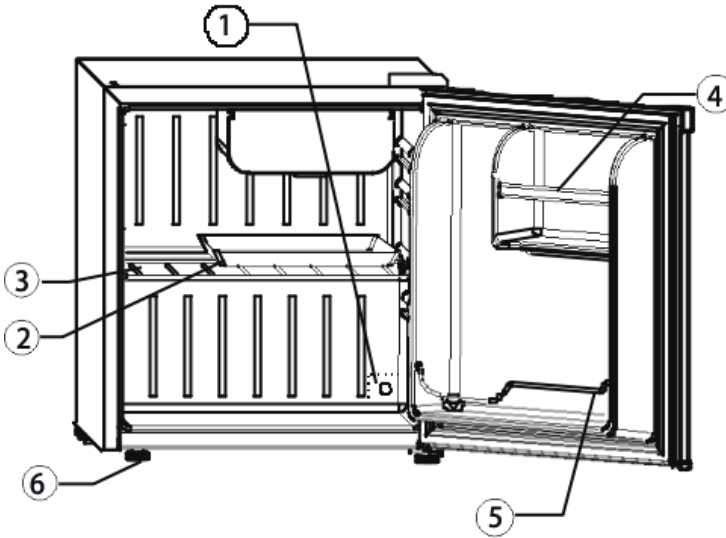

- ① Hőmérsékletszabályozó
- ② Gyűjtőtálca
- ③ Kivehető polc
- ④ Vajtartó
- ⑤ Ajtórekesz
- ⑥ Állítható lábak

## HASZNÁLAT ÉS KARBANTARTÁS

### A hűtőszekrény kicsomagolása

- 1) Távolítson el minden csomagolóanyagot.
- 2) Győződjön meg arról, hogy a felsorolt hűtőszekrény-alkatrészek mindegyike szerepel a csomagolásban.
- 3) Javasoljuk, hogy a készüléket használat előtt meleg vízzel, enyhe tisztítószerrel és puha ronggyal tisztítsa meg, majd alaposan szárítsa meg.
- 4) Válasszon megfelelő helyet a készülék számára. A készüléket védeni kell a közvetlen napfénytől, és nem szabad hőforrások (pl. tűzhely, bojler, fűtés) közelében elhelyezni. Helyezze a készüléket egy sík felületre. Ügyeljen arra, hogy a készülék hátulja és a fal között legalább 10 cm távolság legyen. A készüléket nem szabad magas páratartalmú helyiségben elhelyezni. A magas páratartalom fokozott páralecsapódáshoz vezethet a készüléken.

Ennek következtében a készüléket gyakrabban kell leolvasztani.

- 5) A készülék felállítása után várjon 24 órát, mielőtt a készüléket az áramellátáshoz csatlakoztatná, hogy a hűtőközeg leülepedhessen.
- 6) A hűtőrendszer felépítése miatt a hűtőszekrényt függőleges helyzetben, sík felületen kell üzemeltetni. A hűtőszekrényt nem szabad megdőnteni vagy megfordítani.
- 7) Úgy helyezze el a készüléket, hogy a hálózati csatlakozó hozzáférhető legyen.

## A hűtőszekrény csatlakoztatása

**FIGYELEM:** A földelt csatlakozó helytelen használata áramütéshez vezethet.

Ha a hálózati kábel megsérült, lépjen kapcsolatba ügyfélszolgálatunkkal.

A biztonsága érdekében ezt a készüléket megfelelően kell földelni. Az áramütés veszélyének minimalizálása érdekében a készülék hálózati kábele hárompólusú csatlakozóval van ellátva, amely a szabványos hárompólusú aljzatokhoz csatlakoztatható.

A készüléket csak szabályos, földelt konnektorhoz csatlakoztassa. A hálózati kábel harmadik csapját (földelés) semmilyen körülmények között nem szabad eltávolítani vagy elválni. Ha bármilyen kérdése van az áramellátással és/vagy a földeléssel kapcsolatban, forduljon szakképzett villanyszerelőhöz.

**FONTOS!** Ezt a készüléket egy szabványos 220–240 V-os, 50 Hz-es, hárompólusú földelt aljzathoz kell csatlakoztatni.

## Hőmérséklet beállítása

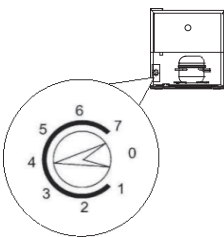

A készülék belsejének hőmérséklete a hátoldalon található hőmérséklet-szabályozóval állítható be.

A hűtőszekrényen egy számokkal ellátott tekerős szabályozó található a hőmérséklet beállításához.

Minél magasabb a hűtési fokozat, annál alacsonyabb a hőmérséklet a hűtőszekrényben és annál magasabb az energiafogyasztás. A készülék a „0” állásban kikapcsol.

## A hűtőszekrény tisztítása

Használat előtt ajánlott a készüléket alaposan megtisztítani.

- 1) Állítsa a hőmérséklet-szabályozót „0” állásba, húzza ki a hálózati csatlakozót a konnektorból, és vegye ki az összes élelmiszert és polcot a

hűtőszekrényből.

2) Tisztítsa meg a készülék belső felületeit egy nedves ronggyal és meleg vízzel és szódadikarbónával készített oldattal. A tisztítóoldatnak 2 evőkanál szódadikarbónából és 1 liter vízből kell állnia.

3) Tisztítsa meg a polcokat enyhe tisztítószerrel.

4) Tartsa tisztán az ajtó tömítést a készülék hatékony működése érdekében.

5) Tisztítsa meg rendszeresen a készülék külső felületeit enyhe tisztítószerrel és meleg vízzel.

6) Törölje szárazra a készülék belsejét és külsejét egy puha ronggyal.

## A hűtőszekrény leolvasztása

A hatékony működés biztosítása és az energiafogyasztás lehető legalacsonyabb szinten tartása érdekében a fagyasztórekeszt akkor kell leolvasztani, amikor annak falán 6 mm vastag jégréteg képződik.

1. Vegye ki a fagyasztott élelmiszereket a fagyasztórekeszből.

2. Állítsa a hőmérséklet-szabályozót „0” állásba. Ez kikapcsolja a

kompresszort. 3. A jég elkezd felolvadni és a gyűjtőtálcába csöpög. Öntse ki a gyűjtőtálcában összegyűlt vizet.

4. Szárítsa meg a gyűjtőtálcát, és tegye vissza a fagyasztórekesz alá.

5. Tisztítsa meg a hűtőszekrény belsejét, és állítsa vissza a hőmérséklet-szabályozót a kívánt hőmérséklet-fokozatra. Tegye vissza a korábban kivett élelmiszereket a hűtőszekrénybe.

### Megjegyzés:

Ne használjon forró vizet a leolvasztáshoz, mert ez károsíthatja a műanyag alkatrészeket. Ne használjon éles vagy fémtárgyakat a jég lekaparására. Ez károsíthatja a hűtőelemeket. A leolvasztás általában több órát vesz igénybe. A folyamatot felgyorsíthatja, ha nyitva hagyja a hűtőszekrény ajtaját.

## Energiatakarékossági tippek

- Helyezze a készüléket a szoba leghűvösebb részébe, távol a hőtermelő készülékektől, forró vízvezetésektől és a közvetlen napfénytől.
- Hagyja a forró ételt szobahőmérsékletre lehűlni, mielőtt a hűtőszekrénybe helyezi. A készülék túltöltése a kompresszor túlterheléséhez vezethet. A lassan fagyó élelmiszerek fagyasztáskor minőségüket veszíthetik vagy megromolhatnak.
- Ügyeljen arra, hogy az élelmiszereket megfelelően csomagolja és a rekeszeket megszárazítsa, mielőtt a hűtőbe helyezi őket. Ez csökkenti a jegesedést a készülék belsejében.

- A készülék rekeszeit nem szabad alumíniumfóliával, viaszpapírral vagy papírtörővel kibélelni. Ellenkező esetben a hideg levegő keringése a készülékben korlátozott lesz, ami rontja a készülék teljesítményét.
- Válogassa és címkézze az élelmiszereket a hűtőben, hogy elkerülje a hosszas keresgélést és az ajtó gyakori nyitogatását. Egyszerre vegye ki az összes szükséges élelmiszert, és a lehető leggyorsabban zárja be az ajtót.

## ÁLLÍTHATÓ LÁBAK

A lábak sematikus ábrázolása

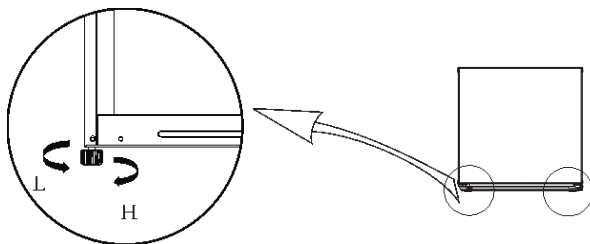

(A fenti ábra csak illusztrációs célokat szolgál. A tényleges konfiguráció az adott készüléktől vagy a kereskedő által megadott információktól függ).

### A lábak beállítása:

- A hűtőszekrény megemeléséhez forgassa el a lábakat az óramutató járásával megegyező irányba.
- A hűtőszekrény leengedéséhez forgassa el a lábakat az óramutató járásával ellentétes irányba.
- A lábak külön állíthatók bal és jobb oldalon, hogy a készülék tökéletesen vízszintes legyen.

## A NYITÁSIRÁNY MÓDOSÍTÁSA

Szükséges szerszám	
	Phillips csavarhúzó
	keskeny, laposfejű csavarhúzó
	takarószalag

1) Vegyen ki minden élelmiszert az ajtórekeszekből. Rögzítse az ajtót a készülékhez takarószalaggal.

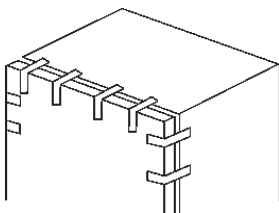

2) Távolítsa el a takaródugókat, a fedelet és a felső zsanér rögzítőcsavarjait, majd vegye le a felső zsanért. Az egész folyamat során tartsa az ajtót függőlegesen, hogy ne essen le a földre.

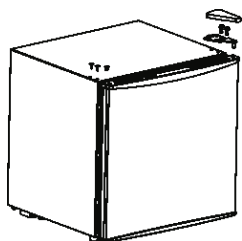

3) Vegye le az ajtót.

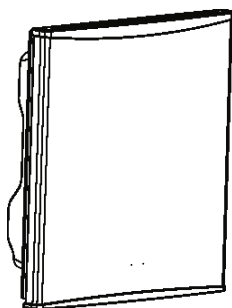

4) Távolítsa el az alsó zsanért és az állítható lábat.

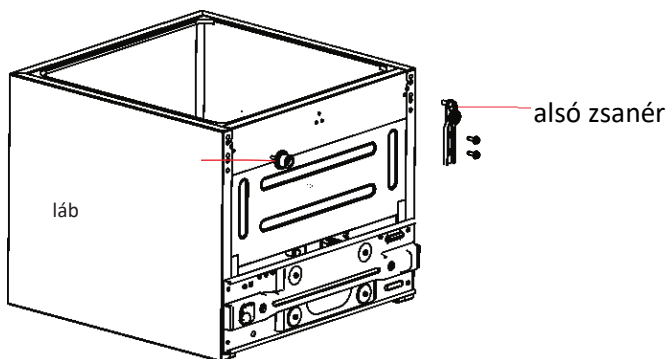

5) Rögzítse az alsó zsanért a hűtőszekrény bal alsó sarkához, az állítható állványt pedig a hűtőszekrény jobb alsó sarkához.

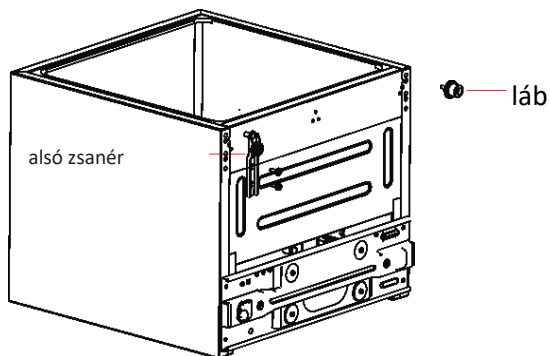

6) Helyezze az ajtót az alsó zsanérra, ellenőrizze az ajtó tömítésének gázszivárgás-mentességét, szerelje fel a felső zsanért a rögzítőcsavarokkal, és rögzítse a zsanérfedelelet. Végül helyezze a takaródugókat a jobb felső sarokba.

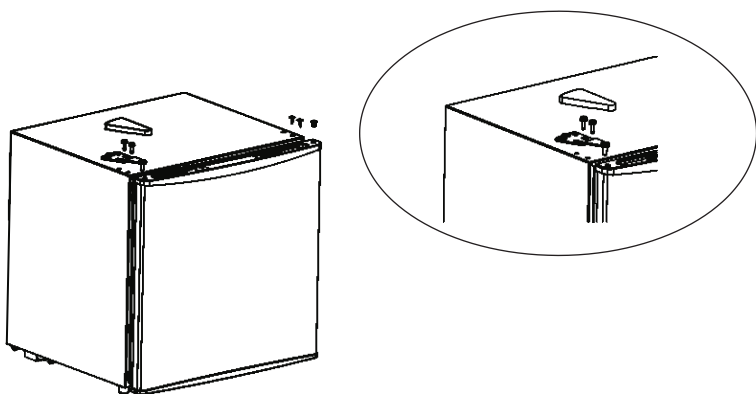

(A fenti ábra csak illusztrációs célokat szolgál. A tényleges konfiguráció az adott készüléktől vagy a kereskedő által megadott információktól függ).

## ZAVARELHÁRÍTÁS

<b>Probléma</b>	<b>Lehetséges ok</b>
A készülék nem működik	31. A készülék nincs csatlakoztatva az áramkörhöz. 32. A megszakító ki van kapcsolva, vagy a biztosíték kiégett. 33. A hőmérséklet-szabályozó „0” állásban van.
A kompresszor gyakran be- és kikapcsol.	1. A szoba hőmérséklete magasabb a megszokottnál. 2. A hűtőszekrény teljesen tele van. 3. Túl gyakran nyitogatják az ajtót. 4. Az ajtó nem záródik be teljesen. 5. A hőmérséklet túl alacsonyra van beállítva. 6. A mágneses ajtó tömítés nem zár megfelelően.
A hűtőszekrényben nedvesség képződik.	11. Ez magas páratartalom esetén normális. 2. Az ajtó túl gyakran vagy túl sokáig van nyitva. 3. Ellenőrizze az ajtó tömítés szigeteltségét.
A készülék zajt bocsát ki.	1. A hűtési fázisban a hűtőfolyadék átfolyik a hűtőrendszeren, és halk zajt bocsát ki. Ez normális. 2. A hűtési fázis végén a hűtőfolyadék áramlása bűgő hangokat kelt. Ez normális. 3. A belső falak összehúzódása és tágulása miatt recsegő hang keletkezhet. 4. A készülék nem áll vízszintesen.
Az ajtó nem záródik megfelelően.	1. A készülék nem áll vízszintesen. 2. Az ajtó nincs megfelelően felszerelve. 3. A tömítés piszkos. 4. A polcok nincsenek megfelelően elhelyezve.

## A készülék szabályszerű ártalmatlanítása



Ez a szimbólum a készüléken vagy a csomagoláson azt jelzi, hogy a készüléket nem szabad a háztartási hulladékkal együtt ártalmatlanítani. A készüléket az elektromos és elektronikus berendezések újrahasznosítására szakosodott hulladékgyűjtő pontra kell vinni. Azáltal, hogy gondoskodik a készülék megfelelő ártalmatlanításáról, segít megelőzni a környezetre és emberi egészségre gyakorolt negatív hatásokat, amelyek a hulladék nem megfelelő ártalmatlanítása esetén jelentkezhetnek. A készülék újrahasznosításával kapcsolatos további információkért forduljon a helyi hatósághoz, a háztartási hulladékgyűjtőhöz vagy ahhoz az üzlethez, ahol a készüléket vásárolta.