

# "Tv-Board 158 x 46 cm"

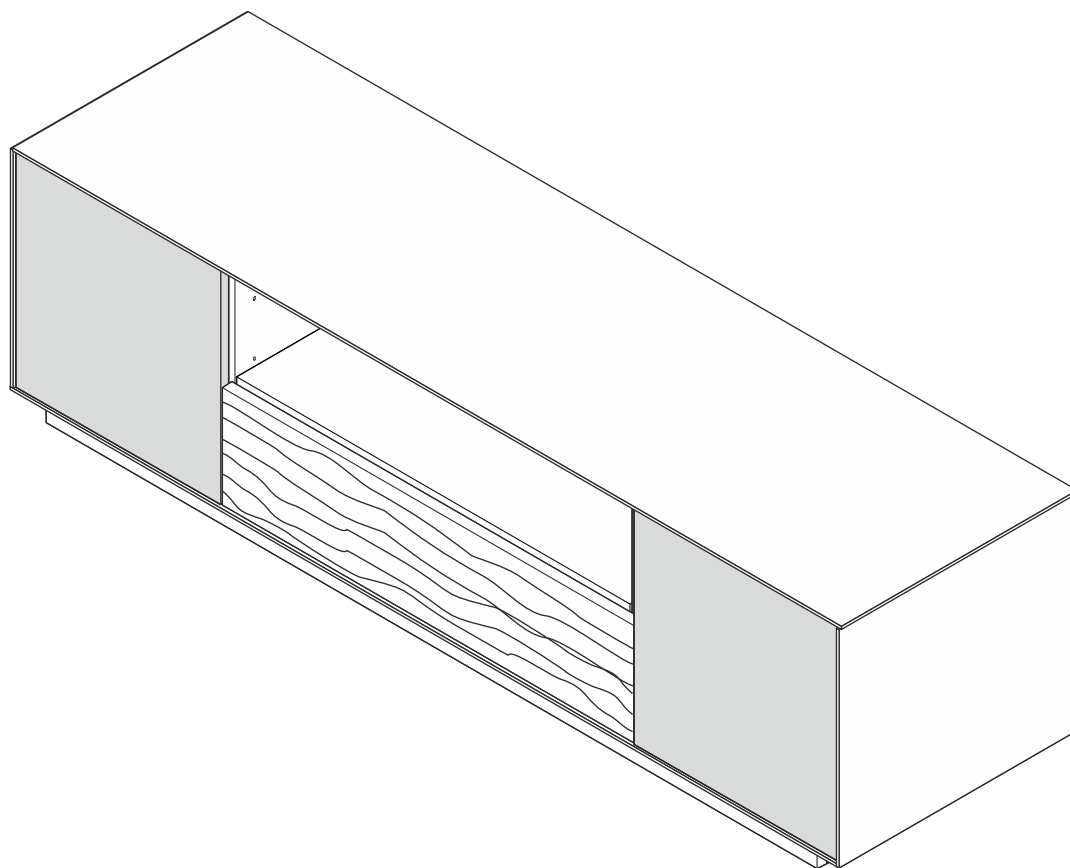

B/H/T: 156 x 44 x 45 cm



- |                                  |                              |
|----------------------------------|------------------------------|
| (D) Montageanleitung             | (GB) Assembly instructions   |
| (FR) Notice de montage           | (IT) Istruzioni di montaggio |
| (NL) Handleiding voor de montage | (PL) Instrukcja montażu      |
| (CZ) Montážní návod              | (SK) Návod na montáž         |
| (HU) Szerelési útmutató          | (RO) Instrucțiuni de montaj  |
| (TR) Montaj talimatı             | (RU) Инструкция по монтажу   |

Dokument - Nr.:  
5156 - 16  
Ausgabe: 20240116

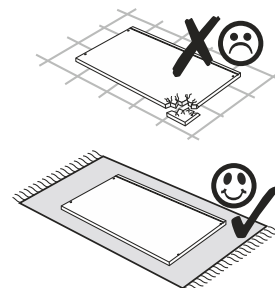
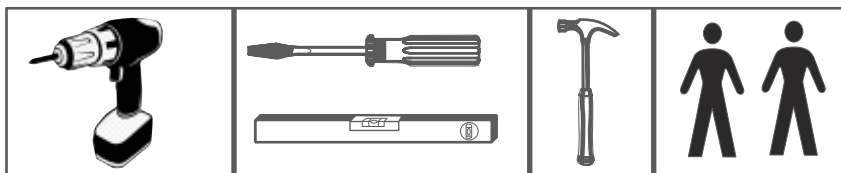
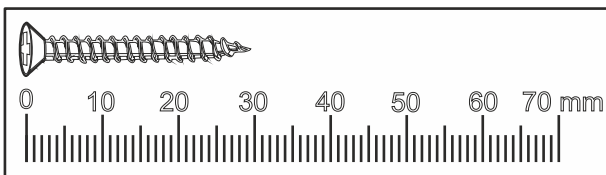

# Bauteil-Übersicht



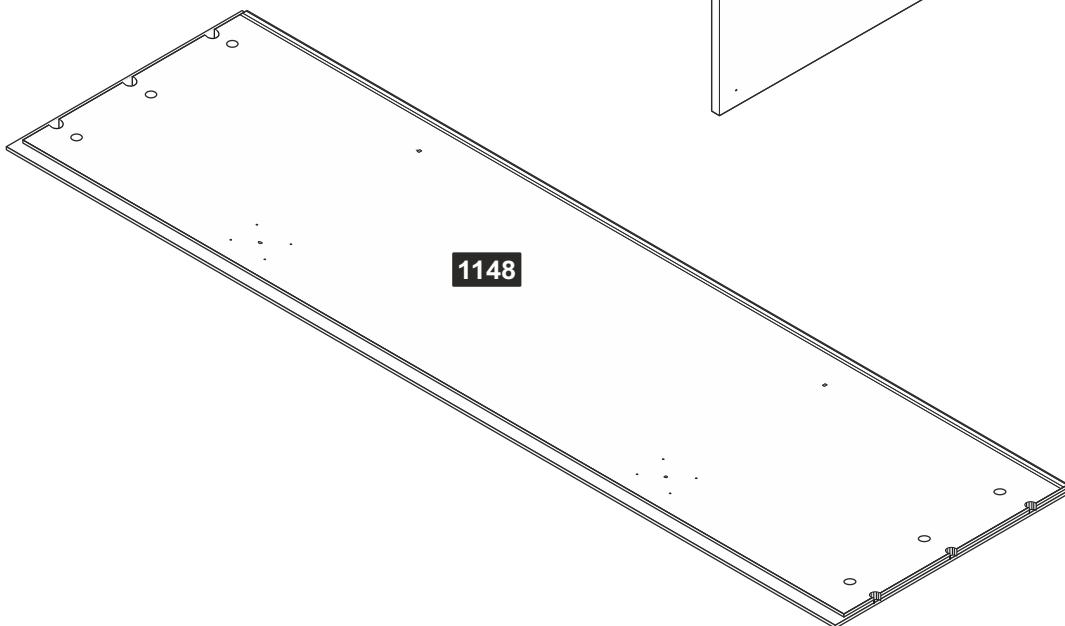
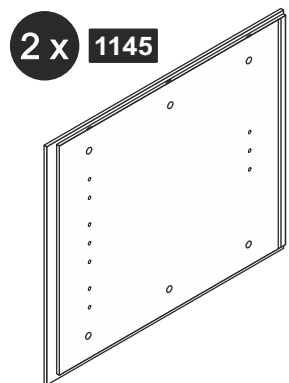
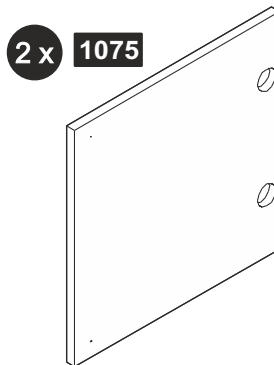
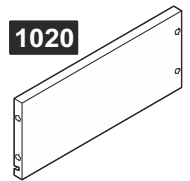
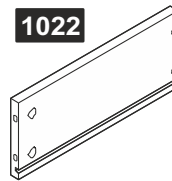
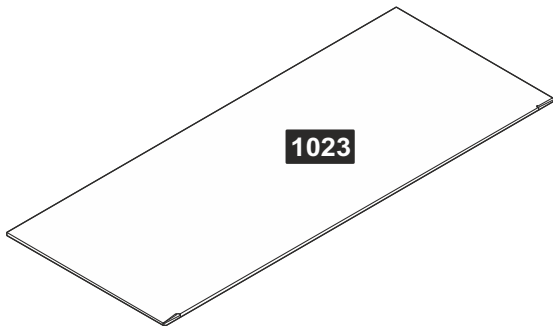
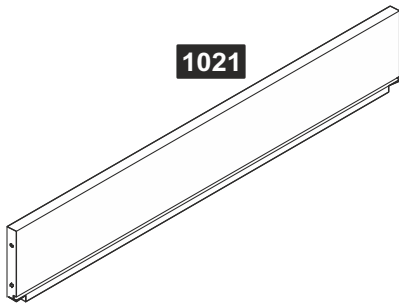
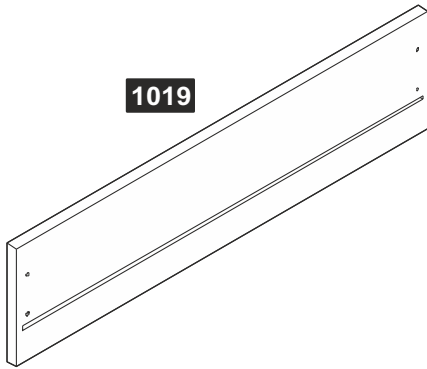

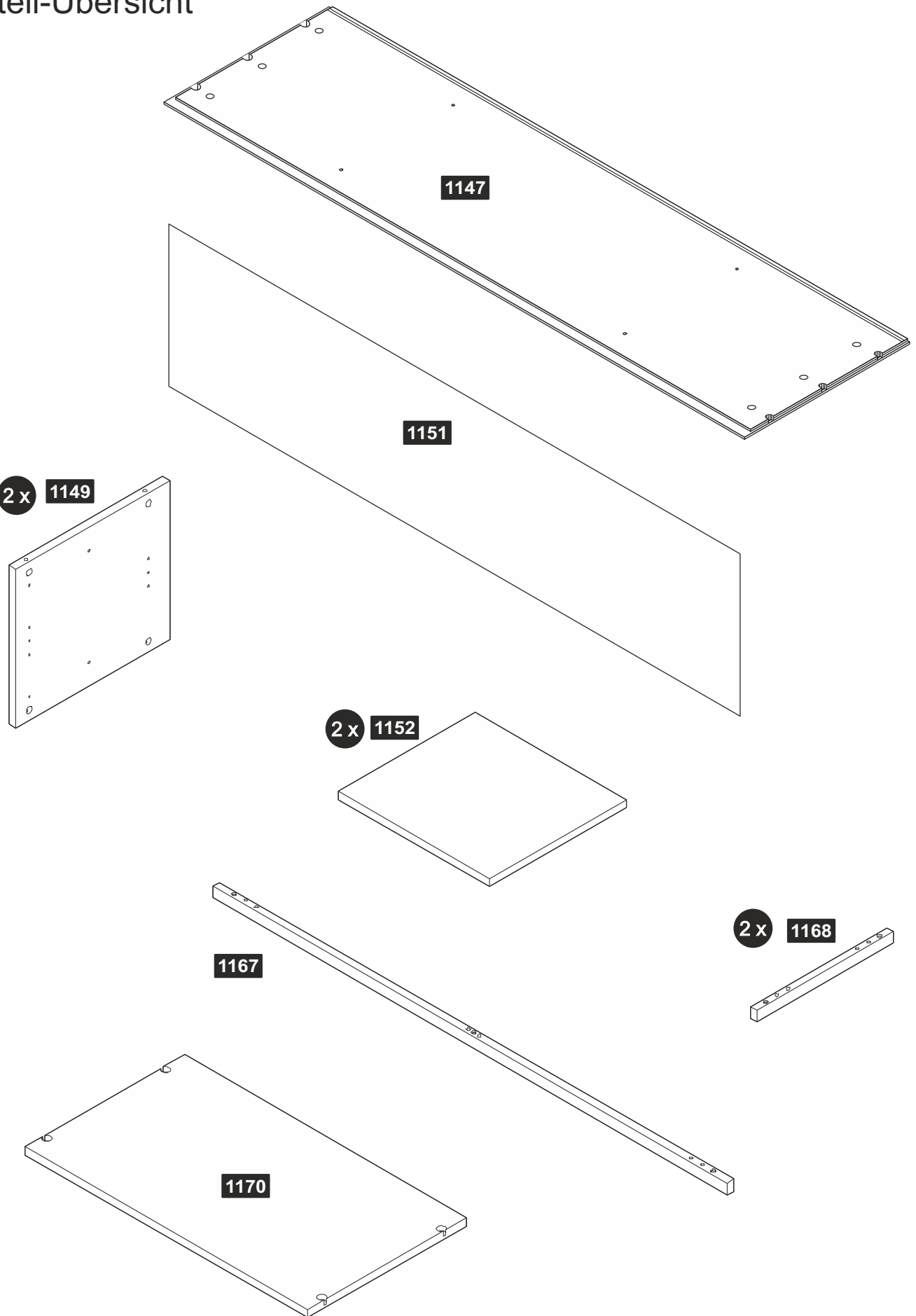

im Paket-Nr:	Stk	Bauteil-Nr:	Länge	Breite	Stärke
Paket 1	1 x	Beschlägekarton-Nr: 5156-16			
Paket 1	1 x	Nr: 1170	759 mm	411 mm	19 mm
Paket 1	2 x	Nr: 1149	370 mm	414 mm	19 mm
Paket 1	2 x	Nr: 1152	369 mm	406 mm	19 mm
Paket 1	2 x	Nr: 1145	394 mm	450 mm	19 mm
Paket 1	1 x	Nr: 1020	300 mm	125 mm	16 mm
Paket 1	1 x	Nr: 1022	300 mm	125 mm	16 mm
Paket 1	2 x	Nr: 1168	391 mm	30 mm	19 mm
Paket 2	1 x	Nr: 1023	734 mm	297 mm	5 mm
Paket 2	1 x	Nr: 1021	721 mm	123 mm	16 mm
Paket 2	1 x	Nr: 1019	775 mm	192 mm	19 mm
Paket 3	1 x	Nr: 1147	1575 mm	450 mm	19 mm
Paket 3	1 x	Nr: 1148	1575 mm	450 mm	19 mm
Paket 3	1 x	Nr: 1151	1550 mm	383 mm	5 mm
Paket 3	1 x	Nr: 1167	1475 mm	30 mm	19 mm
Paket 4	2 x	Nr: 1075	386 mm	386 mm	15 mm



# Bauteil-Übersicht



# Beschläge

<p>1_101 Excenter 15/13 mm</p>  <p>H = 13mm</p> <p>4 x</p>	 <p>H= Höhe !!!</p>	<p>1_102 Excenter 19/15 mm</p>  <p>H = 15mm</p> <p>8 x</p>	<p>1_104 Bolzen 24/5 mm</p>  <p>12 x</p>
<p>9_141 Senkkopfschrauben 3,5 x 15 mm</p>  <p>22 x</p>	<p>9_106 Euro-Senkkopfschraube 6,3 x 13 mm</p>  <p>4 x</p>	<p>9_150 Senkkopfschrauben 5 x 60 mm</p>  <p>1 x</p>	<p>1_110 Bodentäger D= 5/5</p>  <p>8 x</p>
<p>1_199 Kippsicherung 77x21x15</p>  <p>1 x</p>	<p>1_141 Dübel U8x40</p>  <p>1 x</p>	<p>1_138 Rückwandhalter 15/15</p>  <p>10 x</p>	<p>6_545 Möbelgleiter 40x15x 5</p>  <p>7 x</p>
<p>2_561 Montageplatte (PTO) (342.20.880)</p>  <p>4 x Einbaurichtung vorne</p>	<p>2_562 Scharnier ohne Feder (PTO)</p>  <p>4 x (Häf_342.42.401)</p>	<p>1_125 Korpusverbinder 5x40</p>  <p>7 x</p>	<p>1_126 Korpusverbinder 6,3x50</p>  <p>4 x</p>
<p>3_541 Führung 300 Re, PTO</p>  <p>1 x 909 995 801</p>	<p>3_540 Führung 300 Li, PTO</p>  <p>1 x 909 995 701</p>	<p>3_542 Schnäpper Li, PTO</p>  <p>1 x 914 884 201</p>	<p>3_543 Schnäpper Re, PTO</p>  <p>1 x 914 884 301</p>
<p>2_580 Tip-On Beschlag mit Magnet</p>  <p>2 x</p>	<p>2_581 Adapter Grundplatte für Tip-On</p>  <p>2 x</p>	<p>2_582 Tip-On Gegenplatte Metall 20x20 mm</p>  <p>2 x</p>	<p>9_535 Inbusschlüssel SW 3</p>  <p>1 x 60x22 mm</p>
<p>1_205 Verbinder D=10, 16mm</p>  <p>12,5</p> <p>24 x (J02 844)</p>	<p>1_203 Madenschraube M6 x 8</p>  <p>24 x (J02 390)</p>	<p>1_202 Gelenkverbinder D=7</p>  <p>12 x (J02 725)</p>	<p>1_142 VB-Bolzen 6x7,5</p>  <p>4 x</p>

<p>1_206 VB-Gehäuse D20/15</p>  <p>15mm</p> <p>4 x</p>
---

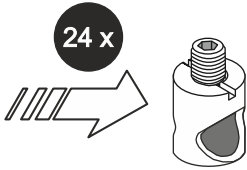
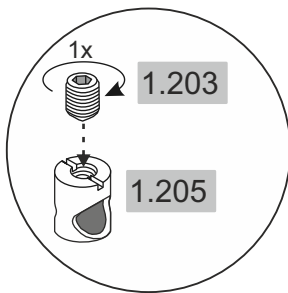

1\_125 Korpusverbinder 5x40



7 x

6\_545 Möbelgleiter 40x15x 5



7 x

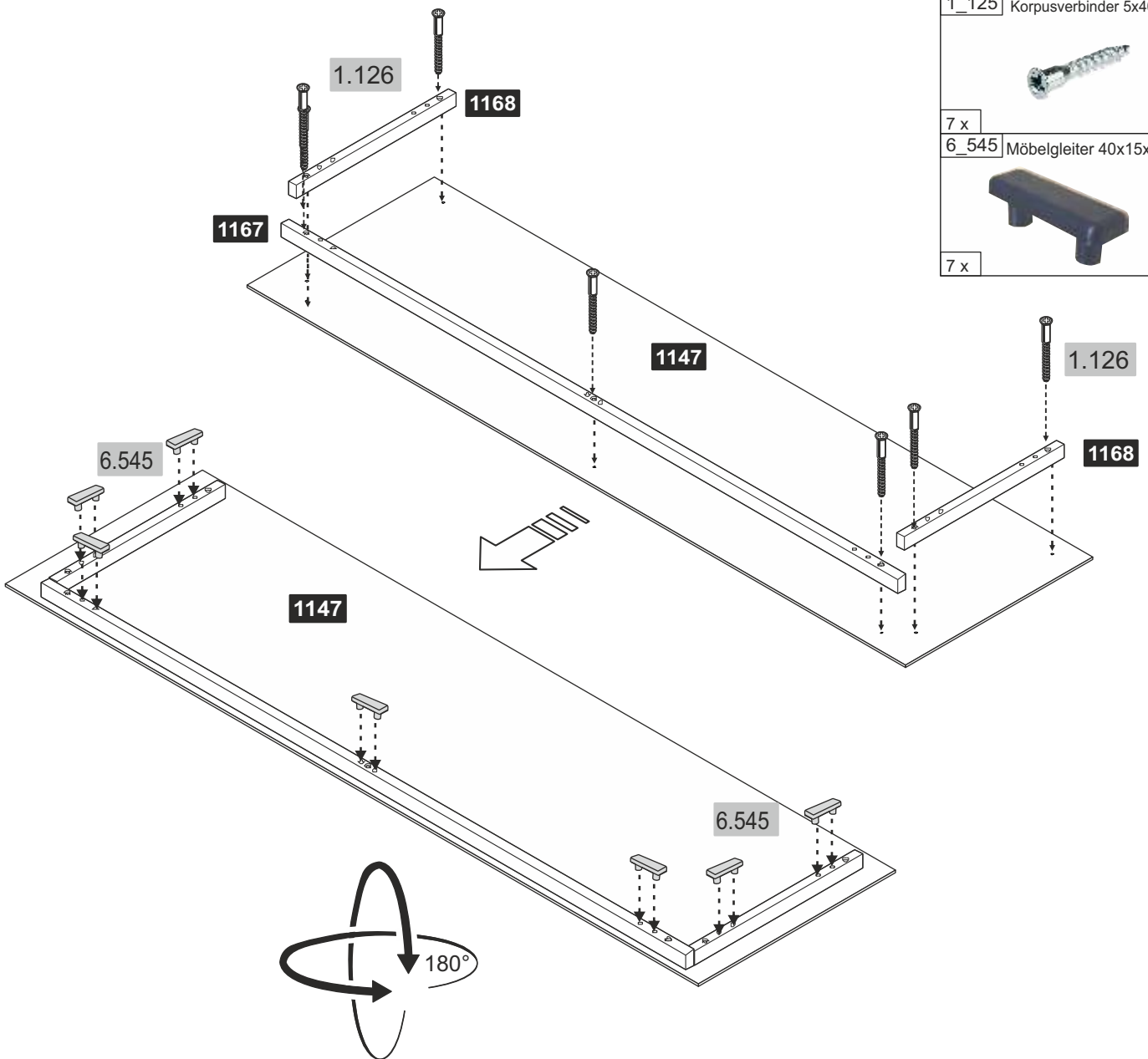

1\_205 Verbinder D=10, 16mm



6 x

1\_104 Bolzen 24/5 mm

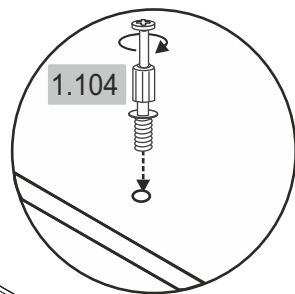

1.104

1147

1.104

4 x

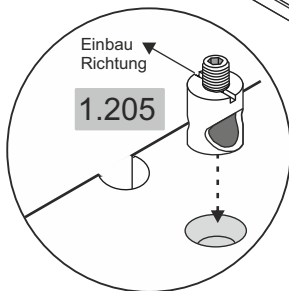
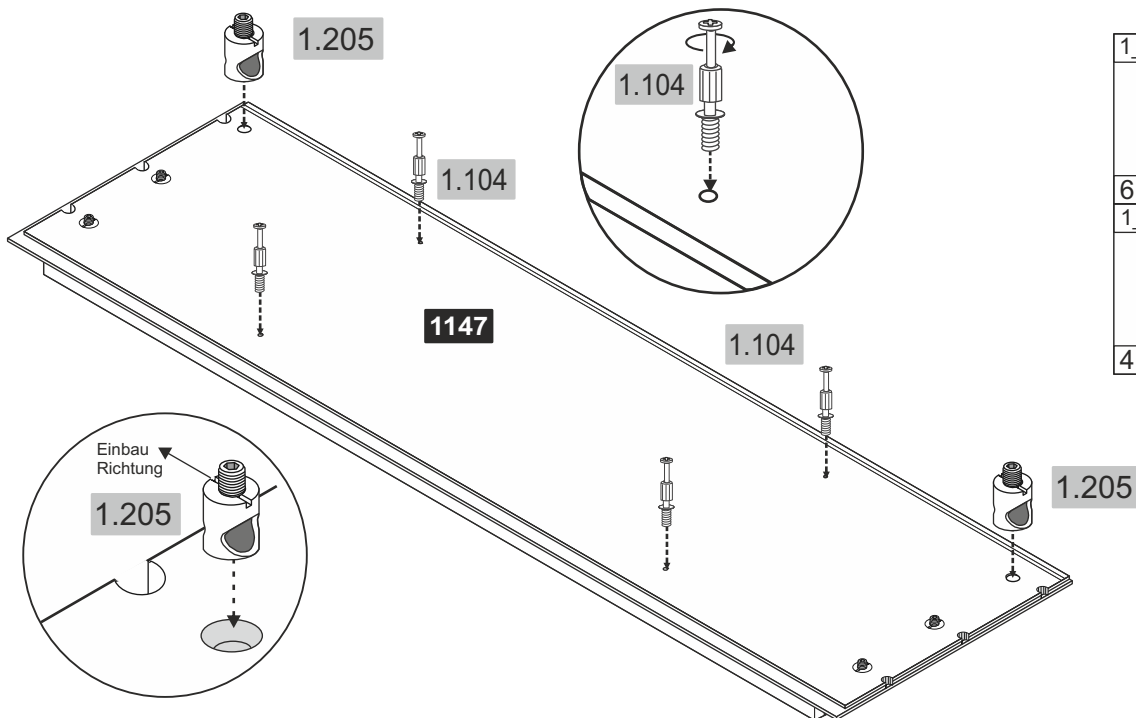

1\_202 Gelenkverbinder D=7



6 x (J02 725)

9\_535 Inbusschlüssel SW 3



1 x

60x22 mm

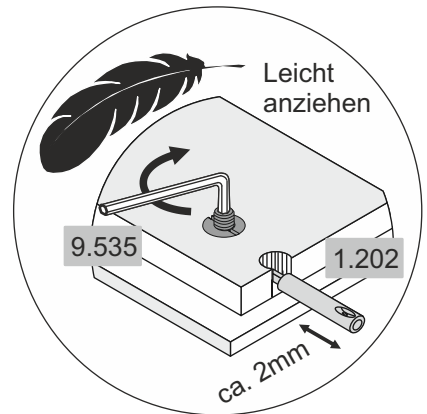
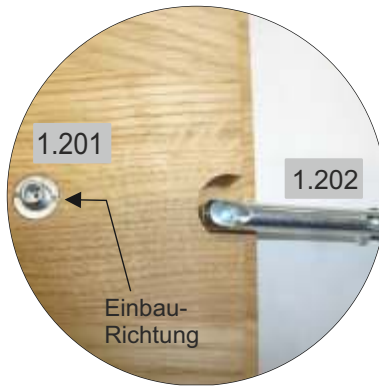
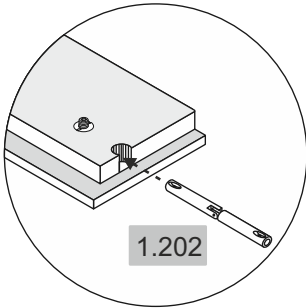
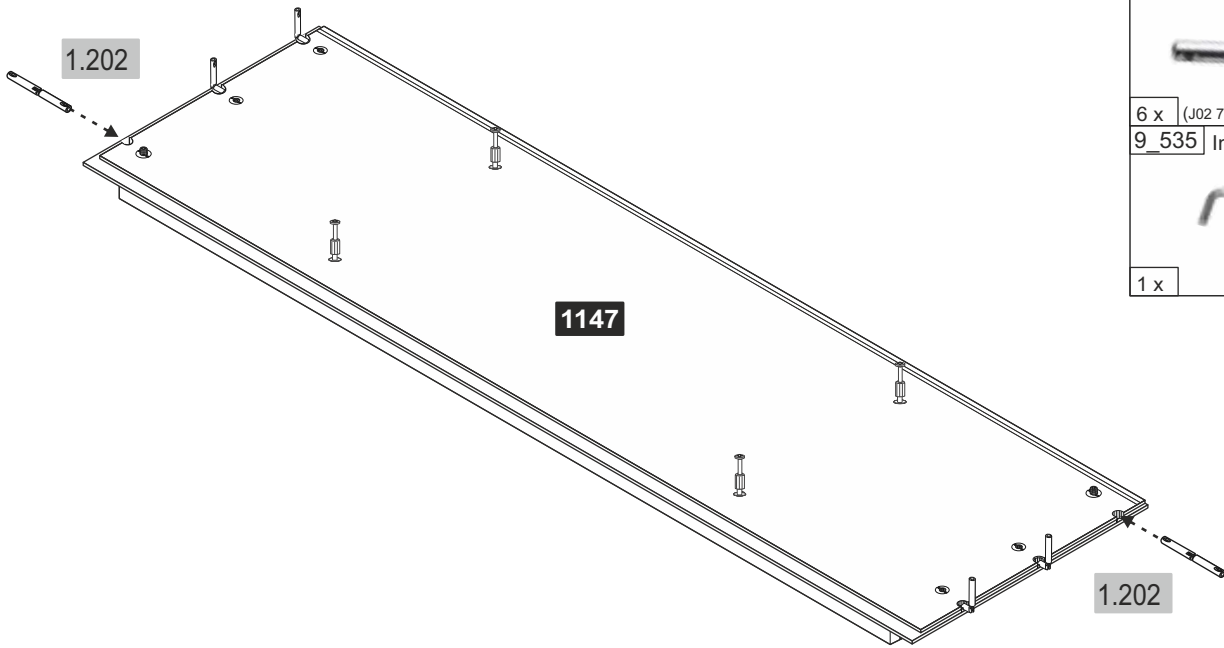

1\_205 Verbinder D=10, 16mm



6 x

1\_104 Bolzen 24/5 mm



4 x

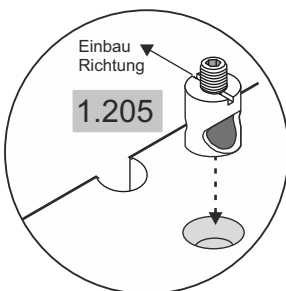
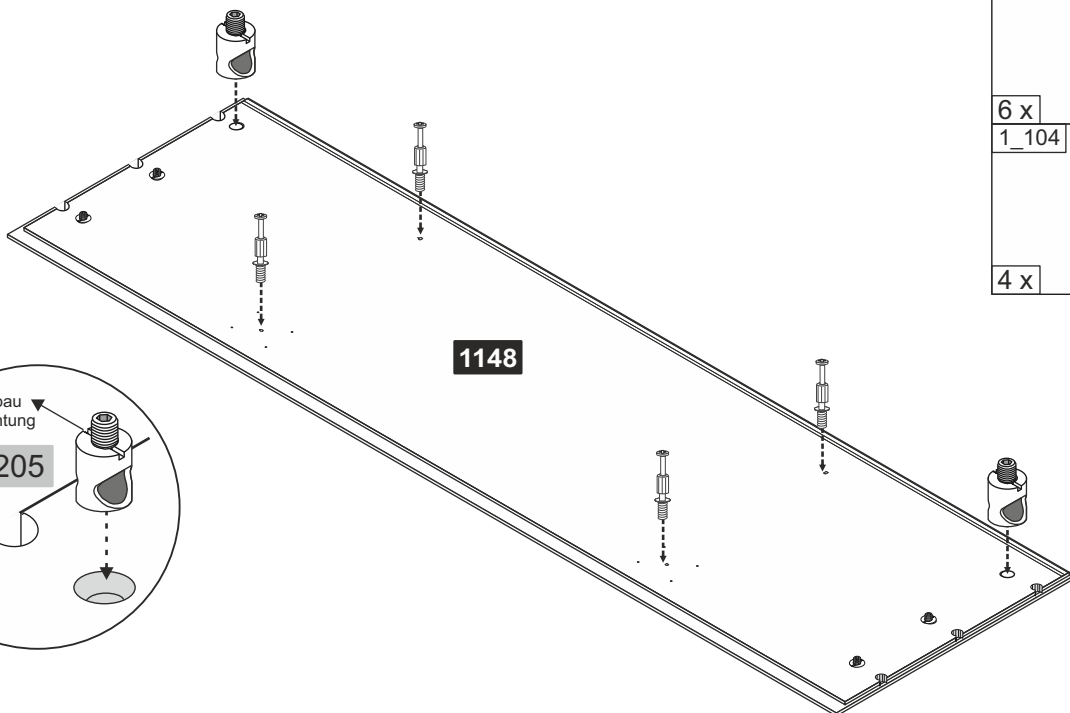

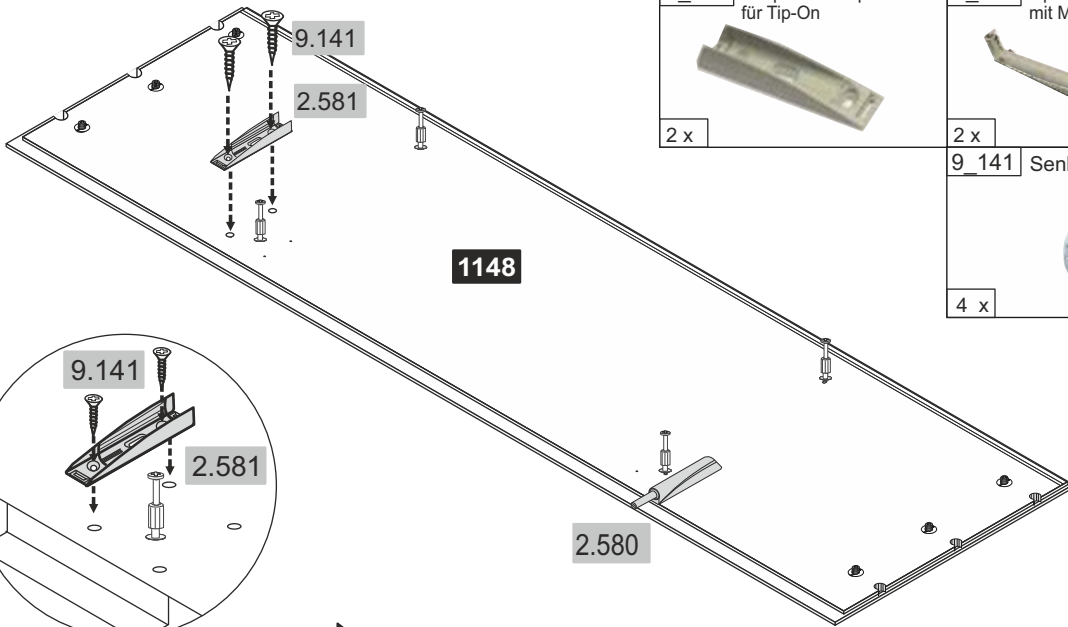

2\_581 Adapter Grundplatte für Tip-On

2 x



2\_580 Tip-On Beschlag mit Magnet

2 x



9\_141 Senkkopfschrauben 3,5 x 15 mm

4 x

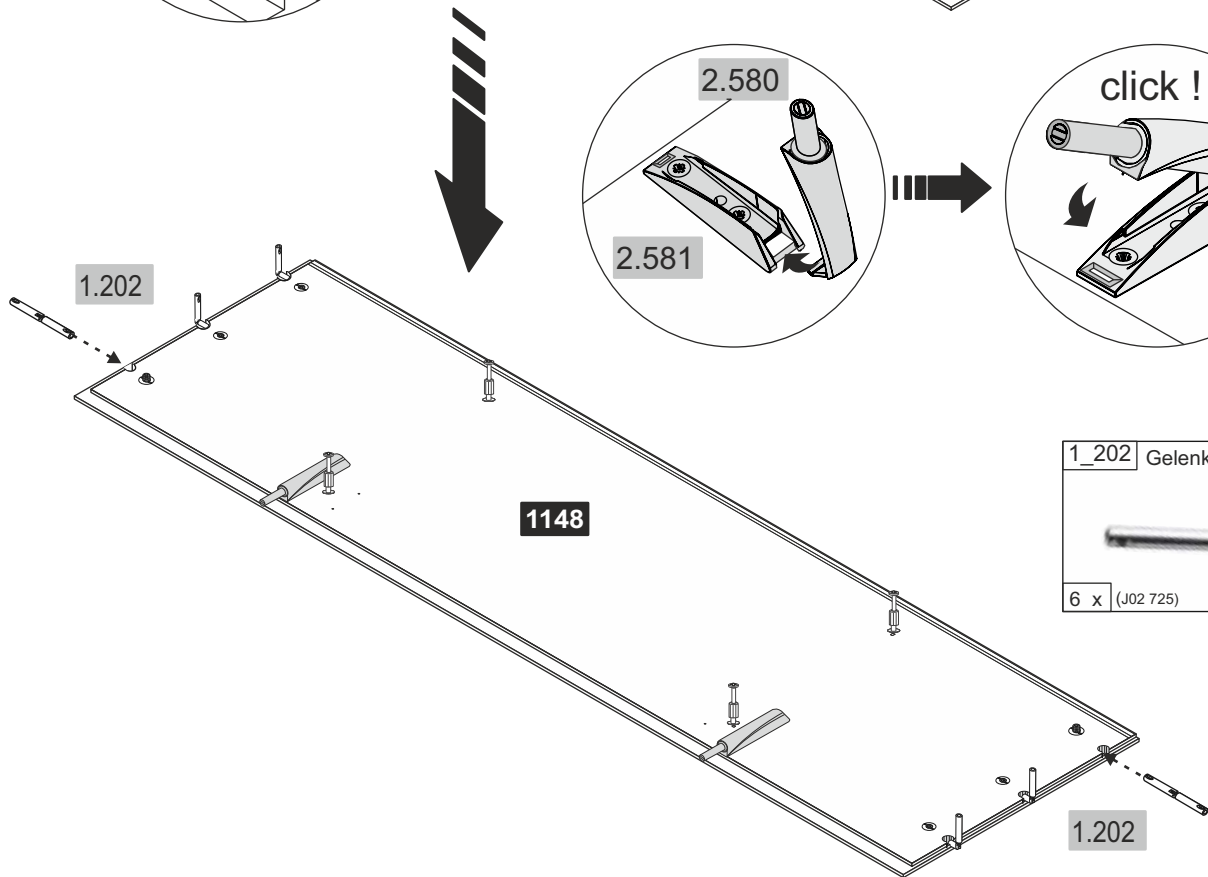

1\_202 Gelenkverbinder D=7

6 x (J02 725)

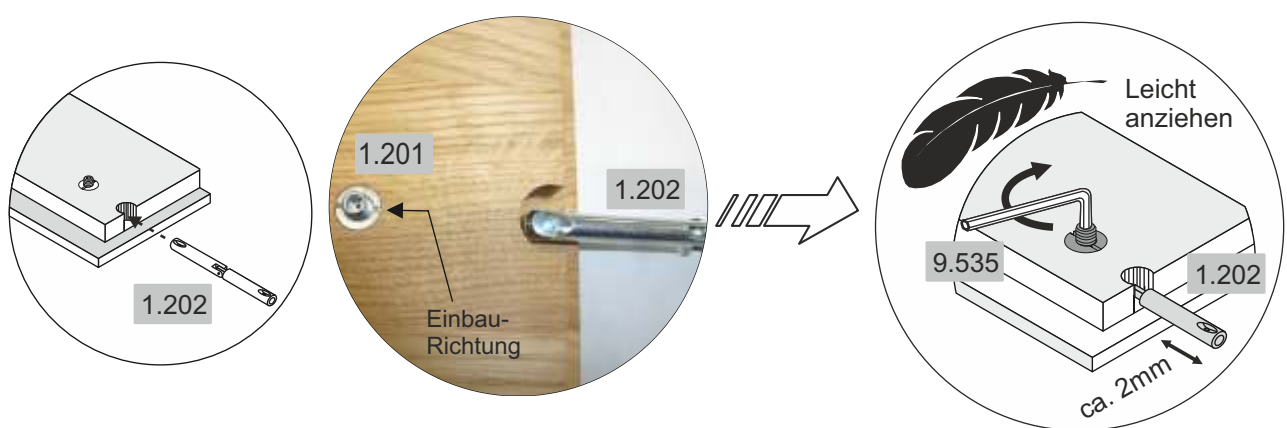

**1145**

**Seite rechts**

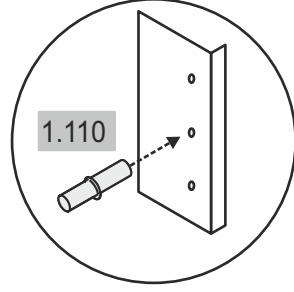
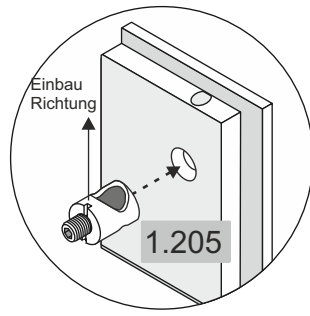
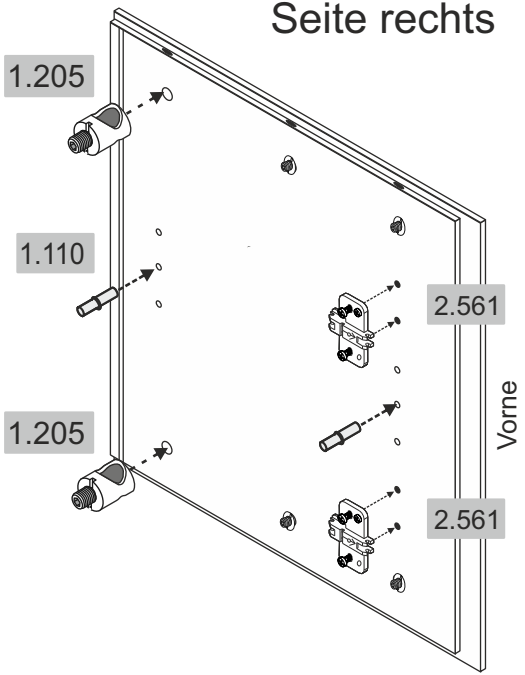

1\_205 | Verbinder D=10, 16mm



12 x

2\_561 | Montageplatte (PTO)

(342.20.880)



4 x

Einbau Richtung vorne

1\_110

Bodentager D= 5/5



4 x

**1145**

**Seite links**

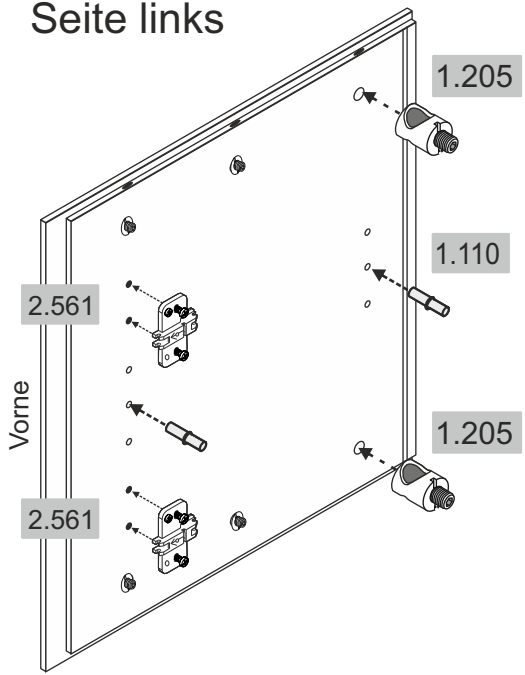
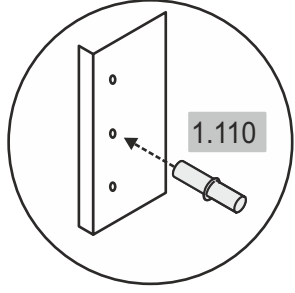
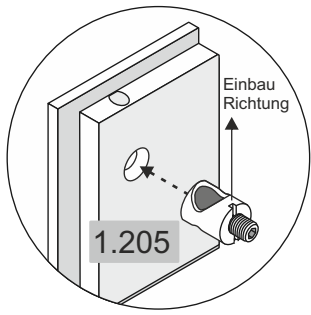



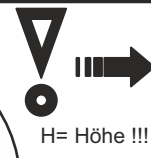

**1 x 1149** Einbau - RECHTS

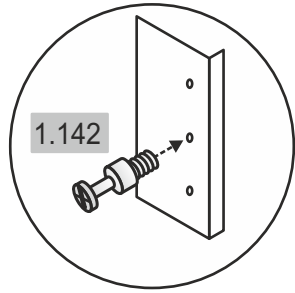
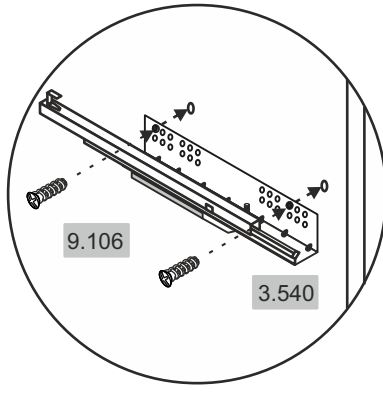
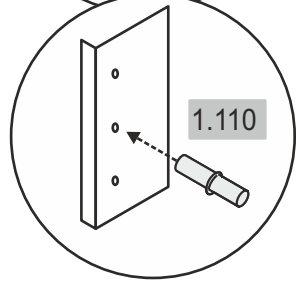
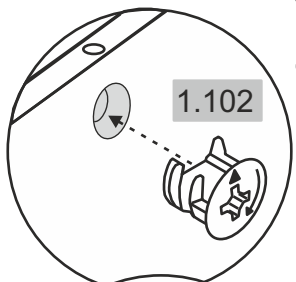
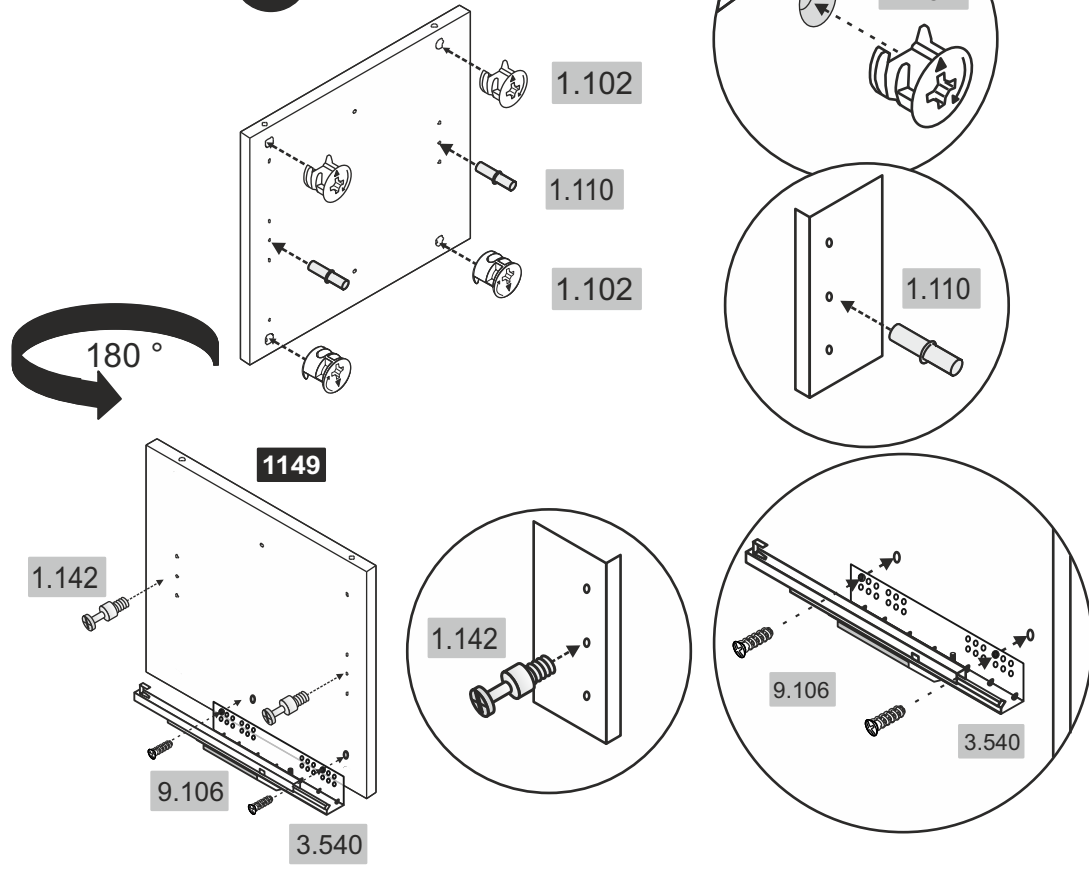

- 1\_102 Excenter 19/15 mm  
 H= 15mm
- 8 x
- 1\_110 Bodentäger D= 5/5  

- 4 x
- 1\_142 VB-Bolzen 6x7,5  

- 4 x
- 3\_541 Führung 300 Re, PTO  

- 1 x 909 995 801
- 3\_540 Führung 300 Li, PTO  

- 1 x 909 995 701
- 9\_106 Euro-Senkkopfschraube 6,3 x 13 mm  

- 4 x

**1 x 1149** Einbau - LINKS

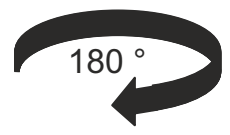
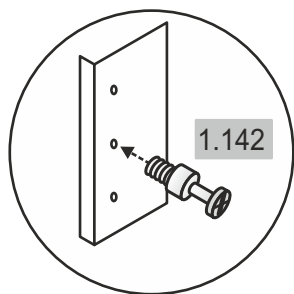
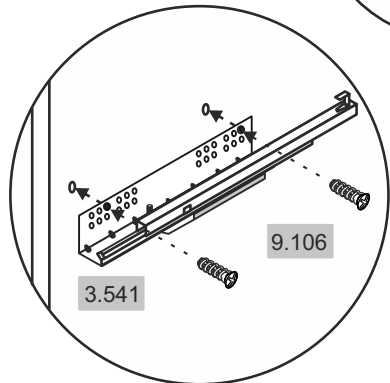
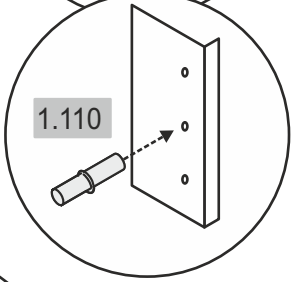
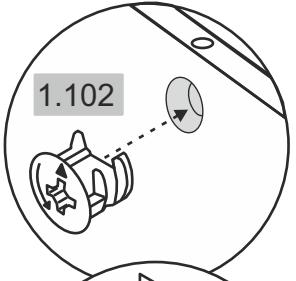
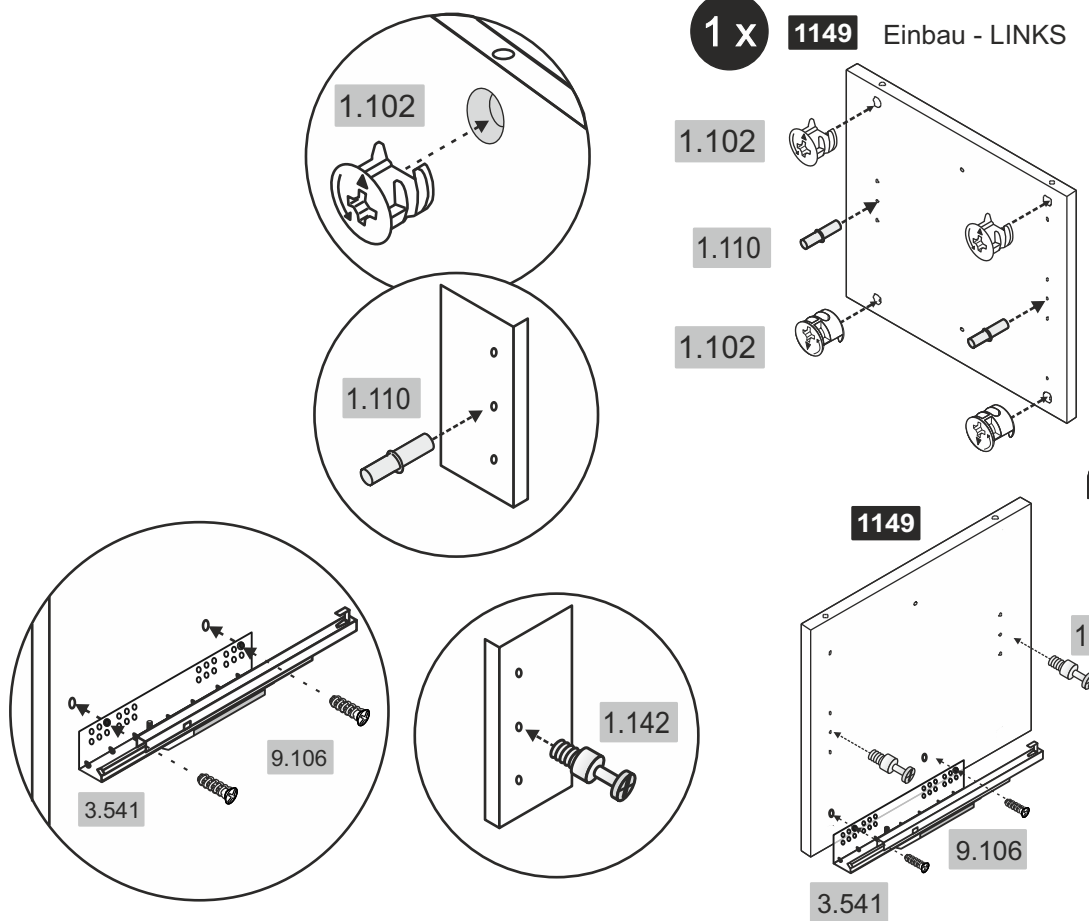

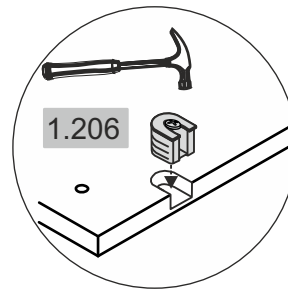
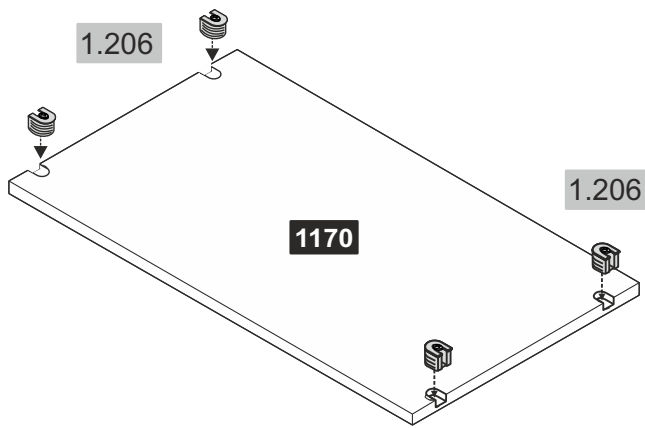

1\_206 VB-Gehäuse D20/15

4 x

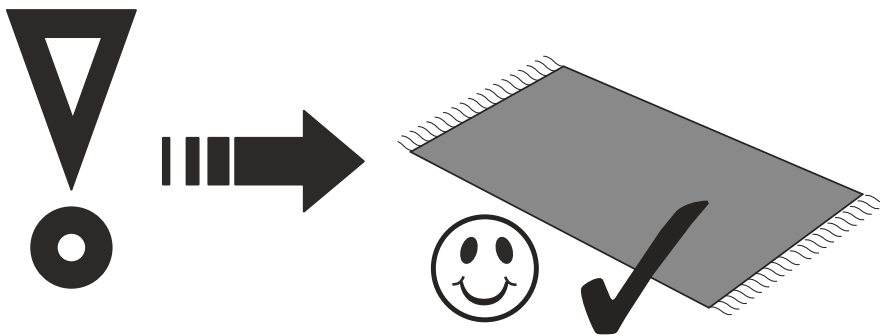

9\_141 Senkkopfschrauben  
3,5 x 15 mm

6 x

2\_562 Scharnier ohne Feder (PTO)

4 x (Häf\_342.42.401)

2\_582 Tip-On Gegenplatte Metall  
20x20 mm

2 x

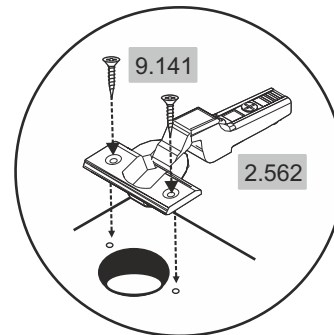
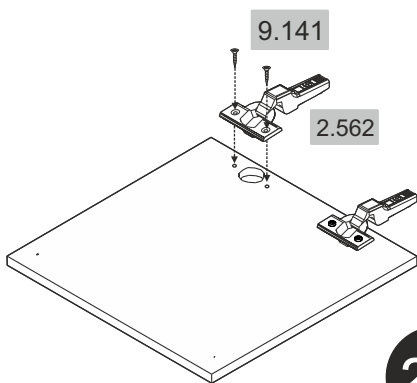

2 x 1075

1 x 1075

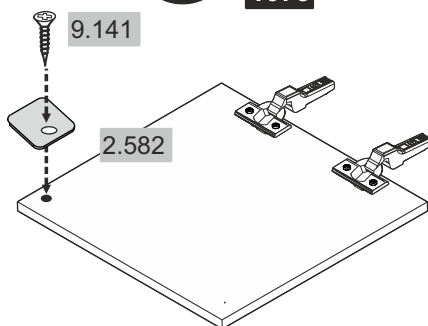

Tür Links

1 x 1075

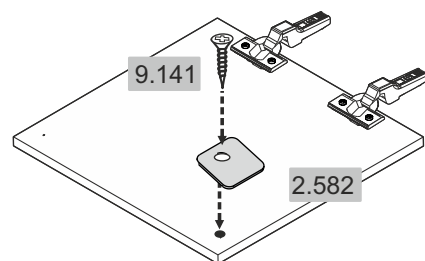

Tür Rechts

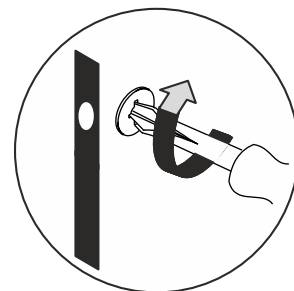
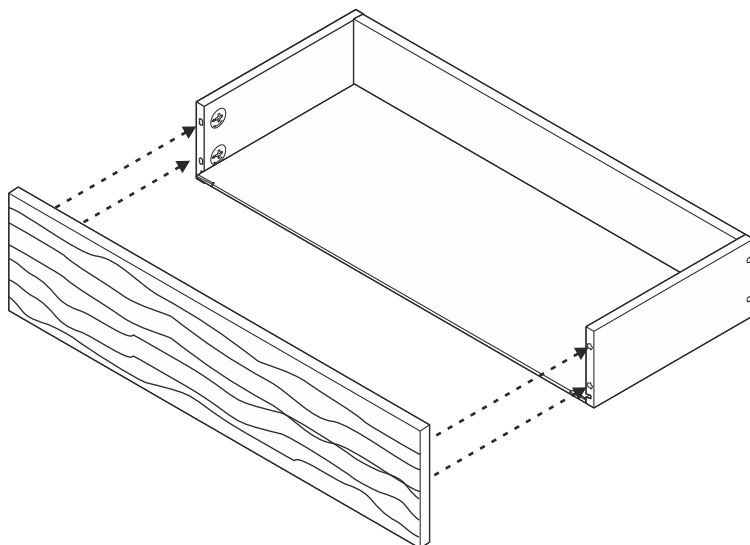
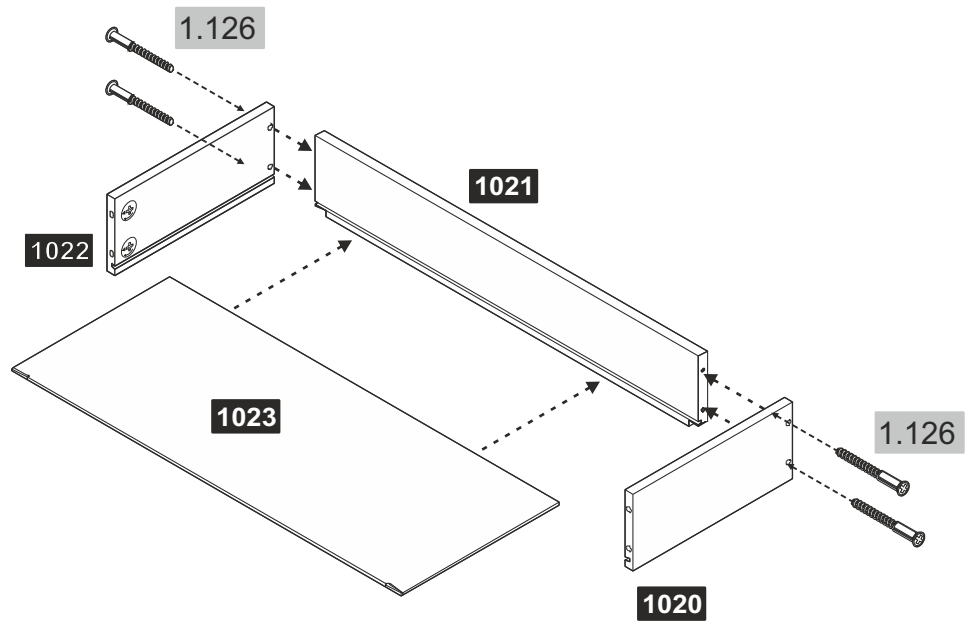
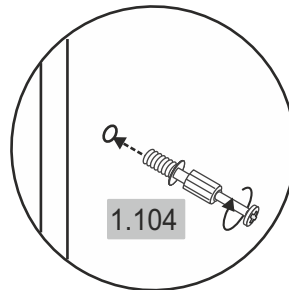
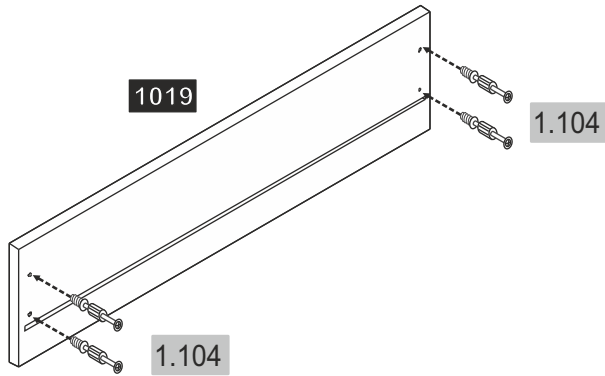
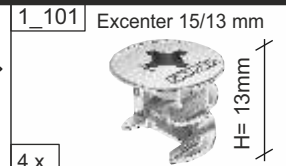
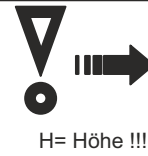
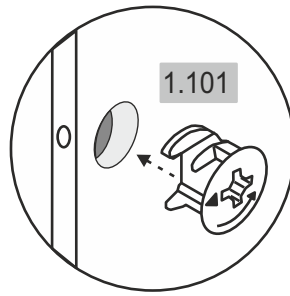
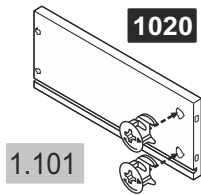
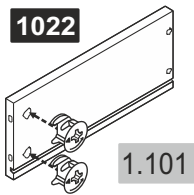

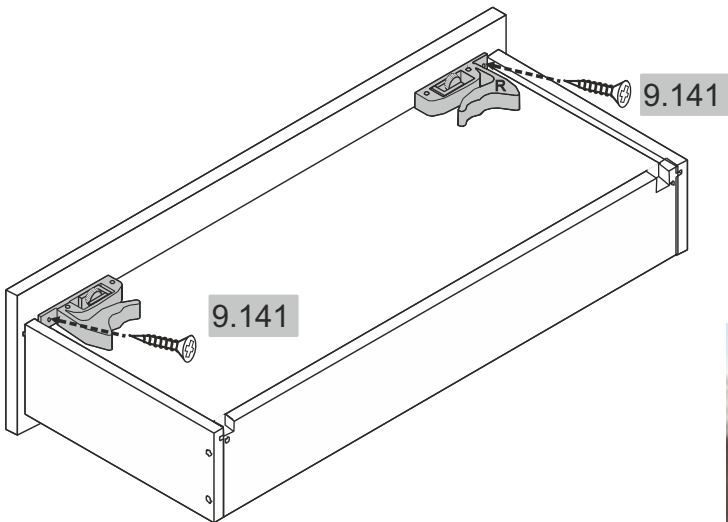
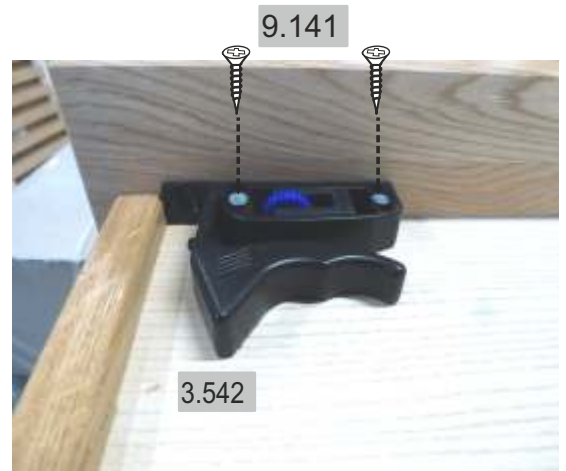
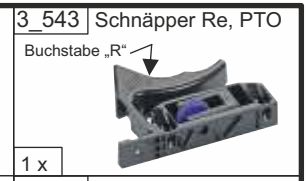
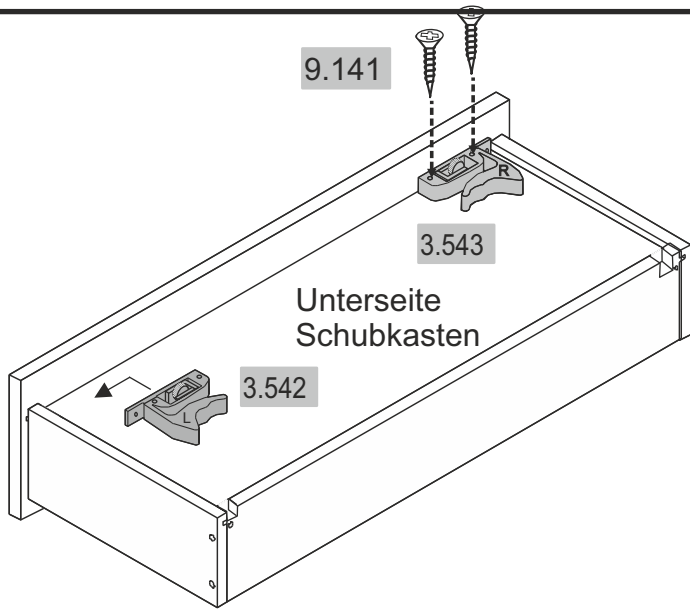

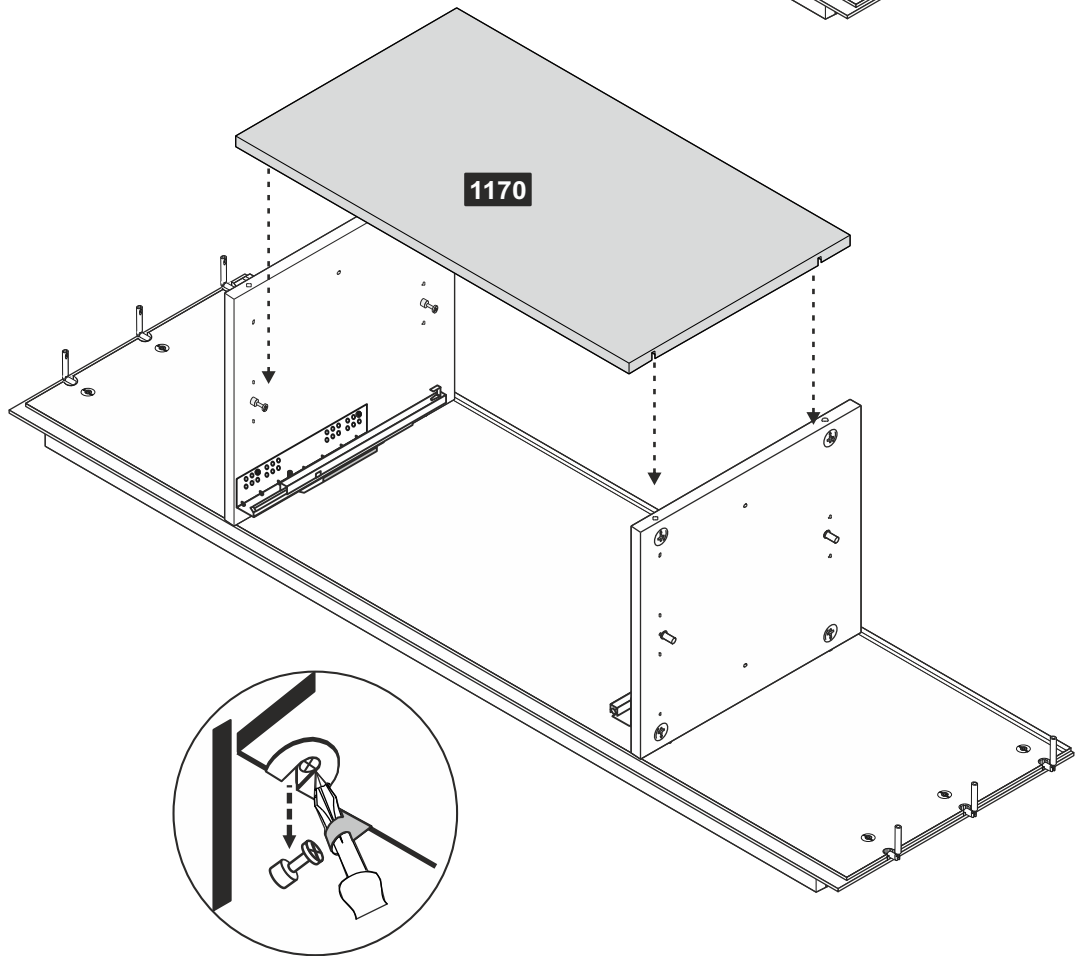
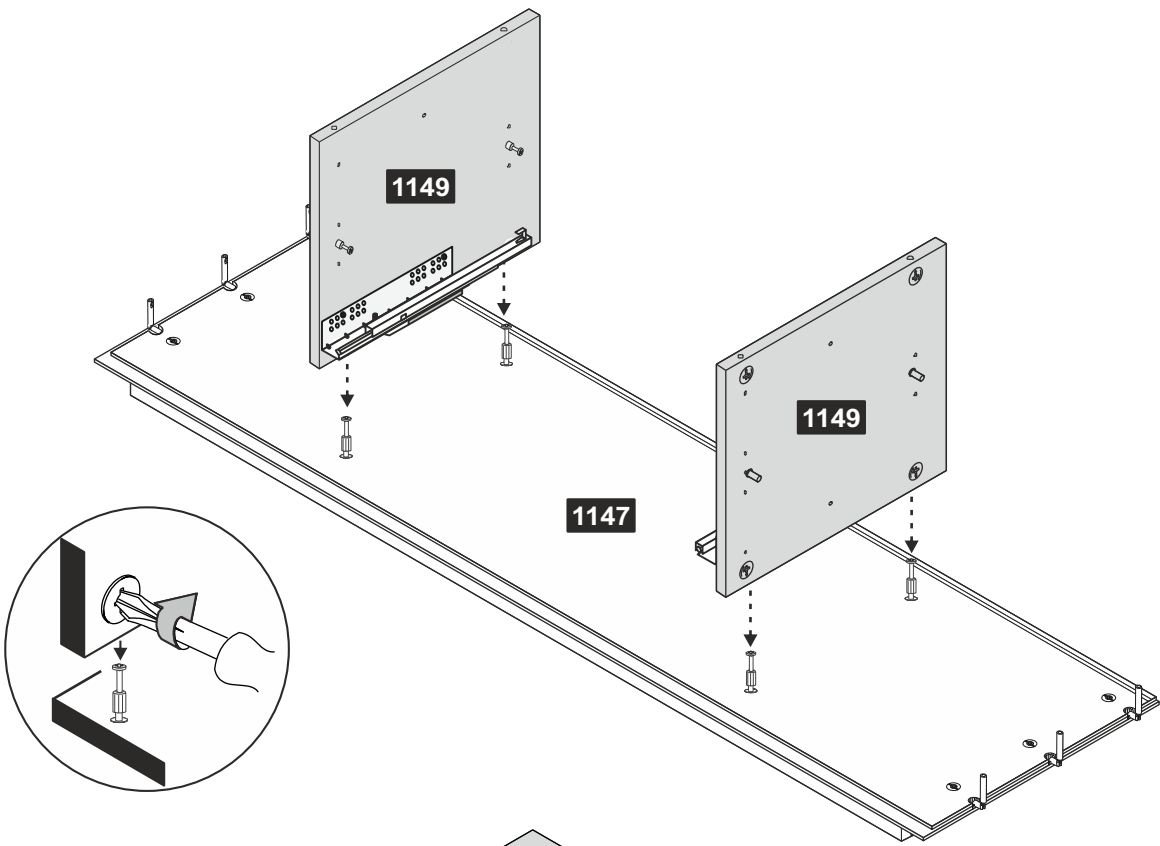

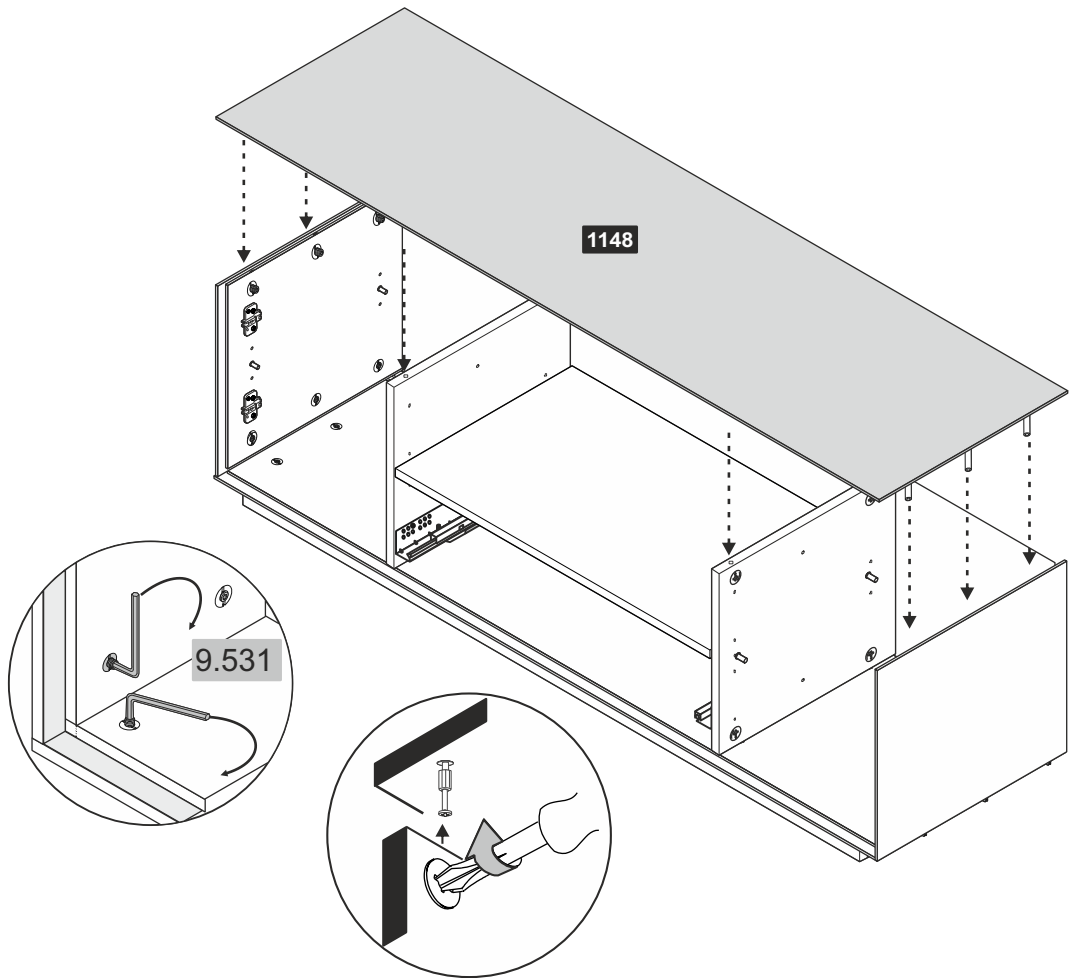
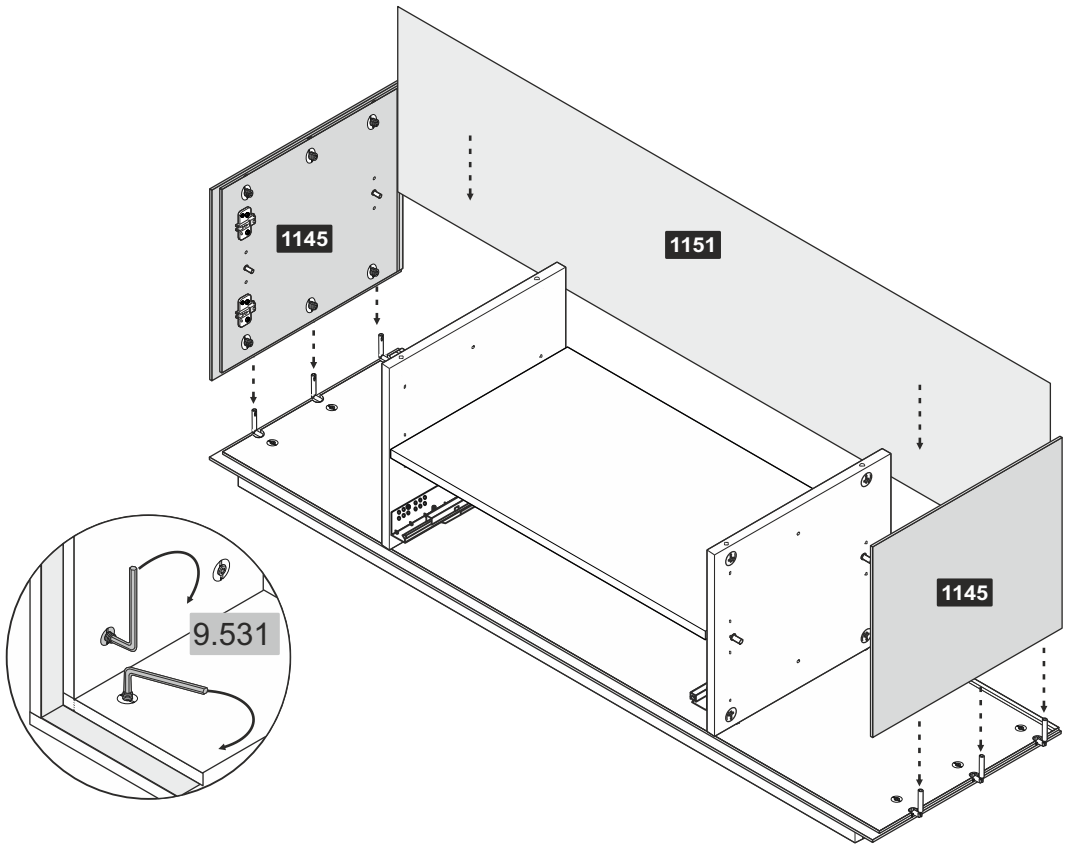

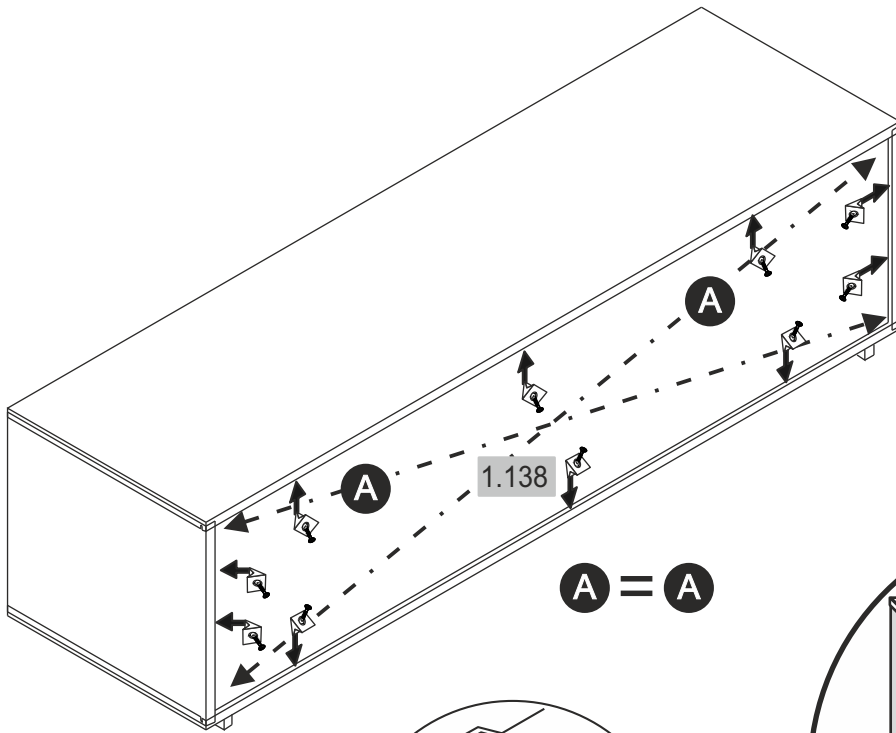

Rückseite  
Korpus

A = A

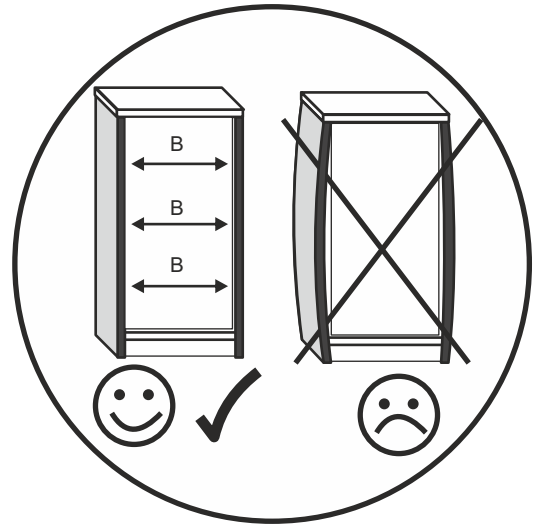
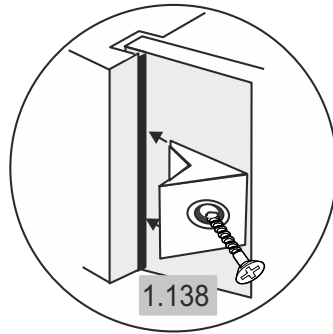



**Achtung • Attention • Attenzione  
Opgelet • Uwaga • Pozor • Figyelem  
Atenție • Dikkat • Внимание**



(D)	Wandbefestigung dient als Kippschutz – unbedingt anbringen! Bei einigen Wandtypen kann ein Spezialdübel erforderlich sein!	(CZ)	Montáž na stěnu slouží jako ochrana proti převrnutí – bezpodmínečně umístěte! U některých typů stěn může být zapotřebí speciální hmoždinka!
(GB)	The wall fastening serves to prevent tipping – be absolutely sure to mount it! For certain wall types, a special wall plug may be necessary!	(SK)	Upevnenie na stenu slúži ako ochrana proti prevráteniu – bezpodmienečne použite! Pre niektoré druhy stien môže byť potrebná špeciálna hmoždinka!
(FR)	La fixation murale sert de protection contre le basculement – à installer impérativement ! Pour certains types de murs il faut des chevilles spéciales !	(HU)	A terméket a falhoz kel rögzíténi, különben az felborulhat! Egyes faltípusoknál speciális tiplit kell használni!
(IT)	Il fissaggio alla parete serve da protezione anti-ribaltamento – attaccarla assolutamente! Per alcune strutture di parete può essere necessario un tassello speciale!	(RO)	Sistemul de fixare la perete servește ca protecție la răsturnare – de montat obligatoriu! Pentru unele tipuri de pereți este posibil să fie necesar un diblu special!
(NL)	Bevestiging aan de muur dient als kantelbescherming – zeker en vast bevestigen! Bij enkele muurtypes is een speciale plug misschien vereist!	(TR)	Duvardaki sabitleme, devrilmeye karşı bir emniyet tedbiridir ve mutlaka monte edilmelidir! Bazı duvar tiplerinde bunun için özel bir dübel gerekli olabilir!
(PL)	Mocowanie do ściany jest jednocześnie zabezpieczeniem przed przewróceniem – koniecznie zamontować! Do niektórych rodzajów ścian koniecznie zastosować specjalne kołki mocujące.	(RU)	Обязательно установите крепление на стене во избежание опрокидывания! Для некоторых типов стен может потребоваться специальный дюбель!

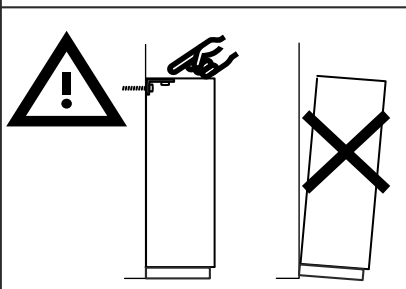
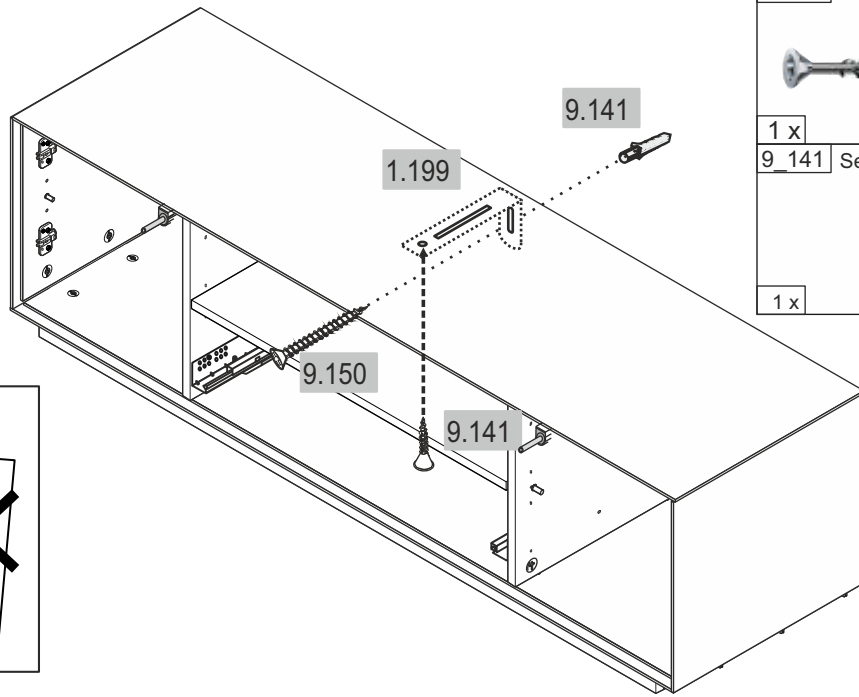
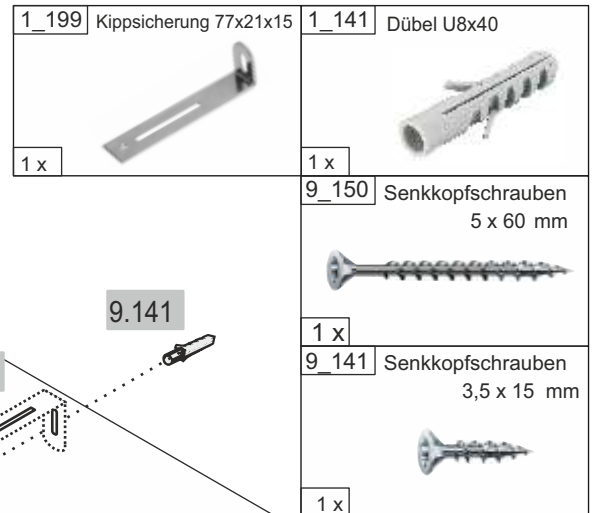
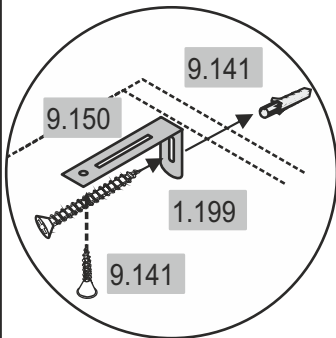



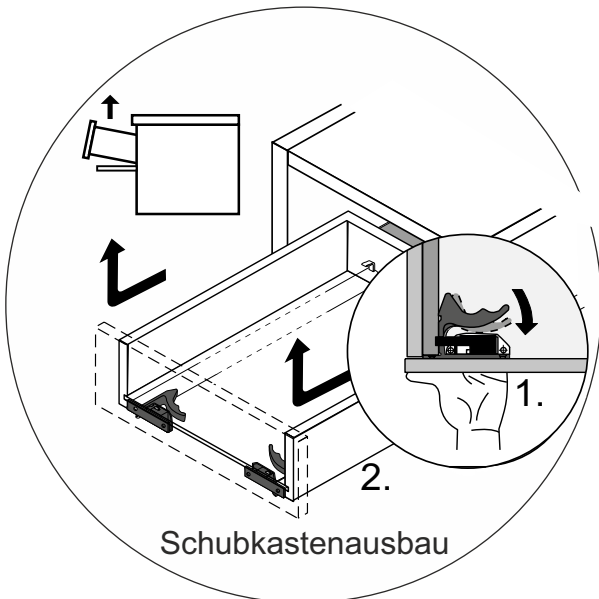
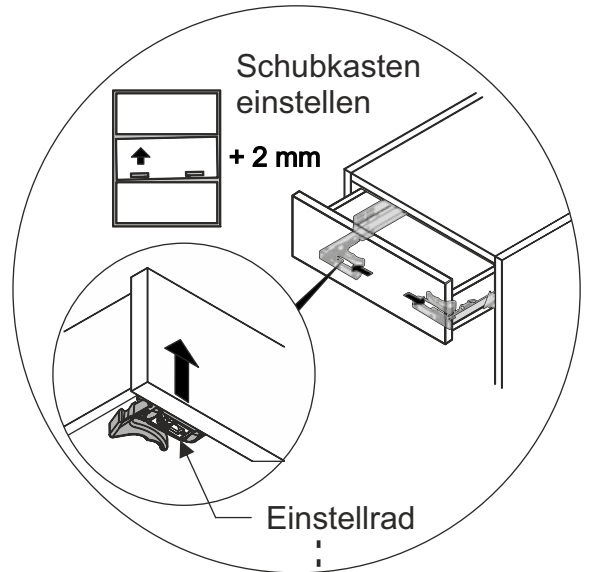
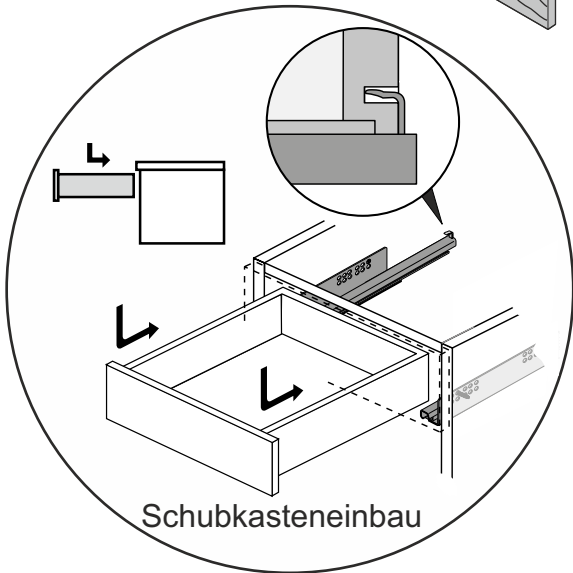
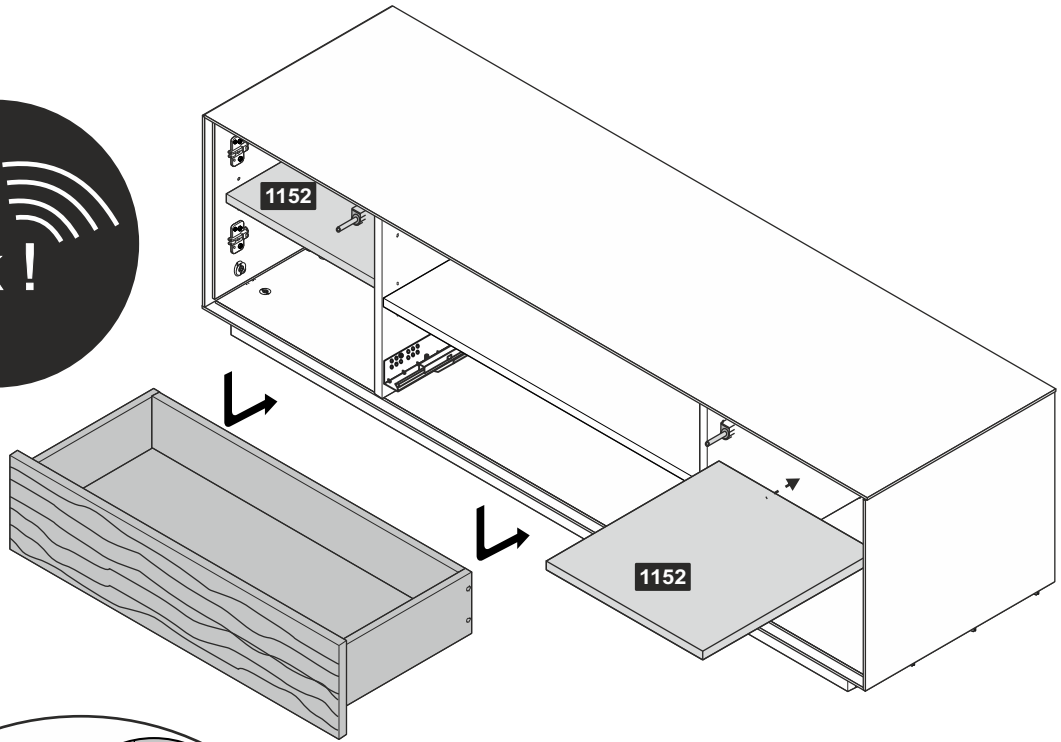

1075



1075

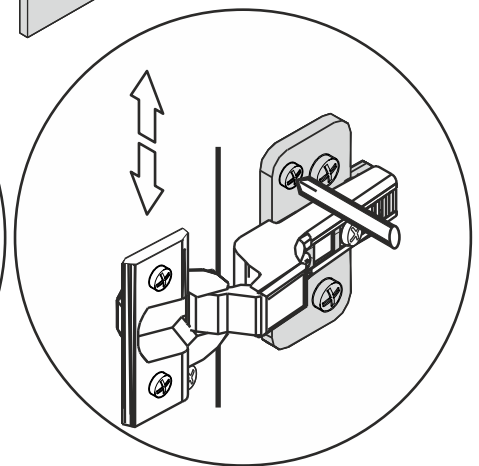
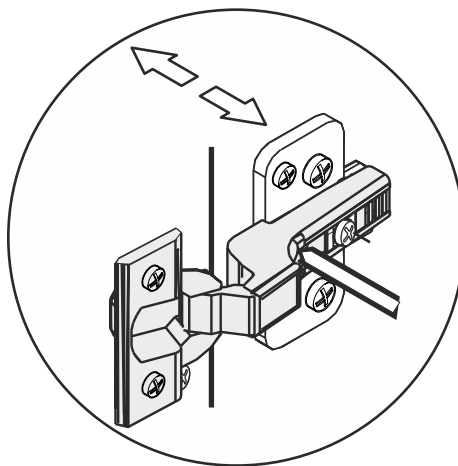
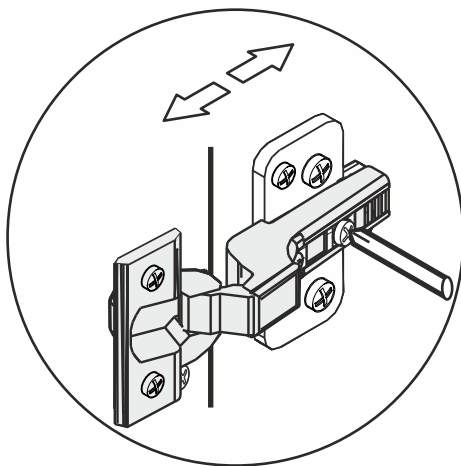

**Türen einstellen (Scharniere justieren)**

Adjusting the doors (adjusting the hinges)

**Régler les portes (ajuster les charnières)**

Sistemare le porte (regolare le cerniere)

**Deuren instellen (scharnieren afstellen)**

Nastawić drzwi (wyregulować zawiasy)

**Vyrovnejte dvířka (seřid'te závěsy)**

Nastavenie dverí (nastavenie závesov)

**Állítsa be az ajtókat (állítsa be a zsanérokat)**

Reglare uși (ajustare balamale)

**Капларн аяланмас (menteşelerin seviye ayar)**

Регулировка дверей (регулировка шарнира)

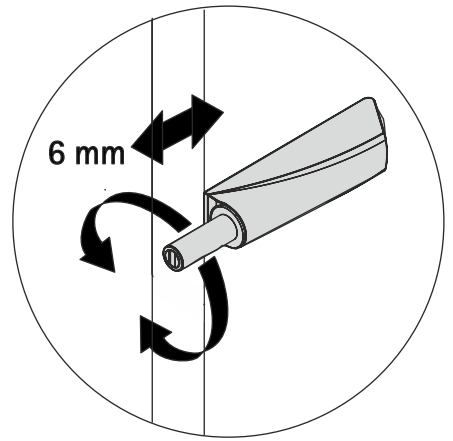
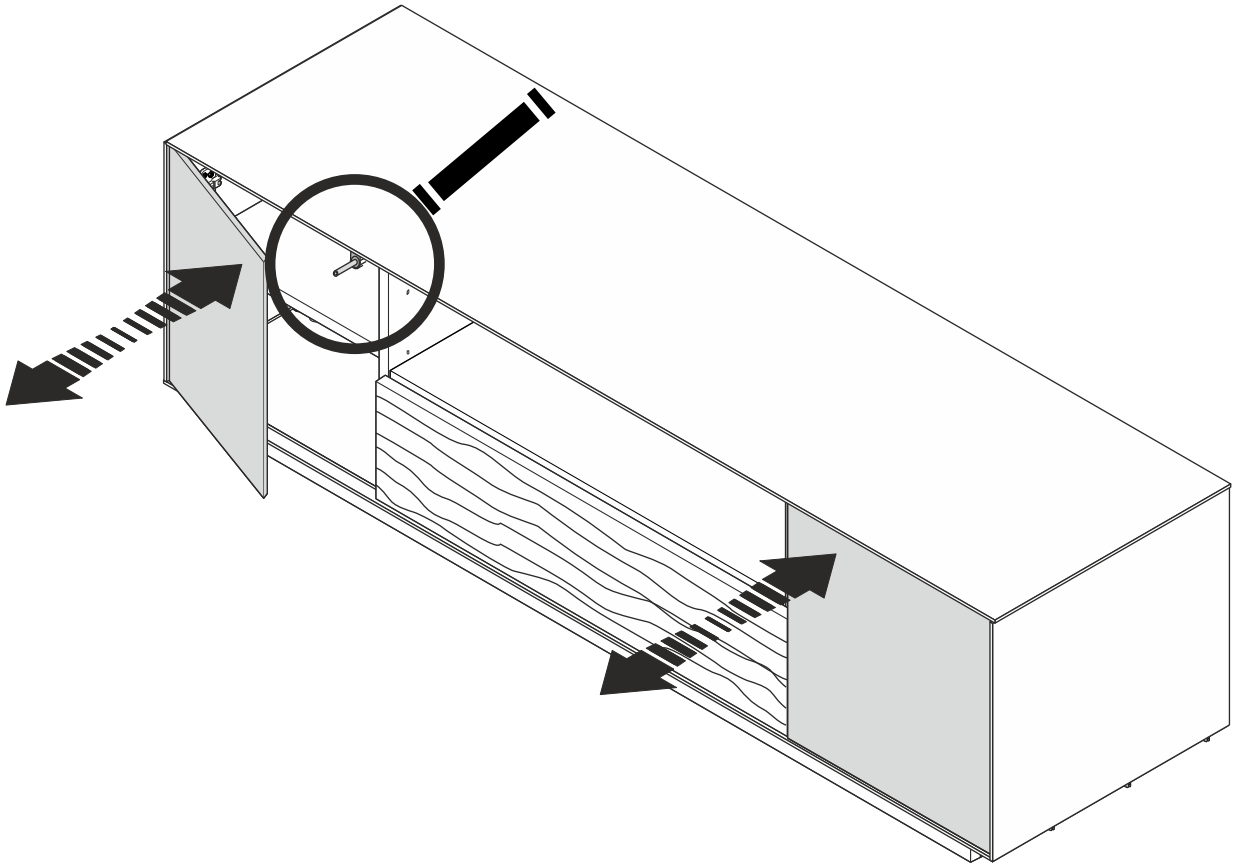

## - Pflegehinweise -

### **Liebe Kundin, lieber Kunde,**

vielen Dank für Ihre Bestellung ! Gleichgültig, ob Sie ein aus Naturholz gefertigtes Möbelstück gekauft haben, eine Hochglanzfront oder eine matte Kunststofffront - jedes Möbelstück hat seine ganz speziellen Eigenschaften. Auch Holzbeschaffenheit und -struktur wie zum Beispiel kleinere Äste bei Naturholzmöbeln, sind Teil der individuellen Ausstrahlung jedes einzelnen Möbelstücks.

### **Glänzende Metallteile und Glasflächen**

Die handelsüblichen Metallputzmittel und Glasreiniger reichen vollkommen aus um wieder „Spiegelglanz“ zu erzielen. Glas reiben Sie einfach nach dem Reinigen mit Fensterleder o.Ä. Trocken. Metall wird mit einem fusselfreien Tuch nachgerieben. Alle Metallteile nur mit klarem Wasser und milden Reinigungsmittel säubern.

### **Grundsätzlich gilt:**

Keine heißen Gegenstände auf die Möbel stellen. Keine Kerzen direkt auf die Möbel stellen. Verschüttete Flüssigkeiten sofort aufwischen.

In regelmäßigen Abständen den festen Sitz von Schrauben und Beschlägen kontrollieren. Der typische, aromatische Holzgeruch ist bei Naturholzmöbeln immer ein Qualitätsbeweis. Helle Stellen an den Ästen entstehen durch einen natürlichen Harzaustritt und können mit einem trockenen, fusselfreien Tuch abpoliert werden.

Auch von anderen Holz-, Lack-, Leder- oder Polstermaterialien ist sein schwacher Eigengeruch am Anfang unvermeidbar. Diese Gerüche verschwinden nach einiger Zeit von allein.

Wenn Sie dem nachhelfen wollen, lüften Sie in der Anfangszeit häufiger und/oder wischen Sie die Möbelleicht feucht mit Wasser aus, das mit ein wenig Essig versetzt ist.

Bewahren Sie diese Hinweise gut auf.

### **Pflegehinweise für gelaugte/geölte Möbel aus Naturholz**

Die Oberfläche Ihres neuen Möbelstücks ist mit rein biologischen Öl behandelt. Um diesen natürlichen, gelaugt/geölte Glanz zu bewahren, empfehlen wir eine gelegentliche Nachbehandlung mit geeignetem Möbelöl. Da durch die Art der Oberflächenbehandlung evtl. Rückstände des Naturöls zurückbleiben können, empfehlen wir Ihnen, die Möbel mit einem fusselfreien Tuch abzureiben. Das Tuch nach Gebrauch trocknen lassen und erst dann entsorgen.

### **Pflegehinweise für naturbelassene/gelackte Möbel aus Naturholz**

Die Oberfläche lässt sich am besten mit einem mäßig feuchten Tuch säubern.

Achtung: Ätzende oder lösungsmittelhaltige Reinigungsmittel oder Politur dürfen **nicht** verwendet werden.

### **Pflegehinweise für Möbel aus Plattenwerkstoffen**

Verwenden Sie zur Pflege Ihres Möbels aus Plattenwerkstoffen am besten ein weiches, nicht fuselndes Tuch oder ein Ledertuch. Wischen Sie die Oberflächen leicht feucht ab.

**Grundsätzlich gilt:** Verwenden Sie bitte **auf keinen Fall** folgende Reinigungs- und Putzmittel:

**Microfasertücher** oder **Schmutzradierer**. Diese enthalten häufig feine Schleifpartikel, die zu einem Zerkratzen der Oberflächen führen können.

**scharfe chemische Substanzen** sowie **scheuernde Putz- oder Lösungsmittel**. Diese können die Oberflächen ebenfalls beschädigen;

**Scheuerpulver, Stahlwolle** oder **Topfkratzer**. Sie zerstören die Oberfläche so stark, dass eine Aufarbeitung nicht mehr möglich ist;

**Staubsauger**. Düsen und Bürsten können die Oberflächen zerkratzen;

**Dampfreiniger**. Durch den hohen Druck und die Hitze, mit denen der Wasserdampf auf die Oberflächen trifft, können diese beschädigt werden oder sich sogar vom Untergrund ablösen.

<b>1</b>	<b>D</b>	Befolgen Sie stets die Anleitungen des Herstellers.
	<b>GB</b>	Always follow the instructions of the manufacturer.
	<b>FR</b>	Suivez toujours les instructions du fabricant.
	<b>IT</b>	Seguire sempre le istruzioni del produttore.
	<b>NL</b>	Volg steeds de instructies van de fabrikant.
	<b>PL</b>	Zawsze należy przestrzegać instrukcji producenta.
	<b>CZ</b>	Vždy se řiďte pokyny výrobce.
	<b>SK</b>	Vždy dodržiavajte pokyny výrobcu.
	<b>HU</b>	Kövesse a gyártó utasításait.
	<b>RO</b>	Urmăți instrucțiunile producătorului.
	<b>TR</b>	Daıma üreticinin talimatlarına uyunuz.
	<b>RU</b>	Строго соблюдайте инструкции производителя
<b>2</b>	<b>D</b>	Ziehen Sie alle Schrauben sowie tragende Verbindungsteile nach ca. 5 Wochen nach, um eine dauerhafte Standsicherheit zu gewährleisten.
	<b>GB</b>	After approx. 5 weeks, tighten all screws and load-bearing connecting parts to ensure permanent stability.
	<b>FR</b>	Resserrez toutes les vis ainsi que les pièces de fixation au bout d'environ 5 semaines pour garantir une sécurité de fixation durable.
	<b>IT</b>	Ristringere tutte le viti e giunture dopo ca. 5 settimane, al fine di garantire una durevole solidità.
	<b>NL</b>	Draai alle schroeven en ook dragende verbindingstukken na ca. 5 weken nog eens vast, zodat een continue stabiliteit wordt gegarandeerd.
	<b>PL</b>	Prosimy po ok. 5 tygodniach dokręcić wszystkie śruby i elementy łączeniowe. Zagwarantuje to Państwu trwałość i stabilność połączeń.
	<b>CZ</b>	Dotáhněte všechny šrouby a nosné spojovací díly přibližně po 5 týdnech, aby se zaručila trvalá stabilita.
	<b>SK</b>	Po cca 5 týždňoch dotiahnite skrutky, aby bola zaručená ich trvalá stabilita.
	<b>HU</b>	Húzza utána – kb. 5 hét múlva – az összes csavar és a teherforró összekötő-alkatrészeket a biztonság érdekében.
	<b>RO</b>	Pentru a asigura o stabilitate de durată, strângeți după cca. 5 săptămâni toate șuruburile, precum și toate elementele portante de legătură.
	<b>TR</b>	Tüm vida ve taşıyıcı/bağlama parçalarını kalıcı bir duruşa güvenilgeni sağlamak için yaklaşık 5 hafta sonra tekrar sıkınız.
	<b>RU</b>	Подкрутите все болты, а также несущие соединительные детали приibl. через 5 недель для обеспечения устойчивости в течение длительного времени
<b>3</b>	<b>D</b>	Das gesamte Befestigungsmaterial für die Montage muss stets ordnungsgemäß festgezogen werden.
	<b>GB</b>	Achten Sie darauf, dass keine Beschläge locker sind.
	<b>FR</b>	All assembly fastenings should always be tightened properly and care should be taken that no fittings are loose.
	<b>FR</b>	Tout le matériel de fixation pour le montage doit toujours être fermement et correctement serré. Veillez à ce qu'aucune ferrure ne soit dévissée.
	<b>IT</b>	Stringere diligentemente tutti i fissaggi applicati nel montaggio. Badare con scrupolo che nessun collegamento sia lasco.
	<b>NL</b>	Alle bevestigingsmaterialen voor de montage moeten steeds adequaat worden vastgedraaid. Zorg ervoor dat er geen beslag los zit.
	<b>PL</b>	Wszystkie elementy mocujące stosowane przy montażu należy zawsze prawidłowo dokręcić. Należy zadbac o to, aby żadne okucia nie były poluzowane.
	<b>CZ</b>	Kompletní montážní příslušenství pro instalaci musí být vždy dotažené. Ujistěte se, že žádné příslušenství není uvolněné.
	<b>SK</b>	Kompletné montážne príslušenstvo pre inštaláciu musí byť vždy dotiahnuté. Uistite sa, že žiadne príslušenstvo nie je uvoľnené.
	<b>HU</b>	Minden, a szereléshez használt rögzítőelemet szorosan meg kell húzni. Ügyeljen arra, hogy egyetlen rögzítőelem se legyen laza.
	<b>RO</b>	Toate accesoriile de fixare aferente montajului trebuie strânse întodeauna în mod corespunzător. Asigurați-vă că și piesele de feronerie sunt strânse corespunzător.
	<b>TR</b>	Montaj için sabitleme malzemelerinin tümü nizami uyarıda sıklıkla bir kaplamamanı duyusük olmasına dikkat ediniz.
	<b>RU</b>	Все крепления для монтажа должны быть установлены и затянуты надлежащим образом. Внимательно следите за тем, чтобы крепления не расшатывались.

<b>4</b>	<b>D</b>	Überschreiten Sie die angegebenen Maximalbelastungen nicht. Andernfalls kann das Möbelstück beschädigt oder zerstört werden.
	<b>GB</b>	Do not exceed the maximum loads specified. Otherwise, the furniture may be damaged or destroyed.
	<b>FR</b>	Ne dépassez pas les charges maximum indiquées. Sinon, le meuble peut être endommagé ou détruit.
	<b>IT</b>	Non superare il carico massimo indicato. Altrimenti il mobile rischia di rovinarsi o frantumarsi.
	<b>NL</b>	Overschrijd de aangegeven maximale belastingen niet. Anders kan het meubelstuk worden beschadigd of vernield.
	<b>PL</b>	Nie wolno przekraczać podanych maksymalnych wartości obciążenia. W przeciwnym razie mebel może zostać uszkodzony lub zniszczony.
	<b>CZ</b>	Nepřekračujte uvedené maximální zatížení. V opačném případě může dojít k poškození nebo zničení nábytku.
	<b>SK</b>	Neprekročite uvedené maximálne zaťaženia. V opačnom prípade sa môže nábytok poškodiť alebo zničiť.
	<b>HU</b>	Irtassa be az engedélyezett maximális terhelhetőséget/tejtessiményt. Különben a bútor és annak alkatrészei megsérülhetnek, tönkretelhetnek.
	<b>RO</b>	Nu depășiți solicitările maxime specificate. Altfel puțeti să deteriorați sau să distrugeți piesa de mobilier.
	<b>TR</b>	Belirtilen azami yük değerinı aşmayın, aksi takdirde mobilya parçaları zarar görebilir veya kullamlamaz hale gelebilir.
	<b>RU</b>	Не превышайте указанных максимальных нагрузок. В противном случае возможно повреждение или разрушение мебели.
<b>5</b>	<b>D</b>	Der Artikel ist kein Kinderspielzeug! Lassen Sie Kinder auch nicht mit der Verpackung spielen. Sie könnten an der Folie ersticken oder sich an der Umverpackung verletzen.
	<b>GB</b>	This product is not a toy! Do not allow children to play with the packaging. They could suffocate in the foil or injure themselves on the packaging.
	<b>FR</b>	L'article n'est pas un jouet ! Ne laissez pas non plus les enfants jouer avec la feuille d'emballage en plastique. Ils peuvent s'asphyxier avec le film plastique ou se blesser avec les moyens d'emballage.
	<b>IT</b>	L'articolo non è un giocattolo! Non permettere ai bambini neanche di giocare con l'imballaggio.
	<b>NL</b>	Risicó di soffocamento per via della pellicola o di lesioni per via dell'imballaggio esterno.
	<b>NL</b>	Het artikel is geen speelgoed voor kinderen! Zorg ervoor dat kinderen ook niet met de verpakking spelen. Ze kunnen stikken door de folie of zich verwonden aan de verpakking.
	<b>PL</b>	Produkt nie służy do zabawy! Dzieci nie powinny bawić się opakowaniem produktu, gdyż mogą się udusić się folią lub skałeczyc opakowaniem.
	<b>CZ</b>	Výrobek není hračkou pro děti! Nenechávejte děti ani hrát si s obalem. Mohly by se udusit fólií nebo se poranit o přebal.
	<b>SK</b>	Tento výrobok nie je žiadnou hračkou pre deti! Nedovoľte deťom, aby sa hrali s obalovou fóliou. Mohli by sa s fóliou zadusit alebo sa na vrchnom obale poranit.
	<b>HU</b>	A termék nem gyermekek számára készült játékszer! Ne hagyja a gyermekeket a csomagolófóliával játszani. A fóliába tekeredve megfulladhatnak vagy sérülést szenvedhetnek.
	<b>RO</b>	Produsul nu constituie un obiect de joacă pentru copii! Nu lăsați copiii să se joace cu folia ambalajului. Există pericolul de asfixiere cu folia sau de rănire cu ambalajul.
	<b>TR</b>	Bu ürün bir çocuk oyuncakı değildir! Çocukları ürün ambalajıyla oynamalarına asla müsaade etmeyiniz. Çocuklar, folyu pedenlye boğulabilir veya ambalajı pedenlye yaralayabilirler.
	<b>RU</b>	Не допускается игра детей с изделием! Не разрешайте детям играть с упаковочным материалом. Дети могут задохнуться в упаковочной пленке или пораниться упаковочным материалом.
<b>6</b>	<b>D</b>	Achten Sie darauf, dass Kinder keine kleinen Teile, wie z. B. Muttern, Abdeckkappen oder Ähnliches in den Mund nehmen. Sie könnten sie verschlucken und daran ersticken.
	<b>GB</b>	Ensure that children do not put any small parts such as nuts, caps or the like in their mouth. They could swallow and choke on them.
	<b>FR</b>	Veillez à ce que les enfants ne mettent aucune petite pièce, comme p. ex. des écrous, des capuchons ou similaires, dans la bouche. Ils peuvent les avaler et s'étouffer.
	<b>IT</b>	Assicurarsi che i bambini non portino alla bocca le parti piccole, ad es. dadi, coperschietti e simili. Potrebbero ingerirle e soffocare.
	<b>NL</b>	Zorg ervoor dat kinderen geen kleine stukken, zoals moeren, afdekcapjes of dergelijke in de mond nemen. Ze kunnen ze inslikken en daardoor stikken.
	<b>PL</b>	Należy dopilnować, aby dzieci nie bawiły się lub też brały do ust żadnych drobnych części mebla, takich jak np. nakrętki, zatyczki itp. Mogłyby je połknąć i udusić się nimi.
	<b>CZ</b>	Dbejte na to, aby děti neřadily do úst žádné drobné díly jako např. matice, krytky a podobně. Mohly by je spolknout a udusit se.
	<b>SK</b>	Dbajte, aby si deti nemohli dať do úst drobné diely, ako napr. matice, krytky alebo podobne. Mohli by ich prehltnúť a zadusit sa.
	<b>HU</b>	Gondoskodjon arról, hogy a gyermekek ne vehessék a szájukba a kis alkatrészeket, pl. az anyákat, a fedőkupakokat stb. Ezeket lenyelve megfulladhatnak.
	<b>RO</b>	Supravegheați copiii pentru că pot să introducă în gură pieseale mici, cum ar fi de exemplu piulițe, capace sau alte similare. Ei pot să le înghită și se pot asfixia.
	<b>TR</b>	Çocukları somen, muhafaza kapakçıkları ve benzeri küçük parçaları ağızlarına almamalarına dikkat ediniz. Bunları yutabilirler ve boğulabilirler.
	<b>RU</b>	Следите, чтобы мелкие детали, например гайки, крышки и т. п., не попали в рот ребенка. Дети могут их проглотить и задохнуться.

## Worauf bei Massivholz zu achten ist - über das "ARBEITEN" des Holzes

Holz ist ein natürlicher Werkstoff, der auch in verarbeitetem Zustand "lebt" und daher auf Veränderungen des Raumklimas reagiert.

Ist die Raumluft über einen längeren Zeitraum sehr feucht, nimmt das Holz die Feuchtigkeit auf und dehnt sich aus. Bei zu trockener Luft - vor allem im Winter während der Heizperiode - wird dem Holz Feuchtigkeit entzogen, es schwindet wie der Fachmann sagt.

Bei Einhaltung des richtigen Raumklimas können diese Erscheinungen weitgehend vermieden werden.

Das richtige Raumklima hat eine LUFTTEMPERATUR von ca. 20 bis 22 °C bei einer relativen LUFTFEUCTE von ca. 45 bis 60 %.

Dieses "Normalklima" soll im Jahresdurchschnitt erreicht werden.

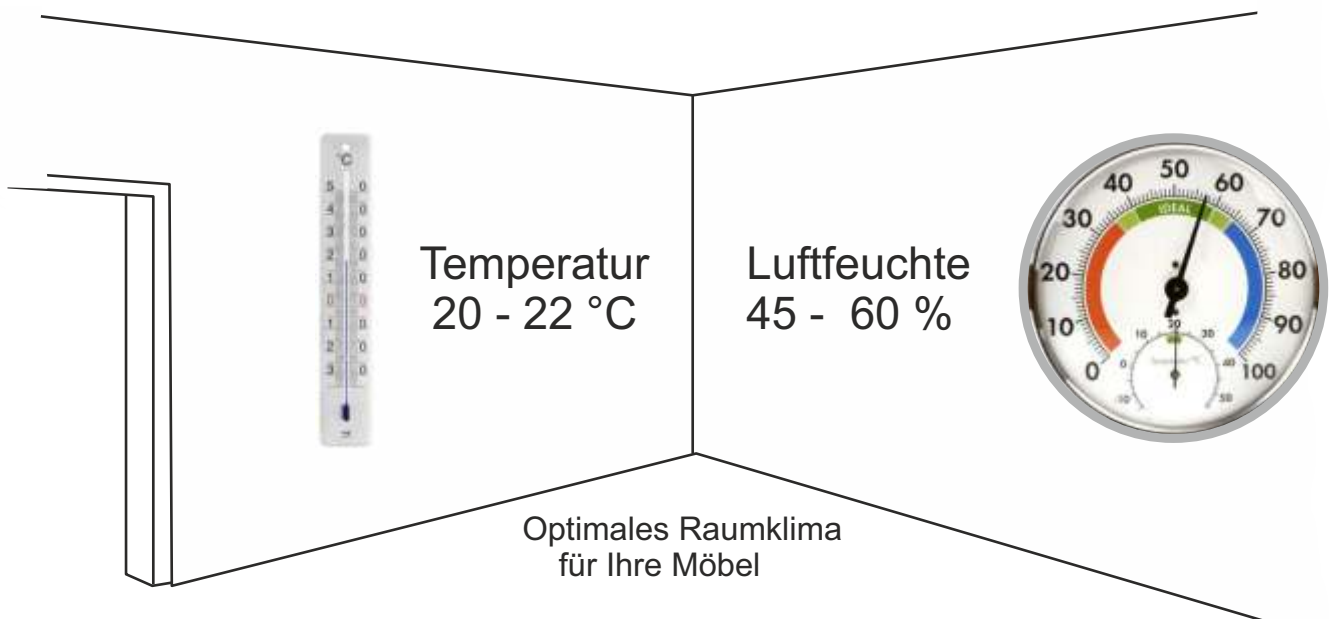

Eine gewisse Schwindung, die während der Heizperiode auftritt, kann in Sommermonaten auf Grund feuchter Raumluft wieder zurückgehen. Auch ist zu beachten, dass die durchschnittliche Luftfeuchte im Freien in Nord- und Süddeutschland durchaus unterschiedlich sein kann.

### Was Sie sonst noch wissen sollten:

Bei der Herstellung unserer Möbel und Spielwaren werden ausschließlich Materialien, Öle, Lacke verarbeitet, die gesundheitlich unbedenklich und speziell für Kindermöbel geeignet sind.

Manchmal kann es produktionsbedingt zu Geruchsentwicklungen durch die fabrikneuen Möbel kommen. In diesem Falle empfehlen wir dieser ungefährlichen Geruchsbelastung durch mehrmaliges Stoßlüften entgegen zu wirken.

Nach der Montage Ihres Möbel lassen Sie die Türen und die Schubkästen noch mindestens 12 Stunden geöffnet. Dadurch wird gewährleistet das sich die Möbelteile von innen und außen den Raumklima anpassen. Die Gefahr das einzelne Teile verziehen wird so vermindert.

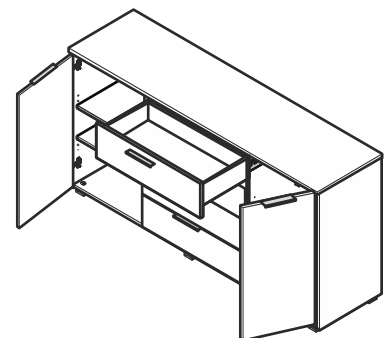

## **Worauf bei Massivholz zu achten ist - Holz ist ein Naturprodukt !**

Jeder Baum ist einzigartig und Holz ist ein zeitloses Naturprodukt, welches von physikalischen Grundgesetzen wie Temperatur und Luftfeuchtigkeit maßhaltig beeinflusst wird. Dieser natürliche und rustikale Charakter, der den besonderen Reiz von Holz ausmacht, bedingt jedoch auch gewisse Einschränkungen bei der Beschaffenheit der Produkte, die bewusst in Kauf genommen werden müssen. Trotz sorgfältigster Materialauswahl und modernster Fertigungsmethoden müssen bei Holz die dargestellten Besonderheiten, die in der Praxis immer wieder zu beobachten sind, akzeptiert werden. Diese Merkmale sind unbeeinflussbare Eigenschaften des Werkstoffes Holz, **sie können nicht reklamiert werden.**

Charakteristisch für Massivholz sind außerdem **Farb – und Strukturunterschiede**, Verwachsungen, Unregelmäßigkeiten, Druckstellen, Äste, Harzgallen, Haar – und Kreuzrisse und Spannungen

**Farbunterschiede sind kein Qualitätsmangel** . Sie entstehen durch verschiedene Holzfeuchte, Holzarten, Holzstrukturen, Standort der Herkunft und wachstumsbedingten Einflüssen. Diese Farbunterschiede können sich durch verschiedene Witterungseinflüsse (Sonne, Regen) nach einiger Zeit wieder ausgleichen.

Farbunterschiede zwischen den einzelnen Riegeln beleben die Optik – kein Reklamationsgrund

Rauigkeit, Splinte, Faserausrisse - Beim Hobeln und Fräsen sind trotz hoher Sorgfalt und scharfer Werkzeuge raue Stellen, Splinte und Ausrisse - insbesondere im Bereich von Ästen oder entgegen der Bearbeitung gerichteten Holzfasern, nicht immer zu vermeiden.

**Farbunterschiede zwischen Fronten und Korpen** ist ein kein Reklamationsgrund. Es ist in der Möbelherstellung nichts außergewöhnliches, dass die Korpen und Fronten von unterschiedlichen Vorlieferanten gefertigt werden. Allein schon aus diesem Grund kann es zu Farbunterschieden kommen.

Notizen: