

DE



Bedienungs- & Installationsanleitung
Einbaukühlschrank

GB



Installation & Operating Instructions
Built-in refrigerator



RESPEKTA

Mod. No.:

> 14120000002411
KS122.0-11

Inhalt

1 : ALLGEMEINE INFORMATIONEN.....	de-3
1.1 Lesen der Bedienungsanleitung	de-3
2 : ALLGEMEINE SICHERHEITSVORSCHRIFTEN	de-7
2.1 Wichtige Hinweise.....	de-7
2.2 Hinweise zum Umweltschutz	de-12
3 : TECHNISCHE DATEN UND EIGENSCHAFTEN	de-13
3.1 Technische Daten.....	de-13
3.2 Schaltplan	de-14
4 : NUTZUNGSBESTIMMUNGEN	de-15
4.1 Nützliche Ratschläge	de-15
4.2 Gebrauch des Kühlschranks.....	de-16
5 : INSTALLATION	de-22
5.1 Zubehörliste	de-22
5.2 Vorbereitende Arbeiten.....	de-23
5.3 Anweisungen für die Installation	de-24
5.4 Anschluss an das Stromnetz.....	de-37
6 : WARTUNG	de-38
6.1 Reinigung und Pflege.....	de-38
7 : STÖRUNGSSUCHE.....	de-41
7.1 Störungsbehebung.....	de-41

1 : ALLGEMEINE INFORMATIONEN

1.1 Lesen der Bedienungsanleitung

1.1.1 Allgemeines

Lieber Kunde, wir danken Ihnen für das uns geschenkte Vertrauen und für den Erwerb eines Gerätes aus unserem Sortiment.

Das Gerät wurde zum Kühlen und Tiefkühlen von Lebensmitteln oder anderen verderblichen Produkten entwickelt. Wir bitten Sie, den Inhalt der vorliegende Bedienungsanleitung, die Ihnen die Funktionsweise Ihres Gerätes beschreibt, aufmerksam zu lesen.

Bei dem von Ihnen erworbenen Gerät handelt es sich um ein für den Haushalt konzipiertes Gerät.

Für Schäden an Personen oder Gegenständen, die auf eine fehlerhafte oder unsachgemäße Installation des Gerätes zurückzuführen ist, übernimmt der Hersteller keinerlei Haftung.

Der Hersteller behält sich das Recht vor, notwendige Änderungen an den verschiedenen Modellen vorzunehmen, um den aktuellen technischen Normen zu entsprechen.

Bei Reklamationen wenden Sie sich bitte an den Kundendienst Ihres Händlers.

1.1.2 Angaben zum Hersteller

Hersteller:	NEG-Novex Großhandelsgesellschaft für Elektro- und Haustechnik GmbH
Adresse:	Chenover Str. 5, 67117 Limburgerhof, Deutschland
Telefon/Fax:	00 49 6232 29850 0
E-Mail	info@neg-novex.de
WebSite	www.respekta.de

1.1.3 Kundendienst

Bei technischen Fragen zu Ihrem Gerät wenden Sie sich bitte an den Kundendienst Ihres Händlers.

Bevor Sie den Kundendienst anrufen, notieren Sie sich bitte:

- Modellnummer

1.1.4 Einleitung und Sicherheit

Bevor Sie das Gerät installieren und/oder benutzen, lesen Sie bitte sorgfältig die Anweisungen in dieser Anleitung.

So können Sie sich mit Ihrem neuen Gerät vertraut machen.

Bewahren Sie diese Unterlage griffbereit auf, damit Sie sie jederzeit nachschlagen und sie an eventuelle Nachbesitzer weitergeben können.

Lesen Sie die Sicherheitsvorschriften in der Einleitung dieses Handbuchs und beachten Sie die im Text vorhandenen Sicherheitshinweise wie z. B.: „Achtung“, „Wichtiger Hinweis“ und „Gefahr“ im Text.

	<p>Dieses Symbol bedeutet: HINWEIS</p> <p>Dieses Symbol weist Sie auf nützliche Tipps hin und macht auf richtiges Vorgehen und Verhalten aufmerksam. Das Beachten der mit diesem Symbol versehenen Hinweise erspart Ihnen manches Problem.</p> <p>Das Symbol hat die Aufgabe, bestimmte Methoden oder Verfahren hervorzuheben, die für die korrekte Verwendung des Gerätes anzuwenden sind.</p>
	<p>Dieses Symbol bedeutet: WICHTIGER HINWEIS</p> <p>Dieses Symbol hat die Aufgabe, einen Arbeitsschritt hervorzuheben, der mit besonderer Vorsicht auszuführen ist, um eine Beschädigung der Struktur des Gerätes oder dessen Bauteile zu verhindern.</p>
	<p>Dieses Symbol bedeutet: ACHTUNG</p> <p>Dieses Symbol hat die Aufgabe, eine Sicherheitsinformation hervorzuheben. Aufmerksam lesen. Vergewissern Sie sich auch, dass Sie die Ursachen für mögliche gefährliche Unfälle genau verstanden haben.</p>
	<p>Dieses Symbol bedeutet: GEFAHR</p> <p>Dieses Symbol soll Sie auf eine gefährliche Situation für Sie selbst und andere aufmerksam machen. Aufmerksam lesen. Vergewissern Sie sich auch, dass Sie die Ursachen für mögliche gefährliche oder auch tödliche Unfälle genau verstanden haben.</p>
	<p>Dieses Symbol bedeutet: ENTSORGUNG</p> <p>Dieses Symbol auf dem Produkt oder auf der Verpackung weist darauf hin, dass dieses Produkt nicht als normaler Hausmüll behandelt werden darf, sondern über eine spezielle Sammelstelle für das Recycling von elektrischen und elektronischen Geräten entsorgt werden muss. Indem Sie helfen, dieses Produkt korrekt zu entsorgen, tragen Sie zum Schutz der Umwelt, Ihrer Gesundheit und des Wohlbefindens anderer bei. Unsachgemäße Entsorgung gefährdet die Umwelt und die Gesundheit. Weitere Informationen zum Recycling dieses Produkts erhalten Sie bei Ihren örtlichen Behörden, Entsorgungseinrichtungen oder dem Geschäft, in dem Sie das Produkt gekauft haben.</p>

1.1.5 Identifikation des Geräts



Abb. 1.1

Auf dem Typenschild sind folgende Daten angegeben:

- A - Hersteller
- B - Modell
- C - CE-Kennzeichnung
- D - Seriennummer
- E - Angaben zum Hersteller
- F - Beschreibung

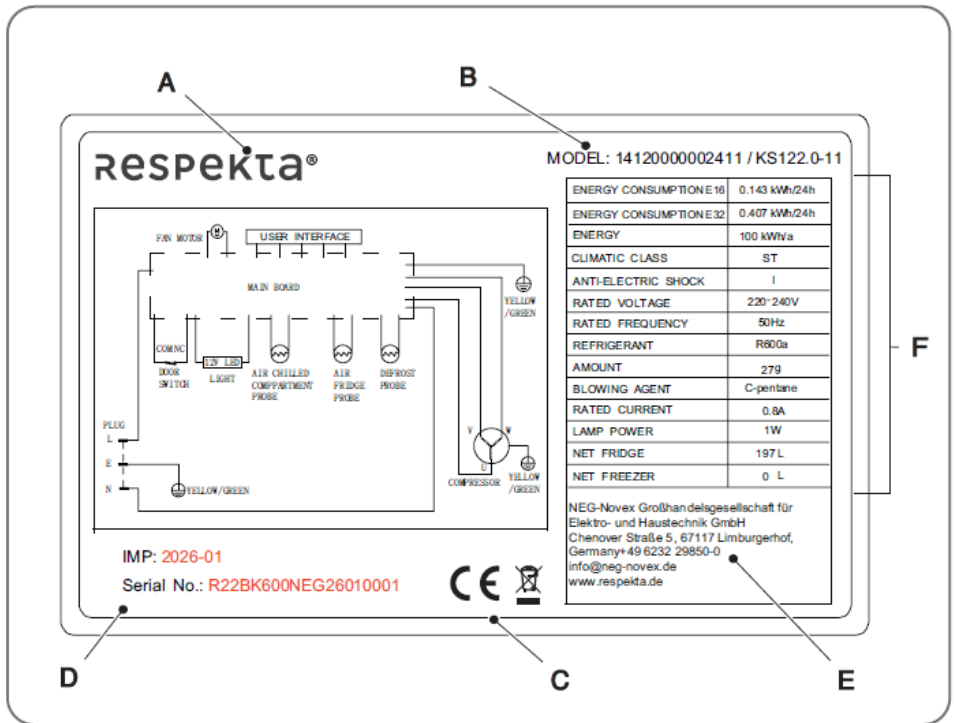

HINWEIS: Es wird empfohlen, die Daten und Seriennummern des Geräts zu notieren, um sie bei Bedarf schneller zur Hand zu haben.



HINWEIS: Für einen effizienten Kundendienst und Ersatzteilservice geben Sie bitte immer die auf diesem Schild aufgeführten Daten an.

Platzierung des Typenschildes

Das Typenschild des Geräts ist im Inneren des Haushaltsgeräts angebracht.

EG-Konformitätserklärung

Der Hersteller der hier beschriebenen Geräte, auf welche sich diese Erklärung bezieht, erklärt hiermit in alleiniger Verantwortung, dass diese die einschlägigen, grundlegenden Sicherheits-, Gesundheits- und Schutzanforderungen der hierzu bestehenden EG Richtlinien erfüllen, und dass die entsprechenden Prüfprotokolle, insbesondere die vom Hersteller oder seinem Bevollmächtigten ordnungsgemäß ausgestellte CE-Konformitätserklärung zur Einsichtnahme der zuständigen Behörden vorhanden sind und über den Geräteverkäufer angefordert werden können. Der Hersteller erklärt ebenso, dass die Bestandteile der/des in dieser Bedienungsanleitung beschriebenen Geräte(s), welche mit frischen Lebensmitteln in Kontakt kommen können, keine toxischen Substanzen enthalten.

1.1.6 Garantiebedingungen

Der Hersteller übernimmt keine Haftung für Schäden, die durch den Käufer verursacht werden.

Dieses Gerät wurde nach modernsten Methoden hergestellt und geprüft. Unabhängig von der gesetzlichen 6-monatigen Gewährleistungspflicht des Verkäufers/Händlers leistet der Hersteller eine Garantie für fehlerfreies Material und fehlerfreie Produktion über einen Zeitraum von 24 Monaten ab Kaufdatum. Die Garantie erlischt bei Eingriffen durch den Käufer oder durch Dritte. Schäden, die durch unsachgemäße Behandlung oder Bedienung, durch falsches Aufstellen oder Aufbewahren, durch unsachgemäßen Anschluss sowie durch höhere Gewalt oder sonstige äußere Einflüsse entstehen, fallen nicht unter die Garantieleistung. Wir behalten uns vor, bei Reklamationen die defekten Teile auszubessern oder zu ersetzen, oder das Gerät umzutauschen. Nur wenn mit Nachbesserung(en) oder Umtausch des Gerätes die herstellereitig vorgesehene Nutzung endgültig nicht zu erreichen sein sollte, kann der Käufer innerhalb der Garantiefrist von sechs Monaten, gerechnet vom Tag des Kaufs, eine Minderung des Kaufpreises oder die Aufhebung des Kaufvertrages verlangen.







Schadensersatzansprüche, auch hinsichtlich Folgeschäden, soweit sie nicht auf Vorsatz oder grober Fahrlässigkeit beruhen, sind ausgeschlossen.

Der Gewährleistungsanspruch ist vom Käufer durch Vorlage der Kaufquittung nachzuweisen.











2 : ALLGEMEINE SICHERHEITSVORSCHRIFTEN









2.1 Wichtige Hinweise

	GEFAHR: Legen Sie keine brennbaren Produkte oder mit brennbaren Produkten getränkte Gegenstände auf oder in die Nähe des Geräts.
	GEFAHR: Sollten Sie Beschädigungen an der Oberfläche des Geräts feststellen, trennen Sie das Gerät sofort von der Stromversorgung, um einen Stromschlag zu vermeiden.
	GEFAHR: Keine Abänderungen am Gerät vornehmen. Wartungs- oder Reparaturarbeiten, bei denen die Schutzabdeckungen entfernt werden müssen, sind für alle Personen gefährlich, die keine qualifizierten Techniker sind. Versuchen Sie NIEMALS, dieses Gerät selbst zu reparieren, um das Risiko eines Stromschlags zu vermeiden.
	GEFAHR: Verbrennen Sie keine brennbaren Stoffe in der Nähe des Geräts, um einen möglichen Brand zu vermeiden. Bewahren Sie keine brennbaren oder explosiven Stoffe (wie z.B. Sprühdosen), säurehaltige oder alkalische Flüssigkeiten im Gerät auf.
	GEFAHR: Achten Sie darauf, dass der Kältemittelkreislauf nicht beschädigt wird, da er leicht entflammbar ist.
	GEFAHR: Es besteht Brandgefahr, wenn die Reinigung nicht gemäß den Anweisungen in diesem Handbuch durchgeführt wird.
	ACHTUNG: Vor Wartungs- und Reinigungsarbeiten muss das Gerät von der Stromversorgung getrennt werden.
	ACHTUNG: Legen Sie keine kohlenensäurehaltigen oder schäumende Getränke in das Gefrierschrankfach (falls vorhanden), da sie platzen können. Stellen Sie keine Becher aus Glas, die nicht für niedrige Temperaturen ausgelegt sind, in den Gefrierschrank (falls vorhanden), da das Glas springen oder brechen kann, was zu Verletzungen führen kann.
	ACHTUNG: Essen Sie Eiswürfel oder Eis am Stiel nicht sofort, nachdem Sie sie aus dem Gefrierschrank (falls vorhanden) genommen haben, da sie Kälteverbrennungen verursachen können. Fassen Sie gefrorene Lebensmittel nicht mit nassen Händen an, sie können an den Händen kleben bleiben und Kälteverbrennungen verursachen.
	ACHTUNG: Vergewissern Sie sich vor der Durchführung jeglicher Anschlüsse, dass die Daten auf dem Typenschild des Geräts mit dem Stromnetz des Hauses, in dem er installiert werden soll, kompatibel sind, andernfalls ziehen Sie einen qualifizierten Techniker hinzu.

	<p>ACHTUNG: Berühren Sie den Kompressor nicht, er kann während des Betriebs eine Temperatur von 80°C erreichen.</p>
	<p>ACHTUNG: Stecken Sie den Stecker erst nach erfolgtem Aufstellen des Geräts in die Steckdose. Stellen Sie sicher, dass der Gerätestecker nach der Aufstellen des Geräts noch zugänglich ist.</p>
	<p>ACHTUNG: Stecken Sie den Stecker richtig (bis zum Anschlag) in die Steckdose, um Brandgefahr zu vermeiden.</p>
	<p>ACHTUNG: Stellen Sie sicher, dass das Netzkabel nicht locker oder verdreht ist. Das Netzkabel dieses Geräts ist mit einem Stecker ausgestattet, der in Standard-Wandsteckdosen passt, um die Gefahr eines Stromschlags zu minimieren. Dieser Kühlschrank benötigt eine geerdete Standardsteckdose 220-240VAC 50Hz. Stellen Sie das Gerät nicht auf das Netzkabel und achten Sie darauf, nicht auf dasselbe zu treten. Das Kabel muss hinter dem Gerät befestigt werden und darf nicht frei liegen oder baumeln, um versehentliche Verletzungen zu vermeiden. Verwenden Sie keine Steckdosenleiste oder Verlängerungskabel. Wenn das Netzkabel zu kurz ist, lassen Sie von einem qualifizierten Techniker eine Steckdose in der Nähe des Geräts installieren. Die Verwendung eines Verlängerungskabels kann die Leistung des Geräts beeinträchtigen. Wenn die Steckdose locker ist, schließen Sie den Netzstecker Ihres Gerätes nicht an. Ziehen Sie nicht am Netzkabel, wenn Sie das Gerät von der Stromversorgung trennen wollen. Ziehen Sie immer den Netzstecker. Beschädigen Sie nicht den Netzstecker oder das Netzkabel. Wenden Sie sich an den autorisierten Kundendienst oder einen Fachtechniker, um das beschädigte Netzkabel auszutauschen.</p>
	<p>ACHTUNG: Es ist unbedingt erforderlich, dass das Stromnetz über einen Erdungsanschluss von 10 A oder mehr verfügt. Schließen Sie das Gerät nicht an einen Transformator oder eine Steckdosenleiste an.</p>
	<p>ACHTUNG: Im Falle eines Brandes muss der Stecker in Reichweite sein, damit er nach dem Aufstellen des Geräts leicht gezogen werden kann.</p>
	<p>ACHTUNG: Dafür sorgen, dass Kinder unter 8 Jahren nicht in die Nähe des Gerätes kommen. Die Bedienung des Gerätes durch Kinder ist nur unter Aufsicht von Erwachsenen erlaubt, um sicherzustellen, dass sie das Gerät nicht unsachgemäß verwenden. Das Gerät kann von Kindern ab 8 Jahren verwendet werden, sofern sie beaufsichtigt werden oder Anweisungen zur sicheren Verwendung des Geräts erhalten haben und die damit verbundenen Gefahren verstehen. Reinigung und Wartung dürfen nicht von unbeaufsichtigten Kindern durchgeführt werden. Kinder dürfen nicht mit dem Gerät spielen und die Bedienelemente nicht betätigen. Achten Sie darauf, dass Kinder sich nicht an der Tür festhalten, um ein Herunterfallen des Geräts zu vermeiden. Halten Sie Kinder von den Gerätetüren fern, damit sie nicht eingeschlossen werden können. Achten Sie darauf, dass Kinder keinen Zugang zum Kompressorfach haben und die Metallteile auf der Rückseite des Geräts nicht berühren, um Verletzungen zu vermeiden. Bewahren Sie das Verpackungsmaterial außerhalb der Reichweite von Kindern auf.</p>

	ACHTUNG: Die Benutzung des Geräts durch Personen mit körperlichen, sensorischen oder geistigen Beeinträchtigungen ist nur unter Aufsicht der für ihre Sicherheit verantwortlichen Personen zulässig.
	ACHTUNG: Die Lüftungsöffnungen dürfen nicht abgedeckt oder verstopft werden.
	ACHTUNG: Entfernen Sie vor dem ersten Gebrauch alle Verpackungsmaterialien, Aufkleber und Schutzfolien (falls vorhanden).
	ACHTUNG: Vergewissern Sie sich vor der Reinigung des Geräts, das es ausgeschaltet ist.
	ACHTUNG: Kein beschädigtes Gerät verwenden.
	ACHTUNG: Bei Fehlfunktion des Geräts ist der Kundendienst zu benachrichtigen. Versuchen Sie auf keinen Fall, das Gerät selbst zu reparieren.
	ACHTUNG: Sprühen Sie kein Wasser auf das Gerät und waschen Sie es nicht, indem Sie es mit Wasser übergießen oder füllen, um die Isolierung nicht zu beeinträchtigen und die Gefahr eines Stromschlags zu vermeiden.
	ACHTUNG: Bedienen Sie das Gerät nicht mit nassen oder feuchten Händen oder wenn Sie mit Wasser in Berührung gekommen sind.
	ACHTUNG: Wenn das Gerät Regen, Schnee, Sonne oder Wind ausgesetzt wird, ist dies gefährlich für die elektrische Sicherheit.
	ACHTUNG: Überladen Sie den Kühlschrank nicht. Gegenstände, die sich im Kühlschrank befinden, können beim Öffnen der Tür herausfallen und Personen- oder Sachschäden verursachen. Ähnliche Probleme können auch auftreten, wenn Sie einen Gegenstand auf das Gerät stellen.
	ACHTUNG: Verwenden Sie keine anderen als die vom Hersteller empfohlenen mechanischen Vorrichtungen oder andere Mittel (Föhn/Ofen), um den Abtauvorgang zu beschleunigen. Verwenden Sie niemals Dampf oder Dampfreiniger, um den Kühlschrank zu reinigen oder abzutauen. Dampf, der mit den elektrischen Teilen des Kühlschranks in Berührung kommt, kann einen Kurzschluss oder Stromschlag verursachen.
	ACHTUNG: Behälter/Gefäße im Inneren des Geräts, die brennbare Gase oder Flüssigkeiten enthalten, können bei niedrigen Temperaturen auslaufen.
	ACHTUNG: Der Kältemittelkreislauf darf nicht beschädigt werden.

	ACHTUNG: Verwenden Sie in den Lebensmittelfächern des Kühlschranks keine elektrischen Geräte, es sei denn, sie werden vom Hersteller empfohlen.
	ACHTUNG: Achten Sie auf das Einfrieren. Berühren Sie die Oberfläche der Innenverkleidung der Fächer nicht, während das Gerät in Betrieb ist, insbesondere nicht mit nassen Händen, um die Gefahr von Erfrierungen zu vermeiden.
	ACHTUNG: Achten Sie darauf, dass Sie sich nicht mit der Hand oder einem anderen Körperteil in den beweglichen Teilen des Kühlschranks verfangen.
	ACHTUNG: Seien Sie aufgrund des Gewichts des Geräts besonders vorsichtig, wenn Sie es installieren oder bewegen. Tragen Sie immer Schutzhandschuhe und Sicherheitsschuhe.
	WICHTIGER HINWEIS: Die Installation des Geräts muss unter Beachtung der Herstellervorschriften und unter Einhaltung der örtlichen Vorschriften von einem Fachtechniker ausgeführt werden. Eine falsche Installation kann zum Erlöschen jeglicher Garantieansprüche führen.
	WICHTIGER HINWEIS: Überprüfen Sie nach der Entnahme des Geräts aus der Verpackung dessen Unversehrtheit. Wenn das Produkt beschädigt ist, verwenden Sie es nicht und wenden Sie sich an das RESPEKTA-Service-Netz.
	WICHTIGER HINWEIS: Lassen Sie die Gerätetür während des Betriebs nicht für längere Zeit geöffnet. Ein längeres Öffnen der Tür kann zu einem erheblichen Temperaturanstieg in den Gerätefächern führen, was die Qualität der Lebensmittel beeinträchtigt und den Energieverbrauch erhöht.
	WICHTIGER HINWEIS: Achten Sie darauf, dass Getränke mit hohem Alkoholgehalt fest verschlossen sind und aufrecht gelagert werden.
	WICHTIGER HINWEIS: Dieser Kühlschrank ist nicht als Einbaugerät geeignet.
	WICHTIGER HINWEIS: Dieser Kühlschrank funktioniert möglicherweise nicht ordnungsgemäß (mögliches Auftauen von Lebensmitteln), wenn er über einen längeren Zeitraum in einer Umgebung mit einer anderen als der für den optimalen Betrieb des Geräts vorgesehenen Temperatur aufgestellt wird. Der für das Gerät vorgesehene Temperaturbereich des Geräts ist auf dem Typenschild angegeben.
	WICHTIGER HINWEIS: Trennen Sie das Gerät vom Netz, bevor Wartungsarbeiten ausgeführt werden.
	WICHTIGER HINWEIS: Reinigen Sie das Gerät regelmäßig mit einem weichen, feuchten Tuch (wie in Abschnitt 6 Wartung beschrieben). Reinigen Sie das Gerät nicht mit Wasser- oder Dampfstrahl. Reinigen Sie die Oberfläche des Geräts nur mit pH-neutralen Reinigungsmitteln. Verwenden Sie keine Scheuerschwämme, Lösungsmittel oder Metallgegenstände.

	WICHTIGER HINWEIS: Es dürfen keine Veränderungen am Gerät vorgenommen werden. Zerlegen Sie das Gerät nicht selbst und setzen Sie es nicht selbst wieder zusammen, um es nicht zu beschädigen. Der Garantieanspruch würde verfallen.
	WICHTIGER HINWEIS: Wenn das Gerät längere Zeit nicht benutzt wird, ziehen Sie den Stecker aus der Steckdose und nehmen Sie die darin gelagerten Lebensmittel heraus.
	WICHTIGER HINWEIS: Wenn der Kühlschrank mit einer Tür mit Griff ausgestattet ist, vermeiden Sie es, das Gerät mittels des Griffes zu bewegen, um zu verhindern, dass dieser sich löst.
	<p>WICHTIGER HINWEIS: Beachten Sie die folgenden Hinweise, um zu vermeiden, dass Lebensmittel verderben oder beschädigt werden:</p> <ul style="list-style-type: none"> - Ein längeres Öffnen der Kühlschranktür kann zu einem erheblichen Temperaturanstieg in den Gerätefächern führen. - Reinigen Sie regelmäßig die Oberflächen, die mit den Lebensmitteln in Berührung kommen können, und die zugänglichen Abflüsse. - Bewahren Sie rohes Fleisch und rohen Fisch in geeigneten Behältern im Kühlschrank auf, damit sie nicht mit anderen Lebensmitteln in Berührung kommen oder auf diese tropfen. - Wenn der Kühlschrank längere Zeit leer gelassen wird, schalten Sie ihn aus, tauen Sie ihn ab, reinigen Sie ihn, trocknen Sie ihn und lassen Sie die Tür offen, um Schimmelbildung im Inneren des Geräts zu vermeiden.
	HINWEIS: Bevor Sie die das Gerät installieren und/oder benutzen, lesen Sie bitte sorgfältig die Anweisungen und bewahren Sie dieses Handbuch für ein späteres Nachschlagen auf.
	HINWEIS: Beachten Sie die vom Hersteller empfohlenen Aufbewahrungszeiten für Lebensmittel. Beachten Sie die Anweisungen in dieser Anleitung.
	<p>HINWEIS: Bei dem Gerät handelt es sich um ein sowohl für den Haushalt als das Gewerbe konzipiertes Gerät.</p> <p>Das Gerät ist geeignet für:</p> <ul style="list-style-type: none"> - Küchen, Geschäfte, Büros und andere Arbeitsumgebungen. - Hotels, Bed & Breakfasts und andere Wohnumgebungen.
	HINWEIS: Dieses Gerät entspricht den Normen für die elektromagnetische Sicherheit.
	HINWEIS: Zur Inanspruchnahme der Garantie ist der Garantieschein und die Kaufquittung vorzulegen. Andernfalls wird die Garantie nicht geleistet.

2.2 Hinweise zum Umweltschutz

2.2.1 Verpackung

Das Verpackungsmaterial ist zu 100 % wiederverwertbar. Beachten Sie bei der Entsorgung die örtlichen Vorschriften.



WICHTIGER HINWEIS: Das Verpackungsmaterial (Plastikbeutel, Teile aus Polystyrol usw.) stellt eine Gefahrenquelle für Kinder dar. Bewahren Sie das Verpackungsmaterial deshalb außerhalb der Reichweite von Kindern auf.

2.2.2 Entsorgung



WICHTIGER HINWEIS: Entsorgen Sie das Gerät gemäß den gesetzlichen Bestimmungen bei der dafür vorgesehenen Entsorgungsstelle. Vor der Entsorgung muss das Gerät durch Abschneiden des Stromkabels unbrauchbar gemacht werden.



WICHTIGER HINWEIS: Das Kältemittel und das für den Kühlschrank verwendete Cyclopentan-Treibmittel sind brennbar. Wenn der Kühlschrank verschrottet wird, muss er daher von jeder Feuerquelle ferngehalten und von einem zugelassenen Recyclingunternehmen entsorgt werden, um Umwelt- oder andere Schäden zu vermeiden.



WICHTIGER HINWEIS: Entfernen Sie vor dem Verschrotten des Geräts die Türen und Dichtungen, damit Kinder nicht im Gerät eingeschlossen werden können.

3 : TECHNISCHE DATEN UND EIGENSCHAFTEN

3.1 Technische Daten

3.1.1 Modell 1412000002411 / KS122.0-11



Abb. 3.1



HINWEIS: Das gekaufte Modell kann eine andere Farbe haben als abgebildet.



HINWEIS: Für die technischen Merkmale siehe die beiliegende Unterlage.

3.2 Schaltplan









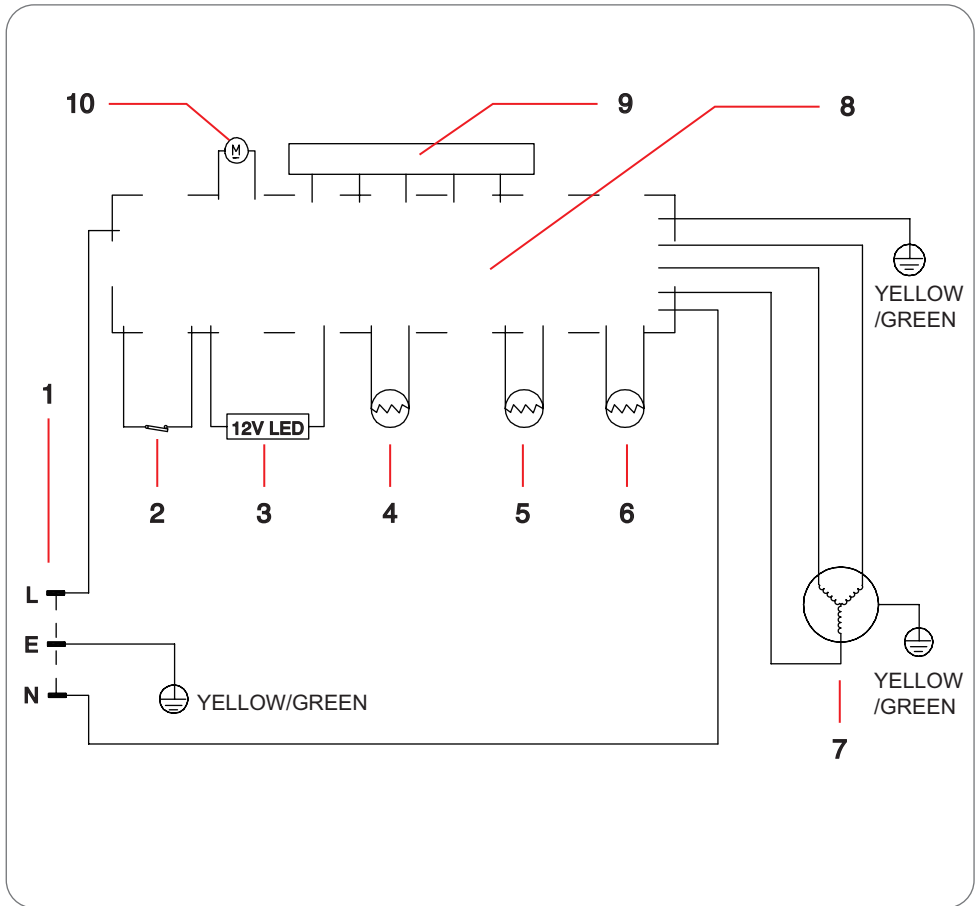

Abb. 3.2

- 1 - Stecker
- 2 - Türschalter
- 3 - Beleuchtung
- 4 - Temperaturfühler Kühlraum des Kühlschranks
- 5 - Temperaturfühler Kühlschrankinnenraum
- 6 - Temperaturfühler für den Abtauzyklus
- 7 - Kompressor
- 8 - Hauptplatine
- 9 - Bedienfeld
- 10 - Lüfter

4 : NUTZUNGSBESTIMMUNGEN

4.1 Nützliche Ratschläge

	ACHTUNG: Vor Wartungs- und Reinigungsarbeiten muss das Gerät von der Stromversorgung getrennt werden.
	ACHTUNG: Die Lüftungsöffnungen dürfen nicht abgedeckt oder verstopft werden.
	WICHTIGER HINWEIS: Prüfen, dass das Gerät keine Transportschäden aufweist.
	WICHTIGER HINWEIS: Entfernen Sie jegliche Schutzfolie (wenn vorhanden).
	WICHTIGER HINWEIS: Eine konstante Instandhaltung gewährleistet einen einwandfreien Betrieb und eine optimale Leistung des Geräts.
	WICHTIGER HINWEIS: In den Fächern darf der Bereich vor dem Lüfter nicht blockiert werden, um die Kühlung nicht zu behindern.
	WICHTIGER HINWEIS: Verwenden Sie keinen Dampfreiniger.

4.1.1 Hauptfunktionen des Kühlschranks

Temperaturregelung mittels Temperaturreglers

Umkehrbare Tür des Kühlschranks

4.2 Gebrauch des Kühlschranks

4.2.1 Hauptbauteile des Kühlschranks

14120000002411 / KS122.0-11



Abb. 4.1

- 1 - Temperaturregler
- 2 - Glasablagen
- 3 - Obst-/Gemüsefächer
- 4 - Türablagen
- 5 - Kondensatablassrinne

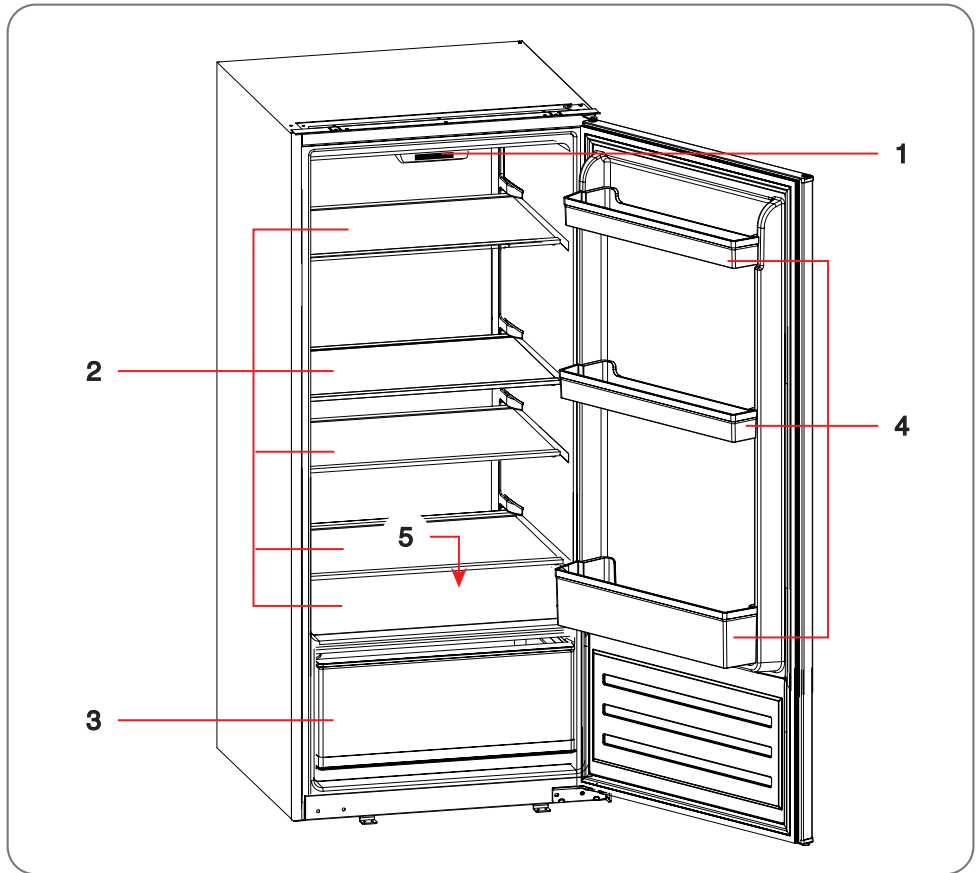

HINWEIS: Die Beschreibungen in dieser Gebrauchsanweisung entsprechen möglicherweise nicht vollständig Ihrem Gerät. Bitte beziehen Sie sich auf das tatsächliche Produkt und die technischen Spezifikationen in der beigefügten Unterlage.

4.2.2 Erster Gebrauch

Packen Sie das Gerät aus

Die Verpackung muss unversehrt sein. Überprüfen Sie das Gerät auf Transportschäden.

Schließen Sie ein beschädigtes Gerät auf keinen Fall an. Wenden Sie sich bei Beschädigungen an Ihren Lieferanten.

Reinigen Sie den Innenraum des Geräts (einschließlich aller Zubehörteile) gründlich mit einem weichen Tuch und **stellen Sie sicher, dass der Innenraum trocken ist**, bevor Sie das Gerät einschalten.

Vor dem Aufstellen und Anschließen des Geräts stellen Sie sicher, dass:

- das Gerät vom Stromnetz getrennt ist
- die Installationsbedingungen (siehe oben) erfüllt sind.
- Stellen Sie die Temperatur entsprechend der Raumtemperatur (Aufstellungsort) ein, wenn sich die Ladung ändert oder die Gerätetür häufig geöffnet wird.
- Bei sehr hohen Sommertemperaturen stellen Sie den Temperaturregler auf einen höheren Wert ein, um die gewünschte Gefriertemperatur aufrechtzuerhalten.
- Für einen optimalen Energieverbrauch lassen Sie die Schubladen wie angegeben im Gerät.



WICHTIGER HINWEIS: Es wird empfohlen, den das Gerät NICHT an einem übermäßig feuchten Ort aufzustellen. Wenn das Gerät an einem feuchten Ort aufgestellt werden muss, überprüfen Sie (zusätzlich zu den normalen Überprüfungen des Stromnetzes, das mit einem Differenzialschalter und einer Erdung versehen sein muss), dass das Stromkabel vom Boden angehoben ist und dass sich die Steckdose mindestens 30 cm über dem Boden befindet.



WICHTIGER HINWEIS: Vermeiden Sie es, den das Gerät zu nahe an der Wand aufzustellen, um unerwünschte Geräusche oder ein Schwarzwerden der Oberflächen zu vermeiden.



WICHTIGER HINWEIS: Das Gerät kann Störungen bei Telefonen, Radios und Fernsehgeräten verursachen; sollte dies der Fall sein, versuchen Sie, das Gerät so weit wie möglich von diesen Geräten entfernt aufzustellen.



HINWEIS: Wenn der Kompressor anläuft, ist ein Geräusch zu hören. Flüssigkeiten und Gase, die im Inneren des Kühlsystems eingeschlossen sind, können ebenfalls Geräusche verursachen, auch wenn der Kompressor nicht in Betrieb ist. Dies ist völlig normal.



HINWEIS: Öffnen Sie die Tür des Geräts nur wenn notwendig.

4.2.3 Einschalten/Ausschalten des Geräts

- Schließen Sie das Gerät an die Stromversorgung an.
- Das Bedienfeld für die Temperaturregelung befindet sich im mittleren Bereich im Inneren des Geräts (1, Abb.4.1).
- Zum Einschalten des Geräts halten Sie die Taste „Power“ (A) 3 Sekunden lang gedrückt. Die Anzeige leuchtet auf, wenn das Gerät eingeschaltet ist.
- Drücken Sie die Taste „Adjust“ (B), um die Temperatur im Innenraum einzustellen, und wählen Sie die Einstellung von „1“ bis „7“ (C).
„1“ entspricht der höchsten Temperatur (am wenigsten kalt); „7“ entspricht der niedrigsten Temperatur (am kältesten).
- Zum Ausschalten des Geräts halten Sie die Taste „Power“ (A) 3 Sekunden lang gedrückt. Die Anzeige erlischt und anschließend werden der Kühlschrank und die Innenbeleuchtung ausgeschaltet.



Abb. 4.2

Die Innentemperatur des Geräts kann in Abhängigkeit von verschiedenen Faktoren variieren. Die Einstellung der Temperaturreglertasten (von 1 bis 7) hängt von der Raumtemperatur, der Sonneneinstrahlung, der Häufigkeit des Öffnens der Tür und der Menge der gelagerten Lebensmittel ab. Unter normalen Bedingungen ist die mittlere Einstellung (4) die optimale Lösung.

In Haushalten ist es nicht notwendig, die Temperatureinstellungen je nach Jahreszeit zu ändern. Die Standardeinstellungen von 5 °C sind für alle Umgebungsbedingungen (Frühling, Sommer, Winter) geeignet. Der Anstieg der Außentemperatur wird automatisch vom Sensor erfasst, und das System reguliert den Betrieb des Kompressors, der für längere Zeiträume aktiviert wird, um die eingestellte Temperatur in den Fächern aufrechtzuerhalten.

Geringfügige Temperaturschwankungen sind völlig normal und können beispielsweise auftreten, wenn große Mengen an frischen Lebensmitteln im Kühlschrank gelagert werden oder wenn die Tür über einen längeren Zeitraum offen bleibt. Diese Schwankungen beeinträchtigen die Lagerung der Lebensmittel nicht, und die Innentemperatur kehrt schnell auf den eingestellten Wert zurück. Der Einsatzbereich des Kühlschranks reicht von 0 bis 10 °C.

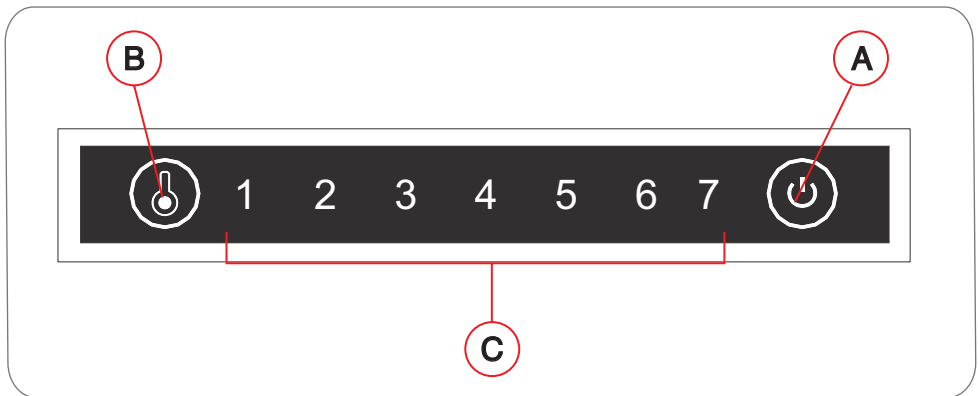

HINWEIS: Ungefähr 4 Stunden nach dem Einschalten erreicht das Gerät seine normale Betriebstemperatur und ist betriebsbereit.



WICHTIGER HINWEIS: Bei einem Stromausfall schaltet sich das Gerät automatisch wieder ein, sobald die Stromversorgung wiederhergestellt ist. Versuchen Sie nicht, es sofort manuell wieder einzuschalten, sondern warten Sie einige Minuten, um Schäden am Kompressor zu vermeiden.

4.2.4 Anleitung für die Lagerung von Lebensmitteln

Vorsichtsmaßnahmen für den Gebrauch



WICHTIGER HINWEIS: Dieser Kühlschrank funktioniert möglicherweise nicht ordnungsgemäß (mögliches Auftauen von Lebensmitteln), wenn er über einen längeren Zeitraum in einer Umgebung mit einer anderen als der für den optimalen Betrieb des Geräts vorgesehenen Temperatur aufgestellt wird.

Der für das Gerät vorgesehene Temperaturbereich des Geräts ist auf dem Typenschild angegeben.



HINWEIS: Die Temperatur der Innenbereiche kann durch Faktoren wie den Standort des Geräts, die Raumtemperatur, die Häufigkeit des Öffnens der Tür usw. beeinflusst werden.

Gegebenenfalls kann es erforderlich sein, die Temperatureinstellungen des Kühlschranks zu verändern, um eine optimale Temperatur der Lebensmittel zu erhalten.



HINWEIS: Kohlensäurehaltige Getränke sollten nicht im Gefrierfach gelagert werden.

Vorsichtsmaßnahmen bei der Lagerung von Lebensmitteln

Es ist besser, die Lebensmittel zu waschen und abzutrocknen, bevor Sie sie in den Kühlschrank legen. Es ist ratsam, die Lebensmittel vor der Lagerung im Kühlschrank zu verpacken, um einerseits die Wasserverdunstung zu verhindern und andererseits schlechte Gerüche zu vermeiden.

Legen Sie nicht zu viele Lebensmittel in den Kühlschrank. Achten Sie auf einen ausreichenden Abstand zwischen den Lebensmitteln; wenn sie zu dicht beieinander liegen, wird der Kaltluftstrom blockiert und die Kühlwirkung beeinträchtigt. Lagern Sie nicht zu viele (oder schwere) Lebensmittel, um den Einlegeboden nicht zu überladen. Halten Sie einen gewissen Abstand zur Innenwand ein; stellen Sie wasserhaltige Lebensmittel nicht zu nahe an die Innenwand des Kühlschranks, um zu verhindern, dass sie gefrieren.

Lebensmittel, die täglich verbraucht werden, sollten im am besten zugänglichen Fach gelagert werden, um die Öffnungsdauer der Tür zu verkürzen und den Verderb der Lebensmittel zu vermeiden.

Aufbewahrung von Lebensmitteln

Durch die Zirkulation der kalten Luft im Kühlschrank ist die Temperatur in jedem Bereich des Kühlschranks unterschiedlich, sodass verschiedene Arten von Lebensmitteln in verschiedenen Bereichen gelagert werden müssen.

Der Bereich für frische Lebensmittel eignet sich zur Aufbewahrung von Lebensmitteln, die nicht eingefroren werden sollen, gekochten Lebensmitteln, Bier, Eiern, bestimmten Gewürzen, die kühl gehalten werden müssen, Milch, Fruchtsäften usw. Das Gemüsefach ist für die Aufbewahrung von Gemüse, Obst usw. geeignet.

Der Gefrierschrank eignet sich für die Lagerung von Eis, Tiefkühlkost und Lebensmitteln, die lange gelagert werden müssen.

Verwendung des Bereichs für frische Lebensmittel

Wenn Sie den Einlegeboden herausnehmen, heben Sie ihn zuerst an und ziehen ihn dann heraus; wenn Sie den Einlegeboden wieder einsetzen, bringen Sie ihn in Position, bevor Sie ihn absenken.



HINWEIS:Für alle Einlegeböden. Richten Sie den hinteren Flansch des Einlegebodens nach oben, damit die Lebensmittel nicht mit der Kühlschrankwand in Berührung kommen. Halten Sie den Einlegeboden beim Herausnehmen oder Einsetzen fest und behandeln Sie ihn vorsichtig, um Beschädigungen zu vermeiden.

Aufbewahrung von Obst und Gemüse

Der Kühlschrank ist mit Schubladen für Obst- und Gemüse ausgestattet, die eine angemessene Feuchtigkeit erhalten. Ziehen Sie die Gemüseschublade heraus, um an die Lebensmittel zu gelangen. Achten Sie darauf, die Abdeckung des Gemüsefachs nach dem Gebrauch oder der Reinigung wieder richtig aufzusetzen, damit sich die Innentemperatur nicht verändert.

Bei Kühlschränken mit Kühlfach ist Vorsicht geboten, da einige frische Gemüse- und Obstsorten kälteempfindlich sind und sich daher nicht für die Lagerung in einem solchen Fach eignen. Befolgen Sie die Anweisungen auf der Verpackung.



Abb. 4.3

4.2.5 Wenn Sie nicht zu Hause sind

- Kurzer Urlaub: Lassen Sie das Gerät während eines Urlaubs von weniger als drei Wochen in Betrieb, bedenken Sie jedoch, dass es während Ihrer Abwesenheit zu längeren Stromausfällen kommen kann.
- Längerer Urlaub: Wenn das Gerät mehrere Monate lang nicht benutzt wird, schalten Sie es aus und ziehen Sie den Stecker aus der Steckdose, entfernen Sie alle Lebensmittel und reinigen und trocknen Sie das Innere gründlich. Um Geruchs- und Schimmelbildung zu vermeiden, lassen Sie die Tür offen oder angelehnt.

4.2.6 Energie sparen

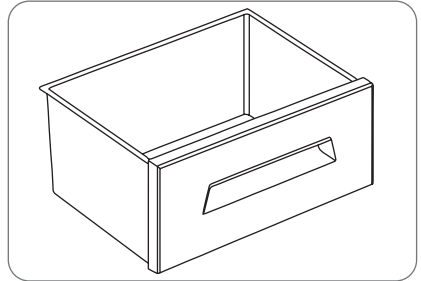
Lassen Sie die Türen des Geräts nicht über einen längeren Zeitraum geöffnet. Nehmen Sie so viele Produkte wie nötig auf einmal heraus und schließen Sie die Tür so schnell wie möglich. Prüfen Sie, dass die Kühlschranktür korrekt geschlossen und in Kontakt mit den Dichtungen ist. Stellen Sie keine heißen Lebensmittel oder Getränke in das Gerät. Das Gerät nicht überlasten. Trocknen Sie alle Behälter ab, bevor Sie sie in das Gerät stellen, um Kondensatbildung zu vermeiden.

Die Kühlleistung nimmt ab, wenn die Luftzirkulation im Gerät blockiert ist; ordnen Sie die Lebensmittel so an, dass der Luftstrom nicht behindert wird. Die Einlegeböden dürfen nicht mit Alufolie oder Papiertüchern abgedeckt werden. Diese Abdeckungen behindern die Zirkulation der kalten Luft, wodurch der Gefrierschrank weniger effizient arbeitet und die Lebensmittel verderben.

Stellen Sie das Gerät nicht in Umgebungen auf, die direktem Sonnenlicht ausgesetzt sind. Stellen Sie das Gerät mindestens 30 cm von Wärmequellen wie Herdplatten, Öfen, Heizkörpern und Öfen entfernt auf.

Die in der Abbildung dargestellte Anordnung der Schubladen, Einlegeböden und Regale ermöglicht eine optimale Energienutzung und sollte daher nach Möglichkeit beibehalten werden.

Um mehr Platz zu schaffen (z. B. für große Tiefkühlprodukte), entfernen Sie die mittleren Schubladen. Entfernen Sie bei Bedarf auch die obere und untere Schublade.

Ein gleichmäßig gefüllter Gefrierschrank trägt zu einer optimalen Energienutzung bei. Vermeiden Sie leere oder halb leere Fächer.

Stellen Sie keine niedrigere Temperatur als nötig ein. Dies trägt zu einer optimalen Energienutzung bei.

4.2.7 Klimabereich für den Betrieb des Geräts

Informationen zum Klimabereich des Geräts finden Sie auf dem Typenschild, auf dem ein Kürzel für die Umgebungstemperatur (die Temperatur des Raums, in dem das Gerät verwendet wird) für einen optimalen Betrieb des Geräts angegeben ist. Siehe dazu die nachstehende Tabelle.

Abkürzung des Betriebsklimabereichs	Zulässige Umgebungstemperatur
SN	+10°C bis +32°C
N	+16°C bis +32°C
ST	+16°C bis +38°C
T	+16°C bis +43°C



HINWEIS: In Anbetracht der Werte für den Klimabereich, für den das Gerät ausgelegt ist, und der Tatsache, dass die Innentemperaturen von verschiedenen Faktoren wie dem Aufstellungsort des Geräts, der Umgebungstemperatur und der Häufigkeit des Öffnens der Tür beeinflusst werden, muss die Einstellung der Temperaturregler gegebenenfalls entsprechend diesen Faktoren angepasst werden.



HINWEIS: Wenn das Gerät in einer Umgebung betrieben wird, deren Temperatur vom Betriebsklimabereich abweicht, kann es sein, dass es die eingestellten Temperaturen nicht aufrechterhalten kann.

4.2.8 Eigenschaften des Kältemittels

Der Kühlschrank verwendet ein freonfreies Kältemittel (R600a) und ein umweltfreundliches, schäumendes Isoliermaterial (Cyclopentan), das die Ozonschicht nicht schädigt und nur sehr geringe Auswirkungen auf die globale Erwärmung hat.



ACHTUNG: Sollte aufgrund einer Beschädigung des Kältemittelkreislaufs Kältemittel austreten, öffnen Sie die Fenster, um den Raum so schnell wie möglich zu lüften, und halten Sie das Gerät von offenen Flammen fern.



ACHTUNG: Lassen Sie das Gerät nach dem Transport 12 Stunden lang ruhen, damit sich das Kältemittel im Kompressor sammeln kann. Andernfalls kann der Kompressor beschädigt werden und das Gerät beschädigt werden. In diesem Fall erlischt der Garantieanspruch.

5 : INSTALLATION

5.1 Zubehörliste

Zubehörliste des Modells 1412000002411 / KS122.0-11



Abb. 5.1

- A - Abdeckung / Abstandshalter
- B - Dichtung
- C - Haltewinkel
- D - Schrauben
- E - Montageschlüssel
- F - Plättchen
- G - Stützführung
- H - Stopfen
- I - Schraubenabdeckungen
- L / M - Scharnierabdeckungen

5.2 Vorbereitende Arbeiten

5.2.1 Sicherheitsanweisungen für die Installation

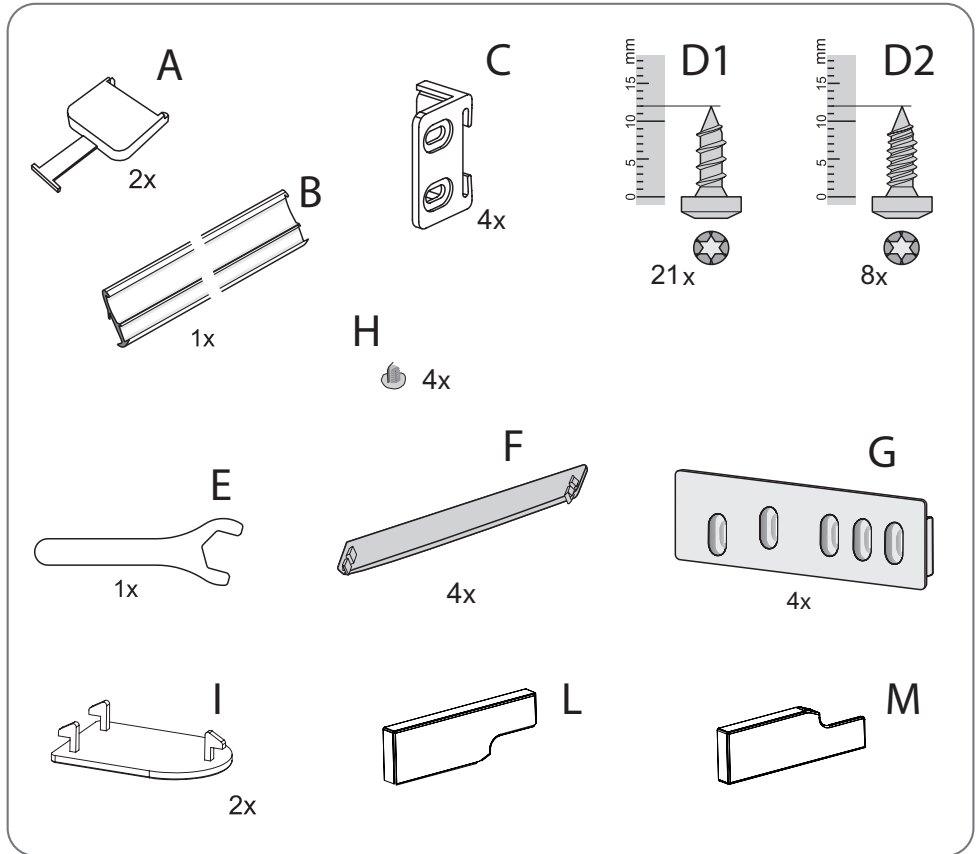
Vor der Installation:

Entfernen Sie die Transportsicherung.

Das Gerät und die Innenteile sind für den Transport gesichert.

Entfernen Sie alle Klebebänder an der rechten und linken Seite der Gerätetür und die Styroporteile des Kondensators auf der Rückseite des Geräts (je nach Modell).

Entfernen Sie alle Klebebänder und Verpackungsteile aus dem Inneren des Geräts.

Entfernen Sie Klebebandreste mit Wasser.



Abb. 5.2

	WICHTIGER HINWEIS: Auf dem Gerät befinden sich möglicherweise Aufkleber mit Warnhinweisen. Diese dürfen nicht vom Gerät entfernt werden.
	WICHTIGER HINWEIS: Stellen Sie das Gerät auf einem stabilen, trockenen und ebenen Boden auf.
	WICHTIGER HINWEIS: Stellen Sie sicher, dass der Aufstellungsbereich des Geräts frei von baulichen Hindernissen ist.
	WICHTIGER HINWEIS: Installieren/benutzen Sie das Gerät nicht an einem feuchten oder frostigen Ort. Verwenden Sie das Gerät nicht im Freien bei direkter Sonneneinstrahlung oder Regen.
	WICHTIGER HINWEIS: Kippen Sie das Gerät beim Aufstellen um nicht mehr als 45°.
	WICHTIGER HINWEIS: Stellen Sie sicher, dass die Installation in Übereinstimmung mit allen Sicherheitsvorschriften und -normen durchgeführt wird.
	WICHTIGER HINWEIS: Stellen Sie sicher, dass an den Seiten des Geräts ausreichend Platz für die Wärmeableitung vorhanden ist.

5.3 Anweisungen für die Installation

5.3.1 Aufstellen

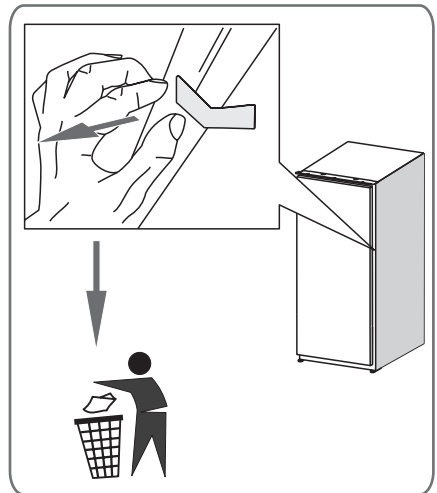
Belüftungsbedingungen



HINWEIS: Die Kältemittelmenge im Gerät ist auf dem Typenschild angegeben.

Der für die Aufstellung des Gefrierschranks gewählte Ort muss gut belüftet sein. Stellen Sie den Gefrierschrank nicht in der Nähe von Wärmequellen wie Herden oder Heizkesseln auf und setzen Sie ihn nicht der direkten Sonneneinstrahlung aus, um eine optimale Kühlung zu gewährleisten und Energie zu sparen. Stellen Sie den Gefrierschrank nicht an feuchten Orten auf, um Rost und Oxidation der Kabel zu vermeiden. Das Ergebnis der Kältemittelfüllmenge des Gefrierschranks geteilt durch das Gesamtvolumen des Raumes, in dem er aufgestellt ist, muss weniger als $8\text{ g} / \text{m}^3$ betragen.

Die Luftzirkulation an der Rückseite, den Seiten und der Oberseite des Geräts beeinflusst den Energieverbrauch und die Gefrierleistung (je nach Modell). Die Mindestabstände für die Belüftung des Geräts müssen unbedingt eingehalten werden. Wenn die Mindestabstände nicht eingehalten werden, kann die angesammelte Luft nicht entweichen, was den Kompressor belastet und langfristig die Lebensdauer des Geräts verkürzt.

Der Wandschrank muss angemessen belüftet sein (siehe Abbildung).



Abb. 5.3

Freiraum für die Wärmeableitung

	Nischenmaße	Abmessungen des Geräts
Kühlschrankhöhe	1223-1226 (C)	1221 (B)
Türhöhe	-	1185 (A)
Breite	min 560	540
Tiefe	min 560	545

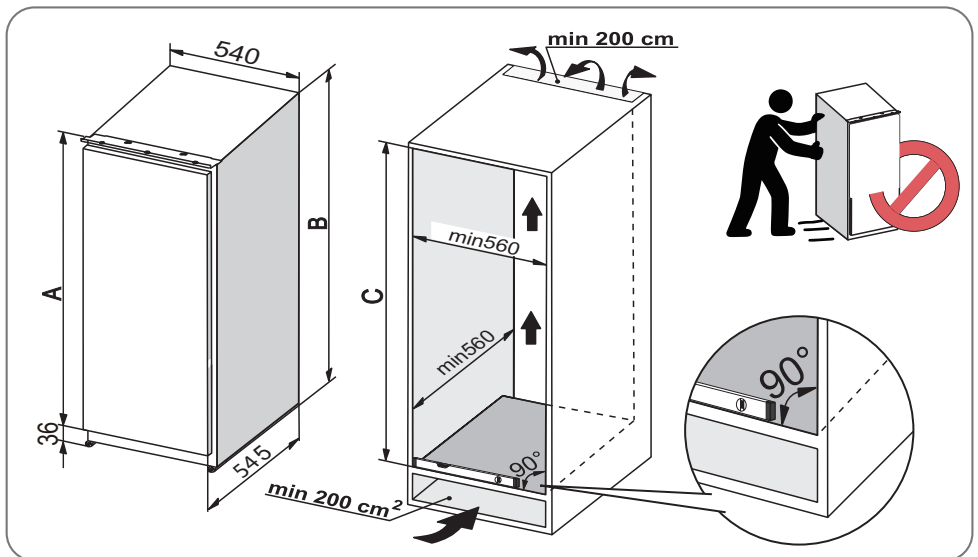

WICHTIGER HINWEIS: Die Belüftungsöffnungen/Belüftungsgitter des Geräts dürfen nicht abgedeckt oder blockiert werden.



HINWEIS: Die gezeigte Abbildung dient der schematischen Darstellung der Gesamtabmessungen des Produkts.

Aufstellfläche

Stellen Sie das Gerät auf einem festen, ebenen Boden auf, um Stabilität zu gewährleisten, da sonst Vibrationen und Geräusche auftreten können.

Nivellierung

Stellen Sie sicher, dass das Gerät mit den vorderen Nivellierfüßen (höhenverstellbar) stabilisiert wird. Wenn Sie das Gerät nicht richtig ausrichten, können die Türdichtungen beschädigt werden, so dass das Gerät nicht mehr ordnungsgemäß funktioniert, es können unerwünschte Vibrationen auftreten. Warten Sie nach dem Aufstellen des Gefrierschranks mindestens 4 Stunden, bevor Sie ihn benutzen, damit sich das Kältemittel setzen kann.



Abb. 5.4

5.3.2 Umkehren des Türanschlags

Das Gerät bietet die Möglichkeit, das Türscharnier von links nach rechts oder umgekehrt zu versetzen.

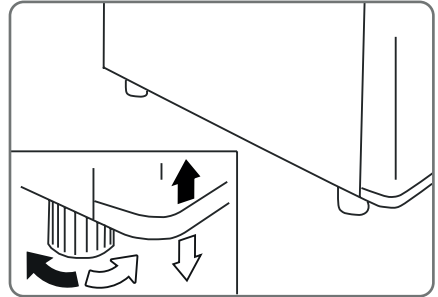

WICHTIGER HINWEIS: Vergewissern Sie sich, dass das Gerät vom Stromnetz getrennt ist.

Wenn das Gerät während des Vorgangs zum Umkehren des Türanschlags an die Wand gelehnt oder auf die Seite gelegt wird, muss es 4 Stunden lang aufrecht stehen, bevor es wieder an die Steckdose angeschlossen wird, um Schäden an den Innenbauteilen zu vermeiden.



WICHTIGER HINWEIS: Neigen Sie das Gerät beim Einbau der Tür nicht um mehr als 45°, um eine Beschädigung des Kühlsystems zu vermeiden.



HINWEIS: Bevor Sie die Scharnierschrauben anziehen, vergewissern Sie sich, dass die Gummidichtungen um den gesamten Umfang der Türen herum perfekt sitzen.

Erforderliche Werkzeuge zum Austauschen des Türscharniers:



Abb. 5.5

Anleitung zum Umkehren der Tür

Die Stopfen wie dargestellt entfernen.

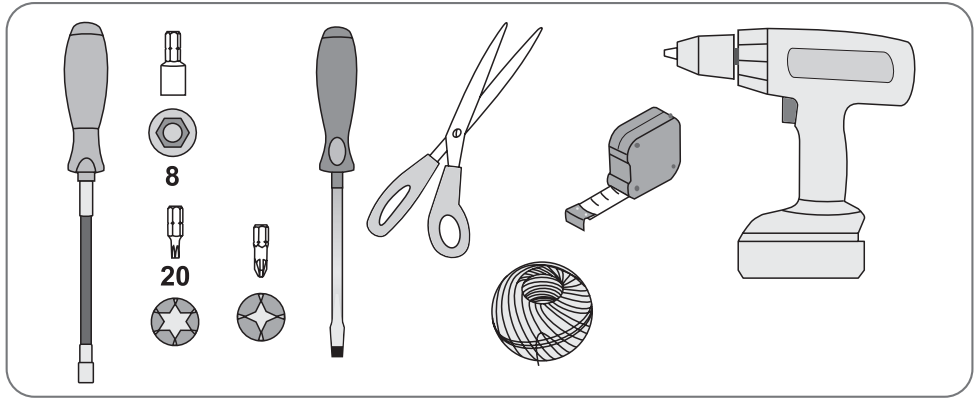

Abb. 5.6

Lösen Sie die Schrauben des Scharniers oben und unten, während Sie die Gerätetür festhalten.

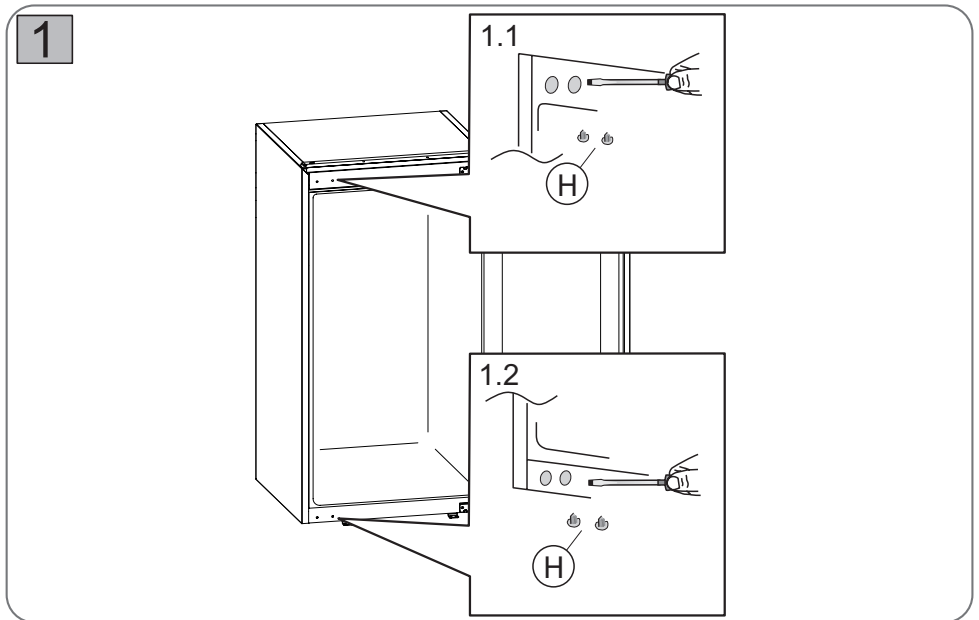

Abb. 5.7

Heben Sie die ausgebaute Tür vorsichtig aus dem Gerät.

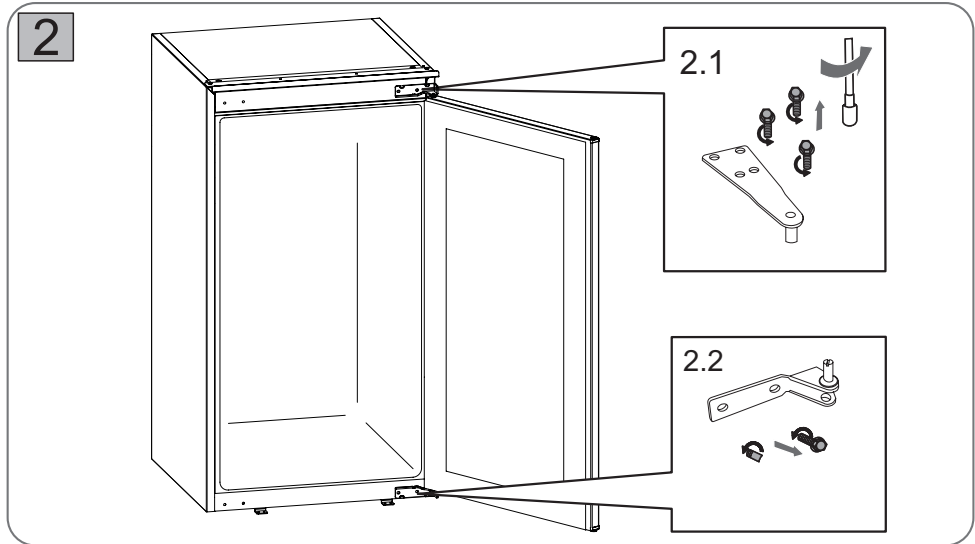

Abb. 5.8

Drehen Sie die Scharniere um und schrauben Sie das untere Scharnier auf der gegenüberliegenden Seite fest.

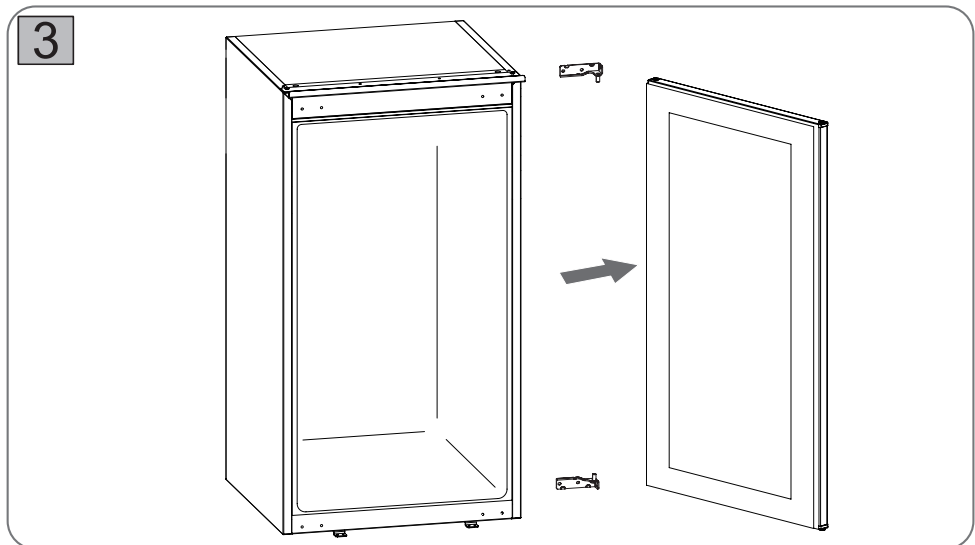

Abb. 5.9

Setzen Sie das obere Scharnier in die Tür ein.

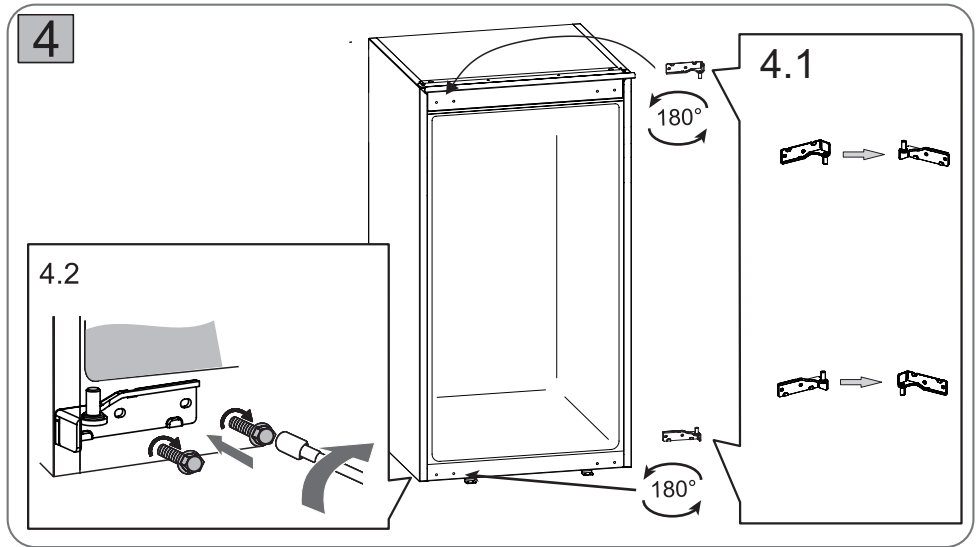

Abb. 5.10

Setzen Sie die Tür so in das untere Scharnier ein, dass sie korrekt ausgerichtet ist.

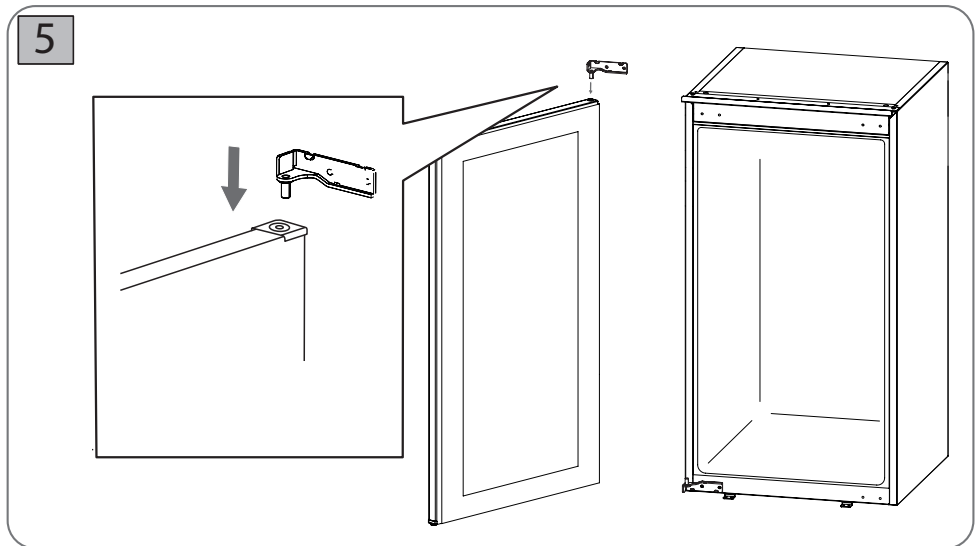

Abb. 5.11

Befestigen Sie das obere Scharnier.



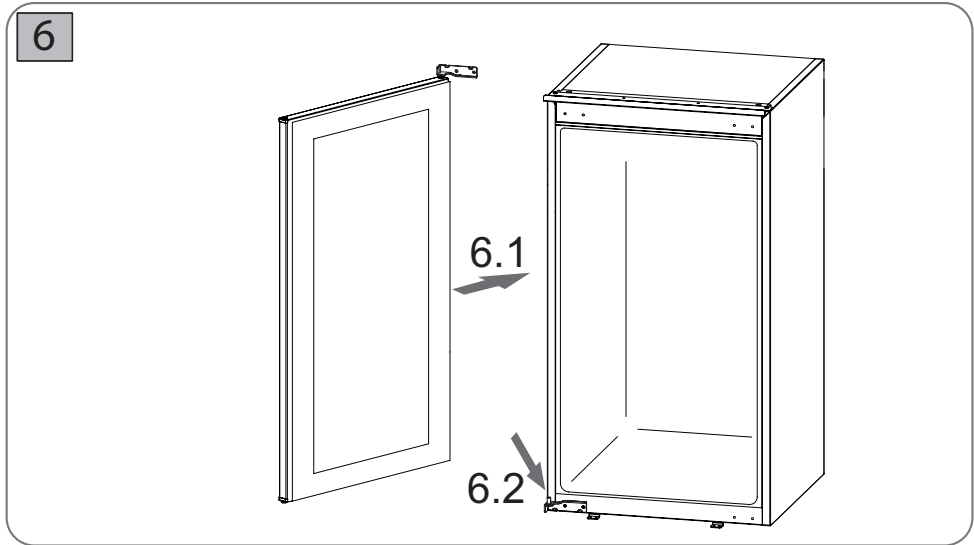

Abb. 5.12

Setzen Sie die zuvor entfernten Stopfen wieder in die Löcher ein..

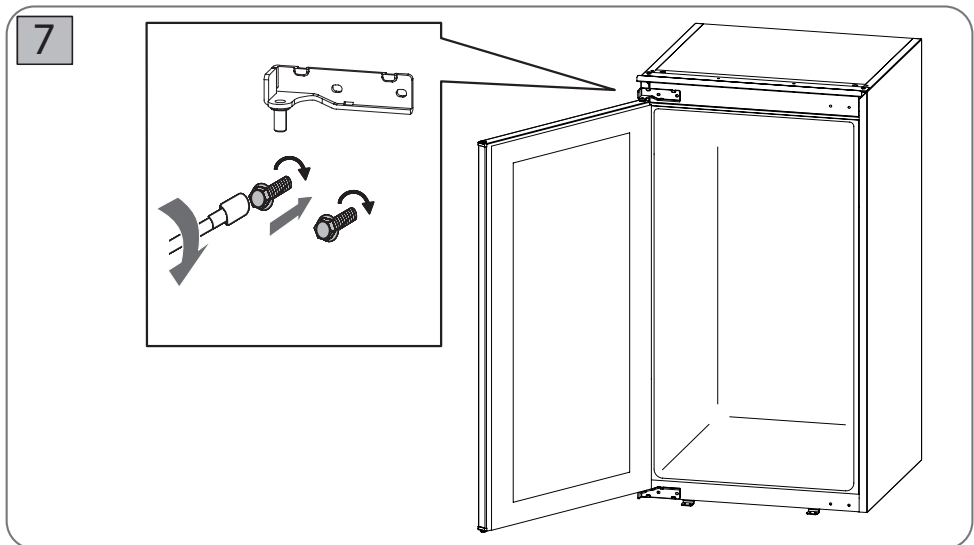
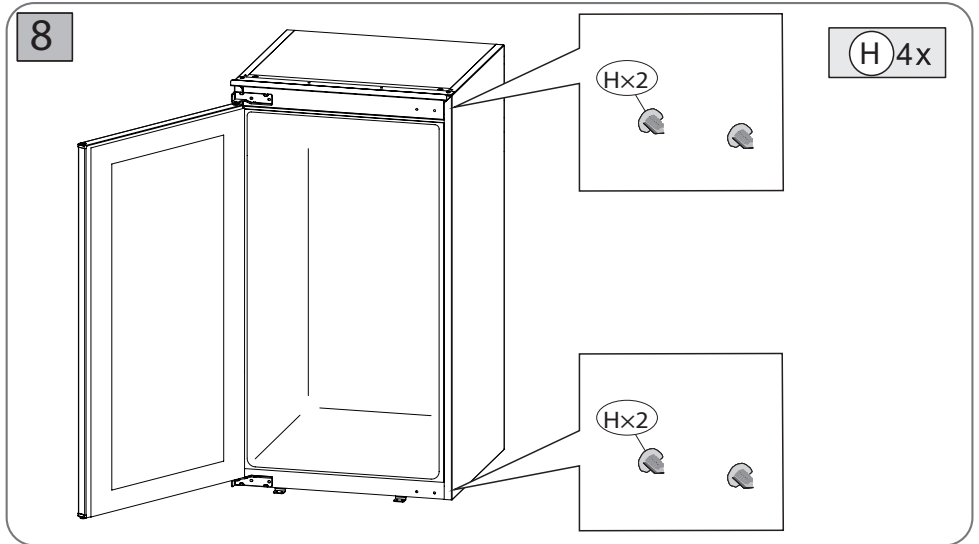

5.3.3 Einsetzen in den Schrank

Abb. 5.13

 **WICHTIGER HINWEIS:** Vergewissern Sie sich, dass das Gerät vom Stromnetz getrennt ist. Wenn das Gerät während des Vorgangs zum Umkehren des Türanschlags an die Wand gelehnt oder auf die Seite gelegt wird, muss es 4 Stunden lang aufrecht stehen, bevor es wieder an die Steckdose angeschlossen wird, um Schäden an den Innenbauteilen zu vermeiden.

 **WICHTIGER HINWEIS:** Neigen Sie das Gerät beim Einbau der Tür nicht um mehr als 45°, um eine Beschädigung des Kühlsystems zu vermeiden.

Entfernen Sie die Scharniere des Möbels und stellen Sie sicher, dass das Gerät sowohl oben als auch unten ausgerichtet ist und der Abstand auf beiden Seiten gleich ist.



Abb. 5.14

Setzen Sie das Gerät in den Schrank ein und achten Sie darauf, dass der Stecker nicht eingeklemmt wird. Binden Sie den Stecker mit einer Schnur oder einem Draht fest, damit Sie ihn später leichter wiederfinden können. Den Netzstecker erst nach Abschluss der Arbeiten in die Steckdose stecken.

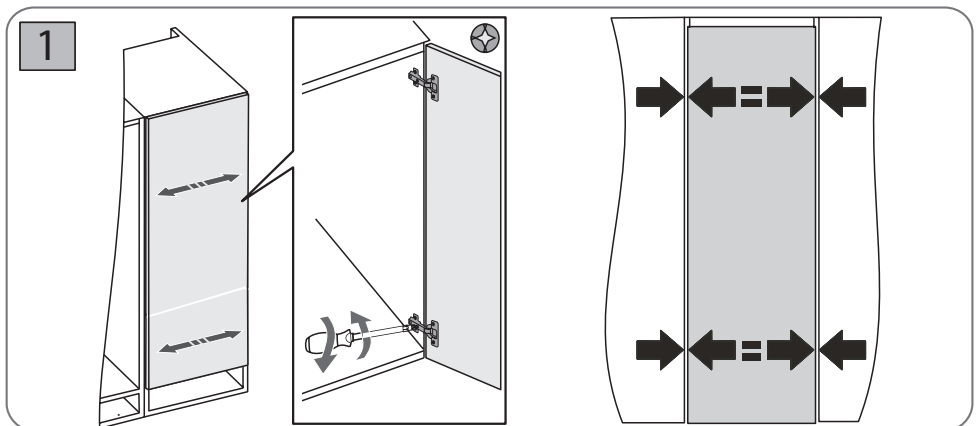

Abb. 5.15

Verwenden Sie den mitgelieferten Schlüssel, um die Füße des Geräts einzustellen. Befestigen Sie die Metalplatten mit einem Schraubendreher und halten Sie dabei einen Abstand von 41,0 mm zwischen der Kante des Möbelstücks und dem Gerät ein, wie in der Abbildung gezeigt.

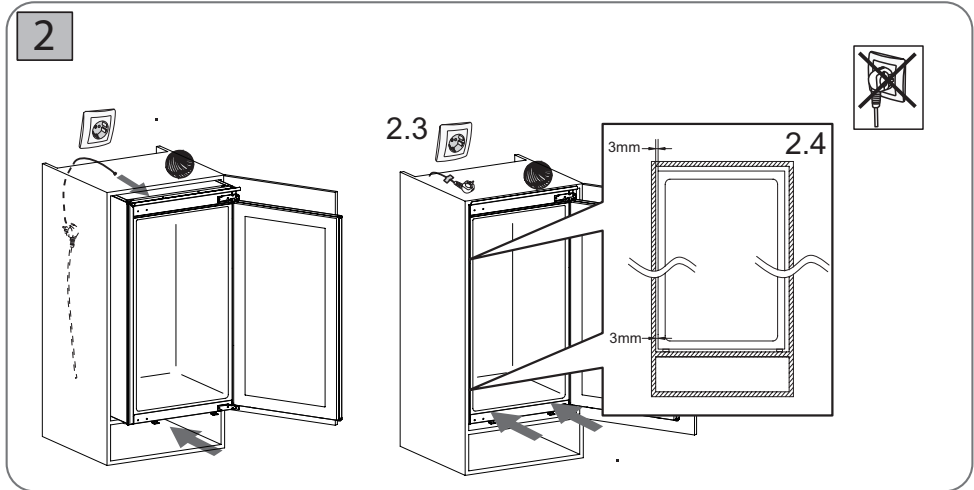

Abb. 5.16

Platzieren Sie die Abdeckung auf der zuvor befestigten Metallplatte. Setzen Sie die Abdeckungen wie auf dem Foto gezeigt ein. Entsorgen Sie schließlich alle Abfallmaterialien ordnungsgemäß wie angegeben.

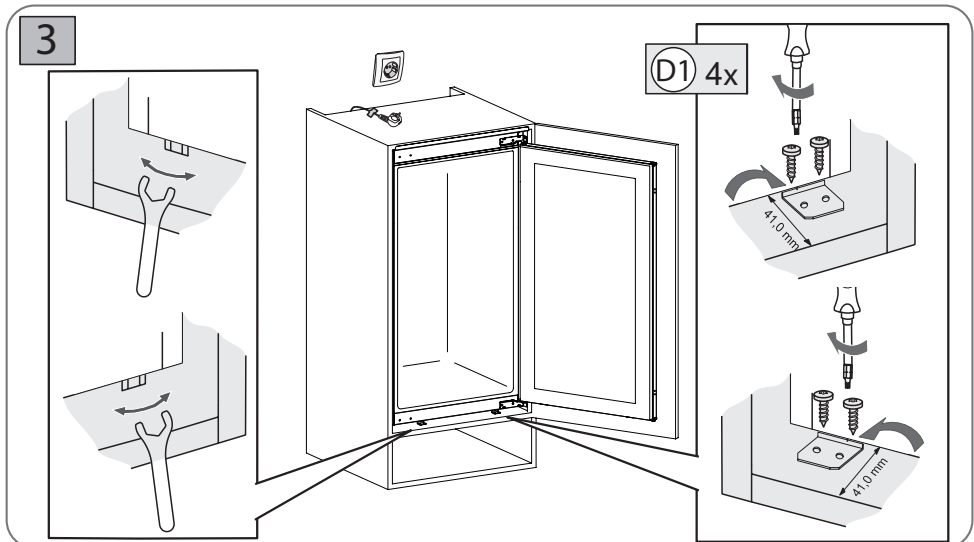

Abb. 5.17

Öffnen Sie die Tür des Möbels vollständig. Befestigen Sie das Gerät wie angegeben mit zwei Schrauben an der Oberseite am Möbelstück und bringen Sie die Abdeckungen an. Stellen Sie sicher, dass der Abstand zwischen der Kante des Geräts und der des Möbelstücks 41,0 mm beträgt.

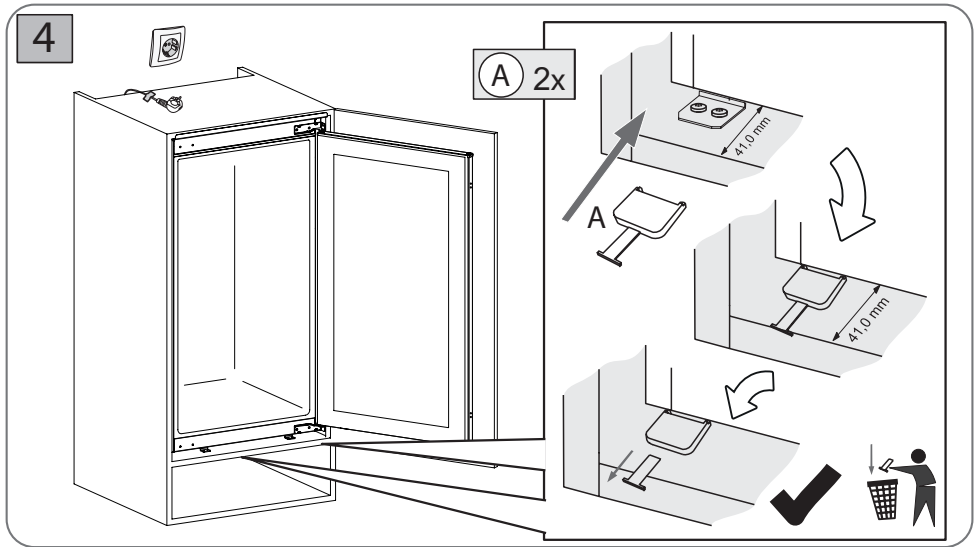

Abb. 5.18

Setzen Sie die Dichtung entlang der angegebenen Seite ein und achten Sie darauf, dass sie mit dem Möbel ausgerichtet ist. Schneiden Sie die überschüssige Dichtung gegebenenfalls ab.

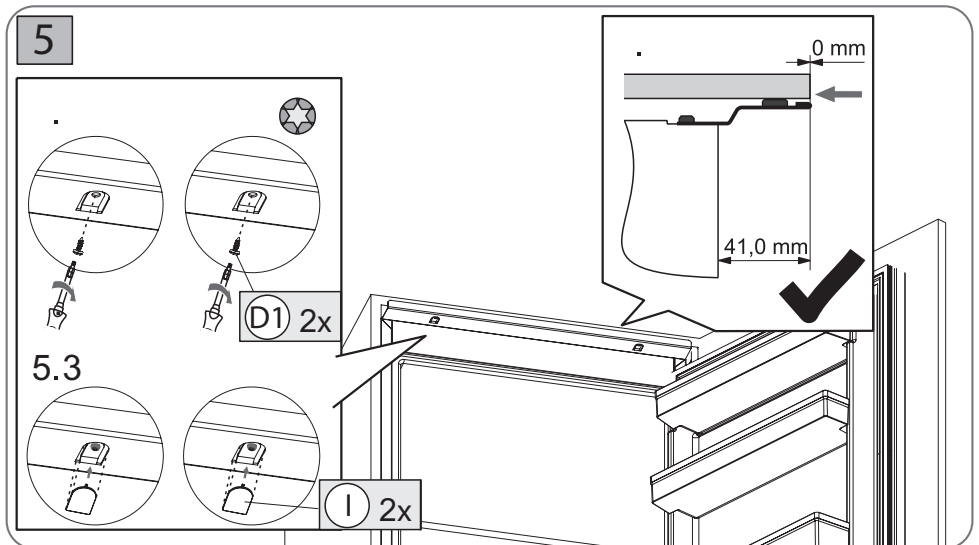

Abb. 5.19

Platzieren Sie die Halterungen wie in der Abbildung gezeigt an den Löchern der Tür und befestigen Sie sie.

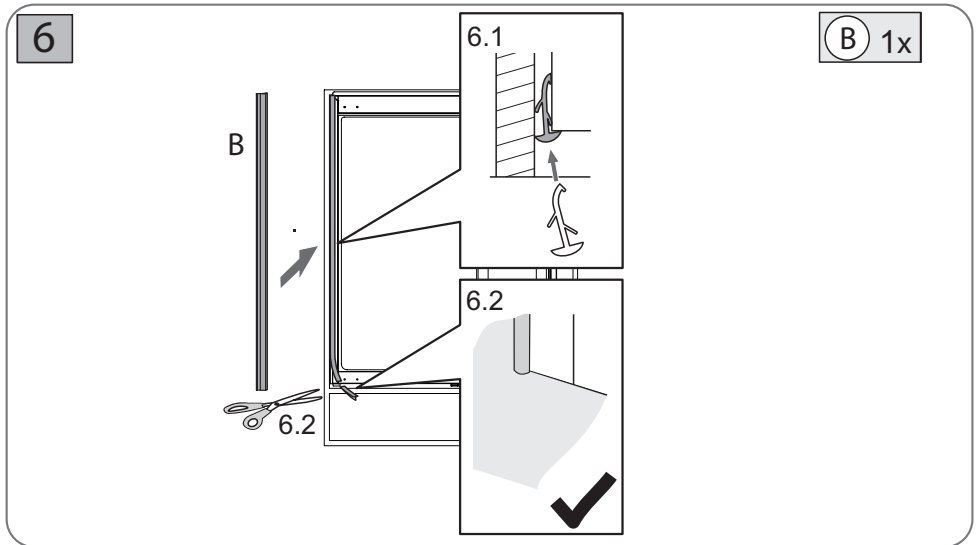

Abb. 5.20

Platzieren Sie die Führungen wie abgebildet. Bringen Sie die Abdeckungen der Scharniere an.

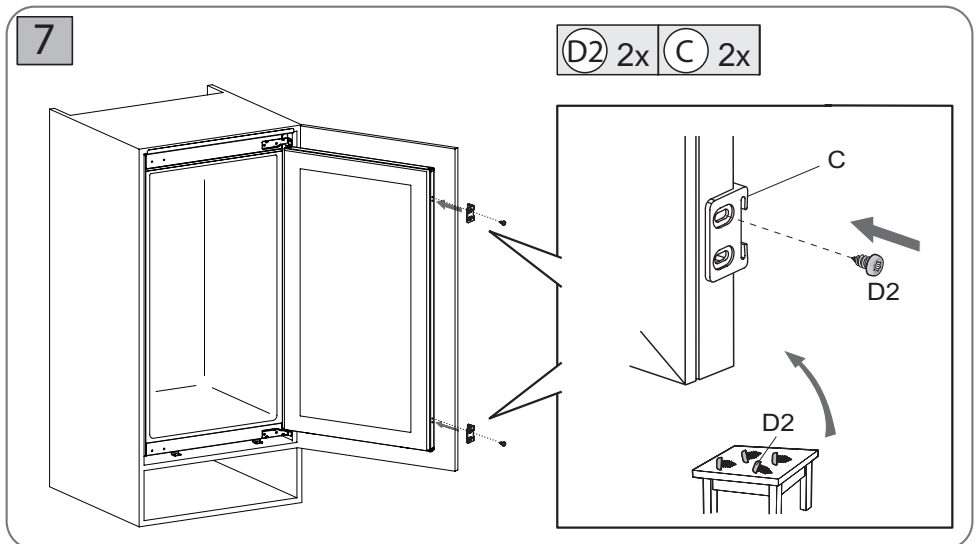

Abb. 5.21

Öffnen Sie die Tür vollständig, um die Leichtgängigkeit und die Abwesenheit von Reibung mit der Möbelstruktur zu überprüfen.

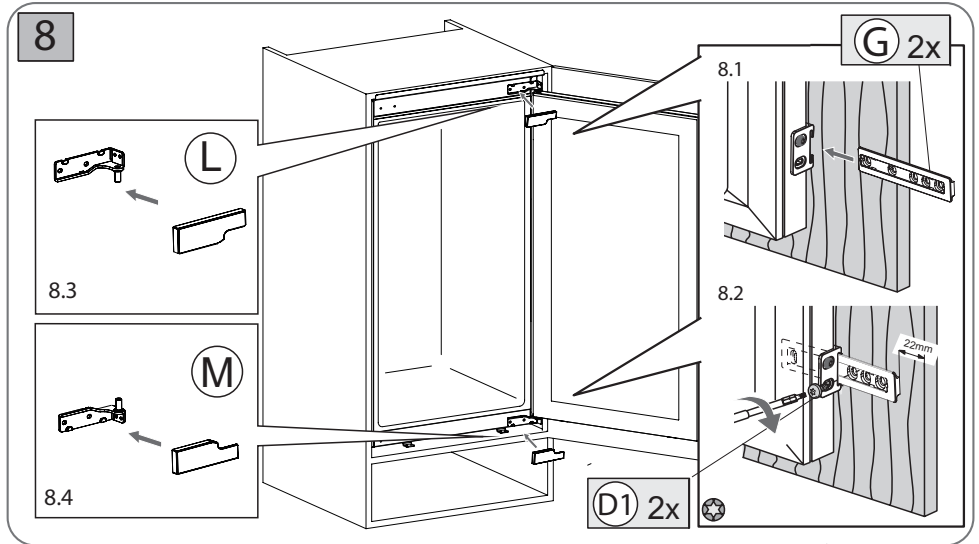

Abb. 5.22

Mit der Montage wie abgebildet fortfahren. Prüfen Sie die Ausrichtung der Tür zum Möbelstück erneut.

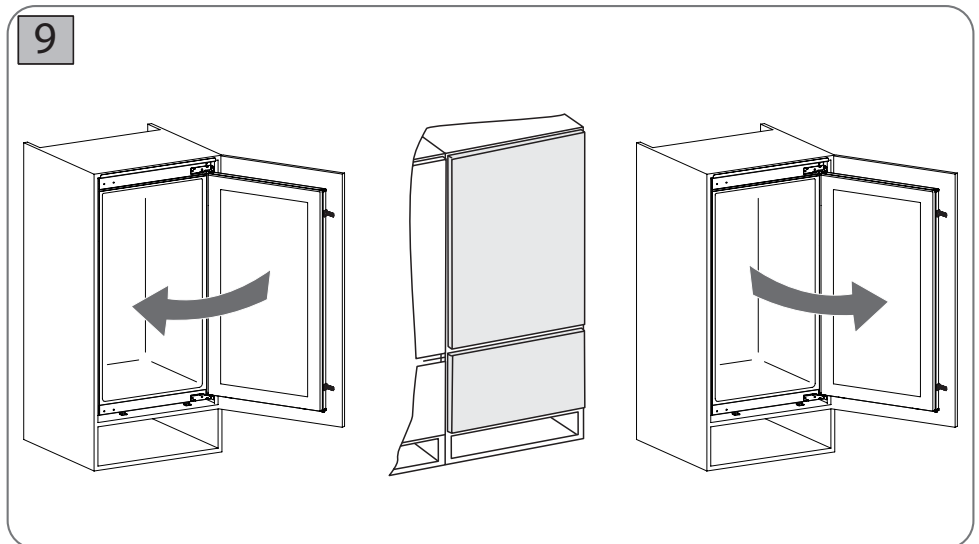

Abb. 5.23

Befestigen Sie die Führung wie abgebildet und ziehen Sie die Schrauben fest.

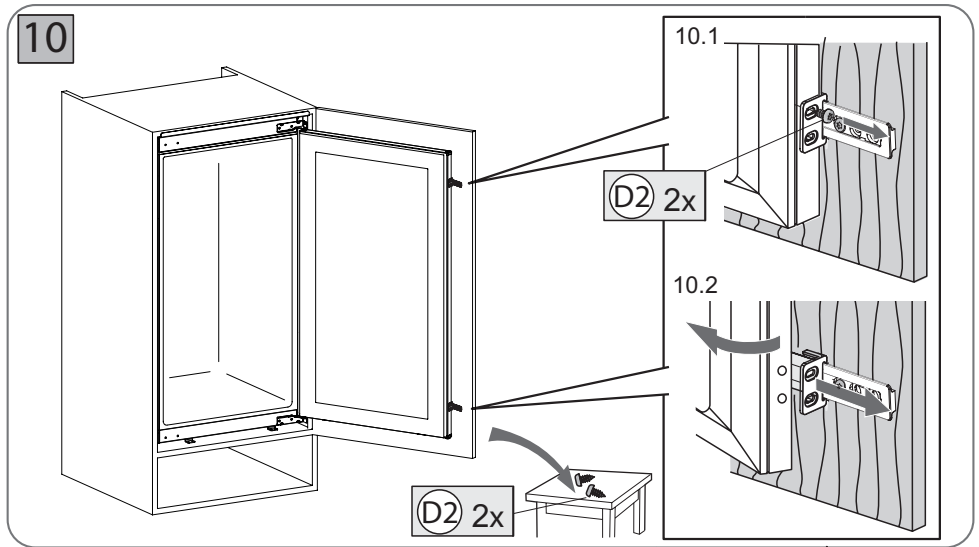

Abb. 5.24

Setzen Sie die beiden Plättchen ein und ziehen Sie die letzten Schrauben wie abgebildet fest.

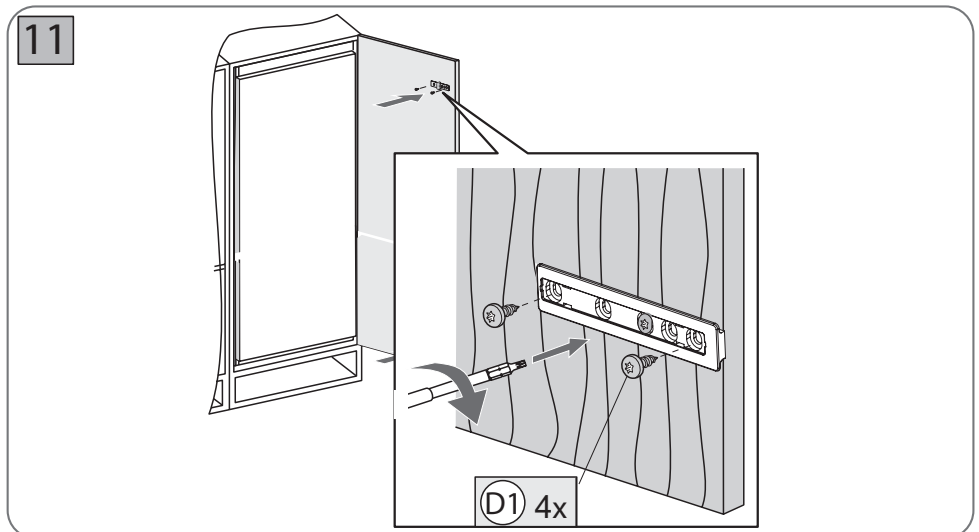

Abb. 5.25

Überprüfen Sie, ob das Ganze perfekt ausgerichtet ist. Schließen Sie das Gerät an die Steckdose an. Achten Sie darauf, dass das Netzkabel beim Einsetzen des Geräts in den Schrank nicht geknickt oder gequetscht wird.





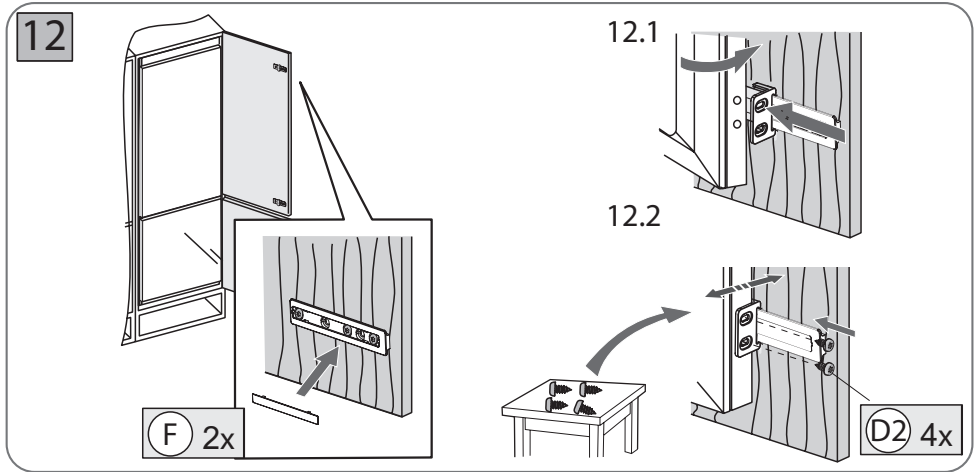



Abb. 5.26

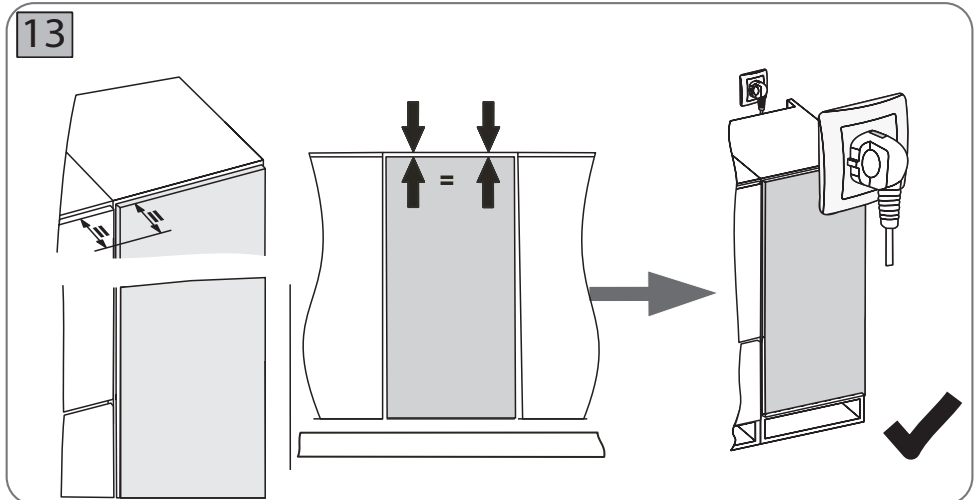

5.4 Anschluss an das Stromnetz

Prüfen Sie vor dem Anschluss des Geräts an das Stromnetz, dass:

- | | |
|---|---|
|  | GEFAHR: Verwenden Sie keine Adapter, Reduzierstücke oder Abzweigungen, um das Gerät an das Stromnetz anzuschließen, da dies zu Überhitzung und Feuer führen kann. Das Netzkabel muss so verlegt werden, dass es an keiner Stelle mit heißen Teilen in Berührung kommt. |
|  | WICHTIGER HINWEIS: Prüfen Sie mit einem Fachmann, ob die elektrische Anlage des Hauses für die vom Gerät benötigte Leistung geeignet ist, prüfen Sie die auf dem Typenschild des Geräts angegebenen Werte. |
|  | WICHTIGER HINWEIS: Das Hausstromnetz muss über einen einpoligen Trennschalter/Schütz oder auf jeden Fall mit einer den geltenden örtlichen Vorschriften entsprechenden ähnlichen Vorrichtung ausgestattet sein. |
|  | WICHTIGER HINWEIS: Das Kabel muss regelmäßig überprüft werden.
Wenn das Netzkabel beschädigt ist oder ausgetauscht werden muss, darf die Ersetzung nur von einem spezialisierten Techniker mit geeigneter Ausrüstung durchgeführt werden, um Unfälle zu vermeiden. |
|  | WICHTIGER HINWEIS: Das Kabel darf keine Biegungen oder Quetschungen aufweisen. |

6 : WARTUNG

6.1 Reinigung und Pflege

	<p>ACHTUNG: Ziehen Sie vor der Reinigung den Netzstecker.</p> <p>NIEMALS den Stecker mit nassen Händen einsetzen/ziehen, es besteht Stromschlag- und Verletzungsgefahr.</p>
	<p>WICHTIGER HINWEIS: Verwenden Sie niemals Benzin, Benzol oder ähnliche Substanzen zur Reinigung. Verwenden Sie keinen Essig, Brennspiritus oder andere Reinigungsmittel auf Alkoholbasis für die Innenflächen.</p> <p>Verwenden Sie zur Reinigung der Außenflächen niemals Wasser oder Reinigungsmittel auf Chlorbasis. Chlor kann auf einigen Metalloberflächen Abrieb verursachen.</p> <p>Verwenden Sie niemals scheuernde oder scharfe Werkzeuge, Seife, Haushaltsreiniger, Waschmittel oder Polierwax.</p> <p>Achten Sie darauf, dass kein Wasser in das Lampengehäuse oder andere elektrische Teile gelangt.</p>
	<p>WICHTIGER HINWEIS: Nach der Inbetriebnahme des Gefrierschranks ist es ratsam, ihn ununterbrochen zu benutzen; unter normalen Umständen sollten Sie den Betrieb nicht unterbrechen, um seine Zuverlässigkeit und Lebensdauer nicht zu beeinträchtigen.</p>

Reinigung des Geräts

Lösen Sie einen Teelöffel Bikarbonat in einem halben Liter Wasser auf. Tränken Sie ein Tuch mit der Lösung und wringen Sie es gründlich aus. Reinigen Sie den Innenraum des Geräts mit dem Tuch und trocknen Sie es anschließend gründlich ab. Prüfen Sie regelmäßig, dass die Türdichtungen sauber sind. Falls nicht, reinigen Sie sie.

Wenn das Gerät längere Zeit nicht benutzt werden soll, ziehen Sie den Stecker aus der Steckdose, entfernen Sie alle Lebensmittel aus dem Innenraum, reinigen Sie es und lassen Sie die Tür offen oder angelehnt.

Nehmen Sie alle Ablagen, Fächer, Flaschenhalterungen usw. heraus und reinigen Sie sie mit einem mit warmem Wasser oder einem milden Reinigungsmittel getränkten weichen Tuch oder Schwamm. Trocknen Sie alle Zubehörteile gut ab, bevor Sie sie wieder in den Gefrierschrank einsetzen.

Stromausfall oder Störung des Kühlsystems

Überprüfen Sie den Zustand des Gefrierbegriffs bei längerem Stillstand des Geräts (z. B. bei Stromausfall oder Störung des Kühlsystems).

Versuchen Sie, die Tür des Geräts so wenig wie möglich zu öffnen, damit die Lebensmittel über Stunden hinweg sicher und frisch bleiben.

Wenn Sie rechtzeitig auf einen voraussichtlichen Stromausfall hingewiesen werden, ist Folgendes ratsam:

- 1 - Stellen Sie den Thermostat eine Stunde vorher auf die kälteste Stufe, damit die Lebensmittel vollständig gefroren sind (legen Sie während dieser Zeit keine neuen Lebensmittel ein). Stellen Sie den Thermostat auf seine normale Einstellung zurück, wenn die Stromversorgung wieder dauerhaft hergestellt ist.
- 2 - Sie können Eis in einem hermetisch dichten Behälter vorbereiten und in den oberen Teil des Gefrierschranks stellen, um die Lagerzeit der Lebensmittel zu verlängern.

Vorbeugung von Gerüchen

Unangenehme Gerüche können manchmal entstehen, wenn Lebensmittel falsch gelagert werden oder die Innenflächen des Geräts nicht regelmäßig gereinigt werden.

Es ist wichtig, dass das Gerät sauber gehalten wird. Lebensmittelreste, verschüttete Flüssigkeiten usw. können unangenehme Gerüche verursachen. Reinigen Sie daher den Gefrierschrank deshalb alle 15 Tage mit einer Lösung aus Wasser und Natriumbikarbonat. Verwenden Sie niemals Reinigungsmittel oder Seifen.

Bewahren Sie Lebensmittel in geschlossenen Behältern auf. Mikroorganismen in Behältern ohne Deckel können unangenehme Gerüche verursachen. **Bewahren Sie niemals abgelaufene oder verdorbene Lebensmittel im Gefrierschrank auf.**

Reinigung / Ersetzung der Gerätetürdichtung



HINWEIS: Überprüfen Sie regelmäßig die Türdichtung des Geräts auf Verschmutzungen und Beschädigungen.



HINWEIS: Reinigen Sie die Türdichtung des Geräts mit kaltem Wasser.



HINWEIS: Fett und Öl machen die Türdichtung des Geräts porös und brüchig. Wenn sich Fett oder Öl auf den Türdichtungen ablagern, reinigen Sie die Türdichtungen des Geräts sofort mit einem Tuch und lauwarmem Wasser, dem Sie etwas handelsübliches Spülmittel hinzufügen.

- 1) Entfernen Sie alle Lebensmittel aus dem Innenraum des Geräts.
- 2) Entfernen Sie die Dichtung vorsichtig von der Tür.
- 3) Reinigen Sie die Gerätetür wie gewohnt.
- 4) Setzen Sie die neue Dichtung in die dafür vorgesehenen Aussparungen an der Tür ein.
- 5) Beginnen Sie mit dem Einsetzen an den Ecken und drücken Sie die Dichtung mit dem Daumen gut an, damit sie perfekt haftet.
- 6) Wenn die neue Dichtung nicht an allen Stellen gleichmäßig haftet, erwärmen Sie die problematischen Stellen leicht mit einem Föhn und formen Sie sie vorsichtig mit den Fingern.

Auswechseln der Glühbirne im Kühlschrank



ACHTUNG: Vor Arbeiten am Gerät immer die Stromversorgung unterbrechen.



WICHTIGER HINWEIS: Der Austausch von Glühbirnen muss durch den Hersteller, seinen Kundendienst oder einen Fachmann erfolgen.



WICHTIGER HINWEIS: Die Glühbirnen bei der Handhabung mit einem Tuch oder Handschuhen festhalten, um sicherzustellen, dass kein Schweiß mit der Glühbirne in Kontakt kommt, da dies die Lebensdauer der Glühbirne verkürzen kann.



WICHTIGER HINWEIS: Verwenden Sie keine Glühbirnen, die nicht den Stromversorgungsanforderungen der Gerätekonfiguration entsprechen. Achten Sie beim Austausch darauf, dass die neue Glühbirne eine Leistung (oder Leistungsaufnahme) hat, die der Originalglühbirne entspricht oder darunter liegt.

Es handelt sich um LED-Glühbirnen (12 V), die für die Innenbeleuchtung des Kühlschranks verwendet werden. Sie zeichnen sich durch einen geringem Stromverbrauch und lange Lebensdauer aus. Bei Störungen oder Fehlfunktionen wenden Sie sich bitte an den Kundendienst.

- 1 - Überprüfen Sie, dass Sie den Netzstecker gezogen haben.
- 2 - Die Abdeckung der LED entfernen und die Befestigungsschrauben lösen.
- 3 - Entfernen Sie die Glühbirne und ersetzen Sie sie durch die Ersatzglühbirne.



Abb. 6.1

7 : STÖRUNGSSUCHE

7.1 Störungsbehebung

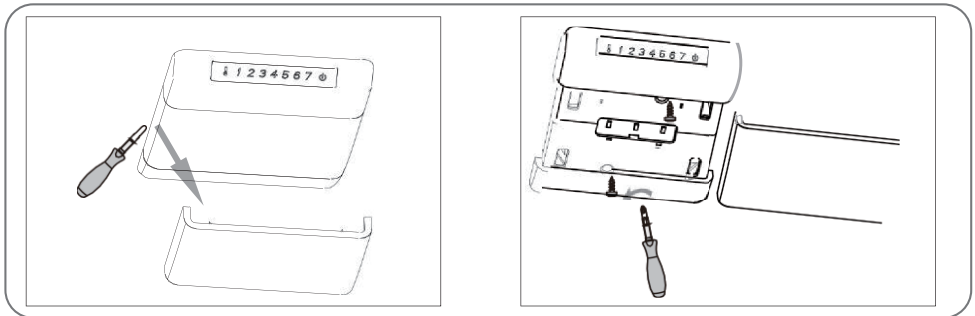

ACHTUNG: Beschädigen Sie nicht den Stecker und das Netzkabel, es besteht Stromschlag- und Brandgefahr. Wenden Sie sich an den autorisierten Kundendienst oder einen Fachtechniker, um das beschädigte Netzkabel auszutauschen.

Reparaturen an Elektrogeräten dürfen nur vom Kundendienst durchgeführt werden. Unsachgemäß oder nicht ordnungsgemäß durchgeführte Reparaturen können für den Benutzer gefährlich sein. Bei unsachgemäßer Reparatur erlischt die Garantie.

Betriebsgeräusch

Störung	Mögliche Ursachen	Abhilfe
Das Bedienfeld schaltet sich nicht ein	Der Netzstecker ist nicht eingesteckt.	Stecken Sie den Stecker wieder in die Steckdose.
	Stromausfall oder Störung der Stromleitung.	Vergewissern Sie sich, dass das Gerät richtig an das Stromnetz angeschlossen ist und dass die Steckdose funktioniert.
Der Kompressor funktioniert nicht.	Stromausfall oder Störung der Stromleitung.	Vergewissern Sie sich, dass das Gerät richtig an das Stromnetz angeschlossen ist und dass die Steckdose funktioniert.
Der Kompressor läuft ununterbrochen.	Ihr Gerät ist direkter Sonneneinstrahlung ausgesetzt oder steht in der Nähe eines Ofens oder Herdes.	Stellen Sie den Kühlschrank nicht in der Nähe von Wärmequellen auf.
	Unzureichender Belüftungsfreiraum.	Vergewissern Sie sich, dass um den Kühlschrank herum ausreichend Freiraum für die Belüftung vorhanden ist. Befolgen Sie die Anweisungen in (Abb.5.3).
	Die Umgebungstemperatur ist sehr hoch.	Überprüfen Sie die eingestellte Temperatur des Kühlschranks und senken Sie die Temperatur, falls erforderlich.
	Es wurden heiße Lebensmittel oder Lebensmittel in großen Mengen in den Kühlschrank gestellt.	Stellen Sie die Lebensmittel erst in den Kühlschrank, wenn sie abgekühlt sind, und nehmen Sie keine zu große Mengen.
	Der Kühlschrank ist nach längerer Zeit wieder eingeschaltet worden.	Warten Sie, bis der Kühlschrank abgekühlt ist.
	Die Türen werden zu häufig oder zu lange geöffnet.	Öffnen Sie die Türen seltener, denn die von außen einströmende warme Luft heizt das Innere des Kühlschranks auf.
Ungewöhnliche Geräusche.	Der Kühlschrank ist in einer instabilen Position aufgestellt.	Stellen Sie die verstellbaren Füße des Kühlschranks ein.
	Der Kühlschrank berührt die Wand.	Bewegen Sie den Kühlschrank von der Wand weg, folgen Sie den Anweisungen in (Abb.5.3).

RESPEKTA

Schlechte Gerüche im Kühlschrank	Die Lebensmittel sind abgelaufen.	Entfernen Sie abgelaufene Lebensmittel so schnell wie möglich.
	Der Kühlschrank wurde über einen längeren Zeitraum nicht gereinigt.	Reinigen Sie den Kühlschrank regelmäßig gemäß den Anweisungen in Absch. 6 Wartung.
	Gewürzte Lebensmittel oder Lebensmittel mit starkem Geschmack werden im Kühlschrank gelagert.	Es ist ratsam, diese Lebensmittel in speziellen Beuteln oder Behältern zu verpacken.
Die Innenbeleuchtung des Kühlschranks funktioniert nicht	Keine Stromversorgung.	Prüfen Sie zuerst die Stromversorgung.
	Mögliche Störung.	Wenn die Lampe defekt ist, wenden Sie sich bitte an den Kundendienst Ihres Händlers.

	ACHTUNG: Wenn die verschiedenen in der Tabelle beschriebenen Abhilfemaßnahmen das Problem nicht gelöst haben, versuchen Sie NIEMALS, das Gerät selbst zu reparieren. Wenden Sie sich an den Kundendienst oder einen Fachmann.
---	--

	WICHTIGER HINWEIS: Verwenden Sie nur Original-Ersatzteile.
---	---

Contents

1 : GENERAL INFORMATION	en-3
1.1 Reading the manual.....	en-3
2 : GENERAL SAFETY PRESCRIPTIONS	en-7
2.1 Important warnings.....	en-7
2.2 Environmental protection	en-12
3 : TECHNICAL DATA AND CHARACTERISTICS	en-13
3.1 Technical data	en-13
3.2 Wiring diagram.....	en-14
4 : PRESCRIPTIONS FOR USE	en-15
4.1 Preliminary recommendations.....	en-15
4.2 Using the refrigerator	en-16
5 : INSTALLATION	en-22
5.1 Accessories list	en-22
5.2 Preliminary operations	en-23
5.3 Installation instructions.....	en-24
5.4 Connection to the electrical supply	en-37
6 : MAINTENANCE	en-38
6.1 Cleaning and care	en-38
7 : TROUBLESHOOTING	en-41
7.1 Fault finding.....	en-41

1 : GENERAL INFORMATION

1.1 Reading the manual

1.1.1 Foreword

Dear customer, thank you for purchasing an appliance from our range.

This appliance is designed to refrigerate and freeze food or other perishables. Please read these instructions and follow them carefully: they describe the use and operation of your new appliance

The appliance you have purchased is designed for domestic use.

The manufacturer declines all liability for injury to persons or damage to property caused by incorrect or improper installation of the appliance.

The manufacturer reserves the right to make any changes it deems fit to the various models in order to comply with the technical regulations in force.

In case of complaints, please get in touch with your dealer's customer service department.

1.1.2 Manufacturer's data

Manufacturer:	NEG-Novex Großhandelsgesellschaft für Elektro- und Haustechnik GmbH
Address:	Chenover Str. 5, 67117 Limburgerhof, Germany
Tel./Fax:	00 49 6232 29850 0
Email	info@neg-novex.de
Website	www.respekta.de

1.1.3 Assistance service

For technical queries concerning your appliance, contact your dealer's customer service department.

Before calling the customer service department, make a note of:

- the model identification code





1.1.4 Introduction and safety

Before installing and/or using the appliance, read the instructions in this manual carefully.

This will help you gain familiarity with your new appliance.

Keep this document on hand so you can consult it whenever necessary and transfer it to the new owner if the appliance is sold.

Read the safety messages in the introduction to this manual and pay attention to safety information marked: “Caution”, “Warning”, and “Danger” in the text.

	<p>This symbol means: NOTE</p> <p>This symbol denotes useful recommendations and highlights correct procedures and actions. Paying attention to the instructions accompanied by this symbol will help to prevent possible problems.</p> <p>This symbol highlights methods and procedures to adopt for correct use of the appliance.</p>
	<p>This symbol means: WARNING</p> <p>This symbol highlights an operation to be performed with special care because it could jeopardise the structure of the appliance or of its components.</p>
	<p>This symbol means: CAUTION</p> <p>This symbol highlights safety information. Read the information carefully. Also make sure you have fully understood the causes of potentially dangerous accidents.</p>
	<p>This symbol means: DANGER</p> <p>This symbol highlights a situation that is potentially dangerous for you and for others. Read the information carefully. Also make sure you have fully understood the causes of potentially dangerous or fatal accidents.</p>
	<p>This symbol means: DISPOSAL</p> <p>This symbol on the product or on the pack shows that the product must not be treated as normal municipal waste but must be consigned to an electrical and electronic equipment collection and recycling centre. By disposing of the product correctly you are helping to protect the environment and the health and well-being of others. Incorrect disposal of the product endangers the environment and health. More information on how to recycle this product can be obtained from local authorities, waste disposal regulations, or the point of sale where you purchased the product.</p>

1.1.5 Appliance identification

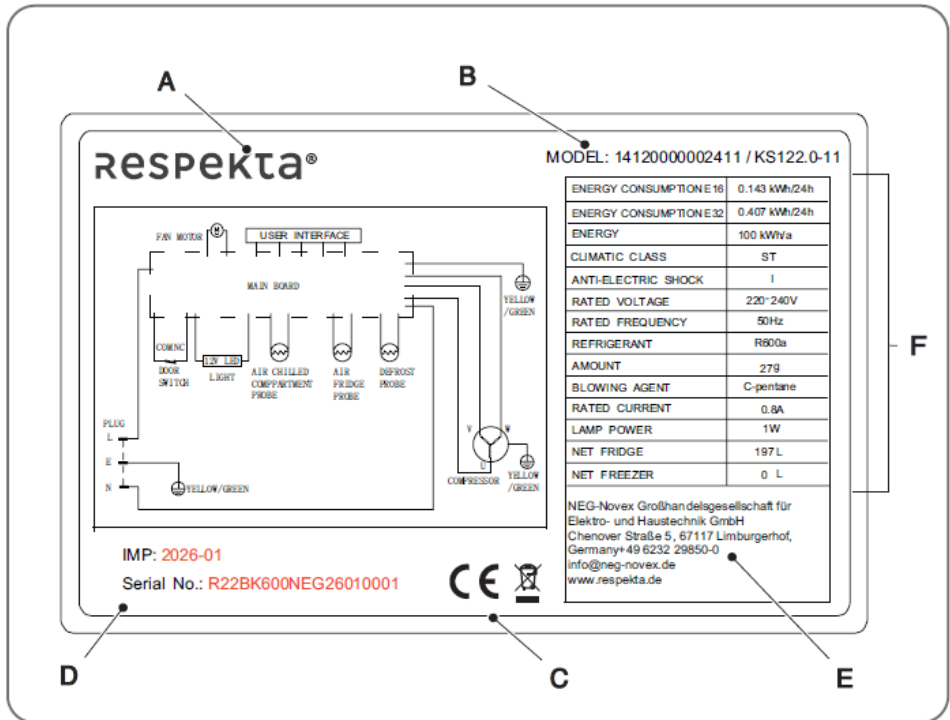

Fig. 1.1

The following information is shown on the nameplate:

- A - Manufacturer
- B - Model
- C - CE marking
- D - Serial number
- E - Manufacturer's data
- F - Description



NOTE: We recommend making a separate note of the appliance data and serial numbers to have a readily available record on hand when needed.



NOTE: To maximise efficiency of the assistance and spare parts service, always quote the data on this nameplate.

Nameplate location

The nameplate is located inside the appliance.

CE declaration of conformity

The manufacturer of the appliances described in this document, to which this declaration refers, states under its sole responsibility that the appliances are in compliance with the basic health, safety, and protection requirements of the relevant EC directives, and that the related test reports, notably the CE declaration of conformity duly issued by the manufacturer or by its authorised representative, are available for inspection by the competent authorities and can be requested from the appliance dealer. The manufacturer also declares that any parts of the appliance or appliances described in this manual that may come into contact with fresh foods do not contain toxic substances.

1.1.6 Warranty conditions

The manufacturer declines all liability for damage caused by the purchaser.











This appliance is manufactured and tested using the latest available methods. Apart from the legally required 6-month warranty provided by the seller/dealer, the manufacturer provides a warranty for parts and workmanship for a period of 24 months from the date of purchase. Any repairs or alterations carried out by the purchaser or by third parties will automatically invalidate the warranty. The warranty does not cover damage caused by improper use or operation, by incorrect installation or storage, by an unsuitable power connection, or by causes of force majeure or other external influences. We reserve the right to repair or replace defective parts or to replace the appliance in case of warranty claims. Only if the appliance cannot provide the function specified by the manufacturer following repairs or replacement can the purchaser request a reduction of the purchase price or cancellation of the purchase contract under warranty within six months, calculated from the date of purchase.







Requests for compensation for damages, also in relation to consequential losses, will not be considered unless based on claims of malice or gross negligence.













Warranty claims must be validated by the purchaser by means of the purchase receipt.













2 : GENERAL SAFETY PRESCRIPTIONS









2.1 Important warnings

	DANGER: Do not place flammable products or objects soaked in flammable liquids in, on top of, or near the appliance.
	DANGER: If the surface of the appliance is damaged, disconnect it from the power supply immediately to avoid electric shock.
	DANGER: Do not make any modifications to the appliance. Maintenance or repair work that calls for removal of protective panels is potentially dangerous for anyone except specialised technical personnel. To avoid electric shock hazards NEVER attempt to repair the appliance on your own initiative.
	DANGER: Do not burn flammable substances near the appliance to avoid the risk of fire. Do not use the appliance to store flammable or explosive substances (such as spray cans), acidic liquids and alkaline liquids.
	DANGER: Take care not to damage the refrigerant circuit because the gas is highly flammable.
	DANGER: There is a risk of fire if cleaning is not carried out in compliance with the instructions given in this manual.
	CAUTION: The appliance must be disconnected from the electrical supply before carrying out maintenance or cleaning tasks.
	CAUTION: Do not place carbonated or fizzy drinks in the freezer compartment (if present) as the containers can burst when the contents freeze. Do not place glasses in the freezer (if present) unless they are designed to resist low temperatures: the glass could crack or break, with risk of injury.
	CAUTION: Do not eat ice cubes or ice lollies immediately after removing them from the freezer (if present) as they can cause ice burns. Do not touch frozen foods with wet hands as the food may stick to your skin and cause ice burns.
	CAUTION: Before connecting the appliance make sure the data on the nameplate are compatible with the electrical supply in the place in which the appliance is to be installed. In the case of discrepancies, consult a qualified electrician.
	CAUTION: Do not touch the compressor: when in operation it can reach a surface temperature of 80°C.

	<p>CAUTION: Do not insert the plug into the power socket until the appliance has been moved to its final position. Make sure the plug is still accessible after the appliance has been positioned.</p>
	<p>CAUTION: Insert the appliance plug correctly (fully) into the socket to avoid the risk of fire.</p>
	<p>CAUTION: Make sure the power cable connections are tight and the cable is not tangled.</p> <p>The power cable of this appliance is fitted with a plug compatible with a standard wall socket to minimise the risk of electric shock.</p> <p>This refrigerator requires a standard earthed 220-240VAC 50Hz power socket.</p> <p>Make sure the appliance is not placed on top of the power cable and take care not to tread on the power cable.</p> <p>The power cable must be secured behind the appliance and not left exposed or hanging, to eliminate the risk of injury.</p> <p>Do not use multiple socket adapters or extension leads. If the power cable is too short, have a power socket installed in a convenient position by a qualified electrician. Using an extension cable may impair performance of the appliance.</p> <p>If the power socket is loose, do not plug in your appliance.</p> <p>Do not pull the power cable to unplug the appliance. Always unplug the appliance by gripping the plug.</p> <p>Do not damage the power plug or cable. Contact the authorised customer service network or a specialised electrician to replace a damaged power cable.</p>
	<p>CAUTION: The mains power circuit must have an earth connection capable of carrying at least 10A. Do not connect the appliance to a transformer or multiple socket adapter.</p>
	<p>CAUTION: In case of fire, the plug must be within easy reach so that it can be easily disconnected after the appliance has been put in place.</p>
	<p>CAUTION: Keep children less than 8 years of age away from the appliance. Children must be supervised to ensure they do not use the appliance improperly.</p> <p>The appliance can be used by children from 8 years of age on the condition that they are supervised or that they have been taught how to use the appliance safely and that they understand the associated hazards.</p> <p>Cleaning and maintenance must not be entrusted to children without supervision.</p> <p>Do not allow children to play with the appliance or tamper with the controls. Do not allow children to pull on the door, to avoid the risk of the appliance falling over.</p> <p>Keep children away from the appliance doors, to eliminate the risk of them becoming trapped inside.</p> <p>Do not allow children to access the compressor compartment or touch any metal parts on the rear of the appliance, to avoid the risk of injury.</p> <p>Keep all the packaging material out of reach of children.</p>

	CAUTION: Use of the appliance by persons with physical, sensory, or psychological disabilities is permitted only when they are supervised by a carer responsible for their safety.
	CAUTION: The ventilation openings must never be covered or obstructed.
	CAUTION: Remove all packaging material, stickers and protective film (if present) before using the appliance for the first time.
	CAUTION: To clean the appliance first make sure it is switched off.
	CAUTION: Do not use a damaged appliance.
	CAUTION: If the appliance develops a fault, inform customer service. Never attempt to repair the appliance on your own initiative.
	CAUTION: Do not spray water on the appliance or wash it by pouring water on it or by flushing it with water or the electrical insulation may be damaged with the risk of electric shock.
	CAUTION: Do not use the appliance with wet hands or when in contact with water.
	CAUTION: Exposing the appliance to rain, snow, direct sunlight or wind, is hazardous in terms of electrical safety.
	CAUTION: Do not overload the refrigerator. Objects in the refrigerator may fall when the door is opened, causing injury or damage to property. Similar problems may arise also when placing objects on top of the appliance.
	CAUTION: Do not use mechanical devices or other means (hair-dryers/fan heaters) to speed up the defrosting process, other than the methods prescribed by the manufacturer. Do not use steam or steam cleaners to clean or defrost the refrigerator. Steam that comes into contact with electrical parts of the refrigerator may cause short circuits or electric shock.
	CAUTION: Containers in the appliance that contain flammable gases or liquids can leak at low temperatures.
	CAUTION: Do not damage the refrigerant circuit.

	<p>CAUTION: Do not use electrical appliances inside the refrigerator food storage compartments, other than of the type allowed by the manufacturer.</p>
	<p>CAUTION: Beware of frost/freezer burns. Do not touch the surface of the compartment lining when the appliance is operating, especially if your hands are wet, to avoid the risk of frost/freezer burns.</p>
	<p>CAUTION: Take care not to trap your hands or any other part of the body in moving parts of the refrigerator.</p>
	<p>CAUTION: Due to the weight of the appliance, use special caution when installing or moving it. Always wear safety gloves and shoes.</p>
	<p>WARNING: The appliance should be installed by a specialised technician in compliance with the manufacturer's instructions and in conformity with statutory legislation. Incorrect installation may invalidate any possible warranty claims.</p>
	<p>WARNING: After removing the appliance from the package, check that it is in perfect condition. If it shows signs of damage, do not use it and instead contact the RESPEKTA service network.</p>
	<p>WARNING: Do not leave the appliance door open for long periods when it is operating. Prolonged opening of the appliance door can cause a significant rise of the temperature in the compartments, with a negative effect on the food quality and an increase in energy consumption.</p>
	<p>WARNING: Make sure bottles containing high proof spirits are tightly sealed and kept upright.</p>
	<p>WARNING: This refrigerator is designed for built-in installation.</p>
	<p>WARNING: This refrigerator may not work correctly (risk of foods thawing) if it remains in a place subject to temperatures that are outside the stated temperature range for optimal operation for prolonged periods. The compatible temperature range is shown on the nameplate.</p>
	<p>WARNING: Disconnect the appliance from the electrical supply before carrying out maintenance.</p>
	<p>WARNING: Clean the appliance regularly with a soft damp cloth (as illustrated in Sect.6 Maintenance). Do not clean the appliance with water jets or steam. Use exclusively pH neutral detergents to clean the appliance surfaces. Do not use scouring pads, solvents, or metal objects.</p>

	WARNING: The appliance must not be modified in any way. Do not de-install and re-install the appliance unassisted, to avoid the risk of damaging it. Such actions will invalidate the warranty.
	WARNING: If the appliance is not used for long periods, unplug it from the electrical power socket and remove the food stored inside it.
	WARNING: If the refrigerator has a door with a handle, do not attempt to move it by gripping the door handle (handle could become loose).
	<p>WARNING: To avoid spoilage of food products or undesirable alterations of flavour, comply with the following prescriptions:</p> <ul style="list-style-type: none"> - do not leave the appliance door open for long periods as this can cause a significant rise in the temperature of the compartments; - regularly clean surfaces that may come into contact with food and the accessible drainage systems; - store raw meat and fish in suitable refrigerator containers so it is not in contact with or at risk of dripping onto other food; - if the refrigerator is to be left empty for long periods, switch it off, defrost it, clean it, dry it, and leave the door open to prevent the development of mould inside.
	NOTE: Before installing and/or using the appliance, read the instructions in this manual carefully and keep them for future consultation.
	NOTE: Respect manufacturers' recommended storage times. Refer to the instructions in this manual.
	<p>NOTE: The appliance is designed for commercial and domestic use.</p> <p>The appliance is suitable for:</p> <ul style="list-style-type: none"> - kitchens, shops, offices, and other workplaces; - hotels, guest houses, and other residential type premises.
	NOTE: This appliance complies with electromagnetic radiation safety regulations.
	NOTE: To benefit from the terms of the warranty, make sure you can produce the warranty card and the purchase receipt, otherwise the warranty will not be offered.

2.2 Environmental protection

2.2.1 Packaging

The packaging materials are 100% recyclable. Dispose of them in compliance with local legislation.

	WARNING: The packaging material (plastic bags, polystyrene components, etc.) is potentially dangerous for children. Keep the packaging material out of reach of children.
---	--

2.2.2 Disposal

	WARNING: Dispose of the appliance in compliance with legal prescriptions in a designated recycling centre. Before disposing of the appliance, cut off the power cable to make it unusable.
---	---

	WARNING: The refrigerant and the cyclopentane foaming agent used in the refrigerator are flammable. Therefore, when the refrigerator is scrapped, it must be kept well away from any sources of ignition and must be disposed of by an authorised recycling company, to avoid environmental harm or any other type of damage.
---	--

	WARNING: Before scrapping the appliance, remove the doors and remove the seals to prevent children from becoming trapped inside it.
---	--

3 : TECHNICAL DATA AND CHARACTERISTICS

3.1 Technical data

3.1.1 Model 1412000002411 / KS122.0-11



Fig. 3.1



NOTE: The colour of the model you have purchased may differ from the one illustrated.



NOTE: For details of the technical characteristics, consult the attached document.

3.2 Wiring diagram

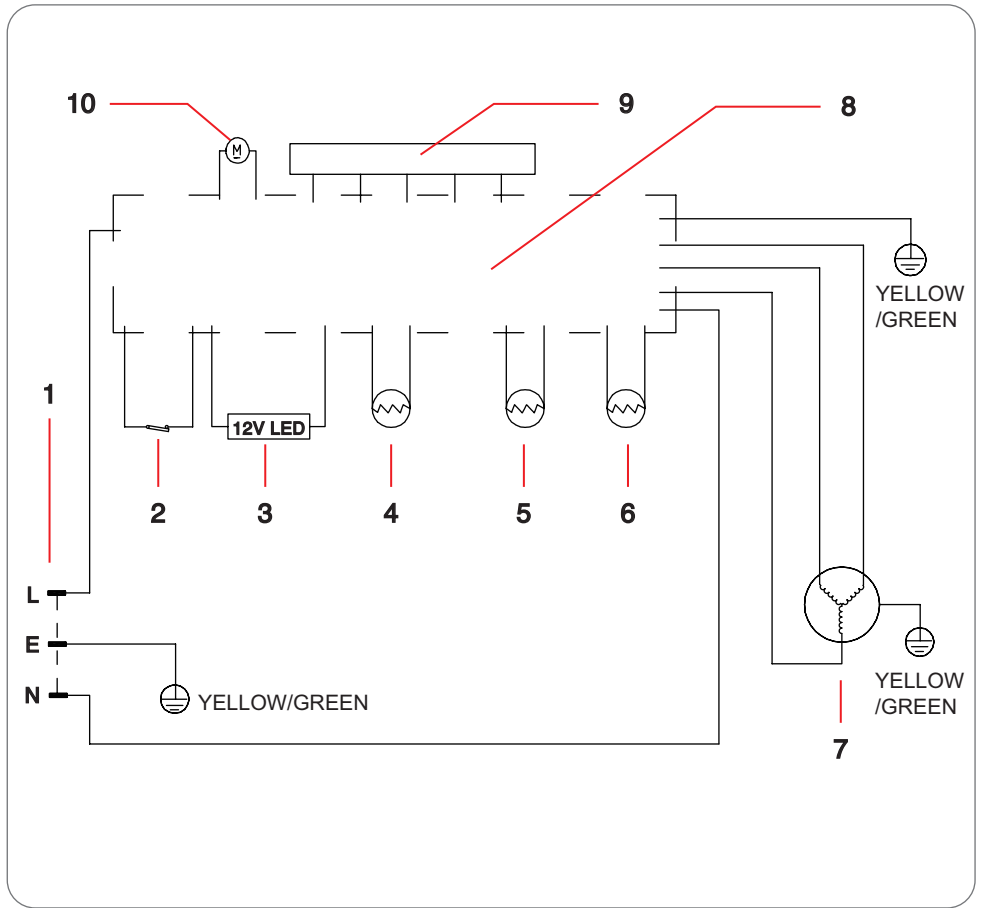









Fig. 3.2

- 1 - Plug
- 2 - Door switch
- 3 - Light
- 4 - Refrigerator cold compartment temperature sensor
- 5 - Refrigerator compartment temperature sensor
- 6 - Defrost cycle temperature sensor
- 7 - Compressor
- 8 - Main board
- 9 - Control panel
- 10 - Fan

4 : PRESCRIPTIONS FOR USE

4.1 Preliminary recommendations

	CAUTION: The appliance must be disconnected from the electrical supply before carrying out maintenance or cleaning tasks.
	CAUTION: The ventilation openings must never be covered or obstructed.
	WARNING: Check the appliance for transport damage.
	WARNING: Remove all protective film (if present).
	WARNING: Regular maintenance keeps the appliance in good working order with optimal performance.
	WARNING: Do not obstruct the area in front of the fan or cooling will be impaired.
	WARNING: Do not use steam cleaners.

4.1.1 Main refrigerator functions

Temperature control, provided by a thermoregulator

Reversible refrigerator door

4.2 Using the refrigerator

4.2.1 Main components of the refrigerator

14120000002411 / KS122.0-11

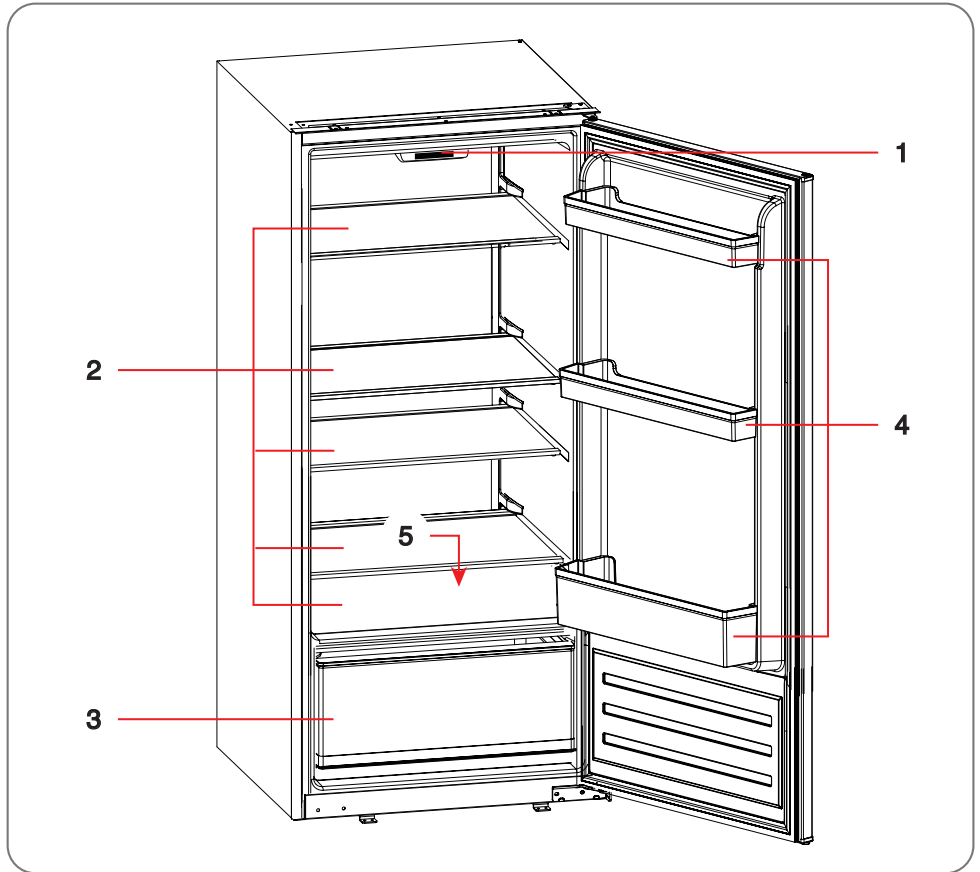

Fig. 4.1

- 1 - Temperature regulator
- 2 - Glass shelves
- 3 - Crisper drawer
- 4 - Door shelves
- 5 - Condensate drainage channel



NOTE: The descriptions in this manual may not correspond exactly to your appliance. Refer to the physical product and to the technical specifications in the attached document.

4.2.2 First use

Unpack the unit

Ensure the pack is in good condition. Make sure the appliance has not suffered transport damage.

Never connect a damaged appliance under any circumstances. If you find signs of damage, inform the supplier.

Use a soft cloth to clean the interior of the appliance thoroughly (including accessories). Before switching on the appliance, **make sure the interior is dry**.

Before configuring and connecting the appliance, make sure:

- It is disconnected from the power supply
- The installation conditions (mentioned above) are fulfilled.
- Adjust the temperature based on the ambient temperature (in the place of installation), when the load is altered, or if the appliance door is opened frequently.
- In warmer summer temperatures set the temperature regulator to a higher level in order to maintain the required freezing temperature.
- For optimal energy consumption leave the drawers in the appliance as shown.



WARNING: Do NOT install the appliance in excessively humid conditions. If the appliance must be installed in a damp room, apart from normal checking of the electrical system (RCD protection and protective earth) make sure the power cable is raised from the floor and that the socket is at least 30 cm above floor level.



WARNING: Do not install the appliance too close to the wall to prevent undesirable noise emissions or blackening of surfaces.



WARNING: The appliance may cause interference with phones, radios and TVs; if this occurs, position the appliance as far as possible from all such devices.



NOTE: You will hear a noise when the compressor starts up. Also the liquids and gases inside the refrigeration system can produce noises, even with the compressor stopped. Such occasional noises are completely normal.



NOTE: Open the appliance door only when necessary.

4.2.3 Switching the appliance On / Off

- Connect the appliance to the power supply.
- The temperature control panel is inside the appliance, at the centre (1, Fig.4.1).
- To turn on the appliance, press and hold the “Power” button (A) for 3 seconds; the indicator light will come on when the power is on.
- Press the “Adjust” button (B) to adjust the temperature inside the compartment, selecting a setting from “1” to “7” (C).
- “1” corresponds to the highest temperature (least cold); “7” corresponds to the lowest temperature (coldest).
- To turn off the appliance, press and hold the “Power” button (A) for 3 seconds. The indicator light will turn off, and then the refrigerator and interior lighting will be deactivated.

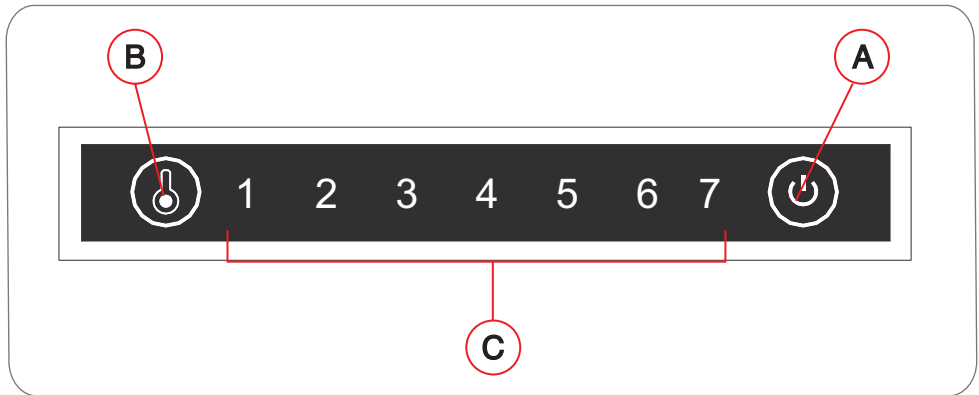

Fig. 4.2

The internal temperature of the appliance may vary depending on several factors. The temperature control buttons (1 to 7) should be adjusted according to the ambient temperature, exposure to sunlight, how often the door is opened, and the amount of food stored. Under normal conditions, the middle setting (4) is the best option.

In domestic environments, it is not necessary to change the temperature settings according to the change of season. The standard settings of 5°C are suitable for all environmental conditions (spring, summer, winter). The sensor automatically detects increases in the outside temperature, and the system adjusts the compressor operation, which runs for longer periods to maintain the temperature set inside the compartments.

Slight temperature variations are completely normal and can occur, for example, when large quantities of fresh food are stored in the refrigerator or when the door is left open for a prolonged period. These variations do not compromise food preservation and the internal temperature quickly returns to the set value. The refrigerator range of use is 0~10°C.



NOTE: After around 4 hours after start-up, the appliance reaches operating temperature and is ready for use.



WARNING: In the event of a power failure, the appliance will automatically restart when power is restored. Do not attempt to restart it manually immediately; wait a few minutes to avoid damaging the compressor.

4.2.4 Food storage instructions

Precautions for use



WARNING: This refrigerator may not work correctly (risk of foods thawing) if it remains in a place subject to temperatures that are outside the stated temperature range for optimal operation for prolonged periods.

The compatible temperature range is shown on the nameplate.



NOTE: The temperature in internal compartments can be influenced by the positioning of the appliance, the room temperature, frequency of door opening, and other factors.

It may be necessary to change the refrigerator temperature setting to keep the food at the optimal temperature.



NOTE: Do not store carbonated beverages in the freezer.

Precautions for storing foods

Some foods should be washed and carefully dried before placing them in the fridge. Wrap foods before placing them in the refrigerator to prevent water evaporation and minimise odours.

Do not overload the refrigerator. Leave sufficient space between food items; if they are too close together the cold air stream is obstructed and chilling is less efficient. Do not place excessive amounts of food (or very heavy items) on the shelf to avoid overloading it. Keep food a certain distance from the inner wall; do not place very wet foods close to the fridge walls to prevent them from freezing.

Foods that are eaten daily should be placed in the most accessible compartment in order to reduce the duration of door opening and avoid food degradation.

Food storage

Cold air circulation in the refrigerator leads to different temperatures in different areas, so various food types should be placed in different areas.

The fresh food compartment is suitable for foods that must not be frozen, cooked food, beer, eggs, some condiments requiring low temperature storage, milk, fruit juice, etc. The crisper draw is suitable for vegetables, fruit, etc.

The freezer is for storing ice creams, frozen foods, and foods that need to be stored long term.

Use of the fresh food compartment

When you remove the shelf, lift it first and then slide it out; when refitting the shelf, position it before lowering it.



NOTE:For all shelves. Keep the rear flange of the shelf upwards to prevent the foods from coming into contact with the inner walls of the refrigerator. When removing or fitting the shelf, hold it firmly and handle it with care to avoid damage.

Storing fruit and vegetables

The refrigerator features drawers in which fruit and vegetables can be stored at a suitable humidity level. Pull out the crisper drawer to reach its contents. After using or cleaning the crisper compartment cover, make sure you refit it correctly to avoid changing the internal temperature.

If your fridge has chiller compartment, pay attention because certain types of vegetables and fresh fruit are sensitive to the cold and are therefore unsuitable for storage in this type of space. Follow the instructions on the package.

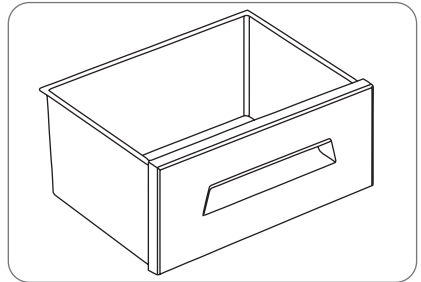

Fig. 4.3

4.2.5 When you are away from home

- Short vacations: leave the appliance running when going away for less than three weeks, remembering however that long power cuts may occur during your absence.
- Long vacations: if the appliance will be unused for several months, switch it off and unplug it, remove all foods, and clean and dry the interior carefully. To avoid the formation of odours and mould, leave the appliance door open / ajar.

4.2.6 Energy saving

Do not leave the appliance doors open for long periods. Remove the number of products required all at the same time and close the door as soon as possible. Make sure the refrigerator door is perfectly closed and in contact with the seals. Do not insert hot or warm foods or beverages. Do not overload the appliance. Avoid condensation by drying food containers before inserting them.

Cooling capacity is reduced when air circulation in the appliance is obstructed: arrange foods so as to avoid obstructing the air flow. Do not cover the shelves with foil or kitchen roll. These linings interfere with the circulation of cold air, making the freezer less efficient and causing food to spoil.

Do not place the appliance in places exposed to direct sunlight. Install the appliance at least 30 cm from heat sources such as hobs, ovens, radiators and stoves.

The layout of drawers, shelves and racks as shown in the figure is designed to assure the most efficient energy usage and should therefore be left unchanged, wherever possible.

To make more space (e.g. for larger size frozen foods), remove the central drawers. If necessary, remove also the top and bottom drawers.

A uniformly packed freezer contributes to optimal use of energy. Avoid empty or nearly empty compartments.

Do not set a colder temperature than necessary. This contributes to optimal energy usage.

4.2.7 Climate range of use

Information on the climate range for use of the appliance is given on the nameplate, which is marked with a code referred to ambient temperature (temperature of the room where the appliance is used) for optimal operation of the appliance. Refer to the table shown below.

Code showing climate range for use	Permissible ambient temperature
SN	from +10°C to +32°C
N	from +16°C to +32°C
ST	from +16°C to +38°C
T	from +16°C to +43°C

	NOTE: Considering the climate range values for which the appliance is designed and the fact that internal temperatures may be affected by various factors including positioning of the appliance, ambient temperature, and the frequency of door opening, the setting of temperature control devices may need to be adjusted accordingly.
---	--

	NOTE: If the appliance is used in a place in which the temperature is outside the climate range of use, it may be unable to maintain the set temperatures.
---	---

4.2.8 Refrigerant characteristics

The refrigerator uses a freon-free refrigerant (R600a) and an environmentally compatible foaming insulation material (cyclopentane) that does not harm the ozone layer and has minimal impact on global warming.

	CAUTION: In case of refrigerant leakage caused by damage to the refrigerant circuit, be sure to keep the appliance away from open flames, and open the windows for ventilation as quickly as possible.
---	---

	CAUTION: Leave the appliance in position for 12 hours after transport, to allow the refrigerant to collect in the compressor. Otherwise, the compressor may be damaged and the appliance could develop a fault. In this case, warranty claims will be voided.
--	--

5 : INSTALLATION

5.1 Accessories list

List of accessories supplied with model 1412000002411 / KS122.0-11

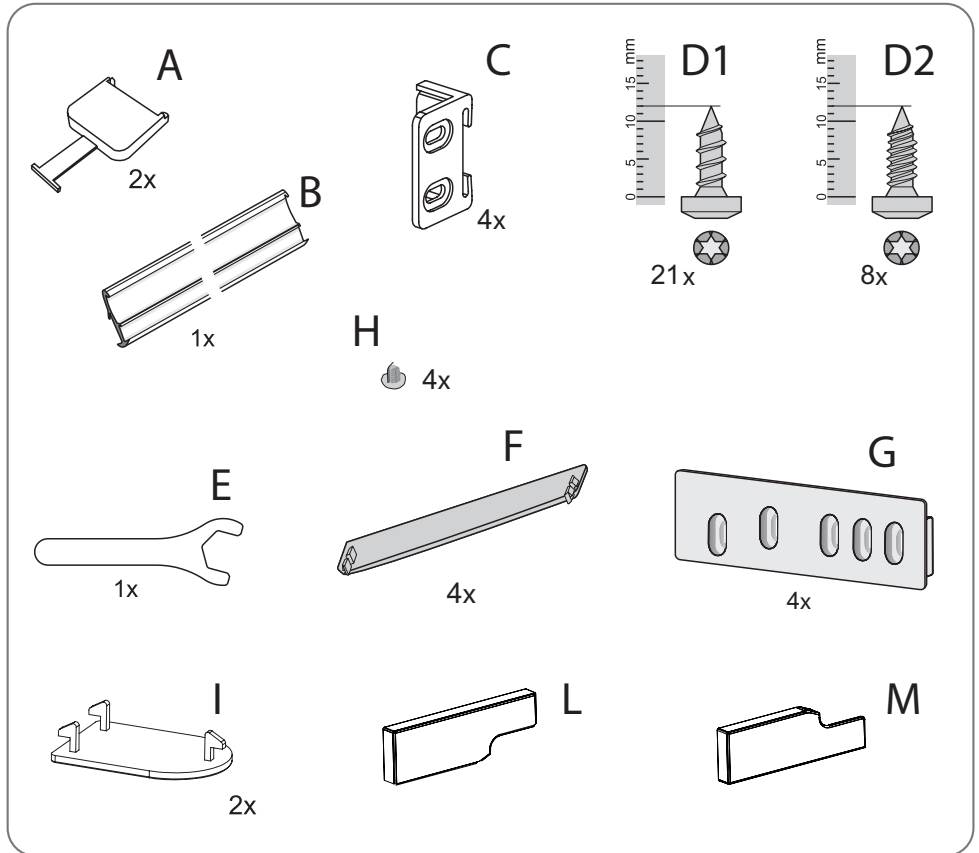

Fig. 5.1

A - Mounting assist / front edge spacer for niche

B - Seal

C - Angle bracket

D - Screws

E - Assembly wrench

F - Plate

G - Support guide

H - Plugs

I - Screw covers

L / M - Hinge covers

5.2 Preliminary operations

5.2.1 Safety instructions for installation

Before installation:

Remove the transport protection.

The appliance and its internal parts are protected for transport.

Remove all adhesive strips on the right and left sides of the appliance door and the polystyrene parts of the condenser on the rear of the appliance (depending on the model).

Remove all adhesive tape and packaging parts from inside the appliance.

Remove adhesive residues with water.

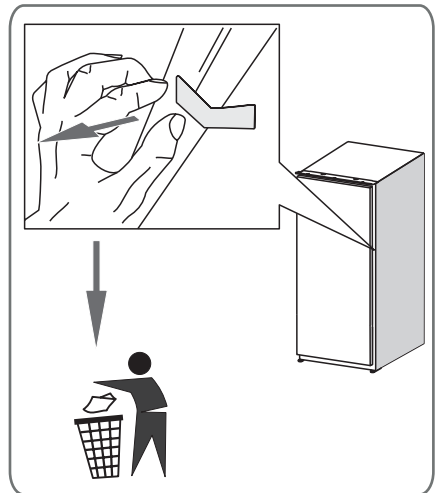

Fig. 5.2

	WARNING: There may be warning decals affixed to the appliance. Do not remove the decals from the appliance.
	WARNING: The appliance must be installed on a stable, dry, and level floor.
	WARNING: Check that the installation area is free of structural impediments.
	WARNING: Do not install / use the appliance in damp or freezing premises. Do not use the appliance outdoors where it is exposed to direct sunlight or rain.
	WARNING: Do not tilt the appliance more than 45° when positioning it.
	WARNING: Make sure the appliance is installed in compliance with all the applicable regulations and safety standards.
	WARNING: Make sure there is sufficient clearance for heat dissipation at the sides of the appliance.

5.3 Installation instructions

5.3.1 Positioning

Ventilation conditions



NOTE: The quantity of refrigerant in the appliance is shown on the nameplate.

The position chosen for installation of the appliance must be well ventilated. Do not position the appliance close to heat sources such as cooker hob rings or heating boilers and ensure it is not exposed to direct sunlight in order to achieve optimal refrigeration and reduce energy consumption. Do not install the appliance in a damp room, to avoid the formation of rust and oxidation of the wiring. The result of the refrigerant charge quantity divided by the total volume of the room in which the appliance is installed should be below $8\text{g} / \text{m}^3$.

Air circulation at the rear, sides and top of the appliance has an influence on its energy consumption and freezing capacity (depending on the model). Always comply with the minimum distances prescribed for ventilation of the appliance. If minimum distances are not observed, warm air is unable to escape, thus affecting the compressor and reducing the appliance lifetime.

A cabinet positioned next to a wall must be adequately ventilated (see figure).

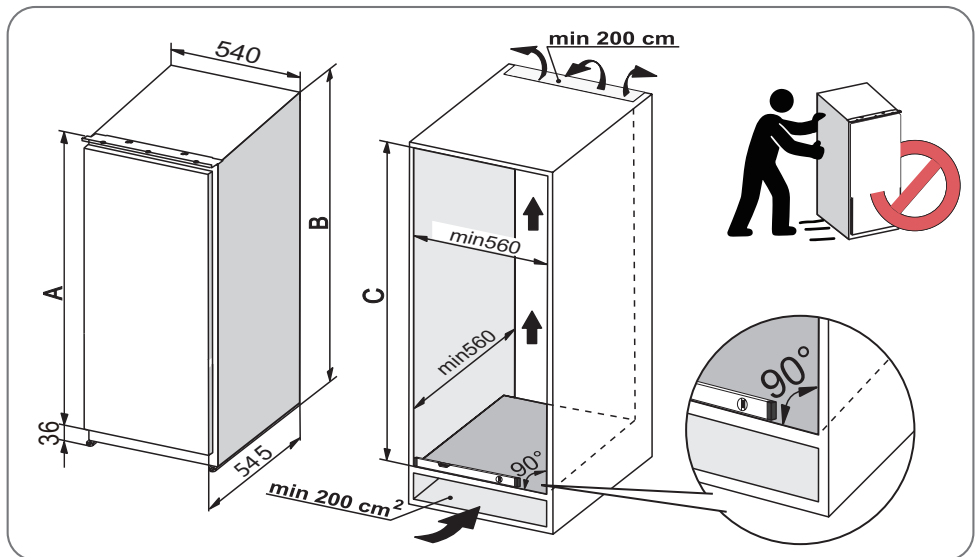

Fig. 5.3

Heat dissipation space

	Niche dimensions	Appliance dimensions
Refrigerator height	1223-1226 (C)	1221 (B)
Door height	-	1185 (A)
Width	min 560	540
Depth	min 560	545



WARNING: Do not cover the ventilation outlets/grilles of the appliance.



NOTE: The figure shown here is designed to illustrate the appliance dimensions schematically.

Supporting surface

Install the appliance on a solid and flat floor surface to keep it stable, otherwise it may be subject to vibrations and excess running noise.

Levelling

Ensure that the appliance is stabilized using the front levelling feet (height adjustable). If the appliance is not stabilized correctly, the door seals may be compromised, preventing proper operation, and unwanted vibrations may occur. After positioning the appliance, wait at least 4 hours before using it to allow the refrigerant to settle.

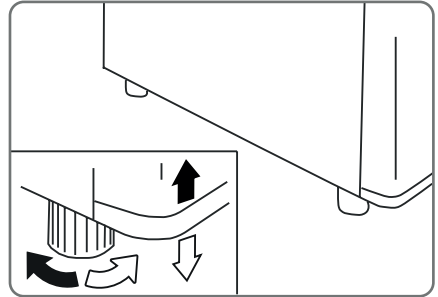

Fig. 5.4

5.3.2 Reversing the door

The appliance door hinges can be moved from the left side to the right side and vice versa.



WARNING: Make sure the appliance is disconnected from the electrical supply.

If, while reversing the door, the appliance is supported on a wall or laid on its side for a period of time, it must be left in an upright position for 4 hours before plugging it back in, to avoid damaging the internal components.



WARNING: Do not tilt the appliance by more than 45° when fitting the door, to avoid damaging the cooling system.



NOTE: Before tightening the hinge screws, make sure the rubber seals are perfectly airtight around the entire perimeter of the doors.

Tools needed to replace the door hinges:

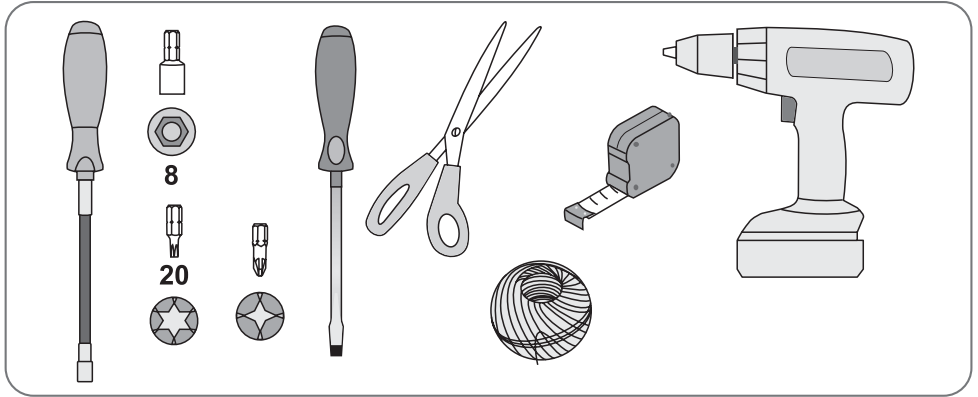

Fig. 5.5

Door reversal instructions

Remove the plugs as pictured.

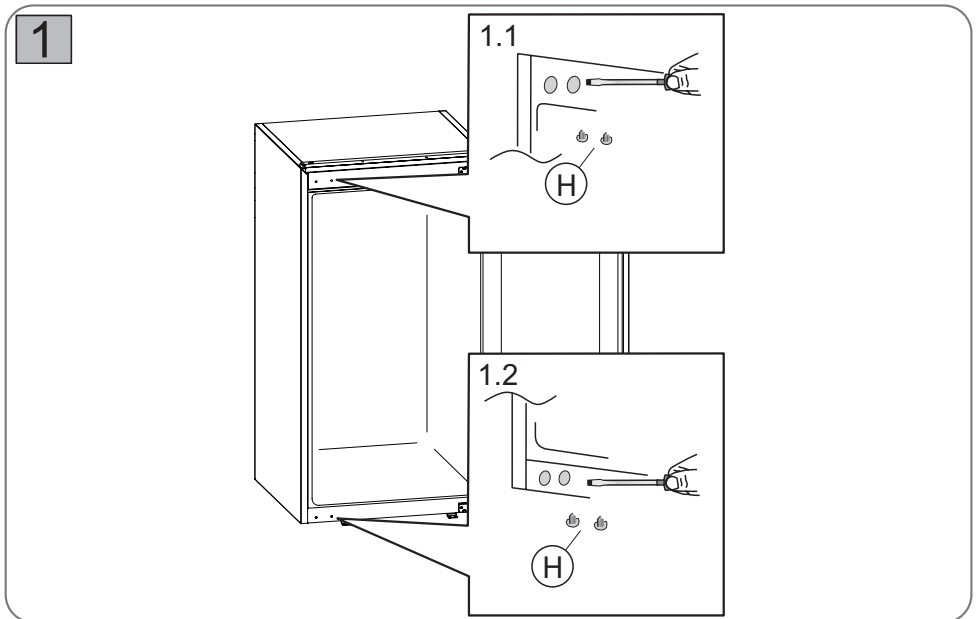

Fig. 5.6

Undo the hinge at the top and bottom, taking care to support the door during the operation.

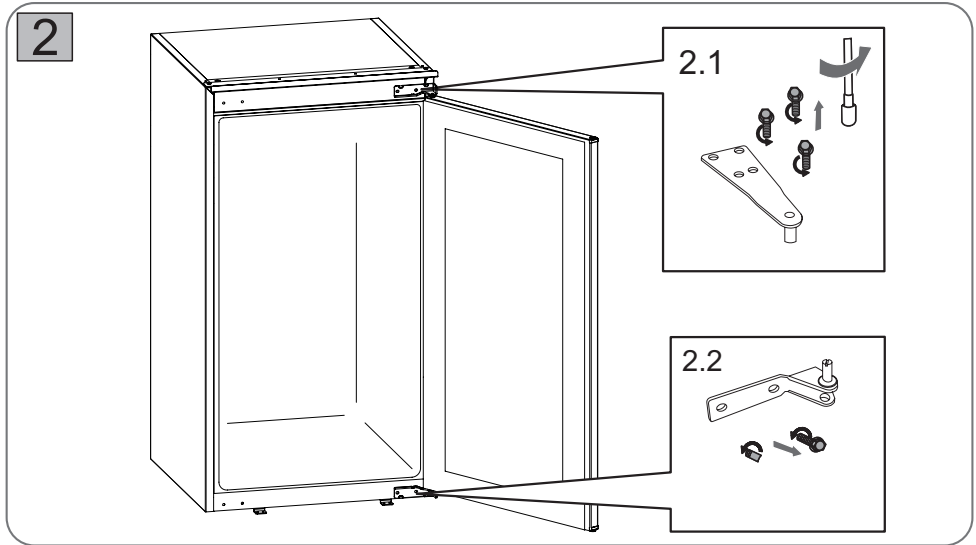

Fig. 5.7

Carefully lift the door once it has been freed from the appliance.

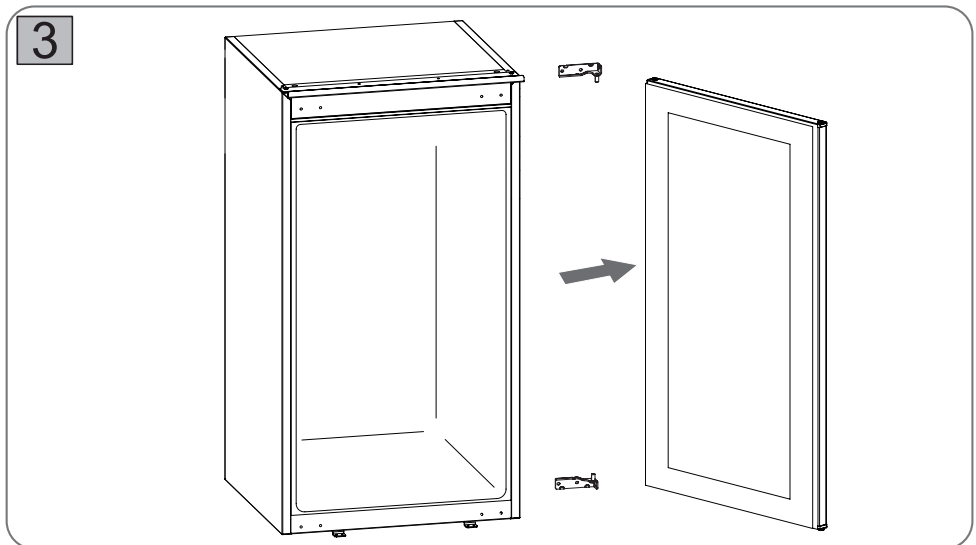

Fig. 5.8

Turn the hinges upside down then mount the bottom hinge on the opposite side of the appliance and secure with the screws.

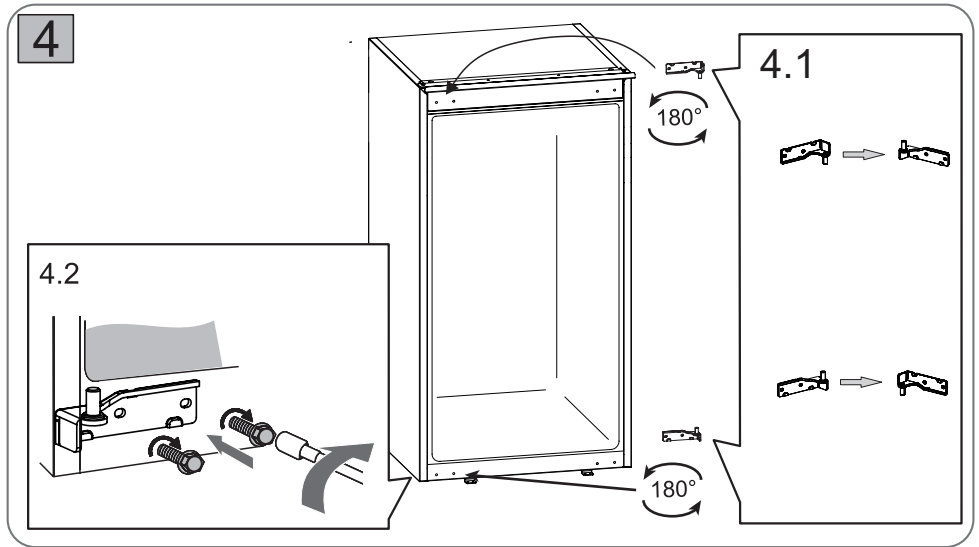

Fig. 5.9

Fit the top hinge to the door.

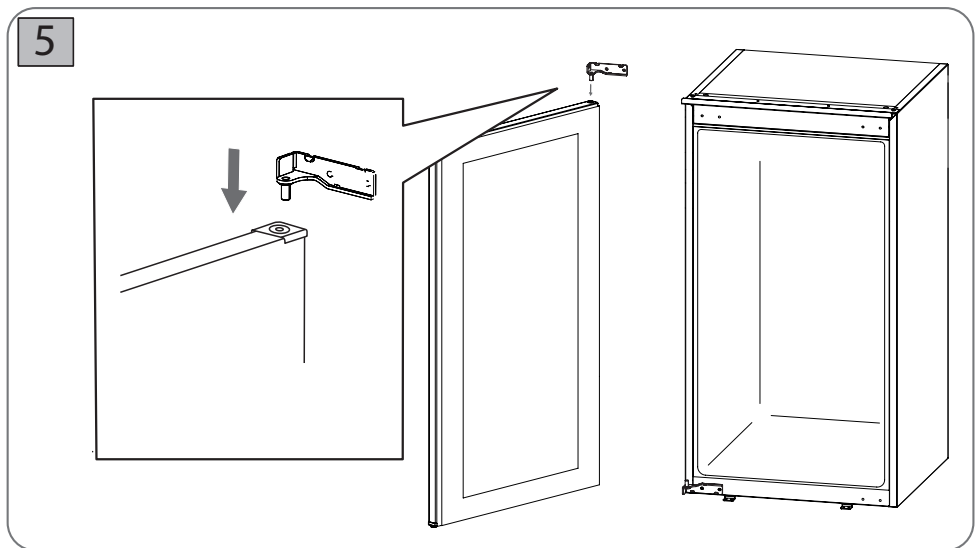

Fig. 5.10

Mount the door to the bottom hinge ensuring it is properly aligned.

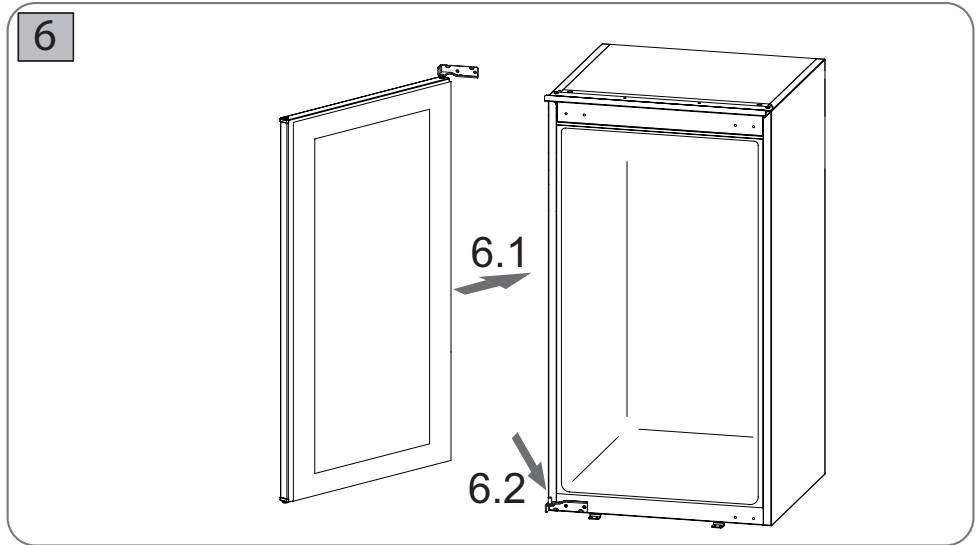

Fig. 5.11

Attach the top hinge.

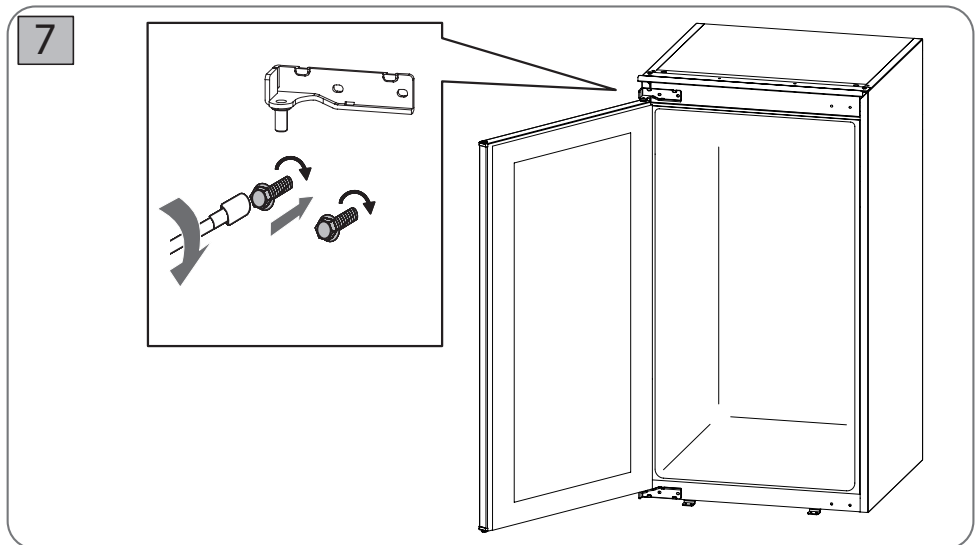
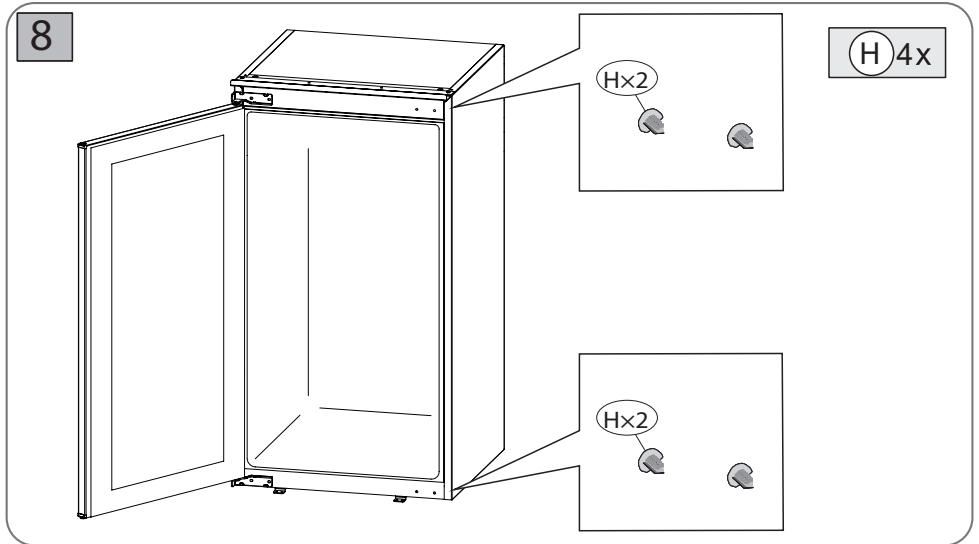

Fig. 5.12

Insert the previously removed plugs into the holes.



5.3.3 Insertion into the cabinet

Fig. 5.13



WARNING: Make sure the appliance is disconnected from the electrical supply.

If, while reversing the door, the appliance is supported on a wall or laid on its side for a period of time, it must be left in an upright position for 4 hours before plugging it back in, to avoid damaging the internal components.



WARNING: Do not tilt the appliance by more than 45° when fitting the door, to avoid damaging the cooling system.

Remove the cabinet hinges and make sure the appliance is aligned at the top and bottom and that the clearance is the same on both sides.

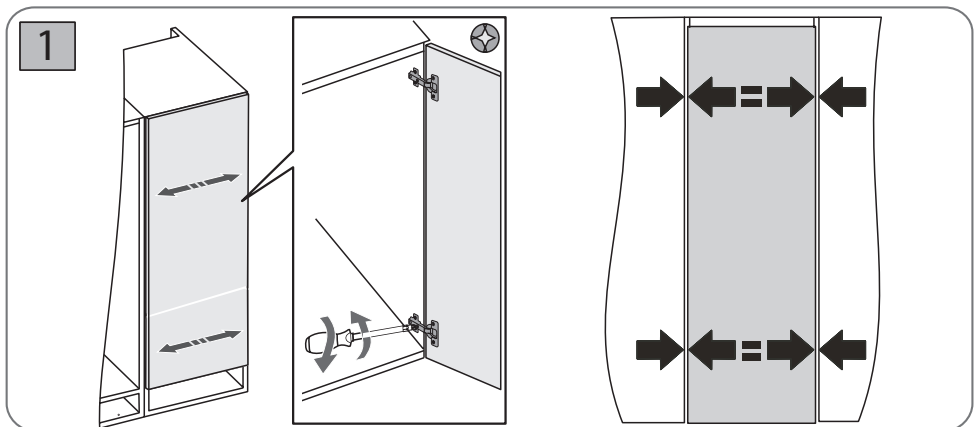

Fig. 5.14

Insert the appliance into the cabinet, taking care not to trap the electrical plug. Attach a length of string to the plug so it can be easily retrieved when needed. Only plug in the power cord once the work is complete.

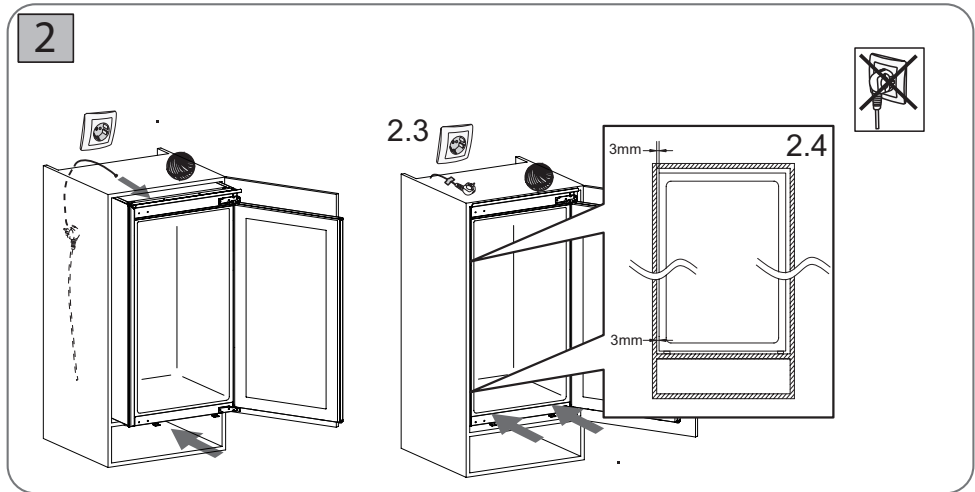

Fig. 5.15

Use the supplied wrench to adjust the appliance feet. Use a screwdriver to secure the metal plates, keeping a distance of 41.0 mm between the cabinet edge and the appliance, as shown.

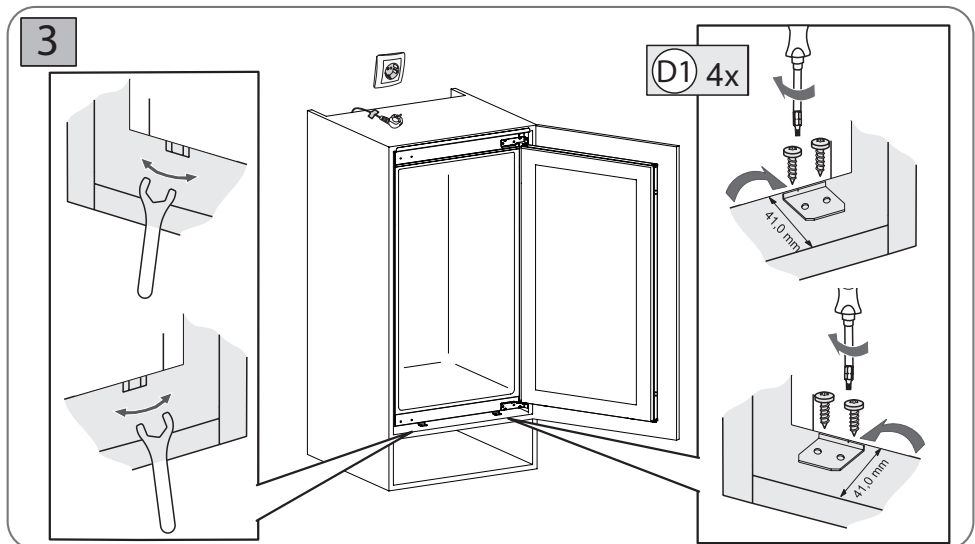

Fig. 5.16

Place the trim over the previously attached metal plate. Fit the trims as shown in the figure. Finally, dispose of any waste material correctly, as shown.

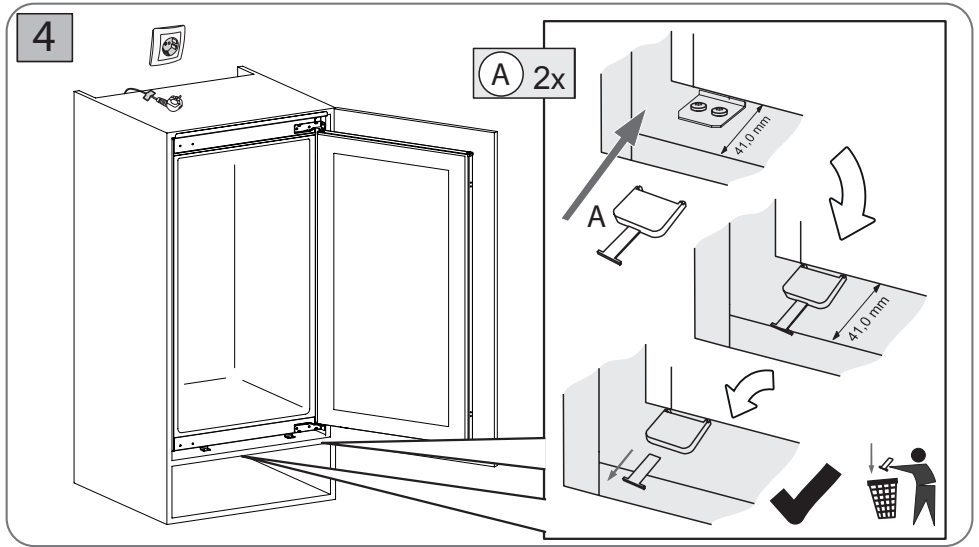

Fig. 5.17

Open the cabinet door fully. Fasten the appliance to the cabinet with two screws in the top part and insert the covers as shown. Make sure the distance between the edge of the appliance and the edge of the cabinet is 41.0 mm.

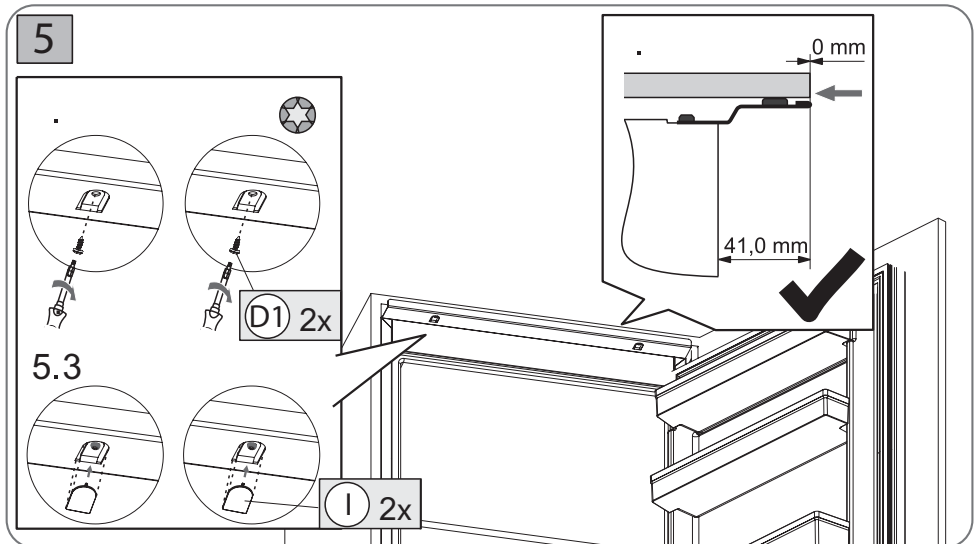

Fig. 5.18

Fit the seal along the side shown in the figure, taking care to align it with the cabinet. Cut off any surplus material.

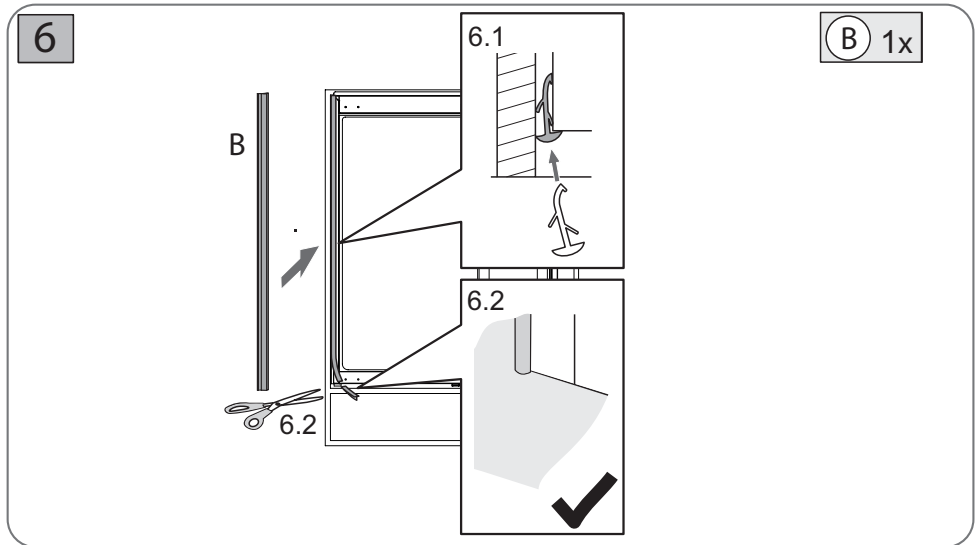

Fig. 5.19

Position and secure the brackets using the holes in the door as shown in the figure.

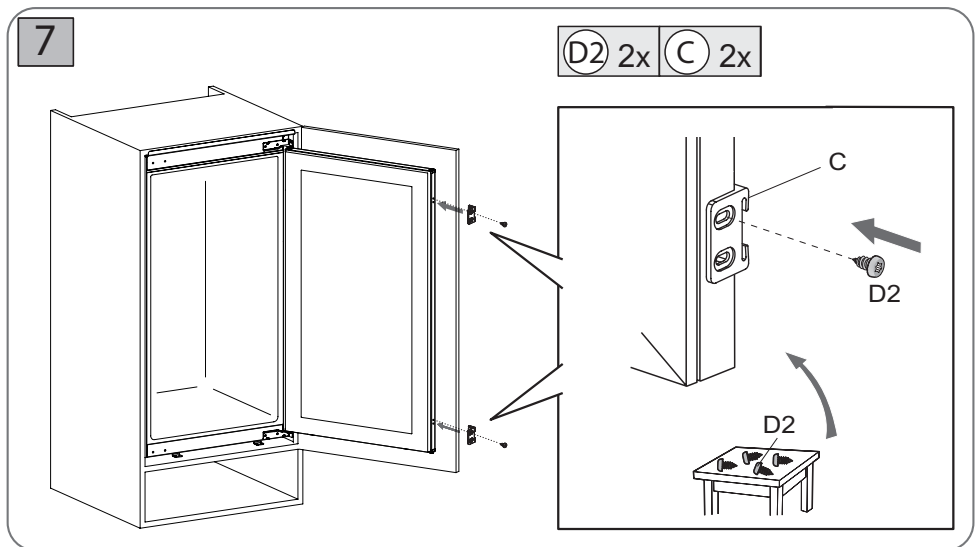

Fig. 5.20

Position the guides as shown. Insert the hinge covers.

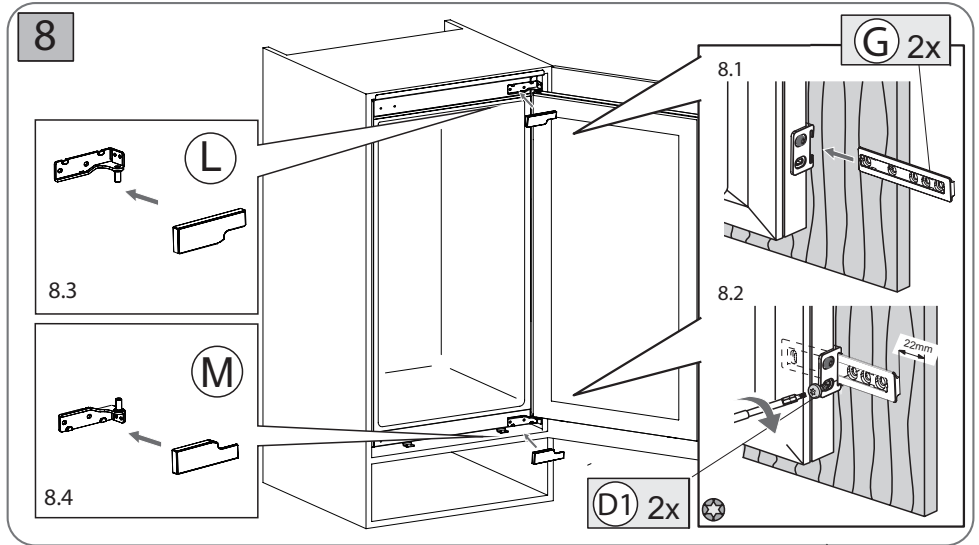

Fig. 5.21

Open the door fully to check that it moves smoothly and does not rub against the cabinet structure.

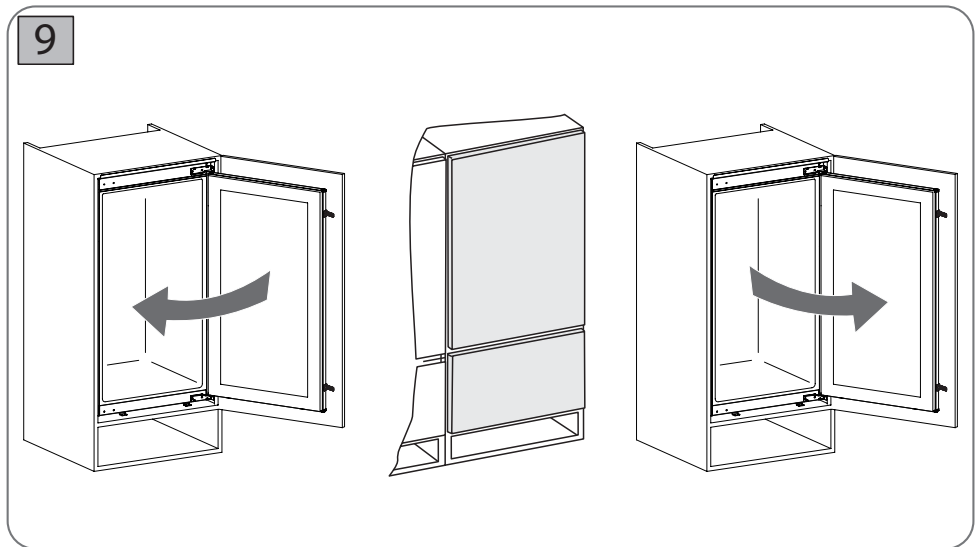

Fig. 5.22

Continue the assembly operations as shown. Check the alignment of the door with the cabinet again.

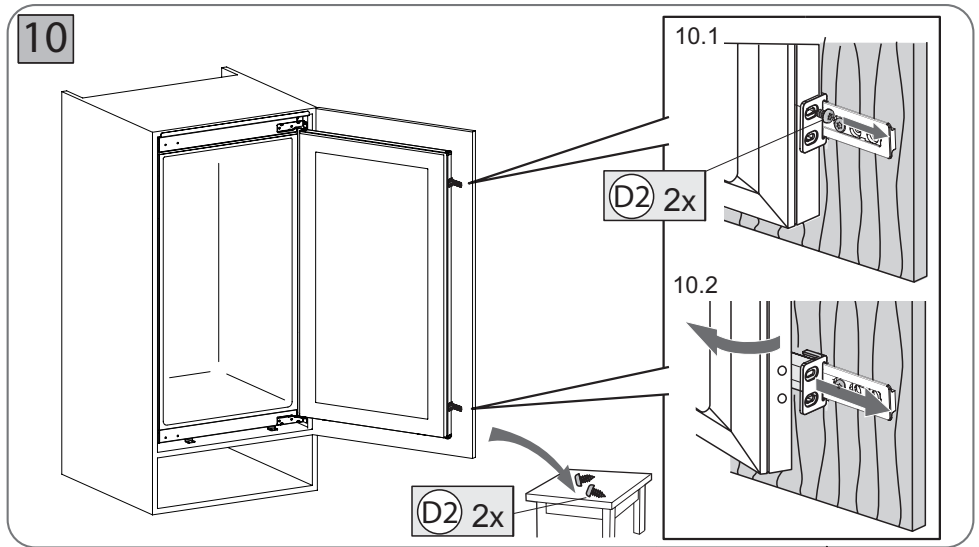

Fig. 5.23

Secure the guide as shown and tighten the screws.

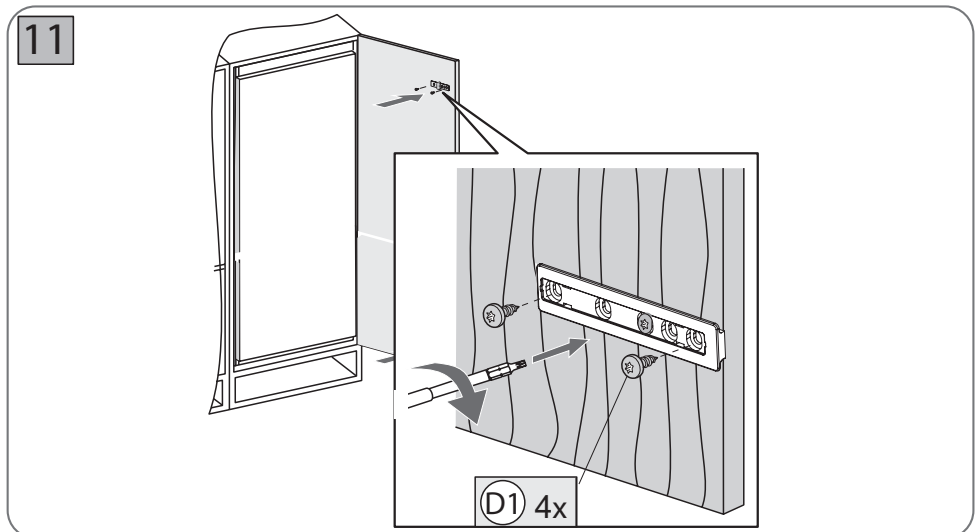

Fig. 5.24

Insert the two plates and tighten the final screws as shown.

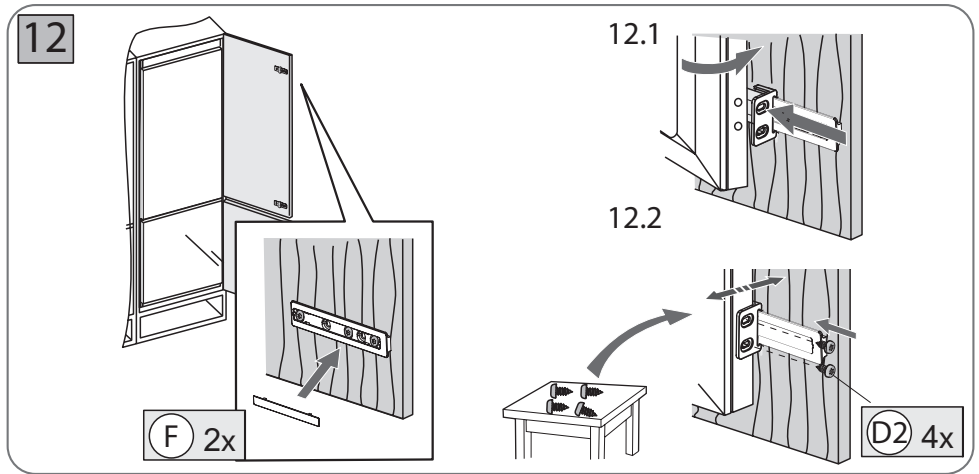

Fig. 5.25

Make sure all parts are perfectly aligned. Insert the appliance plug into the electrical socket. Make sure the power cable has not been kinked or crushed when inserting the appliance into the cabinet.

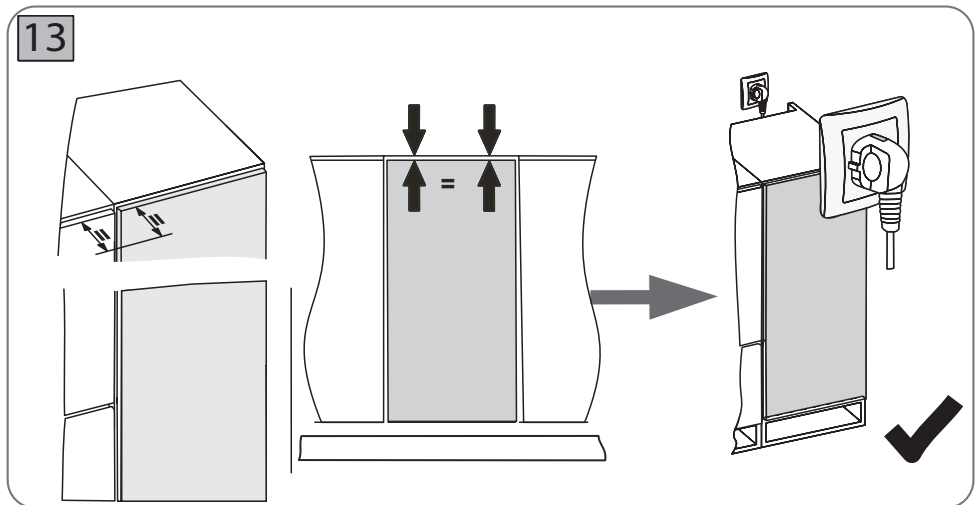

Fig. 5.26

5.4 Connection to the electrical supply

Before connecting the appliance to the electrical supply, read the following information:



DANGER: Do not use adapters, multiple sockets or extension leads to connect the appliance to the electrical supply, to avoid the risk of overheating and fire. The power cable must be positioned so that it is not in contact with any hot surfaces at any point.



WARNING: A specialised technician must check that the home electrical system is compatible with the power input of the appliance. Check the values shown on the appliance nameplate.



WARNING: The home electrical system must be fitted with a single-pole circuit breaker/contactors or an equivalent device, in compliance with local regulations.



WARNING: Check the power cable regularly.



If the power cable is damaged or must be replaced, this operation must be carried out only by a specialised technician with suitable tools, to avoid the risk of injury.



WARNING: The cable must not be kinked or pinched.

6 : MAINTENANCE

6.1 Cleaning and care

	<p>CAUTION: Before proceeding with cleaning, unplug the appliance from the power socket. NEVER plug in/unplug the appliance while your hands are wet: risk of electric shock and injuries.</p>
	<p>WARNING: Never use petrol, benzene or similar substances to clean the appliance. Do not use vinegar, denatured alcohol, or other alcohol based detergents on any of the internal surfaces of the appliance.</p> <p>Do not use water or chlorine based detergents to clean the external surfaces. Chlorine may produce abrasions on some metal surfaces.</p> <p>Do not use abrasive or sharp tools, soap, household detergents, laundry detergent, or wax polish.</p> <p>Keep water well away from the interior light socket and all other electrical parts.</p>
	<p>WARNING: When you start using the freezer, it is advisable to use it continuously; in normal circumstances, do not stop using it to avoid negatively impacting the reliability and lifetime.</p>

Cleaning the appliance

Dissolve a teaspoonful of bicarbonate of soda in half a litre of water. Immerse a cloth in the solution and wring it out thoroughly. Clean the appliance interior with the cloth and then dry it thoroughly. Regularly check that the door seals are clean. Clean the doors seals if necessary.

If the appliance is not required for use for a long period, unplug it from the electrical socket, remove all food from inside, clean it, and leave the door open or ajar.

Remove all the shelves, compartments, bottle racks, etc. and clean them with a soft cloth or a sponge soaked in warm water or a neutral detergent. Dry all accessory parts thoroughly before refitting them in the freezer.

Power loss or refrigeration system fault

Check the condition of frozen foods in case of prolonged non-operation of the appliance (e.g. due to a power failure or refrigeration system fault).

Try to open the appliance door as infrequently as possible so that the products will be safely preserved and remain fresh for longer.

If you are informed of an impending power outage in good time, proceed as follows:

- 1 - Set the thermostat in the coldest mode one hour in advance in order to completely freeze the food items (do not insert new food products during this period). Restore the normal thermostat setting when a continuous power supply is restored.
- 2 - You can prepare ice in a sealed container and place it in the upper part of the freezer in order to extend the food storage time.

Odour prevention

Sometimes unpleasant odours may be emitted if foods are stored incorrectly and the interior surfaces of the appliance are not cleaned regularly.

It is important to keep the appliance clean. Food residues, liquid spills, etc. can produce undesirable odours. The freezer should therefore be cleaned every 15 days with a water and sodium bicarbonate solution. Never use detergents or soap.

Keep food in sealed containers. Microorganisms found in uncovered containers can produce undesirable odours. **Never store food in the freezer beyond its expiry date, or spoiled foods.**

Cleaning / replacing the appliance door seal



NOTE: Regularly check the appliance door seal for accumulation of dirt and possible damage.



NOTE: Clean the appliance door seal with cold water.



NOTE: Fat and oil contamination may make the door seal porous and brittle. Any fat or oil on the door seal must be removed immediately using a cloth and warm water with a little washing-up liquid.

- 1) Remove all food items from the appliance.
- 2) Carefully remove the door seal.
- 3) Clean the appliance door in the normal way.
- 4) Fit the new seal into the seats in the door.
- 5) Start inserting the seal from the corners, using your thumbs to press it firmly into place to ensure it adheres perfectly.
- 6) If the new seal fails to adhere uniformly in all points, use a hair-dryer to warm problematic sections and then gently mould the seal with your fingers to achieve the desired profile.

Changing the refrigerator interior light bulb



CAUTION: Always disconnect power from the appliance before carrying out any maintenance operations.



WARNING: The light bulbs must be replaced by the manufacturer, by its technical assistance service, or by a specialised technician.



WARNING: When handling the light bulbs, hold them with a cloth or wear gloves to avoid transferring perspiration to the glass, which can lead to premature failure of the bulb.



WARNING: Do not use light bulbs that do not meet the power requirements specified for the appliance configuration. When replacing a light bulb, make sure that the new bulb has a power rating (or wattage) equal to or lower than the original.

The bulbs are **LED type (12 V)** and are used for the interior lighting of the refrigerator, with low energy consumption and a long service life. In case of anomalous operation or faults, get in touch with the technical assistance service.

- 1 - Check that you have disconnected the power plug
- 2 - Remove the LED cover and undo the screws.
- 3 - Remove the lamp and replace it with the spare one

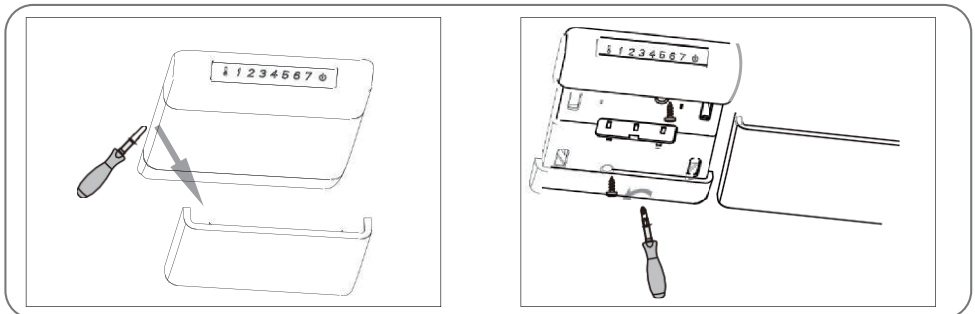

Fig. 6.1

7 : TROUBLESHOOTING

7.1 Fault finding



CAUTION: Do not damage the plug or power cable: risk of electric shock and fire. Contact the authorised customer service network or a specialised electrician to replace a damaged power cable.

Electrical appliances may be repaired exclusively by the customer assistance service. Unsuitable or incorrectly executed repairs can be hazardous for the user. Incorrectly executed repairs will invalidate the warranty.

Operating noise

Problem	Possible causes	Solution
The control panel does not turn on	The appliance is unplugged.	Plug in the appliance to the power socket.
	Electrical power failure or power line fault.	Make sure the appliance is correctly connected to the mains supply and that the power socket is working.
Compressor not working.	Electrical power failure or power line fault.	Make sure the appliance is correctly connected to the mains supply and that the power socket is working.
The compressor runs constantly.	Your appliance is exposed to direct sunlight or is too close to an oven or stove.	Install the refrigerator away from heat sources.
	Insufficient ventilation clearance.	Check that there is sufficient ventilation clearance around the appliance. Follow the instructions in (Fig.5.3).
	The room temperature is very high.	Check the refrigerator temperature setting and lower it if necessary.
	Hot foods or large quantities of room temperature foods have been placed in the refrigerator.	Place food in the refrigerator only when it has cooled and in limited quantities at a time.
	The fridge has been switched on again following a long period of disuse.	Wait for the refrigerator to cool down.
	Doors are opened too often or for too long.	Open the doors less often: the warm air that enters heats the interior of the refrigerator.
Abnormal noise.	The appliance has been placed in an unstable position.	Use the feet adjustment facility to stabilise the appliance.
	The appliance is touching a wall.	Move the appliance away from the wall and follow the indications given in (Fig.5.3).

Unpleasant odour in the refrigerator	Food is past its expiry date.	Remove expired food products from the refrigerator promptly.
	Refrigerator has not been cleaned regularly.	Clean the refrigerator regularly in accordance with the instructions in Sect. 6 Maintenance.
	Storage of highly spiced food and food with strong flavours.	Foods of this type should be preserved in storage bags or containers.
Refrigerator interior light is not working	No power supply.	First of all check the power supply.
	Possible fault.	If the interior light is broken, call the dealer's customer service.

	CAUTION: If the various corrective actions shown in the table fail to solve the problem DO NOT attempt to repair the appliance on your own initiative under any circumstances. Contact customer service or a specialised technician.
---	---

	WARNING: Use only genuine original replacement parts.
---	--

