

LET630

Nightstand

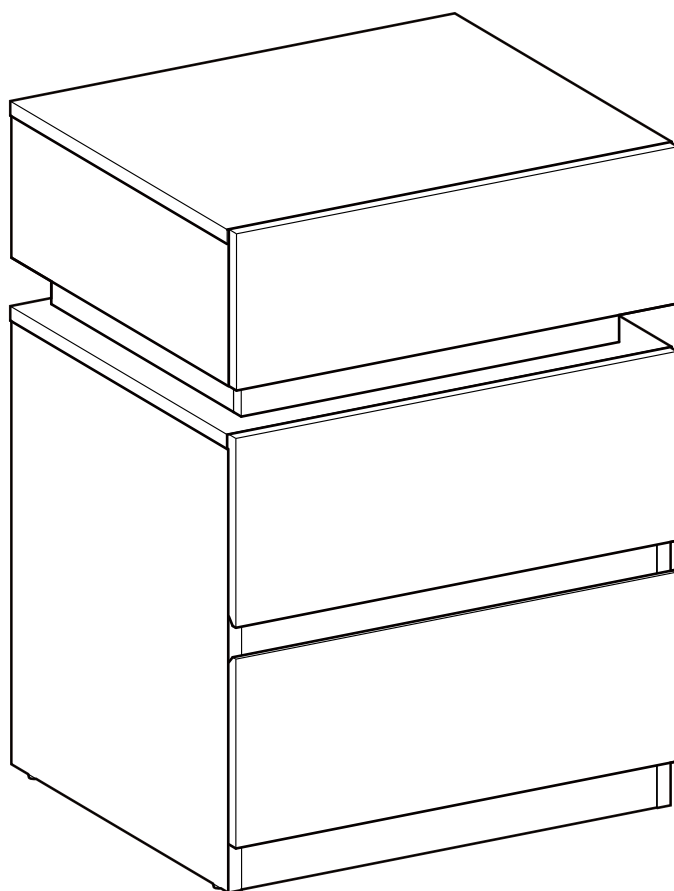

VASAGLE

by SONGMICS HOME

A × 1

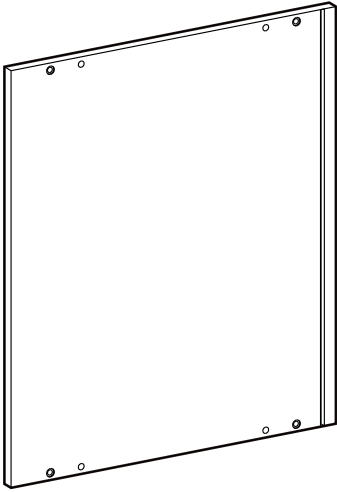

B × 1



C × 1

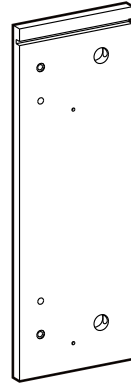

D × 1

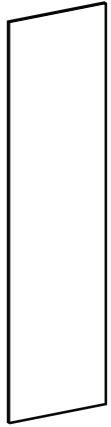

E × 1

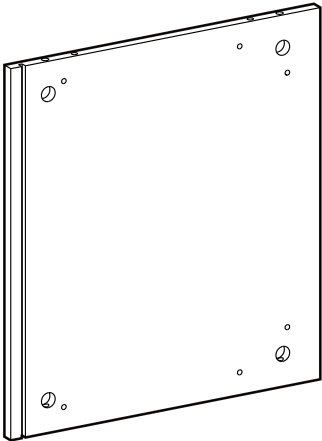

F × 1

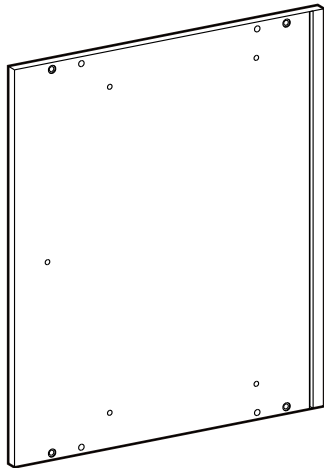

G × 1

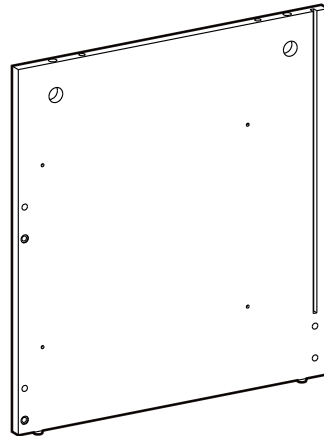

H × 1

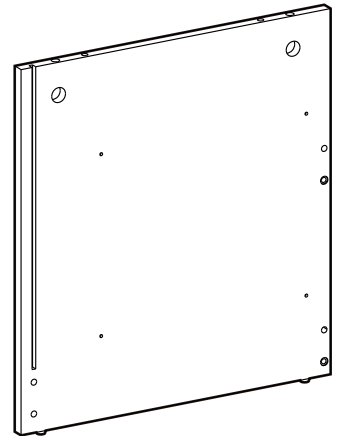

I × 2



J × 1

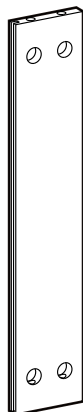

K × 1

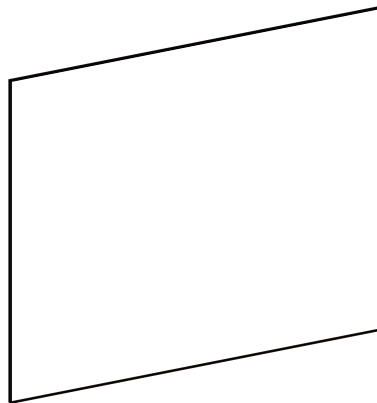

L × 1

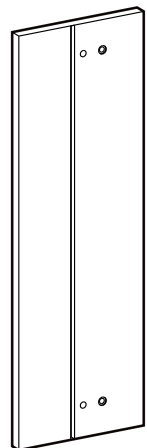

M × 1

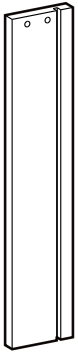

N × 1

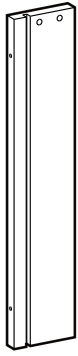

O × 1

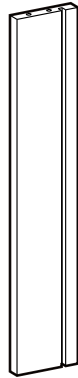

P × 3

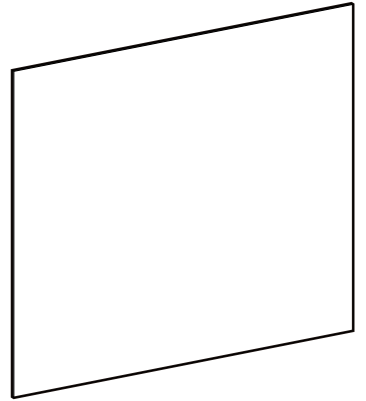

Q × 1

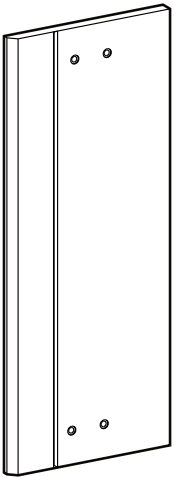

R × 1

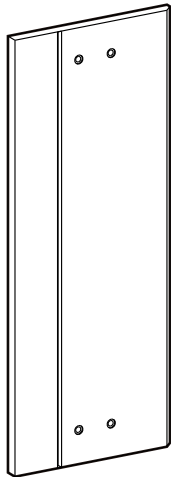

S × 2

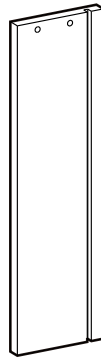

T × 2

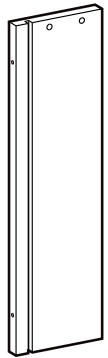

U × 2

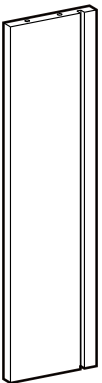

V × 1



W × 1



X × 1



1 x 23

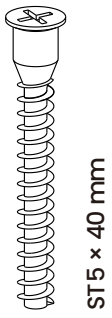

2 30+2

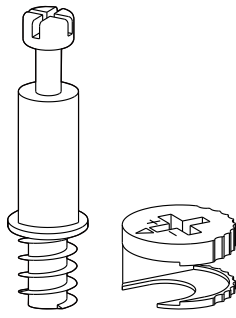

3 32+2



4 24+2



5 x 2

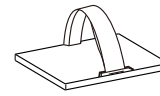

6 8+1

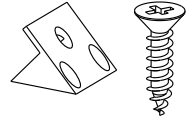

7 10+2

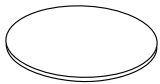

8 x 1

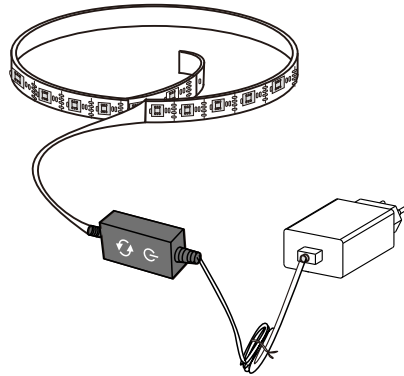

9 x 3

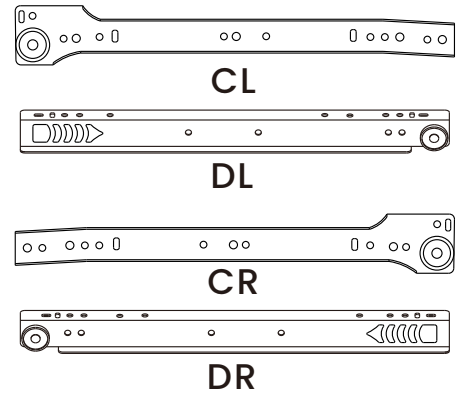

10 x 1

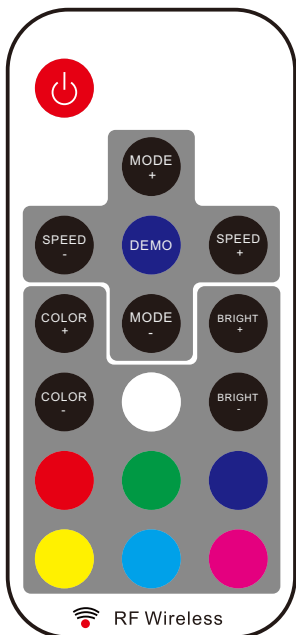

11 x 2

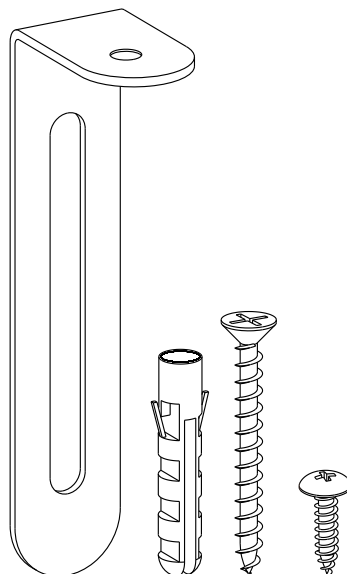

12 x 1

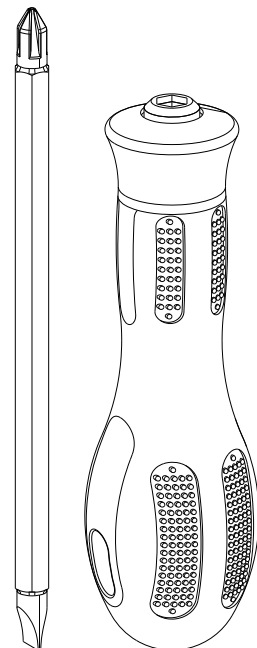

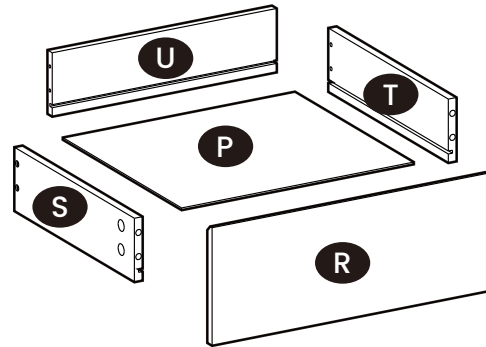
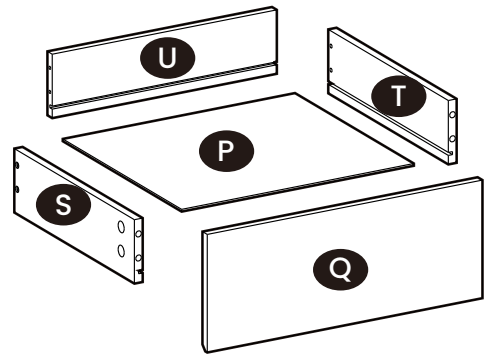
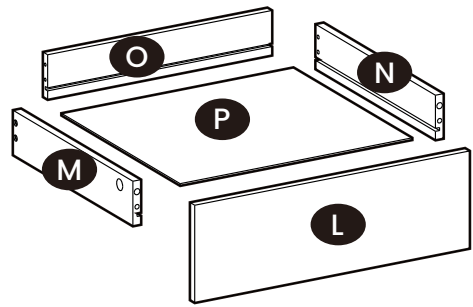
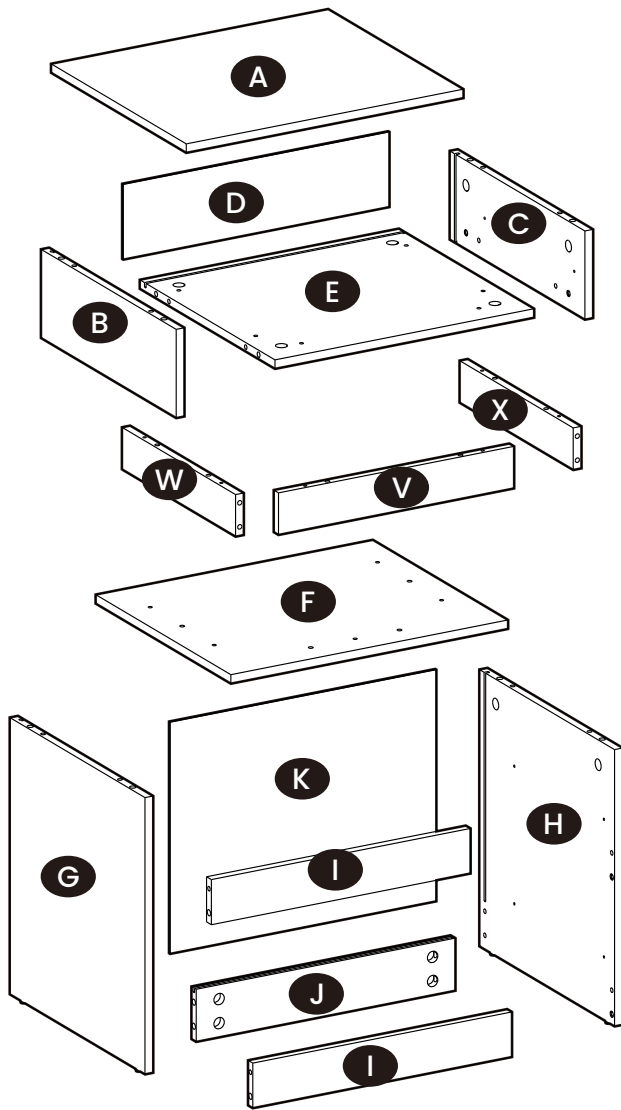

Tools Required:

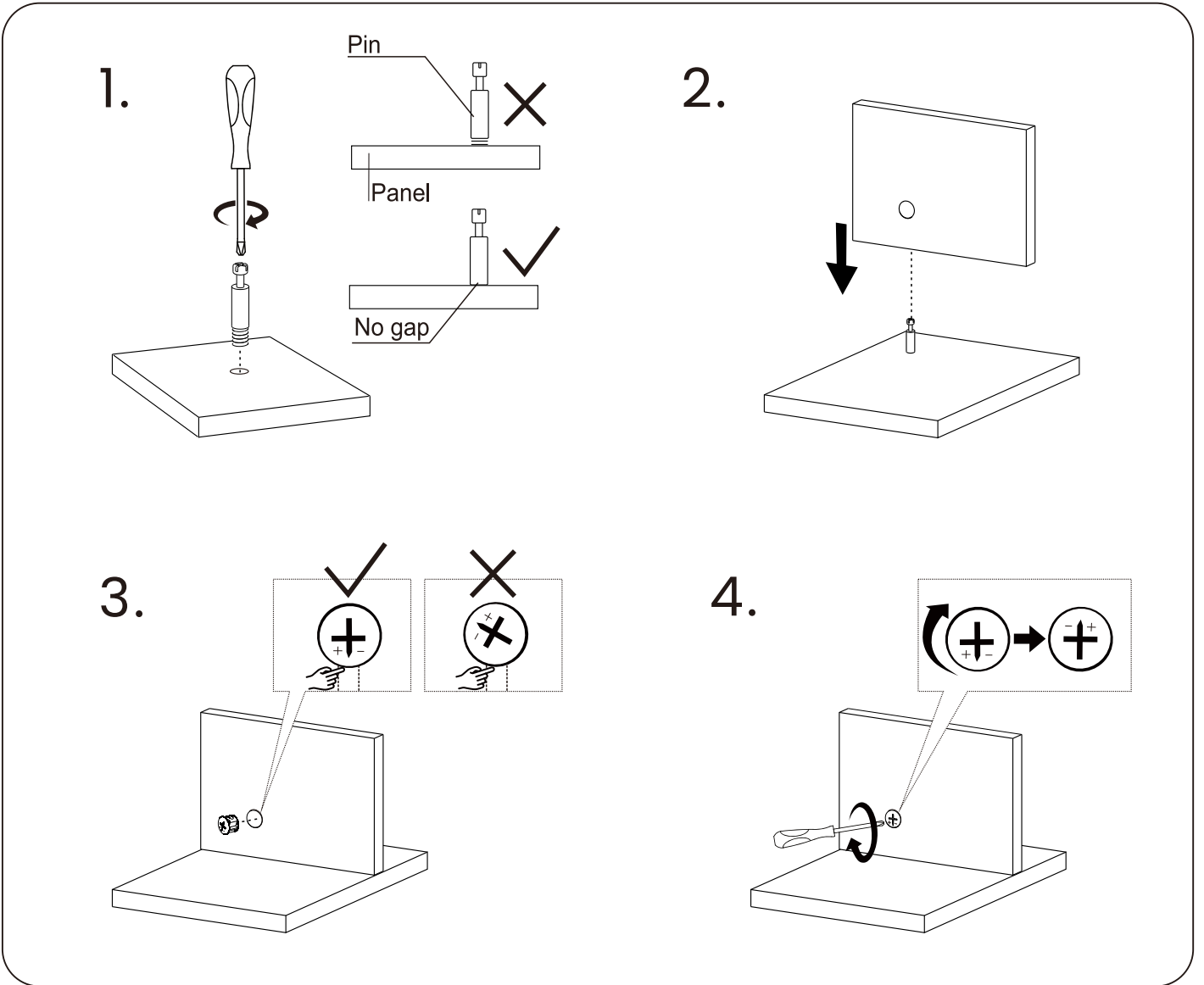
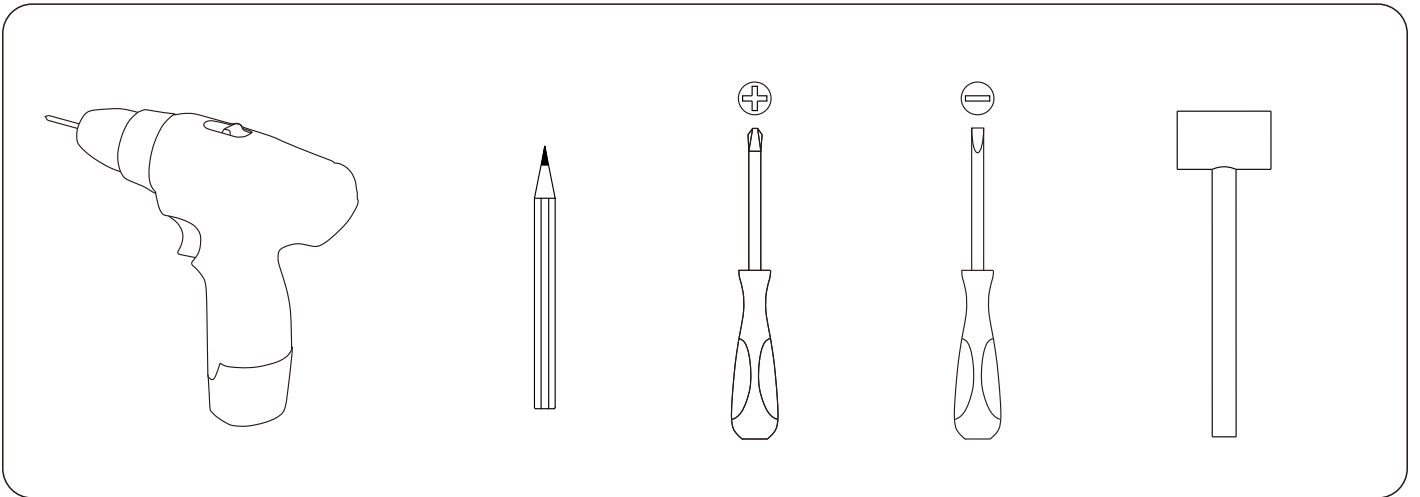

1

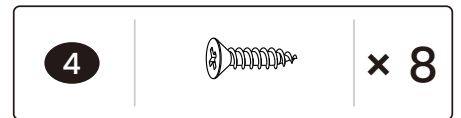
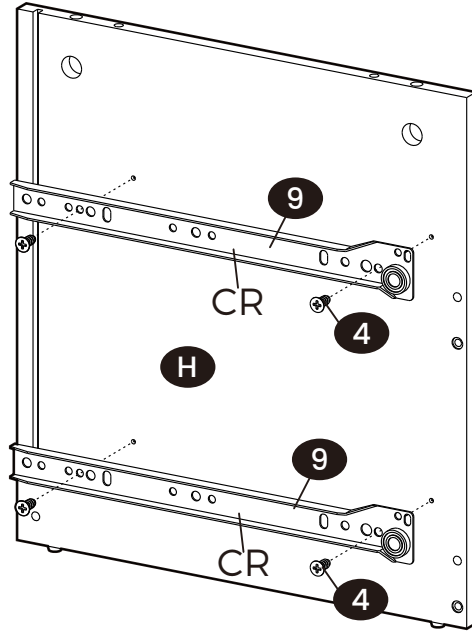
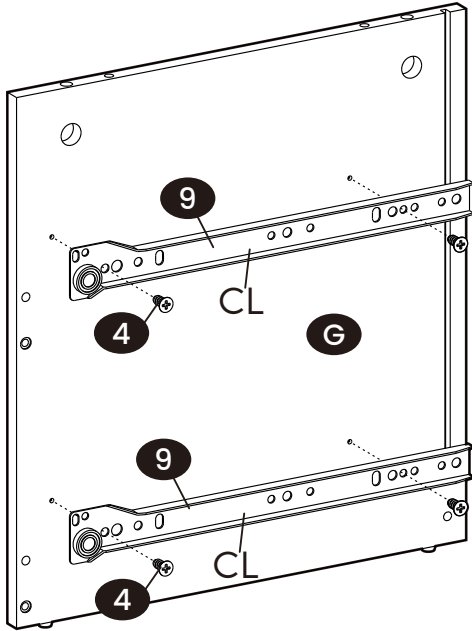
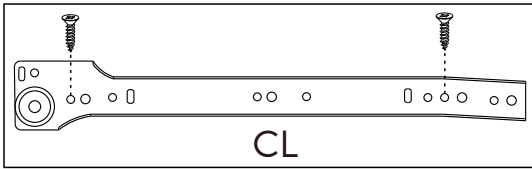

2

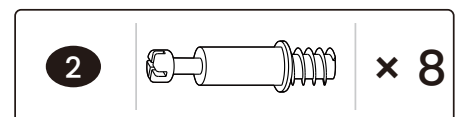
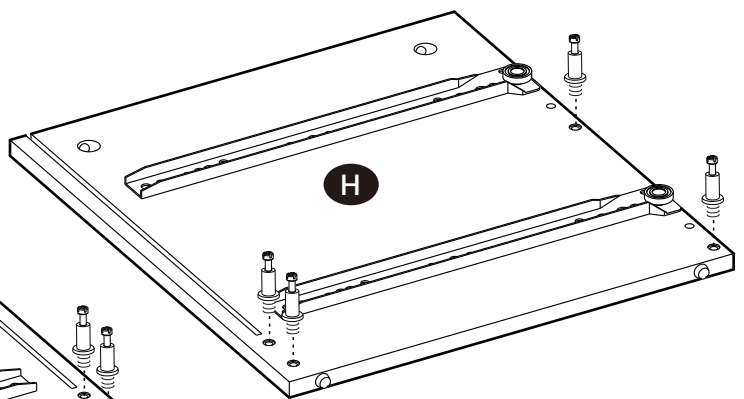
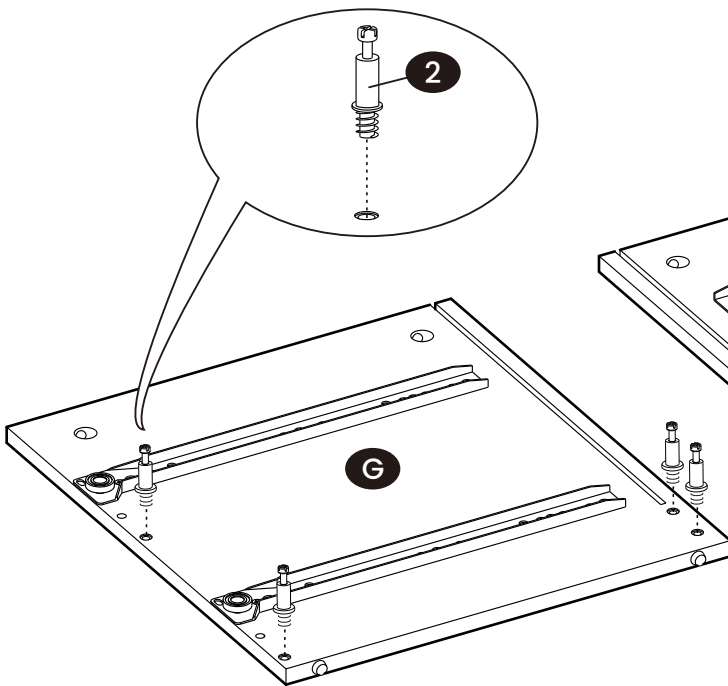

3

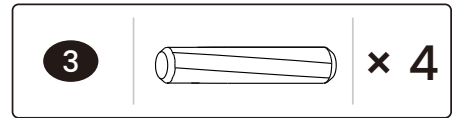
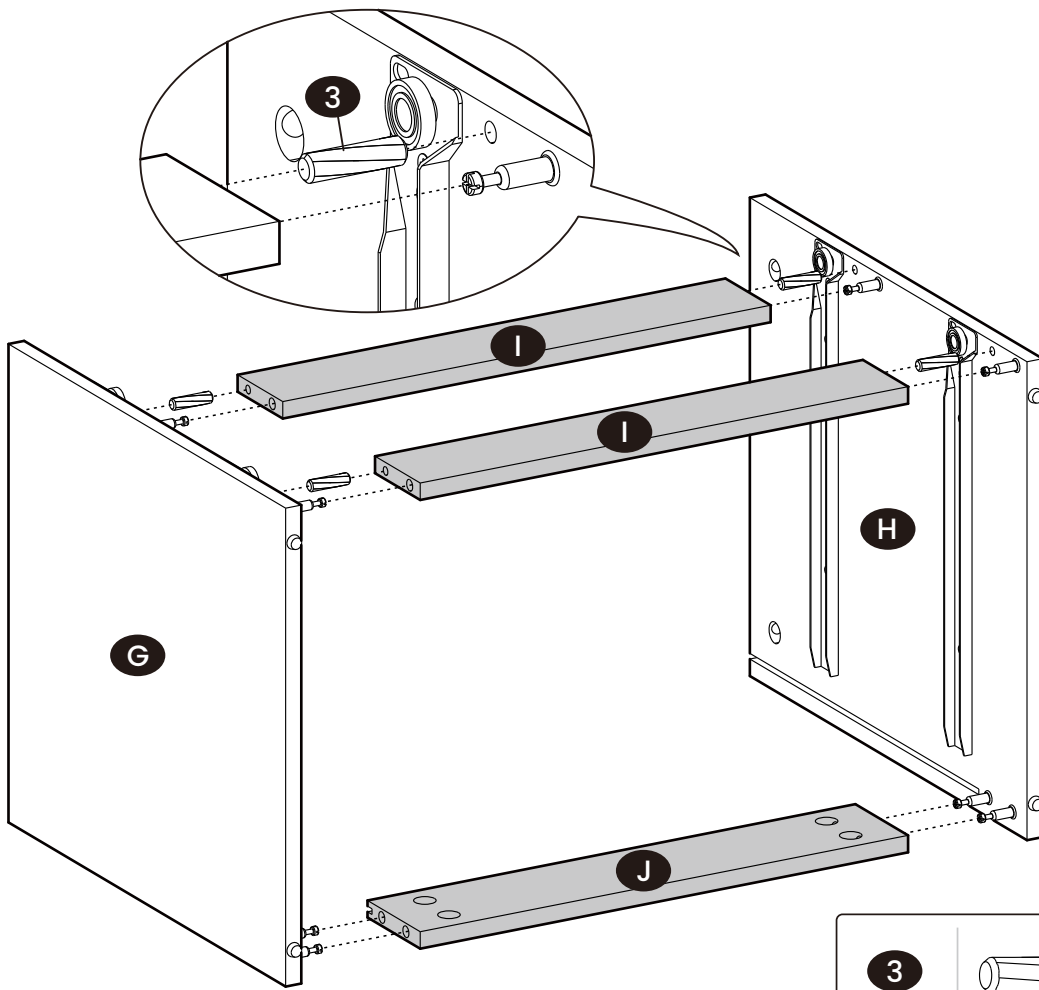

4

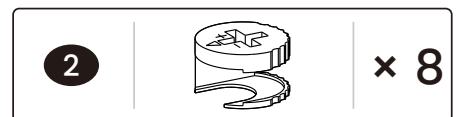
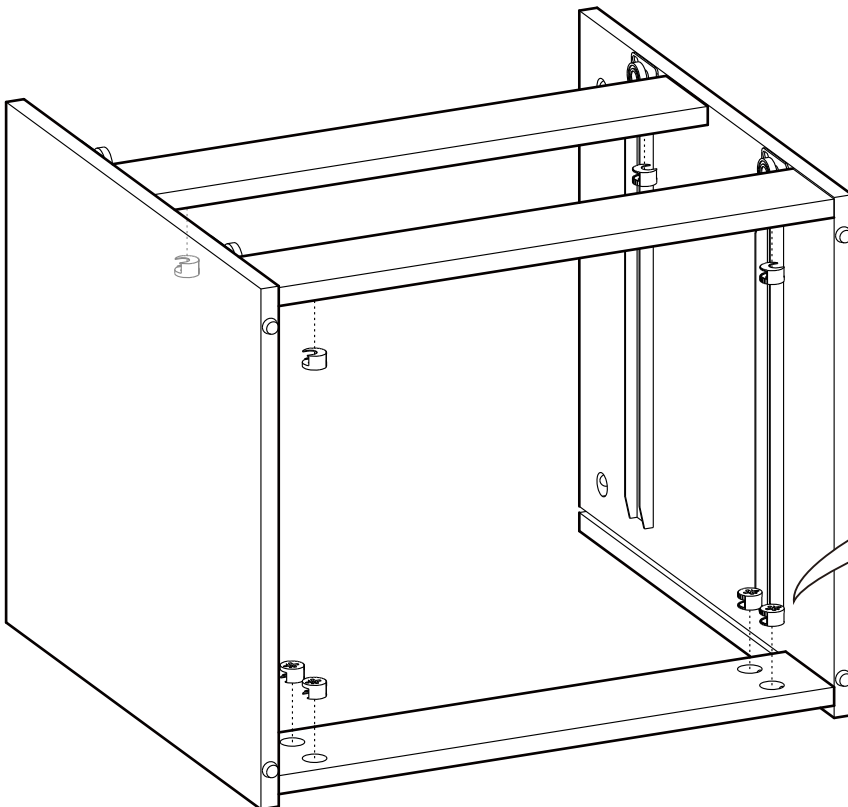

5

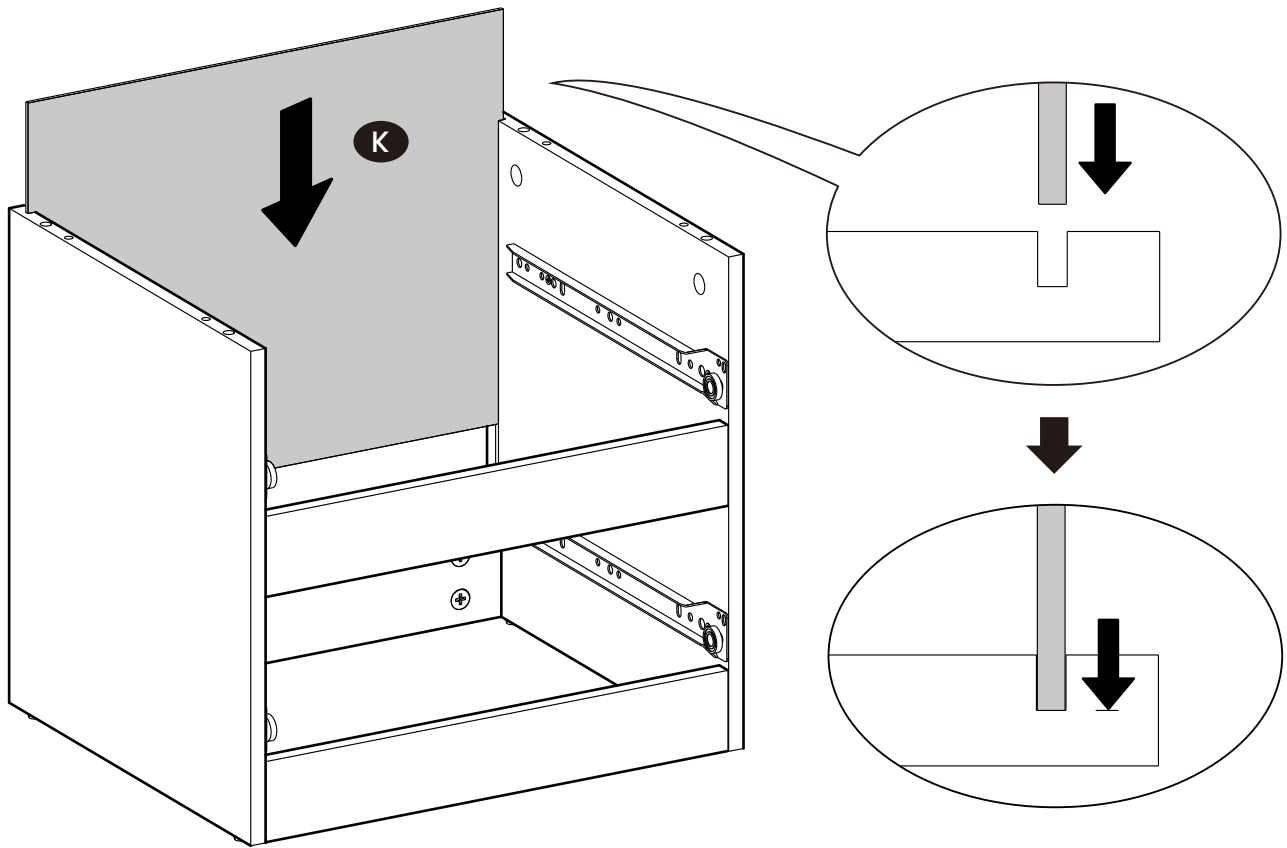

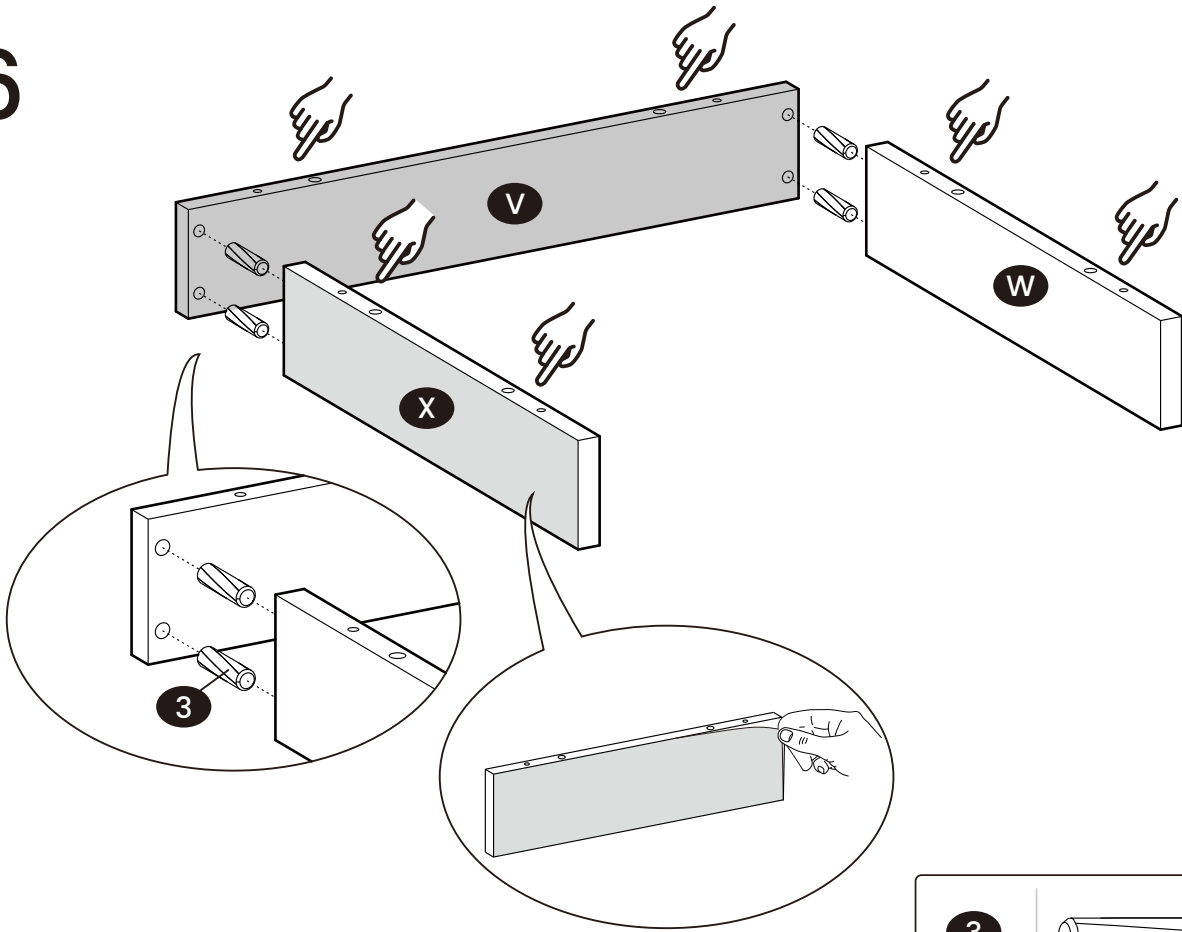

6

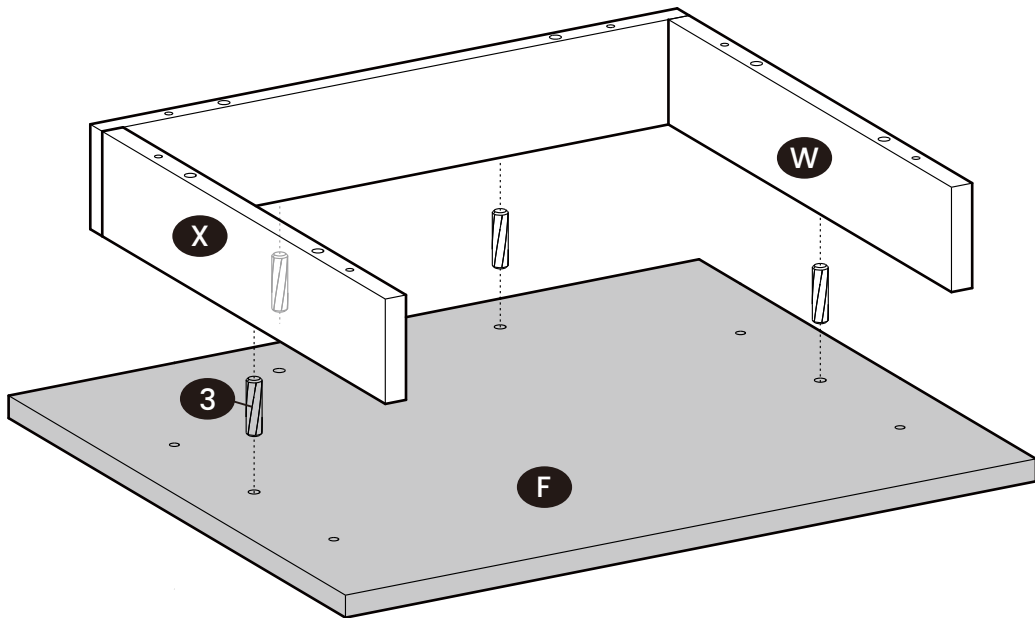

7

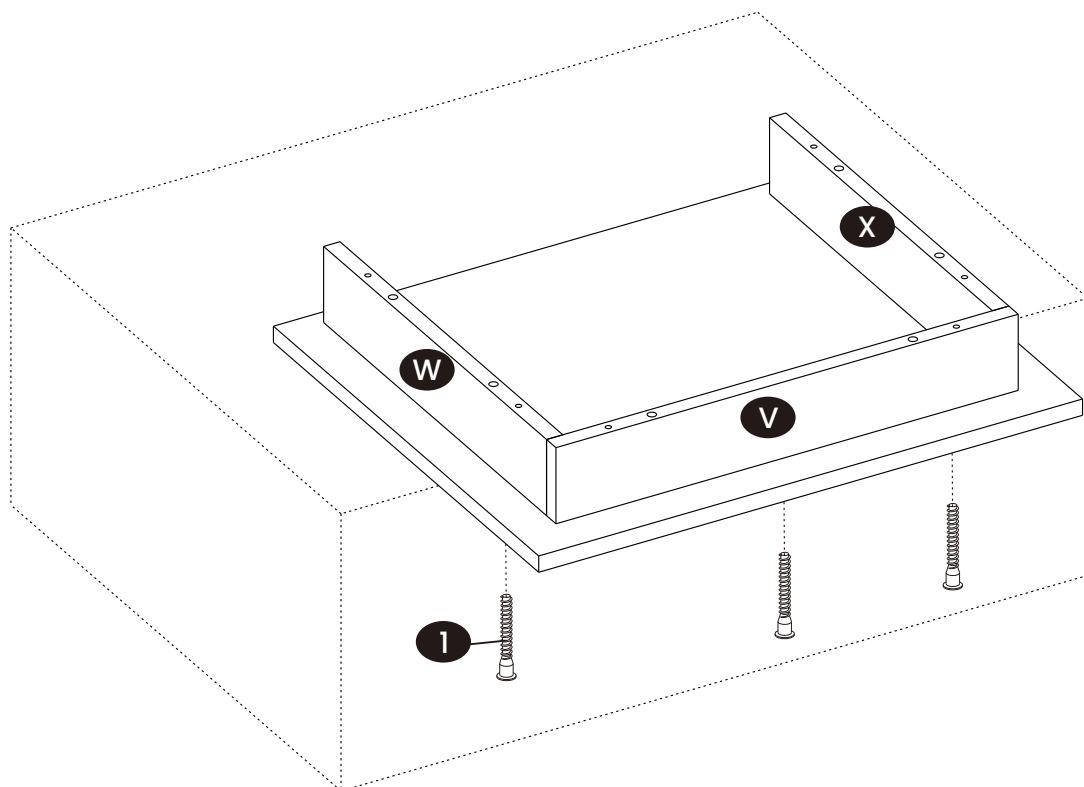
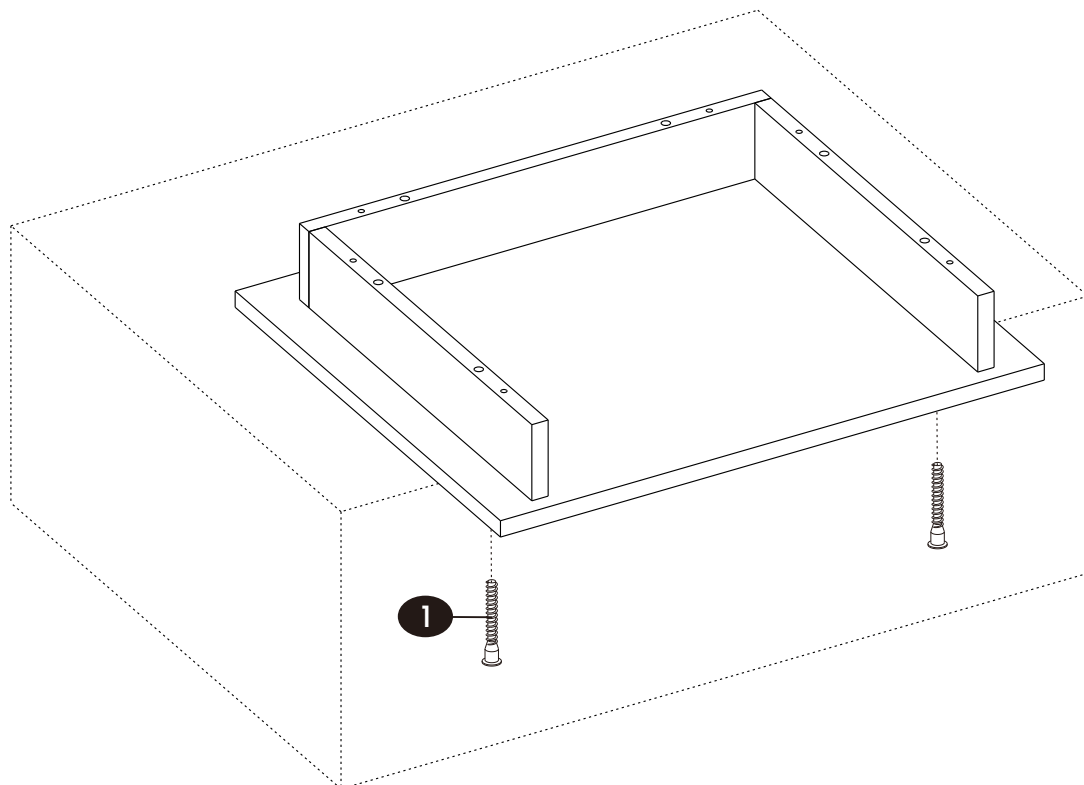



1		x 5
----------	---	------------

9

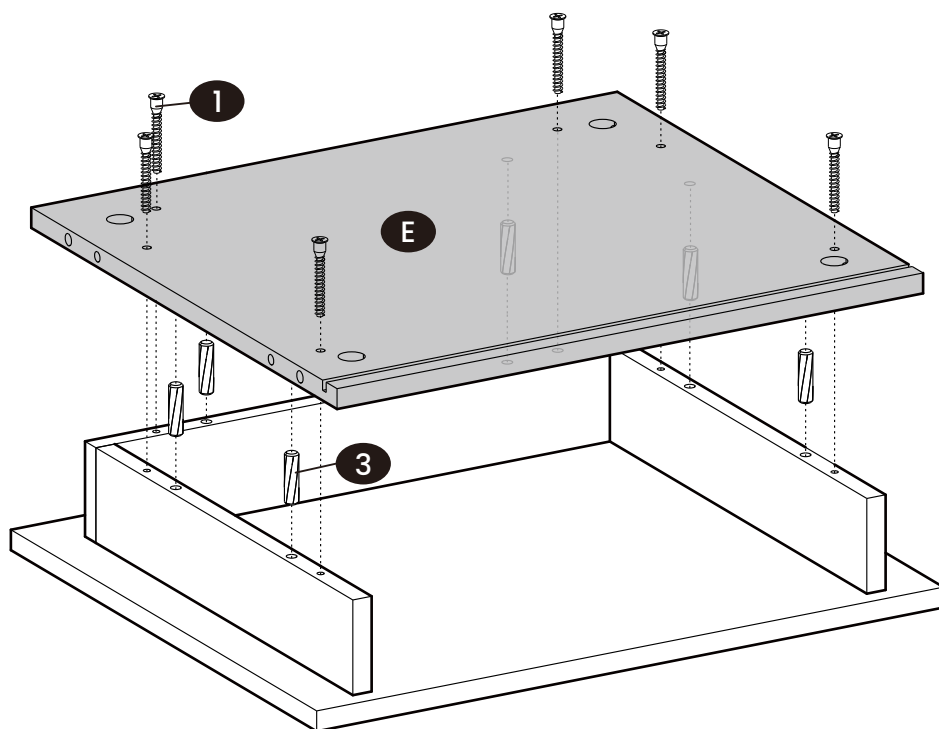

10

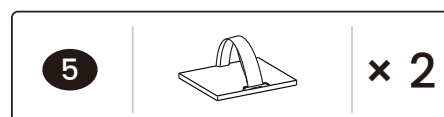
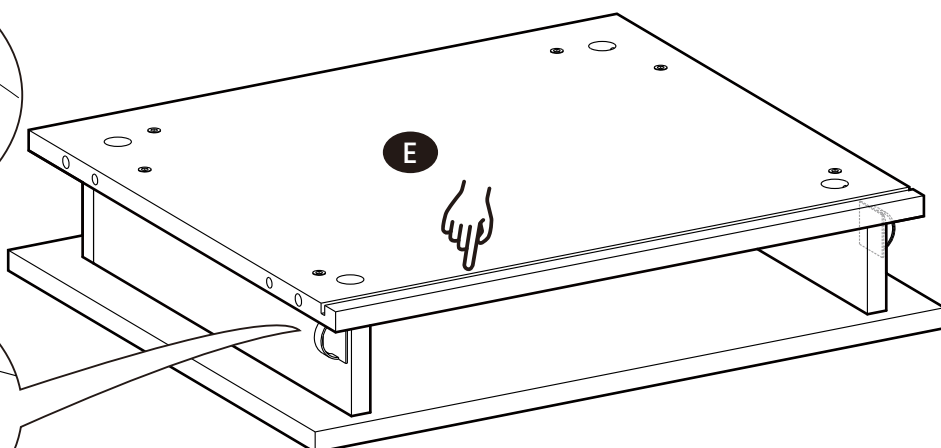
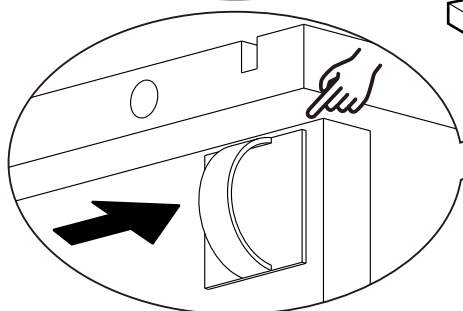
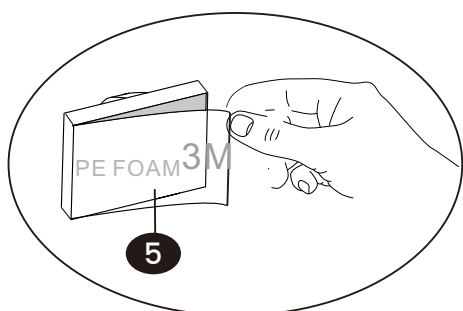

11

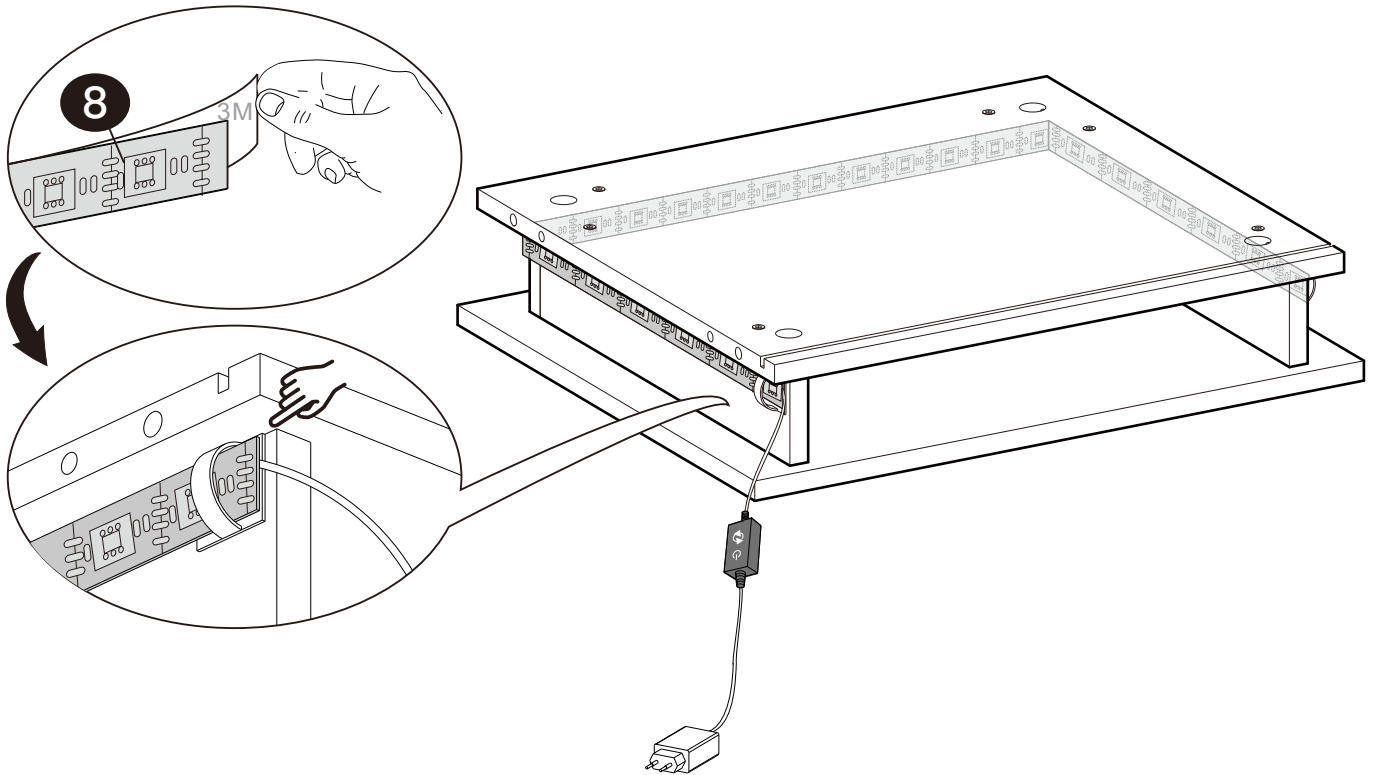

12

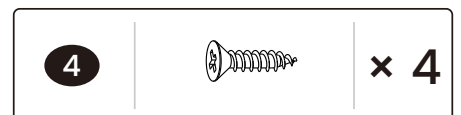
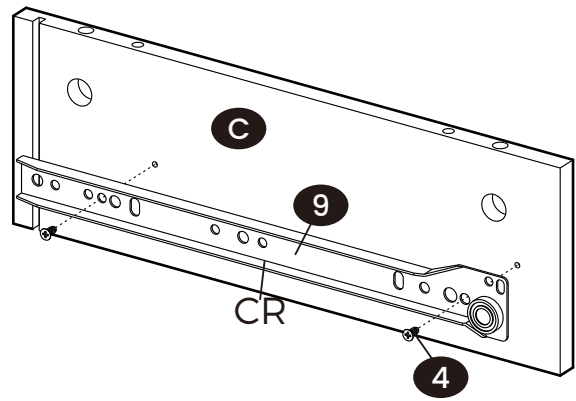
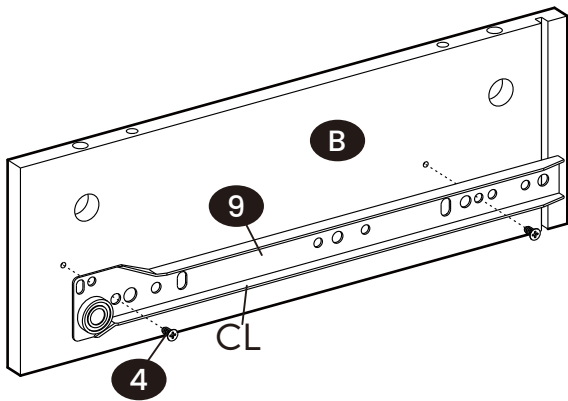
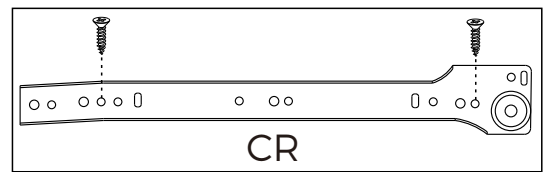
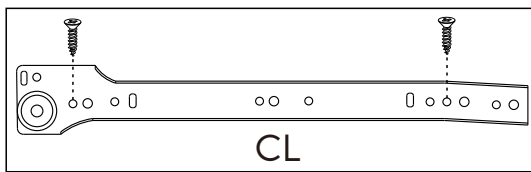

13

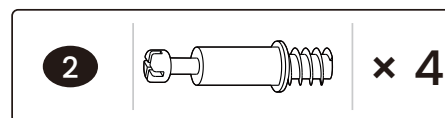
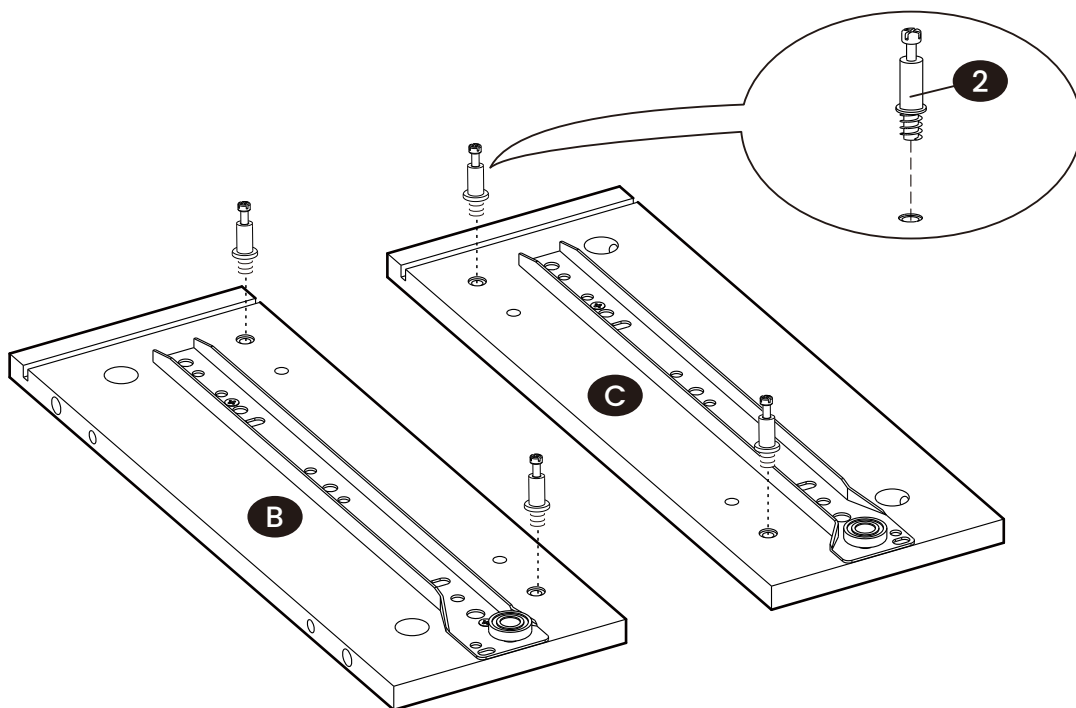

14

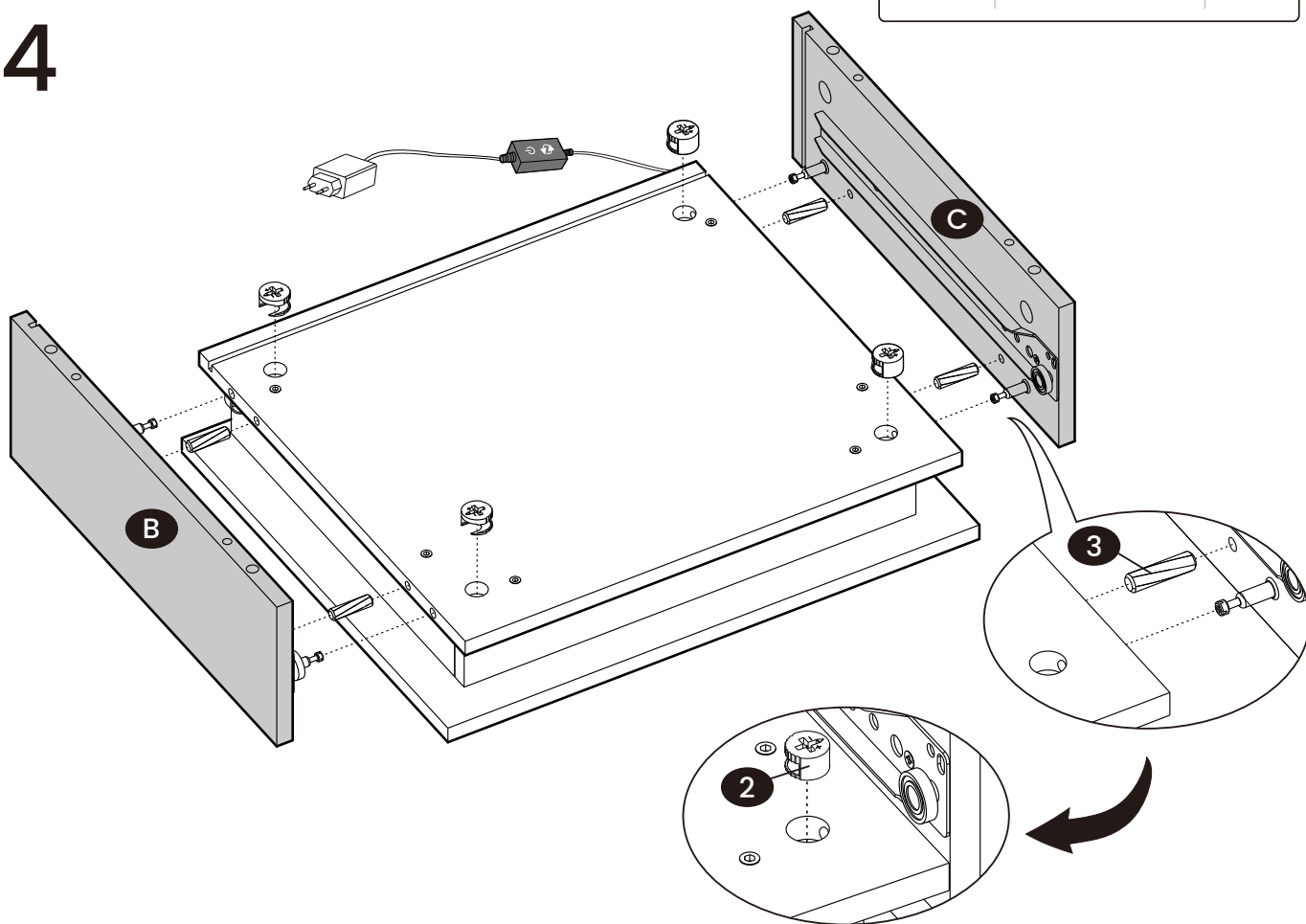

15

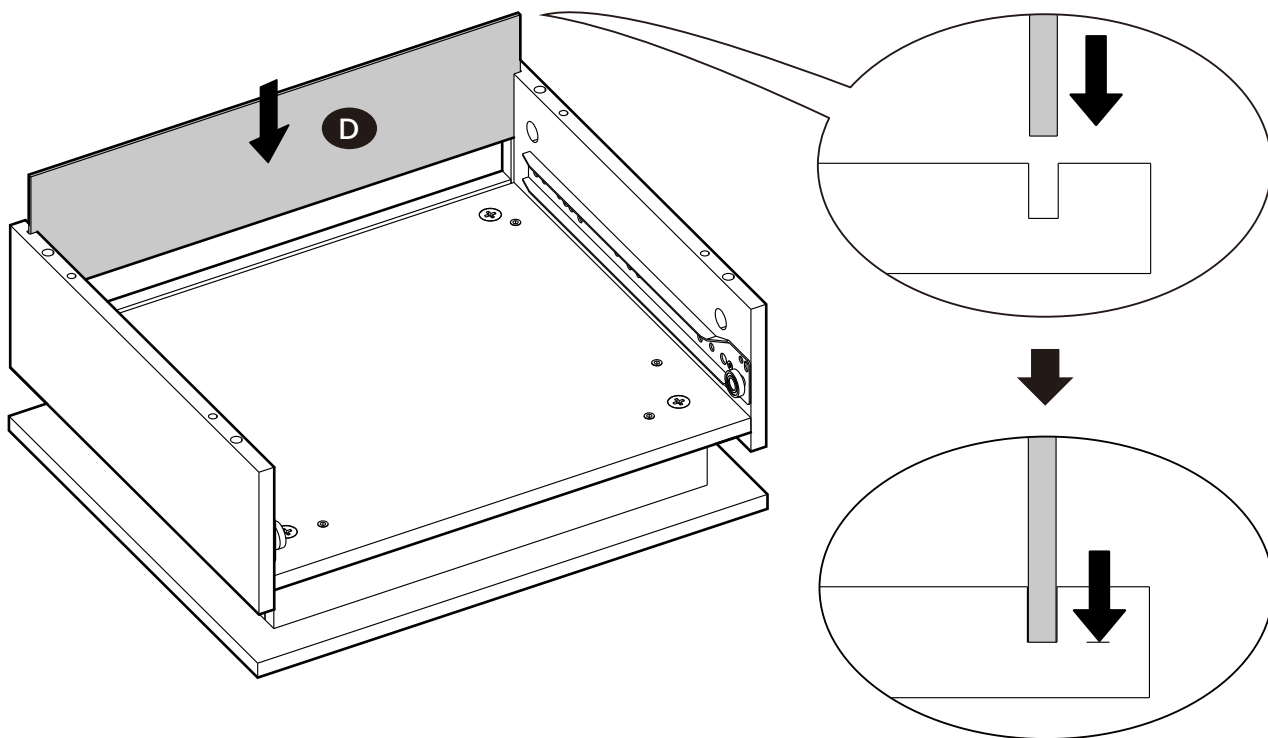

16

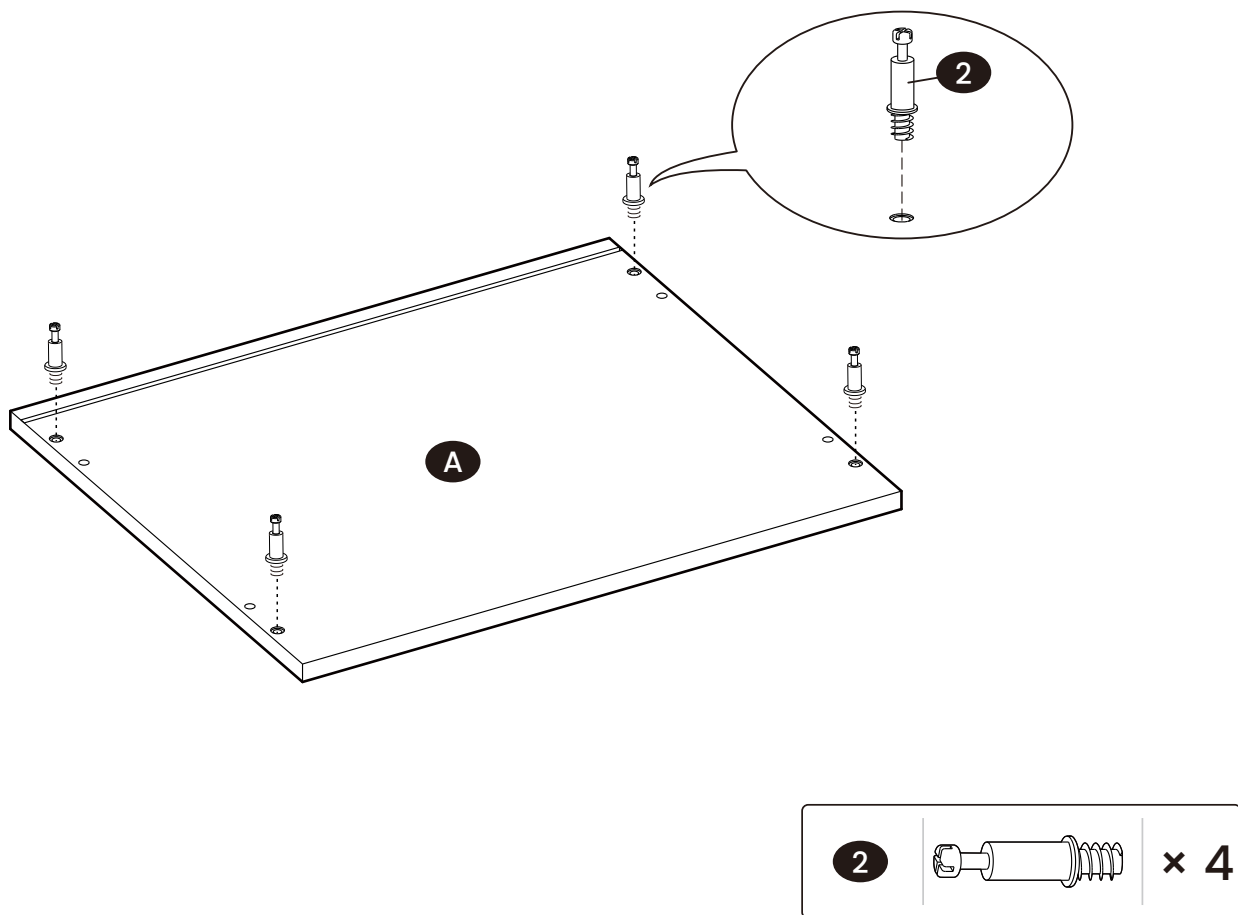

17

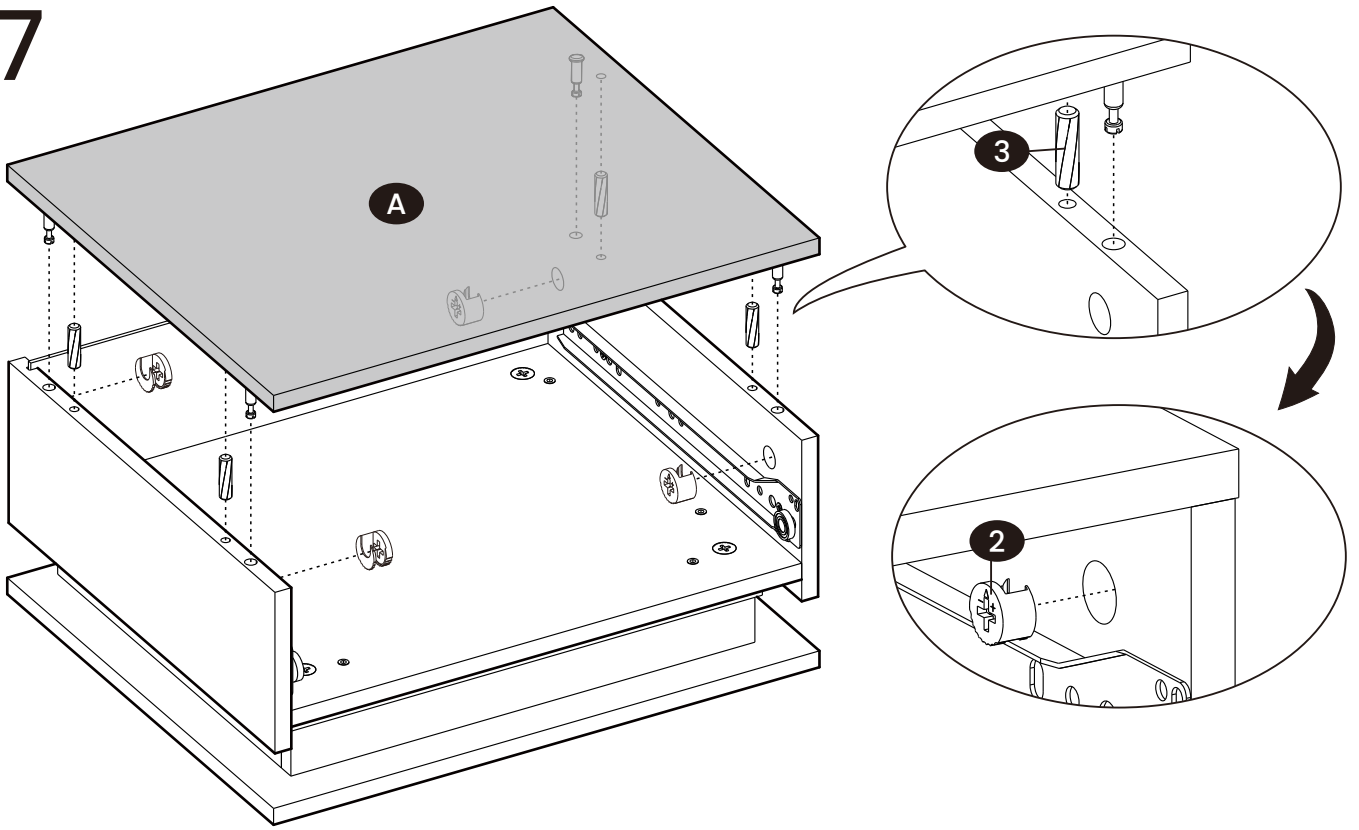

18

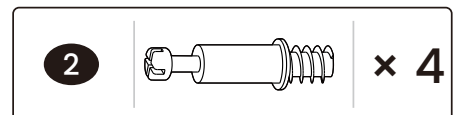
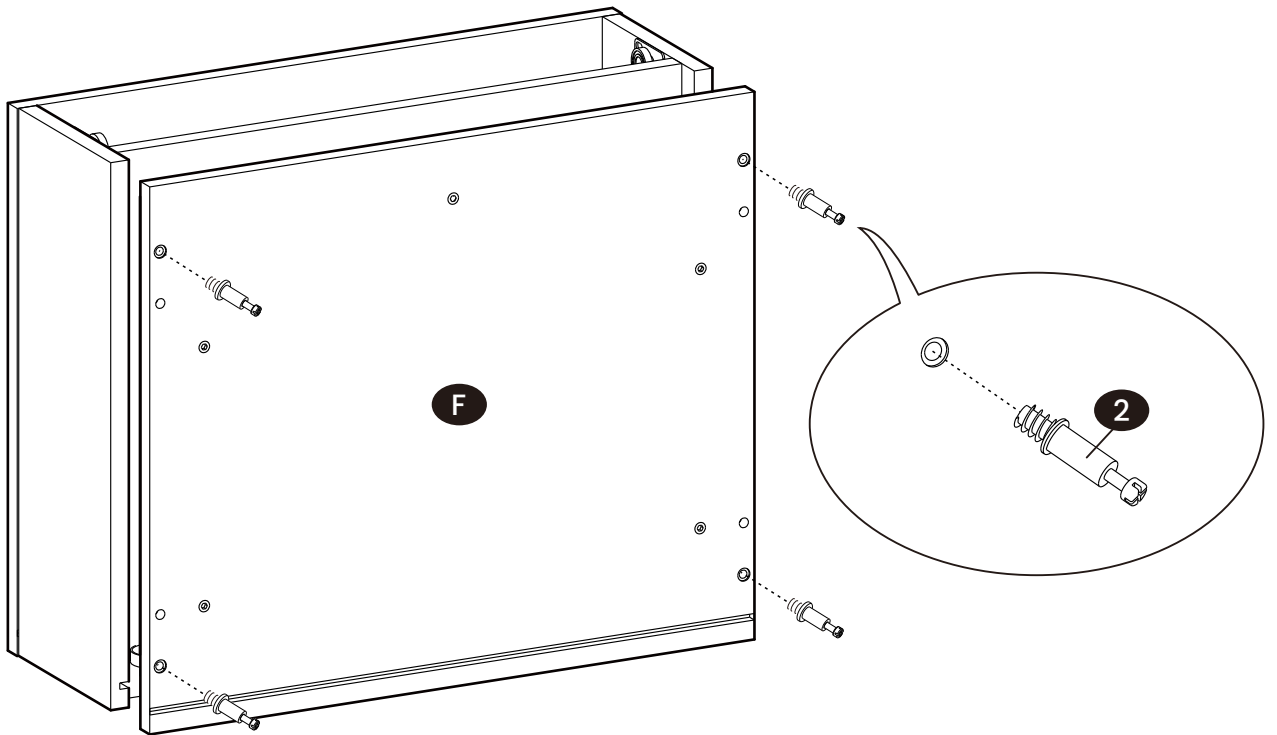

19

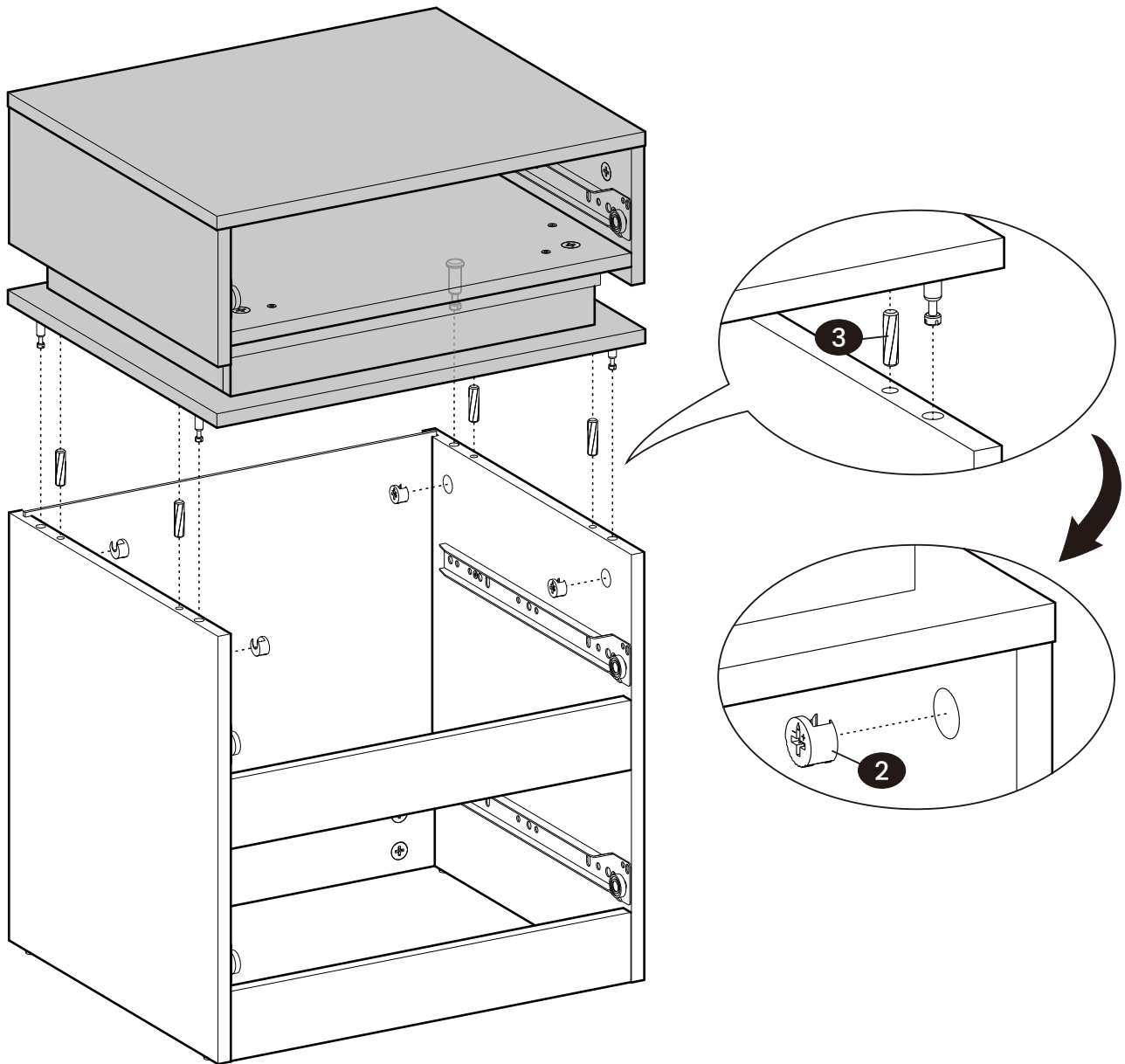

20

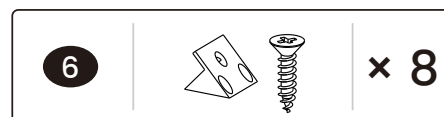
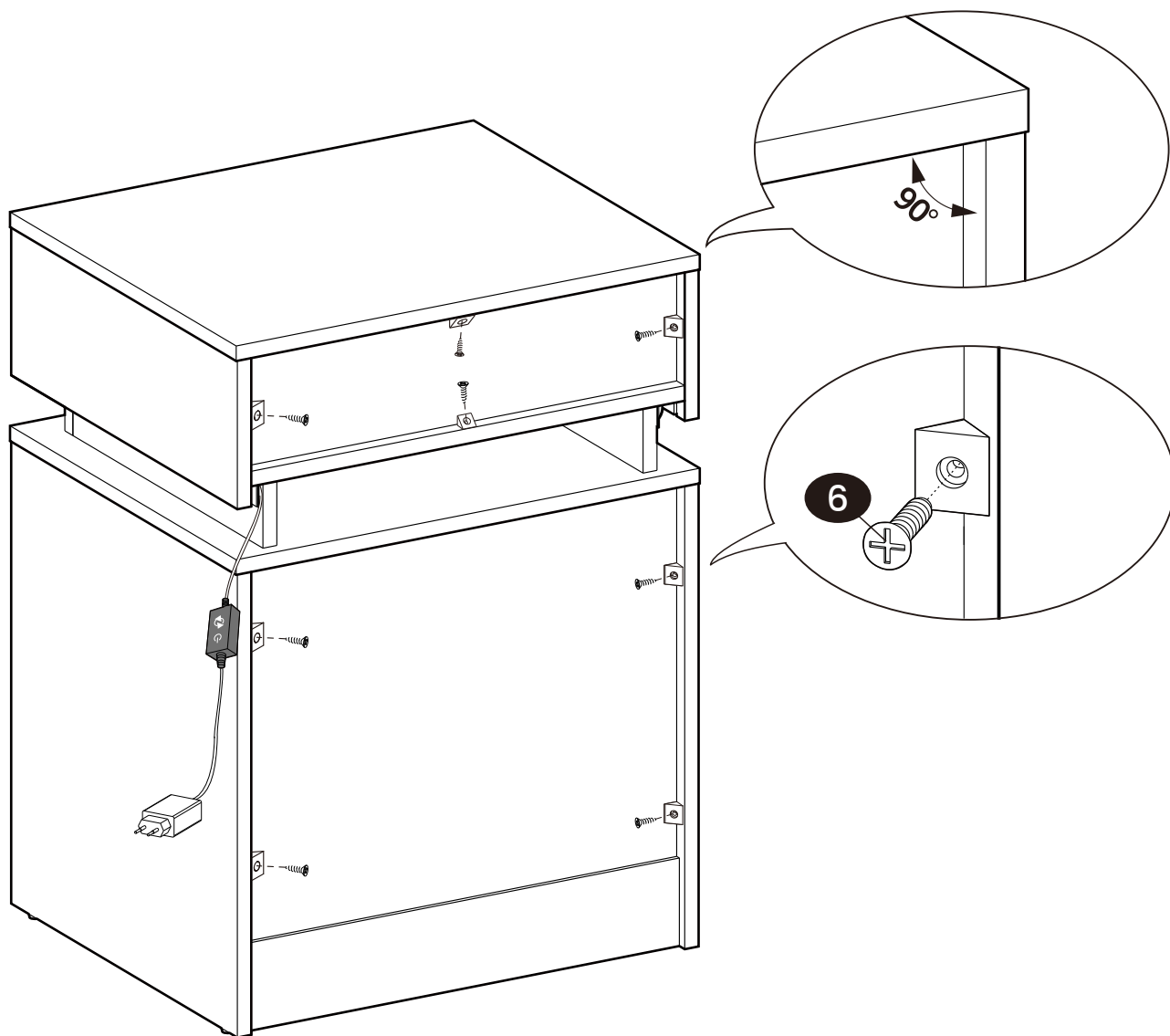

21

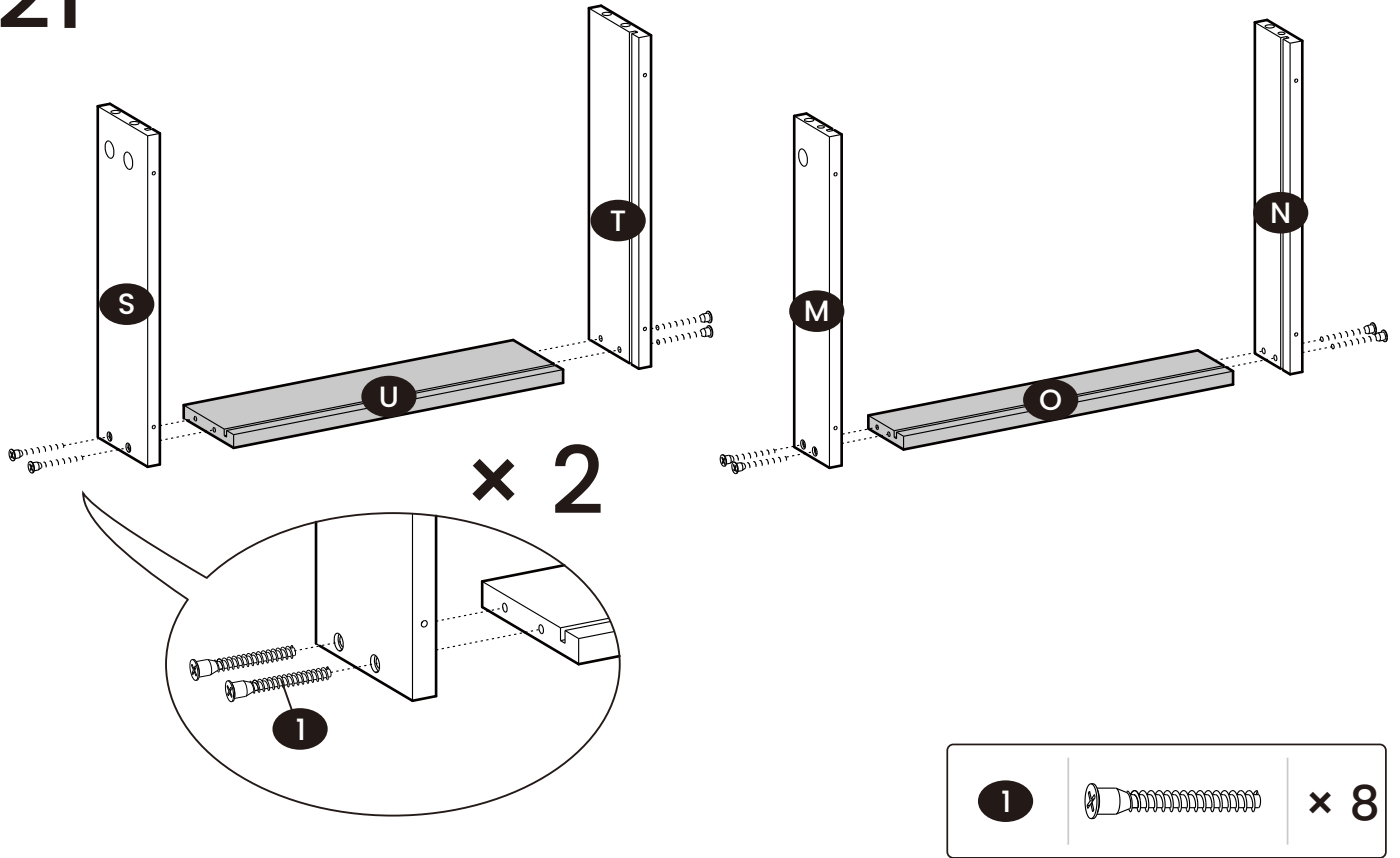

22

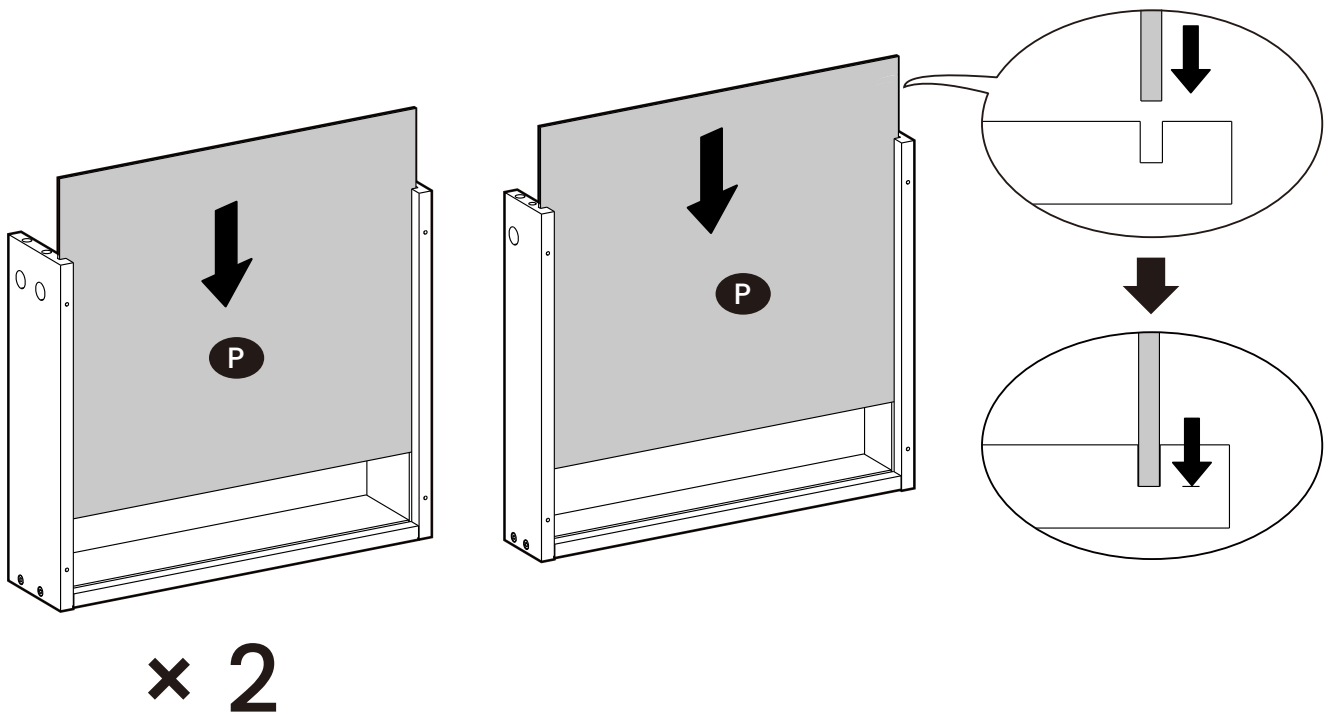

23

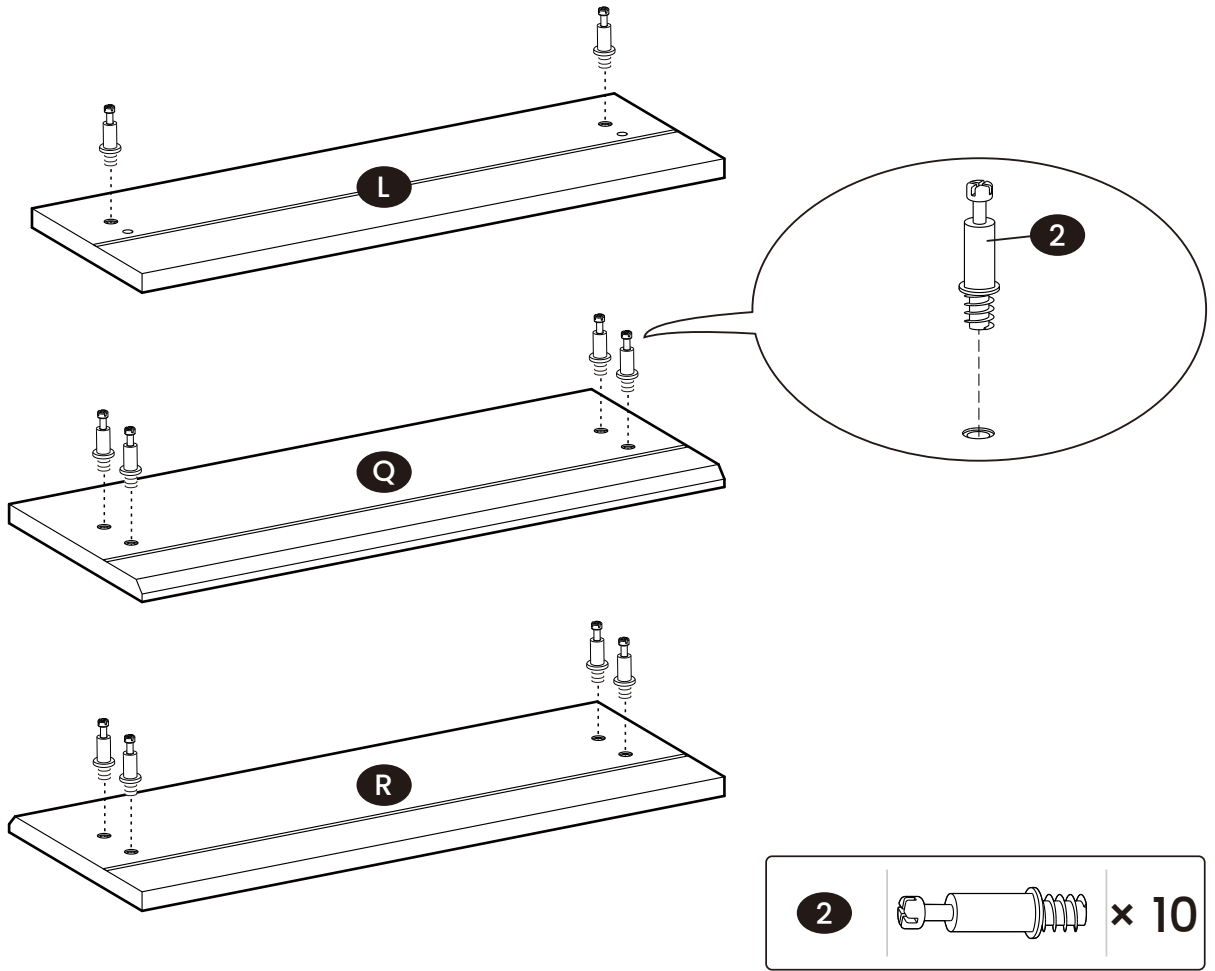

24

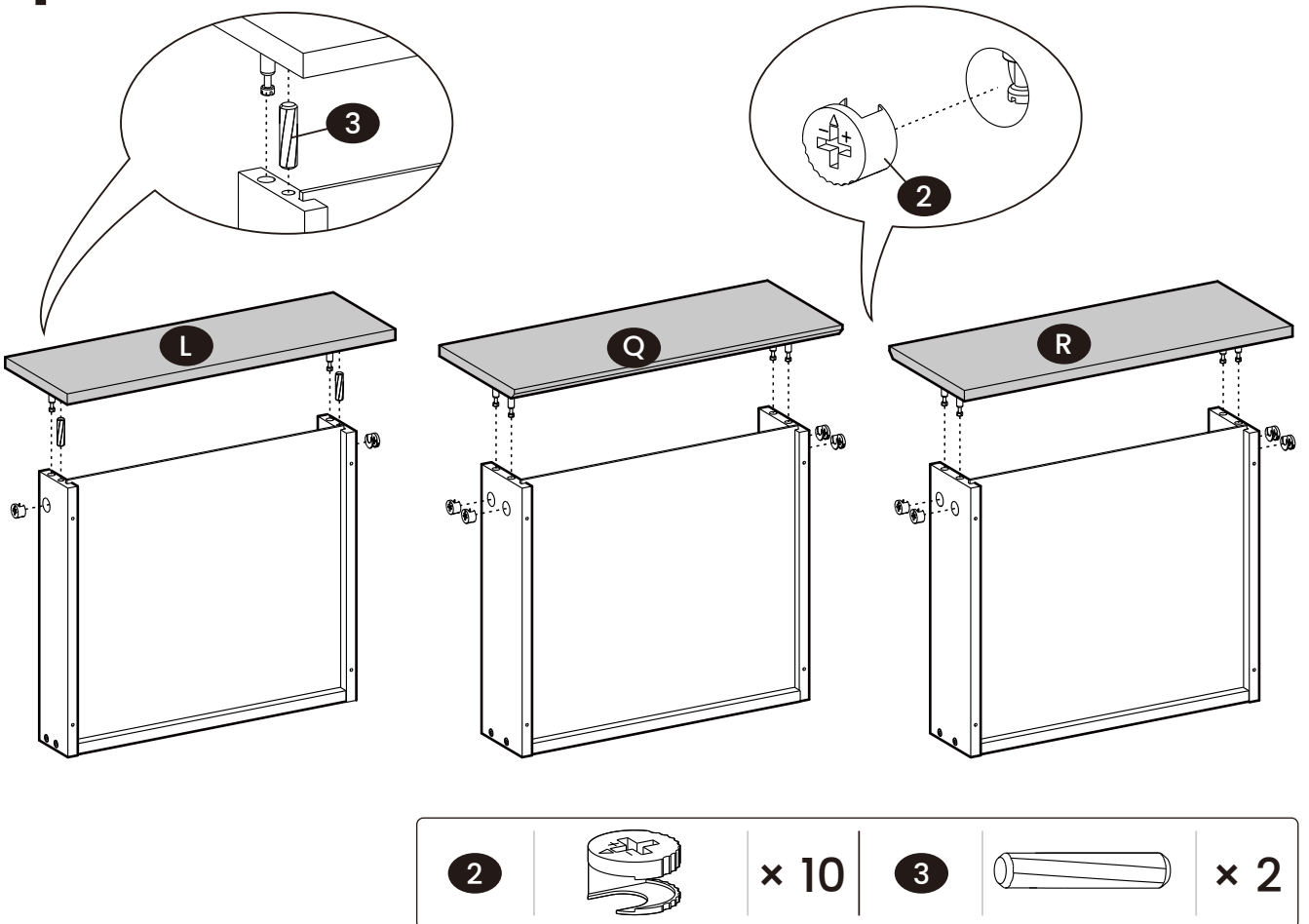

25

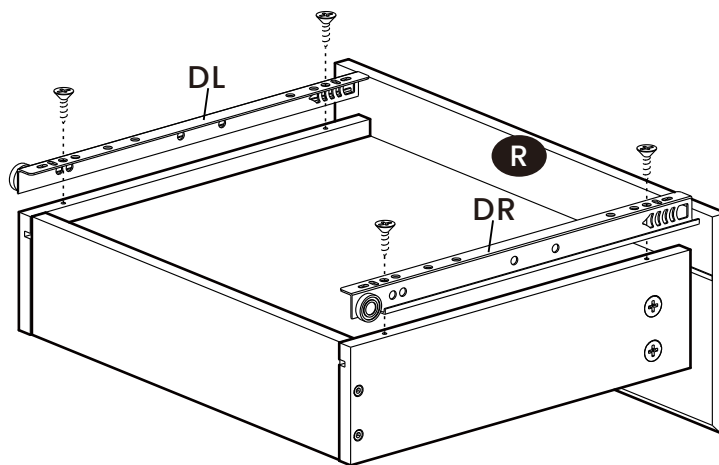
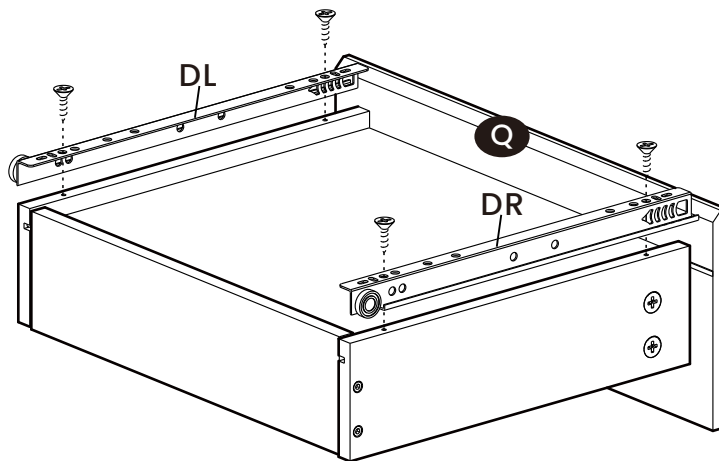
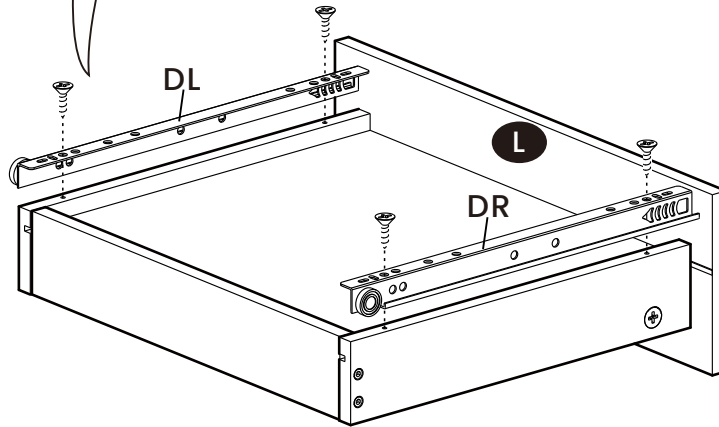
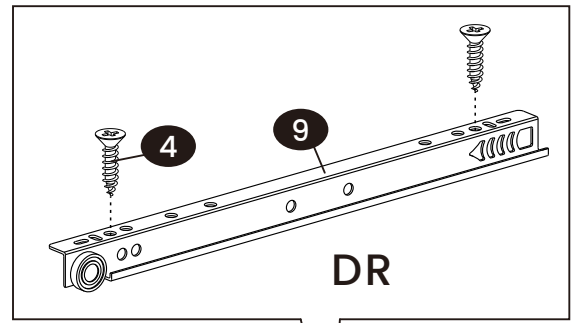
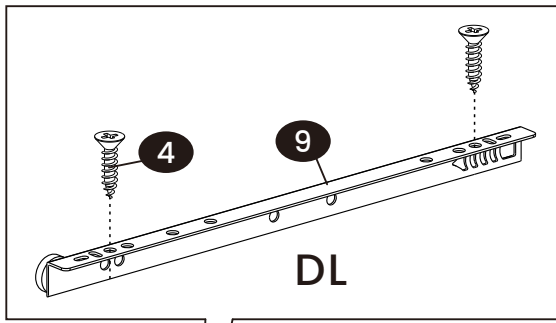

4		× 12
----------	---	-------------

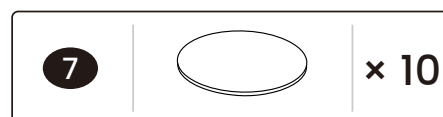
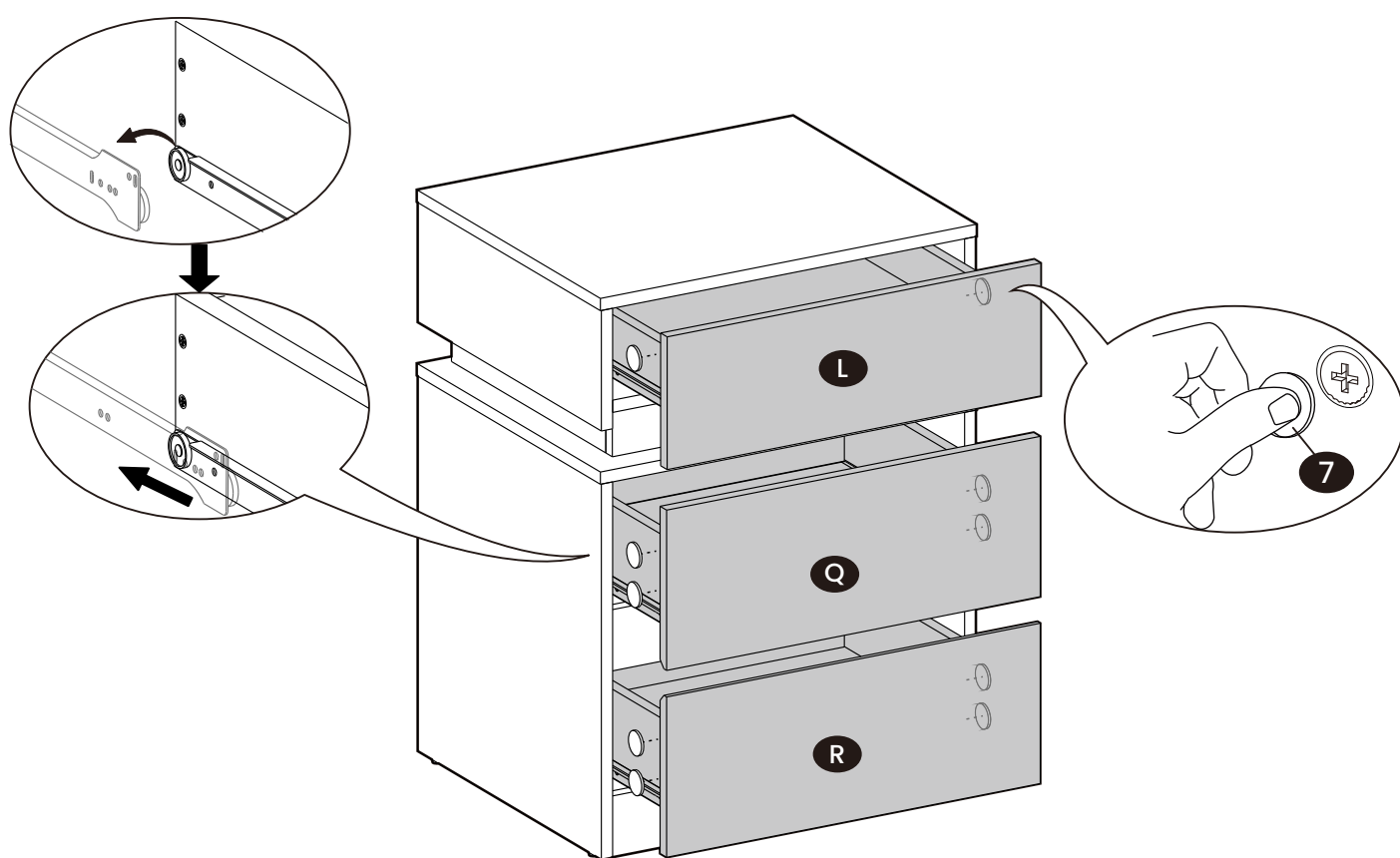

27

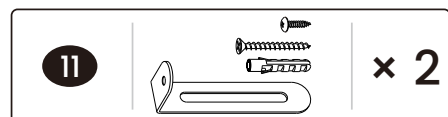
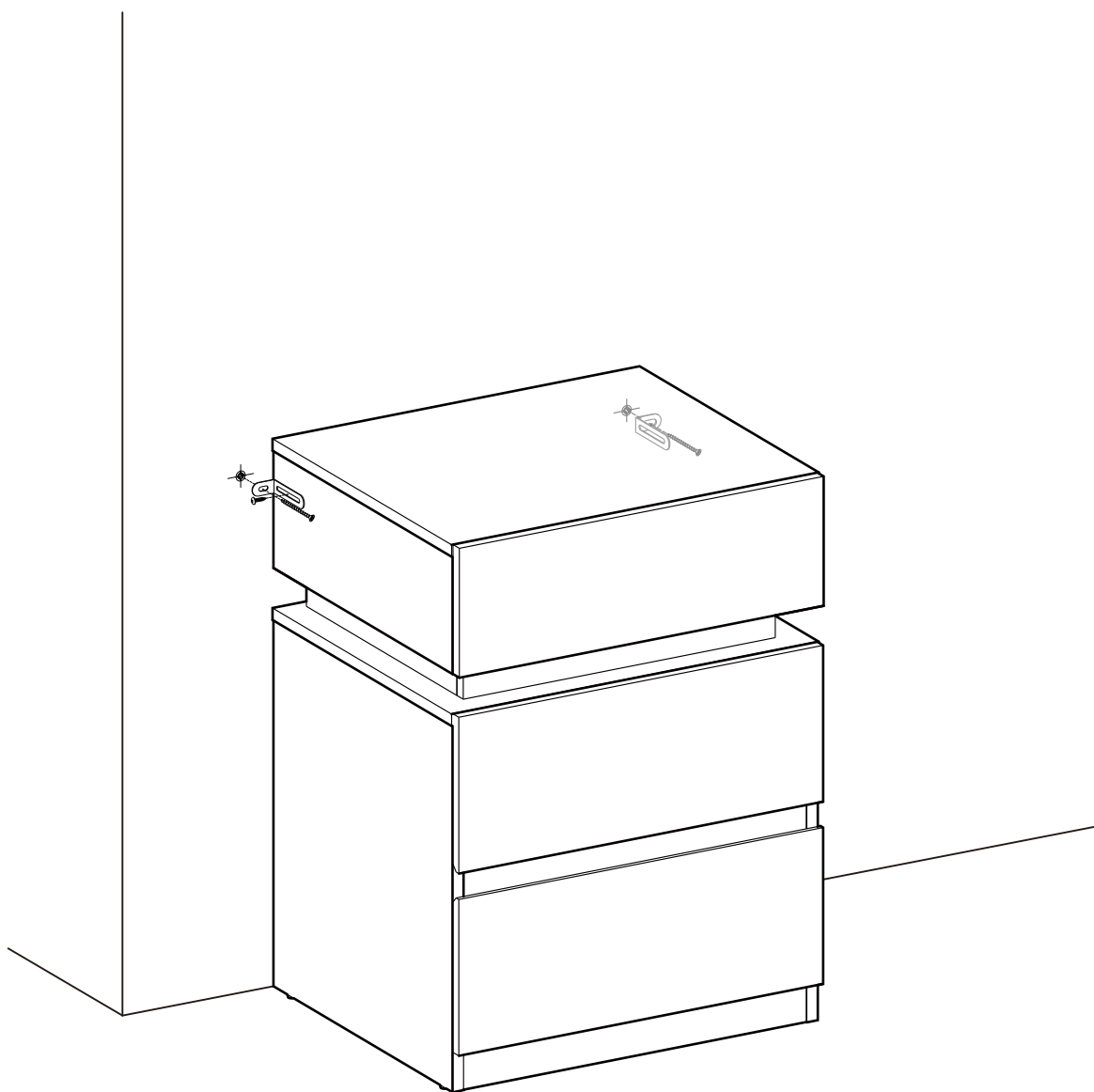
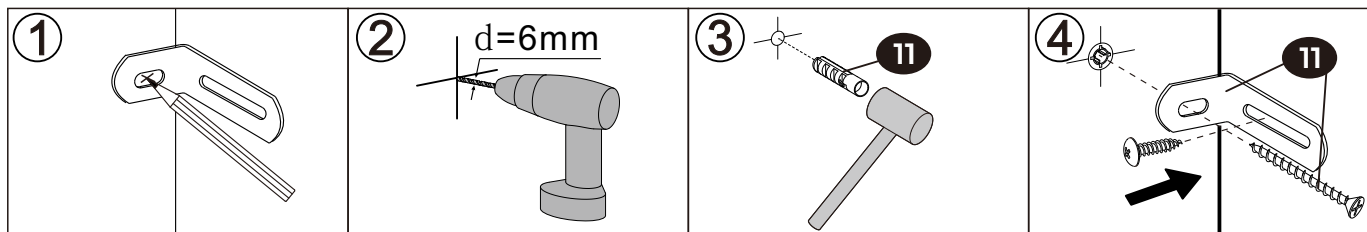

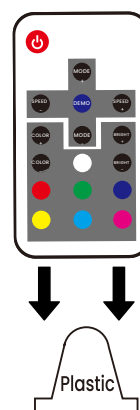
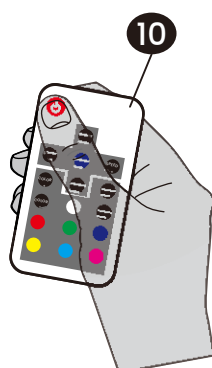
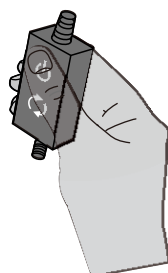
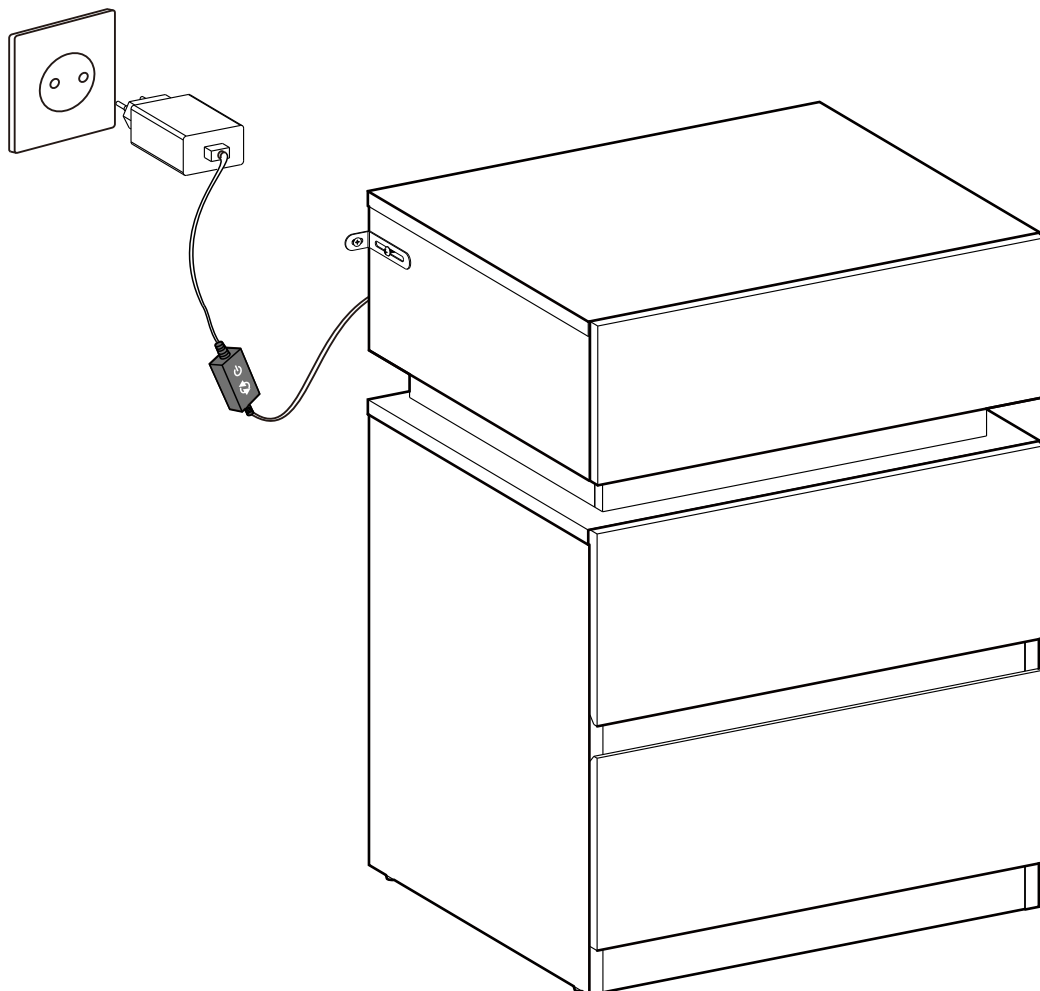

Please pull the plastic block out of the remote control.

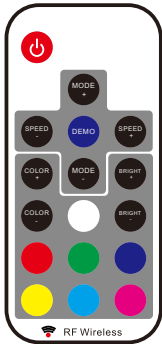

Remote Control Instructions

MODE+ / MODE-: Switch from static color to dynamic mode, or switch between dynamic modes (breathing mode, strobe mode, color changing mode).

MODE+: Next mode.

MODE-: Previous mode.

DEMO: Cycles through each color.

SPEED+ / SPEED-: Adjust speed.

BRIGHT+ / BRIGHT-: Adjust brightness.

COLOR+ / COLOR-: Change color. 25 colors in total.

Instructions:

1. Before using the remote control for the first time, please remove the plastic sheet from the bottom of the remote control.
2. During use, if the controller works normally but the remote control does not, it is necessary to pair the remote control: Unplug the power cord for over 3 seconds and then plug it in again. Within 7 seconds of powering up, press and hold the power button on the remote control for 3 seconds. The light strip will flash white 3 times to indicate that the remote control has been paired.
3. If ≥ 2 of these products are purchased, one remote control can control 2 or more products by default.

① If you want a remote control to control 2 or more products (to restore the default state), please unpair it first: Unplug the power cords of all products that need to be unpaired, wait for over 3 seconds, and then plug them back in. Within 7 seconds of powering up, press and hold the white button for 3 seconds.

The light strip will flash 3 times and emit a white light to indicate that the remote control is unpaired.

② If you want a remote control to control only one product (individually paired), follow the steps below: Unplug the power cords of all products that need to be paired, wait for over 3 seconds, and then plug them back in. Within 7 seconds of powering up, press and hold the power button on the remote control for 3 seconds. The light strip will flash white 3 times to indicate that the remote control has been paired.

Note: When pairing, only power on the product you want to pair and keep all other products powered off.

For example, when pairing product A, power on A and keep B powered off; when pairing product B, power on B and keep A powered off.

Timer Function:

For safety, this product's light strip has an automatic shut-off function.

Cancel and set the timing:

- ① Press the DEMO, Red, and SPEED- buttons in sequence to cancel the timer setting. The green light will flash to indicate that the timer cancellation was successful.
- ② Press the DEMO, Red, and SPEED+ buttons in sequence to set a 1-hour timer. The light will automatically turn off when the timer ends. The red light will flash to indicate that the timer has been successfully set.

The red indicator light of the remote control is always on:

Perhaps one of the buttons is stuck. Please press all of the buttons firmly to see if they spring back.

Replace the Battery:

Place the new battery into the compartment in the correct orientation for the positive and negative terminals. Be careful not to reverse them. See the figure below for reference:



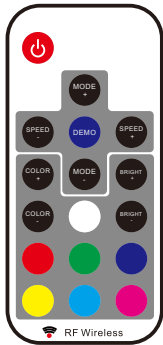

Fernbedienungs-Anleitung

MODE+/MODE-: Wechsel vom statischen Modus zum dynamischen Modus oder zwischen dynamischen Modi (Breath-Modus, Strobe-Modus, Farbwechsel-Modus).

MODE+: Nächster Modus

MODE-: Vorheriger Modus

DEMO: Farbdurchlauf.

SPEED+/SPEED-: Die Geschwindigkeit einstellen.

BRIGHT+/BRIGHT-: Die Helligkeitsstufen regulieren.

COLOR+/COLOR-: Die Farben ändern. Insgesamt 25 Farben.

Anleitung:

1. Bitte entfernen Sie vor der ersten Verwendung der Fernbedienung die Plastikfolie von der Unterseite der Fernbedienung.

2. Wenn während der Benutzung der Handcontroller normal funktioniert, die Fernbedienung jedoch nicht, muss der Kopplungsvorgang durchgeführt werden:

Ziehen Sie das Stromkabel für mehr als 3 Sekunden ab und schließen Sie es wieder ein. Halten Sie innerhalb von 7 Sekunden nach dem Einschalten des Gerätes den Schalter auf der Fernbedienung für 3 Sekunden gedrückt. Der Lichtstreifen blinkt dreimal mit weißem Licht und zeigt damit an, dass die Kopplung mit der Fernbedienung fertig ist.

3. Wenn Sie zwei oder mehr Produkte dieses Typs kaufen, kann eine einzige Fernbedienung standardmäßig zwei oder mehr Geräte gleichzeitig steuern.

① Um mit einer Fernbedienung zwei oder mehr Produkte zu steuern (Werkeinstellung zurücksetzen), führen Sie die Entkopplung durch: Trennen Sie die Stromversorgung aller zu trennenden Produkte, warten Sie länger als 3 Sekunden und schließen Sie sie dann wieder an. Halten Sie innerhalb von 7 Sekunden nach dem erneuten Einschalten die weiße Taste auf der Fernbedienung 3 Sekunden lang gedrückt. Der Lichtstreifen blinkt dreimal mit weißem Licht und zeigt damit an, dass die Trennung der Fernbedienung fertig ist.

② Um mit einer Fernbedienung nur ein Produkt zu steuern (Einzelkopplung), gehen Sie wie folgt vor:

Trennen Sie das zu koppelnde Produkt von der Stromversorgung, warten Sie länger als 3 Sekunden und schließen Sie es dann erneut an. Halten Sie innerhalb von 7 Sekunden nach dem erneuten Einschalten den Schalter auf der Fernbedienung 3 Sekunden lang gedrückt. Der Lichtstreifen blinkt dreimal mit weißem Licht und zeigt damit an, dass die Kopplung mit der Fernbedienung fertig ist.

Hinweis: Schalten Sie beim Koppeln nur die Produkte ein, die gekoppelt werden müssen, und lassen Sie die anderen Produkte ausgeschaltet. Wenn beispielsweise Produkt A gekoppelt ist, ist A eingeschaltet und B ausgeschaltet. Wenn Produkt B gekoppelt ist, ist B eingeschaltet und A ausgeschaltet.

Timerfunktion

Aus Sicherheitsgründen ist der Lichtstreifen dieses Produkts mit einer automatischen Ausschaltung ausgestattet.

Timer einstellen und abbrechen:

① Drücken Sie nacheinander die Tasten DEMO, RED und SPEED-, um den Timer abzubrechen. Zur Bestätigung der Stornierung blinkt die grüne LED.

② Drücken Sie nacheinander die Tasten DEMO, RED und SPEED+, um den Timer auf 1 Stunde einzustellen. Wenn der Timer abgelaufen ist, schaltet sich das Licht automatisch aus. Zur Bestätigung der Einstellung blinkt die rote LED.

Die rote LED auf der Fernbedienung leuchtet dauerhaft

Möglicherweise wurde eine Taste gedrückt gehalten und kehrte nicht in ihre Ausgangsposition zurück. Drücken Sie alle Tasten auf der Fernbedienung fest, um zu überprüfen, ob sie richtig zurückkehren.

Batterien zu ersetzen

Legen Sie die neue Batterie unter Beachtung der richtigen Polarität (+/-) in das Batteriefach ein. Achten Sie darauf, die Batteriepole nicht zu vertauschen. Wie auf dem Bild gezeigt:



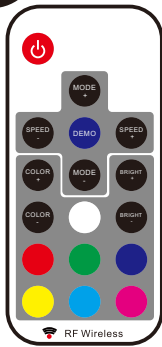

Instructions de télécommande

MODE+ / MODE- : Passer du mode couleur fixe au mode dynamique, ou passer entre les modes dynamiques (mode breathing, mode stroboscope, mode changement de couleur).

MODE+ : Mode suivant.

MODE- : Mode précédent.

DEMO : Cycle à travers chaque couleur.

SPEED+ / SPEED- : Ajuster la vitesse.

BRIGHT+ / BRIGHT- : Ajuster la luminosité.

COLOR+ / COLOR- : Changer la couleur. 25 couleurs au total.

Instructions :

1. Avant d'utiliser la télécommande pour la première fois, veuillez retirer le film plastique situé sous la télécommande.

2. En cours d'utilisation, si les boutons fonctionnent normalement mais que la télécommande ne répond pas, vous devez effectuer l'opération d'appariement de la télécommande :

Débranchez le câble d'alimentation, attendez au moins 3 secondes, puis rebranchez-le. Dans les 7 secondes suivant la mise sous tension, appuyez sur le bouton d'alimentation de la télécommande et maintenez-le enfoncé pendant 3 secondes : la bande lumineuse clignote 3 fois en blanc, indiquant que la télécommande est appariée.

3. Si vous achetez plus de 2 produits, une télécommande peut par défaut contrôler 2 appareils ou plus.

① Pour permettre à une télécommande de contrôler 2 produits ou plus (réinitialisation par défaut), procédez à la dissociation comme suit :

Débranchez l'alimentation de tous les produits à dissocier, attendez plus de 3 secondes, puis rebranchez-les.

Dans les 7 secondes suivant la remise sous tension, maintenez le bouton blanc de la télécommande enfoncé pendant 3 secondes.

La bande lumineuse clignote 3 fois en blanc : la dissociation a réussi.

② Pour qu'une télécommande ne contrôle qu'un seul produit (association unique), procédez ainsi :

Débranchez l'alimentation du produit à associer, attendez au moins 3 secondes, puis rebranchez-le.

Dans les 7 secondes suivant la remise sous tension, maintenez le bouton d'alimentation de la télécommande enfoncé pendant 3 secondes.

La bande lumineuse clignote 3 fois en blanc : l'association a réussi.

Remarque : Pendant l'association, seul le produit à associer doit être branché, les autres doivent rester débranchés. Par exemple, pour associer le produit A : laissez A branchée et débranchez B ; pour associer le produit B : laissez B branchée et débranchez A.

Fonction de minuterie

Pour des raisons de sécurité, ce produit est équipé d'une fonction d'arrêt automatique de la bande lumineuse.

Annulation et réglage de la minuterie :

Appuyez successivement sur DEMO, le point rouge et SPEED - pour annuler le réglage de la minuterie. Le voyant vert clignote pour indiquer que l'annulation est réussie.

Appuyez successivement sur DEMO, le point rouge et SPEED+ pour régler la minuterie sur une heure. À la fin du temps enregistré dans la minuterie, la lumière s'éteint automatiquement. Le voyant rouge clignote pour indiquer que la minuterie est réglée avec succès.

Le voyant rouge de la télécommande reste allumé

Il est possible qu'un bouton soit resté enfoncé et ne soit pas revenu à sa position initiale. Appuyez fermement sur tous les boutons de la télécommande pour vérifier qu'ils reviennent correctement.

Changement de pile :

Insérez une nouvelle pile dans le compartiment en respectant la polarité (+/-). Assurez-vous de ne pas inverser les polarités de la pile. Reportez-vous à l'illustration suivante.



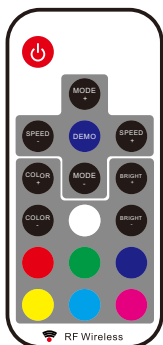

Tasti del telecomando

MODE+/MODE-: Passa da un colore statico a una modalità dinamica o cambia tra modalità dinamiche (modalità respiro, modalità stroboscopica, modalità cambio colore).

MODE+: Modalità successiva

MODE-: Modalità precedente

DEMO: Scorre attraverso ogni colore.

SPEED+/SPEED-: Regola la velocità.

BRIGHT+/BRIGHT-: Regola la luminosità.

COLOR+/COLOR-: Cambia colore. 25 colori in totale.

Istruzioni per l'uso

1. Prima di utilizzare il telecomando per la prima volta, rimuovere il foglio di plastica dal fondo del telecomando.

2. Durante l'uso, se il pulsante di commutazione funziona normalmente ma il telecomando no, è necessario eseguire l'operazione di associazione del telecomando:

Scollegare per più di 3 secondi e poi ricollegare il cavo di alimentazione. Entro 7 secondi dall'accensione, tenere premuto il tasto di accensione sul telecomando per 3 secondi, la striscia luminosa lampeggerà 3 volte di colore bianco, indicando che il telecomando è stato associato correttamente.

3. Se acquisti più di 2 prodotti, un telecomando può controllare di default 2 o più dispositivi.

① Per far sì che un telecomando controlli 2 o più prodotti (ripristino impostazione predefinita), eseguire la dissociazione:

Scollega l'alimentazione di tutti i prodotti da dissociare, attendi più di 3 secondi, poi ricollega.

Entro 7 secondi dalla riaccensione, tieni premuto il tasto bianco del telecomando per 3 secondi.

La striscia luminosa lampeggia 3 volte in bianco: dissociazione riuscita.

② Per far sì che un telecomando controlli solo un prodotto (associazione singola), procedi così:

Scollega l'alimentazione del prodotto da associare, attendi più di 3 secondi, poi ricollega.

Entro 7 secondi dalla riaccensione, tieni premuto il tasto di accensione del telecomando per 3 secondi.

La striscia luminosa lampeggia 3 volte in bianco: associazione riuscita.

Nota: Durante l'associazione, collega all'alimentazione solo il prodotto da associare, gli altri devono restare spenti.

Ad esempio, per associare il prodotto A: A acceso, B spento; per il prodotto B: B acceso, A spento.

Funzione timer

Per motivi di sicurezza, la striscia luminosa di questo prodotto è dotata di spegnimento automatico.

Per annullare o impostare il timer:

① Premere in sequenza i tasti DEMO, ROSSO e SPEED- per annullare il timer. Il LED verde lampeggerà per confermare l'annullamento.

② Premere in sequenza i tasti DEMO, ROSSO e SPEED+ per impostare il timer a 1 ora, al termine del timer la luce si spegnerà automaticamente.

Il LED rosso lampeggerà per confermare l'impostazione.

Il LED rosso del telecomando rimane acceso

È possibile che un tasto sia rimasto premuto e non sia tornato nella posizione originale. Premere energicamente tutti i tasti del telecomando per verificare che ritornino correttamente.

Sostituzione della batteria:

Inserire la nuova batteria nel vano seguendo la corretta polarità (+/-). Assicurarsi di non invertire i poli della batteria. Vedere l'illustrazione seguente:

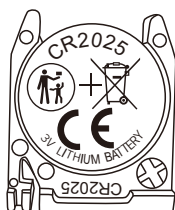

ES

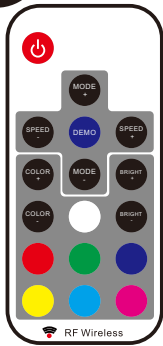

Instrucciones del mando a distancia

MODE+/MODE-: Cambia de color estático a modo dinámico, o cambia entre modos dinámicos (modo respiración, modo estroboscópico, modo cambio de color).

MODE+: Modo siguiente

MODE-: Modo anterior

DEMO: Recorre cada color.

SPEED+/SPEED-: Ajusta la velocidad.

BRIGHT+/BRIGHT-: Ajusta el brillo.

COLOR+/COLOR-: Cambiar el color. 25 colores en total.

Instrucciones de uso

1. Antes de utilizar el mando a distancia por primera vez, retire la lámina de plástico de la parte inferior del mando.

2. Durante el uso, si el botón interruptor funciona normalmente pero el mando a distancia no, debe realizarse la operación de emparejamiento del mando a distancia:

Desconecte durante más de 3 segundos y vuelva a conectar el cable de alimentación. En los 7 segundos siguientes al encendido, mantenga pulsado el botón de encendido del mando a distancia durante 3 segundos, la tira luminosa parpadeará en blanco 3 veces, indicando que el mando a distancia se ha emparejado correctamente.

3. Si adquiere más de 2 productos, un mando a distancia puede controlar 2 o más aparatos por defecto.

① Para que un mando a distancia controle 2 o más productos (restablecimiento por defecto), realice la disociación:

Desconecte la alimentación de todos los productos a desasociar, espere más de 3 segundos y vuelva a conectarlos.

En los 7 segundos siguientes a la reconexión, mantenga pulsado el botón blanco del mando a distancia durante 3 segundos.

La franja luminosa parpadea en blanco 3 veces: disociación correcta.

② Para que un mando a distancia sólo controle un producto (emparejamiento único), proceda del siguiente modo:

Desconecte la alimentación del producto a emparejar, espere más de 3 segundos y vuelva a conectarlo.

En los 7 segundos siguientes a la reconexión, mantenga pulsado el botón de encendido del mando a distancia durante 3 segundos.

La franja luminosa parpadea en blanco 3 veces: emparejamiento correcto.

Nota: Durante el emparejamiento, conecte únicamente el producto que desea emparejar a la fuente de alimentación, los demás deben permanecer apagados.

Por ejemplo, para emparejar el producto A: A encendido, B apagado; para el producto B: B encendido, A apagado.

Función de temporizador

Por razones de seguridad, la tira luminosa de este producto está equipada con una función de apagado automático.

Para cancelar o ajustar el temporizador:

① Pulse los botones DEMO-, ROJO- y VELOCIDAD- en secuencia para cancelar el temporizador. El LED verde parpadeará para confirmar la cancelación.

② Pulse los botones DEMO, ROJO y VELOCIDAD+ en secuencia para ajustar el temporizador a 1 hora, al final del temporizador la luz se apagará automáticamente. El LED rojo parpadeará para confirmar el ajuste.

El LED rojo del mando a distancia permanece encendido

Es posible que algún botón se haya quedado pulsado y no haya vuelto a su posición original. Pulse firmemente todos los botones del mando a distancia para comprobar que vuelven correctamente.

Sustitución de la pila:

Introduzca la nueva pila en el compartimento siguiendo la polaridad correcta (+/-). Asegúrese de no invertir los polos de la pila. Consulte la siguiente ilustración:

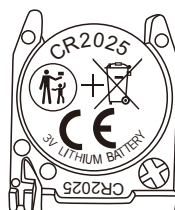

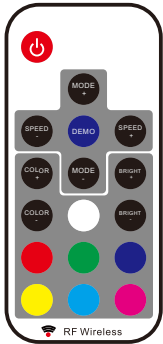

Knoppen van de afstandsbediening

MODE+/MODE-: Wisselt van een statische kleur naar een dynamische modus of schakelt tussen dynamische modi (ademhalingsmodus, stroboscoopmodus, kleurwisselmodus).

MODE+: Volgende modus

MODE-: Vorige modus

DEMO: Doorloopt alle kleuren.

SPEED+/SPEED-: Past de snelheid aan.

BRIGHT+/BRIGHT-: Past de helderheid aan.

COLOR+/COLOR-: Wisselt van kleur. In totaal 25 kleuren.

Gebruiksaanwijzing

1. Verwijder voor het eerste gebruik het plastic lipje aan de onderzijde van de afstandsbediening.

2. Als de aan/uit-knop normaal werkt maar de afstandsbediening niet reageert, moet u de afstandsbediening koppelen:

Trek de stekker van het netsnoer langer dan 3 seconden uit het stopcontact en steek hem daarna weer in. Druk binnen 7 seconden na het inschakelen gedurende 3 seconden op de aan/uit-knop van de afstandsbediening. De lichtstrip knippert 3 keer wit om aan te geven dat de afstandsbediening is gekoppeld.

3. Als er 2 of meer van deze producten zijn aangeschaft, kan één afstandsbediening standaard 2 of meer producten bedienen.

① Als u wilt dat één afstandsbediening 2 of meer producten bedient (om de standaardinstelling te herstellen), ontkoppel deze dan eerst:

Trek de stekkers van alle producten die u wilt ontkoppelen uit het stopcontact, wacht langer dan 3 seconden en steek ze dan weer in.

Druk binnen 7 seconden na het inschakelen gedurende 3 seconden op de witte knop.

De lichtstrip knippert 3 keer en geeft een wit licht om aan te geven dat de afstandsbediening is ontkoppeld.

② Als u wilt dat een afstandsbediening slechts één product bedient (individueel koppelen), volg dan de onderstaande stappen:

Trek de stekkers van alle producten die u wilt koppelen uit het stopcontact, wacht langer dan 3 seconden en steek ze dan weer in.

Druk binnen 7 seconden na het inschakelen gedurende 3 seconden op de aan/uit-knop van de afstandsbediening.

De lichtstrip knippert 3 keer wit om aan te geven dat de afstandsbediening is gekoppeld.

Let op: Zet bij het koppelen alleen het product aan dat u wilt koppelen en zorg ervoor dat alle andere producten uitgeschakeld zijn.

Bijvoorbeeld: wanneer u product A koppelt, zet dan alleen A aan en houd B uitgeschakeld; wanneer u product B koppelt, zet dan alleen B aan en houd A uitgeschakeld.

Timerfunctie

Om veiligheidsredenen is de lichtstrip van dit product voorzien van een automatische uitschakeling.

Om de timer te annuleren of in te stellen:

① Druk achtereenvolgens op de knoppen DEMO, ROOD en SPEED- om de timer te annuleren. De groene LED knippert ter bevestiging.

② Druk achtereenvolgens op de knoppen DEMO, ROOD en SPEED+ om de timer op 1 uur in te stellen. Na afloop van de timer schakelt het licht automatisch uit. De rode LED knippert ter bevestiging.

Rode LED op de afstandsbediening blijft branden

Mogelijk is een knop ingedrukt gebleven en niet naar de oorspronkelijke positie teruggekeerd. Druk alle knoppen stevig in om te controleren of ze correct terugveren.

Vervangen van de batterij:

Plaats de nieuwe batterij in het vakje volgens de juiste polariteit (+/-). Zorg ervoor dat de polen niet omgekeerd worden geplaatst. Zie onderstaande afbeelding:

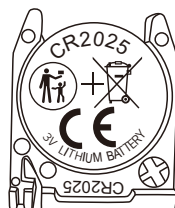

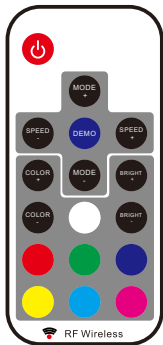

Fjärrkontrollens knappar

MODE+/MODE-: Växla från en statisk färg till ett dynamiskt läge eller byt mellan dynamiska lägen (andningsläge, stroboskopläge, färgväxlingsläge).

MODE+: Nästa läge

MODE-: Föregående läge

DEMO: Bläddrar igenom alla färger.

SPEED+/SPEED-: Justera hastigheten.

BRIGHT+/BRIGHT-: Justera ljusstyrkan.

COLOR+/COLOR-: Byt färg. Totalt 25 färger.

Bruksanvisning

1. Ta bort plastsyddet från fjärrkontrollens undersida innan du använder fjärrkontrollen för första gången.

2. Om strömbrytaren fungerar men fjärrkontrollen inte gör det, behöver du para ihop fjärrkontrollen:

Dra ut strömsladden i mer än 3 sekunder och anslut den sedan igen. Inom 7 sekunder efter att du slagit på strömmen, håll in strömknappen på fjärrkontrollen i 3 sekunder. Ljuslisten blinkar vitt 3 gånger för att indikera att fjärrkontrollen har parats ihop.

3. Om du köpt 2 eller fler av dessa produkter kan en fjärrkontroll styra 2 eller fler produkter som standard.

① Om du vill att en fjärrkontroll ska styra 2 eller fler produkter (återställ till standardläge), avpara först:

Dra ut strömsladdarna till alla produkter som ska avparas, vänta mer än 3 sekunder och anslut dem sedan igen.

Inom 7 sekunder efter att du slagit på strömmen, håll in den vita knappen i 3 sekunder.

Ljuslisten blinkar 3 gånger och lyser vitt för att indikera att fjärrkontrollen är avparad.

② Om du vill att en fjärrkontroll endast ska styra en produkt (individuell parning), följ stegen nedan:

Dra ut strömsladdarna till alla produkter som ska paras, vänta mer än 3 sekunder och anslut dem sedan igen.

Inom 7 sekunder efter att du slagit på strömmen, håll in strömknappen på fjärrkontrollen i 3 sekunder.

Ljuslisten blinkar vitt 3 gånger för att indikera att fjärrkontrollen har parats ihop.

Obs: Vid parning, slå endast på produkten du vill para och håll alla andra produkter avstängda. Till exempel, när du parar produkt A, slå bara på A och håll B avstängd; när du parar produkt B, slå bara på B och håll A avstängd.

Timerfunktion

Av säkerhetsskäl är ljusslingan utrustad med automatisk avstängning.

För att avbryta eller ställa in timern:

① Tryck i följd på knapparna DEMO, RÖD och SPEED- för att avbryta timern. Den gröna LED-lampan blinkar för att bekräfta avbrytningen.

② Tryck i följd på knapparna DEMO, RÖD och SPEED+ för att ställa in timern på 1 timme. När timern löper ut stängs ljuset av automatiskt. Den röda LED-lampan blinkar för att bekräfta inställningen.

Fjärrkontrollens röda LED-lampa lyser konstant

Det kan bero på att en knapp har fastnat och inte har återgått till sitt ursprungsläge. Tryck ordentligt på alla knappar på fjärrkontrollen för att säkerställa att de återgår korrekt.

Batteribyte:

Sätt i det nya batteriet i facket enligt rätt polaritet (+/-). Kontrollera att batteriets poler inte är omvända. Se illustrationen nedan:

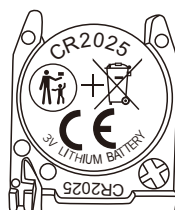

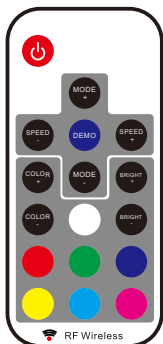

Instrukcje dotyczące pilota

MODE+ / MODE-: Przełączanie ze statycznego koloru na tryb dynamiczny lub zmiana między trybami dynamicznymi (tryb oddychania, tryb stroboskopowy, tryb zmiany koloru).

MODE+: Następny tryb

MODE-: Poprzedni tryb

DEMO: Przewija wszystkie kolory.

SPEED+ / SPEED-: Regulacja prędkości.

BRIGHT+ / BRIGHT-: Regulacja jasności.

COLOR+ / COLOR-: Zmiana koloru. Łącznie 25 kolorów.

Instrukcja obsługi

1. Przed pierwszym użyciem pilota należy usunąć folię ochronną z dolnej części pilota.

2. Podczas użytkowania, jeśli przycisk zasilania działa prawidłowo, ale pilot nie reaguje, należy przeprowadzić parowanie pilota:

Odłącz przewód zasilający na ponad 3 sekundy, a następnie podłącz go ponownie. W ciągu 7 sekund od podłączenia zasilania naciśnij i przytrzymaj przycisk zasilania na pilocie przez 3 sekundy. Pasek świetlny zamiga na biało 3 razy, aby zasygnalizować, że pilot został sparowany.

3. Jeśli zakupiono 2 lub więcej tych produktów, jeden pilot może domyślnie sterować 2 lub większą liczbą produktów.

① Jeśli chcesz, aby jeden pilot sterował 2 lub więcej produktami (przywrócenie stanu domyślnego), najpierw rozparuj:

Odłącz przewody zasilające wszystkich produktów, które mają zostać rozparowane, odczekaj ponad 3 sekundy, a następnie podłącz je ponownie.

W ciągu 7 sekund od podłączenia zasilania naciśnij i przytrzymaj biały przycisk przez 3 sekundy.

Pasek świetlny zamiga 3 razy i zaświeci na biało, co oznacza, że pilot został rozparowany.

② Jeśli chcesz, aby pilot sterował tylko jednym produktem (parowanie indywidualne), postępuj zgodnie z poniższymi krokami:

Odłącz przewody zasilające wszystkich produktów, które mają zostać sparowane, odczekaj ponad 3 sekundy, a następnie podłącz je ponownie.

W ciągu 7 sekund od podłączenia zasilania naciśnij i przytrzymaj przycisk zasilania na pilocie przez 3 sekundy.

Pasek świetlny zamiga na biało 3 razy, aby zasygnalizować, że pilot został sparowany.

Uwaga: Podczas parowania włączaj tylko ten produkt, który chcesz sparować, a wszystkie pozostałe produkty pozostaw wyłączone.

Na przykład: podczas parowania produktu A, włącz tylko A, a B pozostaw wyłączony; podczas parowania produktu B, włącz tylko B, a A pozostaw wyłączony.

Funkcja timera

Ze względów bezpieczeństwa pasek LED tego produktu posiada funkcję automatycznego wyłączenia.

Aby anulować lub ustawić timer:

① Naciśnij kolejno przyciski DEMO, CZERWONY i SPEED-, aby anulować timer. Zielona dioda LED zamiga, potwierdzając anulowanie.

② Naciśnij kolejno przyciski DEMO, CZERWONY i SPEED+, aby ustawić timer na 1 godzinę – po upływie czasu światło wyłączy się automatycznie.

Czerwona dioda LED zamiga, potwierdzając ustawienie.

Czerwona dioda LED na pilocie świeci się ciągle

Możliwe, że któryś z przycisków został wciśnięty i nie wrócił do pierwotnej pozycji. Naciśnij mocno wszystkie przyciski na pilocie, aby upewnić się, że wracają prawidłowo.

Wymiana baterii

Włóż nową baterię do komory zgodnie z prawidłową polaryzacją (+/-). Upewnij się, że bieguny baterii nie są odwrócone. Zobacz poniższą ilustrację:





Uzaktan Kumanda Tuşları

MODE+/MODE-: Sabit bir renkten dinamik bir moda geçiş yapar veya dinamik modlar arasında değiştirir (nefes modu, stroboskop modu, renk değiştirme modu).

MODE+: Sonraki mod

MODE-: Önceki mod

DEMO: Tüm renkler arasında geçiş yapar.

SPEED+/SPEED-: Hızı ayarlar.

BRIGHT+/BRIGHT-: Parlaklığı ayarlar.

COLOR+/COLOR-: Renk değiştirir. Toplamda 25 renk mevcuttur.

Kullanım Talimatları

1. Uzaktan kumandayı ilk kez kullanmadan önce, kumandanın altındaki plastik şeridi çıkarın.

2. Kullanım sırasında, açma/kapama düğmesi normal çalışıyor fakat uzaktan kumanda çalışmıyorsa, uzaktan kumandayı eşleştirmeniz gerekir:

Güç kablosunu 3 saniyeden fazla çıkarın ve ardından tekrar takın. Cihaz açıldıktan sonraki 7 saniye içinde, uzaktan kumandadaki güç düğmesine 3 saniye basılı tutun. Işık şeridi, uzaktan kumandanın eşleştirildiğini göstermek için 3 kez beyaz yanıp sönecektir.

3. Bu ürünlerden 2 veya daha fazlası satın alındıysa, varsayılan olarak bir uzaktan kumanda 2 veya daha fazla ürünü kontrol edebilir.

① Bir uzaktan kumandanın 2 veya daha fazla ürünü kontrol etmesini istiyorsanız (varsayılan duruma geri döndürmek için), önce eşleşmeyi kaldırın:

Eşleşmesi kaldırılacak tüm ürünlerin güç kablolarını çıkarın, 3 saniyeden fazla bekleyin ve ardından tekrar takın.

Cihaz açıldıktan sonraki 7 saniye içinde beyaz düğmeye 3 saniye basılı tutun.

Işık şeridi 3 kez yanıp sönecek ve beyaz ışık verecektir; bu, uzaktan kumandanın eşleşmesinin kaldırıldığını gösterir.

② Uzaktan kumandanın yalnızca bir ürünü kontrol etmesini istiyorsanız (tekli eşleştirme), aşağıdaki adımları izleyin:

Eşleştirilecek tüm ürünlerin güç kablolarını çıkarın, 3 saniyeden fazla bekleyin ve ardından tekrar takın.

Cihaz açıldıktan sonraki 7 saniye içinde uzaktan kumandadaki güç düğmesine 3 saniye basılı tutun.

Işık şeridi, uzaktan kumandanın eşleştirildiğini göstermek için 3 kez beyaz yanıp sönecektir.

Not: Eşleştirme sırasında yalnızca eşleştirmek istediğiniz ürünü açın ve diğer tüm ürünleri kapalı tutun.

Örneğin, A ürününü eşleştirirken yalnızca A'yı açın ve B kapalı kalsın; B ürününü eşleştirirken yalnızca B'yi açın ve A kapalı kalsın.

Zamanlayıcı Fonksiyonu

Güvenlik nedeniyle, bu ürünün ışık şeridi otomatik kapanma özelliğine sahiptir.

Zamanlayıcıyı iptal etmek veya ayarlamak için:

① Zamanlayıcıyı iptal etmek için sırasıyla DEMO, KIRMIZI ve SPEED- tuşlarına basın. Yeşil LED yanıp söner ve iptali onaylar.

② Zamanlayıcıyı 1 saate ayarlamak için sırasıyla DEMO, KIRMIZI ve SPEED+ tuşlarına basın. Süre sonunda ışık otomatik olarak kapanacaktır.

Kırmızı LED yanıp söner ve ayarlamayı onaylar.

Uzaktan Kumandanın Kırmızı LED'i Sürekli Yanıyor

Bir tuşun takılı kalmış ve eski konumuna dönmemiş olması mümkündür. Tüm tuşlara kuvvetlice basarak tuşların doğru şekilde yerine dönüp dönmediğini kontrol edin.

Pil Değişimi:

Yeni pili doğru kutuplara (+/-) dikkat ederek yuvasına yerleştirin. Pilin kutuplarını ters takmamaya özen gösterin. Aşağıdaki görsele bakınız:

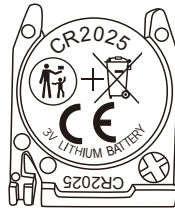

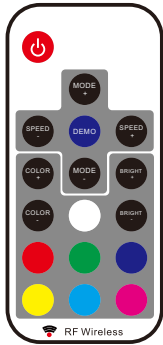

リモコン操作説明

MODE+/MODE-: 固定色モードとダイナミックモードを切り替え、またはダイナミックモード間(フリージングモード/ストロボモード/カラーチェンジモード)を切り替えます。

MODE+: 次のモードに進む。

MODE-: 前のモードに戻る。

DEMO: 各色を順番に循環表示。

SPEED+/SPEED-: 効果速度を調整。

BRIGHT+/BRIGHT-: 明るさレベルを調整。

COLOR+/COLOR-: カラーを変更。全25色に対応。

リモコン取扱い手順

- 初めてリモコンを使用する際は、底面の絶縁シートを取り外してください。
- 操作中に本体が正常に動作しているのにリモコンが反応しない場合、再ペアリングが必要です:
電源コードを3秒以上抜いて再接続
通電後7秒以内にリモコンのPOWERボタンを3秒間長押し
LEDストリップが白色3回点滅でペアリング完了
- 同一機種を2台以上ご使用の場合、1台のリモコンで複数製品を同時制御可能(初期設定状態)

① 複数製品制御モードに復帰する場合(ペアリング解除手順):

解除対象製品の電源コードを全て抜き、3秒以上経過後再接続
通電後7秒以内にリモコンの白いボタンを3秒間長押し
LEDストリップが3回点滅し白いライトが点灯すれば、ペアリング解除が完了

② 個別制御モードを設定する場合:

ペアリング対象製品以外の電源を全てオフにした状態で
対象製品の電源コードを抜き、3秒以上経過後再接続
通電後7秒以内にリモコンのPOWERボタンを3秒間長押し
LEDストリップが白色で3回点滅し、個別ペアリングが完了

注意事項:

個別ペアリング時は「1台ずつ順番に」設定が必要

他製品の電源が完全に切れていることを確認(例: 製品Aを設定時は製品Bの電源プラグを抜く)

設定例:

1. 製品Aを個別設定

製品Bの電源オフ → 製品Aの電源再投入 → POWERボタン長押し

2. 製品Bを個別設定

製品Aの電源オフ → 製品Bの電源再投入 → POWERボタン長押し

タイマー機能

安全設計として、LEDストリップには自動消灯機能が搭載されています。

タイマー設定管理手順:

① タイマー解除時:

DEMO → Red → SPEED- ボタンを順押し

緑色のライトが点滅すれば解除成功

② 1時間タイマー設定時:

DEMO → Red → SPEED+ ボタンを順押し

赤色のライトが点滅すれば設定成功

経過時間到達後、自動消灯を実行

リモコン異常対応

◆ 赤色インジケータが常時点灯している場合:

ボタンの引っかかりが発生している可能性があります
全てのボタンを押して、正常に戻るか確認してください

◆ 電池交換手順:

1. 新しい電池をコンパートメントに正しい向き(+/-極方向)で装着

2. 極性逆転防止のため「+/-マーク」を厳密に確認

3. カチッと音がするまで確実に挿入

(図解参照ポイント)



EN

Warnings

Children are not allowed to assemble the product. During assembly, keep all small parts out of the reach of children as they may be fatal if swallowed or inhaled.

Children are forbidden to climb or play on the product to avoid serious bodily injury caused by the toppling.

The product should be attached to the wall with the included anti-tip kit to prevent personal injury caused by accidentally tipping over.

Read the instructions to assemble carefully and use the product accordingly.

If there are any defective or missing parts after unpacking, cease assembly immediately and contact us. Unauthorized change and modification may affect safety.

DE

Warnhinweise

Kinder dürfen das Produkt nicht aufbauen. Bewahren Sie während der Montage alle Kleinteile außerhalb der Reichweite von Kindern auf. Verschlucken oder Einatmen kann tödlich sein.

Kinder dürfen nicht auf das Produkt klettern oder damit spielen, um schwere Verletzungen durch Umkippen zu vermeiden.

Bitte befestigen Sie das Produkt mit dem beiliegenden Kippschutz an der Wand, um ein Umkippen zu vermeiden.

Bitte lesen Sie die folgende Anleitung aufmerksam durch und verwenden Sie das Produkt sachgemäß.

Sollten nach dem Auspacken ein oder mehrere Teile defekt sein und/oder fehlen, brechen Sie bitte die Montage sofort ab und setzen Sie sich mit uns in Verbindung. Eine andere Verwendung als beschrieben, oder eine Veränderung des Produkts wird nicht empfohlen; es kann zu Verletzungen führen.

FR

Avertissements

Il est interdit aux enfants d'assembler le produit. Pendant l'assemblage, gardez toutes les petites pièces hors de la portée des enfants car elles peuvent être mortelles en cas d'ingestion ou d'inhalation.

Il est interdit aux enfants de grimper ou de jouer sur le produit pour éviter de graves blessures corporelles causées par le renversement.

Le produit doit être fixé au mur avec le kit anti-basculement inclus pour éviter les blessures personnelles causées par un renversement accidentel.

Lisez attentivement les instructions d'assemblage et utilisez le produit correctement.

En cas de pièces défectueuses ou manquantes après le déballage, arrêtez immédiatement l'assemblage et contactez-nous. Tout changement ou modification non autorisé peut affecter la sécurité.

IT

Avvertenze

I bambini non possono assemblare il prodotto. Durante l'assemblaggio, si prega di tenere tutti i piccoli componenti fuori dalla portata dei bambini, poiché potrebbero essere fatali se ingeriti o inalati.

Ai bambini è vietato arrampicarsi o giocare sul prodotto per evitare gravi lesioni fisiche causate dal ribaltamento.

Il prodotto deve essere fissato alla parete con il kit antiribaltamento incluso per evitare lesioni personali causate dal ribaltamento accidentale.

Si prega di leggere attentamente le istruzioni per il montaggio e utilizzare il prodotto in modo opportuno.

Se dopo il disimballaggio si riscontrano parti difettose o mancanti, si prega di interrompere immediatamente il montaggio e di contattarci. Modifiche e cambiamenti non autorizzati possono compromettere la sicurezza.

ES

Advertencias

No está permitido que los niños monten el producto. Durante el montaje, mantenga todas las piezas pequeñas fuera del alcance de los niños, ya que pueden ser mortales si se ingieren o inhalan.

Se prohíbe a los niños trepar o jugar sobre el producto para evitar lesiones corporales graves causadas por el vuelco.

El producto debe fijarse a la pared con el dispositivo de fijación incluido para evitar lesiones personales causadas por el vuelco accidental.

Lea atentamente las instrucciones de montaje y utilice el producto de acuerdo con ellas.

Si hay alguna pieza defectuosa o falta alguna pieza después de desembalar, interrumpa el montaje inmediatamente y póngase en contacto con nosotros. Los cambios y modificaciones no autorizados pueden afectar a la seguridad.

NL

Waarschuwingen

Kinderen mogen het product niet assembleren. Tijdens het in elkaar zetten dient u de kleine onderdelen buiten bereik van kinderen te houden om lichamelijk letsel door inslikken of inhaleren te voorkomen.

Het is verboden voor kinderen om op het product te klimmen of er mee te spelen om persoonlijk letsel te voorkomen.

Het product dient vast gemaakt te worden aan de muur met de bevestigingspunten. Dit om schade tijdens het gebruik te voorkomen.

Geleef de handleiding na te lezen en volgens de beschrijving te gebruiken.

Indien na het uitpakken blijft dat er ontbrekende en/of foutieve onderdelen zijn geef de assemblage onmiddellijk stop te zetten en met ons contact op te nemen. Ongeautoriseerde veranderingen en modificaties kunnen de veiligheid beïnvloeden.

SE

Varningar

Barn får inte montera produkten. Håll alla eventuella små delar utom räckhåll för barn under monteringen eftersom de kan vara livsfarliga om de sväljs eller inandas.

Det är förbjudet för barn att klättra eller leka på produkten för att undvika allvarlig kroppsskada orsakad av vältnin.

Produkten ska fästas i väggen med den medföljande tipskyddssatsen för att förhindra personskada genom oavsiktlig tippingning.

Var god läs följande instruktioner noggrant och använd produkten därefter.

Om det finns några delar som är defekta eller saknas efter upppackning, sluta omedelbart att montera och kontakta oss. Obehörig ändring och modifiering kan påverka säkerheten.

PL

Ostrzeżenia

Nie dozwolone jest składanie produktu przez dzieci. Podczas procesu złożenia, proszę trzymać wszystkie małe objekty z daleka od dzieci gdyż mogą być one śmiertelne w przypadku połknięcia lub wejścia w drogi oddechowe.

Zabronione jest wspinanie się lub bawienie się przez dzieci na produkcie tak, aby uniknąć urazów ciała wynikających z przewrócenia się.

Produkt ten powinien być zamocowany do ściany za pomocą załączonych przeciwspadkowych elementów mocujących, aby uniknąć urazów ciała, spowodowanych przez przypadkowe przewrócenie.

Proszę uważnie przeczytać niniejsze instrukcje oraz odpowiednio używać produkt.

Jeśli zauważono części z defektem lub brakujące elementy po rozpakowaniu, należy natychmiastowo wstrzymać proces złożenia i skontaktować się z nami. Nieautoryzowane zmiany lub modyfikacje mogą wpłynąć na bezpieczeństwo.

TR

Uyarılar

Ürünün montajına çocuklar tarafından izin verilmez. Montaj sırasında tüm küçük parçaları çocukların erişemeyeceği bir yerde saklayın çünkü yutulduğunda veya solunduğunda ölümcül olabilir.

Devrilme nedeniyle ciddi bedensel yaralanmaları önlemek için çocukların ürüne tırmanmasına veya ürün üzerinde oynamasına izin verilmez.

Yanlışlıkla devrilmenin neden olduğu kişisel yaralanmaları önlemek için ürün, ürünle birlikte verilen devrilme önleyici kit kullanılarak duvara sabitlenmelidir.

Lütfen aşağıdaki talimatları dikkatlice okuyun ve ürünü belirttiği şekilde kullanın.

Paketi açtıktan sonra herhangi bir kusurlu veya eksik parça bulunursa, lütfen derhal montajı durdurun ve bizimle iletişime geçin. Yetkisiz değişiklikler ve modifikasyonlar güvenliği tehlikeye atabilir.

JP

安全警告メッセージ

ボルトなどの小部品は、お子様が誤って飲み込む事により、窒息などの重大事故を引き起こす恐れがありますので、お子様がいない場所で組立を行ってください。

本品に乗ったり、座ったりしないでください。

安全のため、転倒防止の安全紐を壁面に固定することをおすすめします。本品の転倒により、ケガや致命傷になる恐れがありますので、必ずご注意ください。

ご使用前に本書をよくお読みになり、内容を理解された上で、ご使用くださいますようお願い致します。

組み立てる前に、必ず部品がすべてそろっていることを確認した上、本書の指示に従って組み立ててください。不用意・不適切な組み立ては、事故や破損など本体商品の变形につながる恐れがあります。

販売元: ZIELJP株式会社 〒531-0062 大阪市北区長柄中3丁目6番13号

TEL: 06-7161-1020 メール: info_jp@songmics.jp

