

SPIS TREŚCI

(PL) Instrukcja obsługi i montażu.....	3
(DE) Bedienungs- und Montageanleitung	17
(ENG) Operating and instalation instructions.....	31
(FR) Notice d'utilisation et d'installation	44
(SK) Návod na montáž a obsluhu	58
(CZ) Návod k instalaci a obsluze.....	71

I. Informacje ogólne

Informacje ogólne

Meble tapicerowane wyposażone są w elektryczną funkcję relaksu, która poza wygodną pozycją zapewnia przytulny relaks i komfort funkcjonalności. Ten produkt został zaprojektowany i wyprodukowany wyłącznie w celu użytkowania zgodnie z przeznaczeniem opisanym w niniejszej dokumentacji. Wykorzystywanie w innym celu, nie określonym tutaj, może niekorzystnie wpływać na stan techniczny i działanie produktu i stanowi potencjalne źródło zagrożenia.

Meble są przeznaczone do użytkowania i przechowywania wewnątrz pomieszczeń, nie mogą być używane na balkonie i w ogrodzie lub w innych pomieszczeniach których warunki odbiegają od normalnych warunków domowych. Meble, a zwłaszcza wszystkie elementy elektryczne należy chronić przed wpływem czynników atmosferycznych. Nie należy narażać urządzenia na działanie światła słonecznego, deszczu, śniegu, kurzu ani nadmiernej wilgoci, ponieważ przedostająca się woda i brud zwiększają ryzyko porażenia prądem!

Elektryczna funkcja relaks

Meble z funkcją relaksu posiadające elektryczny mechanizm są wyjątkowo wygodne, ponieważ naciska ciała nie jest wymagany do uzyskania wybranego nachylenia. Zastosowany mechanizm elektryczny umożliwia płynne uruchomienie funkcji relaks poprzez użycie przycisków znajdujących się na panelu sterowania. Meble z funkcją relaksu z mechanizmem elektrycznym, powinny być ustawione blisko źródła prądu, który jest niezbędny do działania mechanizmu.

II. Schemat funkcji elektrycznej

Producent – Germany Motion

Duty cycle CE: 2 min ON / 18 min OFF

ACTUATOR

IP20

Type: TWINMOTT3-ECO

Ambient temperature: +10oC bis +40oC

Load capacity: 2 x 6500N

Power supply: 110 – 240 V





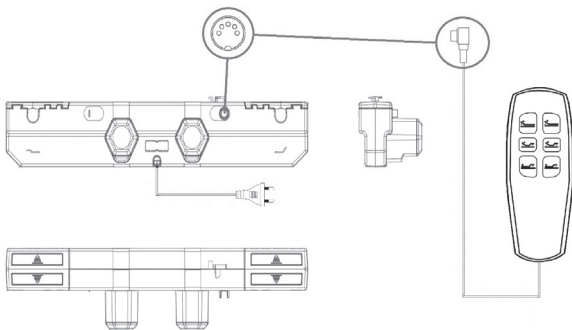



Adjustment speed: max 4,3mm/s.

Emergency lowering: 9V alk. batt.



III. Instrukcja bezpieczeństwa

A. Znaki ostrzegawcze i informacyjne

	Informacja
	<p>Uwaga – Oznacza ostrzeżenie dla użytkowników przed potencjalnymi zagrożeniami dla nich samych i innych. Wszelkie ostrzeżenia dotyczące niebezpieczeństwa poprzedzone są symbolem Uwaga oraz następującymi terminami: ostrzeżenie, niebezpieczeństwo.</p> <p>Ostrzeżenie – Wszelkie ostrzeżenia dotyczące bezpieczeństwa szczegółowo określają istniejące niebezpieczeństwo/ostrzeżenie i wskazują, w jaki sposób zmniejszyć ryzyko obrażeń, uszkodzeń i porażenia elektrycznego wskutek niewłaściwego użytkowania urządzenia. Skrupulatnie przestrzegaj poniższych instrukcji.</p> <p>Niebezpieczeństwo – Oznacza niebezpieczną sytuację, której ewentualne zaistnienie prowadzi do poważnych obrażeń.</p>
	Niebezpieczeństwo
	Nie siadać na elemencie
	Nie wkładać rąk, elementy ruchome
	Ten symbol oznacza wyłącznie do użytku w pomieszczeniach (IEC 60417-5957)
	Klasa ochronności II oznacza, że urządzenie posiada izolację podstawową oraz dodatkowe środki ochrony w postaci izolacji wzmocnionej lub podwójnej (IEC 60417-5172)
	Klasa ochronności III oznacza, że urządzenie zasilane jest bezpiecznym, obniżonym napięciem (IEC 60417-5180)

B. Informacje dotyczące zasady bezpieczeństwa



Ze względów bezpieczeństwa oraz w celu zagwarantowania prawidłowego funkcjonowania, przed przystąpieniem do instalacji i pierwszym użyciem należy zapoznać się z treścią niniejszego dokumentu, zwracając szczególną uwagę na wskazówki oraz ostrzeżenia.

Niniejsza instrukcja obsługi powinna być przechowywana w pobliżu urządzenia. Należy zagwarantować wgląd do instrukcji w każdym czasie dla osób, które zobowiązane są do wykonania czynności związanych z urządzeniem.

Proszę zachować instrukcję i upewnić się, że pozostanie z meblem w przypadku jego przeniesienia lub sprzedaży tak, aby każdy użytkownik przez okres korzystania miał dostęp do informacji na temat użytkowania i bezpieczeństwa.

Mebel nie jest przeznaczony do użytku komercyjnego/publicznego.

Każde użytkowanie niezgodne z opisem zawartym w niniejszej instrukcji jest uznane za niewłaściwe i producent nie ponosi odpowiedzialności za roszczenia lub szkody wynikające z takiego postępowania. Poprawne użytkowanie obejmuje również respektowanie ustanowionych przez producenta warunków instalacji, podłączenia, użytkowania, przenoszenia/transportowania, konserwacji i czyszczenia oraz napraw.

W celu zapobieżenia wypadkom – wszelkie zasady bezpiecznego użytkowania i unikania zagrożeń muszą być przestrzegane.

Jakiegolwiek zmiany w budowie urządzenia wprowadzone przez użytkownika mogą wpłynąć na bezpieczeństwo użytkowania i zwalniają producenta z odpowiedzialności za roszczenia lub szkody wynikające z takiego działania.

Pomimo tego, że producent ponosi odpowiedzialność za konstrukcję urządzenia eliminującą niebezpieczeństwo, pewne elementy ryzyka podczas pracy są nie do uniknięcia. Ryzyko resztkowe wynika z błędnego zachowania obsługującego urządzenie.

Największe niebezpieczeństwo występuje przy wykonywaniu następujących zabronionych czynności:

- korzystanie z urządzenia w czasie, w którym w pobliżu znajdują się inne osoby (szczególnie małe dzieci) oraz zwierzęta domowe;
- korzystanie z urządzenia do celów innych, niż opisane w instrukcji obsługi;
- korzystanie z urządzenia przez osoby niezapoznane z instrukcją obsługi;

Przy przestrzeganiu zaleceń podanych w instrukcji obsługi zagrożenie resztkowe przy użytkowaniu urządzenia może być wyeliminowane. Istnieje ryzyko w przypadku nie dostosowania się do powyższych zaleceń.



Niebezpieczeństwo! Porażenie prądem elektrycznym.

Niebezpieczeństwo! Ryzyko uduszenia się dzieci podczas zabawy z opakowaniem. Opakowanie należy przechowywać w miejscach niedostępnych dla dzieci.



Ostrzeżenie! Występuje zagrożenie śmierci, odniesieniem obrażeń, pożarem lub uszkodzeniem urządzenia.

Ostrzeżenie! Przed rozpoczęciem prac związanych z czyszczeniem lub konserwacją należy wyłączyć zasilanie elektryczne. Upewnić się, że zasilanie nie może zostać przypadkowo włączone.

Ostrzeżenie! Dotykание urządzenia lub wtyczek mokrymi rękami może zwiększyć ryzyko porażenia prądem.

Ostrzeżenie! Pomimo zastosowania konstrukcji bezpiecznej z samego założenia, stosowania środków zabezpieczających i dodatkowych środków ochronnych, zawsze istnieje ryzyko szcążtkowe doznania urazów.

Ostrzeżenie! Z mebla nie powinny korzystać osoby niepełnosprawne fizycznie, wymagających utrzymywania stałej pozycji siedzącej.

Ostrzeżenie! Produkt ten powinien być używany w ramach wypoczynku lub relaksu.

Ostrzeżenie! Produkt ten nie spełnia norm obowiązujących dla wyrobów medycznych.

Ostrzeżenie! W przypadku złego działania lub awarii należy natychmiast zaprzestać korzystania z urządzenia, wyłączyć urządzenie z kontaktu i skontaktować się z autoryzowanym dystrybutorem lub producentem w celu dokonania naprawy!

Ostrzeżenie! Nie korzystać z produktu jeżeli istnieje ryzyko rozdarcia lub przecięcia tkaniny obiciowej poprzez znajdujące się pod nią ruchomymi elementami

C. Ogólne zasady bezpieczeństwa

- Urządzenie odpowiada obowiązującym normom technicznym i aktualnym wymogom bezpieczeństwa.
- Należy sprawdzić, czy napięcie w sieci elektrycznej odpowiada danym umieszczonym na tabliczce znamionowej znajdującej się na produkcie (urządzeniu).
- Urządzenia przełączające muszą być zainstalowane w instalacji stałej zgodnie z obowiązującymi przepisami dotyczącymi okablowania.
- Ze względów bezpieczeństwa należy stosować wyłącznie akcesoria elektryczne (zasilacz i kable zasilające) o odpowiednio dobranych parametrach.
- Należy sprawdzić mebel pod kątem ewentualnych uszkodzeń powstałych podczas transportu.
- Jeśli przewód zasilający jest uszkodzony, ze względów bezpieczeństwa musi go wymienić producent, autoryzowany serwis lub inna osoba o odpowiednich kwalifikacjach.
- Wtyczkę należy podłączyć do gniazdka odpowiedniego typu zgodnie z obowiązującymi normami oraz w miejscu łatwo dostępnym.

- Nie należy korzystać z adapterów z wieloma gniazdami.
- Należy chronić przewód zasilający/sterujący i nie modyfikować obwodu elektrycznego.
- Nie używać produktu:
 - ◊ w razie wady lub uszkodzenia stycyki sieciowej lub kabla zasilającego;
 - ◊ jeśli zasilanie zostanie przerwane;
 - ◊ jeśli urządzenie nie działa prawidłowo
- Przed przystąpieniem do jakichkolwiek czynności związanych z czyszczeniem lub konserwacją, urządzenie należy wyłączyć lub odłączyć od źródła zasilania elektrycznego.
- Nie wystawiać urządzenia na działanie czynników atmosferycznych.
- Niniejsza instrukcja zawiera ważne informacje dotyczące bezpieczeństwa, z którymi należy się zapoznać i których należy ściśle przestrzegać.
- Meble z elektryczną funkcją relaks nie powinny być użytkowane z obciążeniem większym niż 120 kg na siedzisko oraz 40 kg na oparcie.
- Nie należy siedzieć na oparciach, bocznych i innych elementach do tego nie przystosowanych.
- Wszystkie zastosowane elementy elektryczne są zgodne z obowiązującymi przepisami.

D. Instalacja

- Należy usunąć wszystkie elementy opakowania.
- Sprawdzić produkt pod kątem ewentualnych uszkodzeń powstałych podczas transportu.
- Nie instalować ani nie używać uszkodzonego urządzenia.
- Postępować zgodnie z instrukcją instalacji załączoną do urządzenia.
- Zachować ostrożność podczas przenoszenia urządzenia, ponieważ jest ono ciężkie. Należy zawsze stosować rękawice ochronne i mieć na stopach pełne obuwie.
- Do montażu i ustawienia mebla wymagane są co najmniej dwie osoby.
- Zainstalować urządzenie w odpowiednim i bezpiecznym miejscu, które spełnia wymagania instalacyjne.
- Zachować minimalne odstępstwa od innych urządzeń i mebli.
- Mebel należy ustawić na płaskiej i stabilnej powierzchni.
- Należy upewnić się, że kabel zasilający nie jest poskręcany lub przygnieciony.
- Nie umieszczać kabla zasilającego pod ciężkimi przedmiotami, które mogą zmienić przekrój kabla.
- Sprawdzić czy kabel zasilający leży swobodnie w bezpiecznej odległości od źródeł ciepła.

E. Podłączenie do sieci elektrycznej

- Podłączenie elektryczne należy wykonać zgodnie z przepisami lokalnymi.
- Wszystkie połączenia elektryczne powinien wykonać wykwalifikowany elektryk zgodnie z obowiązującymi przepisami.

- Nigdy nie należy używać akumulatorów/zasilaczy innych niż dostarczone przez producenta.
- Należy upewnić się, że informacje o podłączeniu elektrycznym podane na tabliczce znamionowej są zgodne z parametrami instalacji zasilającej. W przeciwnym razie należy skontaktować się z elektrykiem.
- Należy zawsze używać prawidłowo zamontowanych gniazd sieciowych.
- Nie stosować rozgałęźników ani przedłużaczy.
- Należy uważać, aby nie uszkodzić wtyczki ani przewodu zasilającego.
- Wymianę uszkodzonego przewodu zasilającego należy zlecić producentowi, przedstawicielowi serwisu lub wykwalifikowanemu elektrykowi.
- Zarówno dla elementów znajdujących się pod napięciem, jak i zaizolowanych części, zabezpieczenie przed porażeniem prądem należy zamocować w taki sposób, aby nie można go było odłączyć bez użycia narzędzi.
- Należy zadbać o to, aby po zakończeniu instalacji urządzenia wtyczka przewodu zasilającego była łatwo dostępna.
- Jeśli gniazdo elektryczne jest obluźnione, nie wolno podłączać do niego wtyczki.
- Odłączając urządzenie, nie ciągnąć za przewód zasilający. Należy zawsze ciągnąć za wtyczkę sieciową.

F. Przeznaczenie

- Z urządzenia należy korzystać w warunkach domowych. Ważne by chronić mebel przed bezpośrednim działaniem promieni słonecznych.
- Wszelkie nieprawidłowości, które mogą wystąpić (pofałdowania, wgniecenia) są związane z transportem i z czasem zanikają. Aby przyspieszyć ten proces zalecamy dokładne ręczne dopasowanie tapicerki i pokrowca poprzez uformowanie i wygładzenie powierzchni.
- Należy unikać skrajnych temperatur, wilgotności, ognia oraz źródeł ciepła.
- Nie należy użytkować mebla w zakurzonej lub brudnym miejscu. Należy zapewnić odpowiednią wentylację i wolną przestrzeń wokół mebla.
- Nie zmieniać parametrów technicznych urządzenia.
- Unikać dużych obciążeń w jednym punkcie siedziska.
- Podczas dłuższego przestoju w użytkowaniu, a także przed wykonaniem jakiegokolwiek czynności czyszczenia, konserwacji lub naprawy należy odłączyć mebel od zasilania.

G. Użytkowanie

- Nie korzystaj z urządzenia w czasie, w którym w pobliżu znajdują się inne osoby (szczególnie małe dzieci) oraz zwierzęta domowe.
- Unikać siadania z całym impetem.

- Po zajęciu na meblu pozycji za pomocą przycisku na panelu sterowania można uruchomić mechanizm siłownika na elemencie, który chcesz wyregulować i ustawić.
- Po ustawieniu żądanej pozycji siedzącej lub leżącej, zwolnij przycisk na panelu sterowania.
- Nie należy używać elektrycznych funkcji mebla zbyt długo w sposób ciągły.
- Regularnie sprawdzaj urządzenie pod kątem uszkodzeń lub oznak zużycia. W przypadku nieprawidłowości wyłącz zasilanie. Natychmiast skontaktuj się z wykwalifikowanym personelem, aby znaleźć źródło usterki.
- Upewnij się, że zawsze masz łatwy dostęp do panelu sterowania oraz przewodu zasilającego, wtyczki lub zasilacza w celu odłączenia urządzenia od źródła zasilania.
- Upewnij się, że twoje części ciała i ciała innych osób nigdy nie zbliżają się do ruchomych części urządzenia podczas jego użytkowania.
- Aby uniknąć nie sygnalizowanego uruchomienia i niepotrzebnych wypadków, należy upewnić się, że inne osoby nie mają bezpośredniego dostępu do panelu sterownika.



UWAGA!!! Siłowniki wbudowane w mebel nie jest przeznaczony do ciągłego użytkowania! Nie wolno naciskać przycisków na stałe, zwłaszcza ze względu na ryzyko przegrzania.

UWAGA!!! Należy przestrzegać informacji podanych na specyfikacji silnika i zasilacza. Informacja – Duty cycle: 2 min on/18 min off – oznacza to, że po 2 minutach ciągłej pracy należy przerwać pracę na 18 minut.

UWAGA !!! Na specyfikacji znajdują się dane techniczne dotyczące parametrów pracy: napięcie znamionowe, napięcie wyjściowe, klasa ochrony na transformatorze.

H. Przenoszenie/transport

- W celu zmiany położenia mebla nie należy go przesuwac po podłodze.
- Aby zmienić położenie mebla, należy go podnieść a następnie przenieść w nowe miejsce.
- Do podnoszenia mebla wymagane są co najmniej dwie osoby.
- Podnosząc mebel należy złapać za stabilne elementy – podstawę i oparcie (nie należy chwycić za boczki, zagłówki lub inne elementy podatne na uszkodzenie)
- Przenosząc meble należy najpierw odłączyć przewód zasilający/sterujący.
- Podczas przenoszenia należy uważać aby nie zniszczyć kabli i przewodów.

I. Konserwacja i czyszczenie

- Meble należy utrzymywać w czystości i suchości poddawać szczególnej ochronie i dokończyć sukcesywnych zabiegów konserwujących.

- Pokrowce mebli tapicerowanych oraz łóżek należy regularnie czyścić zgodnie z zaleceniami. Właściwa konserwacja i pielęgnacja pozwolą utrzymać walory użytkowe przez długi czas.
- Przed przystąpieniem do konserwacji należy wyłączyć urządzenie i wyjąć wtyczkę przewodu zasilającego z gniazda elektrycznego.
- Elementów mechanicznych i elektrycznych nie czyścić wodą, palnymi środkami czyszczącymi lub innymi cieczami.
- Nigdy nie używaj wilgotnej szmatki do czyszczenia części elektrycznych (wyłącznika, gniazdka itp.)
- Przed przystąpieniem do czyszczenia należy sprawdzić w jaki sposób czyszczona powierzchnia zareaguje na działanie środka, poprzez nałożenie go na niewidoczną część mebla.
- Podczas użytkowania należy chronić mebel przed działaniem szkodliwych czynników, takich jak: wilgotność, promienie UV, nadmierna temperatura otoczenia i przesuszenie, kurz, pot, tłuszcz, chemia gospodarcza.
- Powierzchnię mebla należy chronić przed ostrymi przedmiotami.
- Nie należy samodzielnie demontować lub modyfikować elementów mechanicznych i elektrycznych
- Modyfikacja elementów mechanicznych i elektrycznych może być wykonywana wyłącznie przez specjalistę lub profesjonalną obsługę.

J. Przegląd zakłóceń

- Przed rozpoczęciem prac na urządzeniu należy wyłączyć zasilanie elektryczne i upewnić się, że zasilanie nie może zostać przypadkowo włączone.
- Nie należy wkładać rąk, palców ani ciał obcych pomiędzy elementy funkcjonalne – zwłaszcza podczas użytkowania mebla, ponieważ może to spowodować obrażenia ciała lub uszkodzenie urządzenia.
- W przypadku zaobserwowania jakichkolwiek usterek lub awarii należy zatrzymać mechanizm elektrycznej funkcji relaks, poprzez zwolnienie przycisk panelu sterowania.
- Dźwięki i odgłosy wydobywające się podczas użytkowania i korzystania z funkcji mechanicznych są naturalną rzeczą wynikającą z budowy, właściwości i specyfiki użytych materiałów.

K. Utylizacja

- Odłączyć urządzenie od źródła zasilania.
- Odciąć przewód zasilający i wyrzucić go.

L. Bezpieczeństwo dzieci, osób noszących rozrusznik serca oraz osób o ograniczonych zdolnościach ruchowych, sensorycznych lub umysłowych

- Niniejsze urządzenie może być używane przez dzieci po ukończeniu ósmego roku życia oraz osoby o ograniczonych zdolnościach psychicznych, fizycznych i zmysłowych lub o niedostatecznym doświadczeniu i wiedzy, jeśli będą one nadzorowane przez dorosłą osobę lub osobę odpowiedzialną za ich bezpieczeństwo.
- Dzieci w wieku od 3 do 8 lat i osoby o znacznym stopniu niepełnosprawności nie powinny zbliżać się urządzenia, jeśli nie znajdują się pod stałym nadzorem.
- Dzieci poniżej 3 roku życia nie powinny zbliżać się do urządzenia, jeśli nie znajdują się pod stałym nadzorem.
- Dzieci nie należy zostawiać bez nadzoru, oraz nie należy im zezwalać na zabawę urządzeniem i panelem sterowania.
- Wszystkie opakowania należy przechowywać poza zasięgiem dzieci.
- Czyszczeniem i konserwacją nie mogą zajmować się dzieci bez nadzoru dorosłych.
- Osoby posiadające rozrusznik serca lub inne wszczepione urządzenie elektroniczne powinny skonsultować się z lekarzem lub producentem urządzenia przed jego użyciem.

Jeśli masz jakiegokolwiek obawy dotyczące swojego zdrowia, skonsultuj się z lekarzem przed użyciem tego produktu. Osoby z rozrusznikami serca nie powinny używać tego produktu. Jeśli odczuwasz ból mięśnia lub stawu po długotrwałym stosowaniu, przerwij stosowanie i skonsultuj się z lekarzem. Utrzymujący się ból może być objawem poważniejszego stanu.

IV. Instrukcja obsługi i użytkowania

A. Montaż i użytkowanie



UWAGA!!! Instrukcja montażu i użytkowania może się nieco różnić zależnie od wersji modelu.
UWAGA!!! Kształt poszczególnych elementów może się różnić od tego pokazanego w instrukcji.

Krok 1:

Wyciągnij ostrożnie elementy mebla z opakowania. Przejściowo połóż (poziomo!) elementy w bezpiecznym miejscu.

Wskazówka: Ostrożnie wyjmij zapakowane elementy wspomagając się nożem lub nożyczkami; Zwróć uwagę, by ich przy tym nie uszkodzić!

Krok 2:

Rozpakuj elementy okuć z opakowania. Przejsiowo połóż (poziomo!) elementy w bezpiecznym miejscu.

Krok 3:

Usuń zgodnie z instrukcją wszystkie zabezpieczenia.

Krok 4:

Do montażu potrzebne są dwie osoby.

Do montażu potrzebny będzie:

- wkrętak krzyżakowy,
- wkrętak płaski;
- klucz płaski 6, 8, 10;¹

Połącz zgodnie z instrukcją wszystkie elementy mebla. Upewnij się, że zaczepy tapicerskie zeszyły się, wszystkie elementy są spasowane i poskręcane, a powierzchnie są na jednym poziomie.

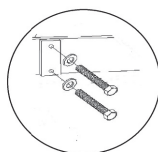
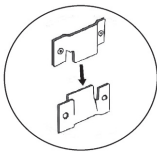
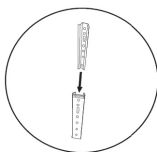
**Krok 5:**

Ustaw mebel tak, aby znajdował się w wystarczającej odległości od źródła energii.

Zachować minimalne odstępów od innych urządzeń i mebli.

Krok 6:

W odpowiednim miejscu do wtyczki wystającej z tyłu mebla podłącz zasilacz, a następnie kabel zasilający. Całość podłącz do gniazda zasilania.

¹ Instrukcja montażu i użytkowania może się nieco różnić zależnie od wersji modelu.

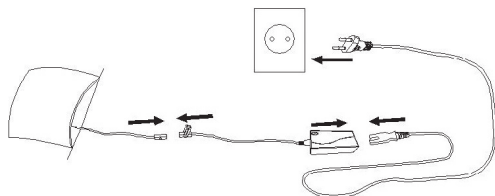

Należy upewnić się, że informacje o podłączeniu elektrycznym podane na tabliczce znamionowej są zgodne z parametrami instalacji zasilającej. W przeciwnym razie należy skontaktować się z elektrykiem.

Upewnij się, że kabel zasilający nie jest poskręcany lub przygnieciony.

Krok 7:

Aby rozpocząć korzystanie z elektrycznej funkcji relax/spania należy zająć prawidłową pozycję.

Krok 8:

Korzystanie z funkcji relax/spania

Panel sterowania (pilot)

		Podparcie pleców do góry
		Podparcie pleców w dół
		Podparcie pleców i nóg do góry
		Podparcie pleców i nóg w dół
		Podparcie nóg do góry
		Podparcie nóg w dół

Podnoszenie funkcji relax podparcia pleców/nóg – Trzymaj wciśnięty przycisk do momentu aż podparcie uniesie się i uzyska odpowiednią pozycję a następnie zwolnij przycisk. Podparcie pleców/nóg pozostanie w wybranej pozycji.

Opuszczanie funkcji podparcia pleców/nóg – Trzymaj wciśnięty przycisk do momentu aż podparcie obniży się do wybranej pozycji a następnie zwolnij przycisk. Podparcie pleców/nóg pozostanie w wybranej pozycji.

B. Rozwiązywanie problemów

Problem	Possible cause	Solution
Urządzenie nie działa.	Brak zasilania elektrycznego.	Sprawdzić, czy dostępne jest zasilanie elektryczne. Wyłączyć urządzenie i włączyć je ponownie, aby sprawdzić, czy usterka utrzymuje się.
	Urządzenie nie jest podłączone do zasilania elektrycznego.	Sprawdzić, czy urządzenie jest podłączone do zasilania elektrycznego. Wyłączyć urządzenie i włączyć je ponownie, aby sprawdzić, czy usterka utrzymuje się.
	Nieprawidłowo zmontowane elementy	Sprawdź montaż na podstawie informacji od producenta przedstawionych w instrukcji montażu
	Awaria silnika/ zasilacza	Skontaktuj się z producentem lub autoryzowanym serwisem
	Przerwany przewód zasilający	Sprawdź przyłączy, skontaktuj się z producentem lub autoryzowanym serwisem
Funkcja relax/spania nie wysuwa się	Pęknięte/ wyłamane elementy stelaża	Skontaktuj się z producentem lub autoryzowanym serwisem
Urządzenie buczy lub działa nierówno	Przekroczona temperatura	Zadbaj o lepszą wentylację i odprowadzenie ciepła,
	Przegrzanie i przeciążenie	Urządzenie było eksploatowane dłużej, niż wskazują zalecenia. Należy je odłączyć od źródła zasilania i poczekać do całkowitego ostygnięcia.

Przed skontaktowaniem się z serwisem technicznym lub producentem:

Uruchom ponownie urządzenie, aby sprawdzić, czy usterka ustąpiła. Jeśli nie, wyłącz urządzenie, po czym ponownie włącz je po upływie jednej godziny.





Jeżeli po ponownym włączeniu urządzenia i wykonaniu czynności opisanych w instrukcji wyszukiwania usterek urządzenie nadal działa niepoprawnie, należy skontaktować się z autoryzowanym serwisem, wyjaśnić problem i podać:

- rodzaj usterki;
- model mebla;
- typ i numer seryjny produkcji

C. Aspekty ochrony środowiska

Opakowanie wykonane jest z materiałów przyjaznych dla środowiska i podlegających recyklingowi.

- Opakowanie zewnętrzne z tektury
- Części wyprofilowane z pianki polistyrenowej (PS) nie zawierającej freonu
- Folie i worki z polietylenu (PE)
- Taśmy mocujące z polipropylenu (PP)

	<p>Opisany powyżej przedmiot deklaracji jest zgodny z odpowiednim prawodawstwem wspólnotowym Dyrektywa maszynowa 2006/42/EU, Dyrektywa kompatybilności elektromagnetycznej EMC 2014/30/UE, Dyrektywa niskonapięciowa LVD 2014/35/UE, Dyrektywa RoHS 2011/65/UE,</p>
 	<p>Dyrektywa Parlamentu Europejskiego i Rady 2012/19/EU (dyrektywa WEEE): W Unii Europejskiej produkty oznaczone tym symbolem nie mogą być usuwane wraz z odpadami komunalnymi. Dla prawidłowego recyklingu tego produktu należy zwrócić go do lokalnego dostawcy w momencie zakupu równoważnego nowego sprzętu lub pozbyć się go w wyznaczonych punktach zbiórki. – Właściwa utylizacja i złomowanie pomagają w eliminacji niekorzystnego wpływu złomowanych produktów na środowisko naturalne oraz zdrowie człowieka.</p>
	<p>Materiały z symbolem nadają się do ponownego przetworzenia. Elementy opakowania należy wyrzucić do odpowiednich pojemników, przestrzegając miejscowych przepisów dotyczących utylizacji odpadów.</p>

Niniejsza deklaracja zgodności zostaje wydana na wyłączną odpowiedzialność producenta

I. Allgemeine Informationen

Allgemeine Informationen

Die Polstermöbel sind mit einer elektrischen Entspannungsfunktion ausgestattet, die neben einer bequemen Position auch für gemütliche Entspannung und funktionalen Komfort sorgt. Dieses Produkt wurde ausschließlich für den in dieser Dokumentation beschriebenen Gebrauch entwickelt und hergestellt. Die Verwendung für einen anderen als den hier angegebenen Zweck kann den technischen Zustand und den Betrieb des Produkts beeinträchtigen und stellt eine potenzielle Gefahrenquelle dar.

Die Möbel sind für den Gebrauch und die Lagerung in Innenräumen bestimmt und dürfen nicht auf dem Balkon, im Garten oder in anderen Bereichen verwendet werden, in denen andere als die üblichen Haushaltsbedingungen herrschen. Möbel und insbesondere alle elektrischen Komponenten sollten vor Witterungseinflüssen geschützt werden. Setzen Sie das Gerät nicht dem Sonnenlicht, Regen, Schnee, Staub oder übermäßiger Feuchtigkeit aus, da eindringendes Wasser und Schmutz das Risiko eines elektrischen Schlags erhöhen!

Elektrische Entspannungsfunktion

Entspannungsmöbel mit elektrischem Mechanismus sind äußerst komfortabel, da kein Körperdruck erforderlich ist, um die gewünschte Neigung zu erreichen. Der verwendete elektrische Mechanismus ermöglicht eine stufenlose Aktivierung der Entspannungsfunktion über die Tasten des Bedienfelds. Entspannungsmöbel mit einem elektrischen Mechanismus sollten in der Nähe einer Stromquelle aufgestellt werden, die für den Betrieb des Mechanismus erforderlich ist.

II. Elektrisches Funktionsdiagramm

Producent – Germany Motion

ACTUATOR

Type: TWINMOT T3-ECO

Load capacity: 2 x 6500N

Adjustment speed: max 4,3mm/s.

Duty cycle CE: 2 min ON / 18 min OFF

IP20

Ambient temperature: +10oC bis +40oC





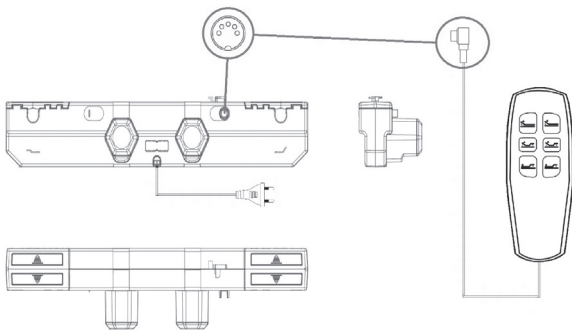



Power supply: 110 – 240 V

Emergency lowering: 9V alk. batt.



I. Sicherheitshinweise

A. Warn- und Hinweisschilder

	Informationen
	Vorsicht - Weist den Benutzer auf mögliche Gefahren für sich und andere hin. Allen Gefahrenhinweisen sind das Symbol Vorsicht und folgende Begriffe vorangestellt: Warnung, Gefahr. Warnung - Alle Sicherheitshinweise beschreiben die bestehende Gefahr/ Warnung und geben an, wie das Risiko von Verletzungen, Schäden und Stromschlägen bei unsachgemäßer Verwendung des Geräts verringert werden kann. Beachten Sie die folgenden Hinweise genau. Gefahr - Weist auf eine gefährliche Situation hin, deren Eintreten zu schweren Verletzungen führen kann.
	Gefahr
	Nicht auf das Element setzen
	Hände frei halten, bewegliche Teile
	Dieses Symbol zeigt an, dass es nur in Innenräumen verwendet werden darf (IEC 60417-5957).
	Schutzklasse II bedeutet, dass das Betriebsmittel eine Basisisolierung und zusätzliche Schutzmaßnahmen in Form einer verstärkten oder doppelten Isolierung aufweist (IEC 60417-5172).
	Schutzklasse III bedeutet, dass das Gerät mit einer sicheren, reduzierten Spannung versorgt wird (IEC 60417-5180).

B. Informationen zur Sicherheit



Aus Sicherheitsgründen und zur Gewährleistung eines korrekten Betriebs lesen Sie bitte dieses Dokument, bevor Sie es installieren und zum ersten Mal benutzen, und beachten Sie insbesondere die Anweisungen und Warnhinweise. .

Diese Bedienungsanleitung sollte in der Nähe des Gerätes aufbewahrt werden. Es muss sichergestellt sein, dass die Anleitung jederzeit von den Personen eingesehen werden kann, die Arbeiten an dem Gerät durchführen müssen.

Bitte bewahren Sie die Gebrauchsanweisung auf und sorgen Sie dafür, dass sie im Falle einer Weitergabe oder eines Verkaufs bei den Möbeln verbleibt, so dass jeder Benutzer während der gesamten Nutzungsdauer Zugang zu den Informationen über Gebrauch und Sicherheit hat.

Die Möbel sind nicht für die gewerbliche/öffentliche Nutzung bestimmt.

Jede Verwendung, die nicht der Beschreibung in diesem Handbuch entspricht, gilt als unsachgemäß, und der Hersteller haftet nicht für Ansprüche oder Schäden, die sich aus einem solchen Verhalten ergeben. Zur bestimmungsgemäßen Verwendung gehört auch die Einhaltung der vom Hersteller vorgeschriebenen Bedingungen für Montage, Anschluss, Gebrauch, Handhabung/Transport, Wartung und Reinigung sowie Reparatur.

Um Unfälle zu vermeiden, müssen alle Regeln zur sicheren Benutzung und zur Vermeidung von Gefahren beachtet werden.

Änderungen an der Konstruktion des Geräts durch den Benutzer können die Sicherheit des Gebrauchs beeinträchtigen und entbinden den Hersteller von jeglicher Haftung für daraus resultierende Ansprüche oder Schäden.

Obwohl der Hersteller dafür verantwortlich ist, dass das Gerät so konstruiert ist, dass es keine Gefahren birgt, sind einige Risiken während des Betriebs unvermeidbar. Restrisiken ergeben sich aus fehlerhaftem Betriebsverhalten.

Die größte Gefahr besteht in der Ausübung der folgenden verbotenen Tätigkeiten:

- verwenden Sie das Gerät nicht, wenn andere Personen (insbesondere kleine Kinder) und Haustiere in der Nähe sind;
- verwenden des Geräts für andere als die in der Bedienungsanleitung beschriebenen Zwecke;
- verwenden des Geräts durch Personen, die nicht mit der Gebrauchsanweisung vertraut sind.

Wenn die Empfehlungen in der Gebrauchsanweisung befolgt werden, kann das Restrisiko bei der Verwendung des Geräts beseitigt werden. Es bestehen Risiken, wenn die oben genannten Empfehlungen nicht befolgt werden.



Gefahr! Elektrischer Schlag.

Gefahr! Erstickungsgefahr für Kinder beim Spielen mit der Verpackung. Bewahren Sie die Verpackung außerhalb der Reichweite von Kindern auf.



Warnung! Es besteht die Gefahr von Tod, Verletzung, Brand oder Beschädigung des Geräts.

Warnung! Schalten Sie die Stromzufuhr ab, bevor Sie Reinigungs- oder Wartungsarbeiten

durchführen. Stellen Sie sicher, dass die Stromversorgung nicht versehentlich eingeschaltet werden kann.

Warnung! Wenn Sie das Gerät oder die Stecker mit nassen Händen berühren, besteht die Gefahr eines Stromschlags.

Warnung! Trotz einer konstruktiv sicheren Bauweise, der Verwendung von Sicherheitsmaßnahmen und zusätzlichen Schutzmaßnahmen besteht immer ein Restrisiko für Verletzungen.

Warnung! Die Möbel sollten nicht von Menschen mit körperlichen Behinderungen benutzt werden, die eine feste Sitzposition erfordern.

Warnung! Dieses Produkt sollte in der Freizeit oder zur Entspannung verwendet werden.

Warnung! Dieses Produkt entspricht nicht den für Medizinprodukte geltenden Normen.

Warnung! Im Falle einer Störung oder eines Ausfalls stellen Sie die Verwendung des Geräts sofort ein, ziehen Sie den Netzstecker und wenden Sie sich zur Reparatur an einen autorisierten Händler oder Hersteller!

Warnung! Verwenden Sie das Produkt nicht, wenn die Gefahr besteht, dass der Polsterstoff durch darunter liegende bewegliche Teile zerrissen oder zerschnitten wird.

C. Allgemeine Sicherheitsvorschriften.

- Das Gerät entspricht den geltenden technischen Normen und den aktuellen Sicherheitsanforderungen.
- Prüfen Sie, ob die Netzspannung mit den Angaben auf dem Typenschild des Produkts (Geräts) übereinstimmt.
- Die Schaltanlage muss in einer festen Installation gemäß den geltenden Verdrahtungsvorschriften installiert werden.
- Aus Sicherheitsgründen sollte nur elektrisches Zubehör (Stromversorgungs- und Netzkabel) mit den richtigen Spezifikationen verwendet werden. .
- Überprüfen Sie die Möbel auf eventuelle Transportschäden.
- Wenn das Netzkabel beschädigt ist, muss es aus Sicherheitsgründen durch den Hersteller, eine autorisierte Kundendienststelle oder eine andere entsprechend qualifizierte Person ersetzt werden.
- Der Stecker muss an eine Steckdose des entsprechenden Typs gemäß den geltenden Normen und an einer leicht zugänglichen Stelle angeschlossen werden.
- Adapter mit Mehrfachsteckdosen sollten nicht verwendet werden.
- Schützen Sie das Strom-/Steuerkabel und verändern Sie den Stromkreis nicht.
- Verwenden Sie das Produkt nicht:
 - ◊ im Falle eines Defekts oder einer Beschädigung des Netzschützes oder des Netzkabels;
 - ◊ wenn die Stromzufuhr unterbrochen wird;
 - ◊ wenn das Gerät nicht richtig funktioniert.

- Vor der Durchführung von Reinigungs- oder Wartungsarbeiten muss das Gerät ausgeschaltet oder von der Stromversorgung getrennt werden.
- Setzen Sie das Gerät nicht der Witterung aus.
- Dieses Handbuch enthält wichtige Sicherheitshinweise, die gelesen und unbedingt beachtet werden müssen.
- Möbel mit elektrischer Relaxfunktion sollten nicht mit mehr als 120 kg pro Sitz und 40 kg pro Rückenlehne belastet werden.
- Setzen Sie sich nicht auf Rückenlehnen, Seitenteile oder andere nicht dafür vorgesehene Gegenstände.
- Alle verwendeten elektrischen Komponenten entsprechen den geltenden Vorschriften.

D. Installation

- Entfernen Sie das gesamte Verpackungsmaterial.
- Überprüfen Sie das Produkt auf eventuelle Transportschäden.
- Ein beschädigtes Gerät darf nicht installiert oder verwendet werden.
- Beachten Sie die dem Gerät beiliegende Installationsanleitung.
- Seien Sie vorsichtig, wenn Sie das Gerät bewegen, da es schwer ist. Tragen Sie immer Schutzhandschuhe und festes Schuhwerk an Ihren Füßen.
- Für den Zusammenbau und die Aufstellung der Möbel sind mindestens zwei Personen erforderlich.
- Installieren Sie das Gerät an einem geeigneten und sicheren Ort, der die Installationsanforderungen erfüllt.
- Halten Sie Mindestabstände zu anderen Geräten und Möbeln ein.
- Die Möbel müssen auf einer ebenen und stabilen Fläche stehen.
- Stellen Sie sicher, dass das Netzkabel nicht verdreht oder eingeklemmt ist.
- Legen Sie das Netzkabel nicht unter schwere Gegenstände, die den Kabelquerschnitt verändern könnten.
- Vergewissern Sie sich, dass das Netzkabel frei und in sicherer Entfernung von Wärmequellen liegt.

E. Anschluss an das Stromnetz.

- Der elektrische Anschluss muss in Übereinstimmung mit den örtlichen Vorschriften vorgenommen werden.
- Alle elektrischen Anschlüsse sollten von einem qualifizierten Elektriker in Übereinstimmung mit den geltenden Vorschriften vorgenommen werden.
- Verwenden Sie niemals andere als die vom Hersteller gelieferten Batterien/Akkus.

- Vergewissern Sie sich, dass die auf dem Typenschild angegebenen elektrischen Anschlussdaten mit den Parametern des Versorgungsnetzes übereinstimmen. Wenn nicht, wenden Sie sich an einen Elektriker.
- Verwenden Sie immer korrekt installierte Netzsteckdosen.
- Verwenden Sie keine Splitter oder Verlängerungskabel.
- Achten Sie darauf, den Stecker oder das Netzkabel nicht zu beschädigen.
- Lassen Sie ein beschädigtes Netzkabel durch den Hersteller, einen Kundendienstmitarbeiter oder einen qualifizierten Elektriker ersetzen.
- Sowohl bei spannungsführenden als auch bei isolierten Teilen muss die Schutzvorrichtung gegen elektrischen Schlag so angebracht sein, dass sie nicht ohne den Einsatz von Werkzeug gelöst werden kann.
- Stellen Sie sicher, dass der Stecker des Netzkabels nach der Installation des Geräts leicht zugänglich ist.
- Wenn die Steckdose locker ist, darf der Stecker nicht eingesteckt werden.
- Ziehen Sie beim Trennen des Geräts nicht am Netzkabel. Ziehen Sie immer den Netzstecker.

F. Verwendungszweck.

- Das Gerät sollte in einer häuslichen Umgebung verwendet werden. Es ist wichtig, die Möbel vor direkter Sonneneinstrahlung zu schützen.
- Eventuell auftretende Unregelmäßigkeiten (Riffelungen, Dellen) sind transportbedingt und werden mit der Zeit verblasen. Um den Prozess zu beschleunigen, empfehlen wir, die Polsterung und den Bezug sorgfältig von Hand anzupassen, indem die Oberfläche geformt und geglättet wird.
- Vermeiden Sie extreme Temperaturen, Feuchtigkeit, Feuer und Wärmequellen.
- Verwenden Sie die Möbel nicht in staubigen oder schmutzigen Bereichen. Sorgen Sie für ausreichende Belüftung und Freiraum um die Möbel herum.
- Ändern Sie die technischen Parameter des Geräts nicht.
- Vermeiden Sie schwere Lasten an einer Stelle des Sitzes.
- Bei längerer Nutzungsunterbrechung sowie vor Reinigungs-, , Wartungs- und Reparaturarbeiten sind die Möbel vom Stromnetz zu trennen.

G. Verwendungszweck.

- Verwenden Sie das Gerät nicht, wenn andere Personen (insbesondere kleine Kinder) oder Haustiere in der Nähe sind.
- Vermeiden Sie es, sich mit dem ganzen Schwung hinzusetzen.
- Wenn Sie eine Position auf dem Möbelstück eingenommen haben, können Sie mit der

Taste auf dem Bedienfeld den Betätigungsmechanismus an dem Teil betätigen, das Sie verstellen und einstellen möchten.

- Sobald die gewünschte Sitz- oder Liegeposition eingestellt ist, lassen Sie die Taste auf dem Bedienfeld los.
- Benutzen Sie die elektrischen Funktionen des Möbels nicht zu lange ununterbrochen.
- Überprüfen Sie das Gerät regelmäßig auf Schäden oder Verschleißerscheinungen. Im Falle einer Anomalie schalten Sie die Stromversorgung aus. Wenden Sie sich sofort an qualifiziertes Personal, um die Fehlerquelle zu finden.
- Vergewissern Sie sich, dass Sie immer leichten Zugang zum Bedienfeld und zum Netzkabel, Stecker oder Netzteil haben, um das Gerät von der Stromquelle zu trennen.
- Achten Sie darauf, dass Ihre Körperteile und die Körper anderer Personen niemals in die Nähe der beweglichen Teile des Geräts kommen, wenn es in Betrieb ist.
- Um einen unangemeldeten Start und unnötige Unfälle zu vermeiden, stellen Sie sicher, dass andere Personen keinen direkten Zugriff auf das Bedienfeld haben.



VORSICHT !!! Die in den Möbeln eingebauten Antriebe sind nicht für den Dauereinsatz vorgesehen! Drücken Sie nicht ständig auf die Tasten, insbesondere wegen der Gefahr der Überhitzung.

VORSICHT !!! Beachten Sie die Angaben zu den Motor- und Stromversorgungsspezifikationen. Information - Einschaltdauer: 2 min ein/18 min aus - das bedeutet, dass nach 2 Minuten Dauerbetrieb der Betrieb für 18 Minuten unterbrochen werden sollte.

VORSICHT!!!! Auf der Spezifikation finden Sie technische Daten zu den Betriebsparametern: Nennspannung, Ausgangsspannung, Schutzklasse des Transformators.

H. Handhabung/Transport.

- Um die Möbel umzustellen, sollten sie nicht auf dem Boden verschoben werden.
- Um die Position eines Möbelstücks zu verändern, muss es angehoben und dann an einen neuen Ort gebracht werden.
- Zum Anheben der Möbel sind mindestens zwei Personen erforderlich.
- Greifen Sie beim Anheben des Möbelstücks die stabilen Teile - den Sockel und die Rückenlehne (greifen Sie nicht an die Seiten, Kopfstützen oder andere Teile, die beschädigt werden können).
- Wenn Sie Möbel transportieren, ziehen Sie zuerst das Netz-/Steuerkabel ab.
- Achten Sie beim Transport darauf, dass Kabel und Leitungen nicht beschädigt werden.

I. Wartung und Reinigung.

- Die Möbel sollten sauber und trocken gehalten werden, mit besonderem Schutz und sukzessiver Pflege.
- Polstermöbel und Bettbezüge sollten regelmäßig wie empfohlen gereinigt werden. Bei richtiger Wartung und Pflege bleiben die Eigenschaften lange erhalten.
- Schalten Sie das Gerät vor der Durchführung von Wartungsarbeiten aus und ziehen Sie den Netzstecker aus der Steckdose.
- Reinigen Sie mechanische und elektrische Komponenten nicht mit Wasser, brennbaren Reinigungsmitteln oder anderen Flüssigkeiten.
- Verwenden Sie niemals ein feuchtes Tuch, um elektrische Teile (Schalter, Steckdosen usw.) zu reinigen.
- Prüfen Sie vor der Reinigung, wie die zu reinigende Oberfläche auf das Produkt reagiert, indem Sie es auf eine unsichtbare Stelle des Möbels auftragen.
- Während des Gebrauchs müssen die Möbel vor schädlichen Einflüssen wie Feuchtigkeit, UV-Strahlung, zu hohe Umgebungstemperatur und Überdörrung, Staub, Schweiß, Fett, Haushaltschemikalien geschützt werden.
- Die Oberfläche der Möbel sollte vor scharfen Gegenständen geschützt werden.
- Nehmen Sie die mechanischen und elektrischen Komponenten nicht selbst auseinander oder verändern Sie sie.
- Änderungen an mechanischen und elektrischen Bauteilen dürfen nur von einem Fachmann oder einem professionellen Service durchgeführt werden.

J. Überblick über Interferenzen.

- Schalten Sie vor Arbeiten am Gerät die Stromzufuhr ab und sichern Sie das Gerät gegen unbeabsichtigtes Wiedereinschalten.
- Stecken Sie Ihre Hände, Finger oder Fremdkörper nicht zwischen die Funktionselemente - insbesondere bei der Benutzung der Möbel -, da dies zu Verletzungen oder Beschädigungen des Gerätes führen kann.
- Werden Fehler oder Funktionsstörungen festgestellt, muss der Mechanismus der elektrischen Entspannungsfunktion durch Loslassen der Taste des Bedienfelds gestoppt werden.
- Die Geräusche und Klänge, die während der Nutzung und des Genusses der mechanischen Funktionen entstehen, sind eine natürliche Folge der Konstruktion, der Eigenschaften und der Besonderheiten der verwendeten Materialien.

K. Entsorgung.

- Trennen Sie das Gerät von der Stromquelle.
- Schneiden Sie das Netzkabel ab und entsorgen Sie es.

L. Sicherheit für Kinder, Träger von Herzschrittmachern und Menschen mit eingeschränkten motorischen, sensorischen oder geistigen Fähigkeiten,

- Dieses Gerät kann von Kindern über acht Jahren und Personen mit eingeschränkten geistigen, körperlichen und sensorischen Fähigkeiten oder unzureichender Erfahrung und Kenntnis benutzt werden, wenn sie von einem Erwachsenen oder einer für ihre Sicherheit verantwortlichen Person beaufsichtigt werden.
- Kinder zwischen 3 und 8 Jahren und Menschen mit schweren Behinderungen sollten sich dem Gerät nur unter ständiger Aufsicht nähern.
- Kinder unter 3 Jahren sollten sich dem Gerät nicht nähern, es sei denn, sie sind unter ständiger Aufsicht.
- Kinder sollten nicht unbeaufsichtigt gelassen werden und nicht mit dem Gerät und dem Bedienfeld spielen dürfen.
- Bewahren Sie alle Verpackungen außerhalb der Reichweite von Kindern auf.
- Reinigung und Wartung dürfen nicht von Kindern ohne Aufsicht von Erwachsenen durchgeführt werden.
- Personen mit einem Herzschrittmacher oder einem anderen implantierten elektronischen Gerät sollten vor der Verwendung ihren Arzt oder den Hersteller des Geräts konsultieren.

Wenn Sie gesundheitliche Bedenken haben, fragen Sie Ihren Arzt, bevor Sie dieses Produkt verwenden. Menschen mit Herzschrittmachern sollten dieses Produkt nicht verwenden. Wenn Sie nach längerem Gebrauch Muskel- oder Gelenkschmerzen verspüren, stellen Sie die Einnahme ein und konsultieren Sie Ihren Arzt. Anhaltende Schmerzen können ein Symptom für eine ernstere Erkrankung sein.

IV. Benutzerhandbuch und verwenden Sie

A. Montage und Verwendung.



VORSICHT !!! Die Montage- und Gebrauchsanweisung kann je nach Modellausführung leicht variieren.

VORSICHT !!! Die Form der einzelnen Bauteile kann von der in der Anleitung gezeigten Form abweichen.

Schritt 1:

Nehmen Sie die Möbelteile vorsichtig aus der Verpackung. Legen Sie die Elemente vorübergehend (waagrecht!) an einen sicheren Ort.

Hinweis: Entfernen Sie die verpackten Teile vorsichtig mit einem Messer oder einer Schere; achten Sie darauf, sie nicht zu beschädigen!

Schritt 2:

Packen Sie die Hardwarekomponenten aus der Verpackung aus. Legen Sie die Elemente vorübergehend (waagrecht!) an einen sicheren Ort.

Schritt 3:

Entfernen Sie alle Sicherheitsvorrichtungen wie vorgeschrieben.

Schritt 4:

Für die Montage werden zwei Personen benötigt.

Für die Installation benötigen Sie:

- Kreuzschlitzschraubendreher,
- Schlitzschraubendreher;
- Schraubenschlüssel 6, 8, 10;¹

Verbinden Sie alle Möbelteile entsprechend der Anleitung. Vergewissern Sie sich, dass die Polsterlaschen zusammengekommen sind, alle Teile eingepasst und verschraubt sind und die Flächen eben sind.

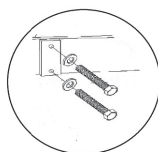
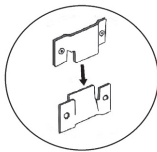
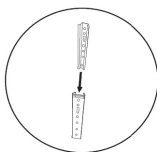

Schritt 5:

Stellen Sie die Möbel so auf, dass sie sich in ausreichender Entfernung von der Energiequelle befinden.

Halten Sie Mindestabstände zu anderen Geräten und Möbeln ein.

¹ Die Montage- und Gebrauchsanweisung kann je nach Modellausführung leicht variieren.

Schritt 6:

Schließen Sie das Netzteil und dann das Netzkabel an den Stecker an, der an der Rückseite des Möbels an der entsprechenden Stelle herausragt. Schließen Sie das Ganze an eine Steckdose an.

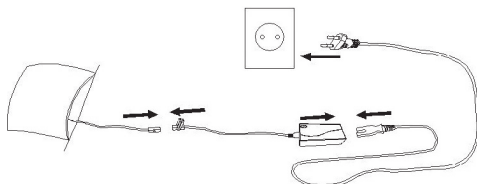

Vergewissern Sie sich, dass die auf dem Typenschild angegebenen elektrischen Anschlussdaten mit den Parametern des Versorgungsnetzes übereinstimmen. Wenn nicht, wenden Sie sich an einen Elektriker.

Stellen Sie sicher, dass das Netzkabel nicht verdreht oder eingeklemmt ist.

Schritt 7:

Um die elektrische Entspannungs-/Schlaffunktion zu nutzen, muss die richtige Position eingenommen werden.

Schritt 8:

Verwendung der Entspannungs-/Schlaffunktion.

Bedienfeld (Pilot)

		Rückenlehne nach oben
		Rückenlehne nach unten
		Rückenlehne und Beinstütze Oberschenkel nach oben
		Rückenlehne und Beinstütze Oberschenkel nach unten
		Beinstütze Oberschenkel nach oben
		Beinstütze Oberschenkel nach unten

Anheben der Relaxfunktion der Kopfstütze/des Kopfteils - Halten Sie die Taste gedrückt, bis sich die Kopfstütze/das Kopfteil anhebt und die gewünschte Position erreicht hat, und lassen Sie dann die Taste los. Die Kopfstütze/Rückenlehne bleibt in der gewählten Position.

Absenken der entspannten Kopfstütze/Kopfstützenfunktion - Halten Sie die Taste gedrückt, bis sich die Kopfstütze/Kopfstütze in die gewählte Position absenkt, und lassen Sie dann die Taste los. Die Kopfstütze/Rückenlehne bleibt in der gewählten Position.

B. Lösung von Problemen.

Problem	Mögliche Ursache	Lösung
Das Gerät funktioniert nicht.	Keine elektrische Versorgung.	Prüfen Sie, ob die Stromversorgung vorhanden ist. Schalten Sie das Gerät aus und wieder ein, um zu prüfen, ob die Störung weiterhin besteht.
	Das Gerät ist nicht an das Stromnetz angeschlossen.	Prüfen Sie, ob das Gerät an das Stromnetz angeschlossen ist. Schalten Sie das Gerät aus und wieder ein, um zu prüfen, ob die Störung weiterhin besteht.
	Falsch montierte Komponenten.	Überprüfen Sie den Einbau anhand der Herstellerangaben in der Einbauanleitung.
	Motor-/Stromversorgungsausfall	Wenden Sie sich an den Hersteller oder eine autorisierte Kundendienststelle.
	Gebrochenes Stromkabel.	Überprüfen Sie den Anschluss, wenden Sie sich an den Hersteller oder eine autorisierte Kundendienststelle.
Entspannungs-/Schlaf Funktion lässt sich nicht herausziehen.	Gerissene/ gebrochene Rahmenteile.	Wenden Sie sich an den Hersteller oder eine autorisierte Kundendienststelle.
Das Gerät brummt oder arbeitet unregelmäßig.	Überschrittene Temperatur.	Sorgen Sie für eine bessere Belüftung und Wärmeableitung,
	Überhitzung und Überlastung.	Das Gerät wurde länger in Betrieb genommen, als in den Empfehlungen angegeben. Trennen Sie sie von der Stromquelle und warten Sie, bis sie vollständig abgekühlt sind.

Bevor Sie sich an den technischen Dienst oder an den Hersteller wenden:

Starten Sie das Gerät neu, um zu prüfen, ob der Fehler behoben ist. Ist dies nicht der Fall, schaltet es das Gerät aus und nach einer Stunde wieder ein.

Wenn das Gerät nach dem Wiedereinschalten und den in der Anleitung zur Fehlersuche beschriebenen Schritten immer noch nicht richtig funktioniert, wenden Sie sich an eine autorisierte Kundendienststelle, schildern Sie das Problem und geben Sie an:

- Art der Störung;
- Möbelmodell;
- Typ und Seriennummer der Produktion,

C. Wer führt die Wartungsarbeiten durch?

Die Verpackung besteht aus umweltfreundlichen und recycelbaren Materialien.

- Außenverpackung aus Karton.
- Formteile aus FCKW-freiem Polystyrolschaum (PS),
- Folien und Beutel aus Polyethylen (PE).
- Befestigungsklebebänder aus Polypropylen (PP).

	Der Gegenstand der oben beschriebenen Erklärung steht im Einklang mit den einschlägigen Rechtsvorschriften der Gemeinschaft Maschinenrichtlinie 206/42/EG, EMC Richtlinie 2014/30/EU über die elektromagnetische Verträglichkeit, LVD 2014/35/EU Niederspannungsrichtlinie, RoHS-Richtlinie 2011/65/EU,
	Richtlinie 2012/19/EU des Europäischen Parlaments und des Rates (WEEE-Richtlinie): In der Europäischen Union dürfen Produkte, die dieses Symbol tragen, nicht über den Hausmüll entsorgt werden. Um dieses Produkt ordnungsgemäß zu recyceln, geben Sie es beim Kauf eines gleichwertigen Neugeräts an Ihren örtlichen Händler zurück oder entsorgen Sie es an den dafür vorgesehenen Sammelstellen. - Die ordnungsgemäße Entsorgung und Verschrottung trägt dazu bei, die negativen Auswirkungen von Schrottprodukten auf die Umwelt und die menschliche Gesundheit zu vermeiden.
	Materialien mit diesem Symbol sind recycelbar. Entsorgen Sie die Verpackungsmaterialien in geeigneten Behältern unter Beachtung der örtlichen Abfallentsorgungsvorschriften.

Diese Konformitätserklärung wird unter der alleinigen Verantwortung des Herstellers ausgestellt.

I. General information

General information

The upholstered furniture is equipped with an electric relaxation function, which provides cosy relaxation and functional comfort in addition to a comfortable position. This product has been designed and manufactured for the sole purpose of use as described in this documentation. Use for any other purpose not specified here may adversely affect the technical condition and operation of the product and is a potential source of danger.

The furniture is designed for indoor use and storage, and must not be used on the balcony or in the garden, or in other areas where conditions differ from normal domestic conditions. Furniture and especially all electrical components should be protected from environmental influences. Do not expose the device to sunlight, rain, snow, dust, or excessive moisture, as penetrating water and dirt increase the risk of electric shock!

Electric relaxation function

Furniture with a relaxation function that has an electric mechanism is extremely comfortable, as body pressure is not required to achieve the desired inclination. The electric mechanism used makes it possible to smoothly activate the relaxation function by using the buttons on the control panel. Furniture with a relaxation function with an electric mechanism should be positioned close to a power source, which is necessary for the mechanism to operate.

II. Electrical function diagram

Producent – Germany Motion

ACTUATOR

Type: TWINMOT T3-ECO

Load capacity: 2 x 6500N

Adjustment speed: max 4,3mm/s.

Duty cycle CE: 2 min ON / 18 min OFF

IP20

Ambient temperature: +10°C bis +40°C





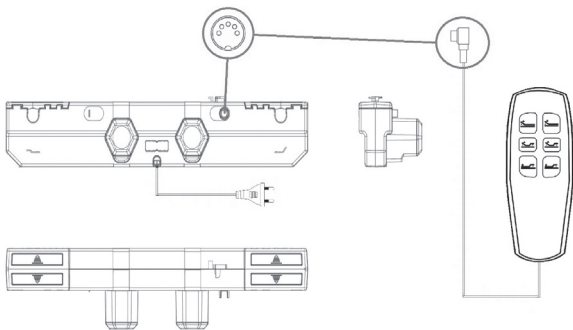



Power supply: 110 – 240 V

Emergency lowering: 9V alk. batt.



III. Safety instruktion

A. Warning and information signs

	Information
	<p>Warning - Indicates a warning to users of potential dangers to themselves and others. All hazard warnings are preceded by the Warning symbol and the following terms: warning, danger.</p> <p>Warning - All safety warnings specify in detail the danger/warning that exists and indicate how to reduce the risk of injury, damage, and electrical shock from improper use of the equipment. Scrupulously observe the instructions below.</p> <p>Danger - Indicates a dangerous situation, the possible occurrence of which leads to serious injury.</p>
	Danger
	Do not sit on the item
	Keep hands clear, moving parts
	This symbol indicates for indoor use only (IEC 60417-5957)
	Protection class II means that the equipment has basic insulation and additional means of protection in the form of reinforced or double insulation (IEC 60417-5172)
	Protection class III means that the device is supplied with safe, reduced voltage (IEC 60417-5180)

B. Safety information



For safety reasons and to ensure correct operation, please read this document before installing and using it for the first time, paying particular attention to the instructions and warnings.

This manual should be kept near the device. It must be ensured that the instructions can be consulted at any time by persons who are required to perform operations on the device.

Please keep the instructions and ensure that it remains with the furniture if it is moved or sold, so that every user has access to information on use and safety throughout the usage period.

The furniture is not intended for commercial/public use.

Any use not in accordance with the description in this manual is considered inappropriate and the manufacturer shall not be liable for claims or damages arising from such conduct. Correct use also includes respecting the conditions laid down by the manufacturer for installation, connection, use, handling/transport, maintenance and cleaning, and repair.

In order to prevent accidents - all rules for safe use and the avoidance of dangers must be observed.

Any changes to the design of the device made by the user may affect the safety of use and relieve the manufacturer of any liability for claims or damage resulting from such action.

Although the manufacturer is responsible for the design of the equipment eliminating the danger, some elements of risk during operation are unavoidable. Residual risks arise from erroneous operating behaviour.

The greatest danger is in performing the following prohibited activities:

- using the appliance at times when other people (especially small children) and pets are in the vicinity;
- use of the device for purposes other than those described in the user manual;
- use of the device by persons not acquainted with the instructions for use;

If the recommendations provided in the operating instructions are adhered to, the residual risk when using the device can be eliminated. There are risks if the above recommendations are not followed.



Danger! Electric shock.

Danger! Risk of children suffocating when playing with the packaging. Keep the packaging out of the reach of children.



Warning! There is a risk of death, injury, fire, or damage to the equipment.

Warning! Turn off the electricity supply before carrying out any cleaning or maintenance work. Ensure that the power supply cannot be switched on accidentally.

Warning! Touching the appliance or plugs with wet hands may increase the risk of electric shock.

Warning! Despite an inherently safe design, the use of safety measures, and additional protective measures, there is always a residual risk of injury.

Warning! The furniture should not be used by people with physical disabilities that require them to maintain a fixed sitting position.

Warning! This product should be used for rest or relaxation.

Warning! This product does not meet the standards applicable to medical devices.

Warning! In the event of a malfunction or failure, stop using the device immediately, unplug it and contact an authorised distributor or manufacturer for repair!

Warning! Do not use the product if there is a risk of the upholstery fabric being torn or cut by moving parts underneath it

C. General safety rules

- The device complies with the applicable technical standards and current safety requirements.
- Check if the mains voltage corresponds to the data on the rating plate on the product (appliance).
- The switching equipment must be installed in a fixed installation in accordance with the current wiring regulations.
- For safety reasons, only electrical accessories (power supply and power cables) with the appropriate specifications should be used.
- Check the furniture for any damage caused during transport.
- If the power cable is damaged, it must be replaced for safety reasons by the manufacturer, an authorised service centre, or another suitably qualified person.
- The plug must be connected to a socket of the appropriate type in accordance with current standards and in a location that is easily accessible.
- Adapters with multiple sockets should not be used.
- Protect the power/control cable and do not modify the electrical circuit.
- Do not use the product:
 - ◇ in the event of a defect or damage to the mains plug or power cable;
 - ◇ if the power supply is interrupted;
 - ◇ if the device is not working properly
- Before carrying out any cleaning or maintenance, the unit must be switched off or disconnected from the electricity supply.
- Do not expose the device to weather conditions.
- This manual contains important safety information that must be read and strictly adhered to.
- Furniture with an electric relaxation function should not be used with a load of more than 120 kg per seat and 40 kg per backrest.

- Do not sit on backrests, sides, or other items not designed for this.
- All electrical components used comply with current regulations.

D. Installation

- Remove all packaging material.
- Check the product for any damage caused during transport.
- Do not install or use a damaged device.
- Follow the installation instructions included with the device.
- Caution should be exercised when moving the unit as it is heavy. Always wear protective gloves and have full footwear on your feet.
- At least two people are required to assemble and set up the furniture.
- Install the unit in a suitable and safe location that meets the installation requirements.
- Maintain minimum distances from other appliances and furniture.
- The furniture must be placed on a flat and stable surface.
- Ensure that the power cable is not twisted or squashed.
- Do not place the power cable under heavy objects that may change the cable cross-section.
- Check whether the power cable lies freely at a safe distance from heat sources.

E. Connection to the electric network

- The electrical connection must be made in accordance with local regulations.
- All electrical connections should be made by a qualified electrician in accordance with current regulations.
- Never use a battery/power supply other than that supplied by the manufacturer.
- Ensure that the electrical connection information given on the nameplate matches the parameters of the supply system. If not, an electrician should be contacted.
- Always use correctly installed power sockets.
- Do not use splitters or extension leads.
- Ensure that the plug or power lead is not damaged.
- Have a damaged power cable replaced by the manufacturer, a service representative or a qualified electrician.
- For both live and insulated parts, the electric shock protection must be fixed in such a way that it cannot be disconnected without the use of tools.
- Ensure that the plug of the power lead is easily accessible once the appliance has been installed.
- If an electrical socket is loosened, do not connect the plug to it.
- When disconnecting the unit, do not pull on the power lead. Always pull the mains plug.

F. Purpose

- The device should be used in a domestic environment. It is important to protect the furniture from direct sunlight.
- Any irregularities that may occur (corrugations, dents) are transport-related and will fade with time. To speed up the process, we recommend carefully hand-fitting the upholstery and cover by shaping and smoothing the surface.
- Avoid extremes of temperature, humidity, fire and heat sources.
- Do not use the furniture in a dusty or dirty area. Ensure adequate ventilation and free space around the furniture.
- Do not change the technical parameters of the device.
- Avoid heavy loads at one point on the seat.
- Unplug the furniture during prolonged periods of disuse and before carrying out any cleaning, maintenance or repair work.

G. Use

- Do not use the appliance while other people (especially small children) and pets are around.
- Avoid sitting down with all the momentum.
- Once you have taken a position on the furniture, using the button on the control panel you can operate the actuator mechanism on the piece you wish to adjust and set.
- Once the desired sitting or lying position has been set, release the button on the control panel.
- Do not use the electrical functions of the furniture for too long continuously.
- Check the unit regularly for damage or signs of wear. In case of damage, turn off the power. Contact qualified personnel immediately to find the source the malfunction.
- Make sure that you always have easy access to the control panel and the power cord, plug or adapter to disconnect the device from the power source.
- Make sure that your body parts and the bodies of others never come close to the moving parts of the device while it is in use
- To avoid unannounced start-ups and unnecessary accidents, make sure that other people do not have direct access to the control panel.



ATTENTION!!! The actuators built into the furniture are not intended for continuous use! Do not press the buttons permanently, especially because of the risk of overheating.

ATTENTION!!! Observe the information given on the motor and power supply specifications. Information - Duty cycle: 2 min on/18 min off - this means that after 2 minutes of continuous operation, it should be interrupted for 18 minutes.

ATTENTION!!! On the specification, you will find technical data on the operating parameters: rated voltage, output voltage, and protection class on the transformer.

H. Moving/transporting

- In order to reposition the furniture, it should not be moved through the floor.
- To change the position of a furniture piece, it needs to be lifted and then moved to a new location.
- At least two people are required to lift the furniture.
- When lifting the piece of furniture, grab the stable parts - the base and the backrest (do not grab the sides, headrests, or other parts susceptible to damage)
- When moving furniture, disconnect the power/control cable first.
- When moving, take care not to damage cables and wires.

I. Maintenance and cleaning

- The furniture should be kept clean and dry with special protection and successive maintenance.
- Upholstered furniture and bed covers should be cleaned regularly as recommended. Proper maintenance and care will maintain the qualities for a long time.
- Before carrying out maintenance, switch off the unit and unplug the power cord from the electrical socket.
- Do not clean mechanical and electrical components with water, flammable cleaners, or other liquids.
- Never use a damp cloth to clean electrical parts (switch, socket, etc.).
- Before cleaning, test how the surface to be cleaned will react to the product by applying it to an invisible part of the furniture.
- During use, the furniture must be protected from harmful influences such as humidity, UV rays, excessive ambient temperature and over-drying, dust, sweat, grease, and household chemicals.
- The surface of the furniture should be protected from sharp objects.
- Do not disassemble or modify the mechanical and electrical components yourself

- Modification of mechanical and electrical components must only be carried out by a specialist or professional service.

J. Overview of disruptions

- Before working on the unit, switch off the electrical supply and ensure that the power cannot be switched on accidentally.
- Do not put your hands, fingers, or foreign bodies between the functional elements - especially when using the furniture, as this may cause injury or damage to the unit.
- If any faults or malfunctions are observed, the mechanism of the electric relaxation function should be stopped by releasing the control panel button.
- The sounds emitted during use and mechanical functions are a natural result of the construction, properties and specific characteristics of the materials used

K. Utilisation

- Disconnect the unit from the power source.
- Cut the power cord and discard it.

L. Safety for children, heart pacemaker wearers, and people with limited motor, sensory or mental abilities

- This appliance may be used by children over the age of eight and by persons with limited mental, physical and sensory abilities or insufficient experience and knowledge, if they are supervised by an adult or a person responsible for their safety.
- Children between the ages of 3 and 8 and people with severe disabilities should not approach the appliance unless they are under constant supervision.
- Children under 3 years of age should not approach the appliance unless they are under constant supervision.
- Children should not be left unsupervised and should not be allowed to play with the appliance and the fixed controls
- Keep all packaging out of the reach of children.
- Cleaning and maintenance must not be carried out by children without adult supervision.
- People with a pacemaker or other implanted electronic device should consult their doctor or the manufacturer of the device before using it.

If you have any concerns about your health, consult your doctor before using this product. People with heart pacemakers should not use this product. If you experience muscle or joint pain after prolonged use, discontinue the use and consult your doctor. Persistent pain may be a symptom of a more serious condition.

IV. Operation and use manual

A. Installation and use



ATTENTION!!! The instructions for assembly and use may vary slightly depending on the model version.

ATTENTION!!! The shape of individual components may differ from that shown in the instructions.

Step 1:

Remove the furniture components carefully from the packaging. Temporarily lay (horizontally!) the elements in a safe place.

Advice: Carefully remove the packaged components using a knife or scissors; take care not to damage them!

Step 2:

Unpack the fittings from the packaging. Temporarily lay (horizontally!) the elements in a safe place.

Step 3:

Remove all safety features as instructed.

Step 4:

Two people are required for installation. For installation you will need:

- cross-head screwdriver ; •flathead screwdriver; • spanner 6, 8, 10;

Connect all the furniture components according to the instructions. Ensure that the upholstery hooks have come together, all components are fitted and screwed together and the surfaces are at one level.

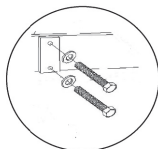
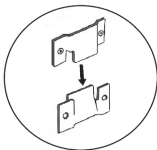
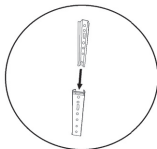

Step 5:

Position the furniture to be at a sufficient distance from the energy source.
Maintain minimum distances from other appliances and furniture.

Step 6:

Connect the power supply and then the power cable to the plug protruding from the back of the furniture at the appropriate point. Plug the complete unit into a power socket.

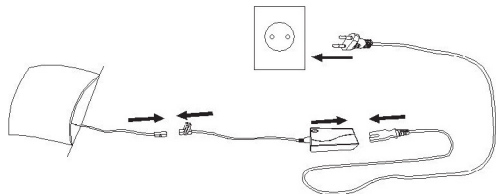

Ensure that the electrical connection information given on the nameplate matches the parameters of the supply system. If not, an electrician should be contacted.
Ensure that the power cable is not twisted or squashed.

Step 7:

To start using the electric relaxation/sleep function, the correct position must be taken.

Step 8:

Using the relax/sleep function
Control panel (pilot)

		Back support up
		Back support down
		Back support and legs up
		Back support and legs down
		Legs support up
		Legs support down

Lifting the relax function of the headrest/footboard - Hold the button down until the headrest/footboard lifts and reaches the correct position and then release the button. The headrest/footboard will remain in the selected position.

Lowering the relaxed headrest/footboard function - Hold down the button until the headrest/footboard lowers to the selected position and then release the button. The headrest/footboard will remain in the selected position.

B. Problem-solving

Problem	Possible cause	Solution
The device does not work.	No electrical supply.	Check whether electrical power is available. Switch the appliance off and on again to check whether the fault persists.
	The appliance is not connected to the electricity supply.	Check whether the appliance is connected to the electricity supply. Switch the appliance off and on again to check whether the fault persists.
	Improperly assembled components	Check the installation according to the manufacturer's information in the installation instructions
	Motor/power supply failure	Contact the manufacturer or an authorised service centre
	Broken power cable	Check the connection, contact the manufacturer or an authorised service centre
Relax/sleep function does not slide out	Cracked/broken frame parts	Contact the manufacturer or an authorised service centre
The device hums or operates erratically	Exceeded temperature	Ensure better ventilation and heat dissipation,
	Overheating and overloading	The appliance has been operated for longer than the recommendations indicate. Unplug them from the power source and wait until they have cooled down completely.

Before contacting the technical service or the manufacturer:

Restart the unit to check whether the fault persists. If not, it will switch the device off and then back on again after one hour.

If, after switching the appliance back on and following the steps described in the fault-finding instructions, the appliance is still not functioning correctly, contact an authorised service centre, explain the problem and state:

- type of fault;
- furniture model;
- production type and serial number

C. Environmental aspects

The packaging is made of environmentally friendly and recyclable materials.

- Outer packaging made of cardboard
- Części wyprofilowane z pianki polistyrenowej (PS) nie zawierającej freonu
- Polyethylene (PE) films and bags
- Fastening tapes made of polypropylene (PP)

	The object of the declaration described above is in conformity with the relevant Community legislation Machinery Directive 2006/42/EU, EMC Electromagnetic Compatibility Directive 2014/30/EU, LVD Low Voltage Directive 2014/35/EU, RoHS Directive 2011/65/EU,
	Directive 2012/19/EU of the European Parliament and of the Council (WEEE Directive): In the European Union, products marked with this symbol may not be disposed of with municipal waste. For proper recycling of this product, return it to your local supplier at the time of purchase of equivalent new equipment or dispose of it at designated collection points. - Proper disposal and scrappage help to eliminate the adverse impact of scrap products on the environment and human health.
	Materials with the symbol are recyclable. Dispose of packaging items in appropriate containers, observing local waste disposal regulations.

This declaration of conformity is issued under the sole responsibility of the manufacturer

I. Informations générales

Informations générales

Les meubles rembourrés sont équipés d'une fonction électrique de relaxation qui, outre une position confortable, assure une relaxation agréable et un confort fonctionnel. Le produit a été conçu et fabriqué exclusivement pour l'usage prévu, décrit dans la présente documentation. L'utilisation à d'autres fins, non spécifiées ici, peut nuire à l'état technique et au fonctionnement du produit et constitue une source potentielle de danger.

Les meubles sont destinés à une utilisation et à un stockage à l'intérieur, ils ne peuvent pas être utilisés sur le balcon, dans le jardin ou dans d'autres pièces où les conditions diffèrent des conditions domestiques standards. Les meubles, et en particulier tous les composants électriques, doivent être protégés contre les intempéries. N'exposez pas le dispositif au soleil, à la pluie, à la neige, à la poussière ou à une humidité excessive, car la pénétration d'eau et de saleté augmente le risque d'électrocution !

Fonction électrique de relaxation

Les meubles à fonction de relaxation avec mécanisme électrique sont extrêmement confortables car aucune pression du corps n'est nécessaire pour obtenir l'inclinaison choisie. Le mécanisme électrique appliqué permet une activation en douceur de la fonction de relaxation en utilisant les boutons du panneau de commande. Les meubles à fonction de relaxation avec mécanisme électrique doivent être placés à proximité de la source d'électricité nécessaire au fonctionnement du mécanisme.

II. Diagramme de fonctionnement électrique

Producent – Germany Motion

Duty cycle CE: 2 min ON / 18 min OFF

ACTUATOR

IP20

Type: TWINMOTT3-ECO

Ambient temperature: +10oC bis +40oC

Load capacity: 2 x 6500N

Power supply: 110 – 240 V





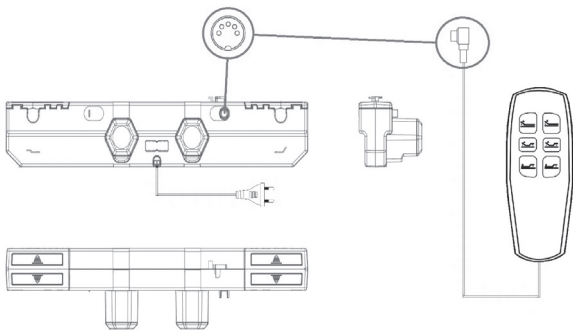



Adjustment speed: max 4,3mm/s.

Emergency lowering: 9V alk. batt.



III. Instruction de sécurité

A. Panneaux d'avertissement et d'information

	Information
	<p>Attention - Ce signe est un avertissement aux utilisateurs sur des menaces potentielles pour eux-mêmes et les autres. Toutes les consignes de sécurité sont précédées du symbole « Attention » et des termes suivants: avertissement, danger.</p> <p>Avertissement - Tous les avertissements de sécurité définissent précisément le danger existant / l'avertissement et indiquent comment réduire le risque de blessure, de dommage et de choc électrique dû à une mauvaise utilisation de l'équipement. Suivez scrupuleusement les instructions ci-dessous.</p> <p>Danger - Ce signe indique une situation dangereuse qui, si elle n'est pas évitée, entraîne des blessures graves.</p>
	Danger
	Ne pas s'asseoir sur l'élément
	Ne pas mettre les mains, les pièces mobiles
	Ce symbole indique une utilisation en intérieur uniquement (CEI 60417-5957)
	La classe de protection II signifie que l'appareil dispose d'une isolation de base et de mesures de protection supplémentaires sous forme d'isolation renforcée ou double (CEI 60417-5172)
	La classe de protection III signifie que l'appareil est alimenté par une très basse tension sûre (CEI 60417-5180)

B. Informations sur la sécurité



Pour des raisons de sécurité et pour assurer un fonctionnement correct, avant de commencer l'installation et la première utilisation, lisez le présent document, en prêtant une attention particulière aux conseils et avertissements.

Le présent manuel d'utilisation doit être conservé à proximité de l'appareil. Les personnes qui effectuent des activités liées à l'appareil doivent pouvoir lire le présent manuel à tout moment. Il faut conserver le présent manuel et s'assurer qu'il reste avec le meuble lorsque ce dernier est déplacé ou vendu, afin que chaque utilisateur ait accès aux informations d'utilisation et de sécurité pendant toute la durée de l'utilisation du meuble.

Le meuble n'est pas destiné à un usage commercial / public.

Toute utilisation non conforme à la description contenue dans le présent manuel est considérée comme inappropriée et le fabricant n'est pas responsable des réclamations ou des dommages qui en résultent. L'utilisation correcte comprend également le respect des conditions d'installation, de raccordement, d'utilisation, de déplacement/transport, d'entretien et de nettoyage et de réparation prescrites par le fabricant.

Pour prévenir les accidents, toutes les règles d'utilisation sûre et d'évitement des dangers doivent être respectées.

Toute modification apportée à la structure de l'appareil par l'utilisateur peut affecter la sécurité d'utilisation et dégager le fabricant de toute responsabilité pour les réclamations ou dommages qui en résultent.

Bien que le fabricant soit responsable de la conception de l'appareil qui vise à éliminer le danger, certains risques pendant le fonctionnement sont inévitables. Le risque résiduel résulte d'un comportement incorrect de l'opérateur de l'appareil.

Le plus grand danger survient lors de l'exécution des activités interdites suivantes :

- l'utilisation de l'appareil lorsque d'autres personnes (en particulier de jeunes enfants) et des animaux domestiques se trouvent à proximité ;
- l'utilisation de l'appareil à des fins autres que celles décrites dans le manuel d'utilisation ;
- l'utilisation de l'appareil par des personnes non familiarisées avec le mode d'emploi.

En respectant les recommandations indiquées dans le manuel d'utilisation, le risque résiduel lié à l'utilisation de l'appareil peut être éliminé. Il existe un risque si vous ne suivez pas les recommandations ci-dessus.



Danger ! Choc électrique.

Danger ! Risque d'étouffement pour les enfants qui jouent avec l'emballage. L'emballage doit être tenu hors de portée des enfants.



Avertissement ! Il existe un risque de mort, de blessure, d'incendie ou de dommages causés par l'appareil.

Avertissement ! Avant de commencer les travaux de nettoyage ou d'entretien, coupez l'alimentation électrique. Assurez-vous que l'alimentation ne peut pas être allumée accidentellement.

Avertissement ! En touchant le produit ou les fiches avec les mains mouillées, vous augmentez le risque de choc électrique.

Avertissement ! Malgré la conception intrinsèquement sûre et les mesures de sécurité et de protection supplémentaires, il existe toujours un risque résiduel de blessure.

Avertissement ! Les meubles ne doivent pas être utilisés par des personnes handicapées physiquement qui ont besoin d'une position assise constante.

Avertissement ! Ce produit doit être utilisé pour le repos ou la détente.

Avertissement ! Ce produit ne répond pas aux normes applicables aux dispositifs médicaux.

Avertissement ! En cas de dysfonctionnement ou de panne, arrêtez immédiatement d'utiliser l'appareil, débranchez l'appareil de la prise et contactez un distributeur ou un fabricant agréé pour le réparer !

Avertissement ! Ne pas utiliser le produit s'il existe un risque de déchirure ou de coupure du tissu de rembourrage par des pièces mobiles.

C. Règles générales de sécurité

- L'appareil est conforme aux normes techniques applicables et aux exigences de sécurité en vigueur.
- Vérifiez si la tension secteur correspond aux données indiquées sur la plaque signalétique située sur le produit (appareil).
- Les appareils de commutation doivent être installés dans une installation fixe, conformément aux réglementations de câblage applicables.
- Pour des raisons de sécurité, n'utilisez que des accessoires électriques (adaptateur secteur et câbles d'alimentation) dont les paramètres sont correctement sélectionnés.
- Vérifiez si le meuble n'a pas été endommagé pendant le transport.
- Si le câble d'alimentation est endommagé, pour des raisons de sécurité, il doit être remplacé par le fabricant, un centre de service agréé ou une autre personne qualifiée.
- La fiche doit être branchée sur une prise de courant de type approprié, conforme aux normes en vigueur, et dans un endroit facilement accessible.
- N'utilisez pas d'adaptateurs multiprises.
- Protégez le câble d'alimentation / de commande et ne modifiez pas le circuit électrique.
- N'utilisez pas le produit:
 - ◇ en cas de défaut ou d'endommagement de la fiche secteur ou du câble d'alimentation ;
 - ◇ si l'alimentation électrique est interrompue ;
 - ◇ si l'appareil ne fonctionne pas correctement.

- Avant d'effectuer des travaux de nettoyage ou d'entretien, éteignez l'appareil ou débranchez-le de l'alimentation électrique.
- N'exposez pas l'appareil aux intempéries.
- Le présent manuel d'utilisation contient des informations de sécurité importantes qui doivent être lues et suivies.
- Les meubles avec fonction électrique de relaxation ne doivent pas être utilisés avec une charge supérieure à 120 kg pour l'assise et 40 kg pour le dossier.
- Ne vous asseyez pas sur les dossiers, côtés et autres éléments non adaptés à cela.
- Tous les composants électriques appliqués sont conformes aux réglementations en vigueur.

D. Installation

- Retirez tous les composants de l'emballage.
- Vérifiez si le produit n'a pas été endommagé pendant le transport.
- N'installez pas et n'utilisez pas un appareil endommagé.
- Suivez les instructions d'installation fournies avec l'appareil.
- Soyez prudent lorsque vous déplacez l'appareil car il est lourd. Portez toujours des gants de protection et portez des chaussures complètes.
- Au moins deux personnes sont nécessaires pour assembler et mettre en place le meuble.
- Installez l'appareil dans un endroit approprié et sûr qui répond aux exigences d'installation.
- Respectez les distances minimales par rapport aux autres appareils et meubles.
- Le meuble doit être placé sur une surface plane et stable.
- Assurez-vous si le câble d'alimentation n'est pas tordu ni écrasé.
- Ne placez pas le câble d'alimentation sous des objets lourds susceptibles de modifier la section du câble.
- Vérifiez si le câble d'alimentation est libre et à une distance de sécurité des sources de chaleur.

E. Raccordement au réseau électrique

- Le raccordement électrique doit être effectué conformément aux réglementations locales.
- Tous les raccordements électriques doivent être effectués par un électricien qualifié conformément à la réglementation en vigueur.
- N'utilisez jamais de piles/d'adaptateurs secteur autres que ceux fournis par le fabricant.
- Assurez-vous si les informations sur le raccordement électrique indiquées sur la plaque signalétique sont cohérentes avec les paramètres du système d'alimentation. Si ce n'est pas le cas, contactez un électricien.

- Utilisez toujours des prises secteur correctement installées.
- N'utilisez pas de multiprises ni de rallonges.
- Faites attention pour ne pas endommager la fiche ni le câble d'alimentation.
- Faites remplacer un câble d'alimentation endommagé par le fabricant, un agent de service ou un électricien qualifié.
- Quant aux pièces sous tension et aux pièces isolées, la protection contre les chocs électriques doit être fixée de manière à ne pas pouvoir être déconnectée sans outils.
- Assurez-vous si la fiche du câble d'alimentation est facilement accessible une fois l'installation terminée.
- Si la prise électrique est desserrée, n'insérez pas la fiche.
- Lorsque vous débranchez l'appareil, ne tirez pas sur le câble d'alimentation. Tirez toujours sur la fiche secteur.

F. Destination

- Utilisez l'appareil à la maison. Il est important de protéger le meuble contre des rayons directs du soleil.
- Les éventuelles irrégularités (plis, bosses) sont liées au transport et disparaissent avec le temps. Pour accélérer ce processus, nous vous recommandons d'ajuster soigneusement le rembourrage et la housse à la main, en façonnant et en lissant la surface.
- Évitez les températures extrêmes, l'humidité, le feu et les sources de chaleur.
- N'utilisez pas le meuble dans un endroit poussiéreux ou sale. Prévoyez une ventilation adéquate et un espace libre autour du meuble.
- Ne modifiez pas les paramètres techniques de l'appareil.
- Évitez les charges lourdes sur un point du siège.
- Lors d'un arrêt d'utilisation prolongé, ainsi qu'avant d'effectuer toute opération de nettoyage, d'entretien ou de réparation, débranchez le meuble de l'alimentation électrique.

G. Utilisation

- N'utilisez pas l'appareil lorsque d'autres personnes (en particulier de jeunes enfants) et des animaux domestiques se trouvent à proximité.
- Évitez de vous asseoir aussi fort que possible.
- Une fois en position sur le meuble, vous pouvez utiliser le bouton du panneau de commande pour activer le mécanisme de l'actionneur sur l'élément que vous souhaitez régler et positionner.
- Une fois que vous êtes dans la position assise ou allongée souhaitée, relâchez le bouton du panneau de commande.

- N'utilisez pas les fonctions électriques du meuble en continu trop longtemps.
- Vérifiez régulièrement si l'appareil est endommagé ou s'il présente des signes d'usure. En cas de dommage, coupez l'alimentation. Contacter immédiatement un personnel qualifié pour trouver la source du défaut.
- Assurez-vous d'avoir toujours un accès facile au panneau de commande et au cordon d'alimentation, à la prise ou à l'adaptateur secteur pour débrancher l'appareil de la source d'alimentation.
- Assurez-vous que les parties de votre corps et les corps des autres ne s'approchent jamais des pièces mobiles de l'appareil pendant son utilisation.
- Pour éviter les démarrages inopinés et les accidents inutiles, assurez-vous que d'autres personnes n'ont pas un accès direct au panneau de commande.



ATTENTION !!! Les actionneurs intégrés au meuble ne sont pas destinés à une utilisation continue ! Les boutons ne doivent pas être enfoncés en permanence, notamment en raison du risque de surchauffe.

ATTENTION !!! Respectez les informations indiquées dans la spécification du moteur et de l'adaptateur secteur. Information - Cycle de service : 2 min. on/ 18 min. off - cela signifie qu'après 2 minutes de fonctionnement continu, vous devez interrompre le fonctionnement pendant 18 minutes.

ATTENTION !!! La spécification comprend des données techniques concernant les paramètres de fonctionnement : tension nominale, tension de sortie, classe de protection sur le transformateur.

H. Déplacement / Transport

- Pour changer la position du meuble, ne le déplacez pas sur le sol.
- Pour modifier la position d'un meuble, soulevez-le puis déplacez-le vers un nouvel endroit.
- Au moins deux personnes sont nécessaires pour soulever le meuble.
- Lorsque vous soulevez le meuble, saisissez ses éléments stables - la base et le dossier (ne saisissez pas les côtés, les appui-tête ou d'autres éléments susceptibles d'être endommagés).
- Lorsque vous déplacez le meuble, débranchez d'abord le câble d'alimentation/de commande.
- Lors de la manipulation, veillez à ne pas endommager les câbles et les fils.

I. Entretien et nettoyage

- Les meubles doivent être maintenus propres et secs, soumis à une protection spéciale et à des traitements de conservation successifs.
- Les housses des meubles rembourrés et des lits doivent être nettoyées régulièrement conformément aux recommandations. Un entretien et des soins appropriés conserveront les valeurs d'utilité pendant longtemps.
- Avant d'effectuer l'entretien, éteignez l'appareil et débranchez le câble d'alimentation de la prise.
- Ne nettoyez pas les éléments mécaniques et électriques avec de l'eau, des produits de nettoyage inflammables ou d'autres liquides.
- N'utilisez jamais un chiffon humide pour nettoyer les pièces électriques (interrupteur, prise, etc.).
- Avant le nettoyage, vérifiez comment la surface à nettoyer réagira à l'agent, en l'appliquant sur une partie invisible du meuble.
- Pendant l'utilisation, le meuble doit être protégé contre les facteurs nocifs tels que : l'humidité, les rayons UV, la température ambiante excessive et le dessèchement, la poussière, la sueur, la graisse, les produits chimiques ménagers.
- La surface du meuble doit être protégée contre des objets pointus.
- Ne démontez pas et ne modifiez pas vous-même les composants mécaniques et électriques.
- La modification des composants mécaniques et électriques ne peut être effectuée que par un service spécialisé ou professionnel.

J. Perturbations possibles

- Avant de commencer à manipuler avec l'appareil, coupez l'alimentation électrique et assurez-vous si l'alimentation ne peut pas être mise sous tension accidentellement.
- Ne mettez pas vos mains, vos doigts ou des objets étrangers entre les éléments fonctionnels - en particulier lors de l'utilisation du meuble, car cela pourrait entraîner des blessures ou endommager l'appareil.
- En cas de dysfonctionnement ou de panne, arrêtez la fonction électrique de relaxation, en relâchant le bouton du panneau de commande.
- Les sons et bruits émis lors de l'utilisation du meuble et ses fonctions mécaniques sont une chose naturelle résultant de la structure, des propriétés et de la spécificité des matériaux utilisés.

K. Élimination

- Débranchez l'appareil de l'alimentation électrique.
- Coupez le câble d'alimentation et jetez-le.

I. Sécurité des enfants, des personnes portant un stimulateur cardiaque et des personnes à capacités physiques, sensorielles ou mentales réduites

- Le présent appareil peut être utilisé par des enfants de plus de huit ans et des personnes ayant des capacités mentales, physiques et sensorielles réduites ou une expérience et des connaissances insuffisantes, à condition qu'ils soient surveillés par un adulte ou une personne responsable de leur sécurité.
- Les enfants de 3 à 8 ans et les personnes gravement handicapées doivent être tenus à l'écart de la machine à moins qu'ils ne soient sous surveillance constante.
- Les enfants de moins de 3 ans doivent être tenus à l'écart de l'appareil à moins qu'ils ne soient constamment surveillés.
- Les enfants ne doivent pas être laissés sans surveillance et jouer avec l'appareil et les commandes fixes.
- Gardez tous les emballages hors de portée des enfants.
- Le nettoyage et l'entretien ne doivent pas être effectués par des enfants sans la surveillance d'un adulte.
- Les personnes portant un stimulateur cardiaque ou un autre appareil électronique implanté doivent consulter leur médecin ou le fabricant de l'appareil avant de l'utiliser.

Si vous avez des inquiétudes concernant votre santé, consultez votre médecin avant d'utiliser ce produit. Les personnes portant un stimulateur cardiaque ne doivent pas utiliser ce produit. Si vous ressentez des douleurs musculaires ou articulaires après une utilisation à long terme, arrêtez l'utilisation et consultez votre médecin. Une douleur persistante peut être le symptôme d'une maladie plus grave.

IV. Manuel de fonctionnement et d'utilisation

A. Montage et utilisation



ATTENTION !!! Le manuel de montage et d'utilisation peut légèrement différer selon la version du modèle.

ATTENTION !!! La forme des pièces individuelles peut différer de celle indiquée dans le manuel.

Étape 1:

Sortez délicatement les éléments de l'emballage. Mettez temporairement les éléments en lieu sûr (horizontalement !).

Indication : Sortez délicatement les éléments emballés, en utilisant un couteau ou de ciseaux; Faites attention à ne pas les abîmer !

Étape 2:

Déballer les raccords de l'emballage. Mettez temporairement les éléments en lieu sûr (horizontalement !).

Étape 3:

Retirer toutes les protections selon les instructions.

Étape 4:

Deux personnes sont nécessaires pour réaliser le montage.

Pour le montage il vous faudra des outils suivants :

- tournevis cruciforme, • tournevis plat, • clé plate 6, 8, 10.¹

Connectez tous les éléments du meuble selon les instructions. Assurez-vous si les crochets du rembourrage se rejoignent, si toutes les pièces sont serrées et si les surfaces sont de niveau.

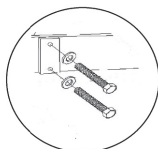
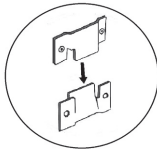
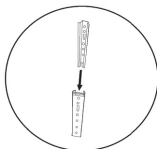

¹ Le manuel de montage et d'utilisation peut légèrement différer selon la version du modèle.

Étape 5:

Placez le meuble à une distance suffisante de la source d'énergie.

Respectez les distances minimales par rapport aux autres appareils et meubles.

Étape 6:

Connectez l'adaptateur secteur et le câble d'alimentation à l'endroit approprié à la prise dépassant de l'arrière du meuble. Branchez l'appareil sur une prise de courant.

Assurez-vous si les informations sur le raccordement électrique indiquées sur la plaque signalétique sont cohérentes avec les paramètres du système d'alimentation. Si ce n'est pas le cas, contactez un électricien.

Assurez-vous si le câble d'alimentation n'est pas tordu ni écrasé.

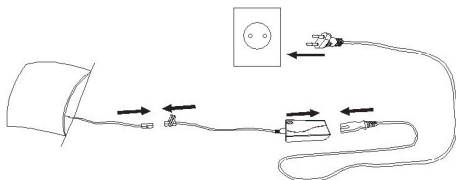

Étape 7:

Pour commencer à utiliser la fonction électrique de relaxation/sommeil, vous devez adopter une position adéquate.

Étape 8:

Utilisation de la fonction de relaxation/sommeil

Panneau de commande (télécommande)

		Soutien du dos vers le haut
		Soutien dorsal vers le bas
		Soutien du dos et des jambes vers le haut
		Support dorsal et des jambes vers le bas
		Soutien de jambe vers le haut
		Soutien jambes vers le bas

Abaissement de la fonction de relaxation sur la tête de lit / le pied de lit - Maintenez le bouton enfoncé jusqu'à ce que sur la tête de lit / le pied de lit s'abaisse à la position souhaitée, puis relâchez le bouton. La tête de lit / le pied de lit reste à la position sélectionnée.

Soulèvement de la fonction de relaxation sur la tête de lit / le pied de lit - Maintenez le bouton enfoncé jusqu'à la tête de lit / le pied de lit se soulève et atteigne la position souhaitée, puis relâchez le bouton. La tête de lit / le pied de lit reste à la position sélectionnée.

B. Dépannage

Problème	Cause possible	Solution
L'appareil ne fonctionne pas.	L'appareil ne fonctionne pas.	Vérifier si l'alimentation électrique est disponible. Éteindre et rallumer l'appareil pour voir si le défaut persiste.
	L'appareil n'est pas connecté à l'alimentation électrique.	Vérifier si l'appareil est connecté à l'alimentation électrique. Éteindre et rallumer l'appareil pour voir si le défaut persiste.
	Éléments assemblés incorrectement	Vérifier l'assemblage à l'aide des informations fournies par le fabricant dans le manuel de montage.
	Défaillance du moteur / de l'adaptateur secteur	Contactez le fabricant ou un centre de service agréé.
	Câble d'alimentation cassé	Vérifier la connexion, contactez le fabricant ou un centre de service agréé.
La fonction de relaxation/sommeil ne sort pas.	Éléments du cadre fissurés/cassés	Contactez le fabricant ou un centre de service agréé.
L'appareil ronronne ou fonctionne de manière inégale.	Température dépassée	Assurer une meilleure ventilation et dissipation de la chaleur.
	Surchauffe et surcharge	L'appareil a fonctionné plus longtemps qu'indiqué. Débrancher l'appareil de la source d'alimentation et attendre qu'il refroidisse complètement.

Avant de contacter le centre de service technique ou le fabricant :

Redémarrez l'appareil pour voir si le défaut disparaît. Dans le cas contraire, éteignez l'appareil puis rallumez-le au bout d'une heure.





Si l'appareil ne fonctionne toujours pas correctement après l'avoir rallumé et suivi les instructions de dépannage, contactez le centre de service agréé, expliquez le problème et indiquez :

- type de défaut ;
- modèle de meuble ;
- type et numéro de lot.

C. Aspects de protection de l'environnement

L'emballage est fait de matériaux écologiques et recyclables.

- Emballage extérieur en carton
- Pièces profilées en mousse de polystyrène (PS) sans fréon
- Films et sachets en polyéthylène (PE)
- Sangles en polypropylène (PP)

	L'objet de la présente déclaration décrit ci-dessus est conforme à la législation communautaire applicable Directive Machines 2006/42/UE, Directive sur la compatibilité électromagnétique CEM 2014/30/UE, Directive Basse Tension LVD 2014/35/UE, Directive RoHS 2011/65/UE,
 	Directive 2012/19/CE du Parlement européen et du Conseil (relative aux déchets d'équipements électriques et électroniques DEEE) : Dans l'Union européenne, les produits marqués de ce symbole ne peuvent pas être jetés avec les déchets ménagers. Pour un recyclage approprié de ce produit, veuillez le retourner à votre fournisseur local lors de l'achat d'un nouvel équipement équivalent ou le jeter aux points de collecte désignés. - Une élimination et une mise au rebut appropriées contribuent à éliminer l'impact négatif des produits mis au rebut sur l'environnement naturel et la santé humaine.
	Les matériaux avec le symbole sont recyclables. Les matériaux d'emballage doivent être jetés dans les conteneurs appropriés, conformément aux réglementations locales en matière d'élimination des déchets.

La présente déclaration de conformité est établie sous la seule responsabilité du fabricant

I. Všeobecné informácie

Všeobecné informácie

Čalúnený nábytok je vybavený elektrickou funkciou relaxu, ktorá okrem pohodlnej polohy zaisťuje útulný relax a funkčný komfort. Tento produkt bol navrhnutý a vyrobený výhradne na zamýšľané použitie opísané v tejto dokumentácii. Použitie na iný účel, ktorý tu nie je uvedený, môže nepriaznivo ovplyvniť technický stav a prevádzku výrobku a je potenciálnym zdrojom nebezpečenstva.

Nábytok je určený na použitie a skladovanie v interiéri, nemožno ho používať na balkóne a v záhrade ani v iných miestnostiach, ktorých podmienky sa líšia od bežných domácich podmienok. Nábytok a najmä všetky elektrické komponenty je potrebné chrániť pred poveternosťnými vplyvmi. Nevystavujte zariadenie slnečnému žiareniu, dažďu, snehu, prachu alebo nadmernej vlhkosti, pretože vniknutie vody a nečistôt zvyšuje riziko úrazu elektrickým prúdom!

Elektrická funkcia relax

Nábytok s funkciou relaxu s elektrickým mechanizmom je mimoriadne pohodlný, pretože na dosiahnutie zvoleného sklonu nie je potrebný tlak tela. Použitý elektrický mechanizmus umožňuje plynulé aktivovanie funkcie relaxu pomocou tlačidiel na ovládacom paneli. Nábytok s funkciou relaxu s elektrickým mechanizmom by mal byť umiestnený v blízkosti zdroja elektrickej energie, ktorá je potrebná pre fungovanie mechanizmu.

II. Schéma elektrickej funkcie

Producent – Germany Motion

ACTUATOR

Type: TWINMOT T3-ECO

Load capacity: 2 x 6500N

Adjustment speed: max 4,3mm/s.

Duty cycle CE: 2 min ON / 18 min OFF

IP20

Ambient temperature: +10oC bis +40oC





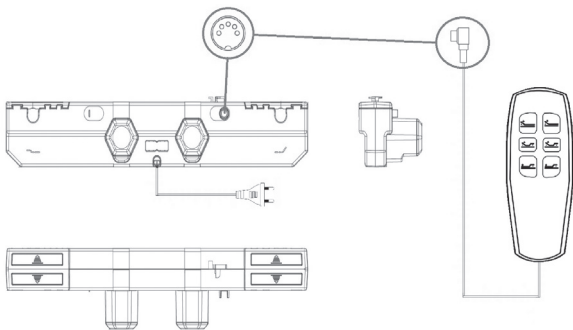



Power supply: 110 – 240V

Emergency lowering: 9V alk. batt.



III. Bezpečnostné pokyny

A. Výstražné a informačné značky

	Informácia
	Upozornenie – Upozorňuje používateľov na potenciálne riziká pre nich a pre ostatných. Všetky upozornenia týkajúce sa nebezpečenstva sú označené symbolom Upozornenie a nasledujúcimi výrazmi: varovanie, nebezpečenstvo. Varovanie – Všetky bezpečnostné varovania podrobne opisujú existujúce nebezpečenstvo/varovanie a uvádzajú, ako znížiť riziko zranenia, poškodenia a úrazu elektrickým prúdom v dôsledku nesprávneho používania zariadenia. Prísne dodržujte nižšie uvedené pokyny. Nebezpečenstvo – Označuje nebezpečnú situáciu, ktorá, ak sa jej nevyhnete, bude mať za následok vážne zranenie.
	Nebezpečenstvo
	Nesadajte si na predmet
	Držte ruky preč, pohybujúce sa časti
	Tento symbol znamená len na použitie v interiéri (IEC 60417-5957)
	Trieda ochrany II znamená, že zariadenie má základnú izoláciu a dodatočné ochranné opatrenia vo forme zosilnenej alebo dvojitej izolácie (IEC 60417-5172)
	Trieda ochrany III znamená, že zariadenie je napájané bezpečným zníženým napätím (IEC 60417-5180)

B. Bezpečnostné informácie



Z bezpečnostných dôvodov a na zabezpečenie správnej prevádzky si pred inštaláciou a prvým použitím prečítajte tento dokument a venujte zvláštnu pozornosť tipom a varovaniám.

Tento návod na obsluhu by mal byť uložený v blízkosti zariadenia. Osobám, ktoré sú povinné vykonávať činnosti súvisiace so zariadením, musí byť vždy zaručený prístup k návodu.

Návod si uschovajte a zabezpečte, aby zostal spolu s nábytkom, ak ho sťahujete alebo predávate, aby mal každý používateľ prístup k informáciám o používaní a bezpečnosti počas celej doby používania.

Nábytok nie je určený na komerčné/verejné použitie.

Akékoľvek použitie, ktoré nie je v súlade s popisom obsiahnutým v tomto návode, sa považuje za nevhodné a výrobca nezodpovedá za reklamácie alebo škody vyplývajúce z takéhoto použitia. Správne používanie zahŕňa aj rešpektovanie podmienok výrobcu pre inštaláciu, pripojenie, používanie, manipuláciu/prepravu, údržbu, čistenie a opravu.

Aby sa predišlo nehodám – musia sa dodržiavať všetky pravidlá bezpečného používania a vyhýbania sa nebezpečenstvám.

Akékoľvek zmeny v konštrukcii zariadenia zavedené používateľom môžu ovplyvniť bezpečnosť používania a zbaviť výrobcu zodpovednosti za nároky alebo škody vyplývajúce z takéhoto konania.

Aj keď je výrobca zodpovedný za konštrukciu zariadenia na odstránenie nebezpečenstva, niektorým prvkom rizika počas prevádzky sa nedá vyhnúť. Zvyškové riziko vyplýva z nesprávneho správania obsluhy zariadenia.

Najväčšie nebezpečenstvo hrozí pri vykonávaní nasledujúcich zakázaných činností:

- používanie zariadenia, keď sú v blízkosti iní ľudia (najmä malé deti) a domáce zvieratá;
- používanie zariadenia na iné účely, ako sú tie, ktoré sú opísané v používateľskej príručke;
- používanie zariadenia osobami, ktoré nie sú oboznámené s návodom na použitie;

Zvyškové riziká pri používaní zariadenia je možné eliminovať dodržiavaním odporúčaní uvedených v návode na obsluhu. Riziko existuje, ak nedodržíte vyššie uvedené odporúčania.



Nebezpečenstvo! Zásah elektrickým prúdom.

Nebezpečenstvo! Nebezpečenstvo udusenía pre deti pri hre s obalom. Obal uchováajte mimo dosahu detí.



Výstraha! Hrozí nebezpečenstvo smrti, zranenia, požiaru alebo poškodenia zariadenia.

Výstraha! Pred začatím čistenia alebo údržby vypnite napájanie. Uistite sa, že napájanie nemôže byť náhodne zapnuté.

Výstraha! Dotýkanie sa zariadenia alebo zástrčiek mokrými rukami môže zvýšiť riziko úrazu elektrickým prúdom.

Výstraha! Napriek použitiu konštrukcii, ktorá je bezpečná už od návrhu, použitiu bezpečnostných opatrení a dodatočných ochranných opatrení vždy existuje zvyškové riziko úrazu.

Výstraha! Nábytok by nemali používať osoby s telesným postihnutím, ktoré vyžadujú trvalé sedenie.

Výstraha! Tento produkt by sa mal používať na odpočinok alebo relaxáciu.

Výstraha! Tento výrobok nespĺňa normy platné pre zdravotnícke pomôcky.

Výstraha! V prípade poruchy alebo zlyhania okamžite prestaňte zariadenie používať, odpojte ho zo zásuvky a obráťte sa na autorizovaného distribútora alebo výrobcu, ktorý zabezpečí opravu!

Výstraha! Výrobok nepoužívajte, ak existuje riziko roztrhnutia alebo prerezania potahovej látky pohybom častí pod ňou

C. Všeobecné bezpečnostné pravidlá

- Zariadenie spĺňa platné technické normy a aktuálne bezpečnostné požiadavky.
- Skontrolujte, či napätie v sieti zodpovedá údajom na typovom štítku výrobku (zariadenia).
- Spínacie zariadenia musia byť inštalované v pevnej inštalácii v súlade s platnými predpismi o elektroinštalácii.
- Z bezpečnostných dôvodov používajte iba elektrické príslušenstvo (napájací adaptér a napájacie káble) so správne zvolenými parametrami.
- Skontrolujte nábytok, či nedošlo k poškodeniu počas prepravy.
- Ak je napájací kábel poškodený, musí ho z bezpečnostných dôvodov vymeniť výrobca, autorizovaný servis alebo podobne kvalifikovaná osoba.
- Zástrčka by mala byť pripojená do správneho typu zásuvky v súlade s platnými normami a na ľahko dostupnom mieste.
- Nepoužívajte adaptéry s viacerými zásuvkami.
- Chráňte napájací/ovládací kábel a neupravujte elektrický obvod.
- Nepoužívajte výrobok:
 - ◊ v prípade poruchy alebo poškodenia sieťovej zástrčky alebo napájacieho kábla;
 - ◊ ak dôjde k prerušeniu napájania;
 - ◊ ak zariadenie nepracuje správne
- Pred akýmkoľvek čistením alebo údržbou musí byť zariadenie vypnuté alebo odpojené od napájania.
- Nevystavujte zariadenie poveternostným vplyvom.
- Tento návod obsahuje dôležité bezpečnostné informácie, ktoré by ste si mali prečítať a prísne dodržiavať.
- Nábytok s elektrickou funkciou relax by sa nemal používať so záťažou väčšou ako 120 kg na sedadlo a 40 kg na operadlo.
- Neusedajte na operadlách, bokoch a iných prvkoch, ktoré nie sú na tento účel prispôsobené.
- Všetky použité elektrické komponenty zodpovedajú platným predpisom.

D. Inštalácia

- Odstráňte všetky prvky obalu.
- Skontrolujte produkt, či nedošlo k poškodeniu počas prepravy.
- Neinštalujte ani nepoužívajte poškodené zariadenie.
- Postupujte podľa pokynov na inštaláciu dodaných so zariadením.
- Pri premiestňovaní zariadenia buďte opatrní, pretože je ťažké. Vždy používajte ochranné rukavice a noste celú obuv.
- Na montáž a nastavenie nábytku sú potrebné najmenej dve osoby.
- Zariadenie nainštalujte na vhodné a bezpečné miesto, ktoré spĺňa požiadavky na inštaláciu.
- Dodržiavajte minimálne vzdialenosti od ostatných spotrebičov a nábytku.
- Nábytok musí byť umiestnený na rovnom a stabilnom povrchu.
- Uistite sa, že napájací kábel nie je skrútený alebo priškripený.
- Neumiestňujte napájací kábel pod ťažké predmety, ktoré môžu zmeniť prierez kábla.
- Skontrolujte, či napájací kábel leží voľne a v bezpečnej vzdialenosti od zdrojov tepla.

E. Napojenie na elektrickú sieť

- Elektrické pripojenie musí byť vykonané v súlade s miestnymi predpismi.
- Všetky elektrické pripojenia by mal vykonať kvalifikovaný elektrikár v súlade s platnými predpismi.
- Nikdy nepoužívajte iné batérie/napájacie adaptéry ako tie, ktoré dodáva výrobca.
- Uistite sa, že informácie o elektrickom pripojení uvedené na typovom štítku sú v súlade s parametrami napájacieho systému. V opačnom prípade kontaktujte elektrikára.
- Vždy používajte správne nainštalované sieťové zásuvky.
- Nepoužívajte viacero zásuviek alebo predlžovacích káblov.
- Dávajte pozor, aby ste nepoškodili zástrčku alebo napájací kábel.
- Poškodený napájací kábel musí vymeniť výrobca, jeho servisný zástupca alebo kvalifikovaný elektrikár.
- Pre živé aj izolované časti musí byť zariadenie na ochranu pred nárazom pripevnené tak, aby sa nedalo odstrániť bez použitia náradia.
- Po inštalácii spotrebiča sa uistite, že zástrčka je ľahko dostupná.
- Ak je elektrická zásuvka uvoľnená, nezasúvajte do nej zástrčku.
- Pri odpájaní zariadenia netahajte za napájací kábel. Vždy ťahajte za sieťovú zástrčku.

F. Účel zariadenia

- Zariadenie používajte doma. Nábytok je dôležité chrániť pred priamym slnečným žiarením.
- Akékoľvek nezrovnalosti, ktoré sa môžu vyskytnúť (zvlnenia, vyklenutia), súvisia s prepravou a časom zmiznú. Pre urýchlenie tohto procesu odporúčame čalúnenie a potaž starostlivo upraviť ručne vytvarovaním a vyhladením povrchu.
- Vyhňte sa extrémnym teplotám, vlhkosti, ohňu a zdrojom tepla.
- Nábytok nepoužívajte na prašnom alebo špinavom mieste. Zabezpečte dostatočné vetranie a voľný priestor okolo nábytku.
- Nemeňte technické parametre zariadenia.
- Vyhňte sa ťažkým nákladom na jednom mieste sedadla.
- Počas dlhšej prestávky v používaní a pred vykonaním akéhokoľvek čistenia, údržby alebo opravy odpojte nábytok od elektrickej siete.

G. Použitie

- Nepoužívajte zariadenie, keď sú v blízkosti iní ľudia (najmä malé deti) a domáce zvieratá.
- Vyhňte sa agresívnemu sedeniu.
- Po zaujatí polohy na nábytku pomocou tlačidla na ovládacom paneli môžete aktivovať mechanizmus pohonu na prvku, ktorý chcete nastaviť.
- Keď dosiahnete požadovanú polohu na sedenie alebo ležanie, uvoľnite tlačidlo na ovládacom paneli.
- Elektrické funkcie nábytku nepoužívajte nepretržite príliš dlho.
- Pravidelne kontrolujte svoje zariadenie, či nie je poškodené alebo nevykazuje známky opotrebovania. V prípade nepravidielností vypnite napájanie. Okamžite kontaktujte kvalifikovaný personál, aby zistil zdroj poruchy.
- Uistite sa, že máte vždy ľahký prístup k ovládacímu panelu a napájaciemu káblu, zástrčke alebo napájaciemu adaptéru na odpojenie zariadenia od zdroja napájania.
- Dbajte na to, aby sa vaše časti tela a telá iných nikdy nepriblížili k pohyblivým častiam zariadenia, keď sa používa.
- Aby ste predišli neohlásenému spusteniu a zbytočným nehodám, uistite sa, že iné osoby nemajú priamy prístup k ovládacímu panelu.



POZOR!!! Ovládače zabudované v nábytku nie sú určené na nepretržité používanie! Tlačidlá nestláčajte trvalo, najmä kvôli riziku prehriatia.

POZOR!!! Prosím postupujte podľa poskytnutých informácií o špecifikáciách motora a zdroja napájania. Informácie - Duty cycle: 2 minúty on/18 minút off – to znamená, že po 2 minútach nepretržitej prevádzky by ste mali na 18 minút prestať pracovať.

POZOR!!! Špecifikácia obsahuje technické údaje o prevádzkových parametroch: menovité napätie, výstupné napätie, trieda ochrany na transformátore.

H. Manipulácia/Doprava

- Aby sa zmenila poloha nábytku, nemal by sa posúvať po podlahe.
- Ak chcete zmeniť polohu nábytku, musíte ho zdvihnúť a potom presunúť na nové miesto.
- Na zdvíhanie nábytku sú potrebné najmenej dve osoby.
- Pri zdvíhaní nábytku sa chyťte stabilných prvkov – základne a operadla (nechytajte sa za boky, opierky hlavy alebo iné prvky náchylné na poškodenie)
- Pri premiestňovaní nábytku najskôr odpojte napájací/ovládací kábel.
- Pri presúvaní dávajte pozor, aby ste nepoškodili káble a vodiče.

I. Údržba a čistenie

- Nábytok by mal byť udržiavaný čistý a suchý, mal by byť podrobený špeciálnej ochrane a mali by sa vykonávať následné postupy údržby.
- Poťahy na čalunený nábytok a posteľe by ste mali pravidelne čistiť podľa odporúčaní. Správna údržba a starostlivosť zachová použiteľné hodnoty po dlhú dobu.
- Pred vykonaním údržby vypnite spotrebič a vyťahnite zástrčku napájacieho kábla z elektrickej zásuvky.
- Mechanické a elektrické komponenty nečistite vodou, horľavými čistiacimi prostriedkami alebo inými kvapalinami.
- Na čistenie elektrických častí (vypínač, zásuvka atď.) nikdy nepoužívajte vlhkú handričku.
- Pred čistením skontrolujte, ako bude čistený povrch reagovať na prostriedok jeho nanesením na neviditeľnú časť nábytku.
- Počas používania chráňte nábytok pred škodlivými faktormi, ako sú: vlhkosť, UV žiarenie, nadmerná okolitá teplota a vysušenie, prach, pot, mastnota, domáce chemikálie.
- Povrch nábytku by mal byť chránený pred ostrými predmetmi.
- Mechanické a elektrické komponenty sami nerozoberajte ani neupravujte
- Úpravu mechanických a elektrických komponentov smie vykonávať len odborník alebo odborný servis.

J. Prehľad rušení

- Pred začatím prác na zariadení vypnite napájanie a uistite sa, že napájanie nemôže byť náhodne zapnuté.
- Nevkladajte ruky, prsty ani cudzie predmety medzi funkčné prvky – najmä pri používaní nábytku, pretože to môže spôsobiť zranenie alebo poškodenie zariadenia.
- Ak spozorujete akékoľvek poruchy alebo poškodenia, zastavte mechanizmus elektrickej funkcie relax uvoľnením tlačidla na ovládacom paneli.
- Zvuky a hluky vydávané počas používania a využívania mechanických funkcií sú prirodzeným dôsledkom konštrukcie, vlastností a osobitostí použitých materiálov.

K. Odstránenie

- Odpojte zariadenie od zdroja napájania.
- Odrežte napájací kábel a vyhodte ho.

L. Bezpečnosť pre deti, používateľov kardiostimulátorov a ľudí s obmedzenými fyzickými, zmyslovými alebo duševnými schopnosťami

- Toto zariadenie môžu používať deti staršie ako osem rokov a osoby so zníženými duševnými, fyzickými alebo zmyslovými schopnosťami alebo nedostatkom skúseností a znalostí, ak sú pod dohľadom dospelé osoby alebo osoby zodpovednej za ich bezpečnosť.
- Deti vo veku od 3 do 8 rokov a osoby s ťažkým zdravotným postihnutím by sa nemali zdržiavať v blízkosti zariadenia, pokiaľ nie sú neustále pod dozorom.
- Deti mladšie ako 3 roky by sa nemali zdržiavať v blízkosti zariadenia, pokiaľ nie sú neustále pod dozorom.
- Deti by nemali byť ponechané bez dozoru a nemalo by im byť dovolené hrať sa so zariadením a ovládacím panelom.
- Všetky obaly uchovávajte mimo dosahu detí.
- Čistenie a údržbu nesmú vykonávať deti bez dozoru dospelé osoby.
- Osoby s kardiostimulátorom alebo iným implantovaným elektronickým zariadením by sa mali pred použitím zariadenia poradiť so svojim lekárom alebo výrobcou.

Ak máte akékoľvek obavy o svoje zdravie, pred použitím tohto produktu sa poraďte so svojim lekárom. Ľudia s kardiostimulátorom by tento výrobok nemali používať. Ak po dlhodobom používaní pociťujete bolesti svalov alebo kĺbov, prerušte používanie a poraďte sa so svojim lekárom. Pretrvávajúca bolesť môže byť príznakom vážnejšieho stavu.

IV. Návod na obsluhu a použitie

A. Montáž a použitie



POZOR!!! Pokyny na inštaláciu a používanie sa môžu mierne líšiť v závislosti od verzie modelu.
POZOR!!! Tvar jednotlivých prvkov môže byť iný od toho, ktorý je uvedený v návode.

Krok 1:

Opatrne vyberte prvky nábytku z obalu. Prvky dočasne uložte (vodorovne!) na bezpečné miesto.

Tip: Opatrne odstráňte zabalené predmety pomocou noža alebo nožníc; Dávajte pozor, aby ste ich nepoškodili!

Krok 2:

Vybalte prvky kovaní z obalu. Prvky dočasne uložte (vodorovne!) na bezpečné miesto.

Krok 3:

Odstráňte všetky ochrany podľa pokynov.

Krok 4:

Montáž vyžaduje dvoch ľudí.

Na montáž budete potrebovať:

- krížový skrutkovač,
- plochý skrutkovač;
- skrutkovací kľúč 6, 8, 10;¹

Pripojte všetky prvky nábytku podľa pokynov. Uistite sa, že sa háčiky na čalúnenie stretávajú, všetky prvky sú zladené a skrútené a povrchy sú na rovnakej úrovni.

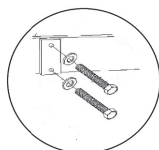
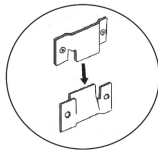
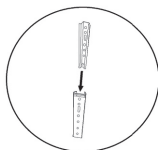

¹ Pokyny na inštaláciu a obsluhu sa môžu trochu líšiť v závislosti od verzie modelu.

Krok 5:

Nábytok umiestnite tak, aby bol dostatočne ďaleko od zdroja energie.
Dodržiavajte minimálne vzdialenosti od ostatných spotrebičov a nábytku.

Krok 6:

Na príslušnom mieste pripojte napájací adaptér do zástrčky vyčnievajúcej zo zadnej časti nábytku a potom napájací kábel. Zapojte všetko do elektrickej zásuvky.

Uistite sa, že informácie o elektrickom pripojení uvedené na typovom štítku sú v súlade s parametrami napájacieho systému. V opačnom prípade kontaktujte elektrikára.

Uistite sa, že napájací kábel nie je skrútený alebo priškrupnutý.

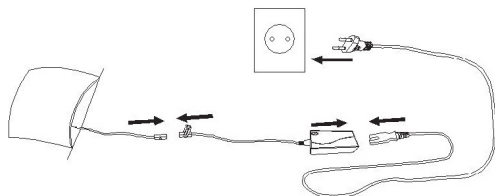
**Krok 7:**

Ak chcete začať používať elektrickú funkciu relax/spánok, musíte zaujať správnu polohu.

Krok 8:

Používanie funkcie relax/spánok

Ovládací panel (diaľkové ovládanie)

		Spätná podpora nahor
		Zadná podpora dole
		Podpora chrbta a nôh nahor
		Podpora chrbta a nôh dole
		Podpora nôh nahor
		Podpora nôh dole

Zdvihnutie funkcie relaxačnej opierka hlavy/nôh – Držte tlačidlo stlačené, kým sa hlava/noha nezdvihne do požadovanej polohy, potom tlačidlo uvoľnite. Opierka hlavy/nôh zostane vo zvolenej polohe.

Spustenie funkcie relax opierky hlavy/nôh – Držte tlačidlo stlačené, kým sa opierka hlavy/nôh nespustí do požadovanej polohy, potom tlačidlo uvoľnite. Opierka hlavy/nôh zostane vo zvolenej polohe.

B. Riešenie problémov

Problém	Možná príčina	Řešení
Zariadenie nefunguje.	Žiadna dodávka elektriny.	Skontrolujte, či je k dispozícii elektrická energia. Vypnite a znova zapnite zariadenie, aby ste zistili, či porucha pretrváva.
	Zariadenie nie je pripojené k napájacímu zdroju.	Skontrolujte, či je zariadenie pripojené k zdroju napájania. Vypnite a znova zapnite zariadenie, aby ste zistili, či porucha pretrváva.
	Nesprávne zmontované komponenty	Skontrolujte inštaláciu na základe informácií výrobcu uvedených v návode na inštaláciu
	Porucha motora/ napájacieho zdroja	Kontaktujte výrobcu alebo autorizovaný servis
	Prerušený napájací kábel	Skontrolujte pripojenie, kontaktujte výrobcu alebo autorizovaný servis
Funkcia relax/spánok sa nevysúva	Prasknuté/zlomené prvky rámu	Kontaktujte výrobcu alebo autorizovaný servis
Zariadenie bzučí alebo beží nepravidelne	Prekročená teplota	Postarajte sa o lepšie vetranie a odvod tepla,
	Prehriatie a preťaženie	Zariadenie bolo používané dlhšie, ako sa odporúča. Odpojte zariadenie od zdroja napájania a počkajte, kým úplne nevychladne.

Pred kontaktovaním technického servisu alebo výrobcu:

Reštartujte zariadenie, aby ste zistili, či je chyba vyriešená. Ak nie, zariadenie sa vypne a po jednej hodine sa znova zapne.



Ak po opätovnom zapnutí zariadenia a vykonaní krokov popísaných v príručke na riešenie problémov zariadenie stále nefunguje správne, kontaktujte autorizované servisné stredisko, vysvetlite problém a poskytnite:

- druh poruchy;
- model nábytku;
- výrobný typ a sériové číslo

C. Environmentálne aspekty

Obal je vyrobený z ekologických a recyklovateľných materiálov.

- Vonkajší kartónový obal
- Lisované diely z penového polystyrénu (PS) neobsahujúce freón
- Polyetylénové (PE) fólie a vrecká
- Polypropylénové (PP) upevňovacie popruhy

	Predmet vyhlásenia opísaného vyššie je v súlade s príslušnými právnymi predpismi Spoločenstva Smernica o strojových zariadeniach 206/42/EÚ, Smernica o elektromagnetickej kompatibilite EMC 2014/30/EÚ, Smernica o nízkom napätí LVD 2014/35/EÚ, Smernica RoHS 2011/65/EÚ,
	Smernica Európskeho parlamentu a Rady 2012/19/EÚ (smernica OEEZ): V Európskej únii sa výrobky označené týmto symbolom nesmú likvidovať ako domáci odpad. Pre správnu recykláciu tohto produktu ho pri nákupe ekvivalentného nového zariadenia vráťte miestnemu dodávateľovi alebo ho zlikvidujte na určených zberných miestach. - Správna likvidácia a zošrotovanie pomáha eliminovať negatívny vplyv vyradených výrobkov na životné prostredie a zdravie ľudí.
	Materiály označené symbolom sú recyklovateľné. Súčasti obalu sa musia zlikvidovať vo vhodných nádobách pri dodržaní miestnych predpisov o likvidácii odpadu.

Toto vyhlásenie o zhode sa vydáva na výhradnú zodpovednosť výrobcu

I. Všeobecné informace

Všeobecné informace

Čalouněný nábytek je vybaven elektrickou relaxační funkcí, která kromě pohodlné polohy zajišťuje útulnou relaxaci a funkční komfort. Tento výrobek byl navržen a vyroben výhradně pro zamýšlené použití popsané v této dokumentaci. Použití pro jakýkoli jiný účel, který není zde uvedený, může nepříznivě ovlivnit technický stav a provoz výrobku a je potenciálním zdrojem nebezpečí.

Nábytek je určen pro použití a skladování v interiéru, nelze jej používat na balkóně a na zahradě nebo v jiných místnostech, jejichž podmínky se liší od běžných domácích podmínek. Nábytek, a zejména všechny elektrické komponenty, chraňte před povětrnostními vlivy. Nevystavujte zařízení slunečnímu záření, dešti, sněhu, prachu nebo nadměrné vlhkosti, protože vniknutí vody a nečistot zvyšuje riziko úrazu elektrickým proudem!

Elektrická relaxační funkce

Nábytek s relaxační funkcí vybavený elektrickým mechanismem je mimořádně pohodlný, protože k dosažení zvoleného sklonu není nutný tlak těla. Použitý elektrický mechanismus umožňuje plynulou aktivaci relaxační funkce pomocí tlačítek na ovládacím panelu. Nábytek s relaxační funkcí s elektrickým mechanismem by měl být umístěn v blízkosti zdroje elektřiny, která je nezbytná pro provoz mechanismu.

II. Elektrické funkční schéma

Producent – Germany Motion

ACTUATOR

Type: TWINMOT T3-ECO

Load capacity: 2 x 6500N

Adjustment speed: max 4,3mm/s.

Duty cycle CE: 2 min ON / 18 min OFF

IP20

Ambient temperature: +10oC bis +40oC





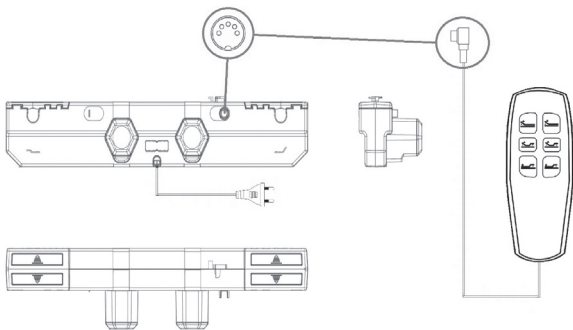



Power supply: 110 – 240V

Emergency lowering: 9V alk. batt.



III. Bezpečnostní pokyny

A. Výstražné a informační značky

	Informace
	Upozornění - Upozorňuje uživatele na potenciální nebezpečí pro ně samotné a pro ostatní. Všem varováním týkajícím se nebezpečí předchází symbol Upozornění a následující termíny: varování, nebezpečí. Varování - Veškerá bezpečnostní varování podrobně popisují existující nebezpečí/varování a uvádí, jak snížit riziko zranění, poškození a úrazu elektrickým proudem v důsledku nesprávného použití zařízení. Přísně dodržujte níže uvedené pokyny. Nebezpečí - upozorňuje na nebezpečnou situaci, která, pokud se jí nevyhnete, povede k vážnému zranění.
	Nebezpečí
	Nesedejte si na prvek
	Nevkládejte ruce, pohyblivé prvky
	Tento symbol znamená použití pouze v místnostech (IEC 60417-5957)
	Třída ochrany II znamená, že zařízení má základní izolaci a dodatečná ochranná opatření ve formě zesílené nebo dvojité izolace (IEC 60417-5172)
	Třída ochrany III znamená, že zařízení je napájeno bezpečným sníženým napětím (IEC 60417-5180)

B. Bezpečnostní informace



Z bezpečnostních důvodů a pro zajištění správného provozu si před zahájením instalace a prvním použitím přečtěte tento dokument a věnujte zvláštní pozornost pokynům a varováním.

Tento návod k obsluze by měl být uložen v blízkosti zařízení. Osobám, které jsou povinny vykonávat činnosti související se zařízením, musí být vždy zaručen přístup k návodu.

Uschovejte si návod a zajistěte, aby zůstal s nábytkem, pokud jej budete přenášet nebo prodávat, aby měl každý uživatel po dobu používání přístup k informacím o použití a bezpečnosti.

Nábytek není určen pro komerční/veřejné použití.

Jakékoli použití, které není v souladu s popisem obsaženým v tomto návodu, je považováno za nesprávné a výrobce nenese odpovědnost za nároky nebo škody vyplývající z takového použití. Ke správnému používání patří také dodržování podmínek výrobce pro instalaci, připojení, používání, manipulaci/převahu, údržbu, čištění a opravy.

Aby se předešlo nehodám, musí být dodržována všechna pravidla bezpečného používání a varování se nebezpečí.

Jakékoli změny v konstrukci zařízení provedené uživatelem mohou ovlivnit bezpečnost používání a zbavují výrobce odpovědnosti za nároky nebo škody vyplývající z takového jednání.

Přestože za konstrukci zařízení odstraňující nebezpečí odpovídá výrobce, některé prvky rizika při provozu jsou nevyhnutelné. Zbytkové riziko vyplývá z chybného chování obsluhy zařízení.

Největší nebezpečí hrozí při provádění následujících zakázaných činností:

- používání zařízení, když jsou v blízkosti jiné osoby (zejména malé děti) a domácí zvířata;
- používání zařízení k jiným účelům, než popsané v návodu k obsluze;
- používání zařízení osobami, které nepřečetly návod k obsluze;

Zbytková rizika při používání zařízení lze eliminovat dodržováním pokynů uvedených v návodu k obsluze. Riziko existuje, pokud nebudete dodržovat výše uvedené pokyny.



Nebezpečí! Úraz elektrickým proudem.

Nebezpečí! Riziko udušení pro děti při hraní s obalem. Uchovávejte obal mimo dosah dětí.



Varování! Hrozí smrt, zranění, požár nebo poškození zařízení.

Varování! Před zahájením čištění nebo údržby vypněte elektrické napájení. Ujistěte se, že napájení nemůže být náhodně zapnuto.

Varování! Dotýkat se zařízení nebo zástrček mokřma rukama může zvýšit riziko úrazu elektrickým proudem.

Varování! Navzdory použití bezpečné konstrukce, používání bezpečnostních opatření a dalších ochranných opatření vždy existuje zbytkové riziko zranění.

Varování! Nábytek by neměly používat osoby s tělesným postižením, které vyžadují stálou polohu vsedě.

Varování! Tento výrobek by měl být používán pro odpočinek nebo relaxaci.

Varování! Tento výrobek nesplňuje normy platné pro zdravotnické prostředky.

Varování! V případě nesprávného provozu nebo poruchy přestaňte zařízení okamžitě používat, odpojte zařízení od napájení a kontaktujte autorizovaného distributora nebo výrobce za účelem provedení opravy!

Varování! Nepoužívejte výrobek, pokud existuje riziko roztržení nebo proříznutí potahové látky pohyblivými se pod ní prvky.

C. Všeobecná bezpečnostní pravidla

- Zařízení odpovídá platným technickým normám a aktuálním bezpečnostním požadavkům.
- Zkontrolujte, zda síťové napětí odpovídá údajům uvedeným na typovém štítku výrobku (zařízení).
- Spínací přístroje musí být instalovány v pevné instalaci v souladu s platnými předpisy pro kabeláž.
- Z bezpečnostních důvodů používejte pouze elektrické příslušenství (napáječ a napájecí kabely) se správně zvolenými parametry.
- Zkontrolujte, zda nebyl nábytek poškozen během přepravy.
- Pokud je napájecí kabel poškozen, musí jej z bezpečnostních důvodů vyměnit výrobce, autorizovaný servis nebo jiná osoba s podobnou kvalifikací.
- Zástrčka by měla být zasunuta do vhodného typu zásuvky v souladu s platnými normami a na snadno dostupném místě.
- Nepoužívejte adaptéry s více zásuvkami.
- Chraňte napájecí/ovládací kabel a neupravujte elektrický obvod.
- Nepoužívejte výrobek:
 - ◊ v případě závady nebo poškození síťové zástrčky nebo napájecího kabelu;
 - ◊ pokud dojde k přerušení napájení;
 - ◊ pokud zařízení nepracuje správně.
- Před zahájením jakéhokoli čištění nebo údržby musí být zařízení vypnuto nebo odpojeno od elektrického napájení.
- Nevystavujte zařízení povětrnostním vlivům.
- Tento návod obsahuje důležité bezpečnostní informace, které je třeba si přečíst a přísně dodržovat.
- Nábytek s elektrickou relaxační funkcí by neměl být používán se zátěží větší než 120 kg na sedadlo a 40 kg na opěradlo.
- Nesedejte si na opěradla, boky a další prvky, které nejsou pro tento účel určeny.
- Všechny použité elektrické součásti splňují platné předpisy.

D. Instalace

- Odstraňte všechny prvky obalu.
- Zkontrolujte výrobek, zda nebyl poškozen během přepravy.
- Neinstalujte ani nepoužívejte poškozené zařízení.
- Postupujte podle návodu k instalaci dodaného se zařízením.
- Budte opatrní při přemísťování zařízení, protože je těžké. Vždy používejte ochranné rukavice a noste plnou obuv.
- Montáž a nastavení nábytku musí provádět alespoň dvě osoby.
- Nainstalujte zařízení na vhodném a bezpečném místě, které splňuje požadavky na instalaci.
- Udržujte minimální vzdálenosti od ostatních zařízení a nábytku.
- Nábytek musí být umístěn na rovném a stabilním povrchu.
- Ujistěte se, že napájecí kabel není zkroucený nebo přiskřípnutý.
- Neumisťujte napájecí kabel pod těžké předměty, které by mohly změnit průřez kabelu.
- Zkontrolujte, zda napájecí kabel leží volně a v bezpečné vzdálenosti od zdrojů tepla.

E. Připojení k elektrické síti

- Elektrické připojení musí být provedeno v souladu s místními předpisy.
- Všechna elektrická připojení by měl provést kvalifikovaný elektrikář v souladu s platnými předpisy.
- Nikdy nepoužívejte jiné baterie/napáječe než ty, které dodává výrobce.
- Ujistěte se, že informace o elektrickém připojení uvedené na typovém štítku jsou v souladu s parametry napájecí instalace. V opačném případě kontaktujte elektrikáře.
- Vždy používejte správně nainstalované síťové zásuvky.
- Nepoužívejte rozdvojky ani prodlužovací kabely.
- Dávejte pozor, abyste nepoškodili zástrčku nebo napájecí kabel.
- Poškozený napájecí kabel by měl vyměnit výrobce, zástupce servisu nebo kvalifikovaný elektrikář.
- Jak u prvků pod napětím, tak i u izolovaných prvků musí být zařízení na ochranu proti úrazu elektrickým proudem připevněno tak, aby nemohlo být odstraněno bez použití nářadí.
- Ujistěte se, že po instalaci je napájecí zástrčka snadno přístupná.
- Pokud je elektrická zásuvka uvolněná, nezasunujte do ní zástrčku.
- Při odpojování zařízení netahejte za napájecí kabel. Vždy vytáhněte síťovou zástrčku.

F. Určení

- Používejte zařízení v domácích podmínkách. Je důležité chránit nábytek před přímým slunečním zářením.
- Jakékoli nesrovnalosti, které se mohou objevit (vrásky, otisky), souvisejí s přepravou a časem zmizí. Pro urychlení tohoto procesu doporučujeme pečlivě upravit čalounění a potah ručně tvarováním a vyhlazením povrchu.
- Vyhnete se extrémním teplotám, vlhkosti, ohni a zdrojům tepla.
- Nepoužívejte nábytek v prašném nebo špinavém místě. Zajistěte dostatečné větrání a volný prostor kolem nábytku.
- Neměňte technické parametry zařízení.
- Vyhnete se těžké zátěži na jednom místě sedadla.
- Během delší odstávky, stejně jako před prováděním jakéhokoli čištění, údržby nebo opravy, by měl být nábytek odpojen od napájení.

G. Používání

- Nepoužívejte zařízení, když jsou v blízkosti jiné osoby (zejména malé děti) a domácí zvířata.
- Vyvarujte se sedání plnou silou.
- Po zaujetí polohy na nábytku pomocí tlačítka na ovládacím panelu můžete aktivovat mechanismus servomotoru na prvku, který chcete nastavit a seřídit.
- Když nastavíte požadovanou polohu vsedě nebo ležení, uvolněte tlačítko na ovládacím panelu.
- Nepoužívejte elektrické funkce nábytku příliš dlouho nepřetržitým způsobem.
- Pravidelně kontrolujte zařízení s ohledem na poškození nebo opotřebení. V případě nesprávnosti odpojte napájení. Okamžitě kontaktujte kvalifikovaný personál za účelem nalezení zdroje poruchy.
- Ujistěte se, že máte vždy snadný přístup k ovládacímu panelu a napájecímu kabelu, zástrčce nebo napáječi nezbytný pro odpojení zařízení od zdroje napájení.
- Ujistěte se, že se části vašeho těla a těla ostatních osob nikdy nepřiblíží k pohyblivým prvkům zařízení během jeho používání.
- Abyste předešli neohlášenému spuštění a nepotřebným nehodám, zajistěte, aby jiné osoby neměly přímý přístup k ovládacímu panelu.



UPOZORNĚNÍ!!! Servomotory zabudované v nábytku nejsou určeny k nepřetržitému používání! Netlačte tlačítka trvale, zejména kvůli nebezpečí přehřátí.

UPOZORNĚNÍ!!! Dodržujte informace uvedené v specifikaci motoru a napáječe. Informace – Duty cycle: 2 min on/18 min off - znamená, že po 2 minutách nepřetržitého provozu musí být provoz zastaven na 18 minut.

UPOZORNĚNÍ!!! Specifikace obsahuje technické údaje o provozních parametrech: jmenovité napětí, výstupní napětí, třída ochrany na transformátoru.

H. Přenášení/přeprava

- Pro změnu polohy nábytku nepohybujte jej po podlaze.
- Pro změnu polohy nábytku zvedněte jej a přeneste na nové místo.
- Zvedání nábytku musí provádět alespoň dvě osoby.
- Při zvedání nábytku se uchopte za stabilní prvky – základnu a opěradlo (nechtejte se za boky, opěrky hlavy nebo jiné prvky náchylné k poškození)
- Při přenášení nábytku nejprve odpojte napájecí/ovládací kabel.
- Při přenášení nábytku buďte opatrní, abyste nepoškodili kabely a vodiče.

I. Údržba a čištění

- Udržujte nábytek v čistotě a suchu, pečlivě chraňte a provádějte pravidelnou údržbu.
- Potahy na čalouněný nábytek a postele čistěte pravidelně podle doporučení. Správná údržba a péče zachová užité hodnoty po dlouhou dobu.
- Před zahájením údržby vypněte zařízení a vytáhněte zástrčku napájecího kabelu ze zásuvky.
- Mechanické a elektrické prvky nečistěte vodou, hořlavými čistícími prostředky ani jinými kapalinami.
- K čištění elektrických součástí (vypínač, zásuvka apod.) nikdy nepoužívejte vlhký hadřík.
- Před zahájením čištění zkontrolujte, jak bude čistěný povrch reagovat na prostředek jeho nanesením na neviditelnou část nábytku.
- Během používání chraňte nábytek před škodlivými faktory, jako jsou: vlhkost, UV záření, nadměrná okolní teplota a vysušení, prach, pot, tuky, domácí chemikálie.
- Chraňte povrch nábytku před ostrými předměty.
- Nerozebírejte ani neupravujte sami mechanické a elektrické součásti.
- Úpravy mechanických a elektrických součástí smí provádět pouze odborník nebo profesionální servis.

J. Přehled poruch

- Před zahájením prací na zařízení odpojte elektrické napájení a ujistěte se, že napájení nemůže být náhodně zapnuto.
- Nevkládejte ruce, prsty nebo cizí předměty mezi funkční prvky - zejména při používání nábytku, protože by mohlo dojít ke zranění osob nebo poškození zařízení.
- V případě zjištění jakýchkoli závad nebo poruch zastavte mechanismus elektrické relaxační funkce uvolněním tlačítka ovládacího panelu.
- Zvuky vydávané při používání a využívání mechanických funkcí jsou přirozeným jevem vyplývajícím z konstrukce, vlastností a specifčnosti použitých materiálů.

K. Likvidace

- Odpojte zařízení od zdroje napájení.
- Odřízněte napájecí kabel a vyhoďte jej.

L. Bezpečnost dětí, nositelů kardiostimulátorů a osob s omezenými fyzickými, smyslovými nebo duševními schopnostmi

- Toto zařízení mohou používat děti starší osmi let a osoby se sníženými duševními, fyzickými a smyslovými schopnostmi nebo s nedostatečnými zkušenostmi a znalostmi, pokud jsou pod dohledem dospělé osoby nebo osoby odpovědné za jejich bezpečnost.
- Děti ve věku od 3 do 8 let a osoby s těžkým postižením by se neměly nacházet v blízkosti zařízení, pokud nejsou pod neustálým dohledem.
- Děti mladší 3 let by se neměly nacházet v blízkosti zařízení, pokud nejsou pod neustálým dohledem.
- Nenechávejte děti bez dohledu a nedovolte jim hrát si se zařízením a ovládacím panelem.
- Veškeré obaly uchovávejte mimo dosah dětí.
- Čištění a údržbu nesmějí provádět děti bez dohledu dospělé osoby.
- Osoby s kardiostimulátorem nebo jiným implantovaným elektronickým zařízením by se měly před použitím zařízení poradit s lékařem nebo výrobcem zařízení.

Máte-li jakékoli obavy o své zdraví, poraďte se před použitím tohoto výrobku s lékařem. Osoby s kardiostimulátorem by tento výrobek neměly používat. Pokud po delším používání cítíte bolest svalů nebo kloubů, přerušete používání a poraďte se s lékařem. Přetrvávající bolest může být příznakem vážnějšího stavu.

IV. Návod k obsluze a použití

A. Montáž a použití



UPOZORNĚNÍ!!!! Návod k montáži a použití se může mírně lišit v závislosti na verzi modelu.
UPOZORNĚNÍ!!!! Tvar jednotlivých prvků se může lišit od zobrazeného v návodu.

Krok 1:

Opatrně vyjměte prvky nábytku z obalu. Dočasně umístěte prvky (vodorovně!) na bezpečné místo.

Tip: Opatrně vyjměte zabalené prvky pomocí nože nebo nůžek; Dávejte pozor, abyste je nepoškodili!

Krok 2:

Vybalte prvky kování. Dočasně umístěte prvky (vodorovně!) na bezpečné místo.

Krok 3:

Odstraňte všechny ochrany podle návodu.

Krok 4:

Montáž musí provádět dvě osoby.

K montáži potřebujete:

- křížový šroubovák,
- plochý šroubovák;
- plochý klíč 6, 8, 10;¹

Připojte všechny prvky nábytku podle návodu. Ujistěte se, že se čalounické spojky stýkají, všechny prvky jsou lícované a sešroubované, a povrchy jsou ve stejné úrovni.

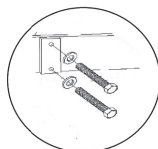
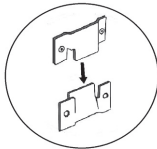
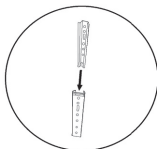

¹ Pokyny na inštaláciu a obsluhu sa môžu trochu líšiť v závislosti od verzie modelu .

Krok 5:

Umístíte nábytek tak, aby byl v dostatečné vzdálenosti od zdroje energie.
Udržujte minimální vzdálenosti od ostatních zařízení a nábytku.

Krok 6:

Na příslušném místě do zástrčky vyčnívající ze zadní části nábytku zapojte napáječ, a poté napájecí kabel. Zapojte vše do napájecí zásuvky.

Ujistěte se, že informace o elektrickém připojení uvedené na typovém štítku jsou v souladu s parametry napájecí instalace. V opačném případě kontaktujte elektrikáře.

Ujistěte se, že napájecí kabel není zkroucený nebo přiskřípnutý.

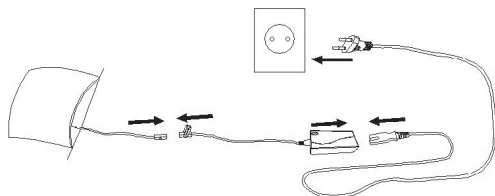
**Krok 7:**

Abyste mohli začít používat elektrickou relaxační/spací funkci, musíte zaujmout správnou polohu.

Krok 8:

Používání relaxační/spací funkce

Ovládací panel (dálkové ovládání)

		Zadní podpora nahoru
		Zadní podpora zad dolů
		Opěrka zad a nohou nahoru
		Opěrka zad a nohou dolů
		Podpora nohou nahoru
		Podpora nohou dolů

Zvednutí funkce relaxace čel/podnožka - Držte tlačítko stisknuté, dokud se čel/podnožka nezvedne a nedosáhne příslušné polohy, poté tlačítko uvolněte. Čel/podnožka zůstane ve zvolené poloze.

Snížení funkce relaxace čel/podnožka - Držte tlačítko stisknuté, dokud se čel/podnožka nesníží do vybrané polohy, poté tlačítko uvolněte. Čel/podnožka zůstane ve zvolené poloze.

Problém	Možná příčina	Řešení
Zařízení nefunguje.	Žádné elektrické napájení.	Zkontrolujte, zda je přístup k elektrickému napájení. Vypněte zařízení a znovu jej zapněte, abyste zjistili, zda porucha přetrvává.
	Zařízení není připojeno k elektrickému napájení.	Zkontrolujte, zda je zařízení připojeno k elektrickému napájení. Vypněte zařízení a znovu jej zapněte, abyste zjistili, zda porucha přetrvává.
	Nesprávně smontované prvky	Zkontrolujte montáž na základě informací výrobce uvedených v návodu k montáži
	Porucha motoru/ napáječe	Kontaktujte výrobce nebo autorizovaný servis
	Přerušený napájecí kabel	Zkontrolujte připojení, kontaktujte výrobce nebo autorizovaný servis
Relaxační/ spací funkce se nevysouvá	Prasknuté/ rozbité prvky rámu	Kontaktujte výrobce nebo autorizovaný servis
Zařízení hučí nebo pracuje nepravdělně	Překročená teplota	Postarejte se o lepší větrání a odvod tepla,
	Přehřátí a přetížení	Zařízení bylo používáno déle, než je doporučeno. Odpojte jej od zdroje napájení a počkejte, až úplně vychladne.

Než se obrátíte na technický servis nebo výrobce:

Restartujte zařízení, abyste zjistili, zda porucha zmizela. Pokud ne, vypněte zařízení, a po jedné hodině jej znovu zapněte.

Pokud po opětovném zapnutí zařízení a provedení činností popsanych v návodu k odstranění poruch zařízení stále nepracuje správně, kontaktujte autorizovaný servis, vysvětlete problém a uveďte:



- druh poruchy;
- model nábytku;
- typ a sériové číslo

C. Environmentální aspekty

Obal je vyroben z šetrných k životnímu prostředí a recyklovatelných materiálů.

- Vnější obal z kartonu
- Profilované prvky z polystyrénové pěny (PS) bez obsahu freonu
- Fólie a sáčky z polyethylenu (PE)
- Upevňovací pásy z polypropylenu (PP)

B. Řešení problémů

	Výše popsaný předmět prohlášení je v souladu s příslušnými právními předpisy Společenství Směrnice o strojních zařízeních 206/42/EU, Směrnice o elektromagnetické kompatibilitě EMC 2014/30/EU, Směrnice o nízkém napětí LVD 2014/35/EU, Směrnice RoHS 2011/65/EU,
	Směrnice Evropského parlamentu a Rady 2012/19/EU (směrnice OEEZ): V Evropské unii nesmí být výrobky označené tímto symbolem likvidovány s domovním odpadem. Pro správnou recyklaci tohoto výrobku jej vraťte místnímu dodavateli při nákupu ekvivalentního nového zařízení nebo jej zlikvidujte na určených sběrných místech. - Správná likvidace a sešrotování pomáhá eliminovat negativní dopad vyřazených výrobků na životní prostředí a lidské zdraví.
	Materiály se symbolem jsou recyklovatelné. Prvky obalu musí být vyhozeny do vhodných kontejnerů při dodržení místních předpisů pro likvidaci odpadu.

Toto prohlášení o shodě se vydává na výhradní odpovědnost výrobce

