

Modell: CITY 77

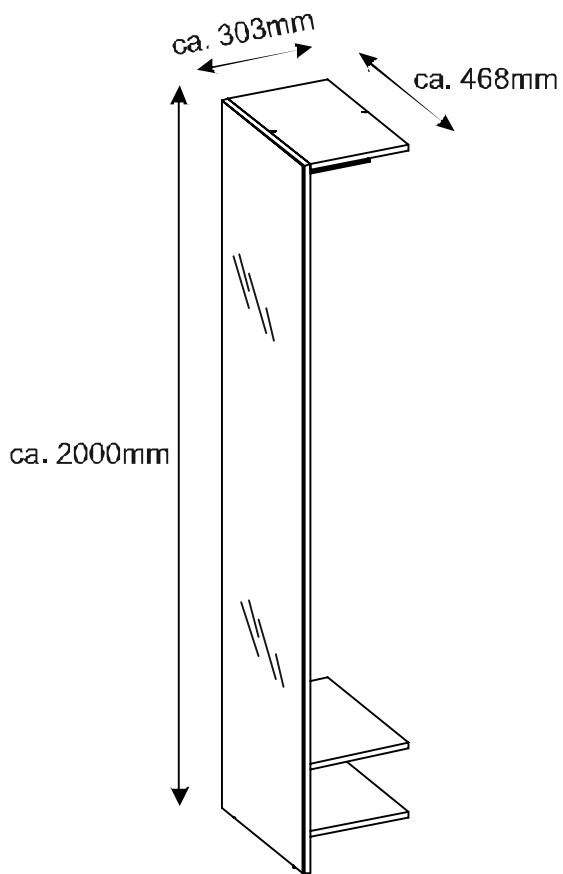

- Ⓛ Montageanleitung
- Ⓝ Handleiding voor de montage
- Ⓜ Montaj talimatı
- Ⓧ Notice de montage
- Ⓢ Montážní návod
- Ⓜ Szerelési útmutató
- Ⓜ Assembly instructions
- Ⓜ Instrukcja montażu
- Ⓜ Инструкция по монтажу
- Ⓜ Istruzioni di montaggio
- Ⓜ Návod na montáž
- Ⓜ Instrucțiuni de montaj
- Ⓜ Instrucciones de montaje
- Ⓜ Montaj Talimatı

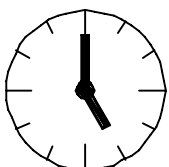

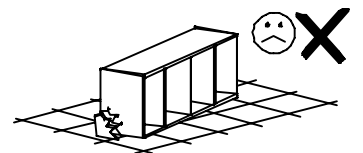
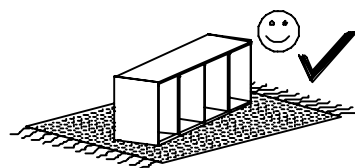
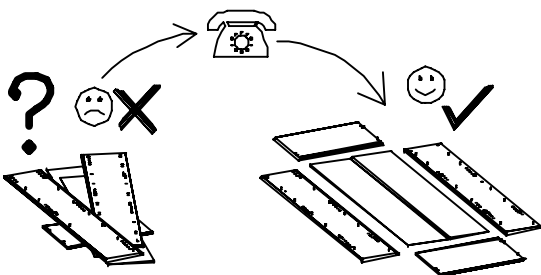
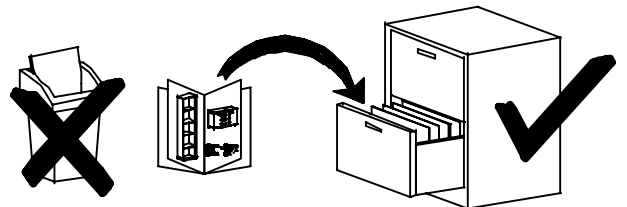
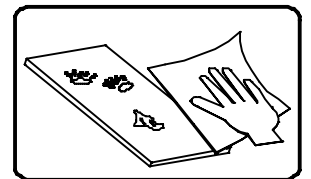
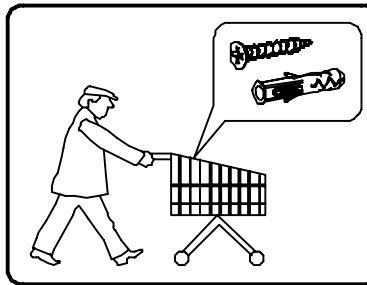
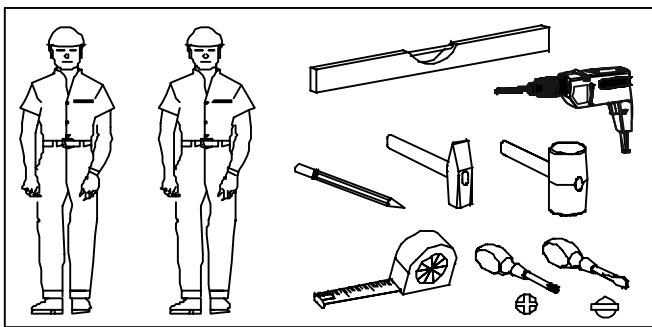

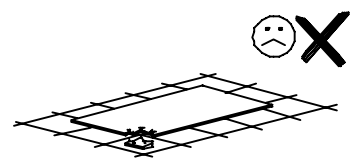
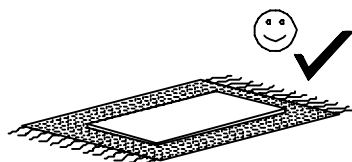

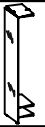



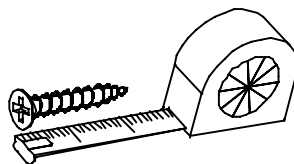
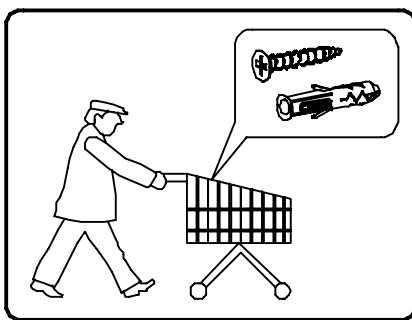
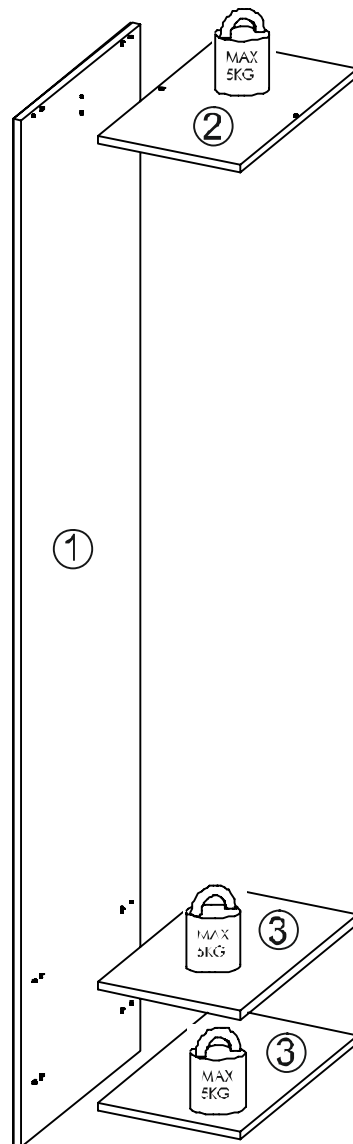

1 h





nr	L[mm]	B[mm]	T[mm]	Menge	Coll
1	1995	468	16	1	1/1
2	466	284	16	1	1/1
3	466	284	16	2	1/1

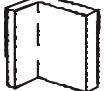

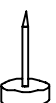
B1  ø8x35 x6	I8  x6	K1  x6	K10  x6	G58  6x30 x2
G47  6,3x13 x6	P16    x2		C11  x1	
P4  x2				

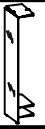

I

P4 x2 K10 x6

K10

K10

P4

0.5

0.5

⓪

⓪

P4

a=b

II

B1 $\varnothing 8 \times 35$ x6 K1 x6 C11 x1

G47 6,3x13 x4 P16 x2 G58 6x30 x2

C11

K1

B1

⓪

G58

G47

P16

K1

B1

P16

⓪

x2

K1

B1

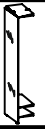

III

I8



x6

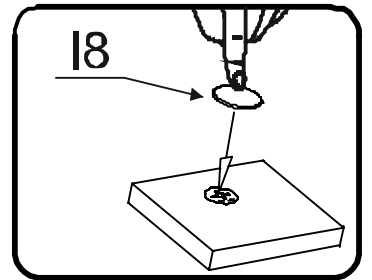
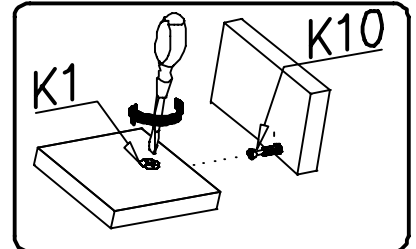
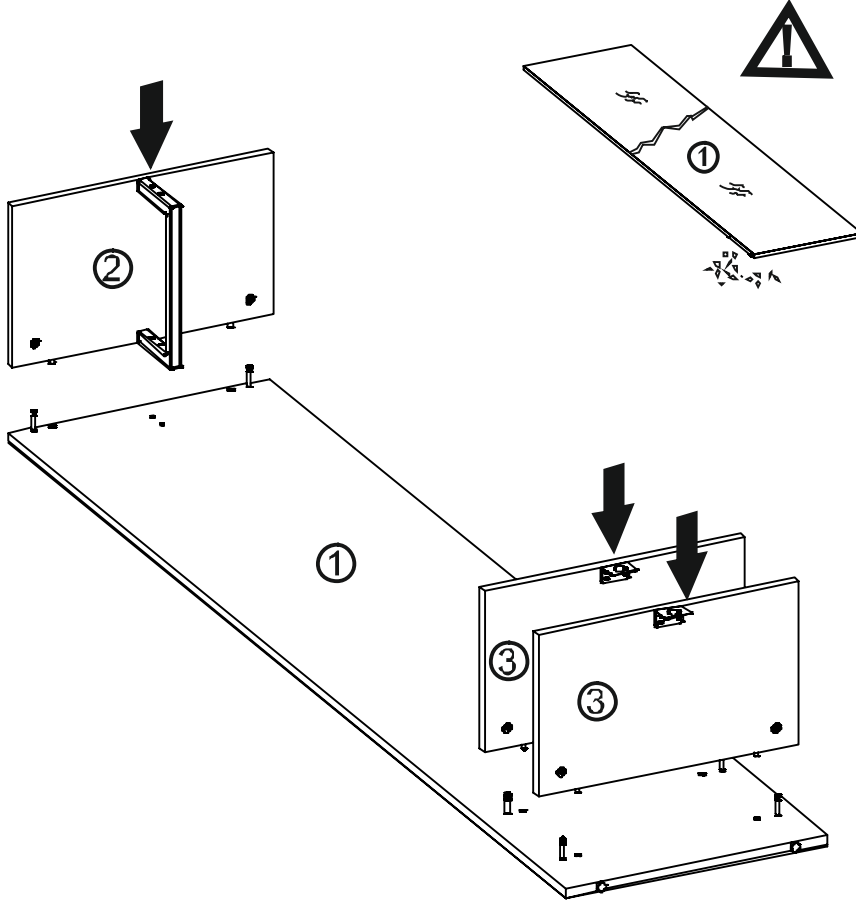

IV

G47



6,3x13

x2

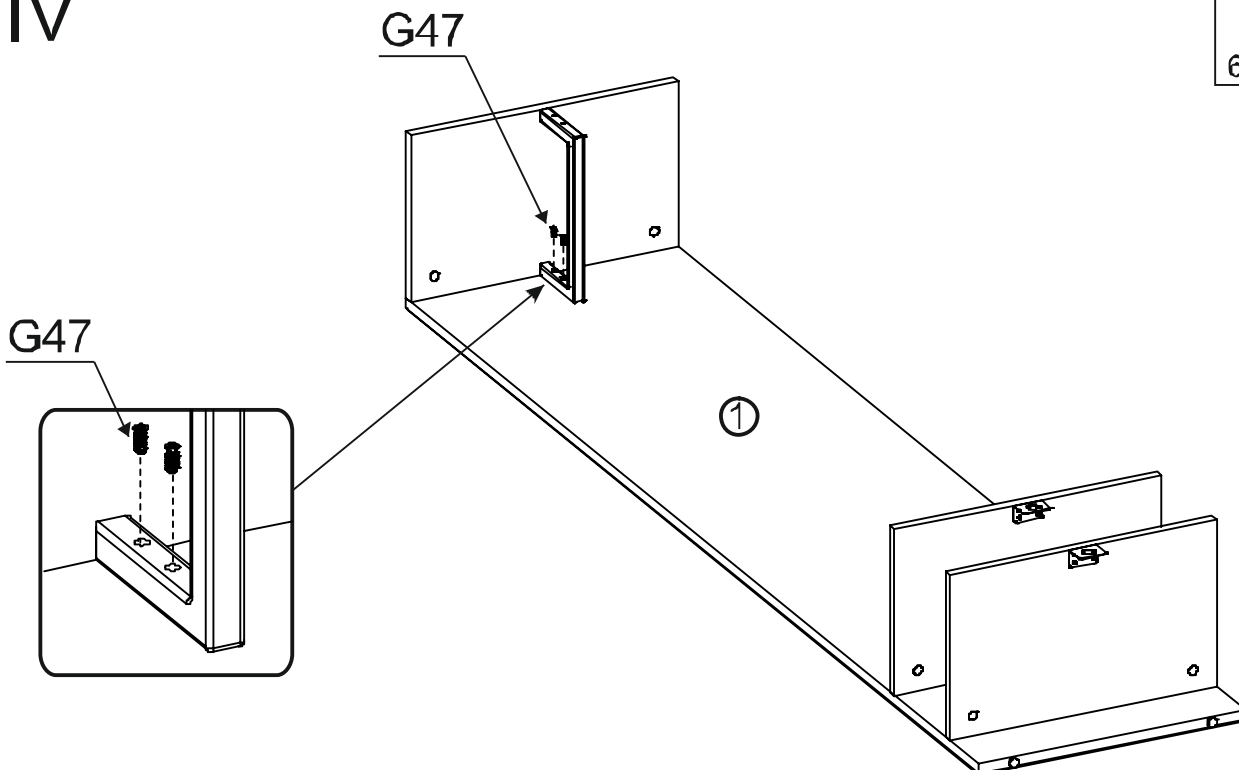



V

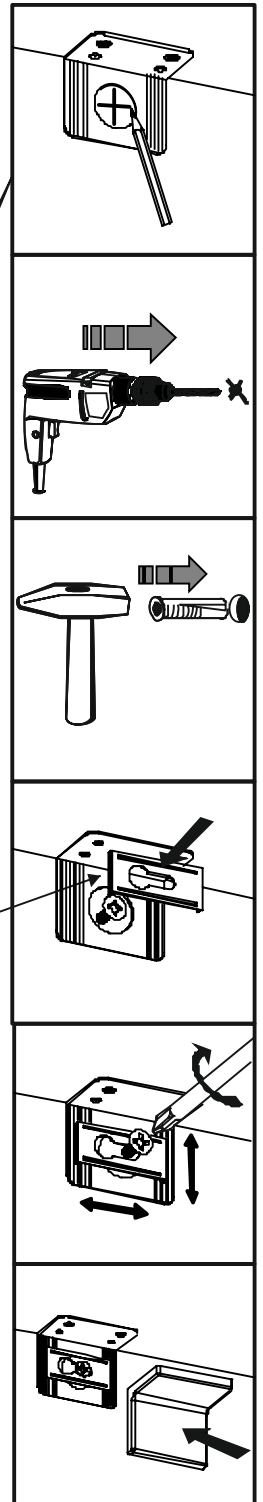
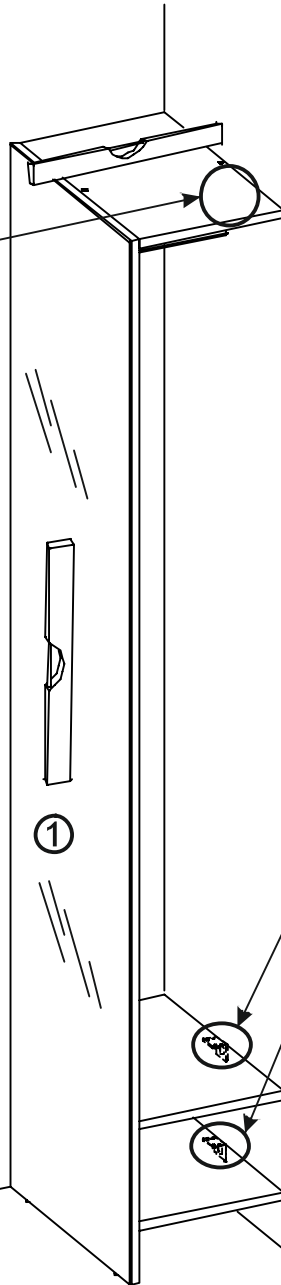
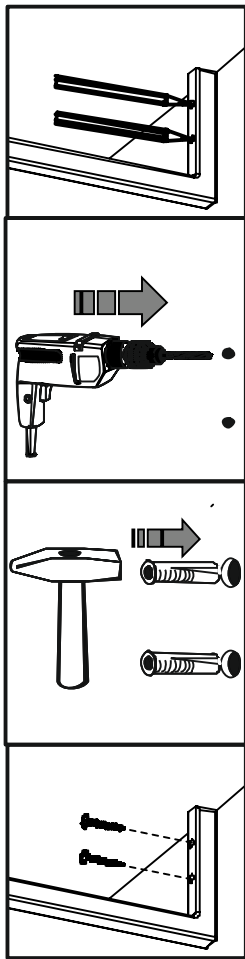
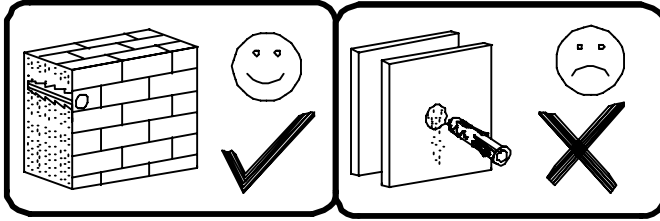

P16

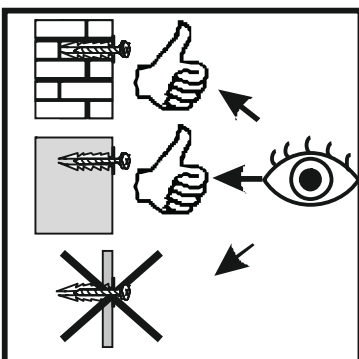

Name • Nom • Nome • Naam • Nazwa • Όνομα
• Názov • Név • Denumire • Isim • Имя

Nr • No • N° • Номер • Č • Sz

Typ • Type • Tip • Típus • Tipo • Tun

CITY

--

77

Unter Dienstservice für Beschlagteile

Sollte Ihnen ein Beschlagteil fehlen, können Sie diese Servicekarte direkt an die untenstehende Adresse mailen. Wir können allerdings nur Beschlagteile auf diesem Wege verschicken. Sollten Sie eine andere Beanstandung an Ihrem Möbelstück haben, so wenden Sie sich bitte direkt an Ihr Möbelhaus.

Quand un objet service est manquant

Si l'élément d'un objet service est manquant, vous pouvez envoyer directement la présente carte service à l'adresse e-mail indiquée ci-dessous. Cependant, ceci nous permet uniquement d'envoyer des renforts. Pour tout autre type de réclamation concernant votre meuble, veuillez contacter directement votre magasin d'achat.

Neče chybí nářadí na kování

Čtyřlístek vám může chybět kování, můžete tuto službu kartou, oddělat e-mailem přímo na níže uvedenou adresu. Touto cestou však můžeme rozaslat jen čtyřlístky. Pokud máte nějakou jinou reklamací, nebo jinou záležitost, obraťte se přímo na svého prodejce nábytku.

Sen stolisje le malice de mesajaj

Si vous manquez un renfort, veuillez envoyer directement la présente carte service à l'adresse e-mail indiquée ci-dessous. Cependant, ceci nous permet uniquement d'envoyer des renforts. Pour tout autre type de réclamation concernant votre meuble, veuillez contacter directement votre magasin d'achat.

Il nostro servizio clienti parla anche della serratura

Quando Vi dovesse mancare un pezzo di serratura, allora Vi preghiamo di inviare questa carta di servizio in modo diretto e affidabile al nostro indirizzo. Possiamo inviare pezzi di serratura solamente per mezzo di questo procedimento. Qualora dovete avere qualche altra reclamazione in merito al mobile, allora Vi preghiamo di rivolgerVi direttamente al Vostro Negozio di mobili.

Наша служба работает только с металлом

Ако ви ест част или ковомент, тогы неге наредитица оделива на карта или вапратете на е-маил адреса, постои можност. По-сва неги можете да дојавите проблем со е-маил или со обзона. Ако уште имате друг проблем со мебелите, во овие случаи се обврете кај мебелната ст. намагајте, а не кајте преку оваа картичка.

Onze dienstservice voor losse onderdelen

Wanneer er een onderdeel ontbreekt, kun u deze servicekaart direct aan ons adres of e-mailadres sturen. Wij kunnen langz dove weg sender alleen beschadelen versterken. Mod u een ander probleem aan uw meubel hebben, verzoek wij u contact on te nemen re uw meubeldealer.

Nasz bezposredni serwis czesci montazowych

Czesci brakuje czesci koniecznych do montazu, prosimy o przeslanie nam na naszej karcie serwisowej na nizej podany adres e-mailowy. W ten sposob mozemy przeslac Państwu tylko brakujace czesci. W przypadku innych reklamacji dotyczacych mebla, prosimy zglosic sie do salonu meblowego, w stoytn zosadzakowany zakup.

Служба за метал

У случају да некакој делови металне, молимо вас да не дојте на адресни е-маил адреса оддејале овај сервис одатан. На овај начин може се доставити само метал. У случају да имате додално приговоре везано за коначно намештање, молимо вас да се обрете правно доврше најближега одјека купител.

Die kiszolgálóink csak a csavarok esetére

Ha hiányzik egy csavar, azt a kártyán közvetlenül elküldhet az alábbi e-mail címre. Azonban csak a csavarokat tudunk így küldeni. A többi bejelentés reklámáció áll formájában forduljon, forduljon közvetlenül a bolti üzletéhez.

Náš priamy servis iba pre kovania

Ak by Vám chýbala nejaká časť kovania, môžete poslať túto servisnú kartu priamo na nižšie uvedenú adresu. Deľy kovania vieme poslať iba. V iných prípadoch, ak by ste mali inú reklamáciu, obráťte sa priamo na Vašu predajňu nábytku.

Neše direktna služba samo za kovnja

Če vam manjka kakšno kovnja, lahko to službo kartico pošljete na e-pošto direktno na spodnji naslov. Po tej cesti vam lahko pošljemo samo kovnja. Če želite reklamirati kakšno drugo delo, obratite se oziroma neposredno na vašo trgovino pohištva.

Service-ul nostru direct pentru feronerie

În cazul în care vă lipsesc o piesă de feronerie puteți să trimiteți direct această card de service prin e-mail la adresa de mai jos. Noi nu putem expedia piese de feronerie decât pe această cale. Dacă aveți o altă reclamație referitoare la piesa de mobilier, atunci vă rugăm să vă adresați direct la magazinul dvs. de mobilier.

Наш прямой сервис для металла и фурнитуры

Если окажется, что Вам не хватает того или иного элемента фурнитуры, Вы можете отправить сервисную карту по факсу или по почте на ниже приведенный адрес электронной почты. Однако, таким образом можно послать только металл и фурнитуру. Если же у Вас возникли иные претензии относительно приобретенной мебели, пожалуйста, обратитесь по адресу организации, осуществляющей продажу.

Vår direkte service för beslagdelar

Om du saknar en beslagdel kan du skicka på servicekort direkt till e-postadressen som anges nedan. Enbart på detta sätt kan du tillgodogöras till skicka beslagdelar till dig. Om du vill redovisa din missnöje av en annan anledning måste du kontakta ditt köpcenter direkt.









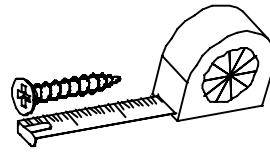

Nuestro servicio directo para herrajes

Si le falta algún herraje, puede enviar esta tarjeta de servicio directamente a la siguiente dirección. No obstante, por este método solo podemos enviar herrajes. Si tiene alguna otra objeción sobre su compra, consulte directamente con su mueblería.

Телефонна служба за сервис

Ако имате каква било сервис карти дојатидан ашафта, олти на адреса дојатидан на јазикот што ви е најблизу. Садејте ја вашата дојатидан дојатидан. Мебелантата бајка скартејатите ва са илтен дојатидан мобилна скартејатите дојатидан.

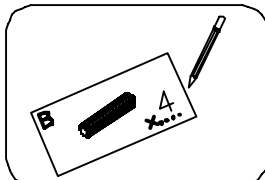
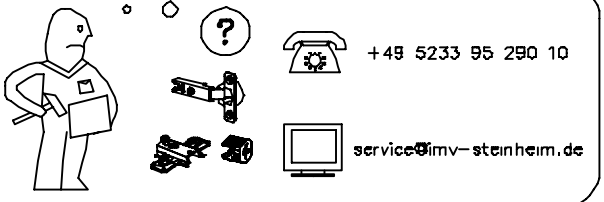

B1  ø8x35 X...	I8  X...	K1  X...
K10  X...	G58  6x30 X...	G47  6,3x13 X...
P16 		P4  X...
C11  X...		

+48 5233 95 290 10

service@imv-steinheim.de

Name • Nom • Nome • Naam • Nazwa • Όνομα
• Názov • Név • Denumire • Isim • Имя

Nr • No • N° • Номер • Č • Sz

Typ • Type • Tip • Típus • Tipo • Tun

CITY

— —

77

Unter Direct service für Beschädigte:

Sollte Ihnen ein Beschädigter fehlen, können Sie diese Servicekarte direkt an die untenstehende Adresse mailen. Wir können allerdings nur Beschädigteile auf diesem Wege verschicken. Sollten Sie eine andere Beauftragung an Ihrem Möbelstück haben, so werden Sie sich bitte direkt an Ihr Möbelhaus.

Quidam direct service for filling:

If a filling part is missing, you can e-mail this service card directly to the address below. However, we can only send filling parts in this way. If you have any other cause for complaint concerning your seat or furniture, please contact your furniture store directly.

Neče přímá služba pro kováři:

Čtyřlístek vám neposílá díly kováním, můžete tuto službu kartou oddělit e-mailem přímou nízko uvedenou adresu. Touto cestou však můžeme rozasílat jen čtyřlístky. Pokud máte nějakou jinou či nábytkovou opravu, obraťte se přímo na svého prodejce nábytku.

Ben eldaridirect le malice de message:

Si vous manquez une remise, veuillez envoyer directement la présente carte service à l'adresse e-mail indiquée ci-dessous. Cependant, ceci nous permet uniquement d'envoyer des remises. Pour toute autre type de réclamation concernant votre meuble, veuillez contacter directement votre magasin d'ameublement.

Il nostro servizio diretto per i clienti delle serrament:

Qualora Vi dovesse mancare un pezzo di fissaggio, allora Vi preghiamo di inviare questa carta di servizio tramite e-mail o direttamente all'indirizzo sottostante. Possiamo inviare i pezzi di fissaggio solamente per mezzo di questo procedimento. Qualora dovete avere qualche altra richiesta in merito al mobile, allora Vi preghiamo di rivolgerVi direttamente al Vostra Negozio di mobili.

Няма пряма услуга за обекти:

Ако ви есат чак и от компренти, но ви не е имате щата осалка на картата и тя е направена на e-mail адреса, поради този у. По този начин можем да доставим само липсващи елементи от обекта. Ако устаконите други дефекти по мебелите, Ви омае да се обърнете към мебелната си магазина, от който сте закупили обекта.

Onze directservice voor losse onderdelen:

Wanneer er een onderdeel ontbreekt, kun u deze servicekaart direct aan onderstaand e-mailadres sturen. Wij kunnen langs deze weg echter alleen losse onderdelen versturen. Moet u een ander probleem aan uw meubel hebben, verzocht wij u contact op te nemen met uw meubeldealer.

Nasz bezpośredni serwis części montażowych:

Jeżeli brakuje części koniecznych do montażu, prosimy o przesłanie nam w naszej karcie serwisowej na adres e-mailowy. W ten sposób możemy przesyłać wyłącznie brakujące części. W przypadku innych reklamacji dotyczących mebla, prosimy zgłosić się do salonu meblowego, w którym został dokonany zakup.

Служба за објект:

У случају да неможемо послати делове, молимо вас да не дојте на адресни mail адресу оддељеног овог сервиса објекта. На овај начин могу се доставити само објекти. У случају да имате додатне приговоре везане за комплет намештаја, молимо вас да се обратите правној служби најближега одељења купца.

Няма пряма услуга за обекти:

Ha nem tudjuk elküldeni a hiányzó részeket, kérjük, küldje el ezt a szervizkártyát közvetlenül az alábbi e-mail címre. Azonban csak hiányzó részeket tudunk így elküldeni. Amennyiben másfajta reklamációt állt fel az otthonában, kérjük, forduljon közvetlenül a bolti üzletéhez.

Náš priamy servis pre časti kovania:

Ak by Vám chýbala nejaká časť kovania, môžete poslať túto servisnú kartu priamo nízko uvedenú adresu. Touto cestou však môžeme rozasílať iba nábytkové súčasti. Ak máte ďalšie problémy s nábytkom, obráťte sa priamo na Vašu predajňu nábytku.

Neše direkta uslužba za objekta:

Če vam manjka kakšno delovno, molimo vas da ne doje na adresni mail adresu oddeljene ovog servisa objekta. Na ovaj način mogu se dostaviti samo objekti. U slučaju da imate dodatne prigovore vezane za komplet namještaja, molimo vas da se obratite pravnoj službi najbližega odjele kupca.

Service-ul nostru direct pentru feroniere:

În cazul în care vă lipsesc o piesă de feronerie puteți să trimiteți direct această card de service prin e-mail la adresa de mai jos. Noi nu putem expedia piese de feronerie decât pe această cale. Dacă aveți o altă problemă referitoare la piesa de mobilier, atunci vă rugăm să vă adresați direct la magazinul dvs. de mobilier.

Няма пряма услуга за објекти:

Если окажется, что Вам не хватает того или иного элемента фурнитуры, Вы можете отправить сервисную карту по факсу или по почте на ниже приведенный адрес электронной почты. Однако таким образом можно послать только фурнитуру. Если же у Вас возникли иные претензии относительно приобретенной мебели, пожалуйста, обратитесь по адресу организации, осуществляющей продажу.

Vår direkte service för beslagdelar:

Om du saknar en beslagdel kan du skicka detta servicekort direkt till e-postadressen som anges nedan. I den här mail adressen kan vi endast skicka ut de skicka beslagdelar till dig. Om du vill redovisa din åberöjan om annan anläggning måste du kontakta ditt möbelför direkt.

Nuestro servicio directo para accesorios:

Si le falta algún accesorio, puede enviar esta tarjeta de servicio directamente a la siguiente dirección. No obstante, por este método solo podremos enviar accesorios. Si tiene alguna otra objeción sobre su mueble, consulte directamente con su mueblería.

Тужба за објекти:

Ако вам неће бити послан делован асаладе, молимо вас да не дојте на адресни mail yazabilisiz. Sadece bu yolla donatilan gonderilebilir. Meblyanızda başka şikayetleriniz varsa lütfen doğrudan mobilya satkirtiza danışın.

nr	L[mm]	B[mm]	T[mm]	Menge	Coll
1	1995	468	16	1	1/1
2	466	284	16	1	1/1
3	466	284	16	2	1/1

