

fillikid

MALTA

LAUFGITTER

*DE: Laufgitter | EN: playpen | SL: igralna ograda | HR: dječja ogradica
| HU: járóka | IT: box per bambini | FR: parc pour bébé | SV: lekhage |
NO: lekegrind | CS: ohrádka pro děti | SK: detská ohrádka*



Art.: 4060-09

DE: Bedienungsanleitung | EN: manual | SL: navodila za uporabo | HR: upute za uporabu | HU: használati útmutató | IT: manuale di istruzioni | FR: mode d'emploi | SE: bruksanvisning | NO: bruksanvisning | CZ: návod k použití | SK: návod na použitie

DE: Wichtig! Sorgfältig lesen und für späteres Nachschlagen aufbewahren. | **EN:** Important! Read carefully and keep for future reference. | **SL:** Pomembno! Natančno preberite in shranite za kasnejše poizvedbe. | **HR:** Važno! Pažljivo pročitajte i sačuvajte za kasnije upotrebe. | **HU:** Fontos! Figyelmesen olvassa el, és őrizze meg későbbi használatra. | **IT:** Importante! Leggere attentamente e conservare per future consultazioni. | **FR:** Important ! Lisez attentivement et conservez pour référence future. | **SE:** Viktigt! Läs noggrant och spara för framtida referens. | **NO:** Viktig! Les nøye og oppbevar for fremtidig referanse. | **CZ:** Důležité! Pečlivě přečtěte a uschovejte pro pozdější použití. | **SK:** Dôležité! Pozorne si prečítajte a uschovajte na neskoršie použitie.

EN: parts/components | SL: deli | HR: dijelovi | HU: alkatrészek | IT: parti/
componenti | FR: pièces | SE: delar | NO: deler | CZ: části | SK: časti

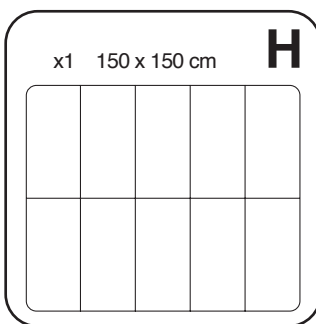
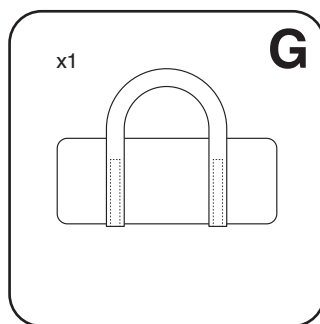
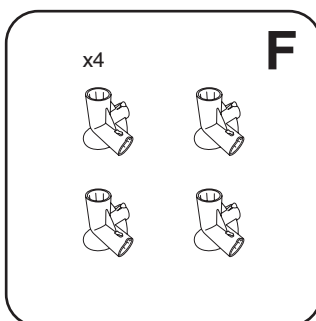
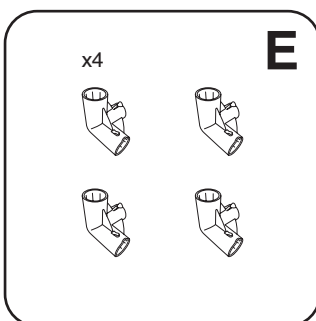
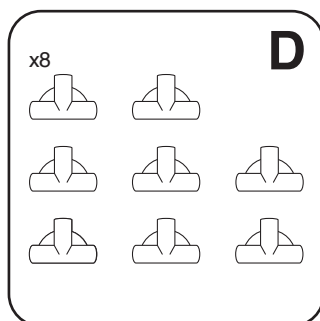
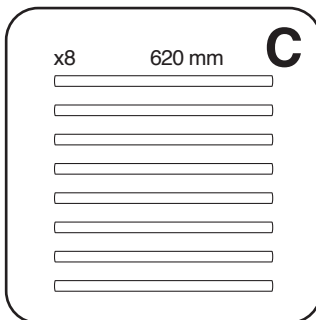
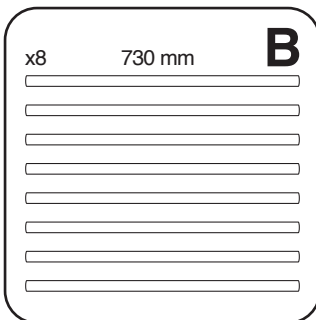
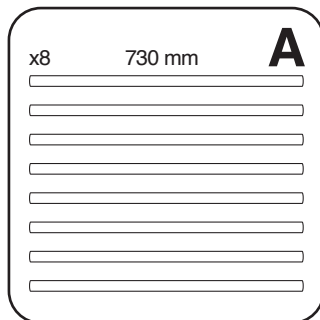

DE: **A:** Gestänge 730 mm, **B:** Gestänge 730 mm, **C:** Gestänge 620 mm, **D:** T-Verbindungsstück, **E:** Eck-Verbindungsstück oben, **F:** Eck-Verbindungsstück unten, **G:** Tragetasche, **H:** Auflage

EN: **A:** Rod 730 mm, **B:** Rod 730 mm, **C:** Rod 620 mm, **D:** T-connector, **E:** Corner connector top, **F:** Corner connector bottom, **G:** Carrying bag, **H:** Mattress pad

SL: **A:** Palica 730 mm, **B:** Palica 730 mm, **C:** Palica 620 mm, **D:** T-spojka, **E:** Zgornji kotni spoj, **F:** Spodnji kotni spoj, **G:** Torba za prenašanje, **H:** Podloga

HR: **A:** Šipka 730 mm, **B:** Šipka 730 mm, **C:** Šipka 620 mm, **D:** T-spoj, **E:** Gornji kutni spoj, **F:** Donji kutni spoj, **G:** Torba za nošenje, **H:** Podloga

Bestandteile

HU: **A:** Rúd 730 mm, **B:** Rúd 730 mm, **C:** Rúd 620 mm, **D:** T-csatlakozó, **E:** Felső sarokelem, **F:** Alsó sarokelem, **H:** Hordtáska, **I:** Fekvőbetét

IT: **A:** Asta 730 mm, **B:** Asta 730 mm, **C:** Asta 620 mm, **D:** Connettore a T, **E:** Connettore angolare superiore, **F:** Connettore angolare inferiore, **H:** Borsa per il trasporto, **I:** Materassino

FR: **A:** Tige 730 mm, **B:** Tige 730 mm, **C:** Tige 620 mm, **D:** Connecteur en T, **E:** Connecteur d'angle supérieur, **F:** Connecteur d'angle inférieur, **G:** Sac de transport, **H:** Matelas

SV: **A:** Stång 730 mm, **B:** Stång 730 mm, **C:** Stång 620 mm, **D:** T-koppling, **E:** Övre hörkoppling, **F:** Nedre hörkoppling, **G:** Bärväska, **H:** Madrass

NO: **A:** Stang 730 mm, **B:** Stang 730 mm, **C:** Stang 620 mm, **D:** T-kobling, **E:** Øvre hjørnekobling, **F:** Nedre hjørnekobling, **G:** Bæreeske, **H:** Madrass

CS: **A:** Tyč 730 mm, **B:** Tyč 730 mm, **C:** Tyč 620 mm, **D:** T-spojka, **E:** Horní rohový spoj, **F:** Dolní rohový spoj, **G:** Přenosná taška, **H:** Podložka

SK: **A:** Tyč 730 mm, **B:** Tyč 730 mm, **C:** Tyč 620 mm, **D:** T-spojka, **E:** Horný rohový spoj, **F:** Dolný rohový spoj, **G:** Prenosná taška, **H:** Podložka

**EN: Care & Maintenance | SL: Nega in vzdrževanje | HR: Njega i održavanje
| HU: Ápolás és karbantartás | IT: Cura e manutenzione | FR: Entretien et
maintenance | SE: Skötsel och underhåll | NO: Pleie og vedlikehold | CZ:
Péče a údržba | SK: Starostlivosť a údržba**

DE: Pflege & Wartung: Reinigen Sie Metall- und Kunststoffoberflächen mit einem Tuch, warmem Wasser und einem milden Pflegemittel. Überprüfen Sie das Laufgitter regelmäßig auf lose Schrauben, abgenutzte Teile und gerissenes Material. Benutzen Sie das Laufgitter nicht weiter, wenn Teile kaputt oder beschädigt sind. Alle Teile sollten wie zuvor aufgeführt im Karton enthalten sein.

EN: Care & Maintenance: Clean metal and plastic surfaces with a cloth, warm water, and a mild detergent. Regularly check the playpen for loose screws, worn parts, and torn material. Do not continue to use the playpen if any parts are broken or damaged. All parts should be included in the box as previously listed.

SL: Nega in vzdrževanje: Kovinske in plastične površine čistite s krpo, toplo vodo in blagim čistilnim sredstvom. Redno preverjajte igralno ograjo glede ohlapnih vijakov, obrabljenih delov in raztrganega materiala. Ne uporabljajte igralne ograde, če so deli poškodovani ali zlomljeni. Vsi deli morajo biti v embalaži, kot je bilo prej navedeno.

HR: Održavanje: Očistite metalne i plastične površine krpom, toplom vodom i blagim sredstvom za čišćenje. Redovito provjeravajte dječju ogradicu na labave vijke, istrošene dijelove i poderani materijal. Nemojte koristiti ogradicu ako su neki dijelovi oštećeni ili slomljeni. Svi dijelovi trebaju biti uključeni u pakiranje, kako je prethodno navedeno.

HU: Tisztítás és karbantartás: A fém- és műanyagfelületeket törölkendővel, meleg vízzel és enyhe tisztítószerrel tisztítsa meg. Rendszeresen ellenőrizze a járókát laza csavarok, kopott alkatrészek és szakadt anyagok szempontjából. Ne használja a járókát, ha bármelyik része törött vagy sérült. Minden alkatrésznek a dobozban kell lennie, ahogyan korábban felsoroltuk.

IT: Cura e manutenzione: Pulire le superfici in metallo e plastica con un panno, acqua calda e un detergente delicato. Controllare regolarmente il box per eventuali viti allentate, parti usurate o materiali strappati. Non utilizzare il box se ci sono parti rotte o danneggiate. Tutte le parti dovrebbero essere incluse nella confezione come precedentemente indicato.

FR: Entretien : Nettoyez les surfaces en métal et en plastique avec un chiffon, de l'eau tiède et un détergent doux. Vérifiez régulièrement le parc pour bébé afin de détecter les vis desserrées, les pièces usées ou les matériaux déchirés. N'utilisez pas le parc si des pièces sont cassées ou endommagées. Toutes les pièces doivent être incluses dans l'emballage comme indiqué précédemment.

SV: Skötsel och underhåll: Rengör metall- och plastytor med en trasa, varmt vatten och ett mildt rengöringsmedel. Kontrollera regelbundet lekhagen för lösa skruvar, slitna delar och trasigt material. Använd inte lekhagen om någon del är trasig eller skadad. Alla delar ska finnas med i förpackningen som tidigare angivits.

NO: Pleie og vedlikehold: Rengjør metall- og plastoverflater med en klut, varmt vann og et mildt rengjøringsmiddel. Sjekk lekegrinden jevnlig for løse skruer, slitte deler og revnet materiale. Ikke bruk lekegrinden videre hvis deler er ødelagt eller skadet. Alle deler skal være inkludert i esken som tidligere oppført.

CS: Údržba: Kovové a plastové povrchy čistěte hadříkem, teplou vodou a jemným čistícím prostředkem. Pravidelně kontrolujte ohrádku kvůli uvolněným šroubům, opotřebovaným částem a roztrženému materiálu. Nepoužívejte ohrádku, pokud jsou některé části poškozené nebo rozbité. Všechny díly by měly být součástí balení, jak bylo dříve uvedeno.

SK: Údržba: Kovové a plastové povrchy čistite handričkou, teplou vodou a jemným čistiacim prostriedkom. Pravidelne kontrolujte detskú ohrádku kvôli uvoľneným skrutkám, opotrebovaným častiam a roztrhanému materiálu. Nepoužívajte ohrádku, ak sú niektoré časti poškodené alebo zlomené. Všetky časti by mali byť súčasťou balenia, ako bolo uvedené vyššie.

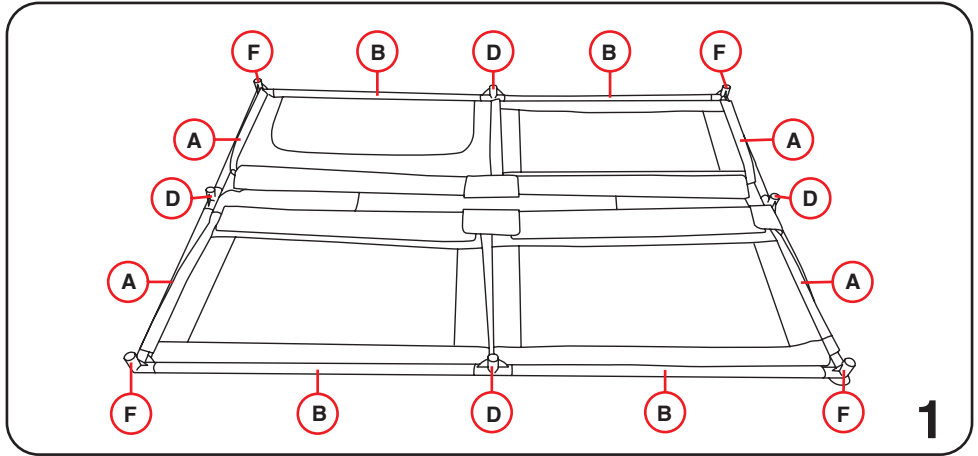

DE: Legen Sie den Bezug flach auf den Boden, sodass die geschlossene Seite nach unten zeigt. Fädeln Sie die Stangen A und B durch die vorgesehenen Öffnungen. Verbinden Sie anschließend A mit A und B mit B mithilfe des T-Verbindungsstücks D. Zum Schluss verbinden Sie die Ecken der Stangen A und B mit dem Eck-Verbindungsstück F.

EN: Lay the cover flat on the floor with the closed side facing down. Thread rods A and B through the designated openings. Then connect A to A and B to B using the T-connector D. Finally, connect the corners of rods A and B with corner connector F.

SL: Položite prevleko ravno na tla tako, da je zaprta stran obrnjena navzdol. Palici A in B napeljite skozi predvidene odprtine. Nato povežite A z A in B z B s pomočjo T-spojke D. Na koncu povežite vogale palic A in B s kotno spojko F.

HR: Položite navlaku ravno na pod tako da zatvorena strana bude okrenuta prema dolje. Provucite šipke A i B kroz predviđene otvore. Zatim spojite A s A i B s B pomoću T-spoja D. Na kraju spojite kutove šipki A i B s kutnim spojem F.

HU: Fektesse a huzatot a padlóra úgy, hogy a zárt oldal legyen lefelé. Fűzze át az A és B rudakat a kijelölt nyílásokon. Ezután csatlakoztassa az A rudat az A-hoz, a B rudat a B-hez a D T-alakú csatlakozóval. Végül csatlakoztassa az A és B rudak sarkait az F sarokcsatlakozóval.

IT: Stendere il rivestimento sul pavimento con il lato chiuso rivolto verso il basso. Inserire le aste A e B nelle apposite aperture. Collegare quindi A con A e B con B utilizzando il connettore a T D. Infine, collegare gli angoli delle aste A e B con il connettore angolare F.

FR: Posez la housse à plat sur le sol, côté fermé vers le bas. Insérez les barres A et B dans les ouvertures prévues. Connectez ensuite A avec A et B avec B à l'aide du connecteur en T D. Enfin, reliez les coins des barres A et B avec le connecteur d'angle F.

Aufbau

SV: Lägg överdraget plant på golvet med den stängda sidan nedåt. Trä stängerna A och B genom de avsedda öppningarna. Anslut sedan A till A och B till B med T-kopplingen D. Avslutningsvis anslut hörnen på stängerna A och B med hörnkopplingen F.

NO: Legg trekket flatt på gulvet med den lukkede siden ned. Træ stengene A og B gjennom de angitte åpningene. Koble deretter A til A og B til B med T-koblingen D. Til slutt kobler du hjørnene på stengene A og B med hjørnekoblingen F.

CS: Položte potah naplocho na zem tak, aby uzavřená strana směřovala dolů. Protáhněte tyče A a B určenými otvory. Poté spojte A s A a B s B pomocí T-spojky D. Nakonec spojte rohy tyčí A a B s rohovou spojkou F.

SK: Položte poťah naplocho na podlahu tak, aby uzavretá strana smerovala nadol. Prevläčte tyče A a B cez určené otvory. Následne spojte A s A a B s B pomocou T-spojky D. Nakoniec spojte rohy tyčí A a B s rohovou spojkou F.

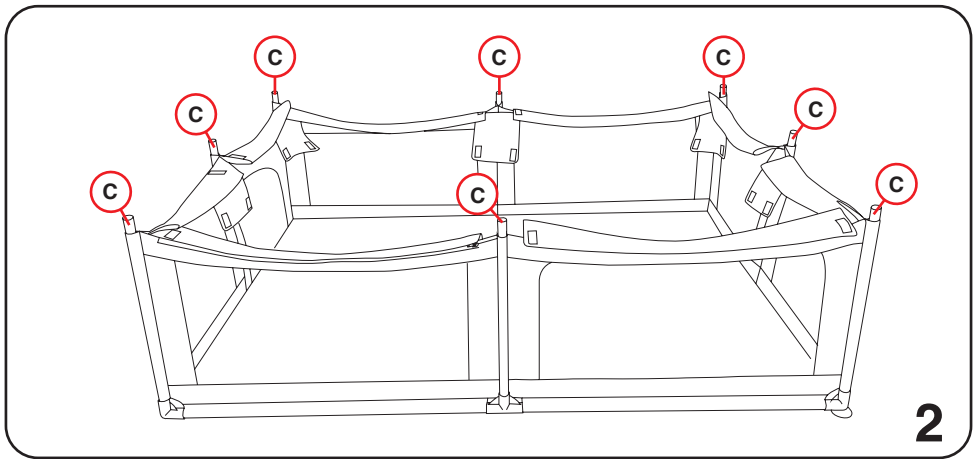

DE: Fädeln Sie nun die Stangen C durch die vorgesehenen Öffnungen. Verbinden Sie anschließend die Stangen C mit den T-Verbindungsstücken D. Zum Schluss befestigen Sie die übrigen Stangen C an den Eck-Verbindungsstücken F.

EN: Now thread the rods C through the designated openings. Then connect the rods C to the T-connectors D. Finally, attach the remaining rods C to the corner connectors F.

SL: Zdaj napeljite palice C skozi predvidene odprtine. Nato palice C pritrdite na T-spojke D. Na koncu preostale palice C pritrdite na kotne spojke F.

HR: Sada provucite šipke C kroz predviđene otvore. Zatim spojite šipke C s T-spojnicama D. Na kraju pričvrstite preostale šipke C na kutne spojnice F.

HU: Most fúzze át a C rudakat a kijelölt nyílásokon. Ezután csatlakoztassa a C rudakat a D T-csatlakozókhoz. Végül rögzítse a fennmaradó C rudakat az F sarokcsatlakozókhoz.

IT: Ora inserire le aste C nelle apposite aperture. Collegare poi le aste C ai connettori a T D. Infine, fissare le aste C rimanenti ai connettori angolari F.

FR: Insérez maintenant les barres C dans les ouvertures prévues. Ensuite, connectez les barres C aux connecteurs en T D. Enfin, fixez les barres C restantes aux connecteurs d'angle F.

SV: Trä nu stängerna C genom de avsedda öppningarna. Anslut sedan stängerna C till T-kopplingarna D. Fäst till sist de återstående stängerna C vid hörnkopplingarna F.

NO: Træ nå stengene C gjennom de angitte åpningene. Koble deretter stengene C til T-koblingene D. Fest til slutt de gjenværende stengene C til hjørnekoblingene F.

CS: Nyní protáhněte tyče C určenými otvory. Poté připojte tyče C k T-spojčím D. Nakonec připevněte zbývající tyče C k rohovým spojčím F.

SK: Teraz prevlečte tyče C cez určené otvory. Následne pripojte tyče C k T-spojčím D. Nakonec pripevnite zvyšné tyče C k rohovým spojčím F.

Aufbau

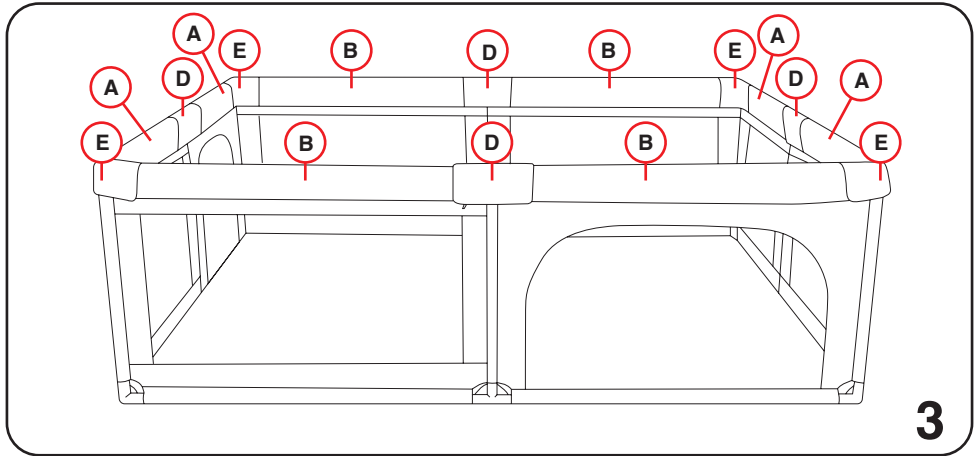

DE: Fädeln Sie nun die Stangen B und A durch die vorgesehenen Öffnungen. Verbinden Sie anschließend die Stangen B und A mit den T-Verbindungsstücken D. Zum Schluss verbinden Sie die Ecken zwischen A und B mit dem Eck-Verbindungsstücken E.

DE: Fädeln Sie nun die Stangen A und B durch die vorgesehenen Öffnungen. Verbinden Sie anschließend die Stangen A und B mit den T-Verbindungsstücken D. Zum Schluss verbinden Sie die Ecken von A und B mit den Eck-Verbindungsstücken E.

EN: Now thread rods A and B through the designated openings. Then connect rods A and B to the T-connectors D. Finally, connect the corners of A and B to the corner connectors E.

SL: Zdaj napeljite palici A in B skozi predvidene odprtine. Nato palici A in B pritrdite na T-spojke D. Na koncu povežite vogale A in B s kotnimi spojkami E.

HR: Sada provucite šipke A i B kroz predviđene otvore. Zatim spojite šipke A i B s T-spojnica D. Na kraju spojite kutove A i B s kutnim spojnica E.

HU: Most fűzze át az A és B rudakat a kijelölt nyílásokon. Ezután csatlakoztassa az A és B rudakat a D T-csatlakozókhoz. Végül csatlakoztassa az A és B sarkait az E sarokcsatlakozókhoz.

IT: Ora inserire le aste A e B nelle apposite aperture. Collegare poi le aste A e B ai connettori a T D. Infine, collegare gli angoli di A e B ai connettori angolari E.

FR: Insérez maintenant les barres A et B dans les ouvertures prévues. Ensuite, connectez les barres A et B aux connecteurs en T D. Enfin, reliez les coins de A et B aux connecteurs d'angle E.

SV: Trä nu stängerna A och B genom de avsedda öppningarna. Anslut sedan stängerna A och

B till T-kopplingarna D. Avslutningsvis anslut hörnen på A och B till hörnkopplingarna E.

NO: Træ nå stengene A og B gjennom de angitte åpningene. Koble deretter stengene A og B til T-koblingene D. Til slutt kobler du hjørnene på A og B til hjørnekoblingene E.

CS: Nyní protáhněte tyče A a B určenými otvory. Poté připojte tyče A a B k T-spojčím D. Nakonec spojte rohy A a B s rohovými spojkami E.

SK: Teraz prevlečte tyče A a B cez určené otvory. Následne pripojte tyče A a B k T-spojčím D. Nakoniec spojte rohy A a B s rohovými spojkami E.

DE: Legen Sie nun die Auflage in das Laufgitter ein.

EN: Now place the mat into the playpen.

SL: Zdaj vstavite podlogo v otroško ogrado.

HR: Sada stavite podlogu u dječju ogradicu.

HU: Most helyezze be a betétet a járókába.

IT: Ora inserire il materassino nel box.

FR: Placez maintenant le matelas dans le parc.

SV: Lägg nu in madrassen i lekhamen.

NO: Legg nå inn underlaget i lekegrinden.

CS: Nyní vložte podložku do ohrádky.

SK: Teraz vložte podložku do ohradky.

WARNHINWEISE

ACHTUNG! Lassen Sie das Kind niemals unbeaufsichtigt.

Stellen Sie den Laufstall auf eine ebene, harte und stabile Fläche.

Montieren oder demontieren Sie den Laufstall nicht, solange sich das Kind darin befindet.

Verwenden Sie den Laufstall nicht mehr, wenn Teile beschädigt oder fehlend sind.

Verwenden Sie nur vom Hersteller empfohlene Ersatzteile.

Stellen Sie den Laufstall nicht in die Nähe von offenen Flammen oder anderen starken Wärmequellen (z. B. Heizkörpern oder Gasherden).

Lassen Sie keine Gegenstände im Laufstall, die das Kind zum Heraussteigen verwenden könnte.

Lassen Sie keine Gegenstände im Laufstall, an denen sich das Kind verfangen oder strangulieren könnte (z. B. Schnüre, Kabel, Vorhänge).

Lesen Sie die Anleitung sorgfältig, bevor Sie den Laufstall montieren und verwenden.

Der Laufstall darf nur von Erwachsenen montiert werden.

Überprüfen Sie regelmäßig die Festigkeit der Verbindungen.

Vergewissern Sie sich nach der Montage, dass der Laufstall fest und sicher steht.

Montieren Sie den Laufstall möglichst an dem Ort, an dem er später verwendet wird.

WARNING! Never leave the child unattended.

Place the playpen on a level, hard, and stable surface.

Do not assemble or disassemble the playpen while the child is inside.

Do not use the playpen if any parts are damaged or missing.

Use only spare parts recommended by the manufacturer.

Do not place the playpen near open flames or other strong heat sources (e.g. radiators or gas stoves).

Do not leave any objects in the playpen that the child could use to climb out.

Do not leave any objects in the playpen in which the child could become entangled or strangled (e.g. cords, cables, curtains).

Read the instructions carefully before assembling and using the playpen.

The playpen must only be assembled by adults.

Regularly check the firmness of the connections.

After assembly, ensure the playpen stands firm and secure.

If possible, assemble the playpen in the place where it will later be used.

POZOR! Otroka nikoli ne puščajte brez nadzora.

Postavite igralno ograjo na ravno, trdo in stabilno površino.

Igralne ograje ne sestavljajte ali razstavljajte, dokler je otrok v njej.

Ne uporabljajte igralne ograje, če so deli poškodovani ali manjkajo.

Uporabljajte samo nadomestne dele, ki jih priporoča proizvajalec.

Igralne ograje ne postavljajte v bližino odprtega ognja ali drugih močnih virov toplote (npr. radiatorjev ali plinskih štedilnikov).

V igralni ograji ne puščajte predmetov, ki bi jih otrok lahko uporabil za plezanje.

V igralni ograji ne puščajte predmetov, v katere bi se otrok lahko zapletel ali zadušil (npr. vrvic, kablov, zaves).

Pred sestavljanjem in uporabo igralne ograje natančno preberite navodila.

Igralno ograjo naj sestavljajo le odrasli.

Redno preverjajte trdnost spojev.

Po sestavi preverite, ali igralna ograja trdno in varno stoji.

Če je mogoče, igralno ograjo sestavite na mestu, kjer jo boste uporabljali.

UPOZORENJE! Nikada ne ostavljajte dijete bez nadzora.

Postavite dječju ogradicu na ravnu, čvrstu i stabilnu površinu.

Nemojte sastavljati ili rastavljati ogradicu dok je dijete u njoj.

Nemojte koristiti ogradicu ako su dijelovi oštećeni ili nedostaju.

Koristite samo rezervne dijelove koje preporučuje proizvođač.

Nemojte postavljati ogradicu u blizinu otvorenog plamena ili drugih jakih izvora topline (npr. radijatora ili plinskih štednjaka).

Ne ostavljajte predmete u ogradici koje bi dijete moglo koristiti za penjanje van.

Ne ostavljajte predmete u ogradici u koje bi se dijete moglo zapetljati ili zadaviti (npr. užad, kablovi, zavjese).

Pažljivo pročitajte upute prije sastavljanja i korištenja ograde.

Ogradicu smiju sastavljati samo odrasle osobe.

Redovito provjeravajte čvrstoću spojeva.

Nakon sastavljanja provjerite stoji li ogradica čvrsto i sigurno.

Ako je moguće, ogradicu sastavite na mjestu gdje će se kasnije koristiti.

FIGYELMEZTETÉSEK

FIGYELEM! Soha ne hagyja felügyelet nélkül a gyermeket.

A járókát sík, kemény és stabil felületre helyezze.

Ne szerelje össze vagy szedje szét a járókát, amíg a gyermek benne van.

Ne használja a járókát, ha bármelyik alkatrésze sérült vagy hiányzik.

Csak a gyártó által ajánlott pótalkatrészeket használjon.

Ne helyezze a járókát nyílt láng vagy más erős hőforrás (pl. radiátor, gázkályha) közelébe.

Ne hagyjon a járókában olyan tárgyakat, amelyek segítségével a gyermek kimászhat.

Ne hagyjon a járókában olyan tárgyakat, amelyekbe a gyermek belegabalyodhat vagy megfulladhat (pl. zsinórok, kábelek, függönyök).

A járóka összeszerelése és használata előtt figyelmesen olvassa el a használati útmutatót.

A járókát kizárólag felnőttek szerelhetik össze.

Rendszeresen ellenőrizze a csatlakozások szilárdságát.

Összeszerelés után győződjön meg róla, hogy a járóka stabilan és biztonságosan áll.

Ha lehetséges, ott szerelje össze a járókát, ahol majd használni fogják.

ATTENZIONE! Non lasciare mai il bambino incustodito.

Posizionare il box su una superficie piana, dura e stabile.

Non montare o smontare il box mentre il bambino si trova all'interno.

Non utilizzare il box se alcune parti sono danneggiate o mancanti.

Utilizzare solo pezzi di ricambio raccomandati dal produttore.

Non posizionare il box vicino a fiamme libere o ad altre forti fonti di calore (es. radiatori o fornelli a gas).

Non lasciare oggetti nel box che il bambino potrebbe usare per arrampicarsi e uscire.

Non lasciare oggetti nel box in cui il bambino potrebbe impigliarsi o strangolarsi (es. corde, cavi, tende).

Leggere attentamente le istruzioni prima di montare e utilizzare il box.

Il box deve essere montato solo da adulti.

Controllare regolarmente la solidità dei collegamenti.

Dopo il montaggio, assicurarsi che il box sia stabile e sicuro.

Se possibile, montare il box nel luogo in cui verrà poi utilizzato.

AVERTISSEMENTS

ATTENTION ! Ne laissez jamais l'enfant sans surveillance.

Placez le parc pour enfants sur une surface plane, dure et stable.

Ne montez ni démontez le parc alors que l'enfant s'y trouve.

N'utilisez plus le parc si des pièces sont endommagées ou manquantes.

Utilisez uniquement les pièces de rechange recommandées par le fabricant.

Ne placez pas le parc à proximité de flammes nues ou d'autres sources de chaleur importantes (par ex. radiateurs ou cuisinières à gaz).

Ne laissez aucun objet dans le parc que l'enfant pourrait utiliser pour en sortir.

Ne laissez aucun objet dans le parc avec lequel l'enfant pourrait s'étrangler ou s'emmêler (par ex. cordons, câbles, rideaux).

Lisez attentivement le manuel avant de monter et d'utiliser le parc.

Le parc ne doit être monté que par des adultes.

Vérifiez régulièrement la solidité des connexions.

Après le montage, assurez-vous que le parc est bien stable et sécurisé.

Si possible, montez le parc à l'endroit où il sera utilisé par la suite.

VARNING! Lämna aldrig barnet utan uppsikt.

Placera lekhagen på en plan, hård och stabil yta.

Montera eller demontera inte lekhagen när barnet är i den.

Använd inte lekhagen om delar är skadade eller saknas.

Använd endast reservdelar som rekommenderas av tillverkaren.

Placera inte lekhagen nära öppen eld eller andra starka värmekällor (t.ex. element eller gasspisar).

Lämna inte kvar föremål i lekhagen som barnet kan använda för att klättra ut.

Lämna inte föremål i lekhagen som barnet kan fastna i eller strypas av (t.ex. snören, kablar, gardiner).

Läs bruksanvisningen noggrant innan du monterar och använder lekhagen.

Lekhagen ska endast monteras av vuxna.

Kontrollera regelbundet att alla kopplingar sitter ordentligt.

Se till att lekhagen står stadigt och säkert efter montering.

Montera lekhagen, om möjligt, på den plats där den ska användas.

ADVARSEL! Ikke la barnet være uten tilsyn.

Plasser lekegrinden på et jevnt, hardt og stabilt underlag.

Ikke monter eller demonter lekegrinden mens barnet er inni.

Bruk ikke lekegrinden dersom deler er skadet eller mangler.

Bruk kun reservedeler som er anbefalt av produsenten.

Plasser ikke lekegrinden i nærheten av åpen ild eller andre sterke varmekilder (f.eks. radiatorer eller gassovner).

La ikke gjenstander ligge i lekegrinden som barnet kan bruke for å klatre ut.

La ikke gjenstander ligge i lekegrinden som barnet kan vikle seg inn i eller kveles av (f.eks. snorer, ledninger, gardiner).

Les bruksanvisningen nøye før montering og bruk av lekegrinden.

Lekegrinden skal kun monteres av voksne.

Kontroller jevnlig at alle koblinger er faste.

Sørg for at lekegrinden står stødig og sikkert etter montering.

Monter lekegrinden om mulig der den skal brukes senere.

UPOZORNĚNÍ! Nikdy nenechávejte dítě bez dozoru.

Umístěte ohrádku na rovný, tvrdý a stabilní povrch.

Nesestavujte ani nerozebírejte ohrádku, když je dítě uvnitř.

Nepoužívejte ohrádku, pokud jsou některé části poškozené nebo chybí.

Používejte pouze náhradní díly doporučené výrobcem.

Neumisťujte ohrádku do blízkosti otevřeného ohně nebo jiných silných zdrojů tepla (např. radiátorů nebo plynových sporáků).

Nenechávejte v ohrádce žádné předměty, které by dítě mohlo použít k vylezení.

Nenechávejte v ohrádce žádné předměty, do kterých by se dítě mohlo zamotat nebo se uškrtit (např. šňůry, kabely, závěsy).

Před montáží a použitím si pečlivě přečtěte návod.

Ohrádku smí montovat pouze dospělí.

Pravidelně kontrolujte pevnost spojů.

Po montáži se ujistěte, že ohrádka pevně a bezpečně stojí.

Pokud je to možné, sestavte ohrádku na místě, kde bude později používána.

UPOZORNENIA

UPOZORNENIE! Nikdy nenechávajte dieťa bez dozoru.

Umiestnite ohrádku na rovný, tvrdý a stabilný povrch.

Nezostavujte ani nerozoberajte ohrádku, kým je dieťa vo vnútri.

Nepoužívajte ohrádku, ak sú niektoré časti poškodené alebo chýbajú.

Používajte iba náhradné diely odporúčané výrobcom.

Neumiestňujte ohrádku v blízkosti otvoreného ohňa alebo iných silných zdrojov tepla (napr. radiátorov alebo plynových sporákov).

Nenechávajte v ohrádke predmety, ktoré by dieťa mohlo použiť na vylezenie.

Nenechávajte v ohrádke predmety, do ktorých by sa dieťa mohlo zamotať alebo sa nimi udusiť (napr. šnúry, káble, závesy).

Pred montážou a použitím si pozorne prečítajte návod.

Ohrádku smú montovať iba dospelí.

Pravidelne kontrolujte pevnosť spojov.

Po montáži sa uistite, že ohrádka pevne a bezpečne stojí.

Ak je to možné, zostavte ohrádku na mieste, kde ju budete neskôr používať.

fillikid

EN 12227:2010-12

Fillikid GmbH

Tiefentalweg 1, A-5303 Thalgau, Austria

info@fillikid.at, fillikid.at