

A320

MONTAGEANLEITUNG / ASSEMBLY INSTRUCTION

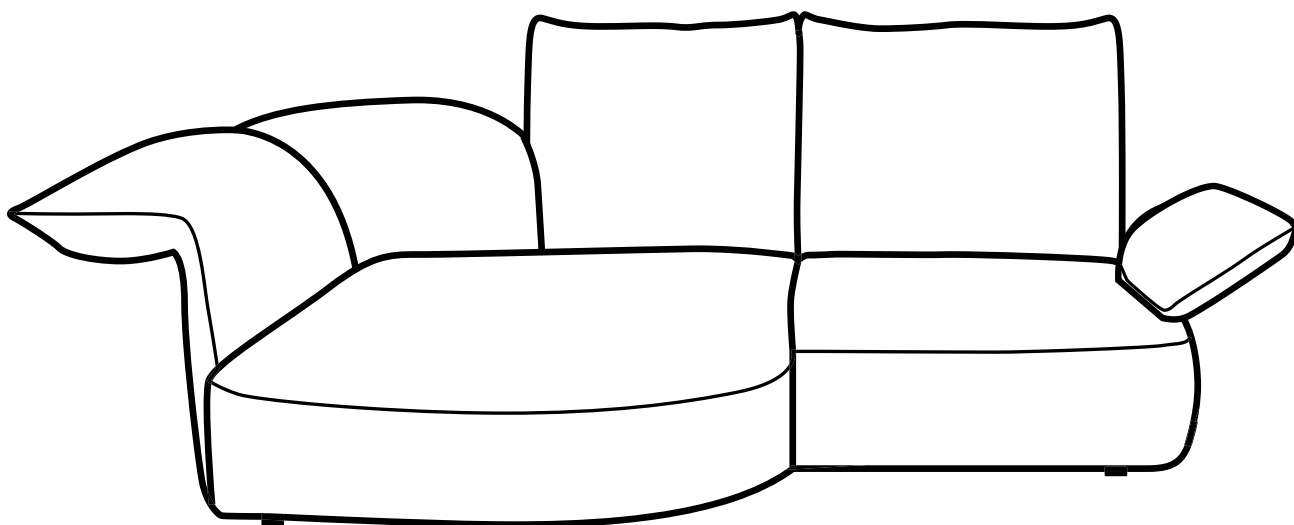

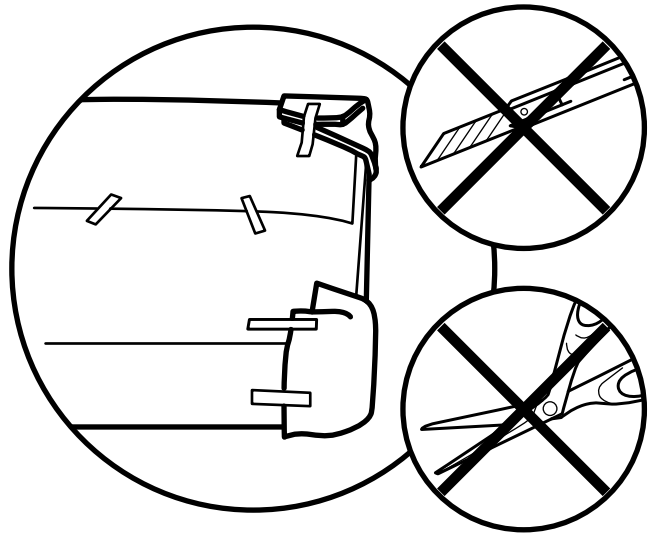
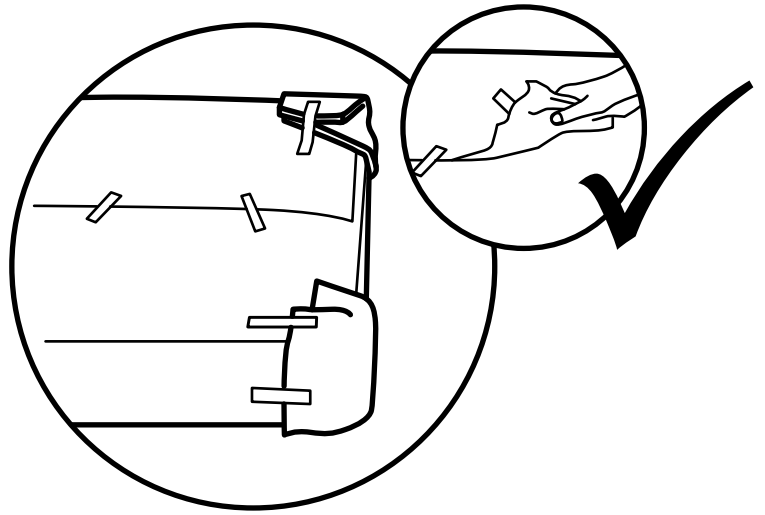
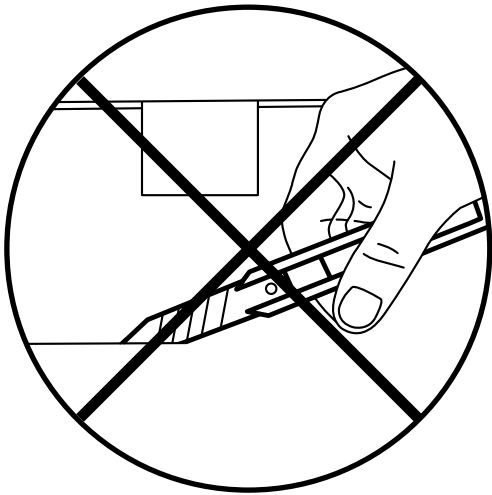
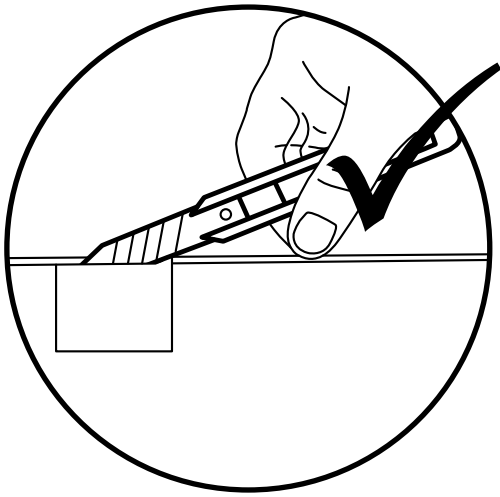

Maßstab 1:1, *scale of one to one*

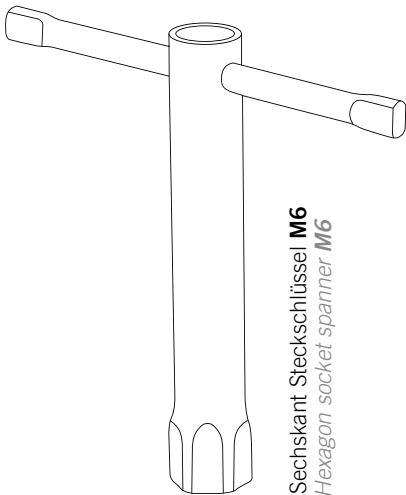

Sechskant Steckschlüssel **M6**
Hexagon socket spanner **M6**



Gewindestift **M6x80 mm**
Setscrew **M6x80 mm**

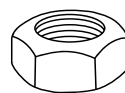

Mutter **M6**
Nut **M6**

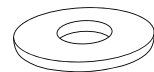

U-Scheibe **M6**
Plain washer **M6**

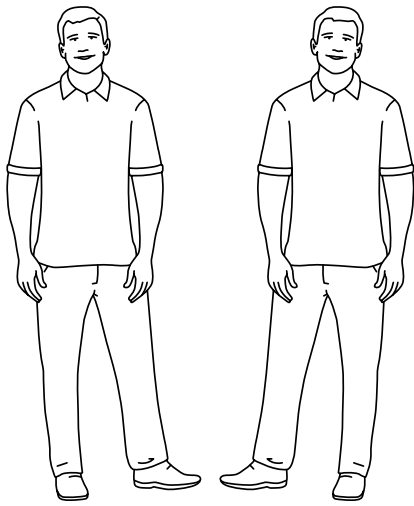

! Hinweis / Note:

Für Montage und Demontage werden zwei Monteure benötigt. Somit vermeiden Sie vorsorglich Beschädigungen.

Two persons are needed for assembly and disassembly. This prevents damage in advance.

1 Vorbereiten / Preparation

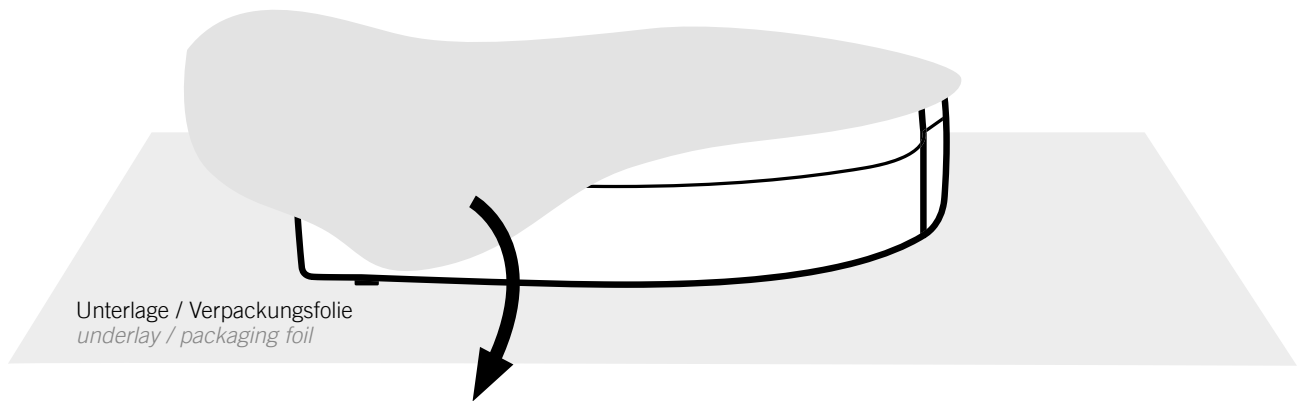

2

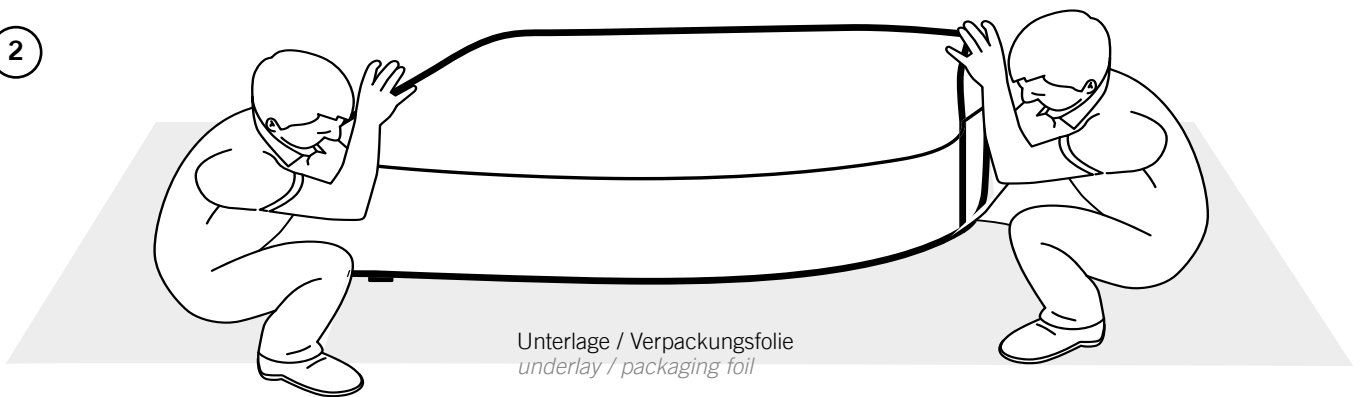

! Hinweis / Note:

Kippen Sie das Möbel behutsam auf die Vorderseite und legen Sie es auf eine geeignete Unterlage oder Verpackungsfolie, um Beschädigungen zu vermeiden. Im nächsten Schritt montieren Sie die Rückenlehne.

Carefully tip the furniture onto its front and place it on a suitable surface or packaging foil to prevent damage. The next step is to assemble the backrest.

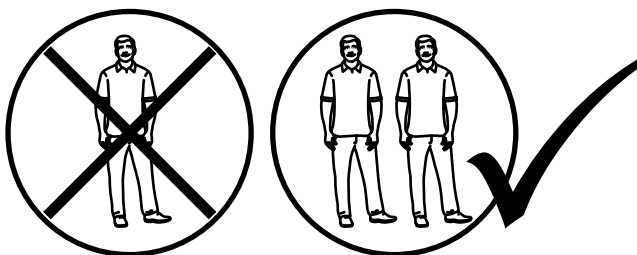

3 Montage Rücken
Assembly backrest

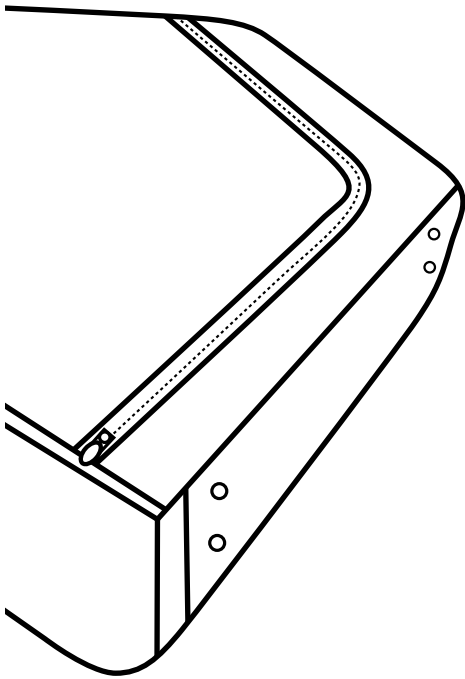

! Hinweis / Note:

Öffnen Sie den Reißverschluss auf der Unterseite des Sitzes um im nächsten Schritt die Rückenlehne zu befestigen.
Open the zipper on the underside of the seat to attach the backrest in the next step.

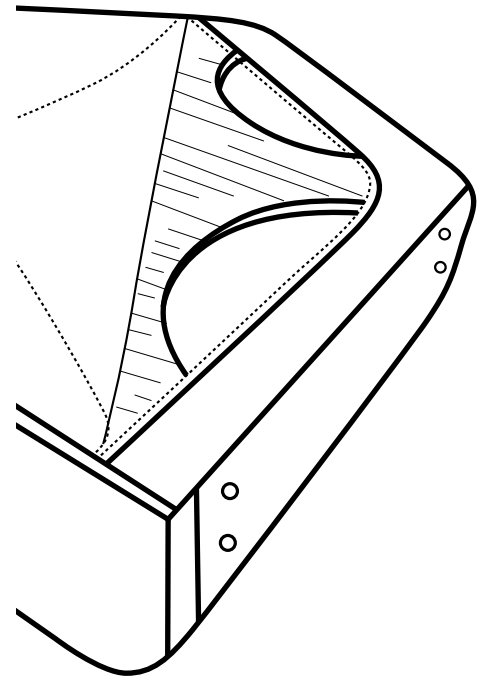

4

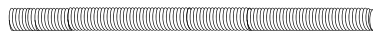

Gewindestift **M6x80 mm**
Setscrew **M6x80 mm**

! Hinweis / Note:

4 Gewindestäbe je Rückenlehne.
4 setscrews per backrest.

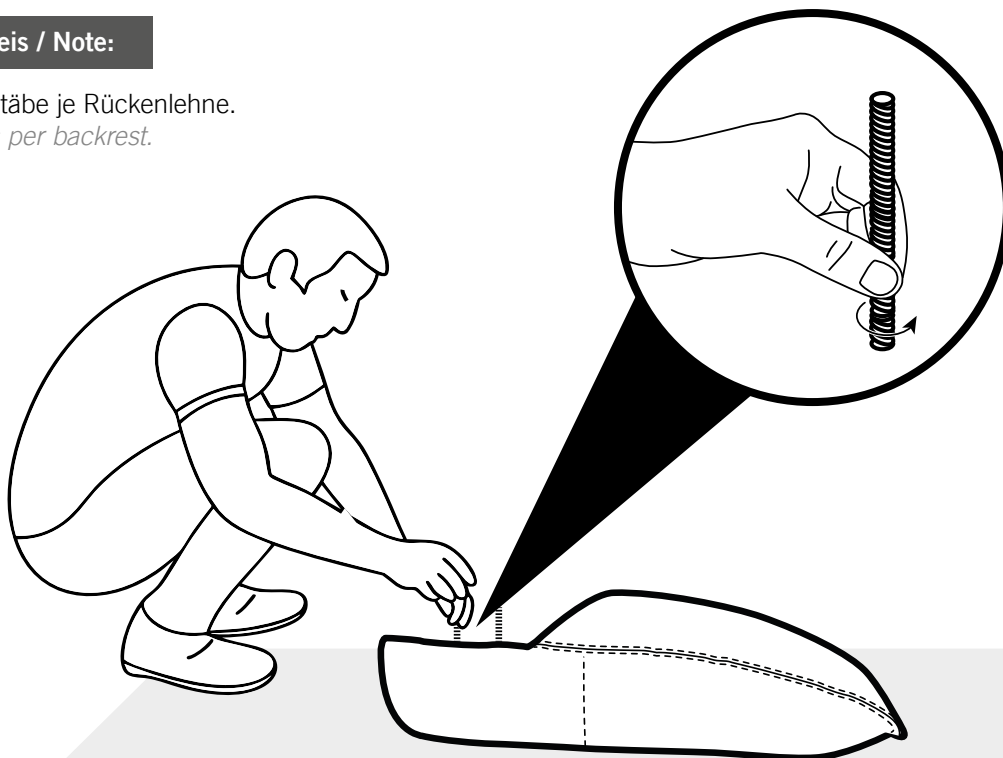

Unterlage / Verpackungsfolie
underlay / packaging foil

5

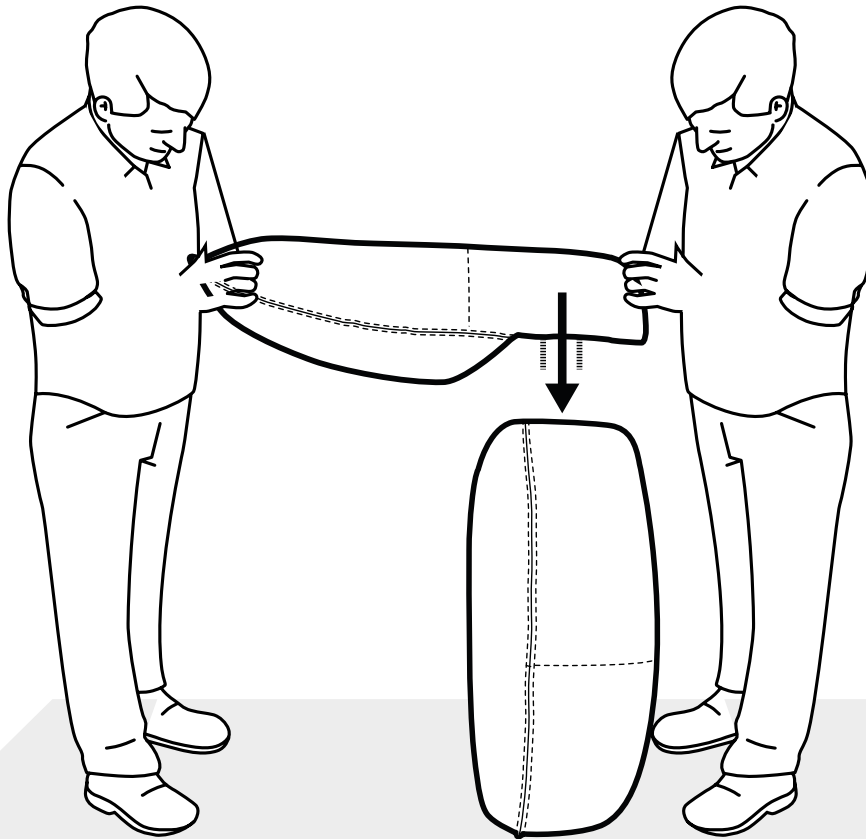

Unterlage / Verpackungsfolie
underlay / packaging foil

6

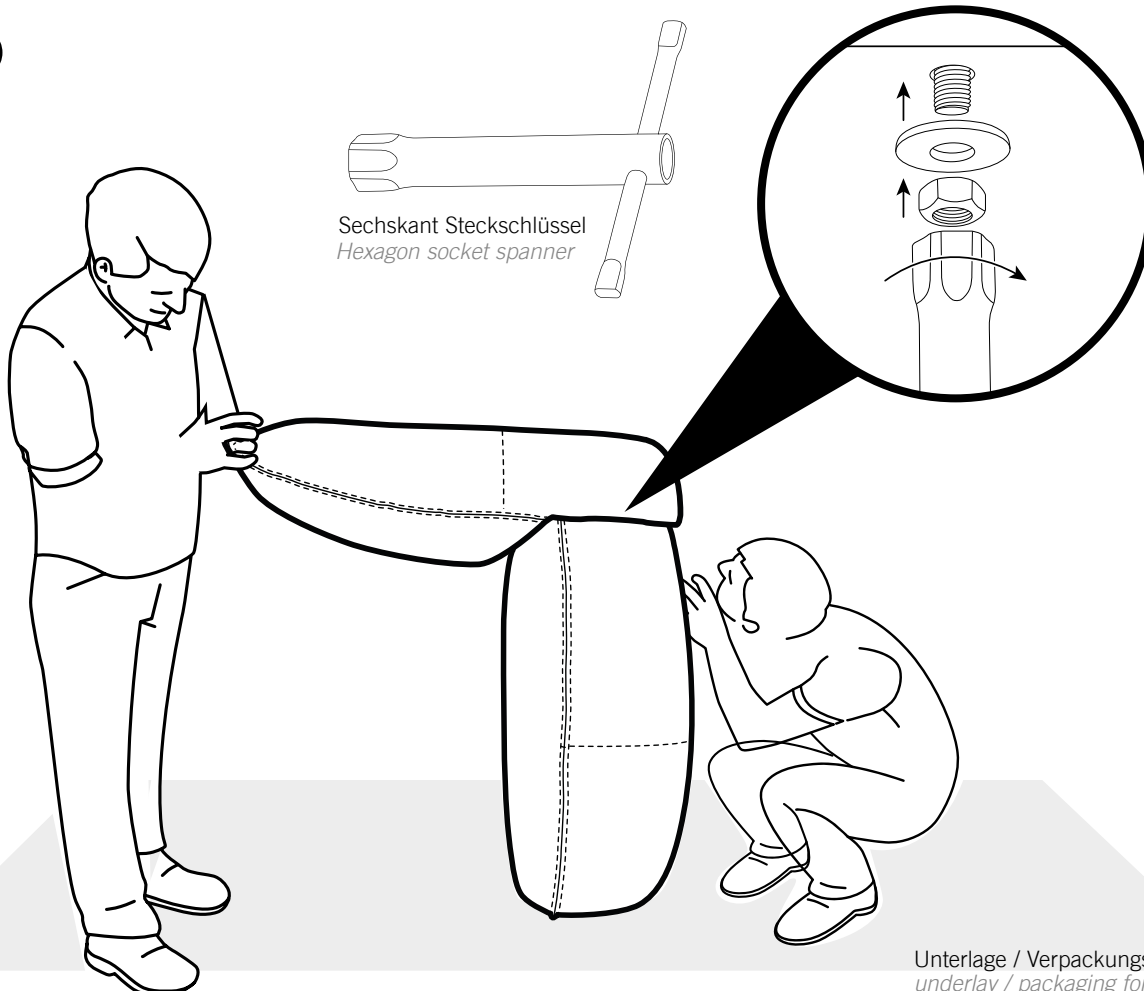

Unterlage / Verpackungsfolie
underlay / packaging foil

7

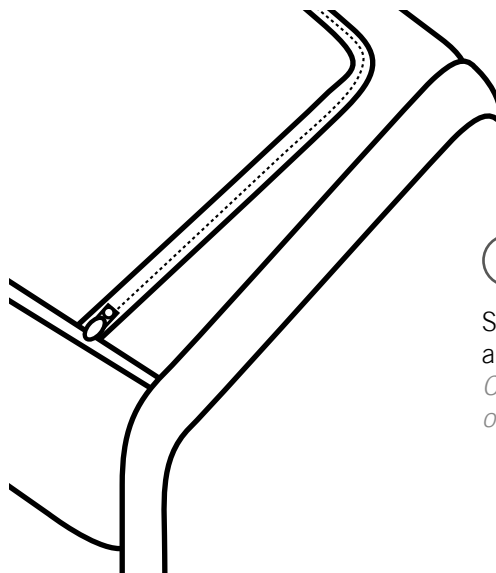

! Hinweis / Note:

Schließen Sie den Reißverschluss auf der Unterseite des Sitzes.
Close the zipper on the underside of the seat.

8

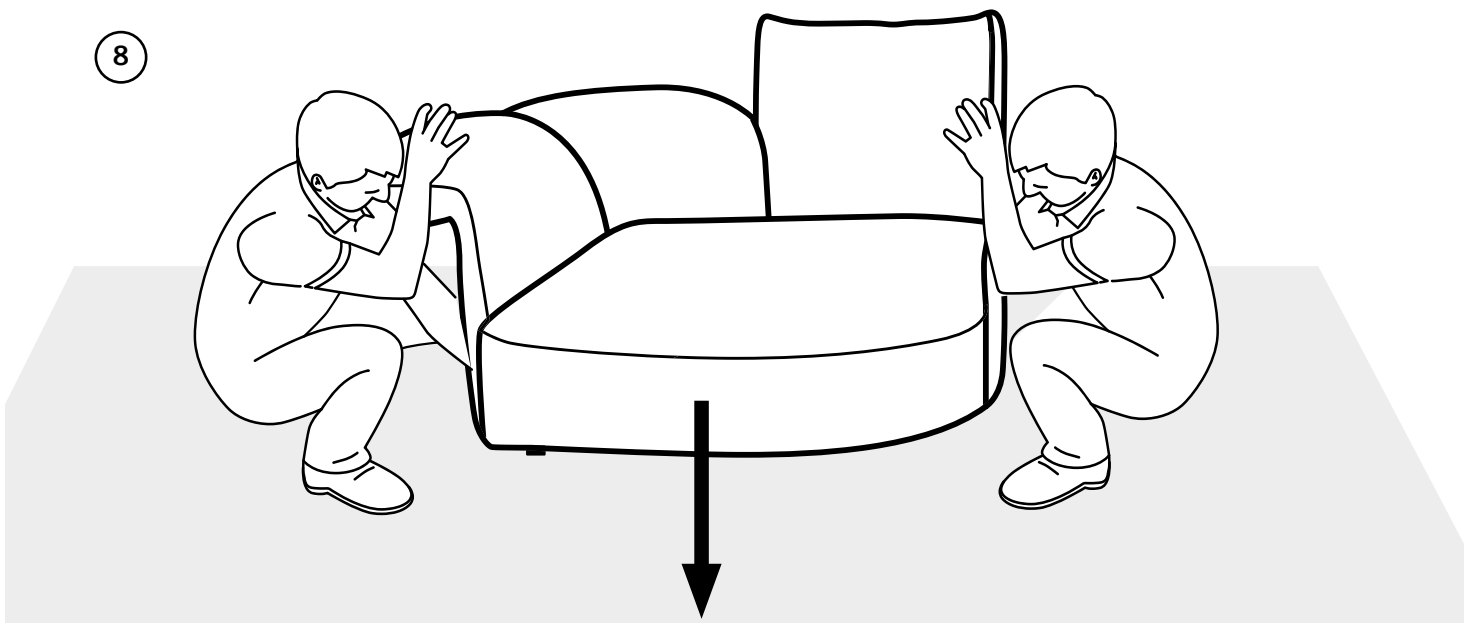

9 Kippschutz / Anti-tip protection
 modellabhängig / model-specific

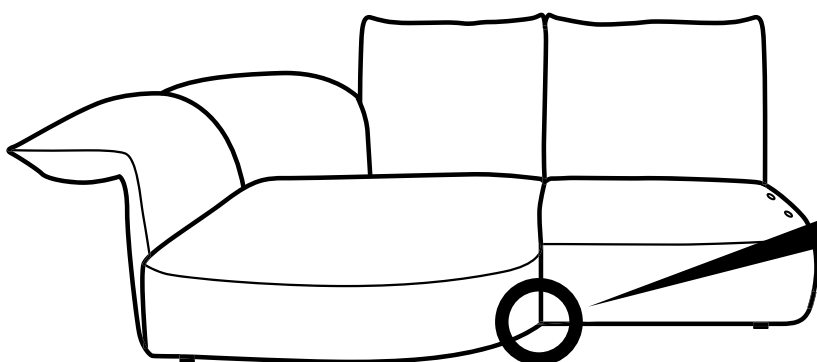

Beispiel
Example

! Hinweis / Note:

Einige Anbauelemente sind mit einem Kippschutz versehen: Dafür einfach die montierten Fixierplatten an der Unterseite des Sofas unter den anderen Schenkel drehen.
Some add-on elements are equipped with anti-tip protection: simply turn the mounted fixing plates on the underside of the sofa under the other leg.

10 Montage Armteil / Assembly armrest

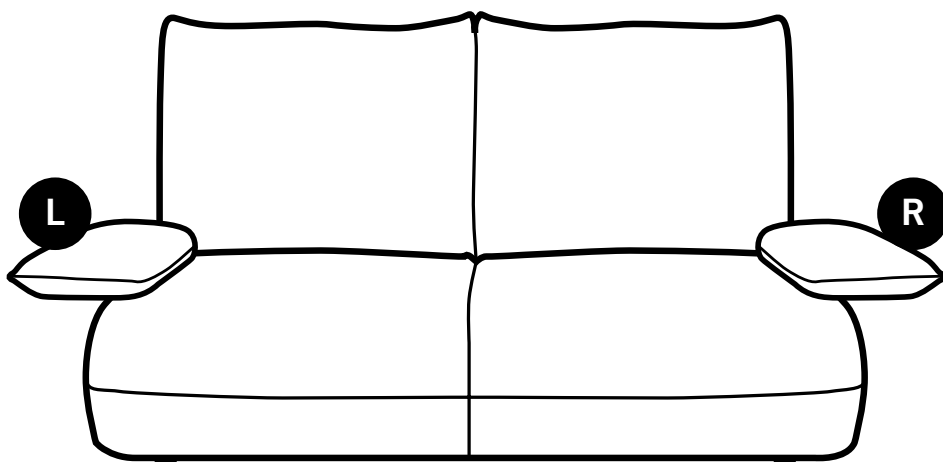

! Hinweis / Note:

Markierungen L/R beachten!
Pay attention to the labels L/R!

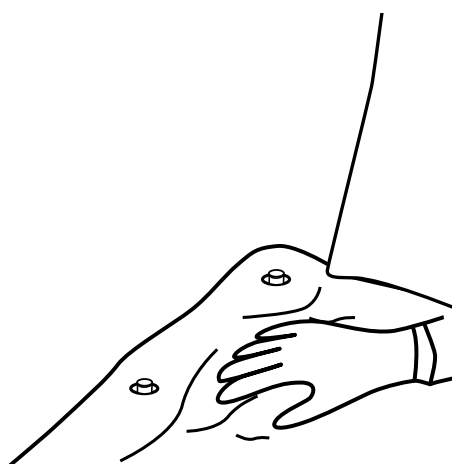

Drücken Sie das Sitzpolster leicht ein
um die Hülsen sichtbar zu machen.
*Press the seat cushion in slightly to
make the sleeves visible.*

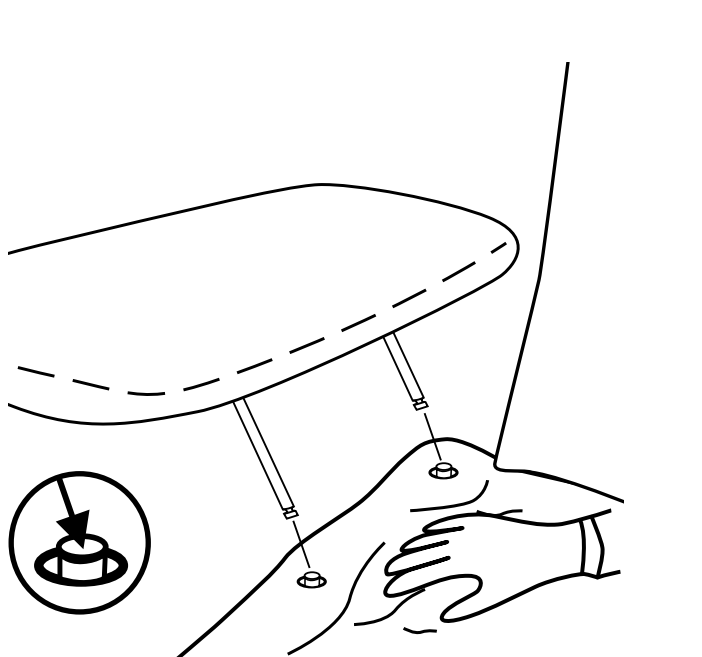

Bitte achten Sie darauf, dass die Halterungen der
Armlehnen in die vorgesehenen Hülsen eingesteckt werden.
*Please make sure that the brackets of the armrests are
inserted into the existing sleeves.*

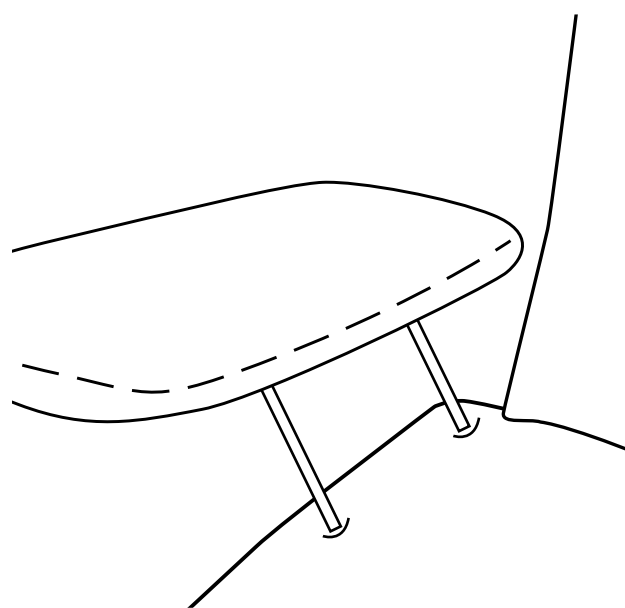

Drücken Sie die Lehne nach
unten bis sie einrastet.
*Push the back rest down
until it snaps.*

11 Funktionstest / Functional test

modellabhängig / model specific

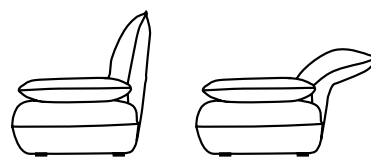

Verstellung der Kopfstützen
Headrests adjustment

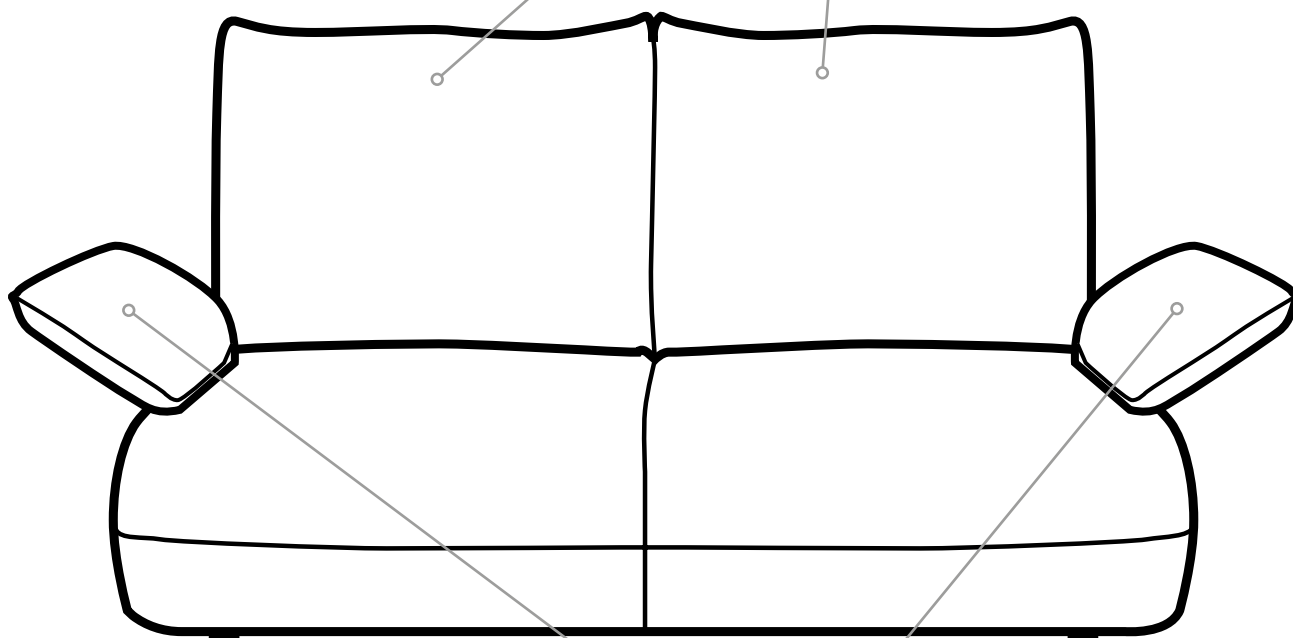

Verstellung der Armlehnen
Armrests adjustment

