

- D** Montagenanleitung - Polsterbett mit Bettkasten
- FR** Notice de montage - Lit tapissier avec coffre
- EN** Assembly instructions - Upholstered bed with storage

# SAVELA DAYBED

- D** Funktionsmaß - Liegefläche
- FR** Taille fonctionnelle - Dimensions utiles
- EN** Functional size - Usable dimensions

90x200	100x200	120x200			
--------	---------	---------	--	--	--

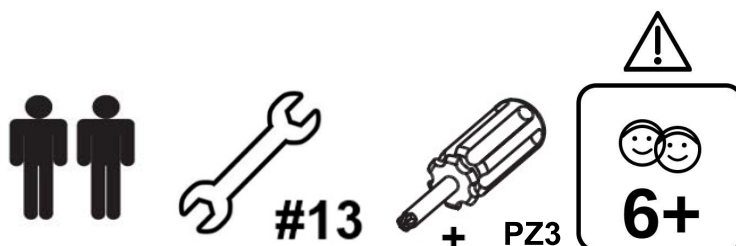
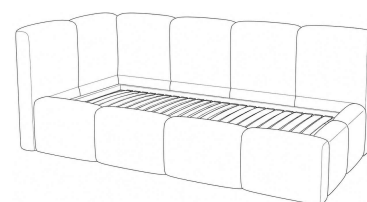

## WICHTIGE INFORMATIONEN (DE) / INFORMATIONS IMPORTANTES (FR) / IMPORTANT INFORMATION (EN)

**DE:** Bewahren Sie diese Anleitung zum späteren Nachschlagen auf. Montieren Sie das Produkt auf einer ebenen Fläche. Montage durch 2 Personen empfohlen.

Nach dem Auspacken den Raum mindestens vier Wochen lang häufig lüften (Geruch/VOC).

Hochklappbarer Bettboden: Quetschgefahr. Hände aus dem Bewegungsbereich fernhalten und Kinder fernhalten.

**FR:** Conservez cette notice pour référence ultérieure. Montage sur une surface plane. 2 personnes recommandées. Après déballage, aérez la pièce fréquemment pendant au moins 4 semaines (odeur/VOC).

Sommier relevable: risque de pincement. Gardez les mains à l'écart et tenez les enfants éloignés.







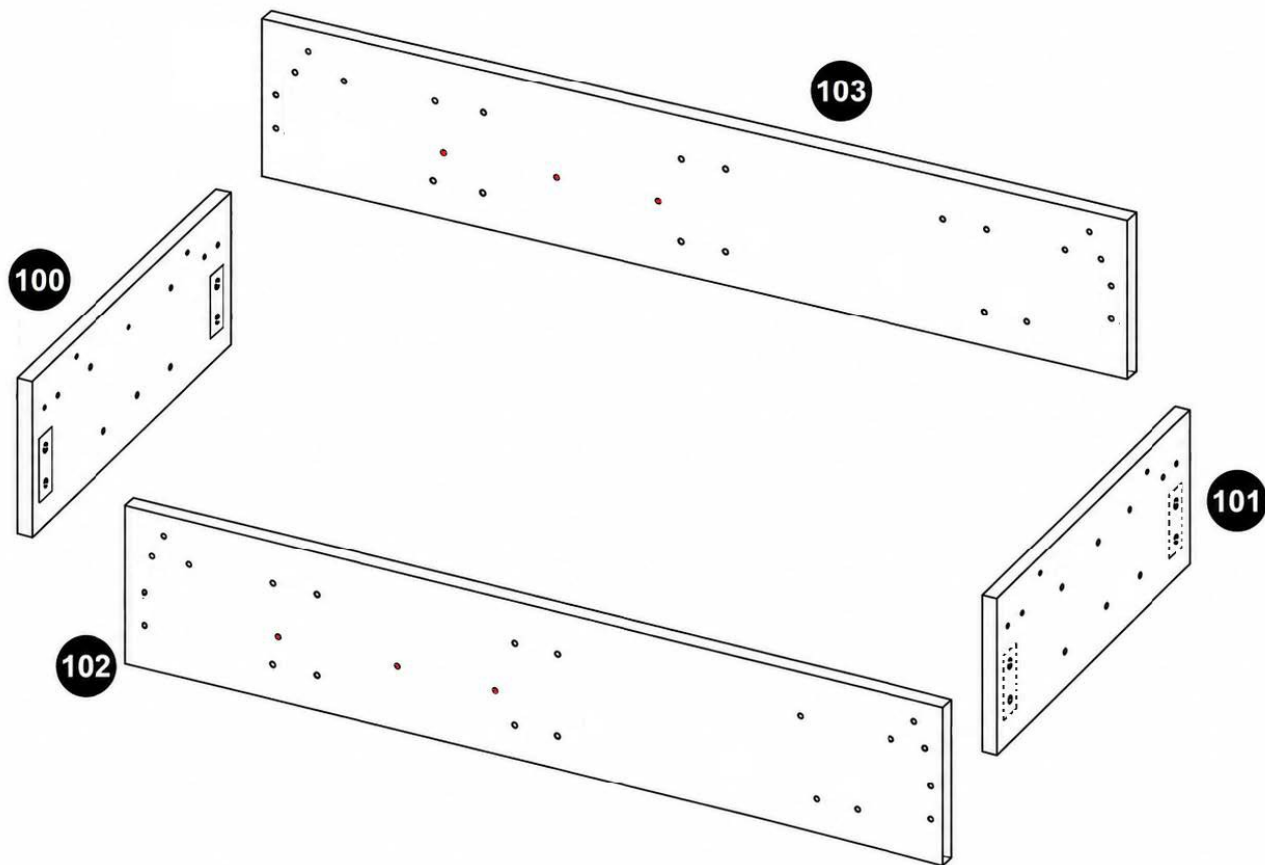

**EN:** Keep this manual for future reference. Assemble on a flat surface. 2 people recommended.

After unpacking, ventilate the room frequently for at least four weeks (odour/VOC).

Lift-up bed base: pinching hazard. Keep hands clear and keep children away.

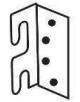
Ver 5 Feb 2026

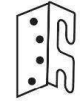

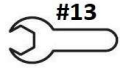
 <b>A</b> x24 M6x45mm	 <b>A2</b> x24 M6x20mm
 <b>A3</b> x8 M6x50mm	 <b>B</b> x6 M6x60mm
 <b>D</b> x8 M8x20mm	 <b>F1</b> x2
 <b>G</b> x40	 <b>F2</b> x2
 <b>H</b> x4	 <b>J</b> x1
 <b>#13</b> x1 <b>E</b>	

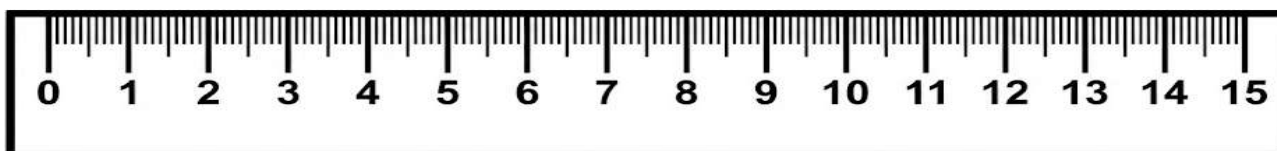
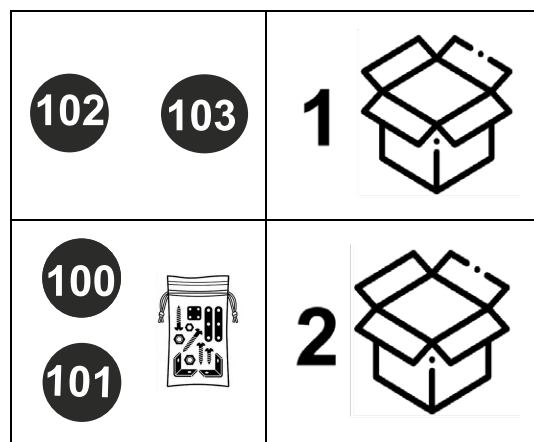
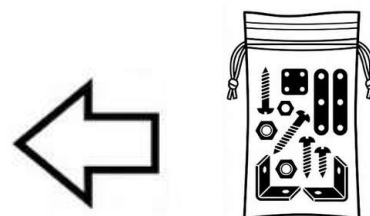

# 1

**DE:** Bereiten Sie die Teile für die Montage des Bettes gemäß den untenstehenden Abbildungen vor.

**FR:** Préparez les éléments pour le montage du lit conformément aux schémas ci-dessous.

**EN:** Prepare the components for assembling the bed according to the diagrams below.

100 101

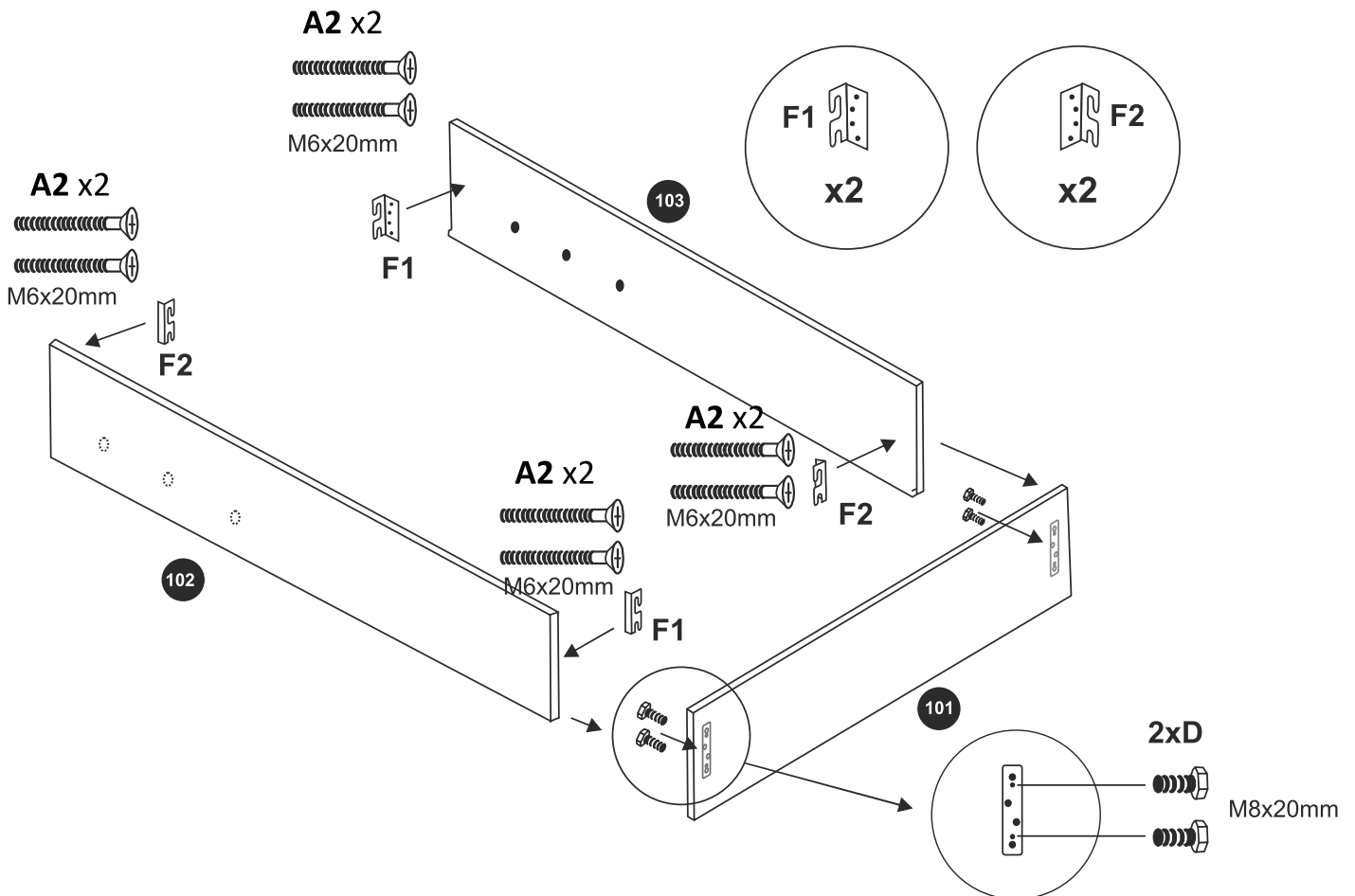
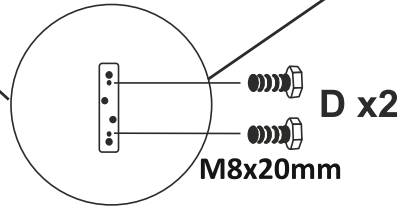
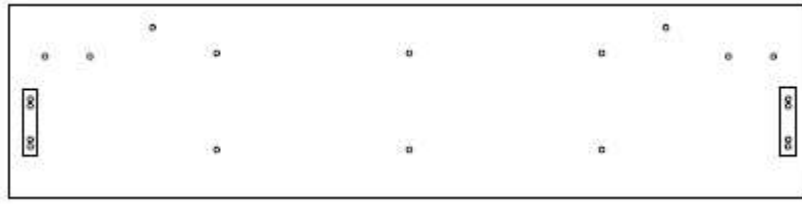

# 2

**DE:** Montage der Hauptbestandteile des Bettes.  
**FR:** Montage des éléments principaux du lit.  
**EN:** Assembly of the main bed components.

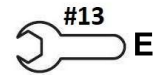
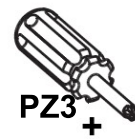

**DE:** Die Diagonalen (**x**) und (**y**) müssen gleich sein (**x = y**)!

**FR:** Les diagonales (**x**) et (**y**) doivent être égales (**x = y**)!

**EN:** The diagonals (**x**) and (**y**) must be equal (**x = y**)!

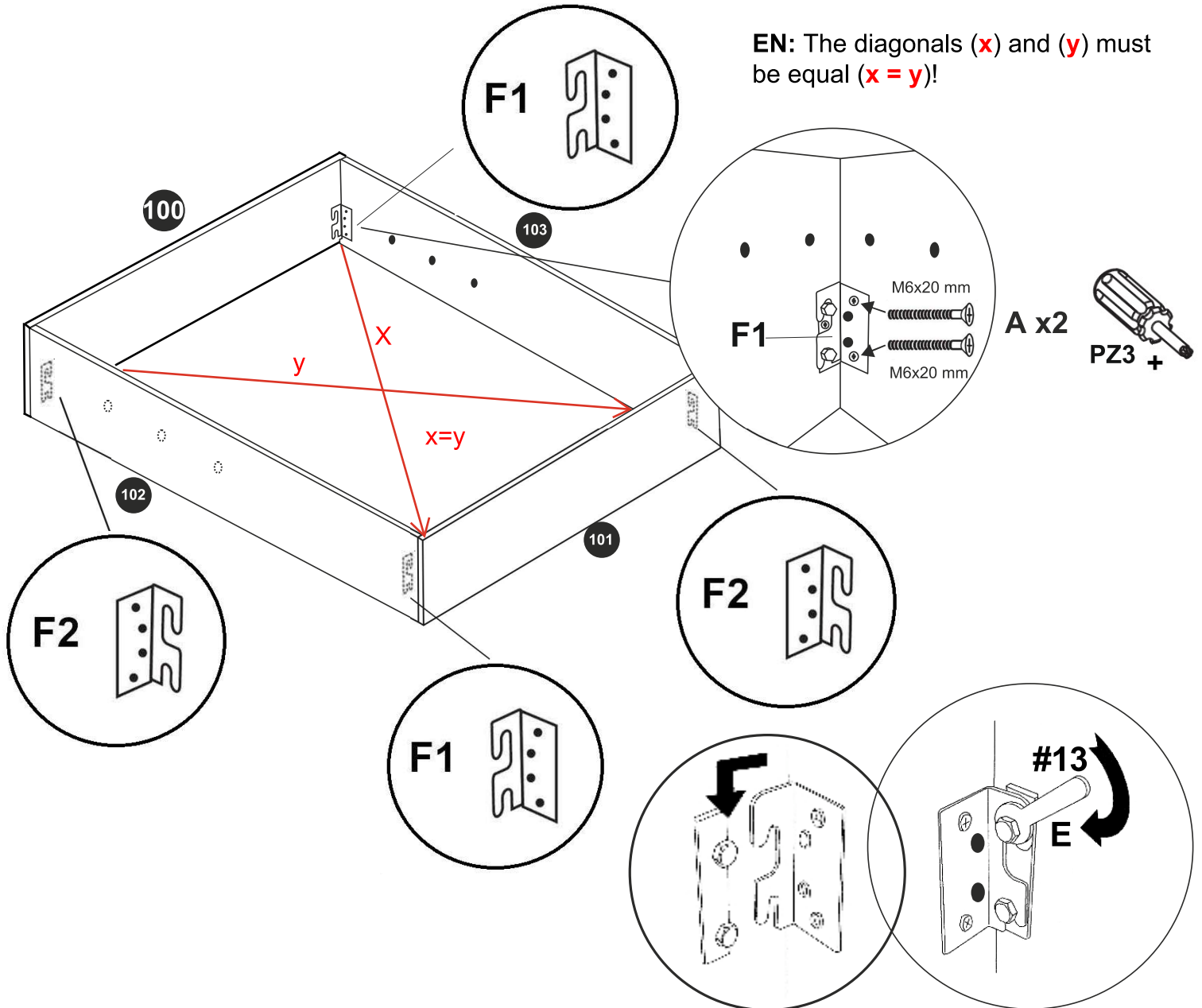

**DE:**

**ACHTUNG!** Schrauben Sie die M8x20 mm Schrauben (D) zunächst nur einige Umdrehungen in die Bohrungen ein, damit die Beschläge (F1) und (F2) auf die herausstehenden Schrauben aufgesetzt werden können. Nach dem Aufsetzen der Beschläge (F1) und (F2) ziehen Sie die Schrauben (D) gleichmäßig und schrittweise fest, bis eine stabile Verbindung entsteht und die Hauptelemente des Bettes passgenau anliegen: (100) und (102), (100) und (103), (102) und (101), (103) und (101).

**FR:**

**ATTENTION !** Les vis M8x20mm (D) doivent d'abord être vissées dans les trous de quelques tours seulement, afin de permettre la mise en place des crochets (F1) et (F2) sur les vis dépassantes. Après avoir installé les crochets (F1) et (F2), serrez les vis (D) progressivement et de manière uniforme jusqu'à obtenir un assemblage rigide et un ajustement parfait des éléments principaux du lit : (100) et (102), (100) et (103), (102) et (101), (103) et (101).

**EN:**

**ATTENTION!** First screw the M8x20mm bolts (D) into the holes only a few turns, so that the brackets (F1) and (F2) can be placed onto the protruding bolts. After fitting the brackets (F1) and (F2), tighten the bolts (D) evenly and gradually until the connection is rigid and the main bed components fit tightly together: (100) and (102), (100) and (103), (102) and (101), (103) and (101).

# 3

DE: Montage der Winkelverbinder.  
FR: Montage des équerres de fixation.  
EN: Installation of the corner brackets.

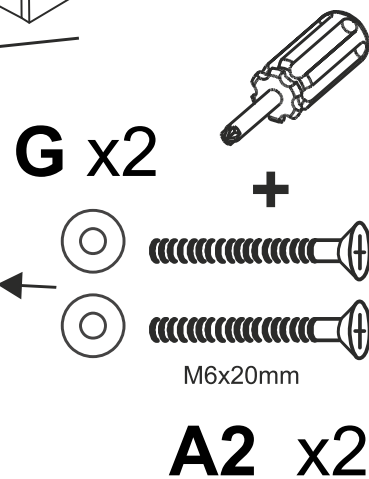
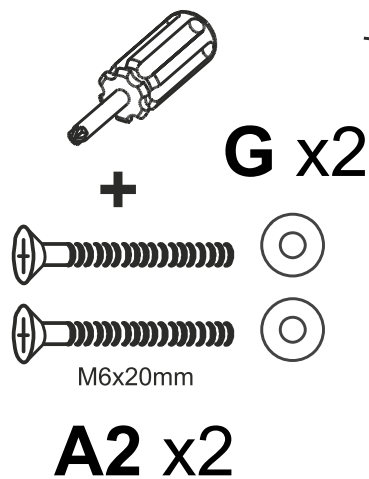
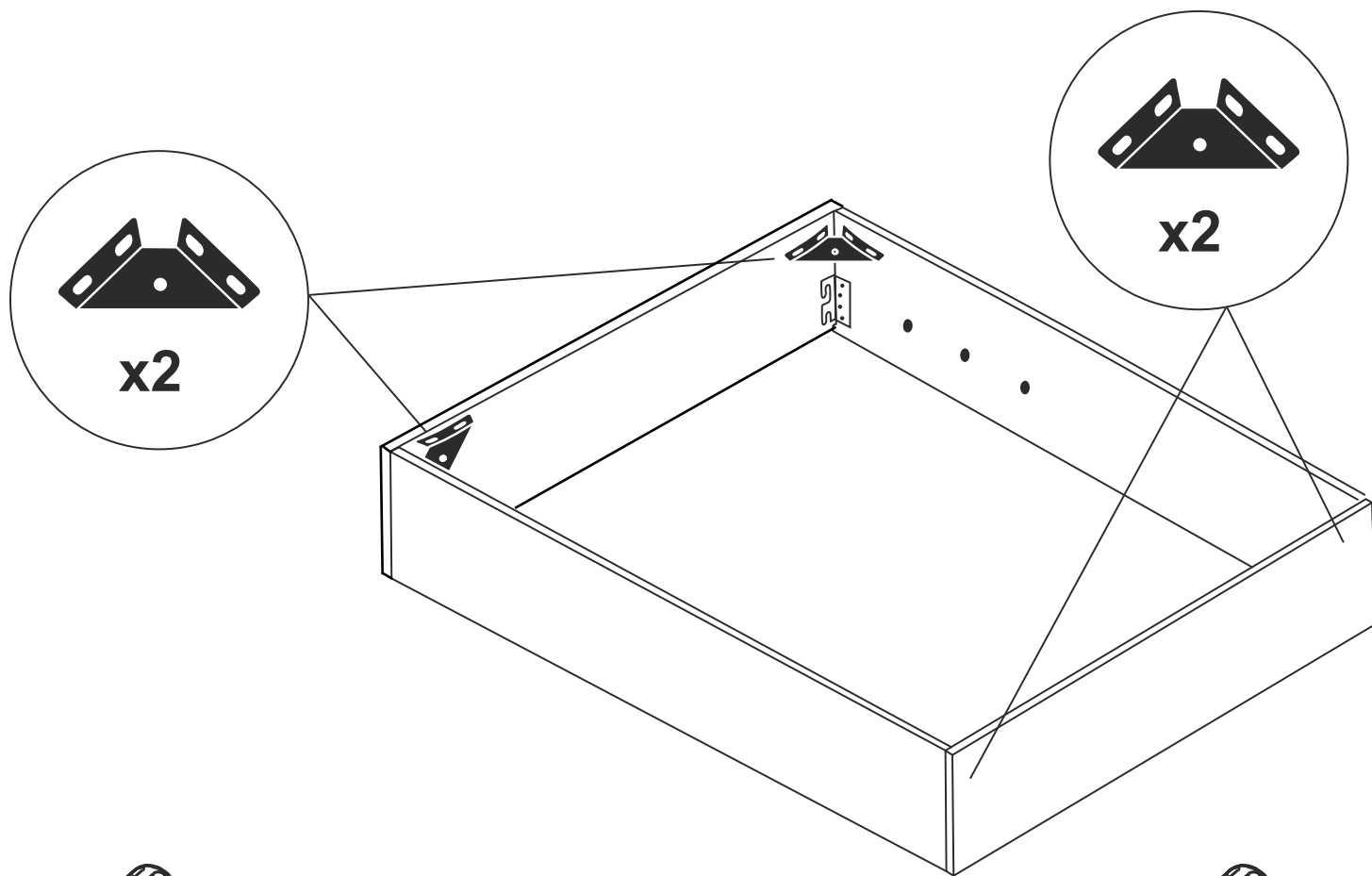
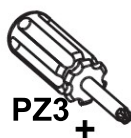

DE: **Schritt 1.** Positionieren Sie den Winkelverbinder an der Montagestelle wie in der Abbildung gezeigt (flache Seite nach unten).

**Schritt 2.** Befestigen Sie ihn zunächst locker, indem Sie alle 4 Schrauben (A) mit den 4 Unterlegscheiben (G) nur einige Umdrehungen eindrehen.

**Schritt 3.** Richten Sie den Verbinder so aus, dass er an jeder Fläche gleichmäßig anliegt, und ziehen Sie die Schrauben anschließend mit einem Schraubendreher fest an.

FR: **Étape 1.** Placez l'équerre de fixation à l'emplacement de montage comme indiqué sur le schéma (côté plat vers le bas).

**Étape 2.** Fixez-la provisoirement en vissant légèrement les 4 vis (A) avec les 4 rondelles (G), de quelques tours seulement.

**Étape 3.** Ajustez l'équerre afin qu'elle soit bien alignée et en contact uniforme avec chaque surface, puis serrez fermement les vis à l'aide d'un tournevis.

EN:

**Step 1.** Position the corner bracket at the mounting point as shown in the diagram (flat side facing down).

**Step 2.** Loosely fasten it by turning in all 4 screws (A) with the 4 washers (G) a few turns.

**Step 3.** Align the bracket so it sits evenly against each surface, then tighten the screws firmly using a screwdriver.

# 3(1)



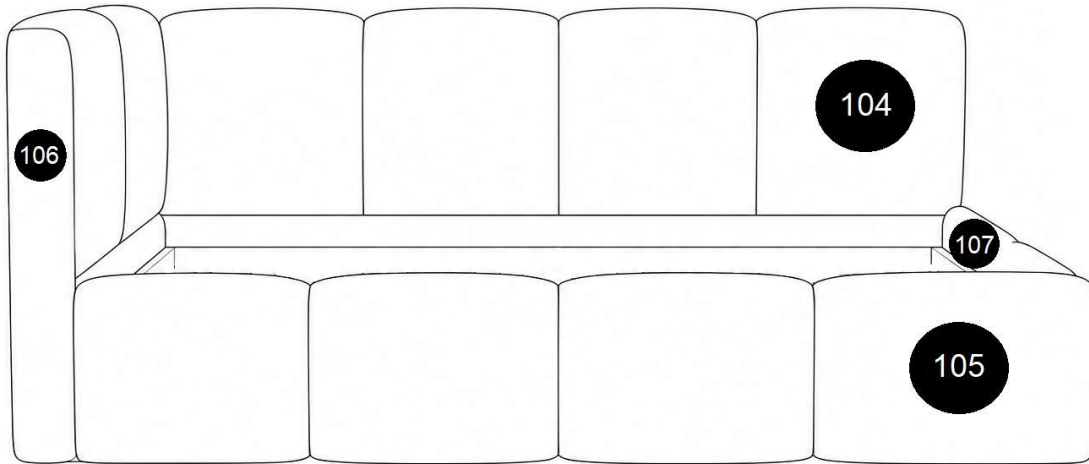

**DE:** Montage der Bettbestandteile.  
**FR:** Montage des éléments du lit.  
**EN:** Assembly of the bed elements.

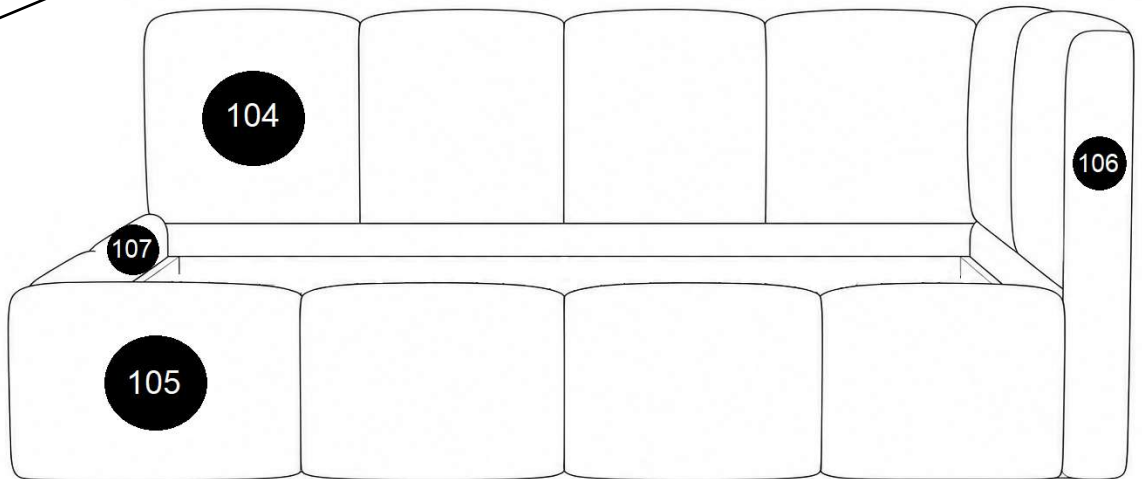

**DE:** Linksseitig.  
**FR:** Version gauche.  
**EN:** Left-hand version.

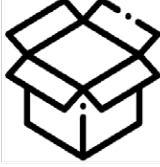

**DE:** Rechtsseitig.  
**FR:** Version droite.  
**EN:** Right-hand version.

 	<b>1</b> 
 	<b>2</b> 

**DE:** Das Bett kann als rechtsseitige oder linksseitige Version montiert werden.

**FR:** Le lit peut être monté en version droite ou gauche.

**EN:** The bed can be assembled as a right-hand or left-hand version.

# 3(2)

DE: Montage der Bettbestandteile.  
FR: Montage des éléments du lit.  
EN: Assembly of the bed elements.



DE: Linksseitig.  
FR: Version gauche.  
EN: Left-hand version.

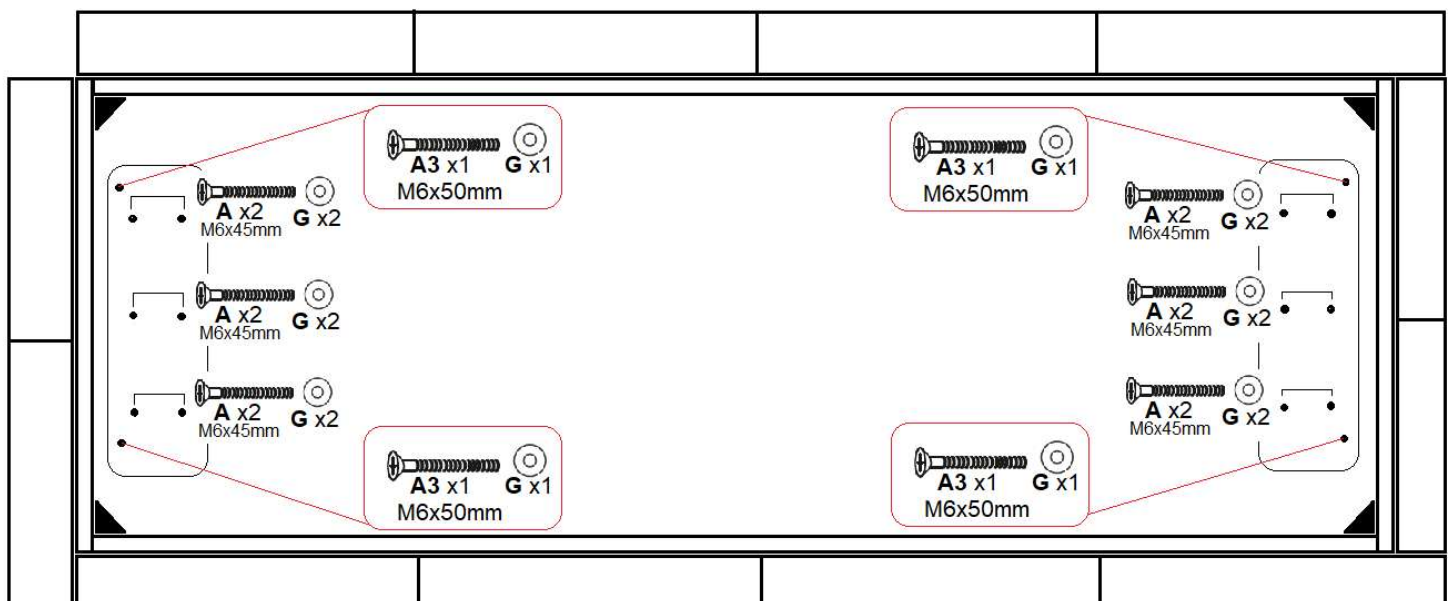
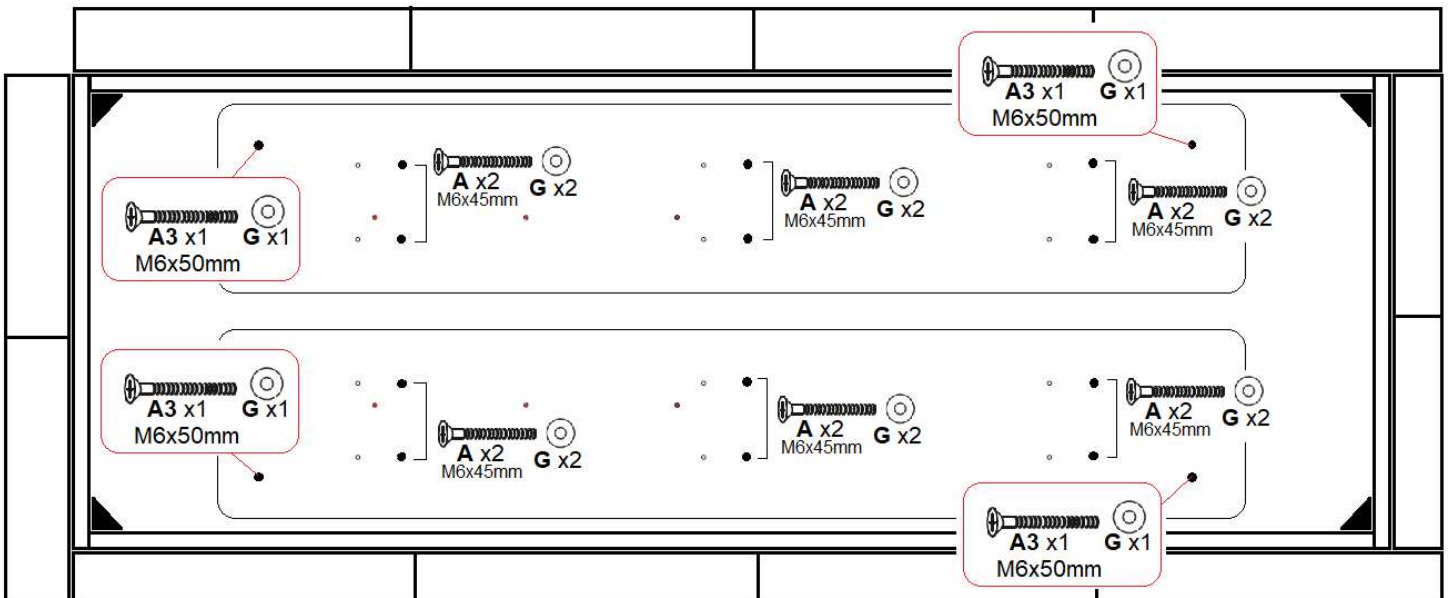
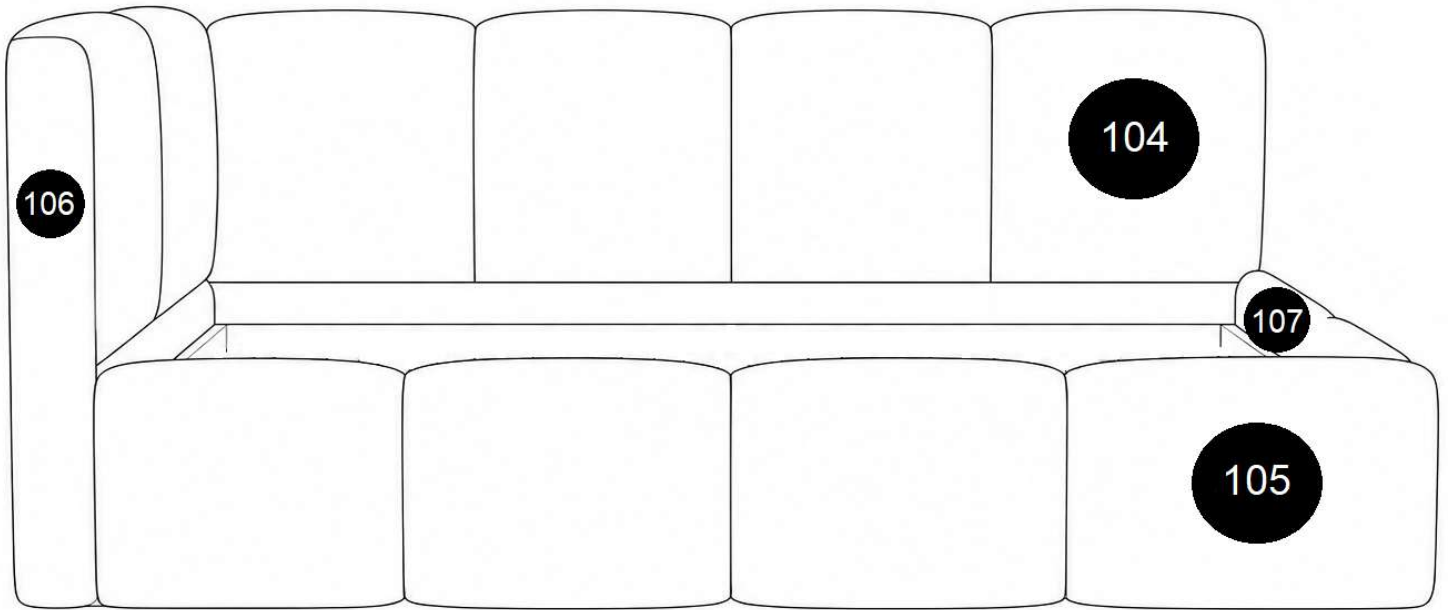

# 3(3)

DE: Montage der Bettbestandteile.  
FR: Montage des éléments du lit.  
EN: Assembly of the bed elements.



DE: Rechtsseitig.  
FR: Version droite.  
EN: Right-hand version.

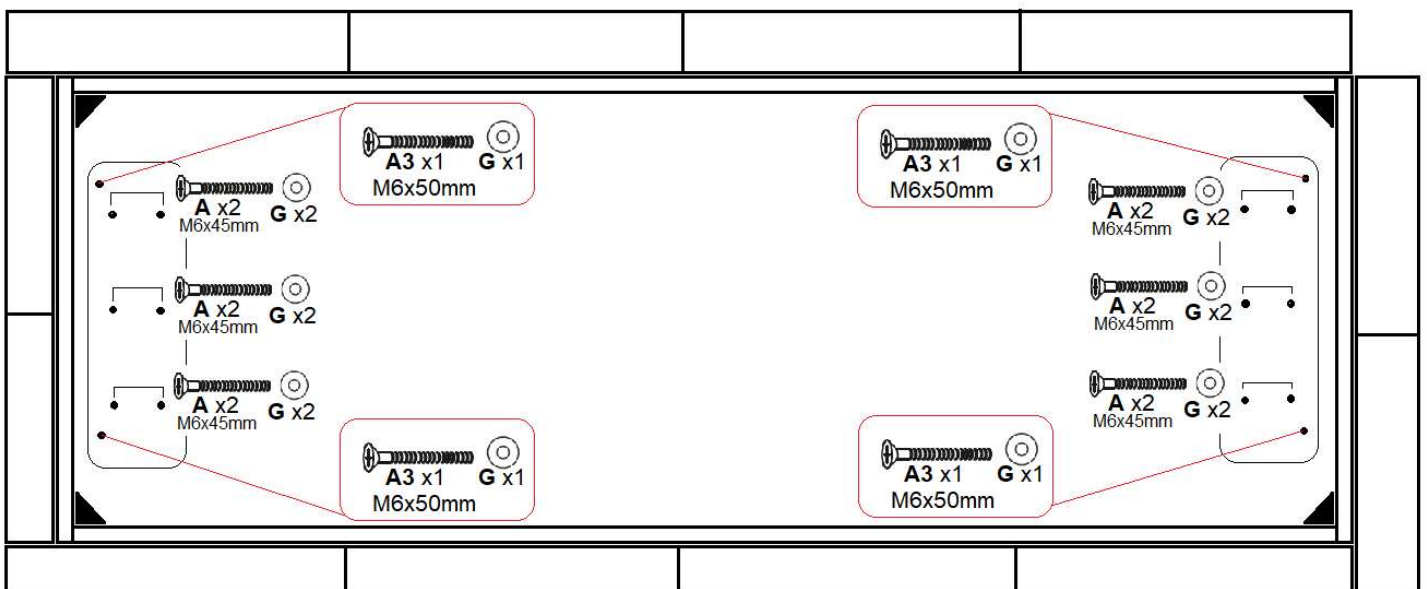
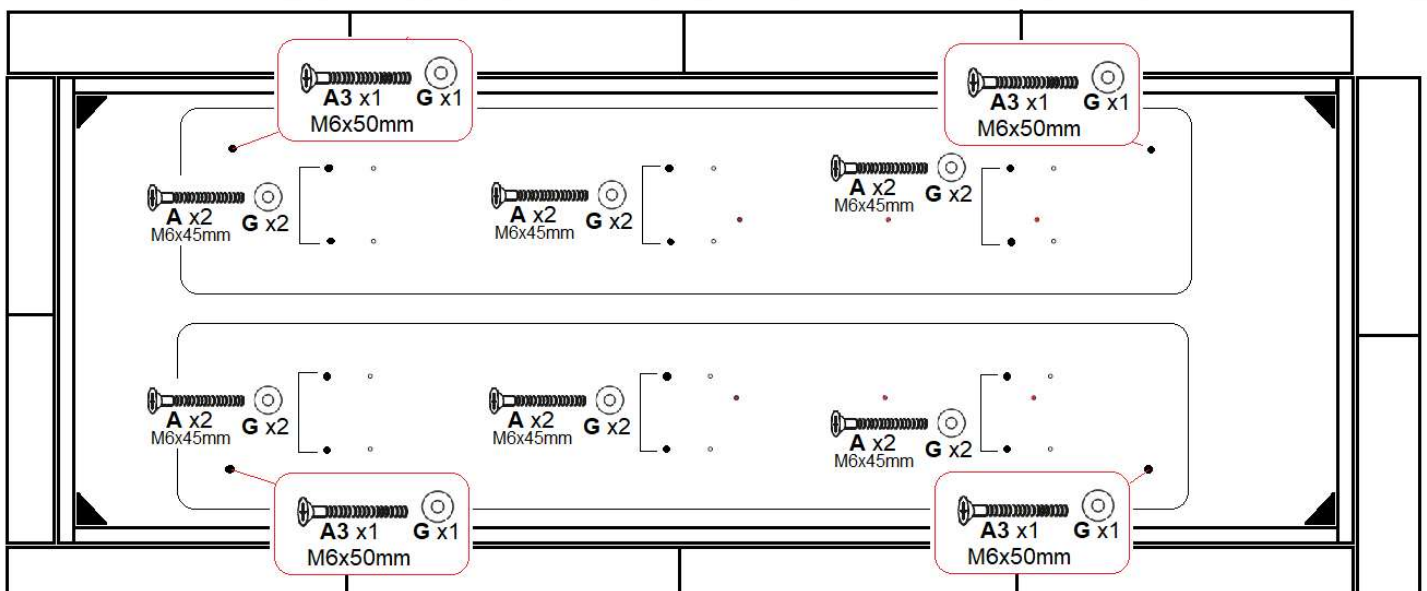
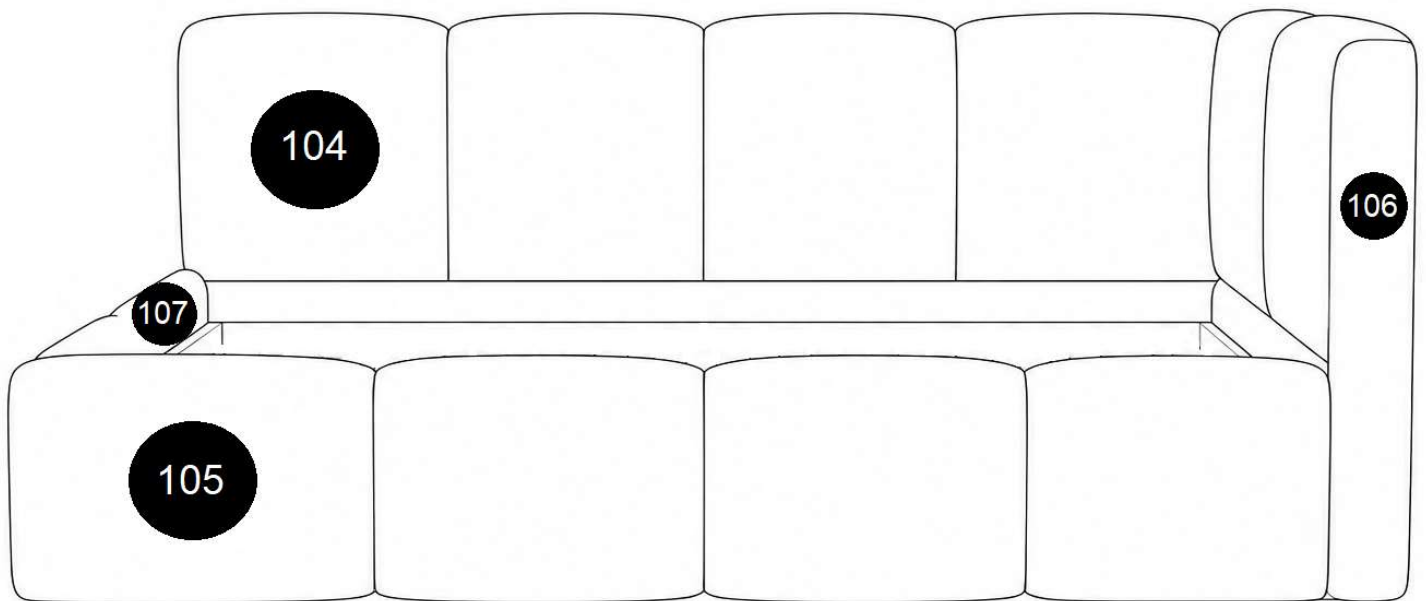

# 4(1)

DE: Vorbereitung und Montage des Metallrahmens – Teil 1 von 3.  
 FR: Préparation et montage du cadre métallique – partie 1 sur 3.  
 EN: Preparation and assembly of the metal frame – part 1 of 3.

SAVELA DAYBED  
 90x200 / 100x200

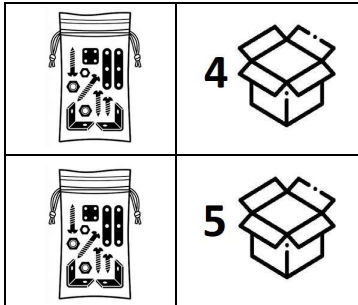
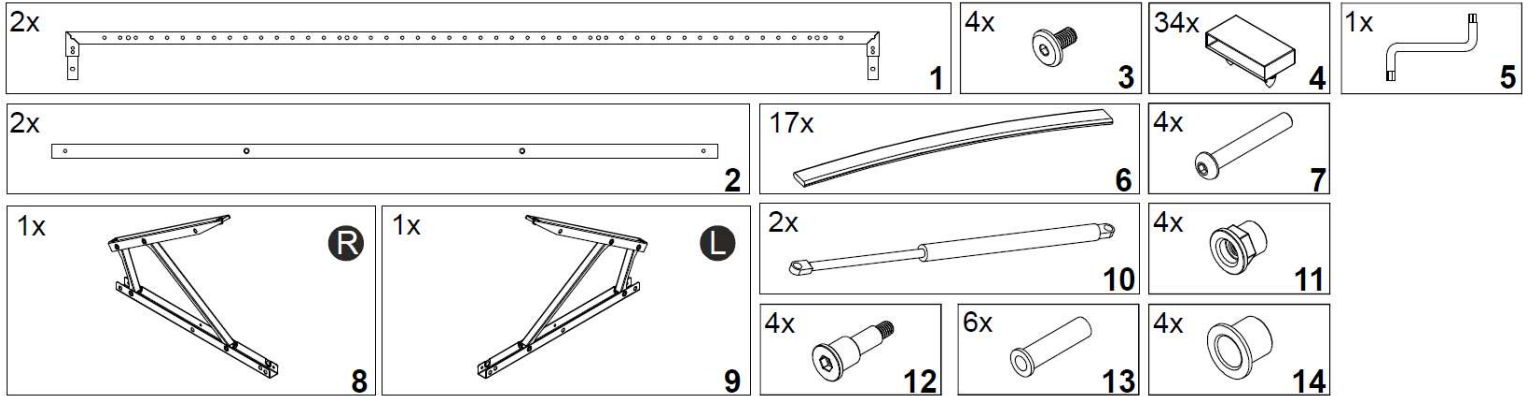

**DE:** Legen Sie alle angegebenen Teile bereit und montieren Sie den Metallrahmen auf einer ebenen Fläche.

**FR:** Disposez toutes les pièces indiquées et assemblez le cadre du sommier métallique sur une surface plane.

**EN:** Lay out all indicated parts and assemble the metal frame on a flat surface.

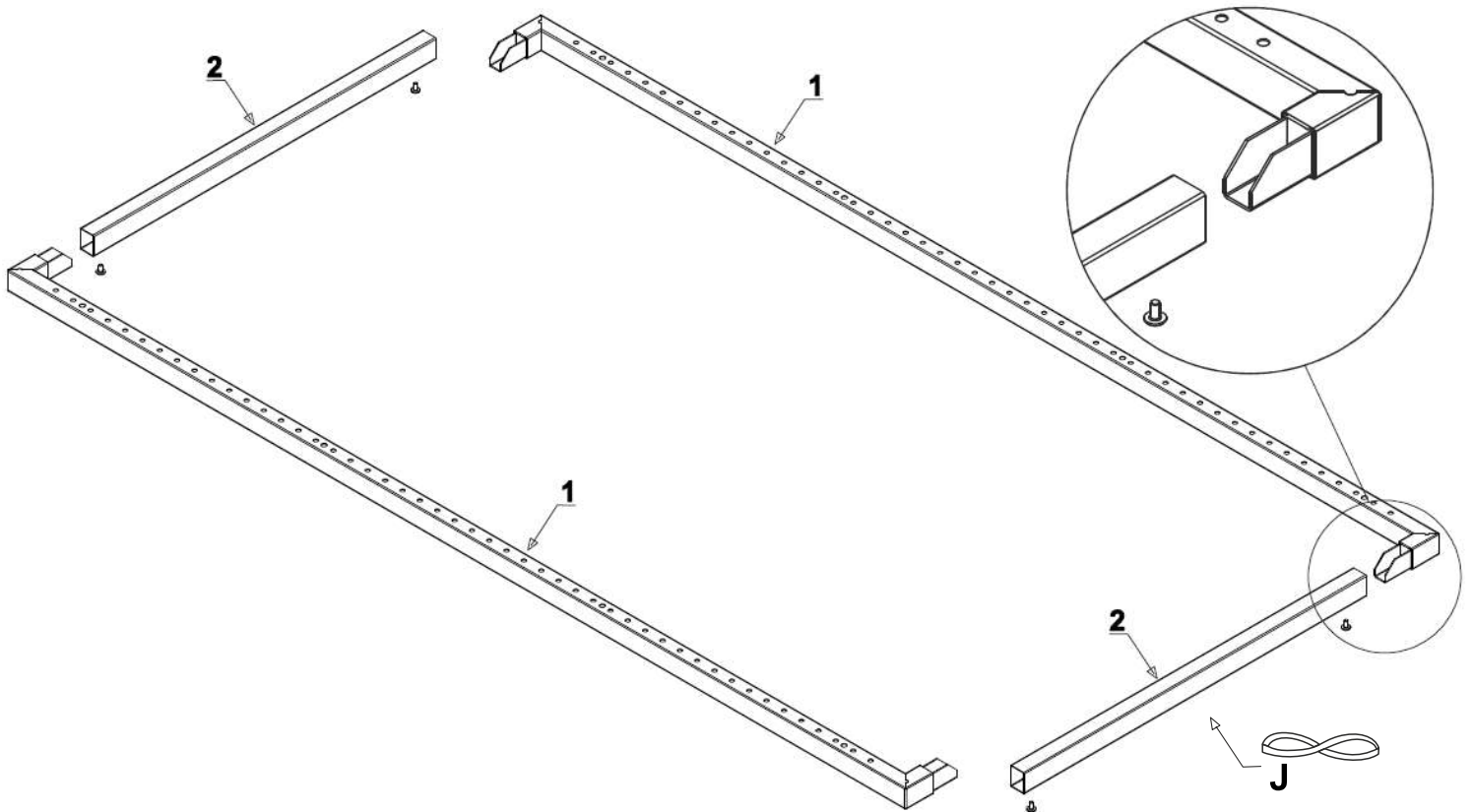

# 4(2)

DE: Vorbereitung und Montage des Metallrahmens – Teil 1 von 3.

FR: Préparation et montage du cadre métallique – partie 1 sur 3.

EN: Preparation and assembly of the metal frame – part 1 of 3.

**SAVELA DAYBED**  
120x200

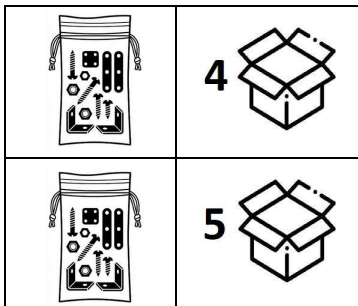
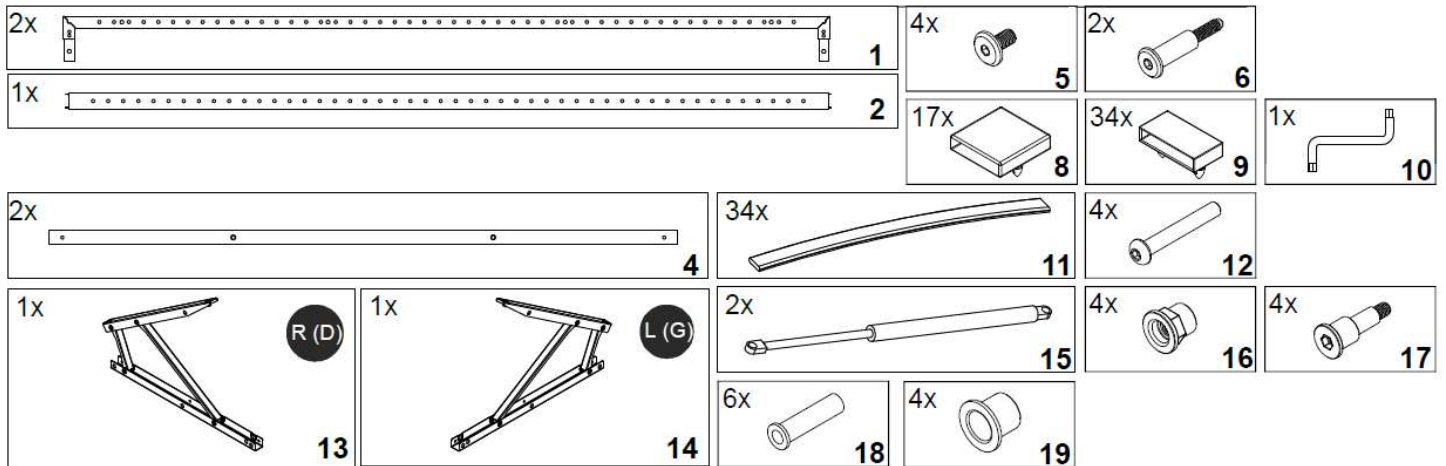

**DE:** Legen Sie alle angegebenen Teile bereit und montieren Sie den Metallrahmen auf einer ebenen Fläche.

**FR:** Disposez toutes les pièces indiquées et assemblez le cadre du sommier métallique sur une surface plane.

**EN:** Lay out all indicated parts and assemble the metal frame on a flat surface.

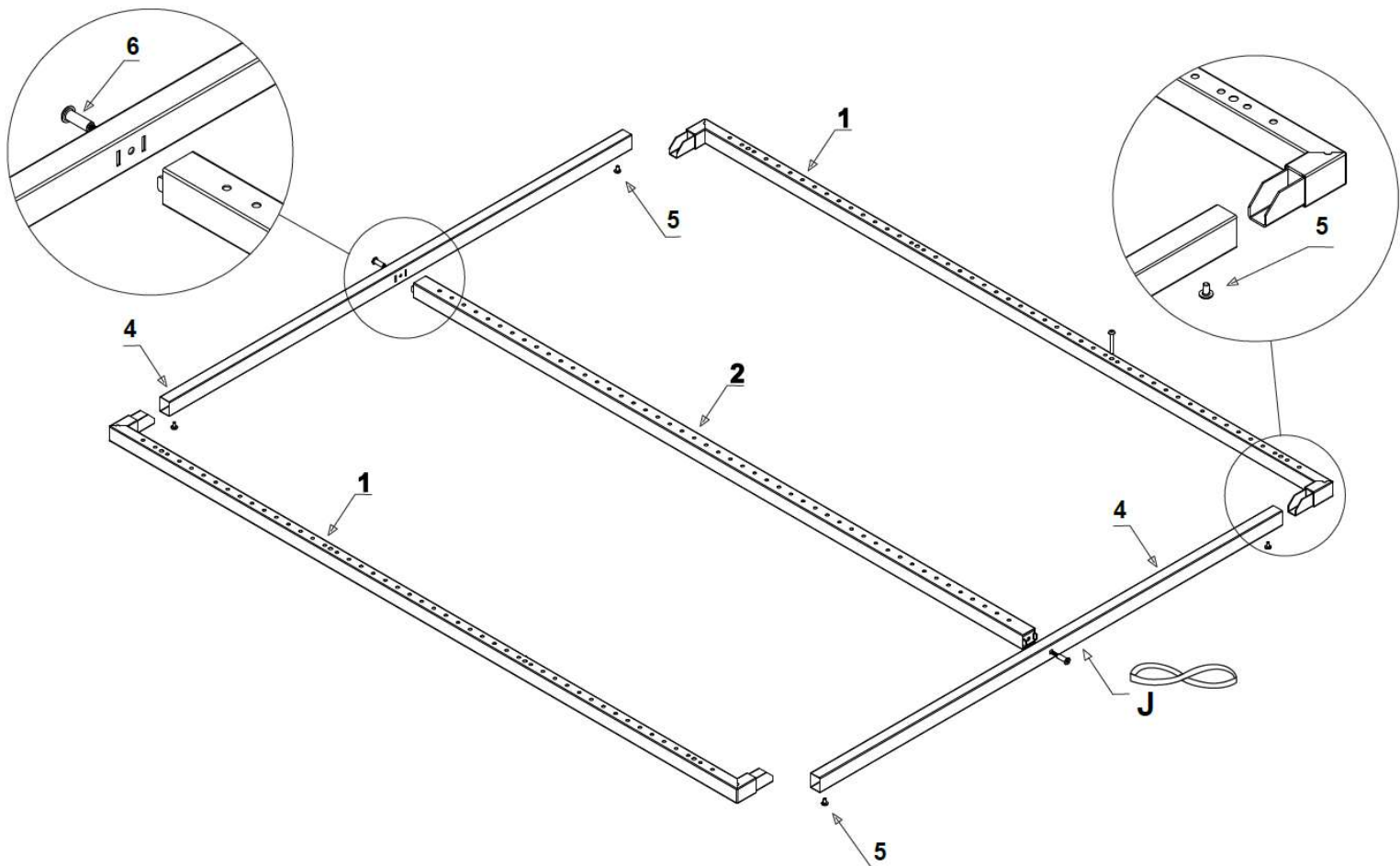

# 5(1)

DE: Montage des Metallrahmens – Teil 2 von 3.

FR: Montage du sommier métallique – partie 2 sur 3.

EN: Assembly of the metal frame – part 2 of 3.

SAVELA DAYBED  
90x200 / 100x200

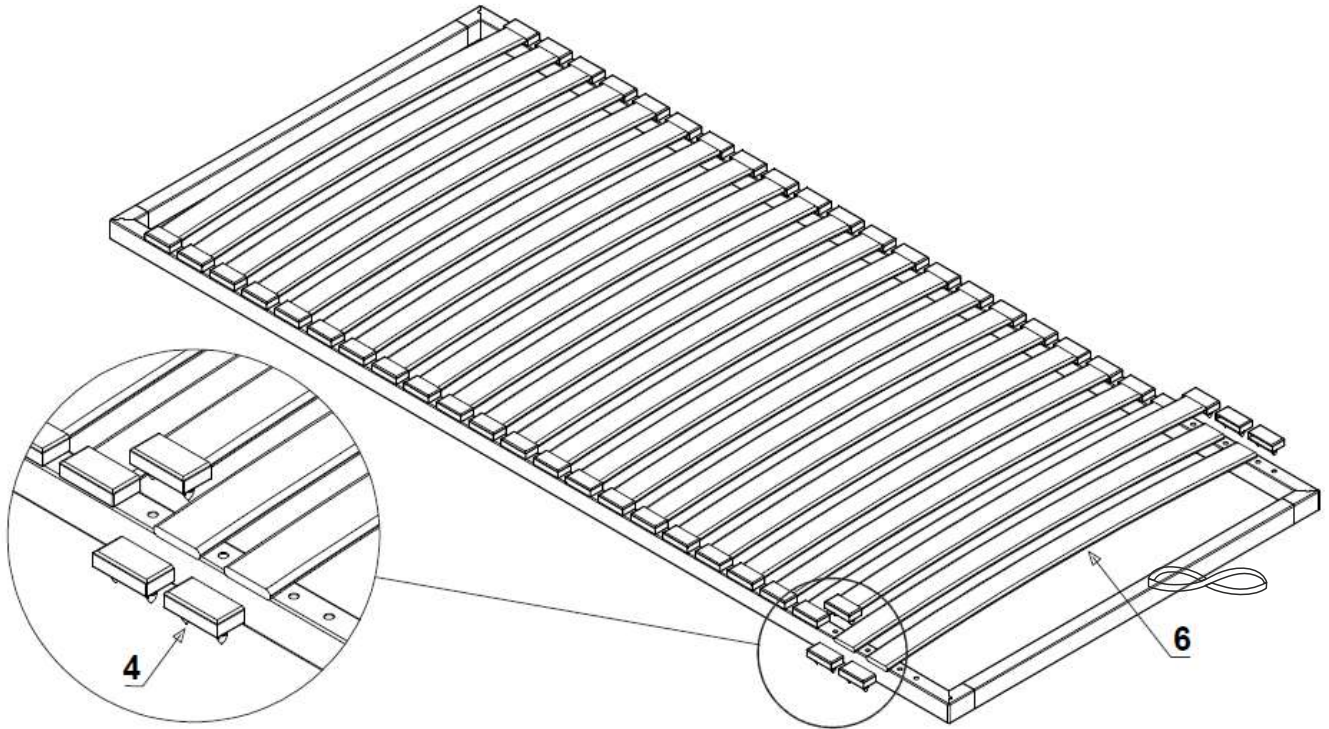

## DE:

Während der Montage muss der Rahmen auf einer ebenen Fläche liegen.

**Schritt I:** Installieren Sie zuerst die Einzelaufnahmen (Teil Nr. 4) an einem der seitlichen Träger, indem Sie die Aufnahmen in die Öffnungen eindrücken.

**Schritt II:** Setzen Sie eine Seite der Leiste (Teil 6) in die installierte Aufnahme ein.

**Schritt III:** Stecken Sie die Aufnahme (Teil 4) auf das andere Ende der Leiste.

**Schritt IV:** Drücken Sie die Aufnahme zusammen mit der Leiste in die Öffnungen des seitlichen Trägers ein.

## FR:

Pendant l'installation, le cadre doit être placé sur une surface plane.

**Étape I :** Installez d'abord les supports simples (pièce n° 4) sur l'une des traverses latérales en les enfonçant dans les ouvertures.

**Étape II :** Insérez une extrémité de la latte (pièce 6) dans le support installé.

**Étape III :** Placez le support (pièce 4) sur l'autre extrémité de la latte.

**Étape IV :** Enfoncez le support avec la latte dans les ouvertures de la traverse latérale.

## EN:

During installation, the frame must be placed on a flat surface.

**Step I:** First install the single holders (part no. 4) onto one of the side beams by pressing the holders into the openings.

**Step II:** Insert one end of the slat (part 6) into the installed holder.

**Step III:** Fit the holder (part 4) onto the other end of the slat.

**Step IV:** Press the holder together with the slat into the openings in the side beam.

# 5(2)

DE: Montage des Metallrahmens – Teil 2 von 3.

SAVELA DAYBED  
120x200

FR: Montage du sommier métallique – partie 2 sur 3.

EN: Assembly of the metal frame – part 2 of 3.

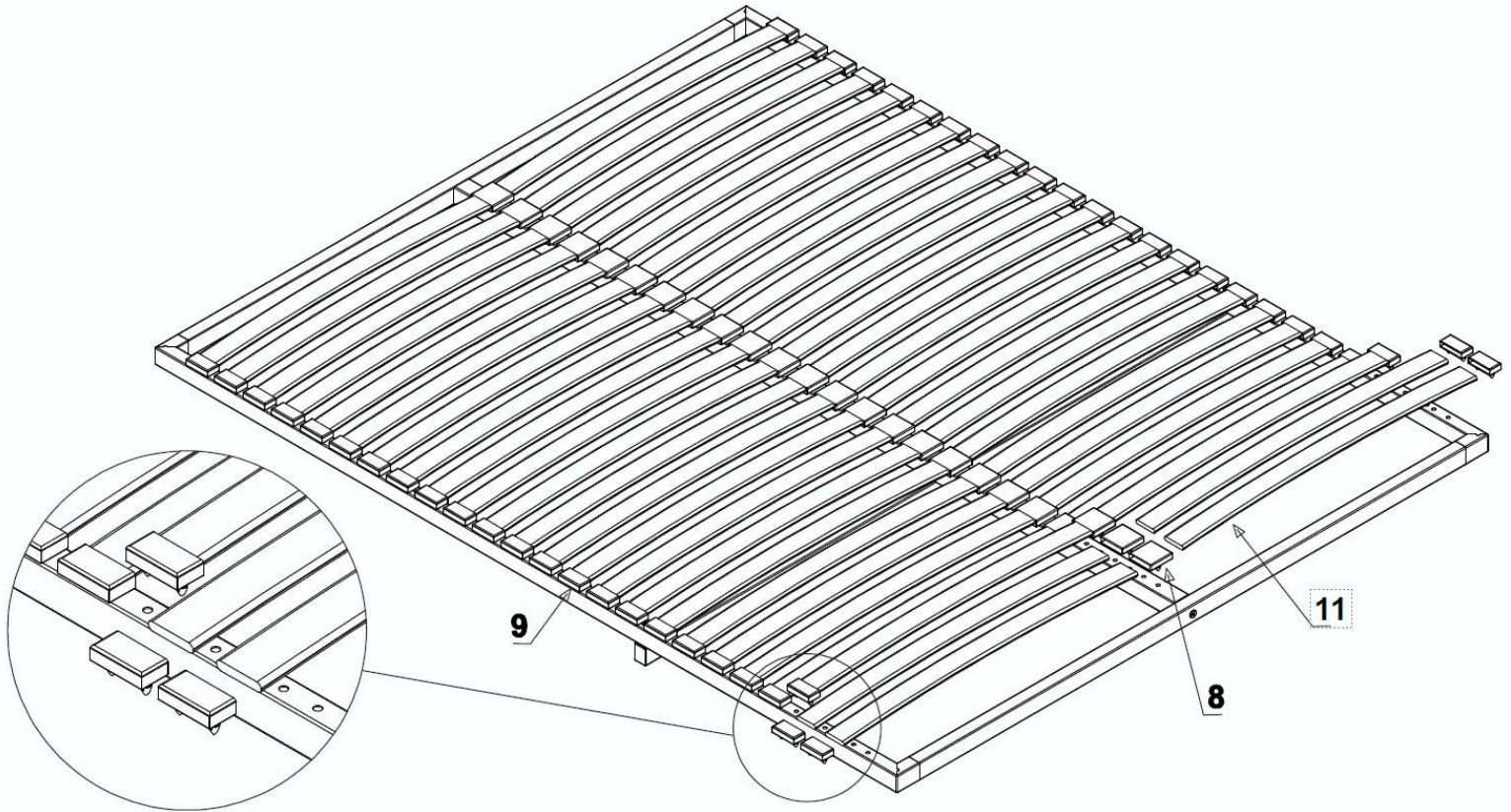

## DE:

Während der Montage der Latten muss der Rahmen auf einer ebenen Fläche liegen.

**Schritt I:** Befestigen Sie zuerst die mittleren Aufnahmen (Teil Nr. 8), indem Sie diese in die Öffnungen des Mittelträgers des Rahmens eindrücken.

**Schritt II:** Setzen Sie ein Ende der Latte (Teil Nr. 11) in die mittleren Aufnahmen ein.

**Schritt III:** Stecken Sie eine Einzelaufnahme (Teil Nr. 9) auf das andere Ende der Latte.

**Schritt IV:** Befestigen Sie die Aufnahme zusammen mit der Latte in den Öffnungen auf der rechten und linken Seite des Rahmens.

## FR:

Pendant le montage des lattes, le sommier doit être posé sur une surface plane.

**Étape I :** Fixez d'abord les supports centraux (pièce n° 8) en les enfonçant dans les ouvertures de la traverse centrale du sommier.

**Étape II :** Insérez une extrémité de la latte (pièce n° 11) dans les supports centraux.

**Étape III :** Placez un support simple (pièce n° 9) sur l'autre extrémité de la latte.

**Étape IV :** Fixez le support avec la latte dans les ouvertures situées à droite et à gauche du sommier.

## EN:

During slat installation, the frame must be placed on a flat surface.

**Step I:** First attach the center holders (part no. 8) by pressing them into the openings in the middle beam of the frame.

**Step II:** Insert one end of the slat (part 11) into the center holders.

**Step III:** Fit a single holder (part 9) onto the other end of the slat.

**Step IV:** Secure the holder with the slat into the openings on the right and left sides of the frame.

# 6

## DE: Montage des Hebe Mechanismus am seitlichen Bettrahmen. FR: Montage du mécanisme de levage du sommier sur le cadre latéral du lit. EN: Installation of the lifting mechanism onto the bed side frame.

DE: **ACHTUNG!** Die Gasdruckfeder muss mit dem dickeren Ende nach oben montiert werden! Versuchen Sie nicht, den Mechanismus mit montierter Gasdruckfeder zu schließen, und drücken Sie die Gasdruckfeder nicht ohne Belastung zusammen.  
FR: **ATTENTION !** Le vérin doit être monté avec la partie la plus épaisse vers le haut ! N'essayez pas de refermer le mécanisme avec le vérin, ni de comprimer le vérin seul, sans charge.  
EN: **ATTENTION!** The gas strut must be installed with the thicker end facing up! Do not try to close the mechanism with the gas strut, or compress the gas strut on its own, without any load.

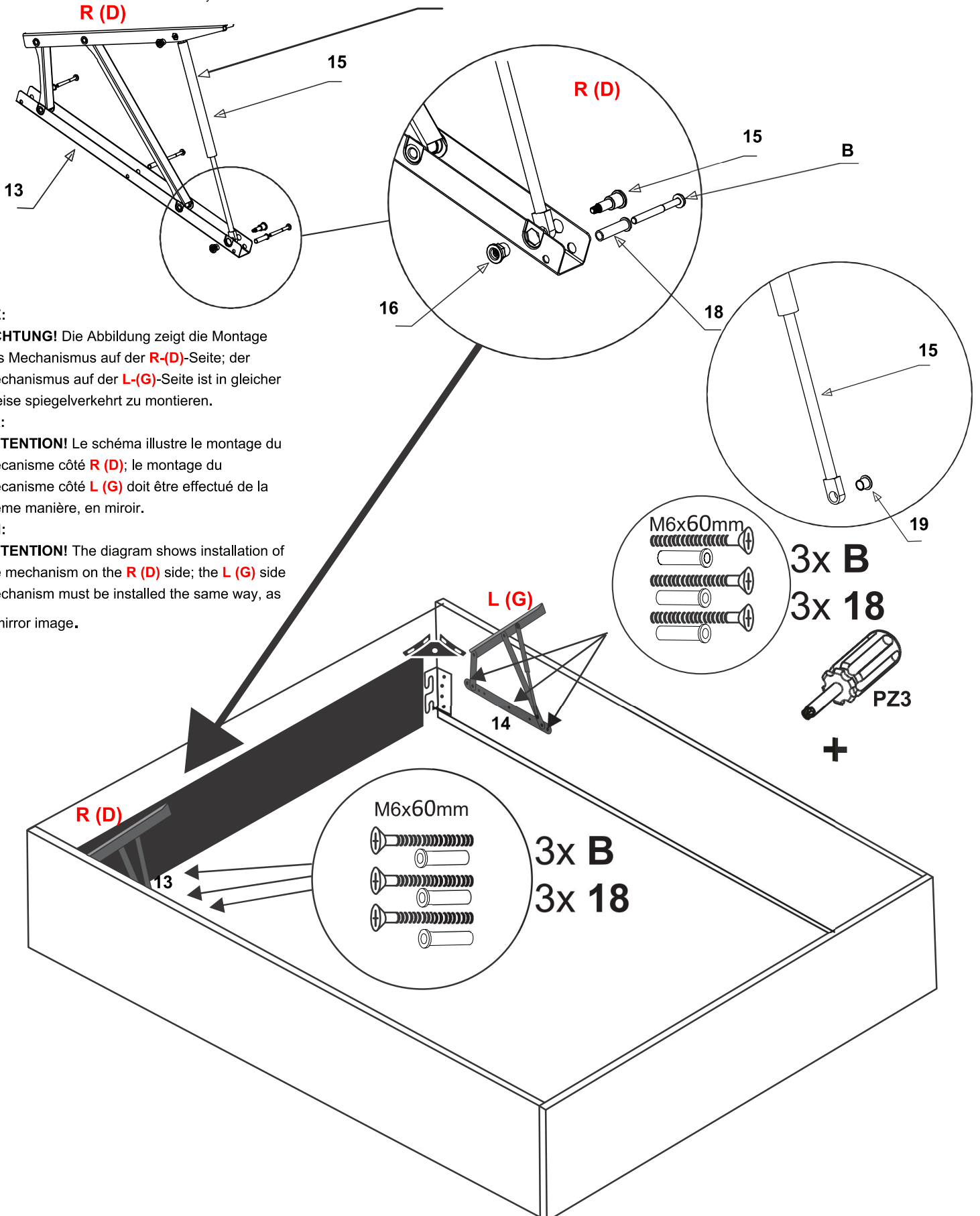

DE: **ACHTUNG!** Die Abbildung zeigt die Montage des Mechanismus auf der **R-(D)**-Seite; der Mechanismus auf der **L-(G)**-Seite ist in gleicher Weise spiegelverkehrt zu montieren.

FR: **ATTENTION!** Le schéma illustre le montage du mécanisme côté **R (D)**; le montage du mécanisme côté **L (G)** doit être effectué de la même manière, en miroir.

EN: **ATTENTION!** The diagram shows installation of the mechanism on the **R (D)** side; the **L (G)** side mechanism must be installed the same way, as a mirror image.

# 7

DE: Befestigen Sie den Metallrahmen am Hebemechanismus – Teil 3 von 3.

FR: Montage du sommier métallique sur les mécanismes de levage. – partie 3 sur 3.

EN: Attach the metal frame to the lifting mechanisms – part 3 of 3.

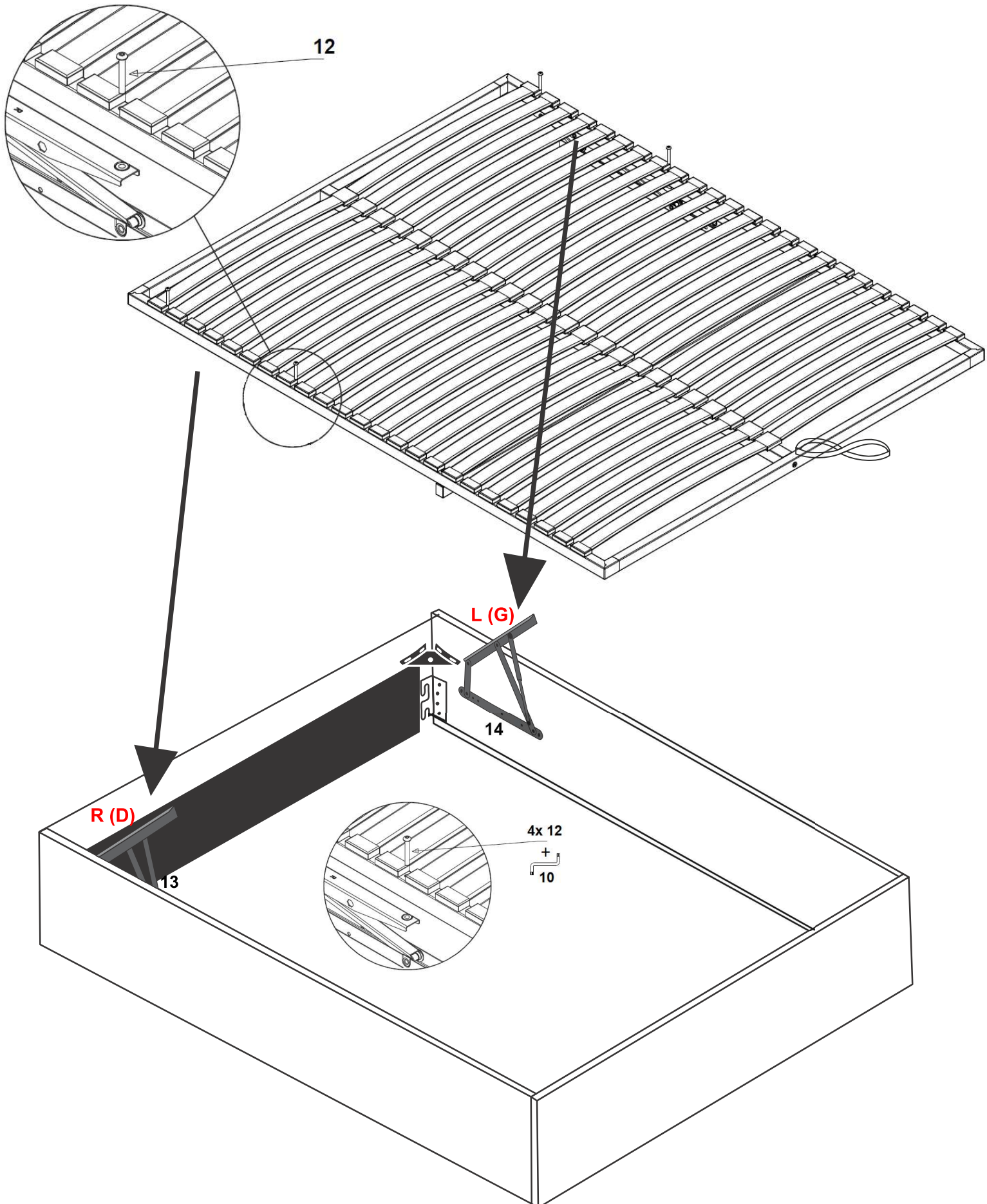

# 8

DE: Montage des Bettkastens (Bettwäschefach).

FR: Montage du coffre de rangement (pour la literie).

EN: Assembly of the bedding storage compartment.

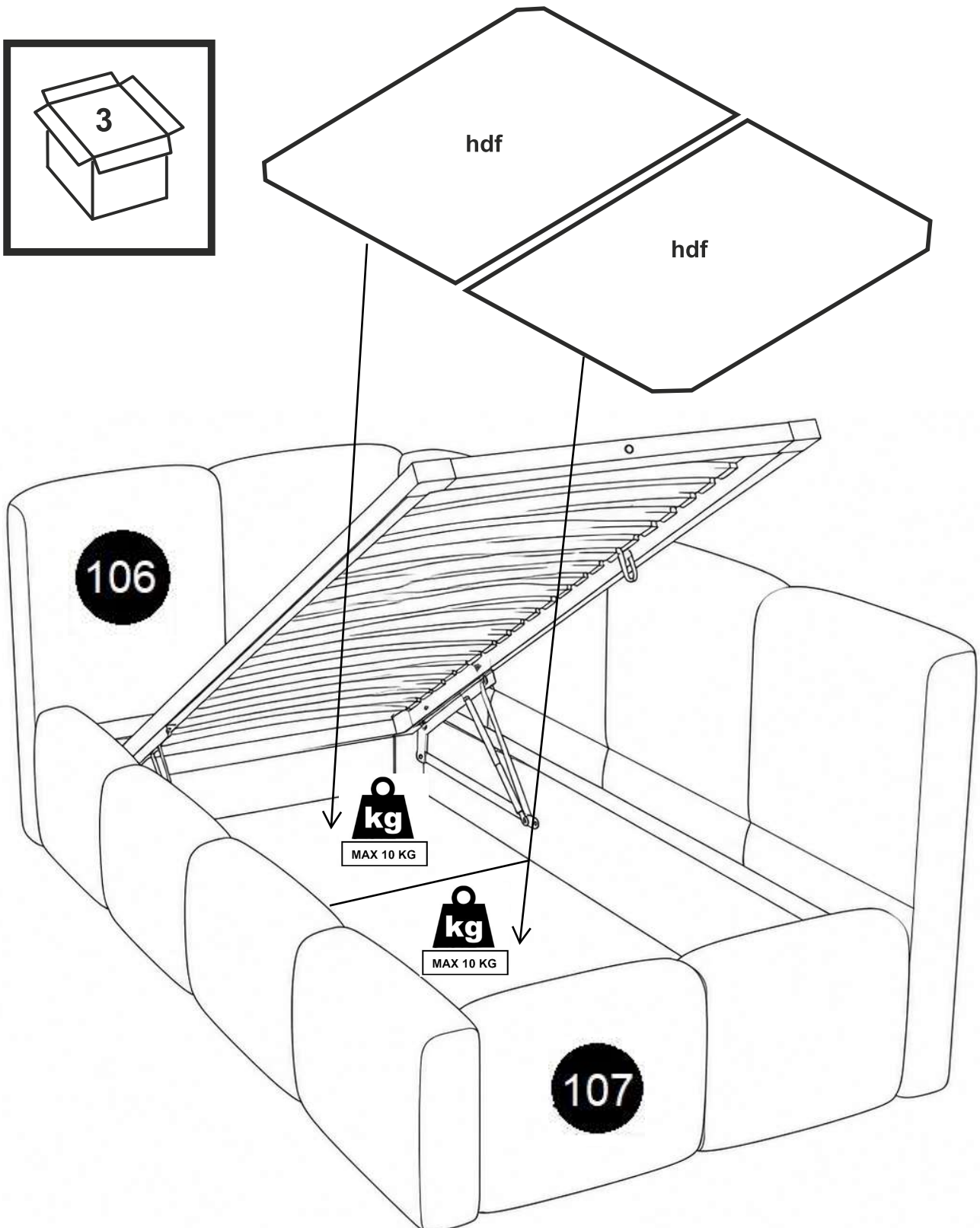
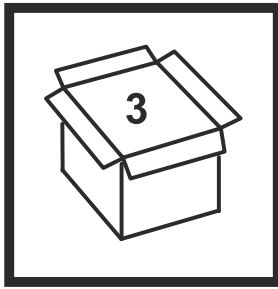

**DE:**

Legen Sie die HDF-Platten in den Bettkasten ein, sodass sie passgenau aneinanderliegen, und lassen Sie auf der Kopfteilseite (**106**) einen Abstand von ca. 1,5 cm. Richten Sie sie an der Vorderseite (**107**) bündig aus.

**FR:**

Insérez les panneaux HDF dans le coffre du lit de manière à bien les ajuster entre eux, en laissant environ 1,5 cm d'espace du côté de la tête de lit (**106**). Alignez-les correctement du côté avant (**107**).

**EN:**

Insert the HDF panels into the bed box so they fit together, leaving about a 1.5 cm gap on the headboard side (**106**). Align them evenly on the front side (**107**).

	<b>DE:</b> Empfohlene Matratzenspezifikationen <b>FR:</b> Paramètres recommandés du matelas <b>EN:</b> Recommended mattress specifications				
	<b>DE:</b> Höhe <b>FR:</b> Hauteur <b>EN:</b> Height	<b>DE:</b> Breite <b>FR:</b> Largeur <b>EN:</b> Width	<b>DE:</b> Länge <b>FR:</b> Longueur <b>EN:</b> Length	<b>DE:</b> Max. Gewicht <b>FR:</b> Poids MAX <b>EN:</b> MAX Weight	
90/100x200	17-22cm	90/100cm	200cm	24kg	
120x200	17-22cm	120cm	200cm	34kg	
140x200	17-22cm	160cm	200cm	38kg	
160x200	17-22cm	160cm	200cm	44kg	
180x200	17-22cm	180cm	200cm	48kg	
200x200	17-22cm	180cm	200cm	50kg	

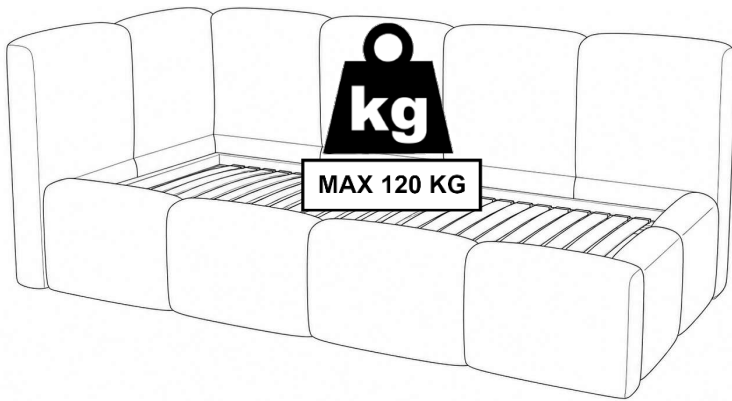

#### DE

##### Pflegehinweise

	Metall	Kunststoff	Textil
Weiches, leicht feuchtes Tuch	✓	✓	✓
Seifenwasser	✓	✓	✓
Wasser mit mildem Reinigungsmittel	✓	✓	
Nicht kratzender Scheuerschwamm	✓	✓	
Herstellerspezifische Pflegehinweise			✓

##### Warnhinweise ⚠

	Metall	Kunststoff	Textil
Vor der Pflege Staub sorgfältig entfernen	✓	✓	✓
Flecken möglichst schnell entfernen			✓
Keine scheuernden Mittel verwenden (Pulver, Stahlwolle)	✓	✓	✓
Keine Lösungsmittel verwenden	✓	✓	✓
Nicht durchnässen			
Nicht mit Hochdruckreiniger reinigen (Outdoor-Produkte)			
Nicht in der Maschine waschen			✓
Spezifische Informationen / Stoffinformation			✓

##### DE – Stoffinformation (Textil)

- Zusammensetzung: 100 % Polyester

100% polyester



#### FR

##### Consignes d'entretien

	Métal	Plastique	Textile
Chiffon doux légèrement humide	✓	✓	✓
Eau savonneuse	✓	✓	✓
Eau avec détergent doux	✓	✓	
Éponge à récurer anti-rayure	✓	✓	
Entretien spécifique fabricant			✓

##### Avertissements ⚠

	Métal	Plastique	Textile
Avant tout entretien, dépoussiérer soigneusement	✓	✓	✓
Toute tache doit être nettoyée rapidement			✓
Ne jamais utiliser de produit abrasif (poudre, laine d'acier)	✓	✓	✓
Ne jamais utiliser de solvant	✓	✓	✓
Ne pas mouiller			
Ne pas nettoyer au nettoyeur haute pression (produits en extérieur)			
Ne pas laver en machine			✓
Avertissement spécifique / Informations tissu			✓

##### FR – Informations tissu (Textile)

- Composition : 100 % polyester

100% polyester



#### EN / DE

##### Maintenance Instructions / Pflegehinweise

	Metal	Plastic	Textile
Slightly damp soft cloth	✓	✓	✓
Soapy water	✓	✓	✓
Water with mild detergent	✓	✓	
Anti-scratch scouring sponge	✓	✓	
Manufacturer specific maintenance			✓

##### Warning ⚠

	Metal	Plastic	Textile
Before any maintenance, clean the dust carefully	✓	✓	✓
Any stain should be cleaned quickly			✓
Never use an abrasive product (powder, steel wool)	✓	✓	✓
Never use solvent	✓	✓	✓
Do not wet			
Do not clean with a high pressure cleaner (outdoor products)			
Do not machine wash			✓
Specific information / Fabric information			✓

##### EN – Fabric information (Textile)

- Composition: 100% polyester

100% polyester



Ver 5 Feb 2026

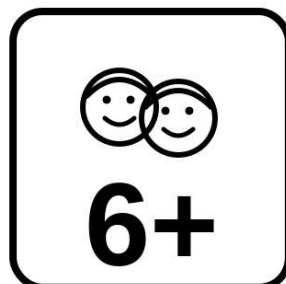
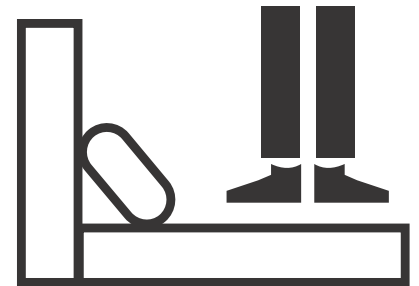
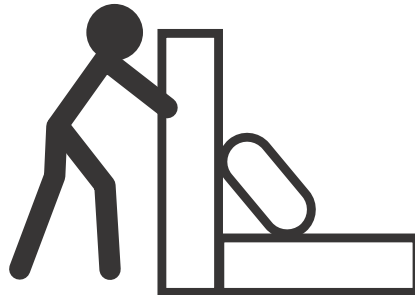
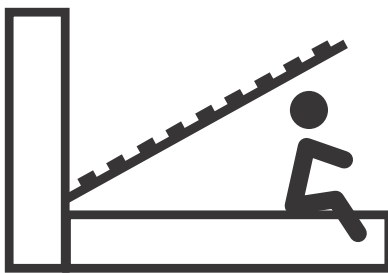
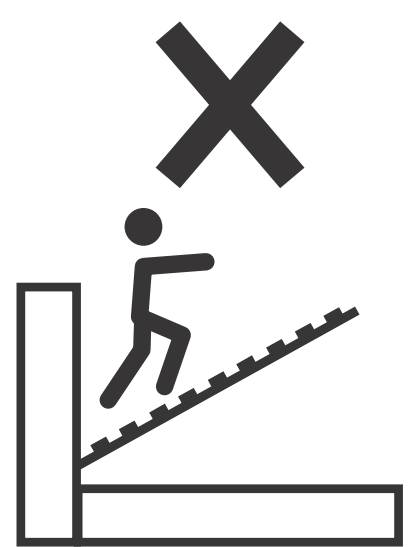
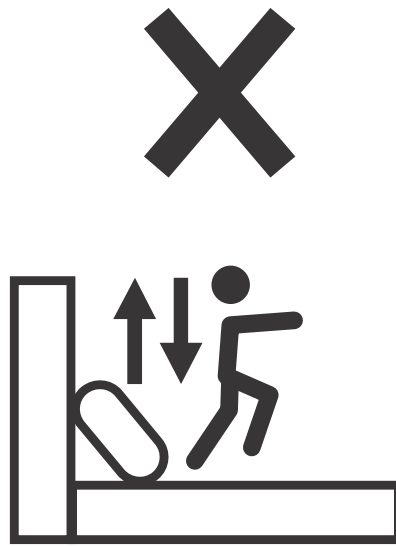
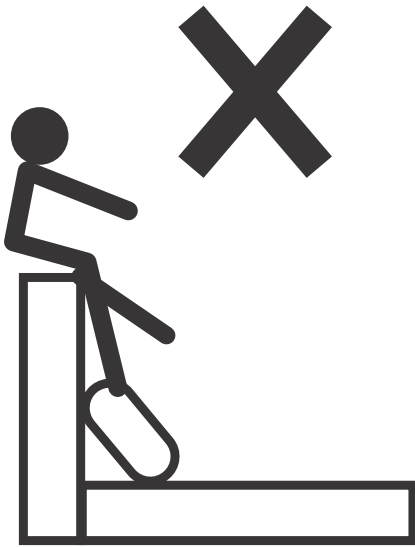

**WICHTIGE INFORMATIONEN (DE) / INFORMATIONS IMPORTANTES (FR) / IMPORTANT INFORMATION (EN)**

**DE:** Bewahren Sie diese Anleitung zum späteren Nachschlagen auf. Montieren Sie das Produkt auf einer ebenen Fläche. Montage durch 2 Personen empfohlen. Nach dem Auspacken den Raum mindestens vier Wochen lang häufig lüften (Geruch/VOC). Hochklappbarer Bettboden: Quetschgefahr. Hände aus dem Bewegungsbereich fernhalten und Kinder fernhalten.

**FR:** Conservez cette notice pour référence ultérieure. Montage sur une surface plane. 2 personnes recommandées. Après déballage, aérez la pièce fréquemment pendant au moins 4 semaines (odeur/VOC). Sommier relevable: risque de pincement. Gardez les mains à l'écart et tenez les enfants éloignés.

**EN:** Keep this manual for future reference. Assemble on a flat surface. 2 people recommended. After unpacking, ventilate the room frequently for at least four weeks (odour/VOC). Lift-up bed base: pinching hazard. Keep hands clear and keep children away.