



PLEASE DON'T LEAN ON THE LEGS OF THE CHAIR  
BENDING OF THE LEGS MAY OCCUR

---

BITTE NICHT AUF DIE HINTEREN BEIDEN  
STUHLBEINE LEHNEN, DA SICH DIESE  
ANSONTEN VERBIEGEN KÖNNEN

---

LEUN NIET ACHTEROVER MET DE STOEL OP 2 POTEN  
DIT TER VOORKOMING VAN HET BUIGEN VAN DE POTEN

max. weight/Belastbarkeit/gewicht - 115kg

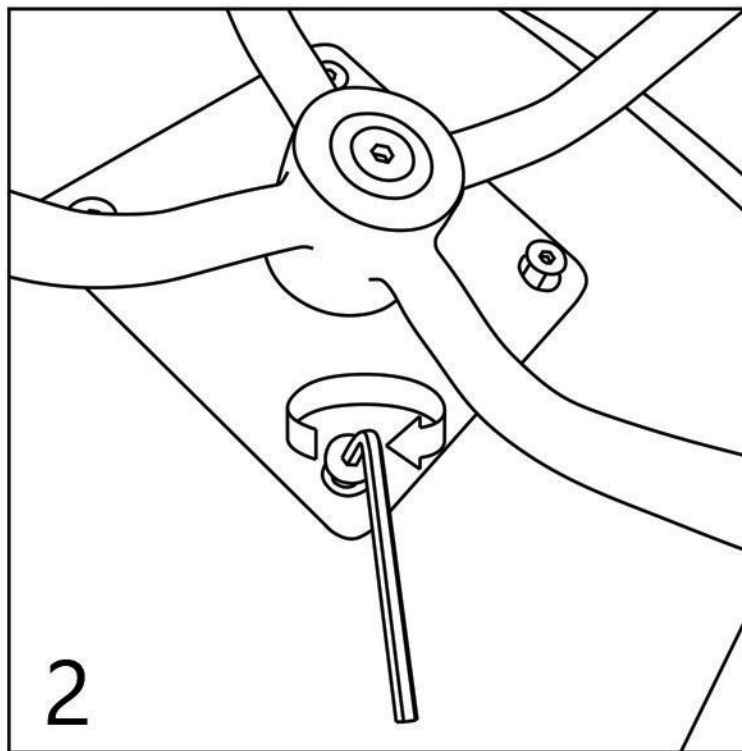
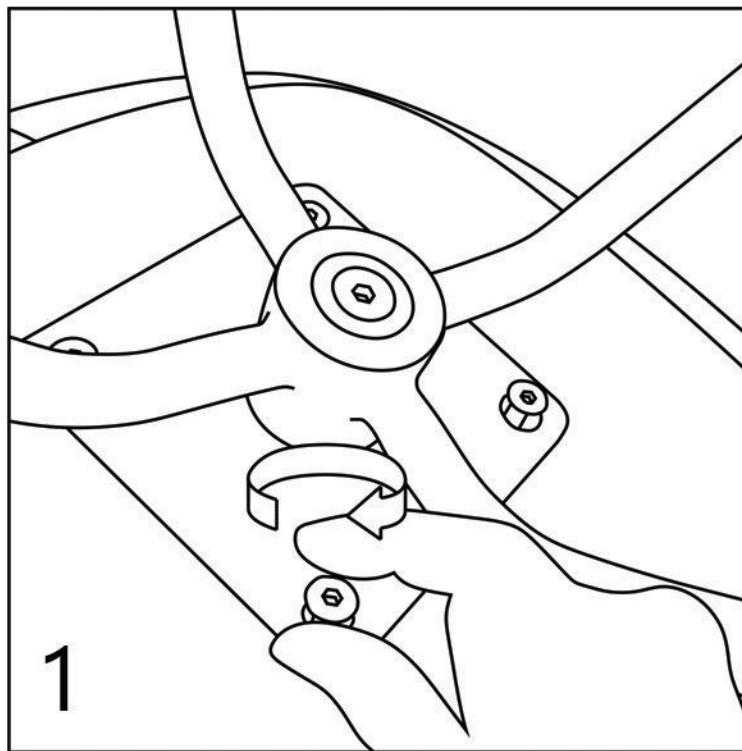

PLEASE FASTEN ALL FOUR BOLTS BY HAND BEFORE  
TIGHTENING THEM WITH THE ALLEN WRENCH

---

ZIEHEN SIE DIE SCHRAUBEN ZUERST VON HAND FEST,  
BEVOR SIE SIE MIT DEM INBUSSCHLÜSSEL ANZIEHEN

---

GELIEVE ALLE VIER BOUTEN MET DE HAND VAST TE ZETTEN  
VOORDAT U ZE VAST DRAAIT MET DE IMBUSSLEUTEL