

Aufbauanleitung / assembly instructions mod. Q442 - Q443 ohne Auszug

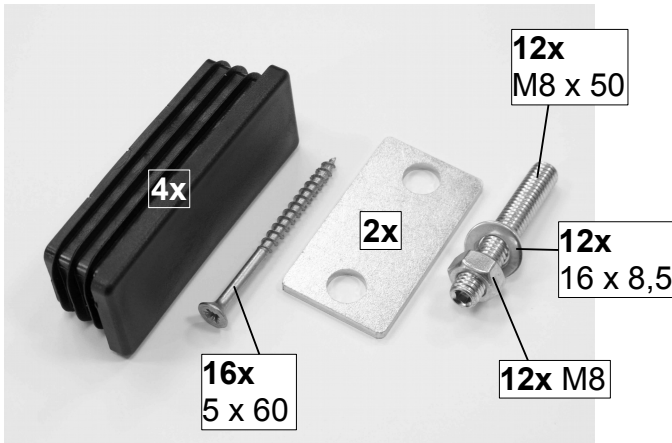

1. Montagematerial
1. fitting material

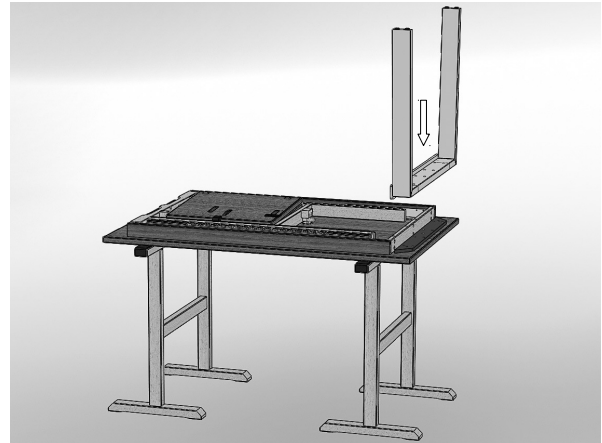

- Den Oberbau umgedreht auf gepolsterten Montageböcken ablegen. Den Unterbaubügel vor die Zarge des Oberbaus stellen.
- Lay the table top upside down on padded assembling tressles. Put the frame in front of the edge of the table top.

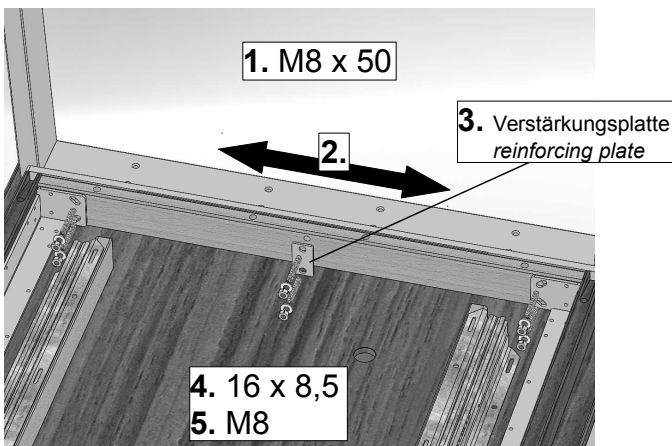

- Die Bolzen einschrauben. Den Unterbaubügel mittig ausrichten. Die Verstärkungsplatte auf die beiden mittleren Bolzen stecken. Nun alle Bolzen mit je einer Scheibe und einer Mutter fixieren.
- Screw in the 6 bolts. Centre the frame. Stick the reinforcing plate onto the 2 bolts in the middle. Now fix all bolts with a washer and a nut.

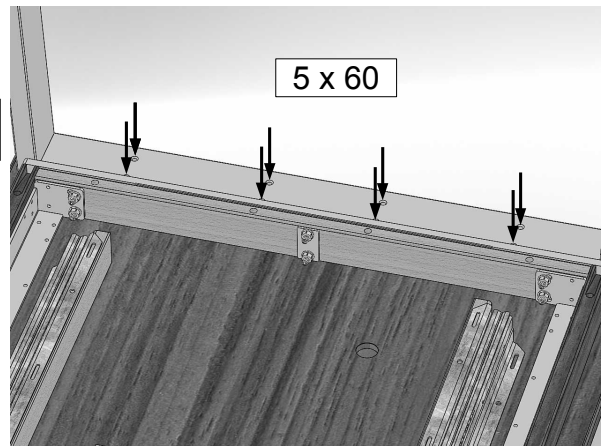

- Die Spax-Schrauben vorsichtig in den Metallbügel schrauben, so dass sich dieser nicht verbiegt. Den zweiten Unterbaubügel ebenso (P. 2 - 4) montieren.
- Screw the Spax-screws carefully into the metal frame. Make sure that the frame does not deform. Assemble the second frame as described at step 2 - 4.

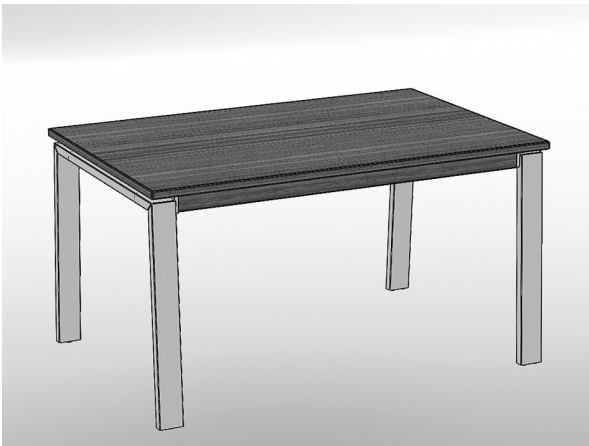

5. Den Tisch wenden, ohne über die Füße abzuwinkeln.

Fertig.

5. Turn the table. Make sure that the weight of the table does not rest on 2 legs only, while turning it.

Ready.