

# Installation sanleitung

# Installation Instruction

# Instruction d'installation

SKU: N623P326576 / N623P326583

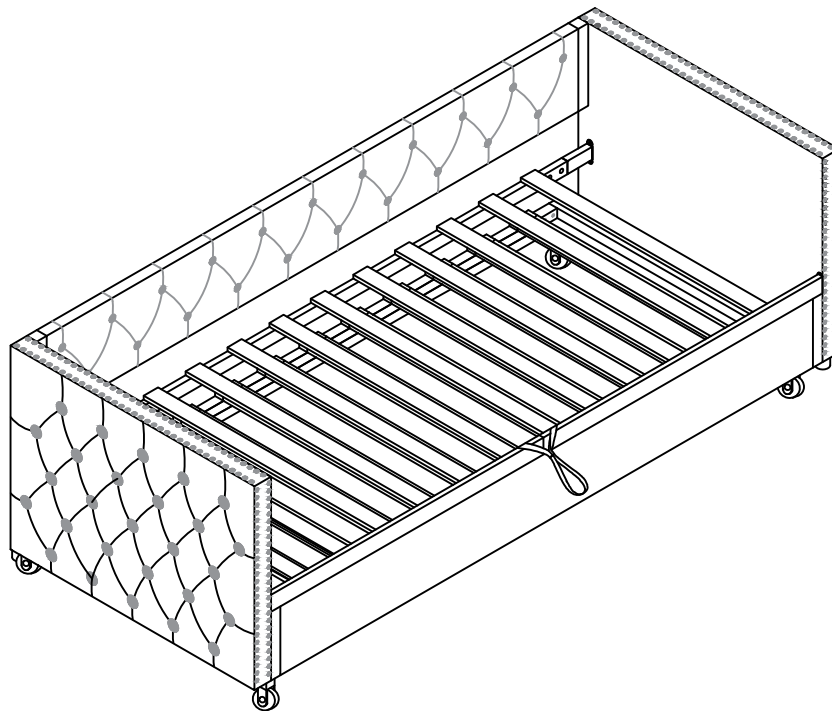

Unser Produkt wird Ihnen in 2 Paketen geliefert. Die Lieferzeiten dieser 2 Pakete können abweichen, bitte haben Sie etwas Geduld und vielen Dank für Ihr Verständnis.

Our product will be delivered to you in 2 packages. The delivery times of these 2 packages may differ, please be patient and thank you for your understanding.

Notre produit vous sera livré en 2 colis. Les délais de livraison de ces 2 colis peuvent différer, soyez patient et merci pour votre compréhension.

## English

### IMPORTANT FOR GAS LIFT BEDS&MAINTAINANCE

- Please place the mattress on top of the bed frame.
- Please do not pull on the strap handles.
- Please press heavily to release the compressed gas.
- Periodically check all screw & fixings to ensure they are secure.
- When moving your product, carefully lift into place.
- Wipe clean with a slightly damp cloth- please do not use abrasive chemicals or bleach.
- Do NOT allow children to operate the lift mechanism.
- Do NOT allow children near the lift base when operating the mechanism.
- Do NOT stand inside the bed or the internal storage base.
- Do NOT overload the internal storage base.
- DO NOT jump on the product or any of its parts.

## Deutsch

### WICHTIG FÜR GASLIFT-BETTEN&WARTUNG

- Bitte legen Sie die Matratze oben auf den Bettrahmen.
- Bitte ziehen Sie nicht an den Gurtgriffen.
- Bitte drücken Sie kräftig, um das komprimierte Gas freizusetzen.
- Überprüfen Sie regelmäßig alle Schrauben und Befestigungen, um sicherzustellen, dass sie sicher sind.
- Wenn Sie Ihr Produkt bewegen, heben Sie es vorsichtig an seinen Platz.
- Mit einem leicht feuchten Tuch abwischen - bitte keine scheuernden Chemikalien oder Bleichmittel verwenden.
- Erlauben Sie Kindern NICHT, den Hebemechanismus zu bedienen.
- Lassen Sie Kinder NICHT in die Nähe des Liftsockels, wenn Sie den Mechanismus bedienen.
- Stellen Sie sich NICHT in das Bett oder in die Innenablage.
- Überlasten Sie den internen Liftsockel NICHT.
- Springen Sie NICHT auf das Produkt oder eines seiner Teile.

## Français

### IMPORTANT POUR LES LITS À RELEVAGE DE GAZ&MAINTENANCE

- Veuillez placer le matelas sur le dessus du cadre de lit.
- Ne tirez pas sur les poignées de la sangle.
- Appuyez fortement pour libérer le gaz comprimé.
- Vérifiez régulièrement que toutes les vis et fixations sont bien en place.
- Lorsque vous déplacez votre produit, soulevez-le avec précaution pour le mettre en place.
- Nettoyez avec un chiffon légèrement humide - n'utilisez pas de produits chimiques abrasifs ou d'eau de Javel.
- Ne laissez pas les enfants utiliser le mécanisme de levage.
- Ne laissez pas les enfants s'approcher de la base de levage lorsqu'ils actionnent le mécanisme.
- Ne vous tenez PAS à l'intérieur du lit ou de la base de stockage interne.
- Ne surchargez pas la base de stockage interne.
- Ne pas sauter sur le produit ou l'une de ses parties.

## Italiano

### IMPORTANTE PER I LETTI CON SOLLEVAMENTO A GAS E LA MANUTENZIONE

- Posizionare il materasso sopra la struttura del letto.
- Non tirare le maniglie della cinghia.
- Premere con forza per rilasciare il gas compresso.
- Controllare periodicamente tutte le viti e i fissaggi per assicurarsi che siano saldi.
- Quando si sposta il prodotto, sollevarlo con cautela.
- Pulire con un panno leggermente umido, senza usare prodotti chimici abrasivi o candeggina.
- NON permettere ai bambini di azionare il meccanismo di sollevamento.
- NON permettere ai bambini di avvicinarsi alla base di sollevamento quando si aziona il meccanismo.
- NON sostare all'interno del letto o della base di contenimento interna.
- NON sovraccaricare la base di contenimento interna.
- NON saltare sul prodotto o sulle sue parti.

## Español

### IMPORTANTE PARA LAS CAMAS ELEVADORAS DE GAS&MANTENIMIENTO

- Coloque el colchón sobre el somier.
- No tire de las asas de la correa.
- Presione con fuerza para liberar el gas comprimido.
- Compruebe periódicamente que todos los tornillos y fijaciones estén bien sujetos.
- Al mover el producto, levántelo con cuidado para colocarlo en su sitio.
- Limpie con un paño ligeramente humedecido; no utilice productos químicos abrasivos ni lejía.
- NO permita que los niños accionen el mecanismo de elevación.
- NO permita que los niños se acerquen a la base elevadora cuando accionen el mecanismo.
- NO se ponga de pie dentro de la cama o de la base de almacenamiento interna.
- NO sobrecargue el somier.
- NO salte sobre el producto ni sobre ninguna de sus piezas.

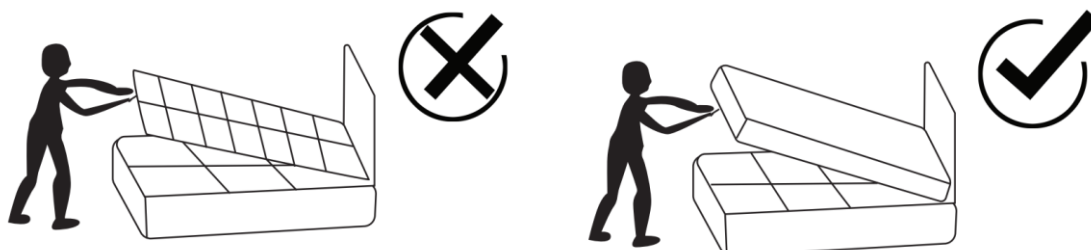



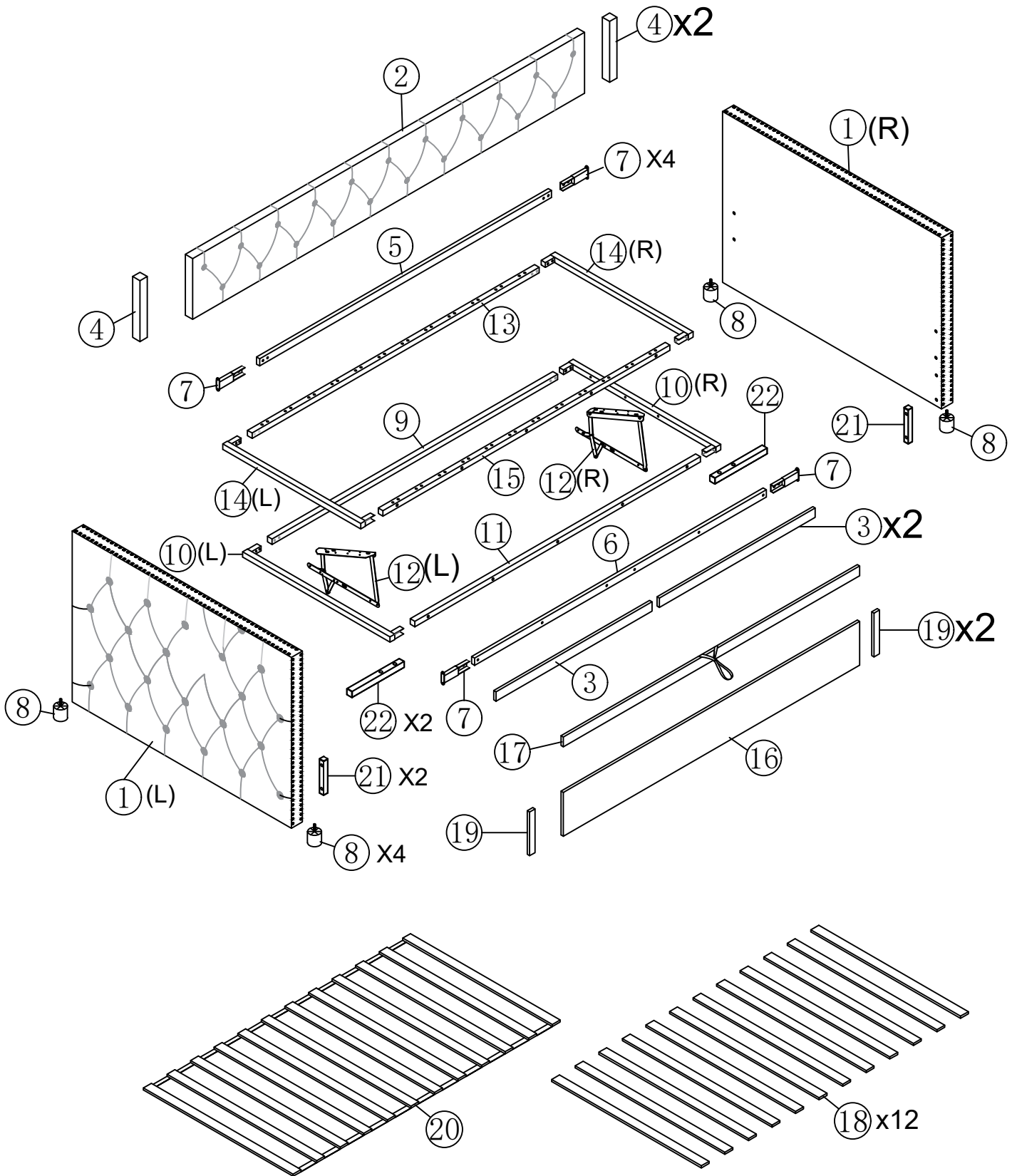

# Stückliste



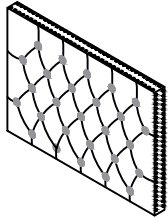
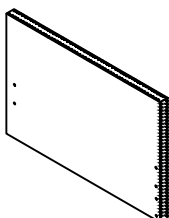

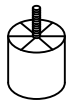
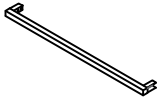
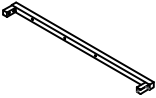
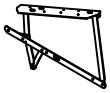
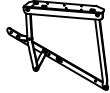
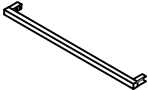
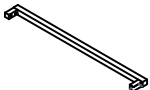
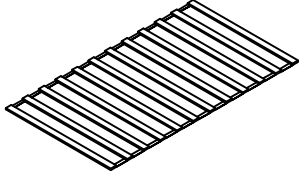

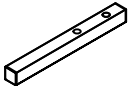
# Liste der Einzelteile

## Hardwareliste+N623P326576

<p>①L x1</p>  <p>Armrest</p>	<p>①R x1</p>  <p>Armrest</p>	<p>④ x2</p>  <p>Side part of the backrest</p>
<p>⑦ x4</p>  <p>Part of metal side bar</p>	<p>⑧ x4</p>  <p>Legs</p>	<p>⑩L x1</p>  <p>Bottom bed base cross bar</p>
<p>⑩R x1</p>  <p>Bottom bed base cross bar</p>	<p>⑫L x1</p>  <p>Lifting system</p>	<p>⑫R x1</p>  <p>Lifting system</p>
<p>⑭L x1</p>  <p>Bottom bed top cross bar</p>	<p>⑭R x1</p>  <p>Bottom bed top cross bar</p>	<p>⑳ x1</p>  <p>Slats</p>
<p>⑳ x2</p>  <p>Blocked bar</p>	<p>㉒ x2</p>  <p>Blocked bar</p>	

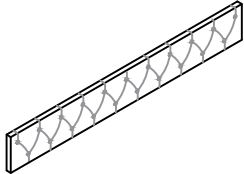

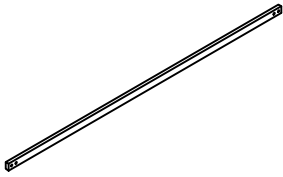
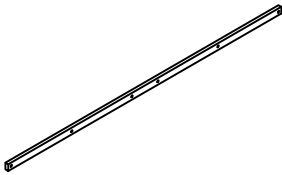
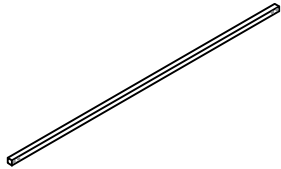
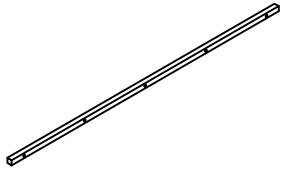
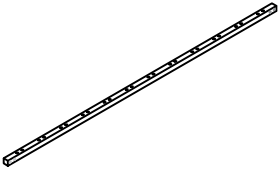
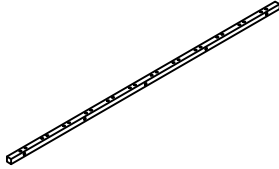
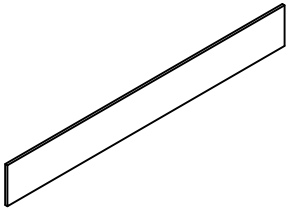
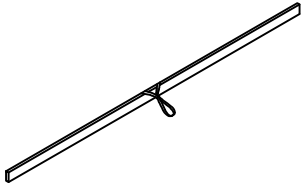
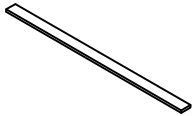







# Liste der Einzelteile

N623P326583

<p>② x1</p>  <p>Back rest</p>	<p>③ x2</p>  <p>Side rail</p>	<p>⑤ x1</p>  <p>Metal side bar</p>
<p>⑥ x1</p>  <p>Metal side bar</p>	<p>⑨ x1</p>  <p>Bottom bed base side bar</p>	<p>⑪ x1</p>  <p>Bottom bed base side bar</p>
<p>⑬ x1</p>  <p>Bottom bed top side bar</p>	<p>⑮ x1</p>  <p>Bottom bed top side bar</p>	<p>⑯ x1</p>  <p>Bottom bed base board</p>
<p>⑰ x1</p>  <p>Bottom bed top board</p>	<p>⑱ x12</p>  <p>Slats</p>	<p>⑲ x2</p>  <p>Side part of the base board</p>

# Hardwareliste

## N623P326576

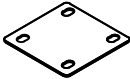
<p>A x1</p>  <p>Allen Key</p>	<p>B x10</p>  <p>M8x45mm</p> <p>Bolts</p>	<p>C x46</p>  <p>M8x18mm</p> <p>Bolts</p>
<p>D x16</p>  <p>M8x35mm</p> <p>Bolts</p>	<p>E x26</p>  <p>M6x15mm</p> <p>Bolts</p>	<p>F x2</p>  <p>Nine hole iron</p>
<p>G x4</p>  <p>Wheel</p>	<p>H x1</p>  <p>Spanner</p>	<p>I x2</p>  <p>Nuts</p>
<p>J x24</p>  <p>End slats cap</p>	<p>K x2</p>  <p>Four hole iron</p>	

**DE:** Vor dem Einbau die Schrauben in die Löcher stecken und festziehen, aber nicht bis 100%, 70% bis 80% anziehen reicht aus. Schließlich, nachdem alle Schrauben installiert sind, ziehen Sie alle Schrauben auf 100%.

Wenn Sie auf diese Probleme stoßen, wie z. B. Fehlausrichtung der Löcher oder Unfähigkeit, bestimmte Teile zu installieren, überprüfen Sie bitte, ob die Schrauben korrekt verwendet werden und passen Sie die Dichtigkeit der Schrauben an.

**UK:** Before installation, insert the screws into the holes and tighten them, but do not tighten them to 100%, 70% to 80% is sufficient. Finally, after all screws are installed, tighten all screws to 100%.

If you encounter these issues, such as if the holes cannot be aligned or some parts cannot be installed, please check if the screws are used correctly and adjust the tightness of the screws.

**FR:** Insérer la vis dans le trou avant la fin de l'assemblage, serrer la vis, mais ne pas serrer à 100%, 70% ~ 80% est correct. Enfin, une fois que toutes les vis sont bien serrées, toutes les vis sont serrées à 100%.



Si vous rencontrez ces problèmes, par exemple si les trous ne sont pas alignés ou si certaines pièces ne peuvent pas être montées, vérifiez que les vis sont utilisées correctement et Ajustez leur serrage.

Attention: Do not tighten the screws before completing the entire installation. If you have any difficulty with the installation process, please feel free to contact us.

## Step 1 x2

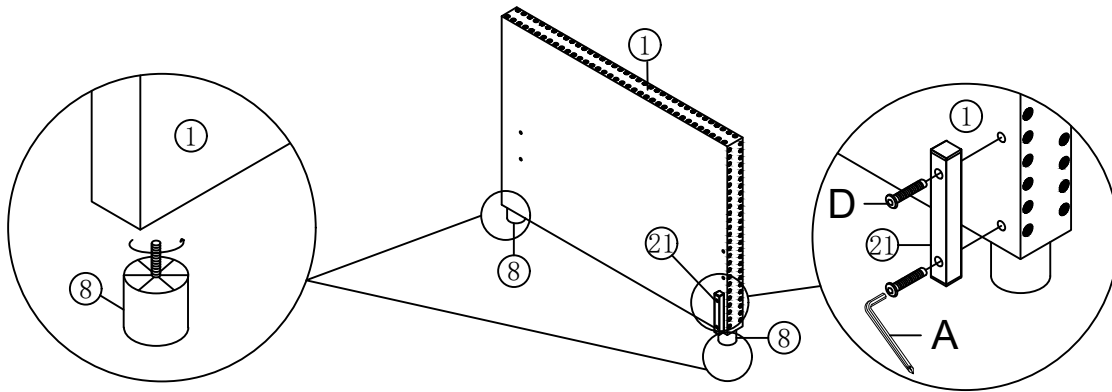
Fix the legs ⑧ to the Armrest ①. Fix the Blocked bar ②① to the Armrest ① with Bolts by using Allen key A.  
 (Befestigen Sie die Beine ⑧ an der Armlehne ①. Verwenden Sie einen Innensechskantschlüssel a, um den Rasthebel ②① mit Schrauben an der Handlauf ① zu befestigen.)





Allen Key	D Bolts x 4
	 M8X35mm

## Step 2

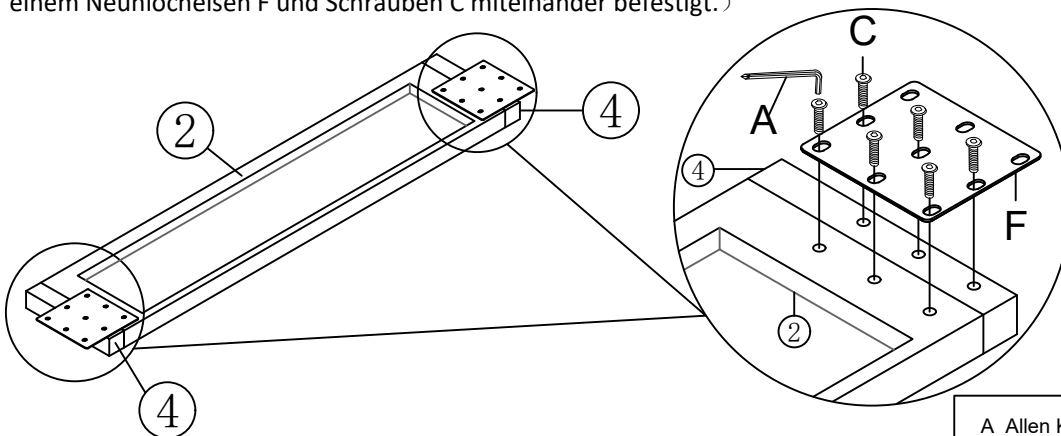
Fix the Backrest ② and side part of the Backrest ④ together with Nine hole iron F and Bolts C by using Allen key A.  
 (Die seitlichen Teile der Rückenlehne ② und der Rückenlehne ④ werden mit einem Innensechskantschlüssel A mit einem Neunlocheisen F und Schrauben C miteinander befestigt.)





A Allen Key	C Bolts x 12	F Nine hole iron x2
	 M8X18mm	

## Step 3

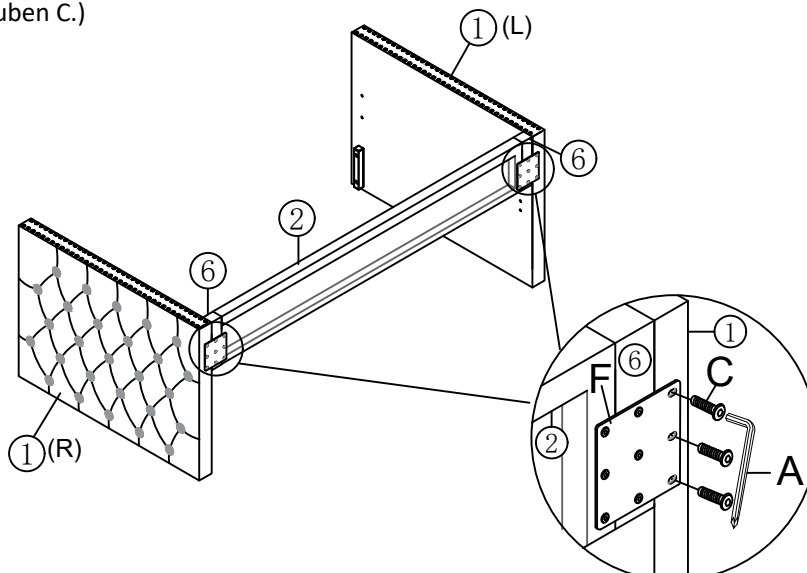
Fix the Armrest ① to the Backrest ② with Nine hole iron F and Bolts C by using Allen key A.  
 (Befestigen Sie die Armlehne ① mit einem Innensechskantschlüssel A an der Rückenlehne ② mit dem Neunloch-Eisen F und den Schrauben C.)



Allen Key	C Bolts x 6
	 M8X18mm

## Step 4

Put part of Metal side bar ⑦ to the Metal side bar ⑤ and ⑥. Please notice that only fix part of Metal side bar ⑦ and Metal side bar ⑤ together with Bolts C, Bolts D and Nuts I by using Allen key A and Spanner H.

(Ein Abschnitt der metallischen Seitenleiste ⑦ wird auf die metallischen Seitenleiste ⑤ und ⑥ aufgesetzt. Bitte beachten Sie, dass nur die metallischen Seitenstangen ⑦ und Verbinden Sie den metallischen Seitenstab ⑤ mit dem Bolzen C, dem Bolzen D und der Mutter I mit dem Innensechskantschlüssel A und dem Schlüssel H.)

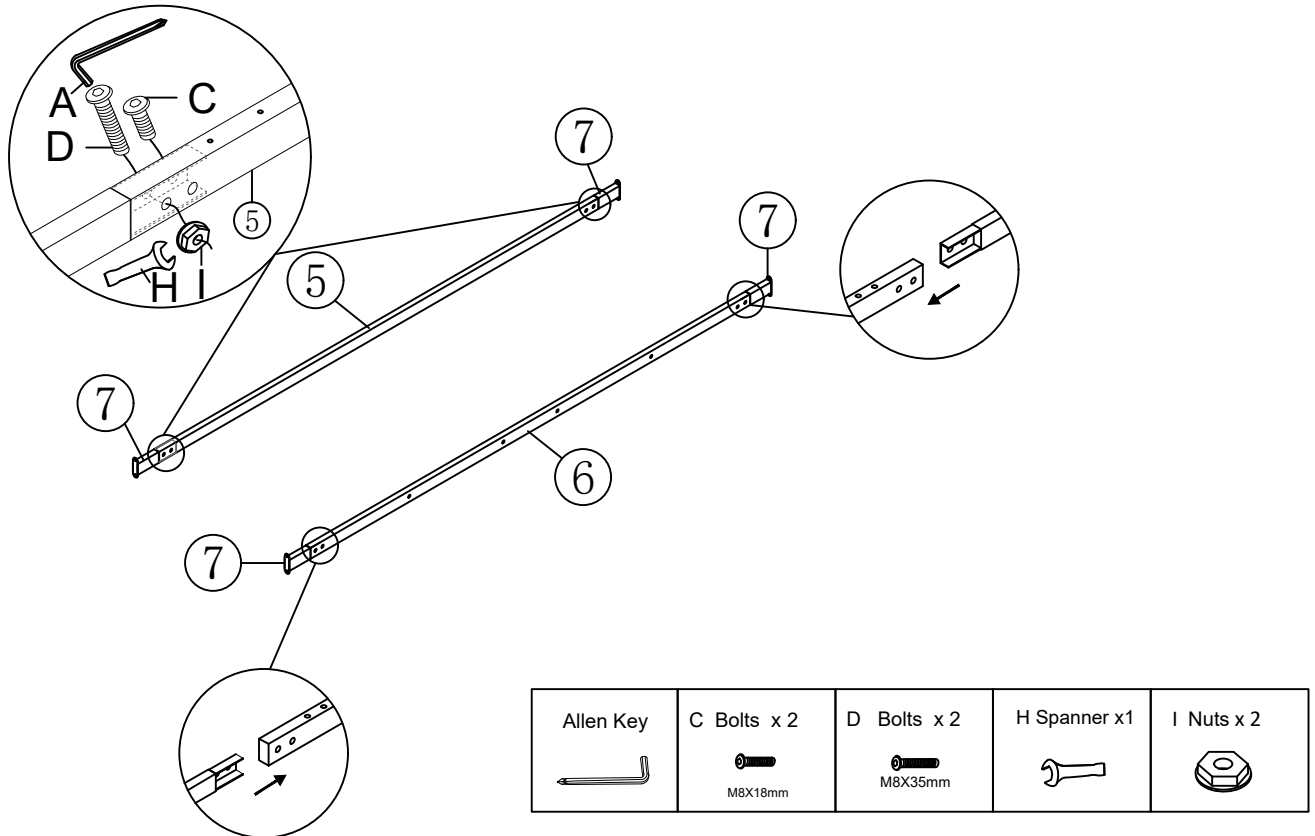

## Step 5

Fix the Part of metal side bar ⑦ to Armrest ① with Bolts C by using Allen key A.

(Befestigen Sie den Teil der metallischen Seitenstange ⑦ mit den Schrauben C und einem Innensechskantschlüssel A an der Armlehne ①.)

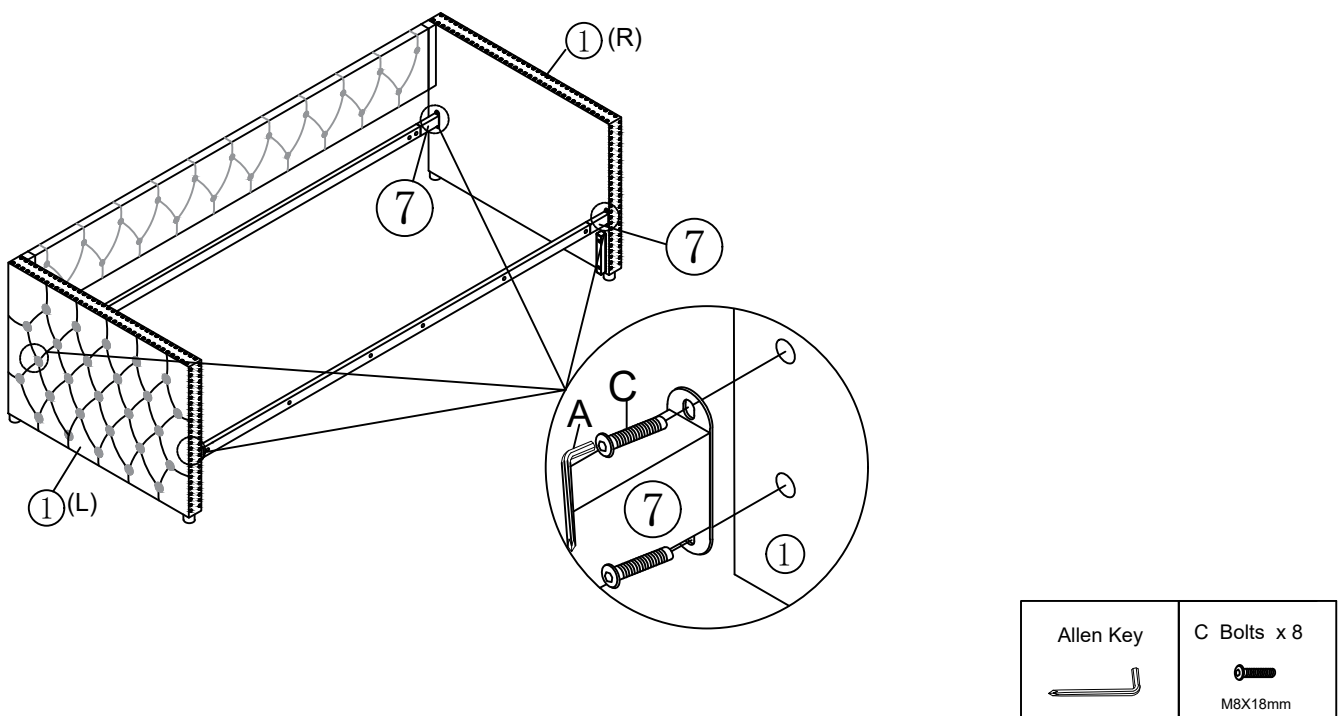



## Step 6

Fix the Side rail (3) to the Metal side bar (6) with Bolts C and Bolts D by using Allen key A.

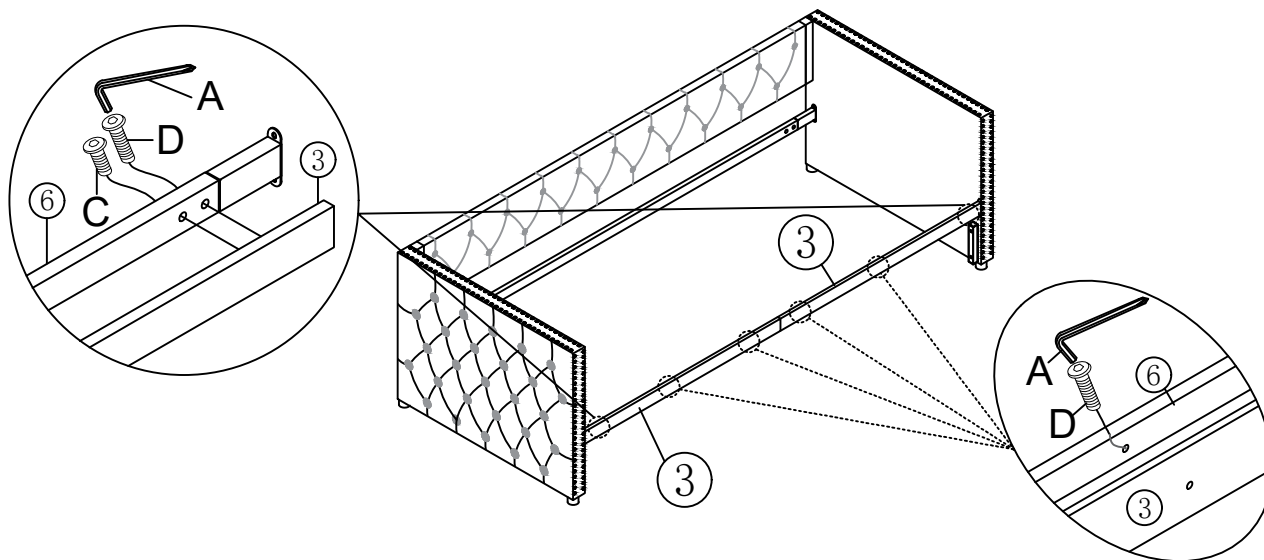
(Befestigen Sie die Seitenschiene (3) mit dem Innensechskantschlüssel A mit den Schrauben C und D an der metallischen Seitenleiste (6).)



Allen Key 	C Bolts x 2  M8X18mm	D Bolts x 6  M8X35mm
---	--	--

## Step 7

Fix the Salts (18) to the Metal side bar (5) and (6) with End slats cap J.

(Befestigen Sie die Salts (18) mit der Endlamellenkappe J an den Metallseitenteilen (5) und (6).)

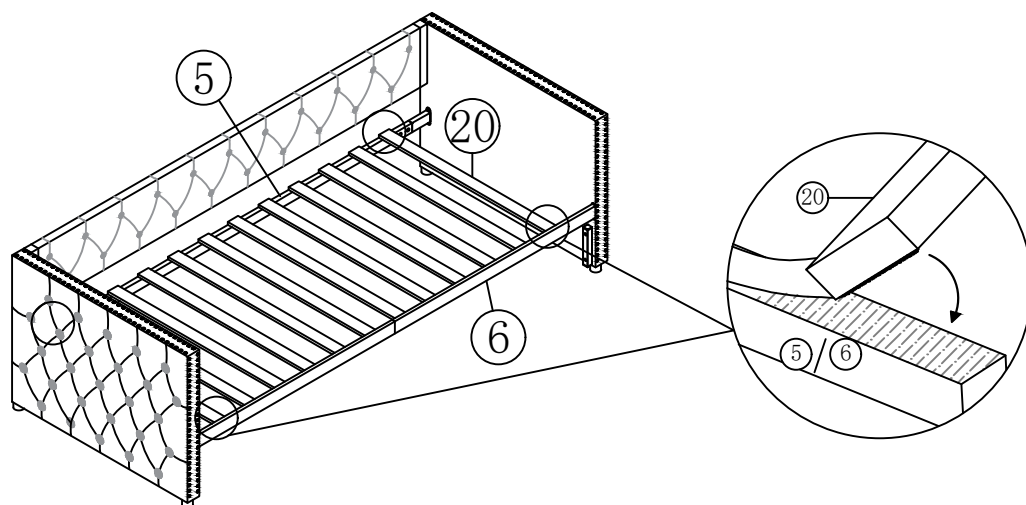

## Step 8

Fix Bottom bed base side bar ⑨, ⑪ and Bottom bed base cross bar ⑩ together with Bolts E by using Allen key A.  
(Befestigen Sie die unteren Seitenstreben ⑨ und ⑪ des Bettgestells und die unteren Querstreben ⑩ des Bettgestells zusammen mit den Bolzen E unter Verwendung eines Inbusschlüssels A.)

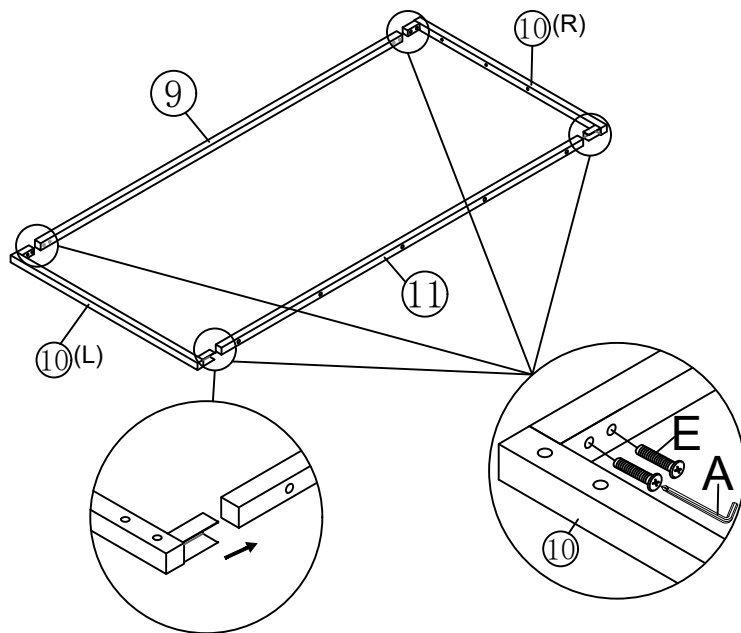

## Step 9

Fix the Blocked bar ⑳ to the Bottom bed base side bar ⑨ with Bolts D by using Allen key A.  
(Befestigen Sie die Blockierstange ⑳ mit den Schrauben D und einem Inbusschlüssel A an der Seitenstange ⑨ des unteren Bettgestells.)

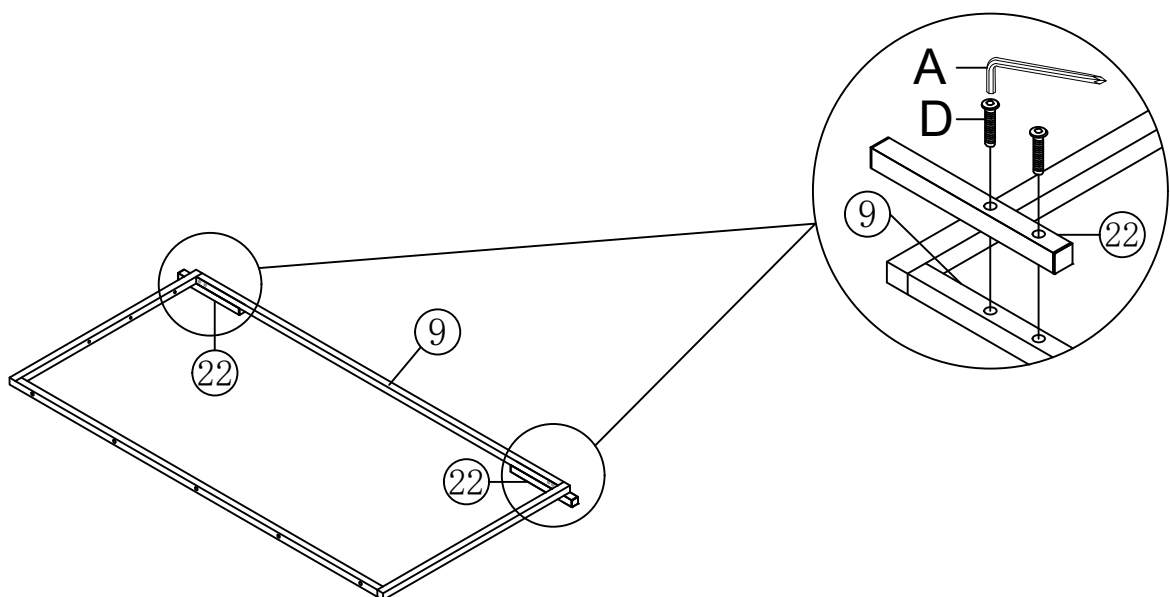



## Step 10

Fix the Wheel G to the Bottom bed base cross bar ⑩ with Bolts C by using Allen key A.

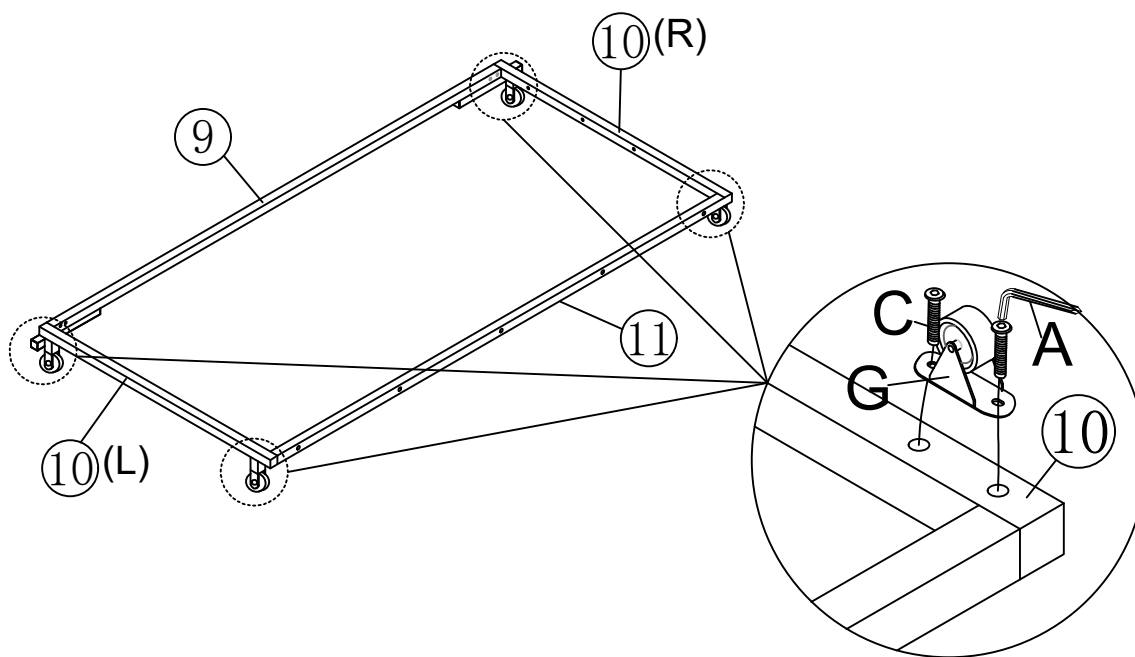
(Befestigen Sie das Rad G mit den Schrauben C und einem Inbusschlüssel A an der Querstrebe ⑩ des unteren Bettgestells.)





Allen Key 	C Bolts x 8 M8X18mm 	G Wheel x4 
---	--	--

## Step 11

Fix the Lifting system ⑫ to the Bottom bed base cross bar ⑩ with Bolts E by using Allen key A.

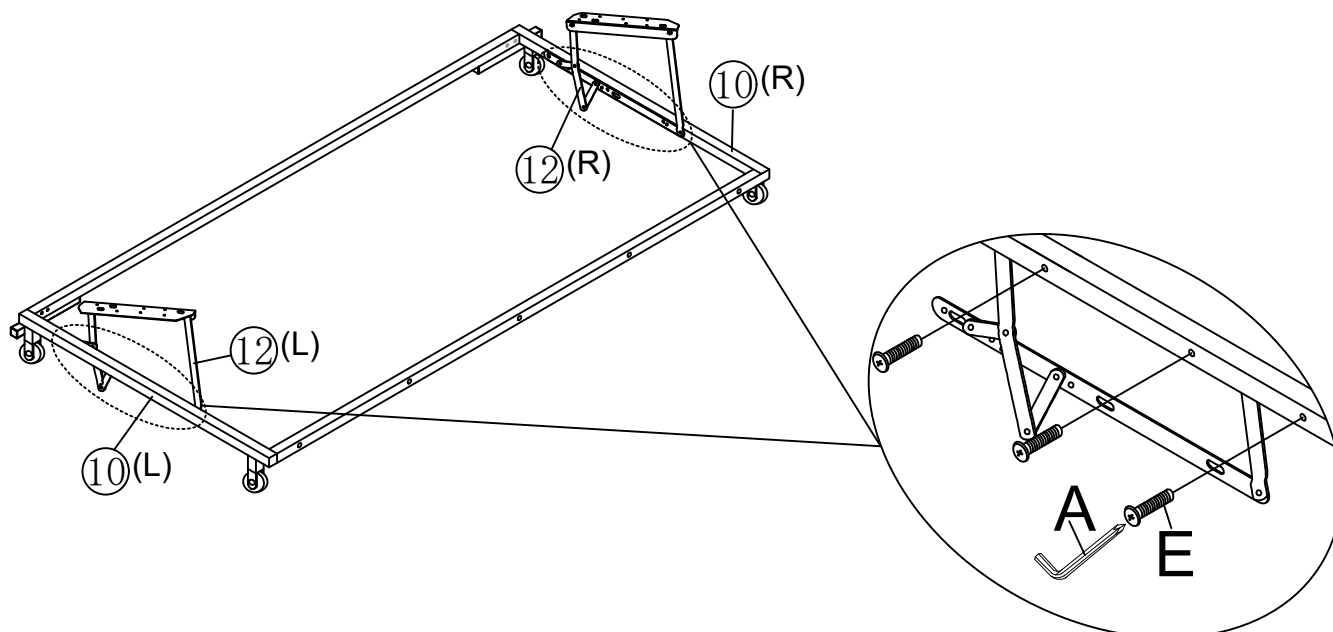
(Befestigen Sie das Hebesystem ⑫ mit Schrauben E mit Inbusschlüssel A am Unterbettquerstab ⑩.)



Allen Key 	E Bolts x 6 M6X15mm 
--	---

## Step 12

Fix the Side part of the base board ⑱ to the Bottom bed base board ⑰ with Bolts B and Four hole iron K by using Allen key A.  
 (Befestigen Sie das Seitenteil der Grundplatte ⑱ mit den Bolzen B und dem Vierlocheisen K unter Verwendung eines Inbusschlüssels A an der unteren Bettgrundplatte ⑰.)

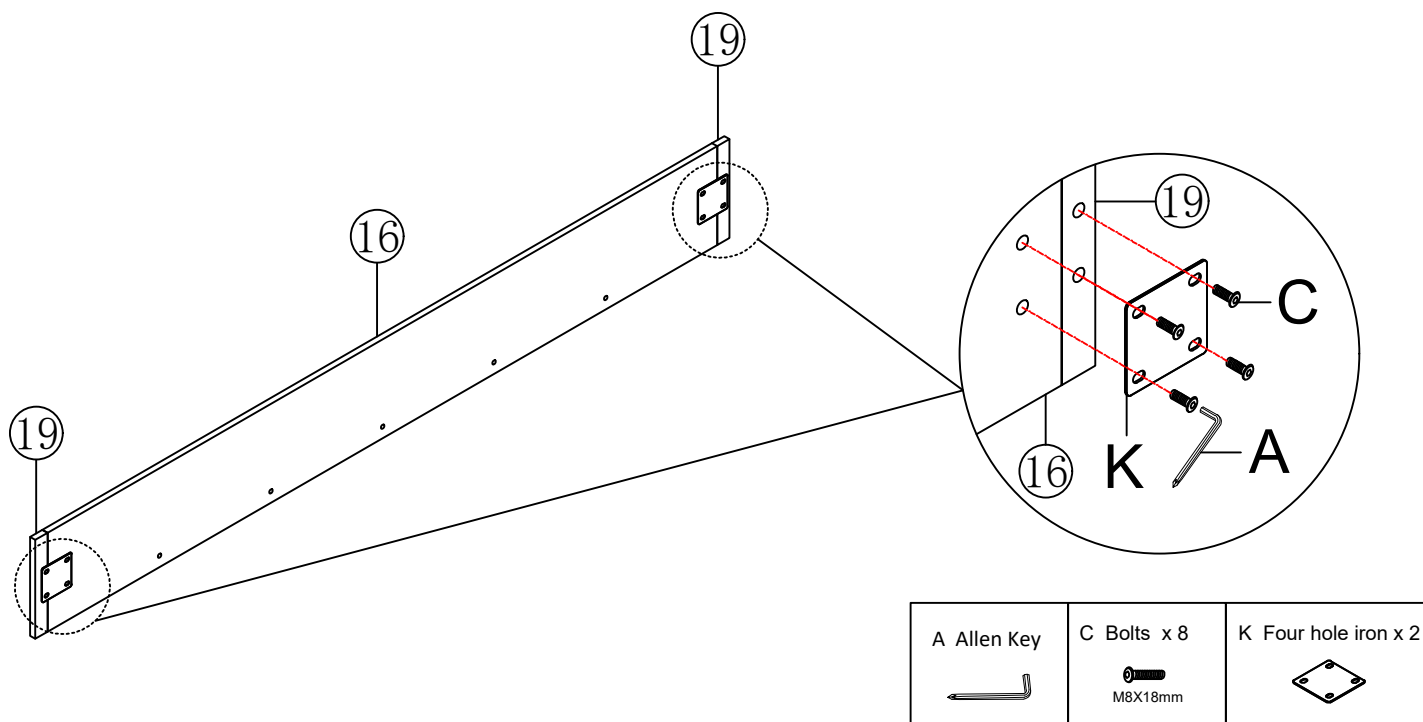

## Step 13

Fix the Bottom bed base board ⑰ and the Bottom bed base side bar ⑪ together with Bolts B by using Allen key A.  
 (Befestigen Sie die Bodenplatte ⑰ und die Seitenleiste ⑪ des Bodenbetts zusammen mit Schrauben B mit Inbusschlüssel A.)

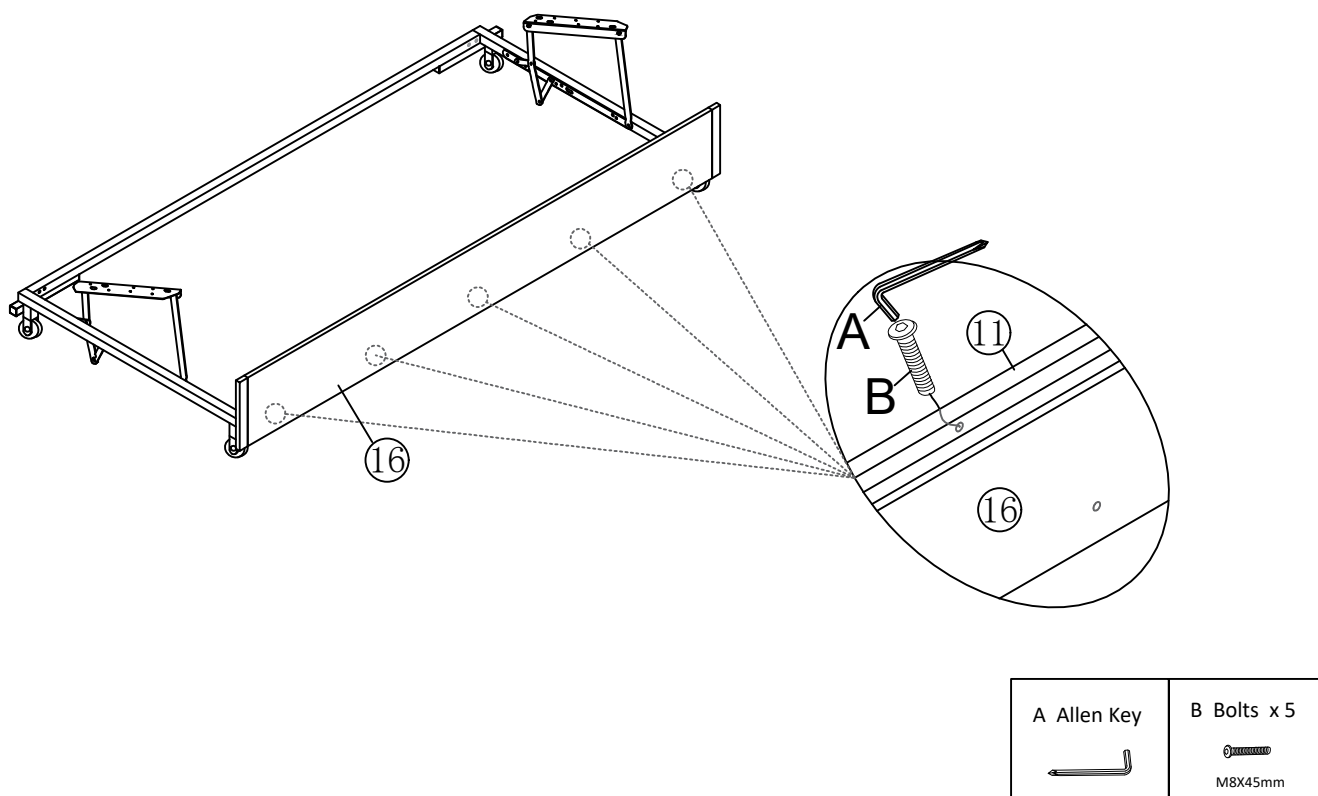

## Step 14

Fix the Bottom bed top side bar ⑬, ⑮ and Bottom bed top cross bar ⑭ together with Bolts E by using Allen key A.  
 (Befestigen Sie die unteren Seitenstreben ⑬, ⑮ und die unteren Querstreben ⑭ der oberen Bettoberseite mit den Schrauben E unter Verwendung eines Inbusschlüssels A.)

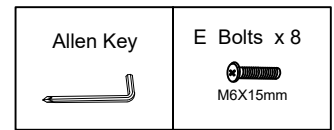
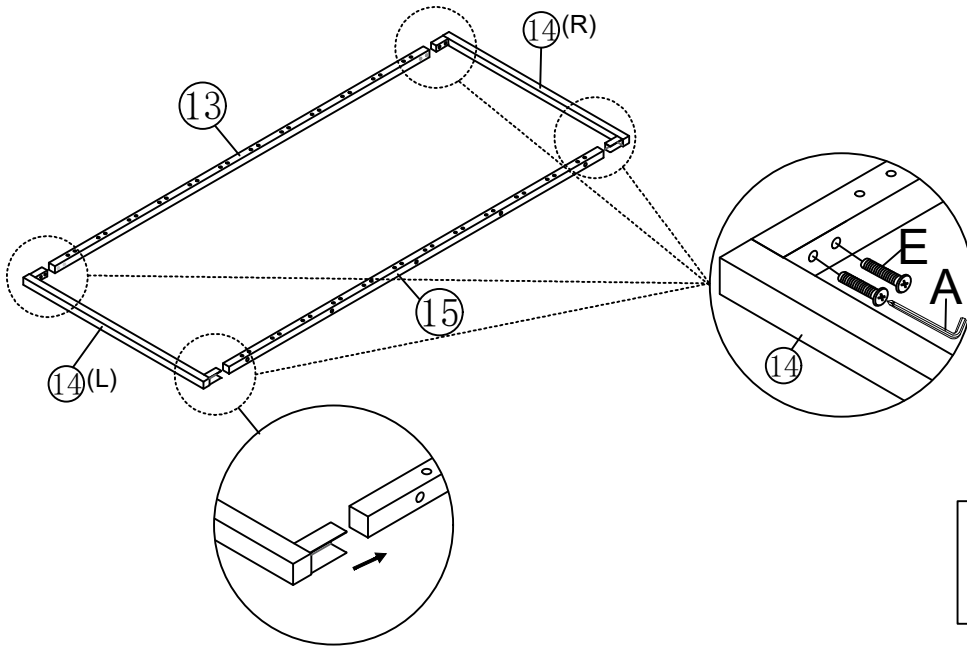

## Step 15

Fix the Salts ⑱ to the Bottom bed top side bar ⑬ and ⑮ with End slats cap J.  
 (Befestigen Sie die Salze ⑱ mit der Endlattenkappe J an den oberen Seitenstangen ⑬ und ⑮ des unteren Bettes.)

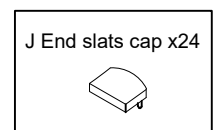
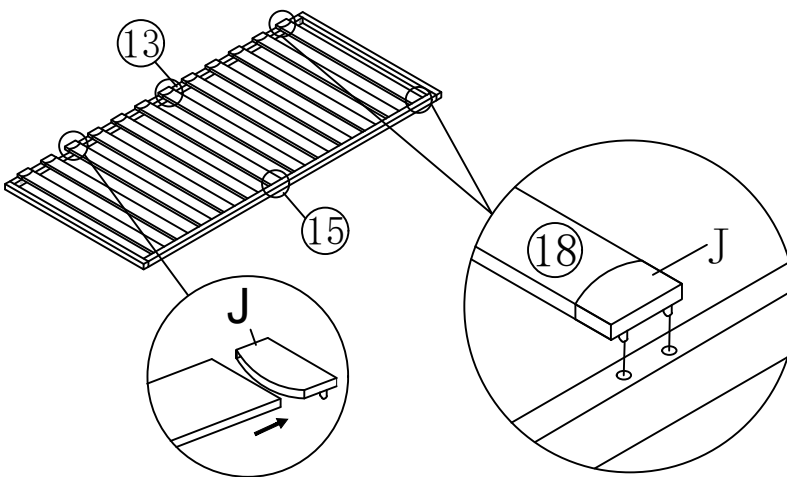

## Step 16

Fix the Bottom bed top board ⑰ to the Bottom bed top side bar ⑮ with Bolts B by using Allen key A.  
 (Befestigen Sie die untere Bettoberplatte ⑰ mit den Schrauben B und einem Inbusschlüssel A an der unteren Bettoberseitenstange ⑮.)

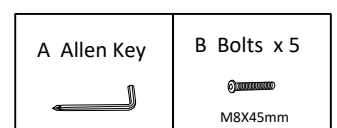
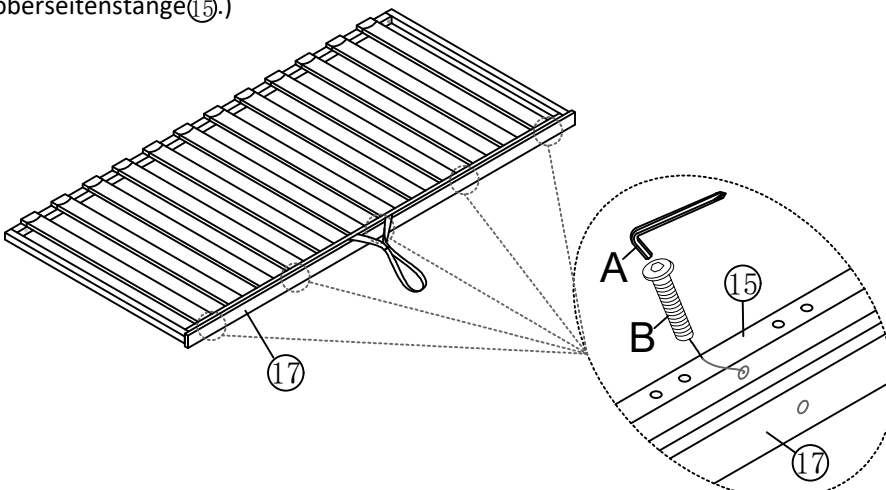

## Step 17

Fix the top parts of the Lifting system to the Bottom bed top cross bar ⑭ with Bolts E by using Allen key A.  
(Befestigen Sie die oberen Teile des Hebesystems mit den Schrauben E und einem Inbusschlüssel A an der oberen Querstrebe ⑭ des unteren Betts.)

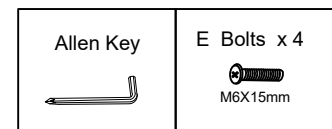
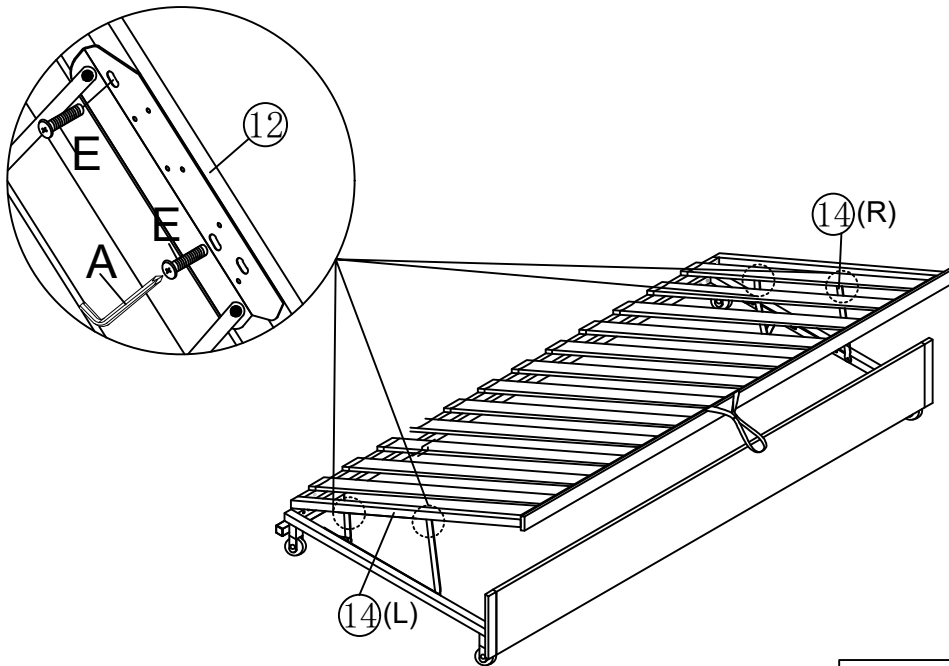

## Step 18

Put the Bottom bed into the bed, the tighten all hardware and enjoy your bed.  
(Setzen Sie das untere Bett in das Bett, ziehen Sie alle Hardware fest und genießen Sie Ihr Bett.)

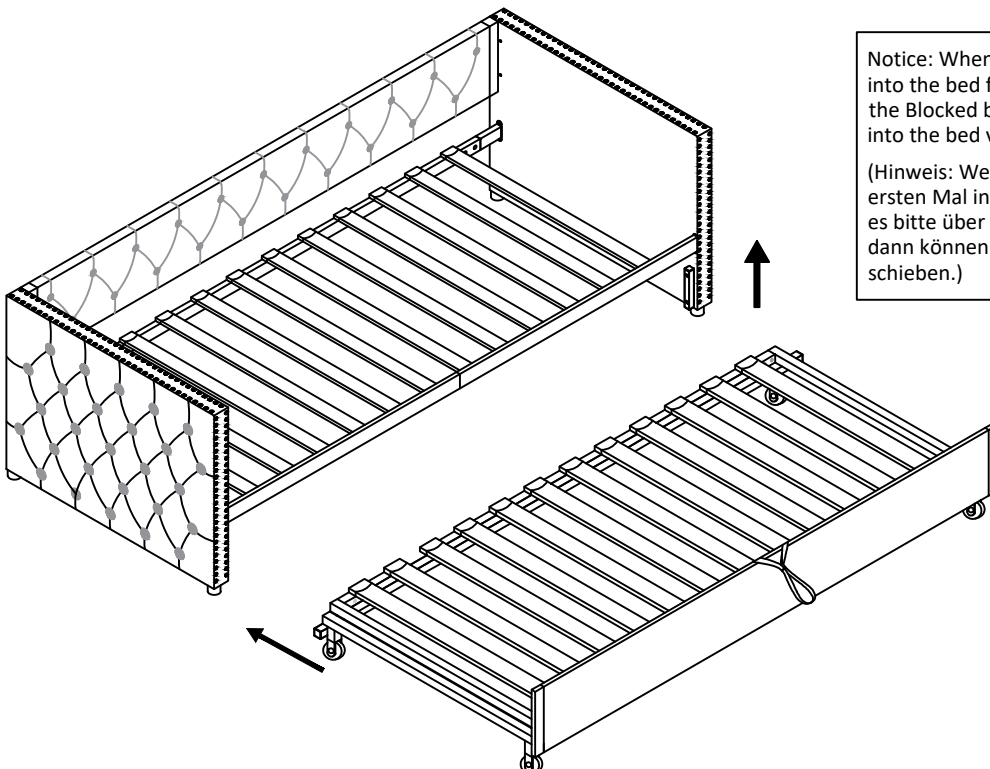

Notice: When you push the bottom bed into the bed first time, please lift it over the Blocked bar ⑮ then you can push it into the bed very easy.

(Hinweis: Wenn Sie das untere Bett zum ersten Mal ins Bett schieben, heben Sie es bitte über die blockierte Stange ⑮, dann können Sie es sehr einfach ins Bett schieben.)