

**Installationsanleitung/Installation Instruction/Instruction d'installation/  
Istruzioni di installazione/Instrucciones de instalación/Installatie-instructies/  
Installationsanvisningar/Instrukcje instalacji**

**Waschbeckenunterschrank:N620P418140/N620P418141**



**DE:** Unser Produkt wird Ihnen in **2** Paketen geliefert. Die Lieferzeiten dieser **2** Pakete können abweichen, bitte haben Sie etwas Geduld und vielen Dank für Ihr Verständnis.

**UK:** Our product will be delivered to you in **2** packages. The delivery times of these **2** packages may differ, please be patient and thank you for your understanding.

**FR:** Notre produit vous sera livré en **2** colis. Les délais de livraison de ces **2** colis peuvent différer, soyez patient et merci pour votre compréhension.

**IT:** Il nostro prodotto verrà consegnato in **2** pacchi. I tempi di consegna di questi **2** pacchi possono variare; vi preghiamo di avere un po' di pazienza e vi ringraziamo per la vostra comprensione.

**ES:** Nuestro producto se entregará en **2** paquetes. Los tiempos de entrega de estos **2** paquetes pueden variar; por favor, tenga un poco de paciencia y gracias por su comprensión.

**NL:** Ons product wordt in **2** pakketten bij u geleverd. De levertijden van deze **2** pakketten kunnen verschillen, we vragen om uw gedulden bedanken u voor uw begrip.

**SE:** Vår produkt kommer att levereras till dig i **2** paket. Leveranstiderna för dessa **2** paket kan variera, vi ber om ditt tålamod och tackar för din förståelse.

**PL:** Nasz produkt zostanie dostarczony w **2** paczkach. Czas dostawy tych **2** paczek może się różnić, prosimy o cierpliwość i dziękujemy za zrozumienie.

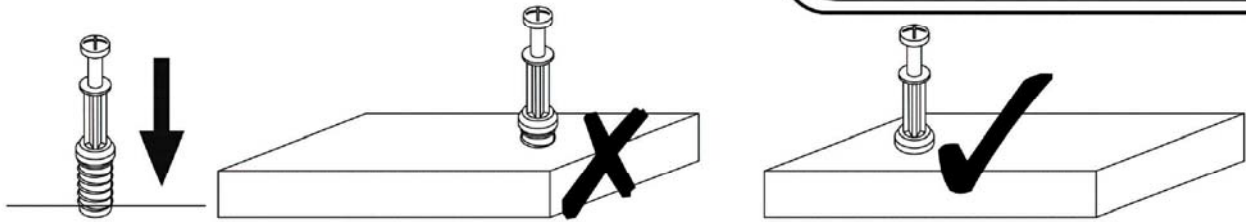

**EN\_QUICKFIT:** Tighten quickfit until shoulder is flush with panel. Do not overtighten or undertighten.

**FR\_RACCORD RAPIDE:** Faites serrer le raccord rapide jusqu'à ce que l'épaulement soit parfaitement encastré dans le panneau. Il ne faut ni trop serrer ni insuffisamment serrer.

**ES\_QUICKFIT:** Apriete quickfit hasta que el hombro se descargue con el panel. NO lo sobreapriete ni lo apriete poco.

**DE\_QUICKFIT:** Ziehen Sie den Quickfit fest, bis die Schulter mit der Platte bündig ist. Bitte nicht zu fest oder zu schwach anziehen.

**IT\_MONTAGGIO RAPIDO:** Stringere il montaggio rapido fino a quando la spalla è a filo con il pannello, non stringere troppo o troppo poco.

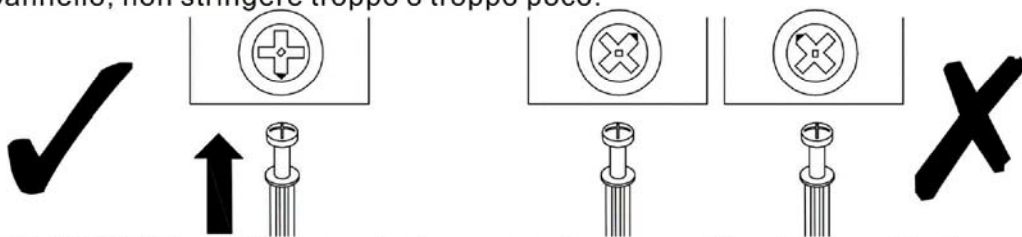

**EN\_CAM LOCK:** When fitting cam lock, ensure starting position is correct before you insert connecting quickfit.

**FR\_SERRURE BATTEUSE:** Avant d'insérer la serrure batteuse, veillez à la bonne orientation avant d'insérer le raccord rapide.

**ES\_CIERRE DE LA CÁMARA:** Cuando instale el cierre de la cámara, asegúrese de que la posición de inicio es correcta antes de que inserte el quickfit conector.

**DE\_CAM-LOCK:** Achten Sie bei der Montage des Cam-Locks auf die richtige Ausgangsposition, bevor Sie den Quickfit einsetzen.

**IT\_BLOCCAGGIO A CAMMA:** Quando si monta il bloccaggio a camma, assicurarsi che la posizione iniziale sia corretta prima di inserire il montaggio rapido di collegamento.

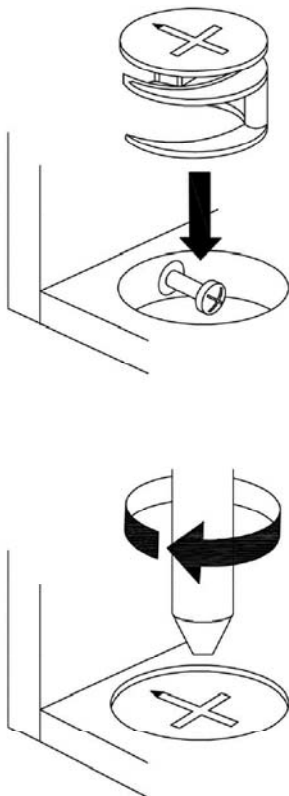

**EN\_Quickfit head** should be in the centre of the cam lock when the two panels are joined.

Cam lock should be inserted before quickfit.

**FR\_**Lorsque les deux panneaux sont assemblés, la tête du raccord rapide doit reposer au centre de la serrure batteuse. Il faut insérer la serrure batteuse avant le raccord rapide.

**ES\_**El cabezal del quickfit debe estar en el centro del cierre de la cámara cuando se unan los dos paneles.

Se debe insertar el cierre de la cámara antes que el quickfit.

**DE\_**Der Quickfit-Kopf sollte sich in der Mitte des Cam-Locks befinden, wenn die beiden Platten zusammengefügt sind.

Der Cam-Lock sollte vor dem Quickfit eingesetzt werden.

**IT\_**La testa del montaggio rapido deve trovarsi al centro del bloccaggio a camma quando i due pannelli sono uniti.

Il Bloccaggio a Camma deve essere inserito prima del montaggio rapido.

**EN\_**Turn cam lock clockwise to tighten.

**FR\_**Faites tourner la serrure batteuse dans le sens des aiguilles d'une montre pour la resserrer.

**ES\_**Gire el cierre de la cámara en sentido horario para apretarlo.

**DE\_**Drehen Sie den Cam-Lock im Uhrzeigersinn, um ihn festzuziehen.

**IT\_**Ruotare il bloccaggio a camma in senso orario per stringere.

**(DE)**

**Sicherheitswarnungen für die Verwendung**

Erlauben Sie Kindern nicht, auf Möbel zu klettern, da dies zu Umkippen und schweren Verletzungen führen kann. Bitte nicht überlasten.

**Warnungen zur Installation**

Um die Sicherheit zu gewährleisten, befolgen Sie bitte die Anweisungen zur ordnungsgemäßen Installation und bitten Sie gegebenenfalls um professionelle Hilfe. Um ein Umkippen zu verhindern, befestigen Sie die Möbel mit den mitgelieferten Dübeln an der Wand.

**Warnungen zur Verwendung in der Umgebung**

Vermeiden Sie die Gefahr eines Brandes, indem Sie die Möbel nicht in der Nähe von Zündquellen oder heißen Gegenständen aufstellen. Lassen Sie die Möbel nicht in einer feuchten Umgebung stehen, um Materialschäden zu vermeiden.

**Wartungs- und Pflegehinweise**

Bitte überprüfen Sie regelmäßig alle Verbindungen und Befestigungselemente, um die Sicherheit zu gewährleisten und Unfälle zu vermeiden. Verwenden Sie für die Reinigung Ihrer Möbel empfohlene Reinigungsmittel und vermeiden Sie Reinigungsmittel mit aggressiven Chemikalien.

**Hinweise zur Nutzung des Waschbeckens**

Halten Sie das Waschbecken im täglichen Gebrauch sauber, und entfernen Sie Waschmittelreste rechtzeitig. Lassen Sie kein Wasser längere Zeit im Becken stehen, um es trocken zu halten und die Lebensdauer zu verlängern. Vermeiden Sie direkte Zugabe von zu heißem Wasser, da dies die Lebensdauer des Beckens verkürzen kann.

---

**(UK)**

**Safety Warnings for Use**

Do not allow children to climb on furniture, as this may cause tipping and severe injuries. Do not overload.

**Installation Warnings**

To ensure safety, follow the instructions for proper installation, and seek professional help if necessary. To prevent tipping, secure the furniture to the wall using the supplied expansion bolts.

**Environmental Usage Warnings**

Avoid fire hazards by not placing furniture near ignition sources or hot objects. Avoid placing furniture in humid environments to prevent material damage.

**Maintenance and Care Tips**

Regularly check all connections and fasteners to ensure safety and avoid accidents. Use recommended cleaning products for your furniture, and avoid cleaners with harsh chemicals.

**Washbasin Usage Precautions**

Keep the basin clean during daily use, and promptly remove detergent residues. Do not leave water standing in the basin for prolonged periods; keep it dry to extend its lifespan. Avoid pouring excessively hot water directly into the basin, as rapid temperature changes may shorten its lifespan.

---

**(FR)**

**Avertissements de sécurité pour l'utilisation**

Ne laissez pas les enfants grimper sur les meubles, car cela pourrait entraîner un basculement et des blessures graves. Ne surchargez pas les meubles.

**Avertissements d'installation**

Pour garantir la sécurité, suivez les instructions pour une installation correcte et demandez une aide professionnelle si nécessaire. Pour éviter le basculement, fixez les meubles au mur à l'aide des chevilles fournies.

**Avertissements d'utilisation environnementale**

Évitez les risques d'incendie en ne plaçant pas les meubles près de sources de chaleur ou d'objets chauds. Évitez de placer les meubles dans un environnement humide afin de prévenir les dommages aux matériaux.

**Conseils d'entretien et de maintenance**

Vérifiez régulièrement toutes les connexions et fixations pour garantir la sécurité et éviter les accidents. Utilisez des produits de nettoyage recommandés pour vos meubles et évitez les produits contenant des produits chimiques agressifs.

**Précautions d'utilisation du lavabo**

Gardez le lavabo propre lors de son utilisation quotidienne et limpez rapidement les résidus de détergent. Ne laissez pas l'eau stagner dans le lavabo pendant de longues périodes et maintenez-le sec pour prolonger sa durée de vie. Évitez de verser de l'eau trop chaude directement dans le lavabo, car les changements de température rapides peuvent réduire sa durée de vie.

---

**(IT)**

**Avvertenze di sicurezza per l'uso**

Non permettere ai bambini di arrampicarsi sui mobili, poiché ciò potrebbe causare ribaltamenti e gravi lesioni. Non sovraccaricare.

**Avvertenze per l'installazione**

Per garantire la sicurezza, seguire le istruzioni per un'installazione corretta e richiedere assistenza professionale se necessario. Per evitare ribaltamenti, fissare i mobili al muro utilizzando i tasselli in dotazione.

**Avvertenze sull'uso ambientale**

Evitare rischi di incendio non posizionando i mobili vicino a fonti di calore o oggetti caldi. Evitare di posizionare i mobili in ambienti umidi per prevenire danni ai materiali.

**Consigli per la manutenzione e la cura**

Controllare regolarmente tutte le connessioni e gli elementi di fissaggio per garantire la sicurezza ed evitare incidenti. Utilizzare prodotti di pulizia raccomandati per i mobili ed evitare detersivi con sostanze chimiche aggressive.

**Precauzioni per l'uso del lavabo**

Mantenere il lavabo pulito durante l'uso quotidiano e rimuovere tempestivamente i residui di detersivo. Non lasciare acqua stagnante nel lavabo per lunghi periodi e mantenerlo asciutto per prolungarne la durata. Evitare di versare acqua eccessivamente calda direttamente nel lavabo, poiché i cambiamenti di temperatura rapidi possono ridurre la durata.

**(ES)**

**Advertencias de seguridad para el uso**

No permita que los niños trepen a los muebles, ya que esto puede provocar vuelcos y lesiones graves. No sobrecargue los muebles.

**Advertencias de instalación**

Para garantizar la seguridad, siga las instrucciones para una instalación adecuada y, si es necesario, solicite ayuda profesional.

Para evitar vuelcos, asegure los muebles a la pared utilizando los pernos de expansión suministrados.

**Advertencias de uso ambiental**

Evite riesgos de incendio no colocando los muebles cerca de fuentes de calor u objetos calientes. Evite colocar los muebles en ambientes húmedos para prevenir daños en los materiales.

**Consejos de mantenimiento y cuidado**

Revise regularmente todas las conexiones y fijaciones para garantizar la seguridad y evitar accidentes. Utilice productos de limpieza recomendados para sus muebles y evite limpiadores con químicos agresivos.

**Precauciones para el uso del lavabo**

Mantenga el lavabo limpio durante el uso diario y elimine rápidamente los residuos de detergente. No deje agua estancada en el lavabo durante períodos prolongados y manténgalo seco para prolongar su vida útil. Evite verter agua excesivamente caliente directamente en el lavabo, ya que los cambios rápidos de temperatura pueden acortar su vida útil.

---

**(NL)**

**Veiligheidswaarschuwingen voor gebruik**

Laat kinderen niet op meubels klimmen, omdat dit kantelen en ernstig letsel kan veroorzaken. Niet overbelasten.

**Waarschuwingen voor installatie**

Volg de instructies voor een juiste installatie om de veiligheid te waarborgen, en vraag indien nodig om professionele hulp.

Bevestig meubels aan de muur met de meegeleverde pluggen om kantelen te voorkomen.

**Waarschuwingen voor omgevingsgebruik**

Vermijd brandgevaar door meubels niet in de buurt van warmtebronnen of hete voorwerpen te plaatsen. Vermijd het plaatsen van meubels in een vochtige omgeving om materiaalbeschadiging te voorkomen.

**Onderhouds- en verzorgingstips**

Controleer regelmatig alle verbindingen en bevestigingen om de veiligheid te garanderen en ongevallen te voorkomen. Gebruik aanbevolen reinigingsmiddelen voor uw meubels en vermijd schoonmaakmiddelen met agressieve chemicaliën.

**Voorzorgsmaatregelen voor het gebruik van de wastafel**

Houd de wastafel schoon bij dagelijks gebruik en verwijder direct resten van reinigingsmiddelen. Laat geen water lang in de wastafel staan en houd deze droog om de levensduur te verlengen. Vermijd het direct inschenken van te heet water, omdat snelle temperatuurswisselingen de levensduur kunnen verkorten.

---

**(SE)**

**Säkerhetsvarningar för användning**

Låt inte barn klättra på möbler eftersom detta kan leda till att de välter och orsakar allvarliga skador. Överbelasta inte möblerna.

**Installationsvarningar**

Följ instruktionerna för korrekt installation för att säkerställa säkerheten, och be om professionell hjälp vid behov. För att förhindra att möbler välter, fäst dem vid väggen med de medföljande pluggarna.

**Miljövarningar vid användning**

Undvik brandrisk genom att inte placera möbler nära värmekällor eller heta föremål. Undvik att placera möbler i fuktiga miljöer för att förhindra materialskador.

**Underhålls- och vårdtips**

Kontrollera regelbundet alla anslutningar och fästelement för att säkerställa säkerheten och undvika olyckor. Använd rekommenderade rengöringsprodukter för möbler och undvik rengöringsmedel med starka kemikalier.

**Försiktighetsåtgärder för användning av tvättställ**

Håll tvättstället rent vid daglig användning och ta bort rester av rengöringsmedel i tid. Låt inte vatten stå kvar i tvättstället under längre perioder och håll det torrt för att förhindra dess livslängd. Undvik att hälla för varmt vatten direkt i tvättstället eftersom snabba temperaturförändringar kan förkorta dess livslängd.

---

**(PL)**

**Ostrzeżenia dotyczące bezpieczeństwa użytkowania**

Nie pozwalaj dzieciom wspinać się na meble, ponieważ może to spowodować ich przewrócenie i poważne obrażenia. Nie przeciążaj mebli.

**Ostrzeżenia dotyczące instalacji**

Aby zapewnić bezpieczeństwo, postępuj zgodnie z instrukcją prawidłowego montażu i w razie potrzeby skorzystaj z pomocy specjalisty.

Aby zapobiec przewróceniu mebli, przymocuj je do ściany za pomocą dołączonych kołków rozporowych.

**Ostrzeżenia dotyczące użytkowania w środowisku**

Unikaj ryzyka pożaru, nie umieszczaj mebli w pobliżu źródeł ognia ani gorących przedmiotów. Unikaj umieszczania mebli w wilgotnym środowisku, aby zapobiec uszkodzeniu materiałów.

**Wskazówki dotyczące konserwacji i pielęgnacji**

Regularnie sprawdzaj wszystkie połączenia i elementy mocujące, aby zapewnić bezpieczeństwo i uniknąć wypadków. Do czyszczenia mebli używaj zalecanych środków czyszczących i unikaj środków zawierających agresywne chemikalia.

**Środki ostrożności dotyczące użytkowania umywalki**

Utrzymuj umywalkę w czystości podczas codziennego użytkowania i usuwaj resztki detergentu na bieżąco. Nie pozostawiaj wody w umywalce na dłuższy czas i utrzymuj ją suchą, aby wydłużyć jej żywotność. Unikaj wlewania zbyt gorącej wody bezpośrednio do umywalki, ponieważ szybkie zmiany temperatury mogą skrócić jej trwałość.

## **Ausstattung der Komponenten**

Bitte überprüfen Sie, ob Sie alle unten aufgeführten Teile haben. Hinweis: Die unten angegebenen Mengen sind die korrekte Menge, um die Montage zu vervollständigen. In einigen Fällen können mehr Beschläge geliefert werden, als benötigt werden.

## **Components fittings**

Please check you have all the panels listed below. Note, The quantities below are the correct amount to complete the assembly. In some cases more fittings may be supplied than are required

## **Accessoires des composants**

Veillez vérifier que vous disposez de tous les panneaux énumérés ci-dessous. Remarque : les quantités indiquées ci-dessous correspondent à la quantité nécessaire pour compléter l'assemblage. Dans certains cas, il se peut que le nombre de raccords fournis soit supérieur au nombre de raccords nécessaires.

## **Componenti di fissaggio**

Verificare di disporre di tutti i pannelli elencati di seguito. Nota: le quantità indicate di seguito sono quelle corrette per completare l'assemblaggio. In alcuni casi possono essere forniti più raccordi di quelli necessari.

## **Componentes**

Compruebe que dispone de todos los paneles que se indican a continuación. Nota: las cantidades indicadas a continuación son las necesarias para completar el montaje. En algunos casos, es posible que se suministren más accesorios de los necesarios.

## **Onderdelen**

Controleer of je alle hieronder vermelde panelen hebt. Let op: de onderstaande hoeveelheden zijn de juiste hoeveelheid om de assemblage te voltooien. In sommige gevallen kan er meer beslag worden geleverd dan nodig is.

## **Komponenter beslag**

Kontrollera att du har alla paneler som anges nedan. Notera, kvantiteterna nedan är den korrekta mängden för att slutföra monteringen. I vissa fall kan fler beslag levereras än vad som krävs.

## **Elementy wyposażenia**

Sprawdź, czy masz wszystkie panele wymienione poniżej. Uwaga: Poniższe ilości są prawidłowe do ukończenia montażu. W niektórych przypadkach może być dostarczonych więcej elementów niż jest to wymagane.

## N620P418140-BOX:1/2

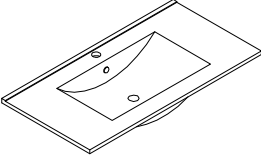
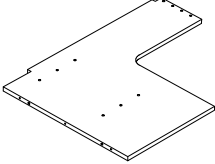
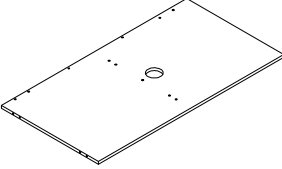
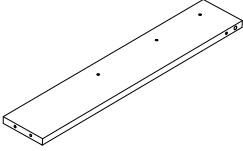
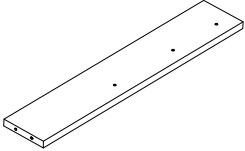
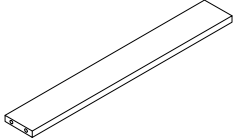
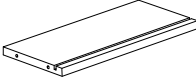
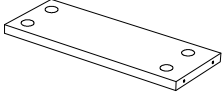
			
① x1PC	④ x1PC	⑤ x1PC	⑮ x1PC
			
⑯ x1PC	⑰ x2PCS	⑳ x2PCS	㉓ x1PC



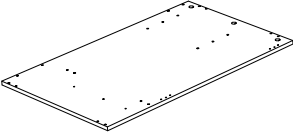
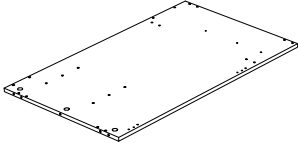
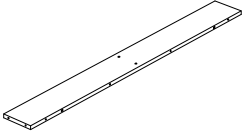
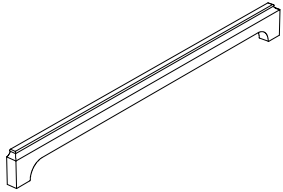
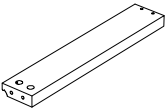
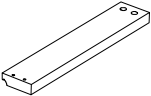
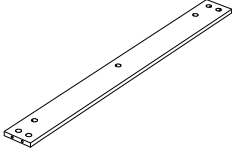
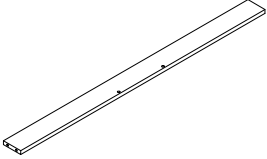
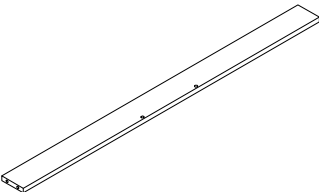
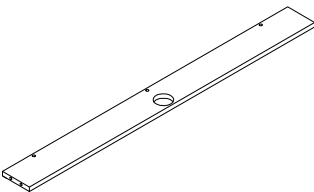
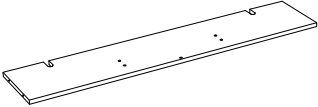
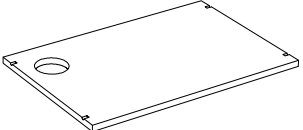



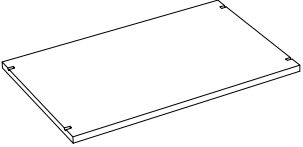
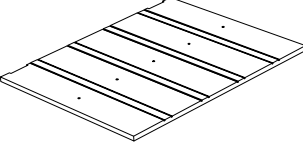
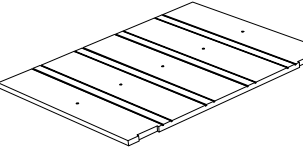
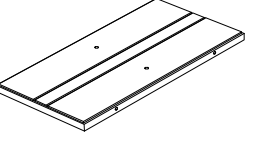
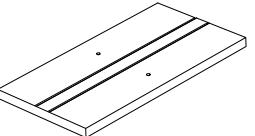
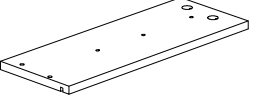
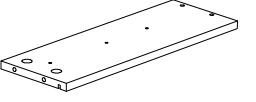
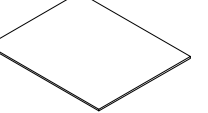
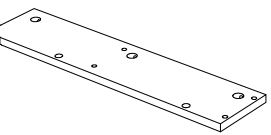
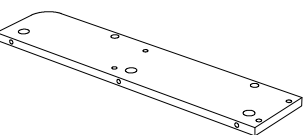
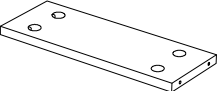
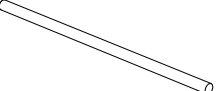

## N620P418141-BOX:2/2

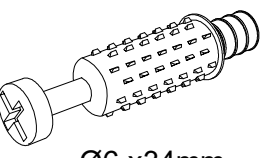
			
② x1PC	③ x1PC	⑥ x1PC	⑦ x1PC
			
⑧ x1PC	⑨ x1PC	⑩ x1PC	⑪ x1PC
			
⑫ x1PC	⑬ x1PC	⑭ x1PC	⑱ x1PC

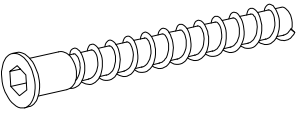
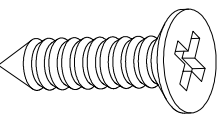
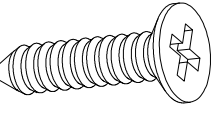
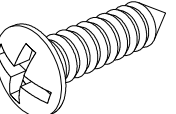
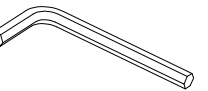
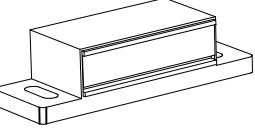
## N620P418141-BOX:2/2

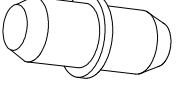
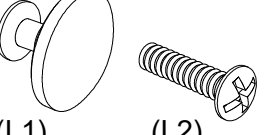
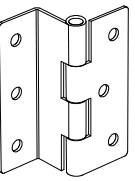
			
①9 x1PC	②0 x1PC	②1 x1PC	②2 x1PC
			
②3 x2PCS	②5 x2PCS	②6 x2PCS	②7 x2PCS
			
②8 x2PCS	②9 x2PCS	③0 x3PCS	③1 x4PCS

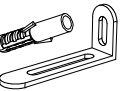
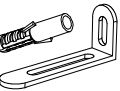
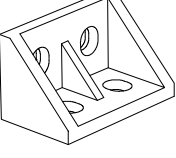
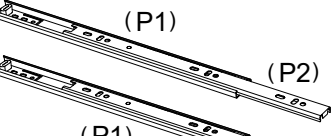
## Haldwale-Lisfe:N620P418141-BOX:2/2

			
Ø6 x34mm	Ø15 x10mm	Ø6 x 30mm	M5 x 38mm
A x 65PCS	B x 65PCS	C x 14PCS	D x 46PCS
			
M3.5 x 12mm	M3.5 x 14mm	M3.5 x 12mm	
E x 52PCS	F x 4PCS	G x 8PCS	H x 1PC
			
I x 2PCS	J x 2PCS	K x 8PCS	(L1) (L2)
	(N1)  M4*12mm (N2)  M4*35mm (N3)  (N4) 		(P1)  (P2) 
M x 4PCS	N x 2PCS	O x 2PCS	(P1) (P2)
			(P1) (P2)
			P x 2PCS

Installationsanleitung/Installation Instruction/Instruction d'installation/  
Istruzioni di installazione/Instrucciones de instalación/Installatie-instructies/  
Installationsanvisningar/Instrukcje instalacji

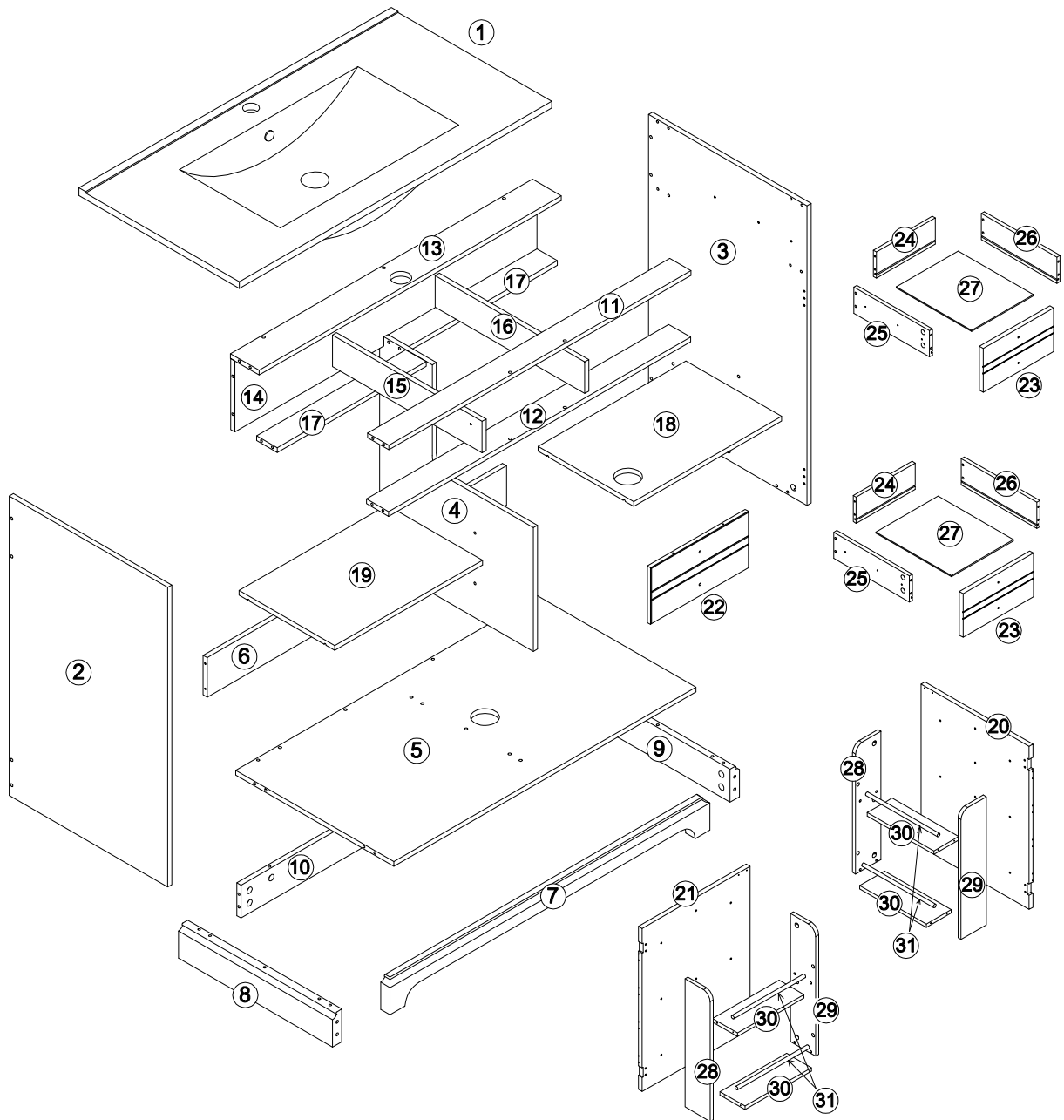

Separate the drawer slide into (P1) / (P2)

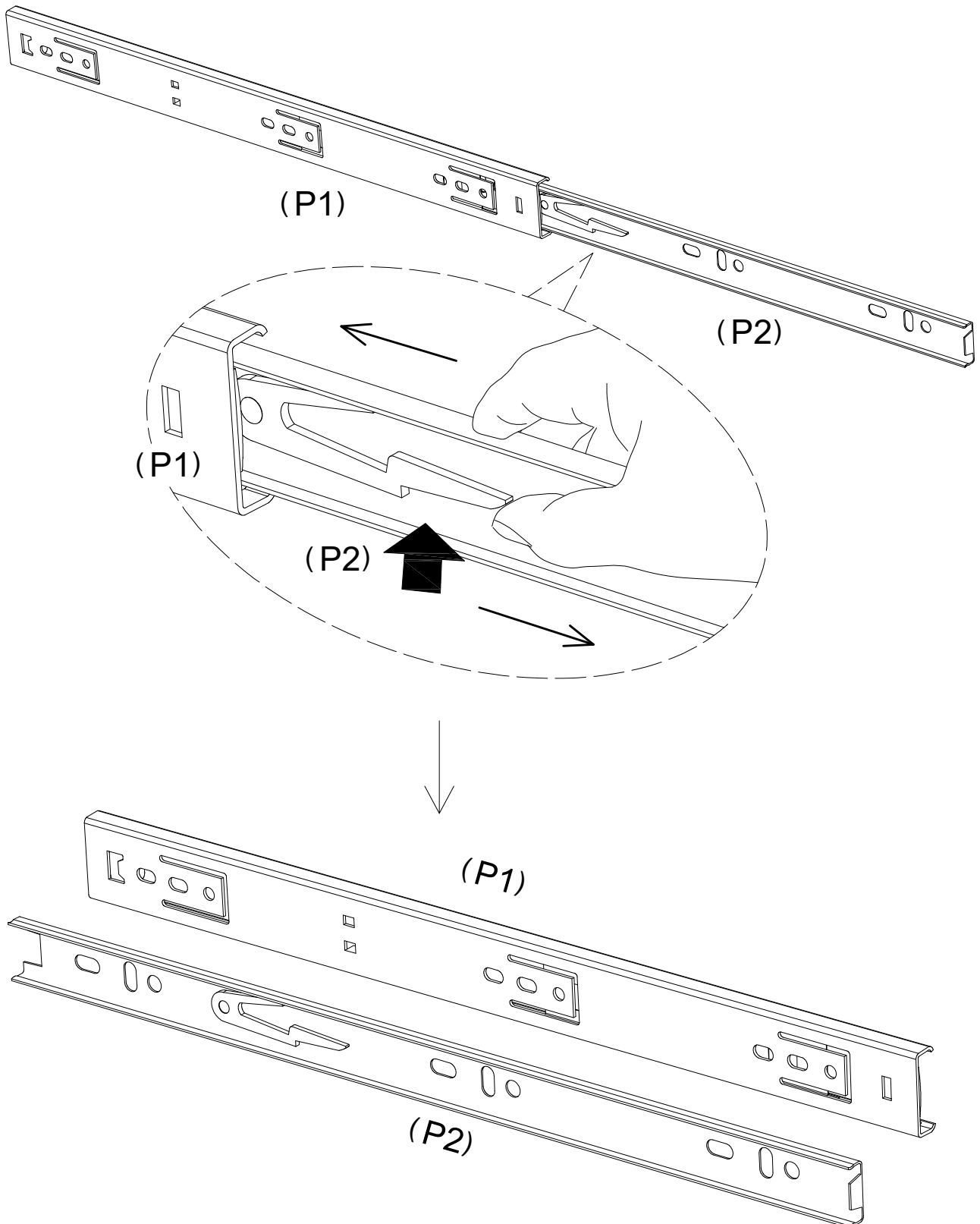

Installationsanleitung/Installation Instruction/Instruction d'installation/  
 Istruzioni di installazione/Instrucciones de instalación/Installatie-instructies/  
 Installationsanvisningar/Instrukcje instalacji

Schritt 1/Step 1/ étape 1/ passo 1/paso 1/ stap 1/steg 1/ krok 1

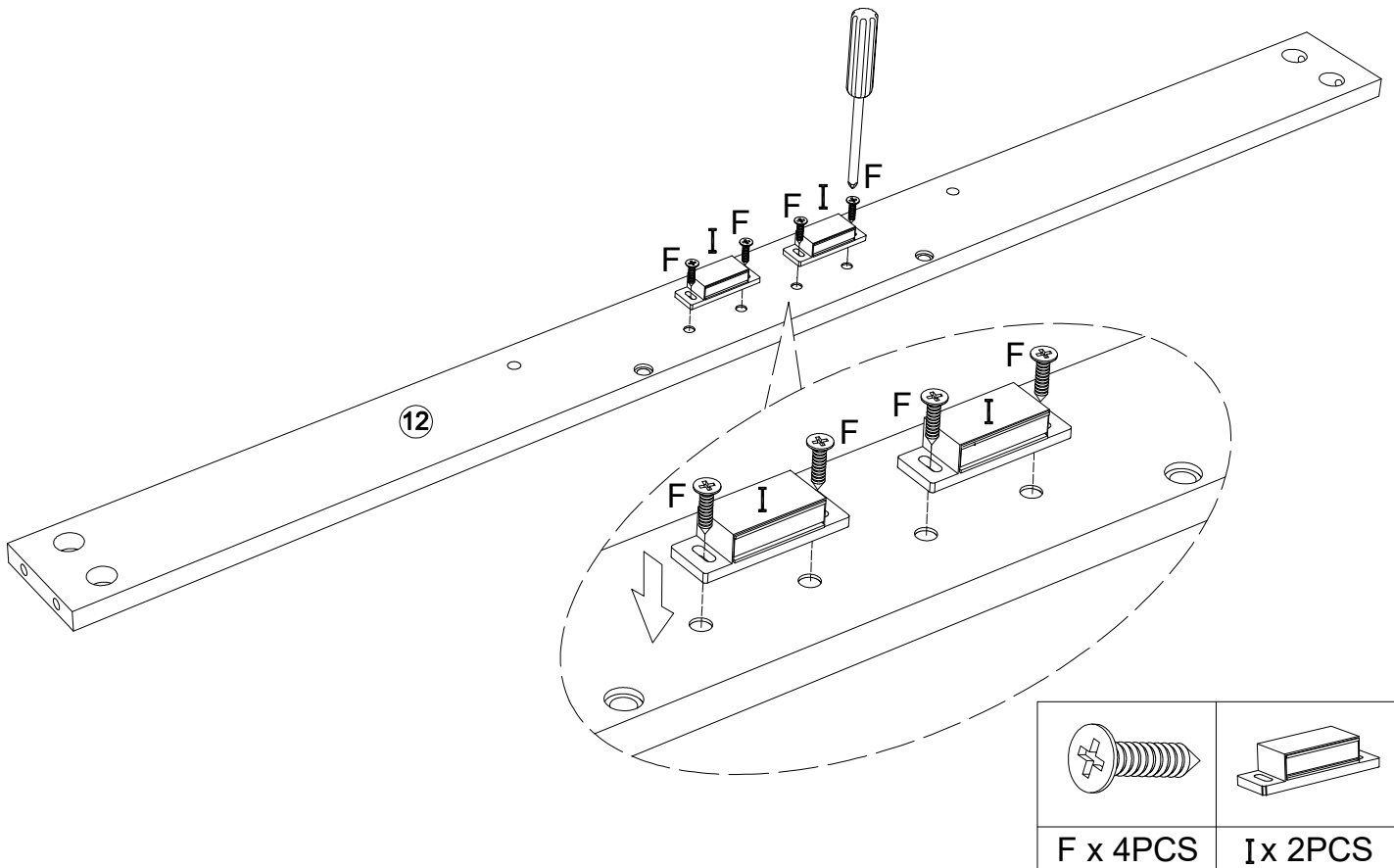

Schritt 2/Step 2/ étape 2/ passo 2/paso 2/ stap 2/steg 2/ krok 2

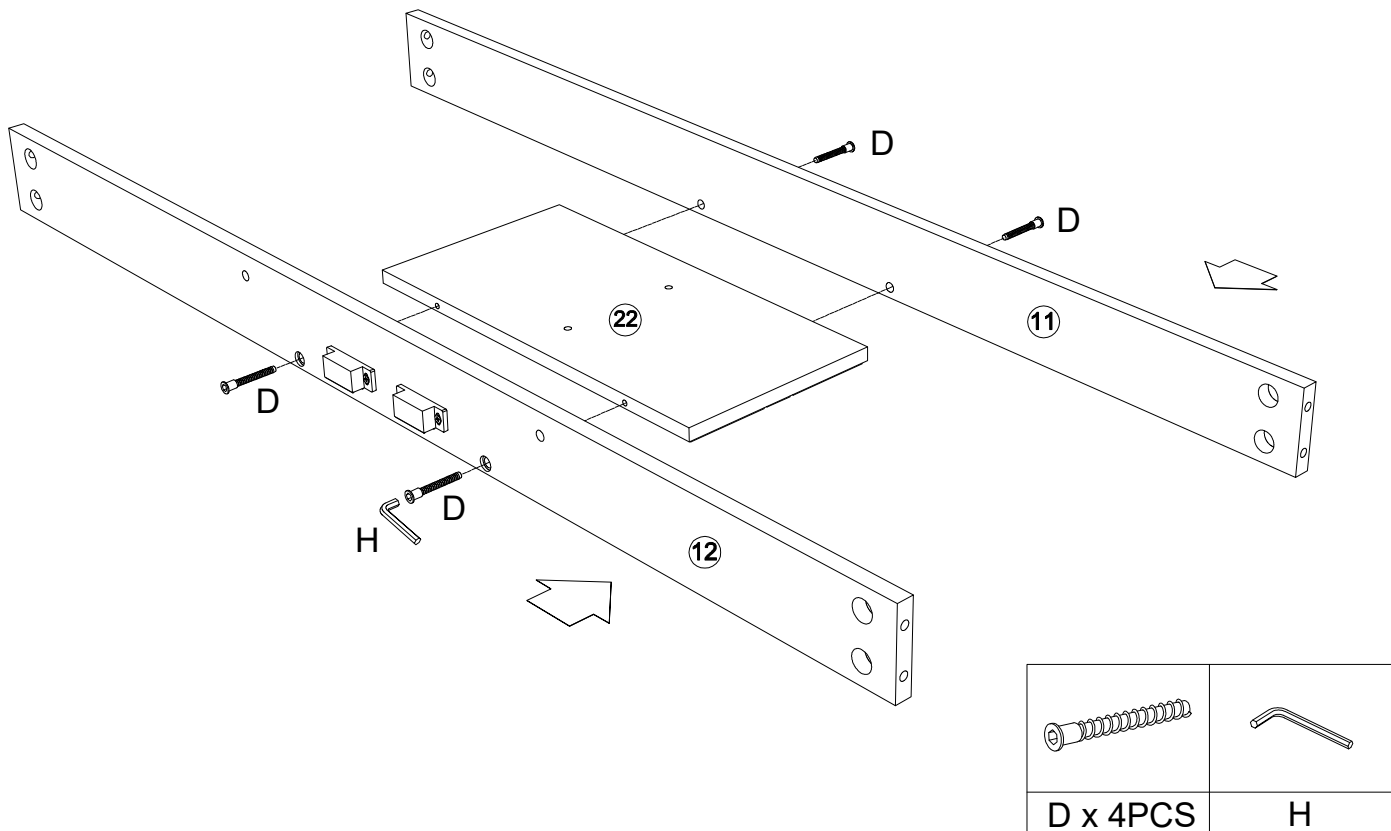

# Installationsanleitung/Installation Instruction/Instruction d'installation/ Istruzioni di installazione/Instrucciones de instalación/Installatie-instructies/ Installationsanvisningar/Instrukcje instalacji

Schritt 3/Step 3/ étape 3/ passo 3/paso 3/ stap 3/steg 3/ krok 3

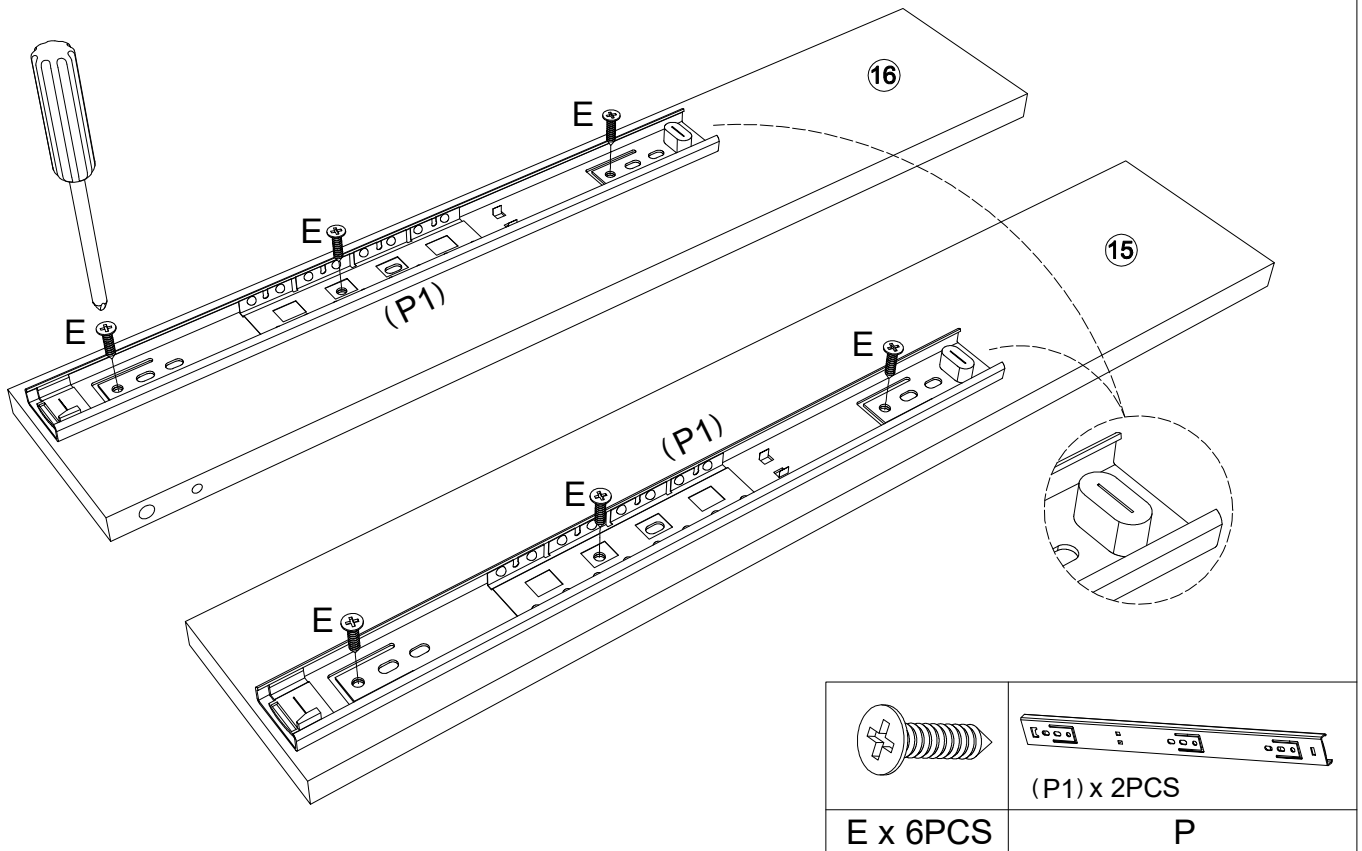

Schritt 4/Step 4/ étape 4/ passo 4/paso 4/ stap 4/steg 4/ krok 4

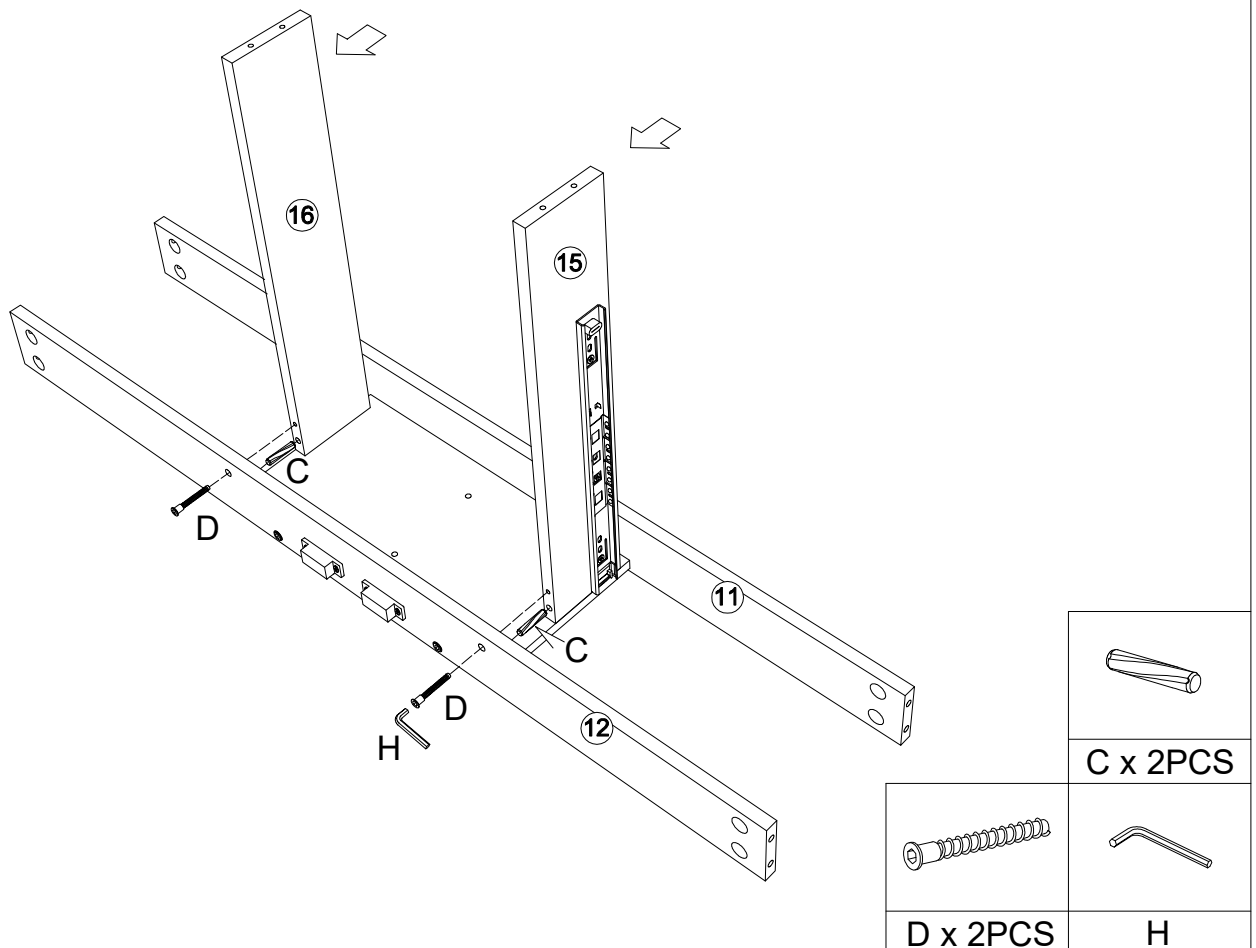

Installationsanleitung/Installation Instruction/Instruction d'installation/  
 Istruzioni di installazione/Instrucciones de instalación/Installatie-instructies/  
 Installationsanvisningar/Instrukcje instalacji

Schritt 5/Step 5/ étape 5/ passo 5/paso 5/ stap 5/steg 5/ krok 5

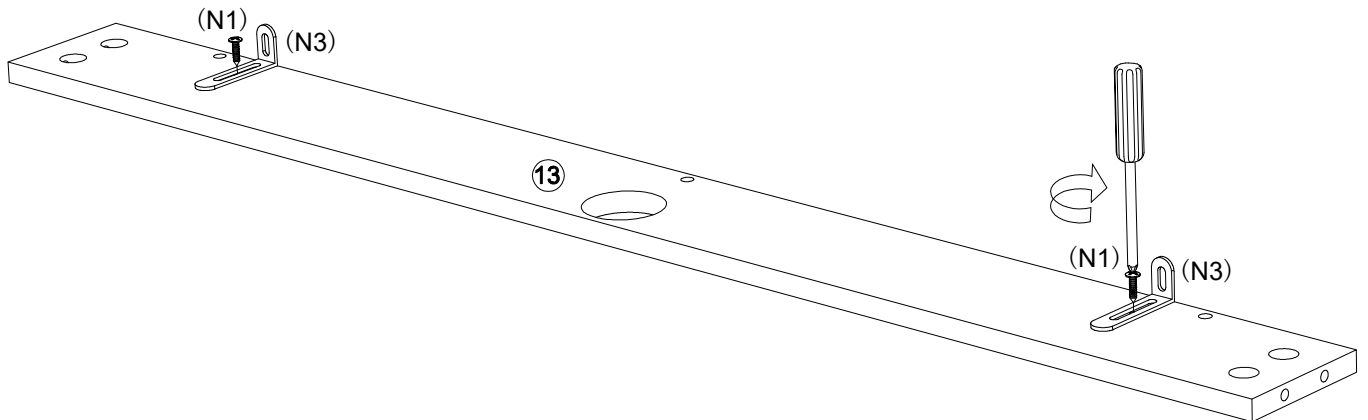

Do not fully tighten the adjustable wall bracket (N3) onto panel 13 until the end of step 36

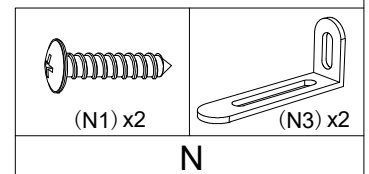

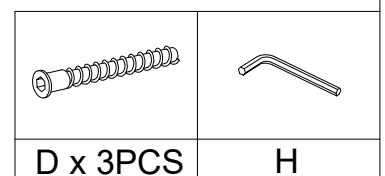
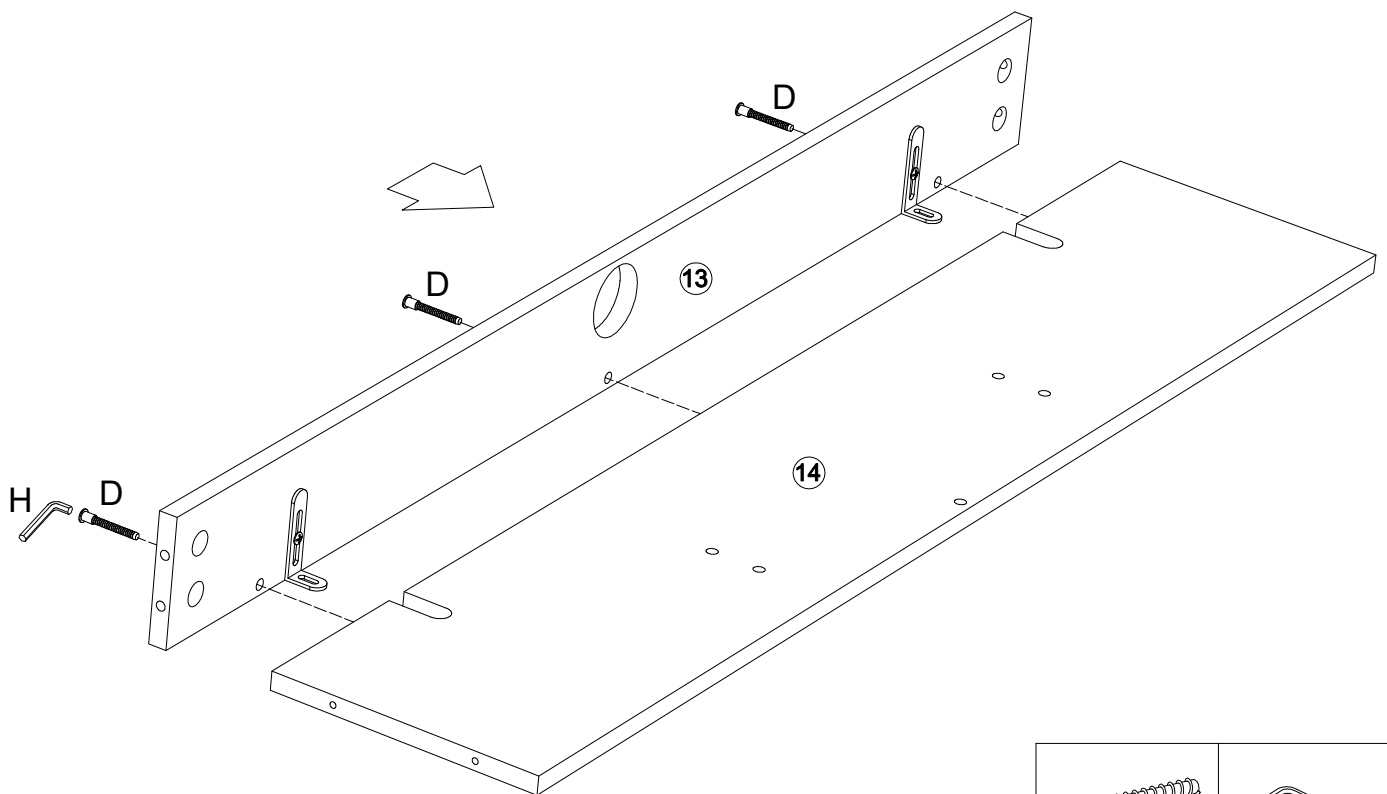

Schritt 6/Step 6/ étape 6/ passo 6/paso 6/ stap 6/steg 6/ krok 6



Installationsanleitung/Installation Instruction/Instruction d'installation/  
 Istruzioni di installazione/Instrucciones de instalación/Installatie-instructies/  
 Installationsanvisningar/Instrukcje instalacji

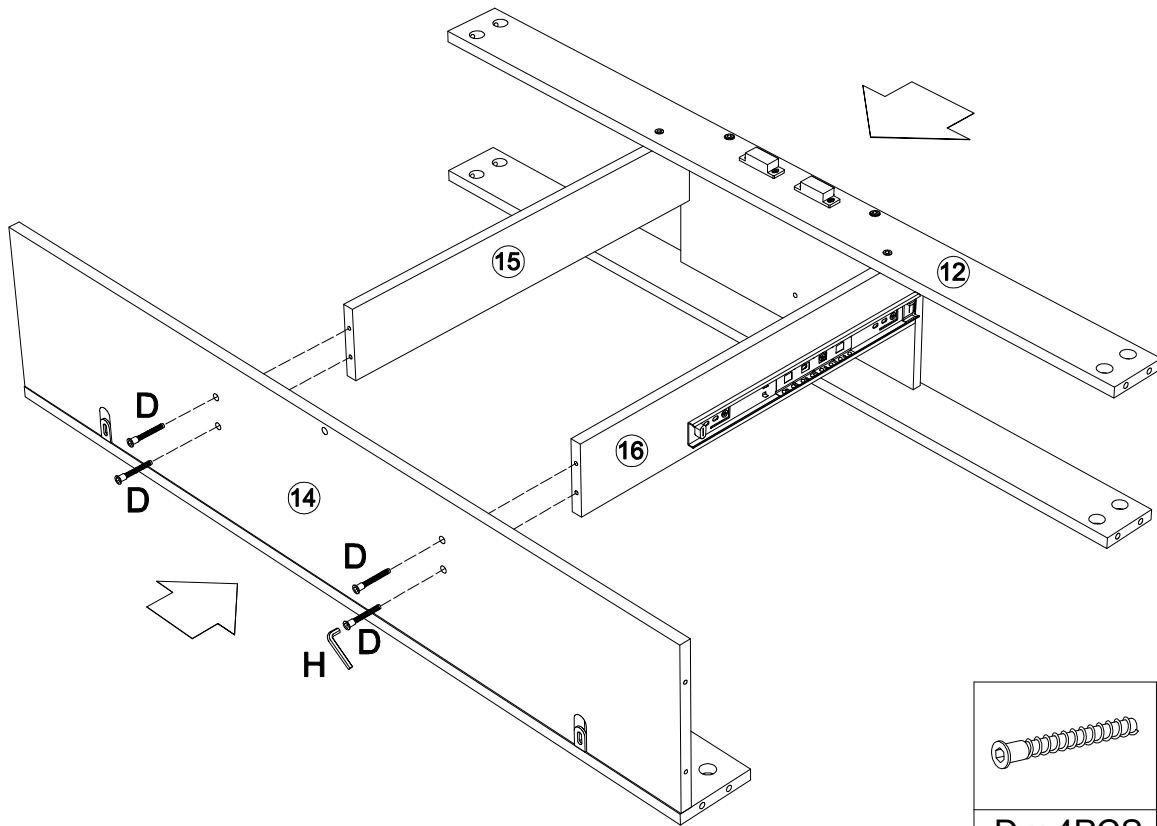

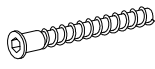
Schritt 7/Step 7/ étape 7/ passo 7/paso 7/ stap 7/steg 7/ krok 7

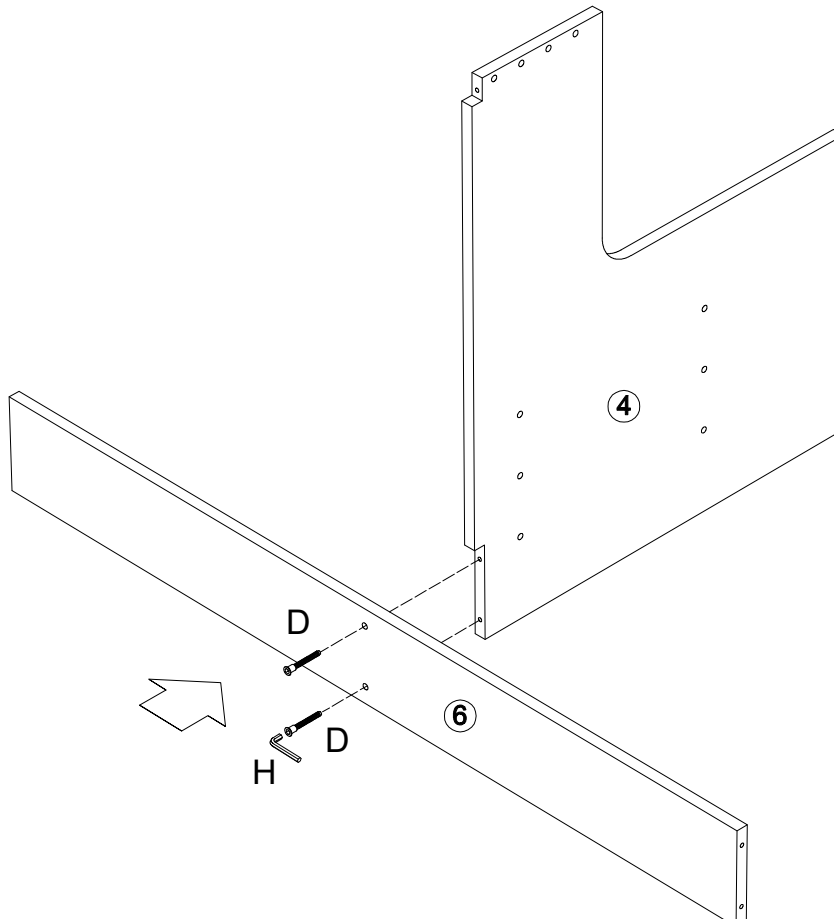

	
D x 4PCS	H

Schritt 8/Step 8/ étape 8/ passo 8/paso 8/ stap 8/steg 8/ krok 8

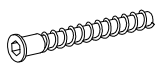

	
D x 2PCS	H

Installationsanleitung/Installation Instruction/Instruction d'installation/  
 Istruzioni di installazione/Instrucciones de instalación/Installatie-instructies/  
 Installationsanvisningar/Instrukcje instalacji

Schritt 9/Step 9/ étape 9/ passo 9/paso 9/ stap 9/steg 9/ krok 9

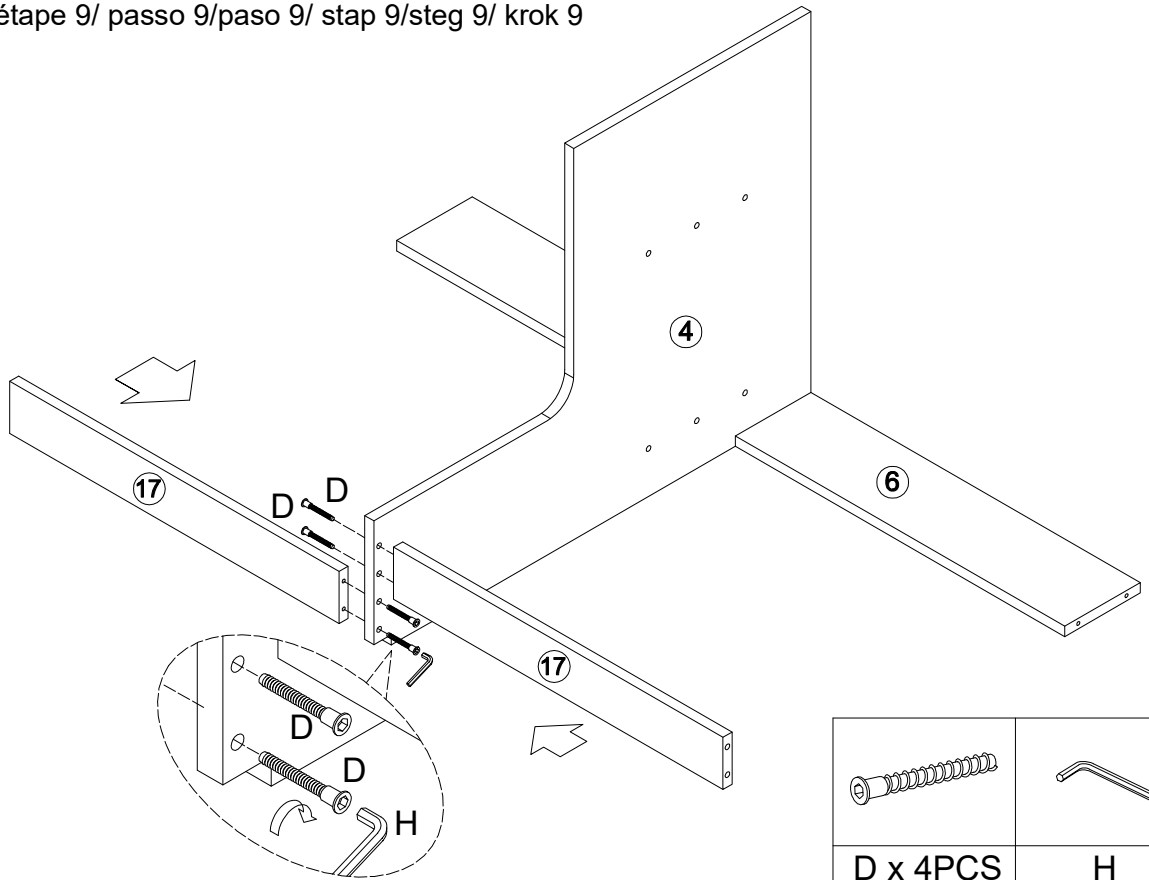

Schritt 10/Step 10/ étape 10/ passo 10/paso 10/ stap 10/steg 10/ krok 10

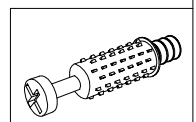
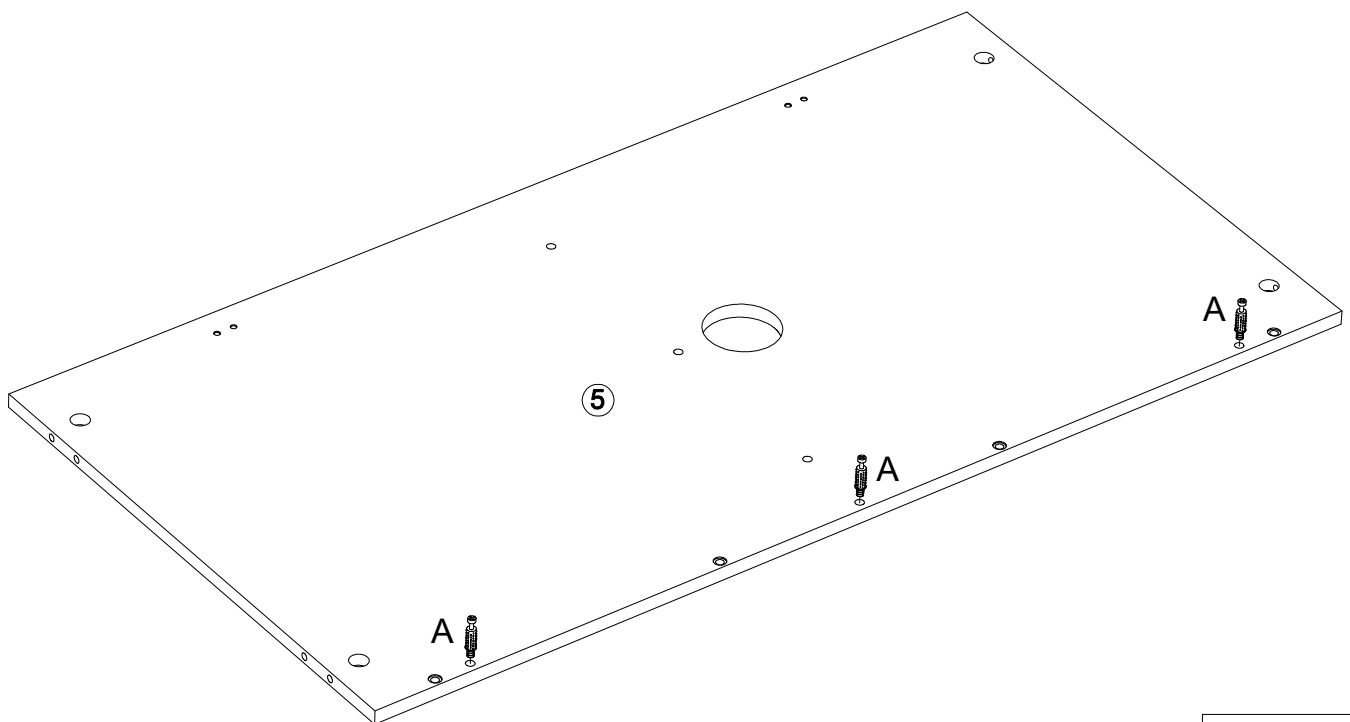



A x 3PCS

# Installationsanleitung/Installation Instruction/Instruction d'installation/ Istruzioni di installazione/Instrucciones de instalación/Installatie-instructies/ Installationsanvisningar/Instrukcje instalacji

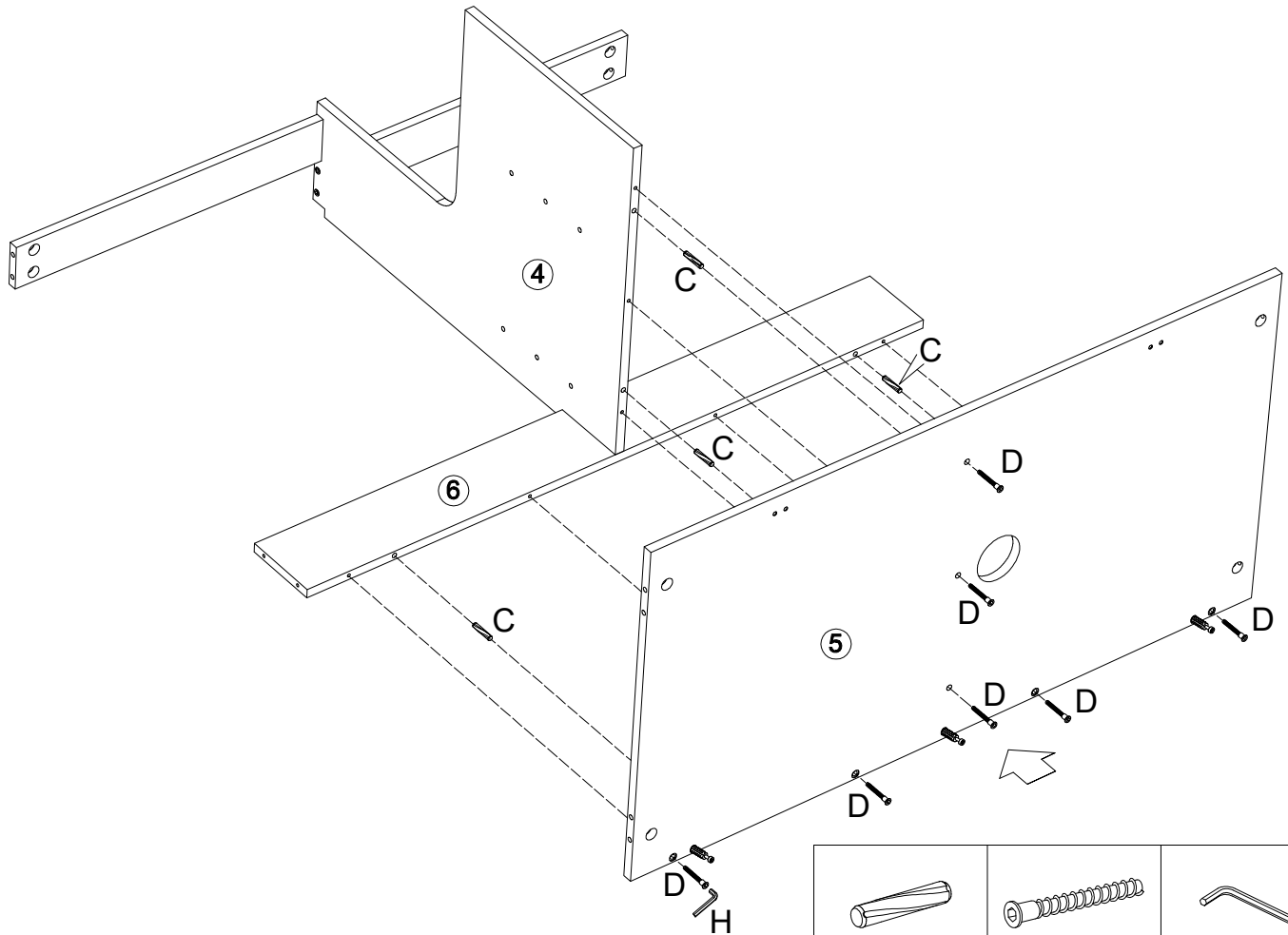

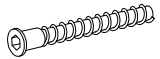
Schritt 11/Step 11/ étape 11/ passo 11/paso 11/ stap 11/steg 11/ krok 11

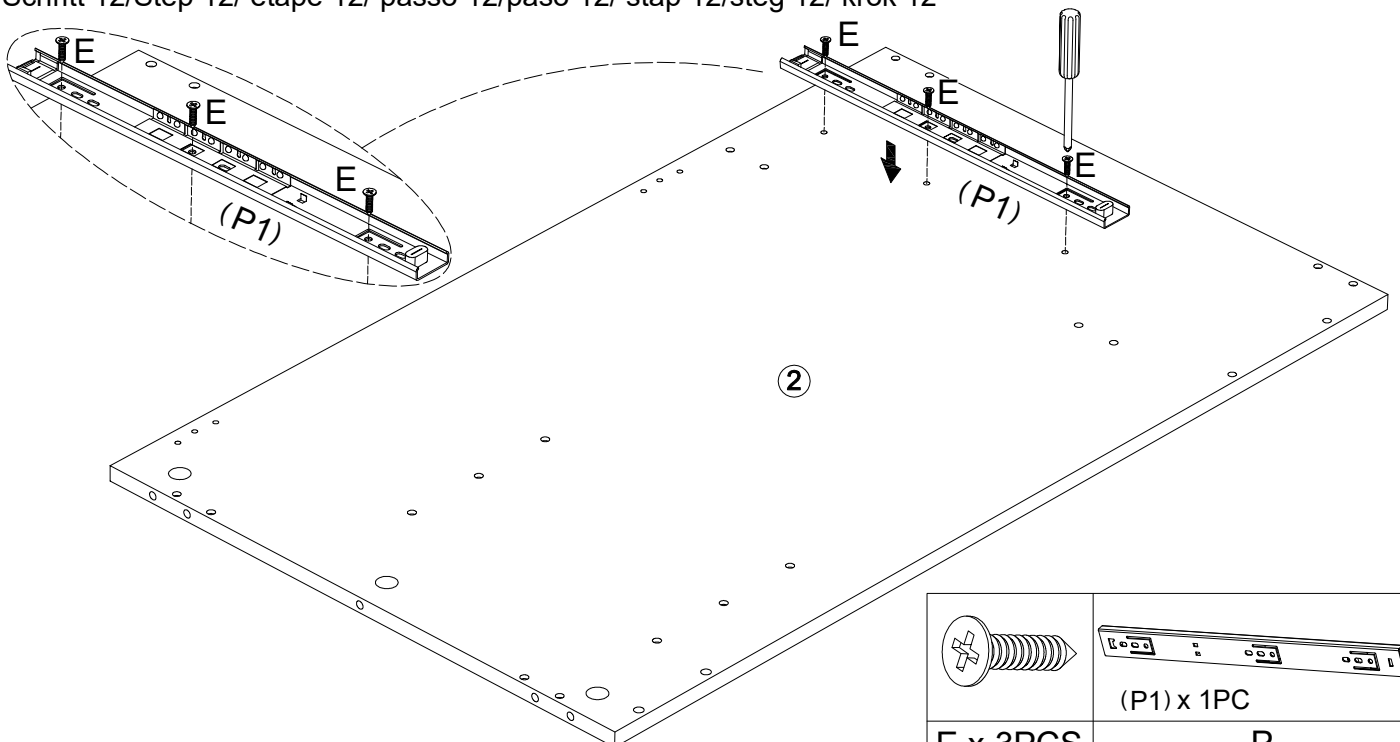

		
C x 4PCS	D x 7PCS	H

Schritt 12/Step 12/ étape 12/ passo 12/paso 12/ stap 12/steg 12/ krok 12

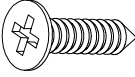

	
E x 3PCS	(P1) x 1PC
	P

# Installationsanleitung/Installation Instruction/Instruction d'installation/ Istruzioni di installazione/Instrucciones de instalación/Installatie-instructies/ Installationsanvisningar/Instrukcje instalacji

Schritt 13/Step 13/ étape 13/ passo 13/paso 13/ stap 13/steg 13/ krok 13

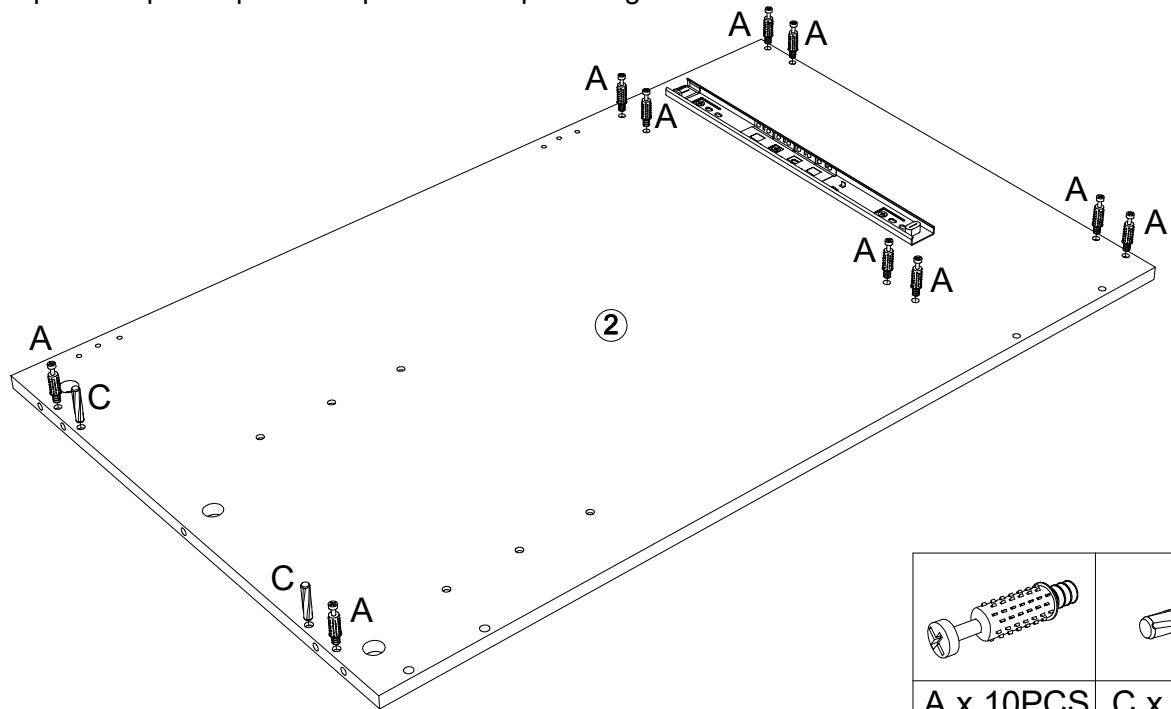

Schritt 14/Step 14/ étape 14/ passo 14/paso 14/ stap 14/steg 14/ krok 14

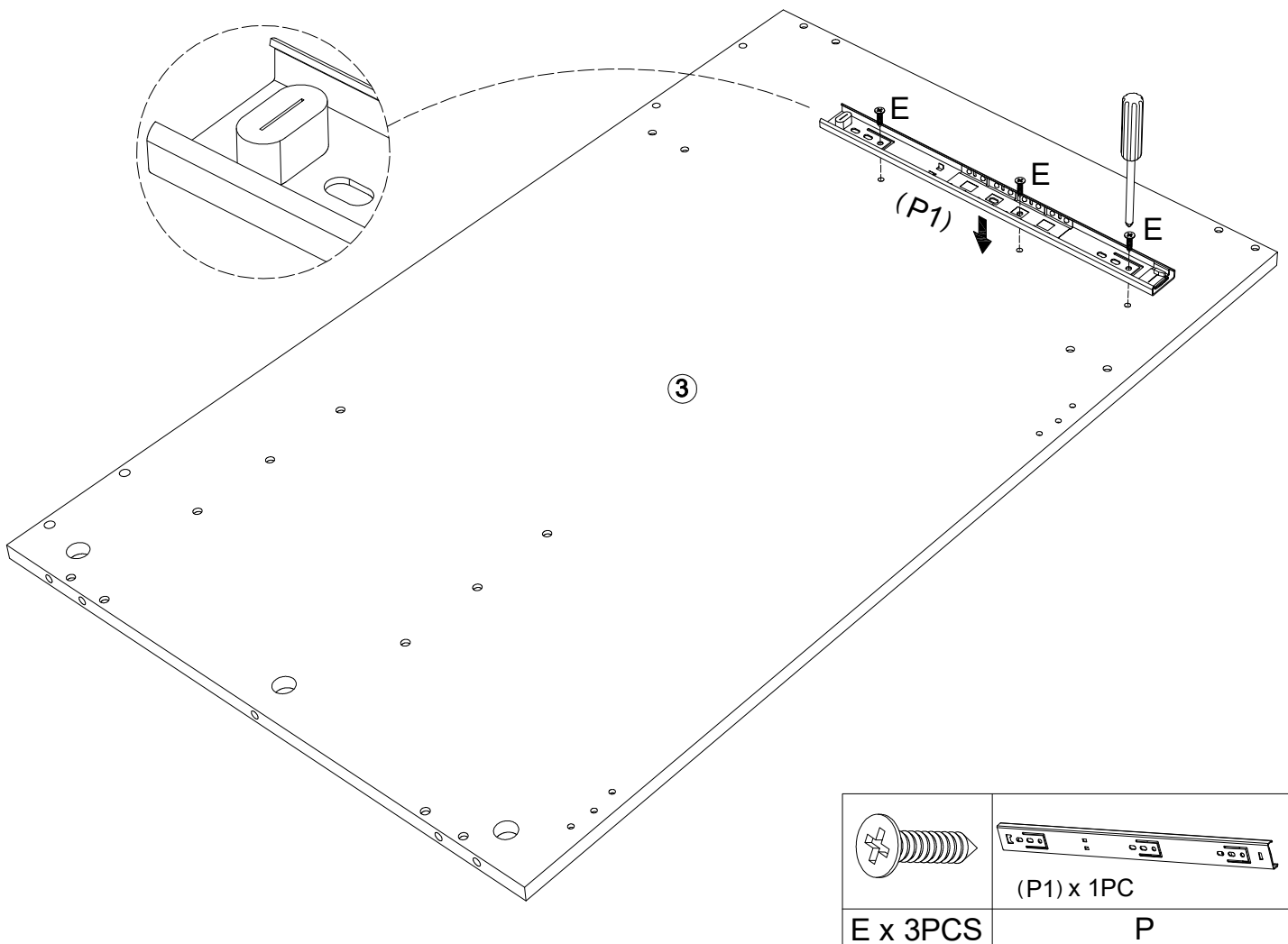

Installationsanleitung/Installation Instruction/Instruction d'installation/  
 Istruzioni di installazione/Instrucciones de instalación/Installatie-instructies/  
 Installationsanvisningar/Instrukcje instalacji

Schritt 15/Step 15/ étape 15/ passo 15/paso 15/ stap 15/steg 15/ krok 15

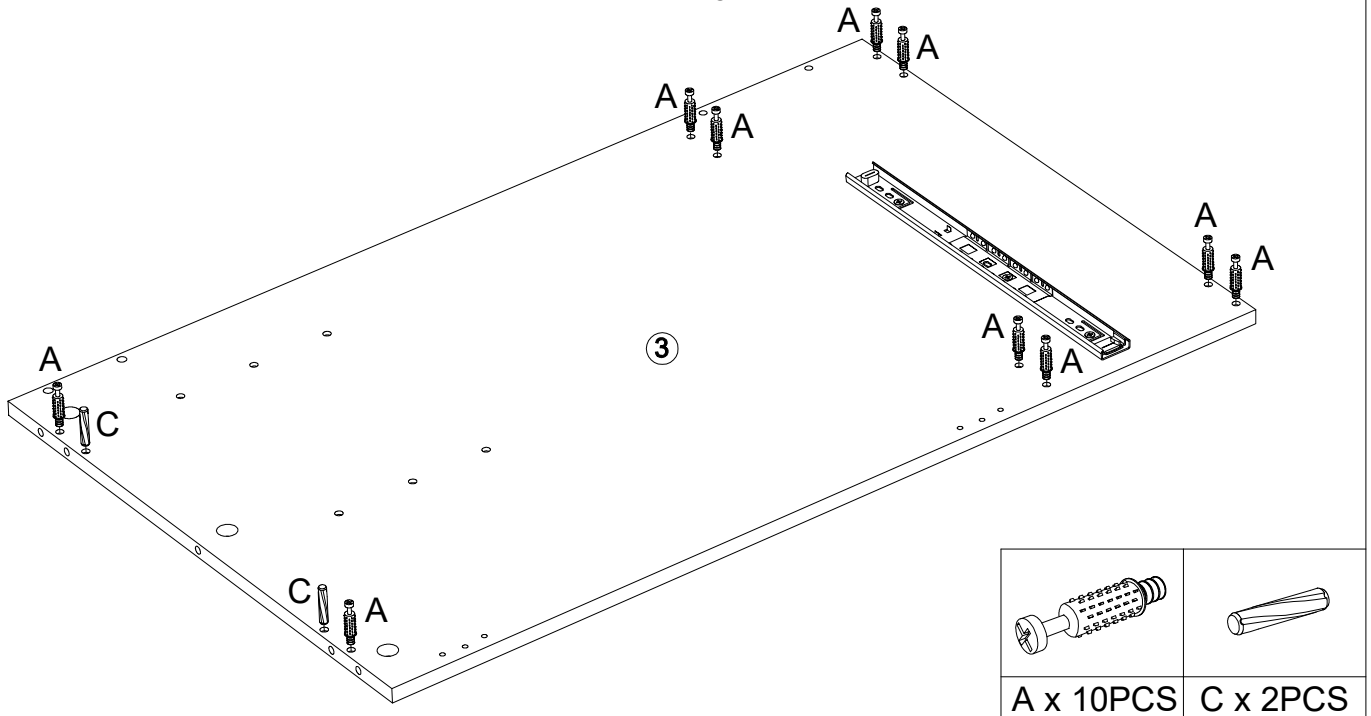

Schritt 16/Step 16/ étape 16/ passo 16/paso 16/ stap 16/steg 16/ krok 16

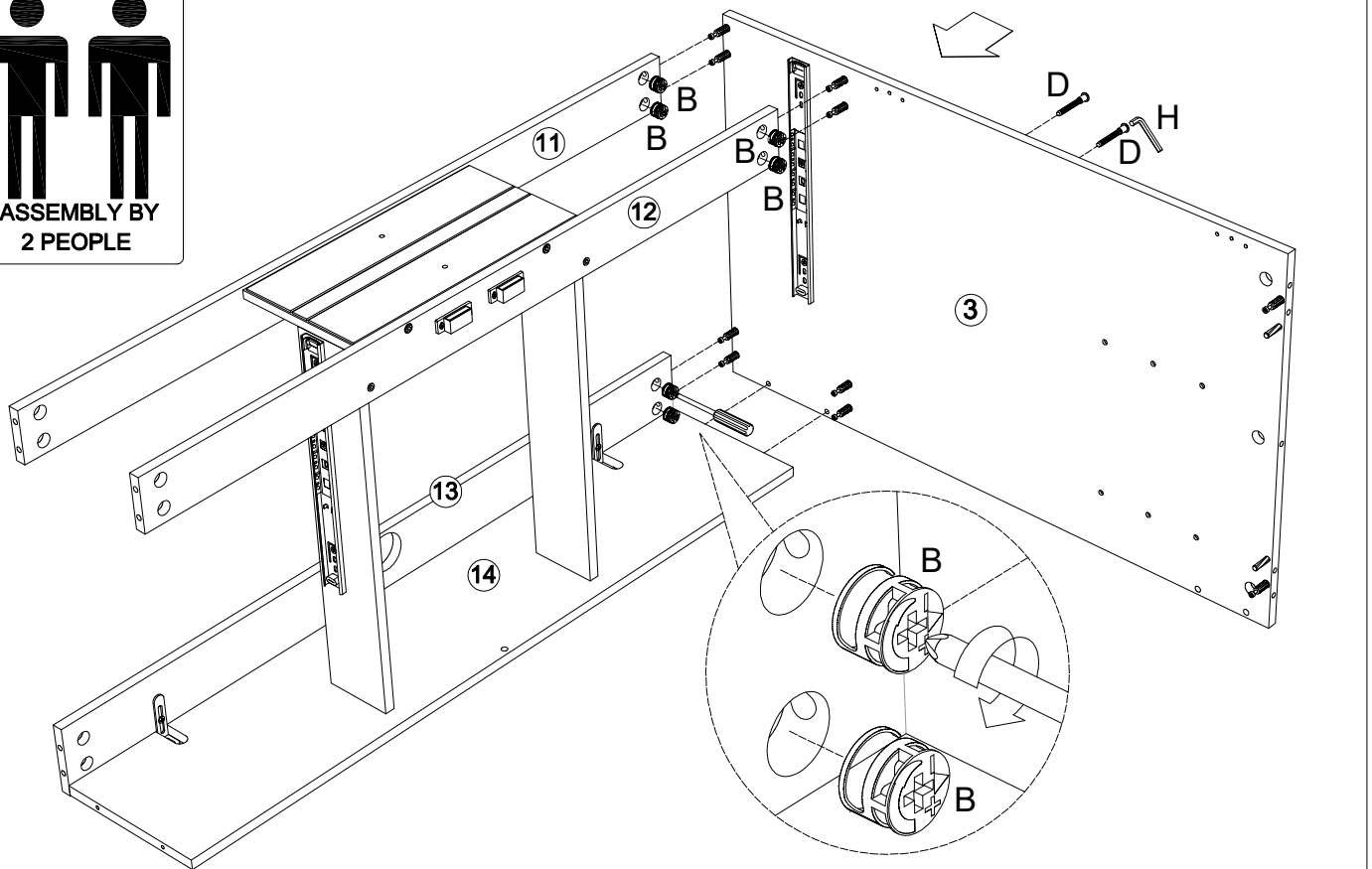
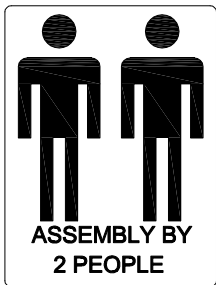

Installationsanleitung/Installation Instruction/Instruction d'installation/  
 Istruzioni di installazione/Instrucciones de instalación/Installatie-instructies/  
 Installationsanvisningar/Instrukcje instalacji

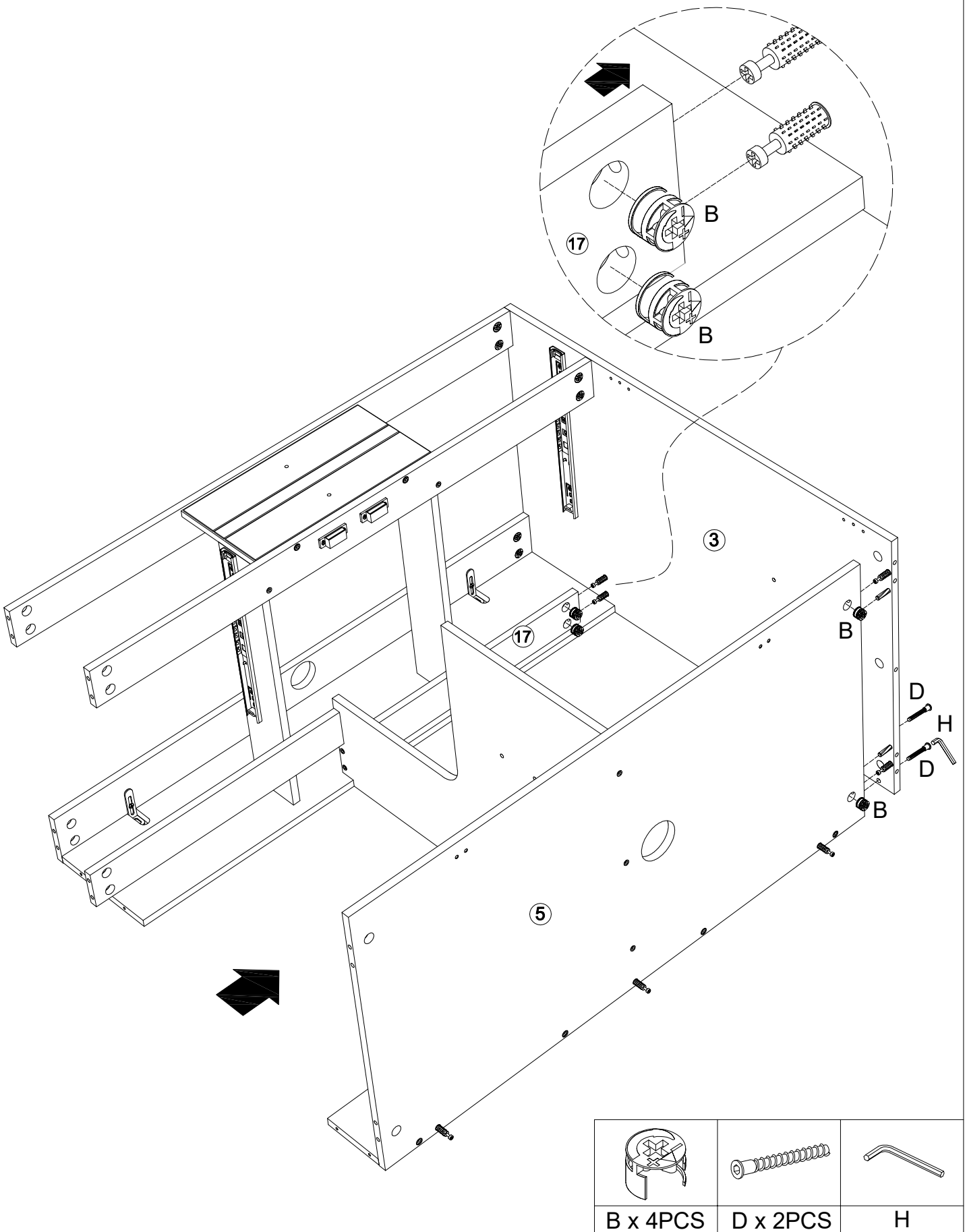

Schritt 17/Step 17/ étape 17/ passo 17/paso 17/ stap 17/steg 17/ krok 17

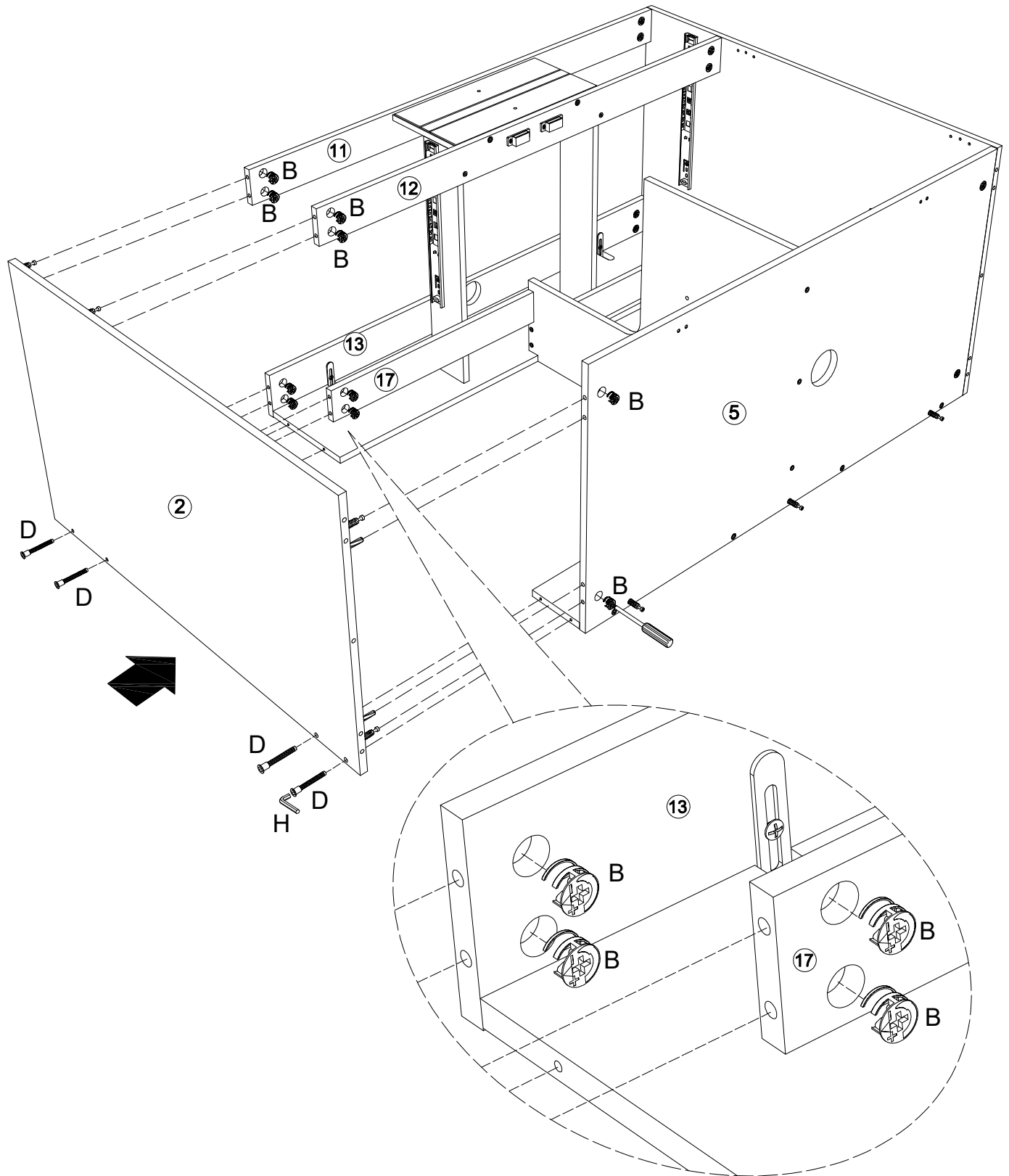

Installationsanleitung/Installation Instruction/Instruction d'installation/  
 Istruzioni di installazione/Instrucciones de instalación/Installatie-instructies/  
 Installationsanvisningar/Instrukcje instalacji

Schritt 18/Step 18/ étape 18/ passo 18/paso 18/ stap 18/steg 18/ krok 18

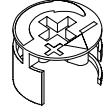
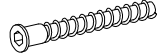

		
B x10PCS	D x 4PCS	H

# Installationsanleitung/Installation Instruction/Instruction d'installation/ Istruzioni di installazione/Instrucciones de instalación/Installatie-instructies/ Installationsanvisningar/Instrukcje instalacji

Schritt 19/Step 19/ étape 19/ passo 19/paso 19/ stap 19/steg 19/ krok 19

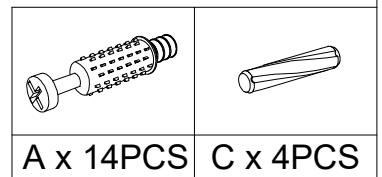
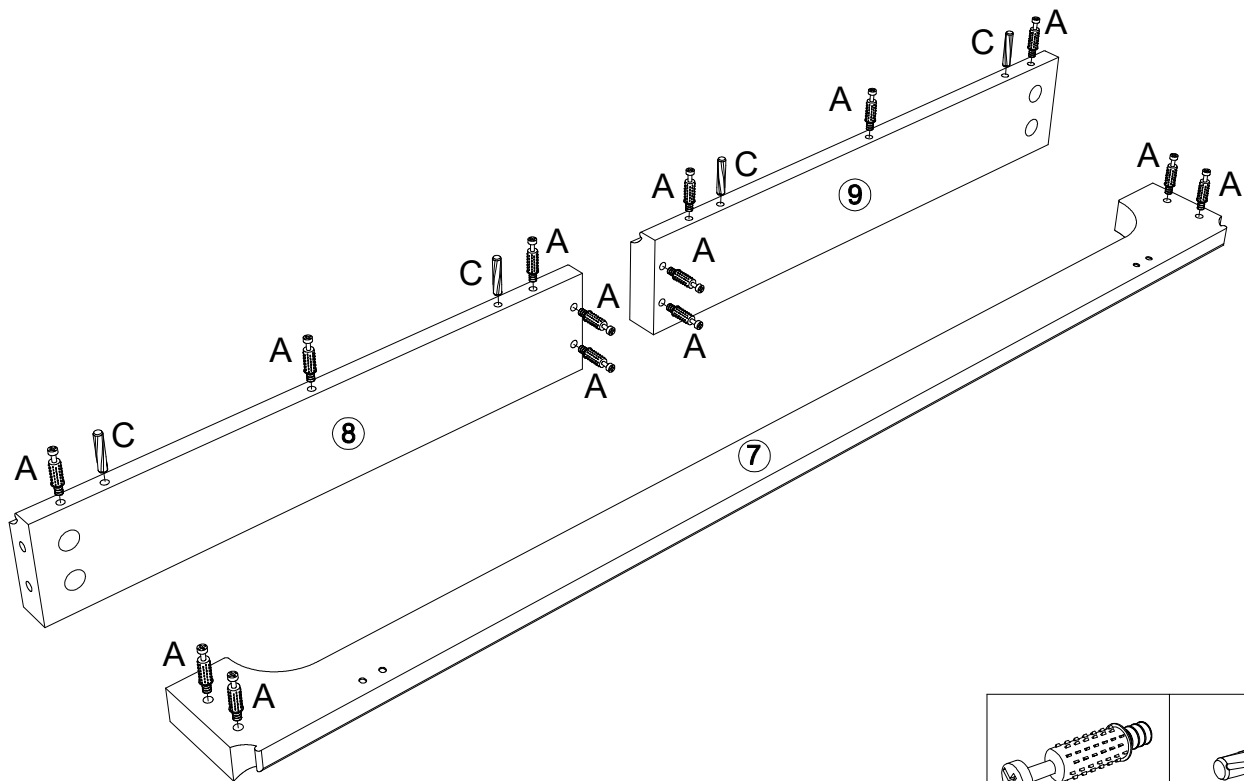

Schritt 20/Step 20/ étape 20/ passo 20/paso 20/ stap 20/steg 20/ krok 20

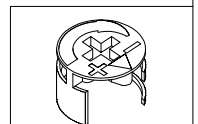
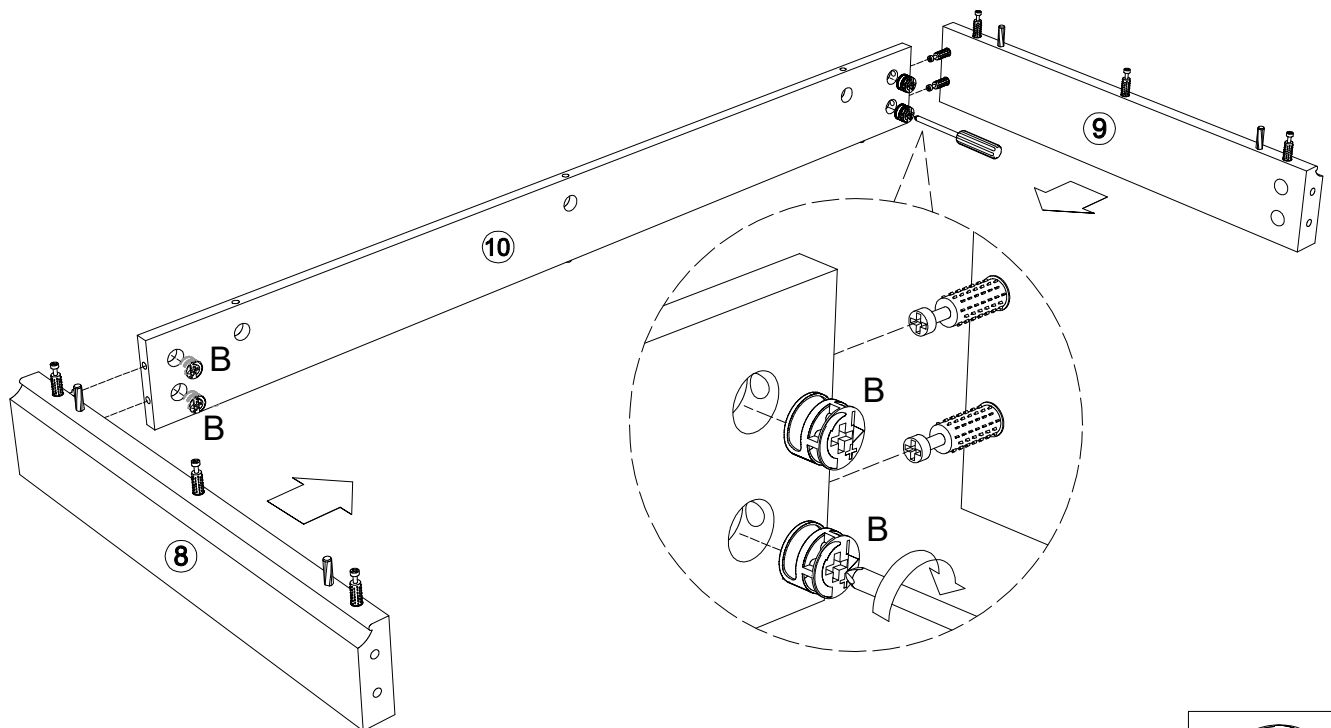

B x 4PCS

# Installationsanleitung/Installation Instruction/Instruction d'installation/ Istruzioni di installazione/Instrucciones de instalación/Installatie-instructies/ Installationsanvisningar/Instrukcje instalacji

Schritt 21/Step 21/ étape 21/ passo 21/paso 21/ stap 21/steg 21/ krok 21

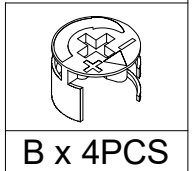
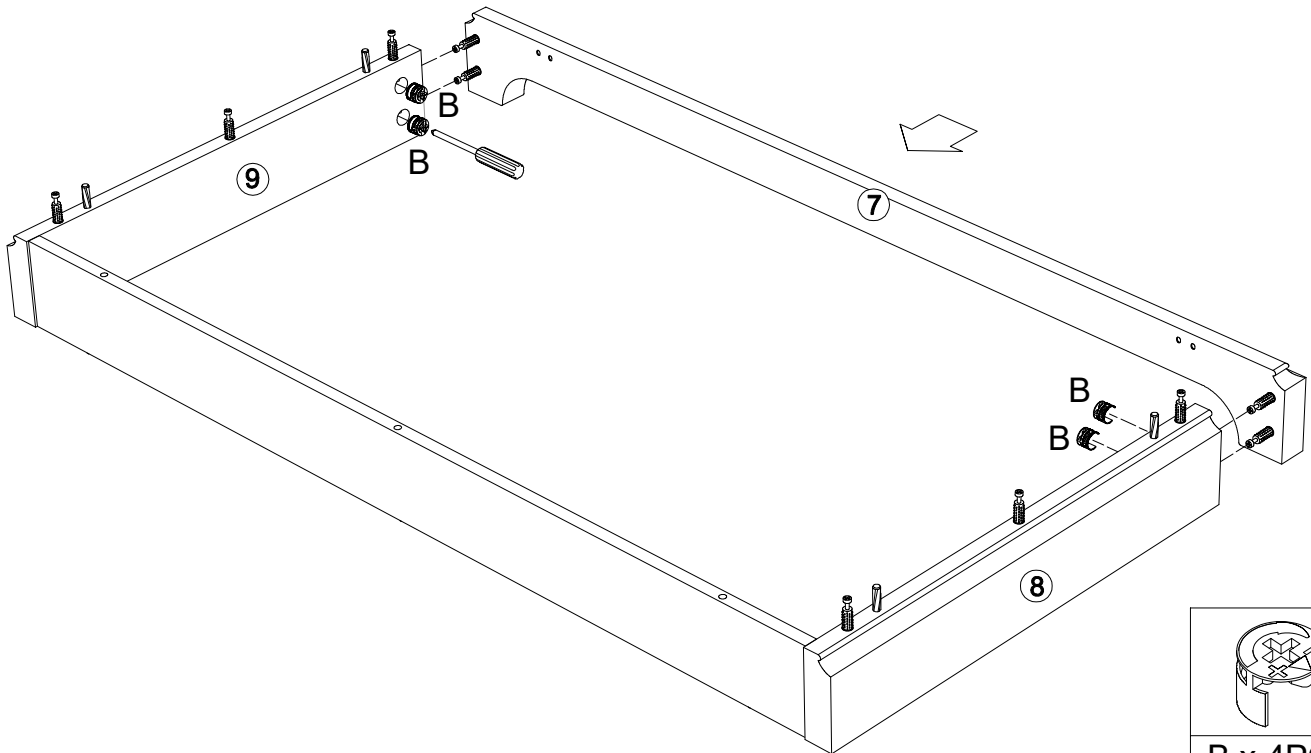

Schritt 22/Step 22/ étape 22/ passo 22/paso 22/ stap 22/steg 22/ krok 22

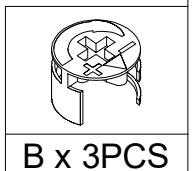
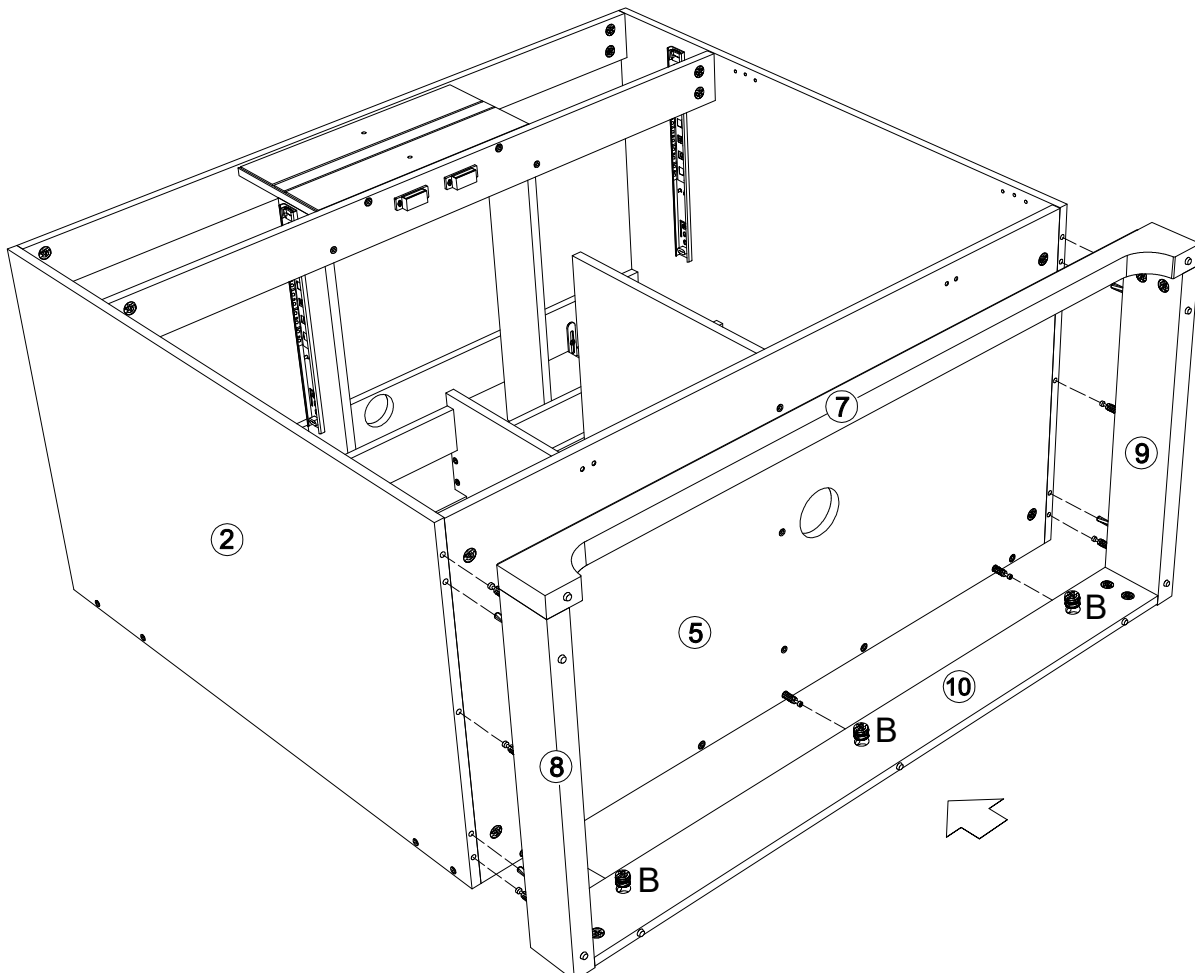

Installationsanleitung/Installation Instruction/Instruction d'installation/  
Istruzioni di installazione/Instrucciones de instalación/Installatie-instructies/  
Installationsanvisningar/Instrukcje instalacji

Schritt 23/Step 23/ étape 23/ passo 23/paso 23/ stap 23/steg 23/ krok 23

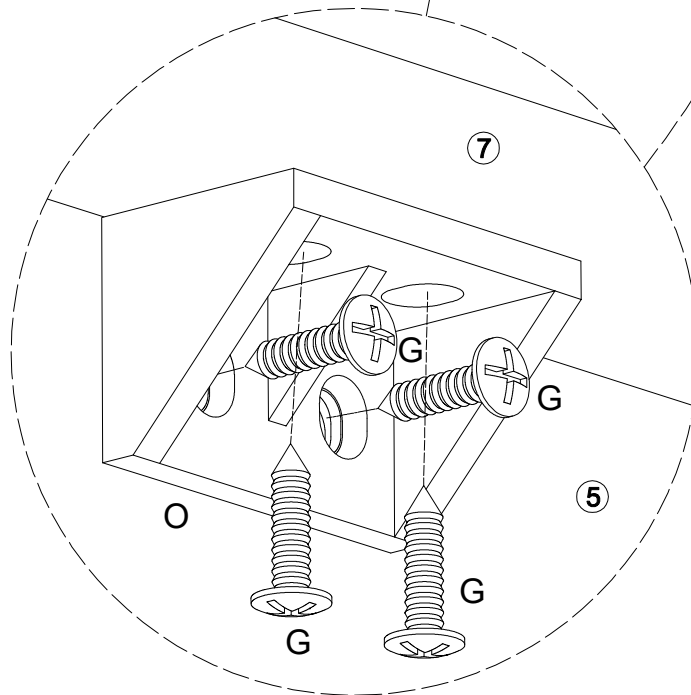
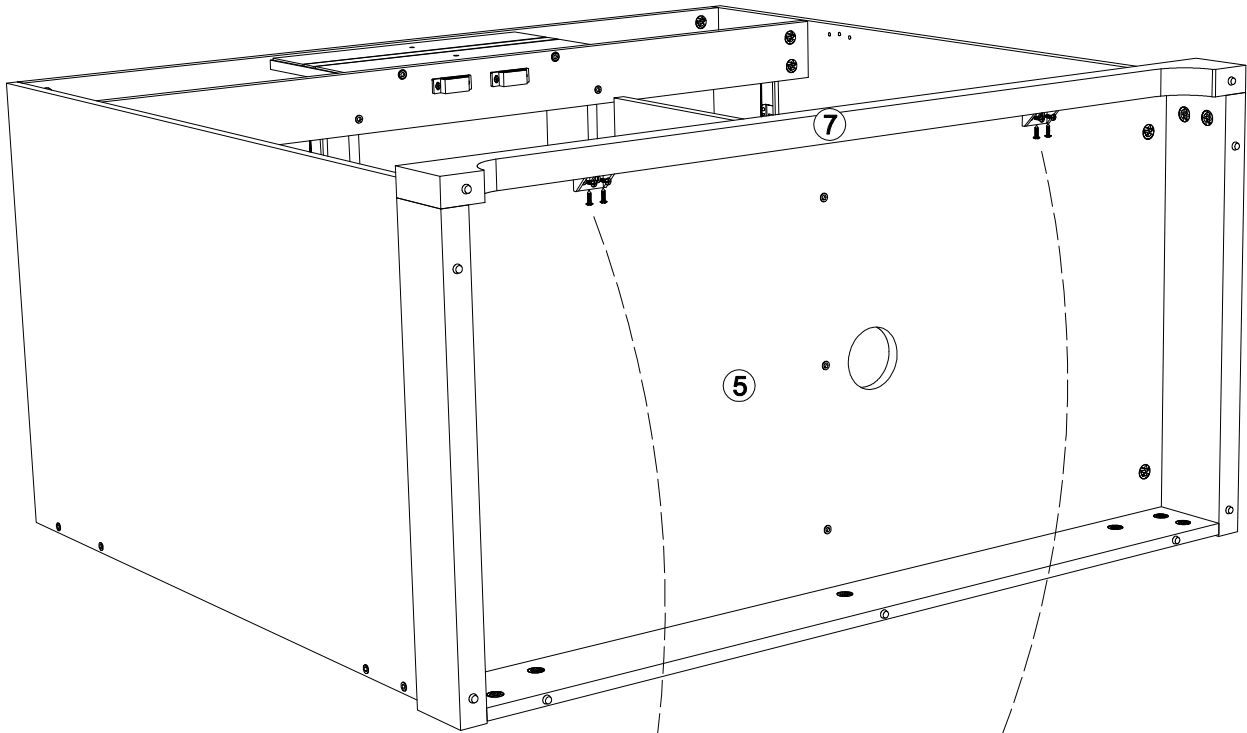

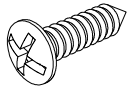
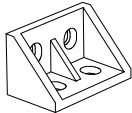
	
G x 8PCS	O x 2PCS

Installationsanleitung/Installation Instruction/Instruction d'installation/  
 Istruzioni di installazione/Instrucciones de instalación/Installatie-instructies/  
 Installationsanvisningar/Instrukcje instalacji

Schritt 24/Step 24/ étape 24/ passo 24/paso 24/ stap 24/steg 24/ krok 24

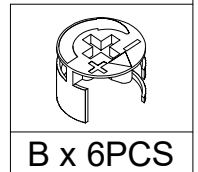
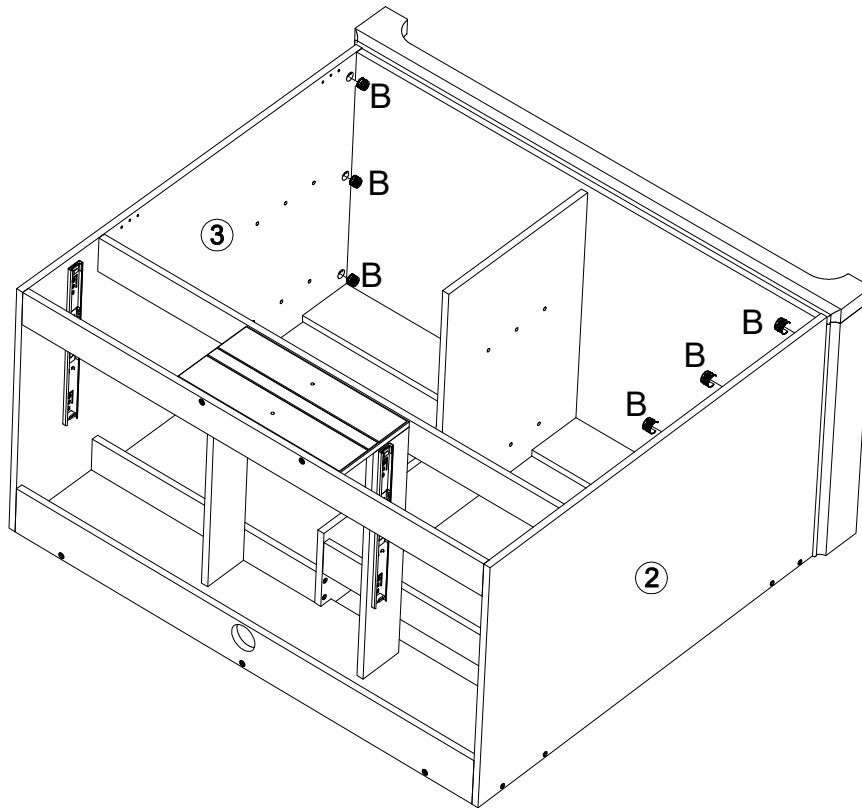

Schritt 25/Step 25/ étape 25/ passo 25/paso 25/ stap 25/steg 25/ krok 25

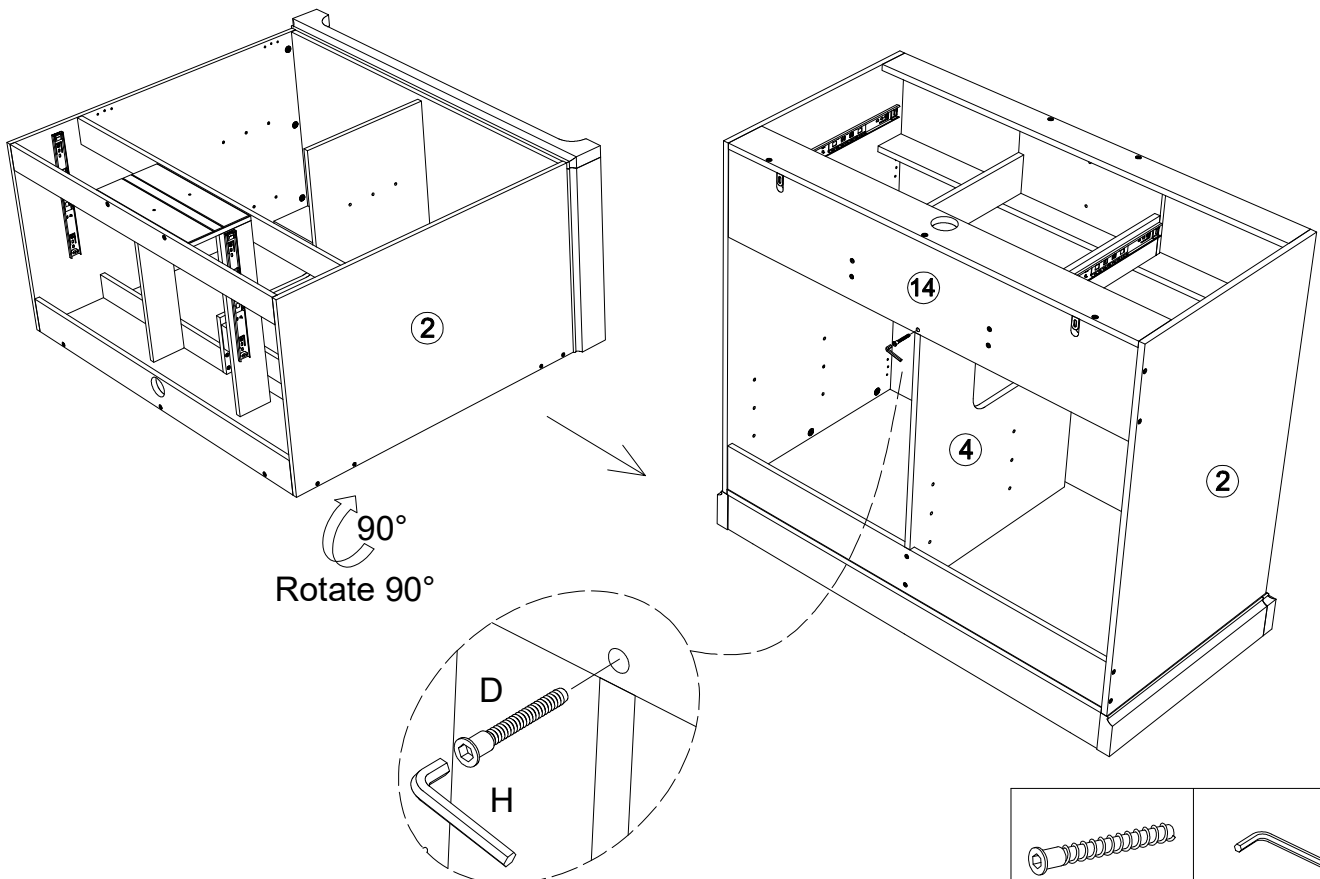

90°  
Rotate 90°

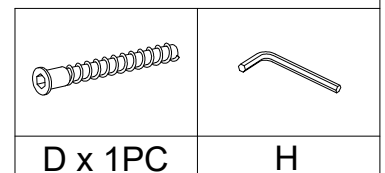

# Installationsanleitung/Installation Instruction/Instruction d'installation/ Istruzioni di installazione/Instrucciones de instalación/Installatie-instructies/ Installationsanvisningar/Instrukcje instalacji

Schritt 26/Step 26/ étape 26/ passo 26/paso 26/ stap 26/steg 26/ krok 26

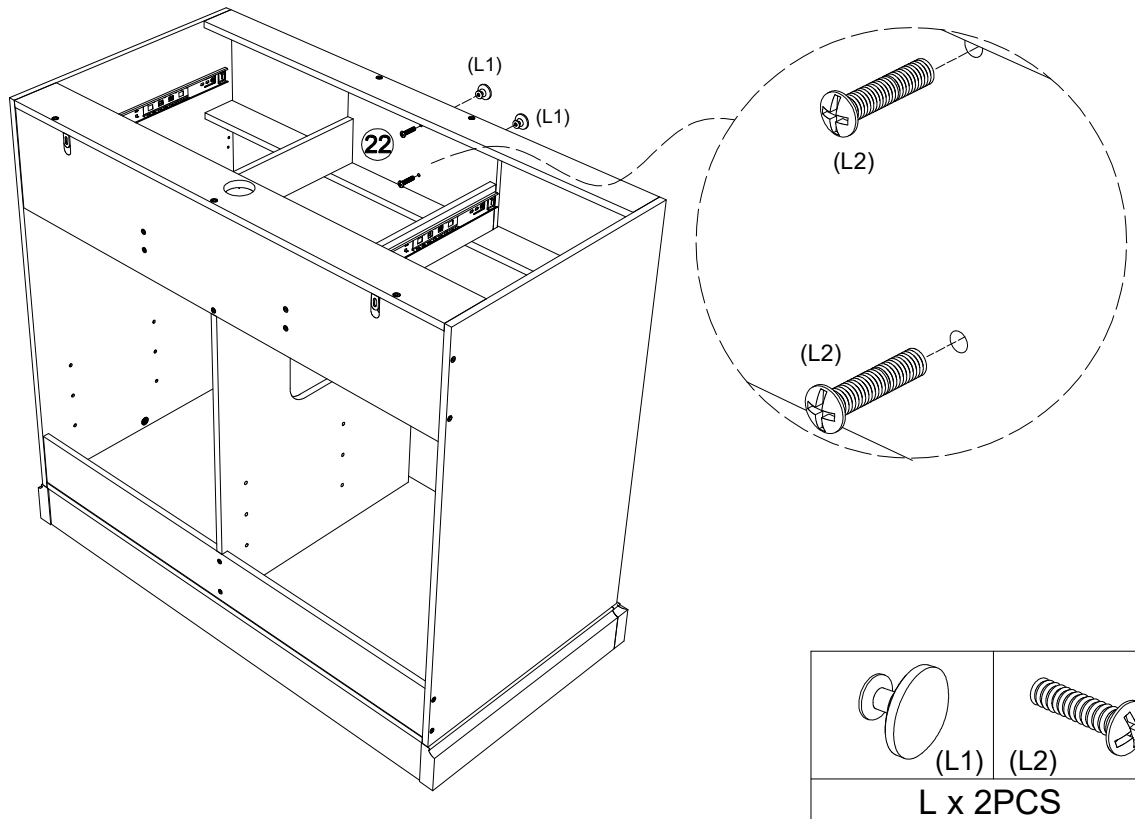

Schritt 27/Step 27/ étape 27/ passo 27/paso 27/ stap 27/steg 27/ krok 27

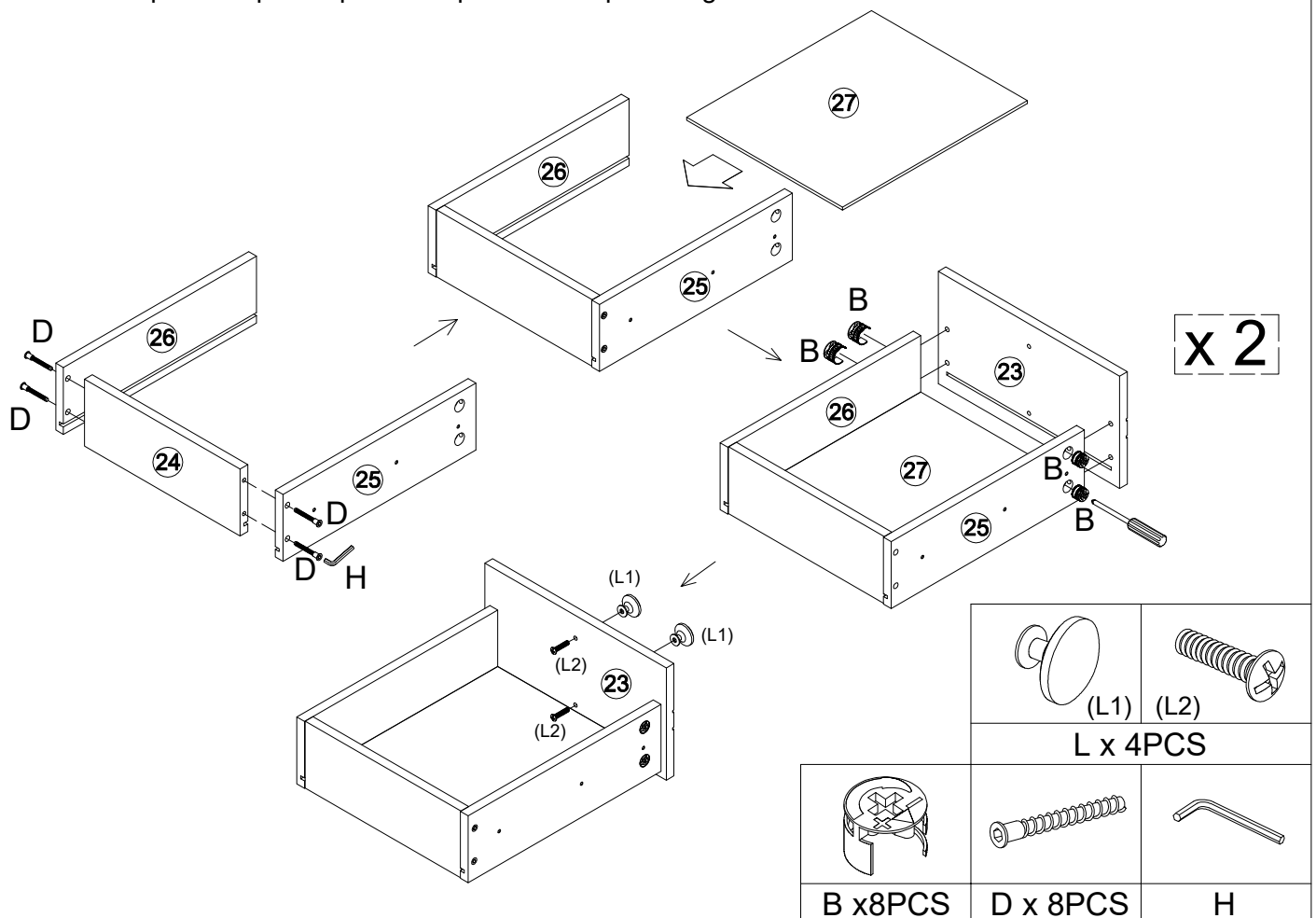

# Installationsanleitung/Installation Instruction/Instruction d'installation/ Istruzioni di installazione/Instrucciones de instalación/Installatie-instructies/ Installationsanvisningar/Instrukcje instalacji

Schritt 28/Step 28/ étape 28/ passo 28/paso 28/ stap 28/steg 28/ krok 28

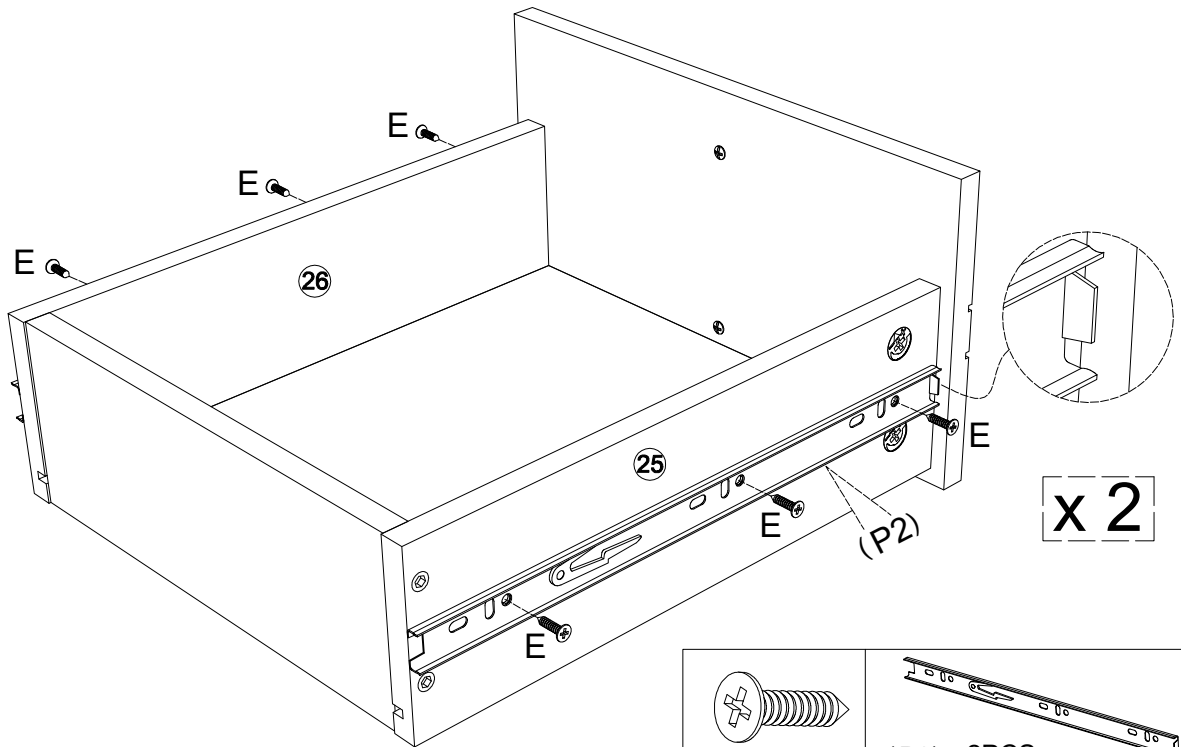

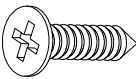
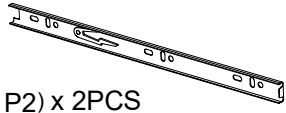
	
E x 12PCS	(P2) x 2PCS
	P

Schritt 29/Step 29/ étape 29/ passo 29/paso 29/ stap 29/steg 29/ krok 29

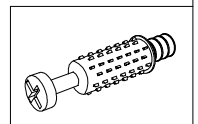
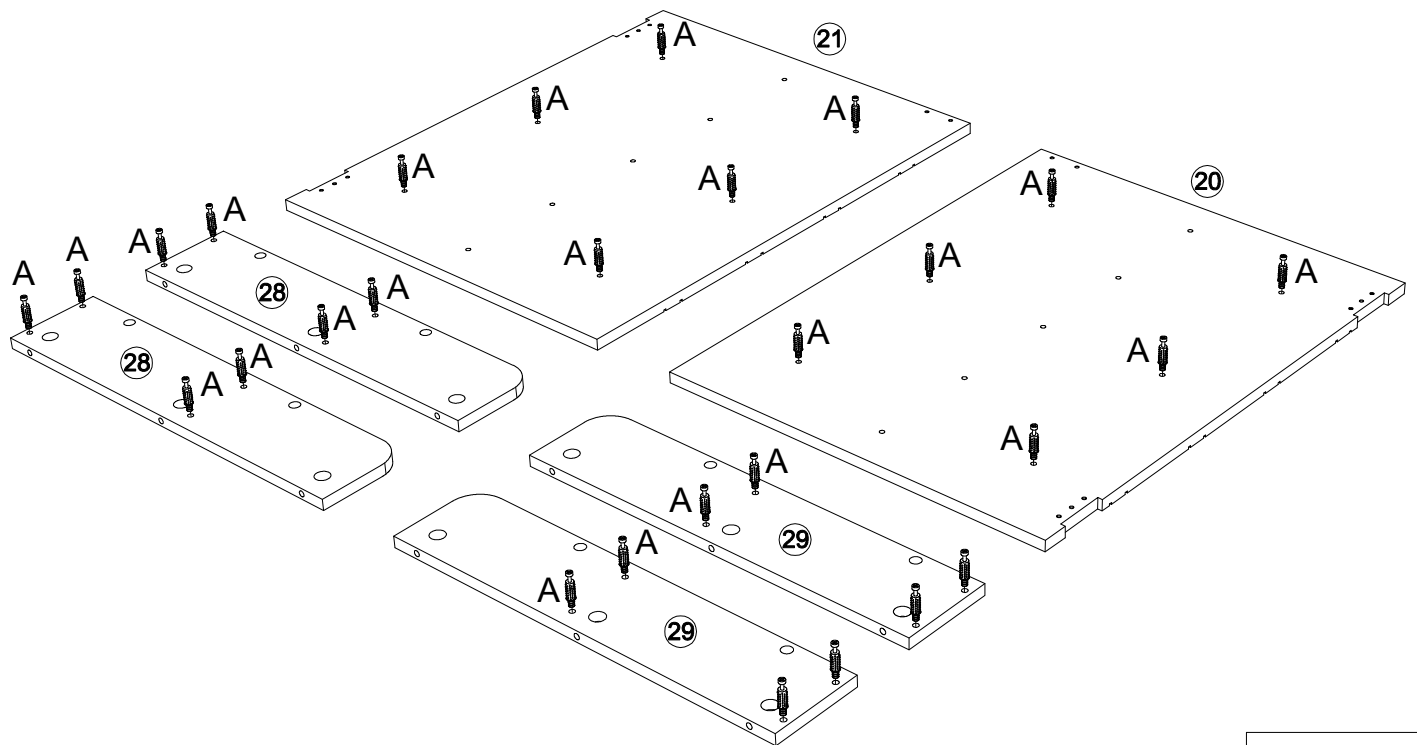

A x 28PCS

Installationsanleitung/Installation Instruction/Instruction d'installation/  
 Istruzioni di installazione/Instrucciones de instalación/Installatie-instructies/  
 Installationsanvisningar/Instrukcje instalacji

Schritt 30/Step 30/ étape 30/ passo 30/paso 30/ stap 30/steg 30/ krok 30

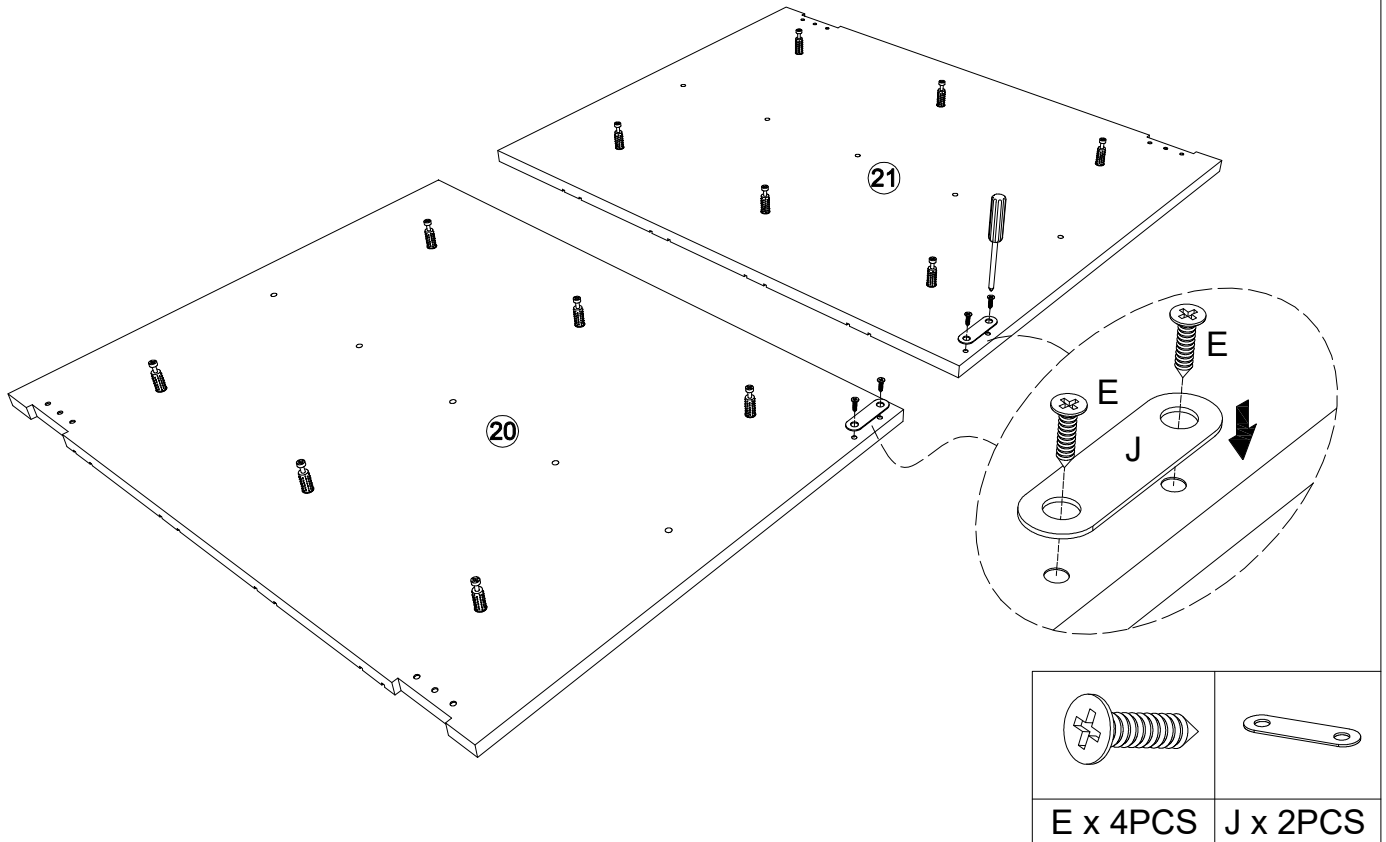

Schritt 31/Step 31/ étape 31/ passo 31/paso 31/ stap 31/steg 31/ krok 31

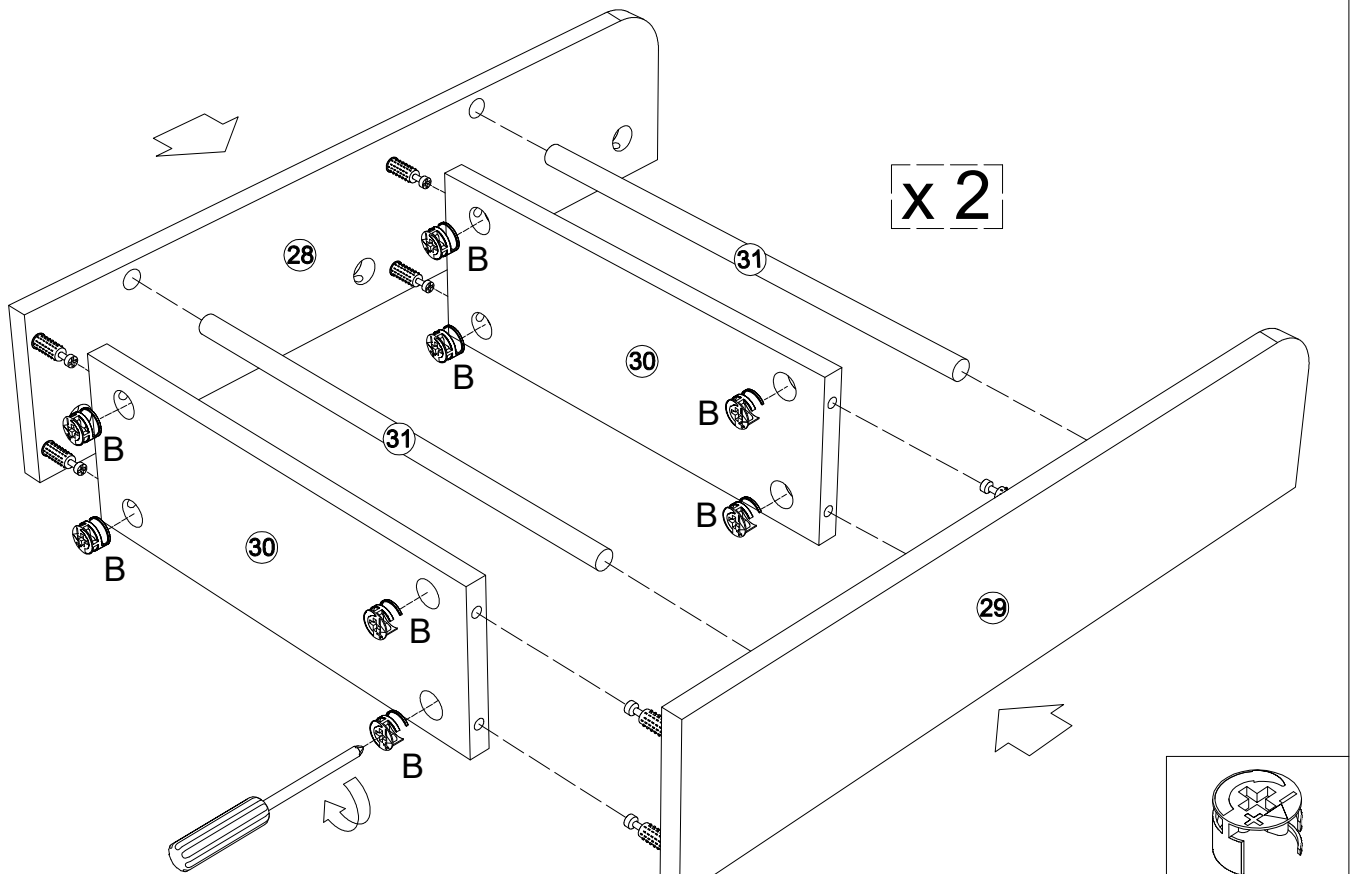

Installationsanleitung/Installation Instruction/Instruction d'installation/  
 Istruzioni di installazione/Instrucciones de instalación/Installatie-instructies/  
 Installationsanvisningar/Instrukcje instalacji

Schritt 32/Step 32/ étape 32/ passo 32/paso 32/ stap 32/steg 32/ krok 32

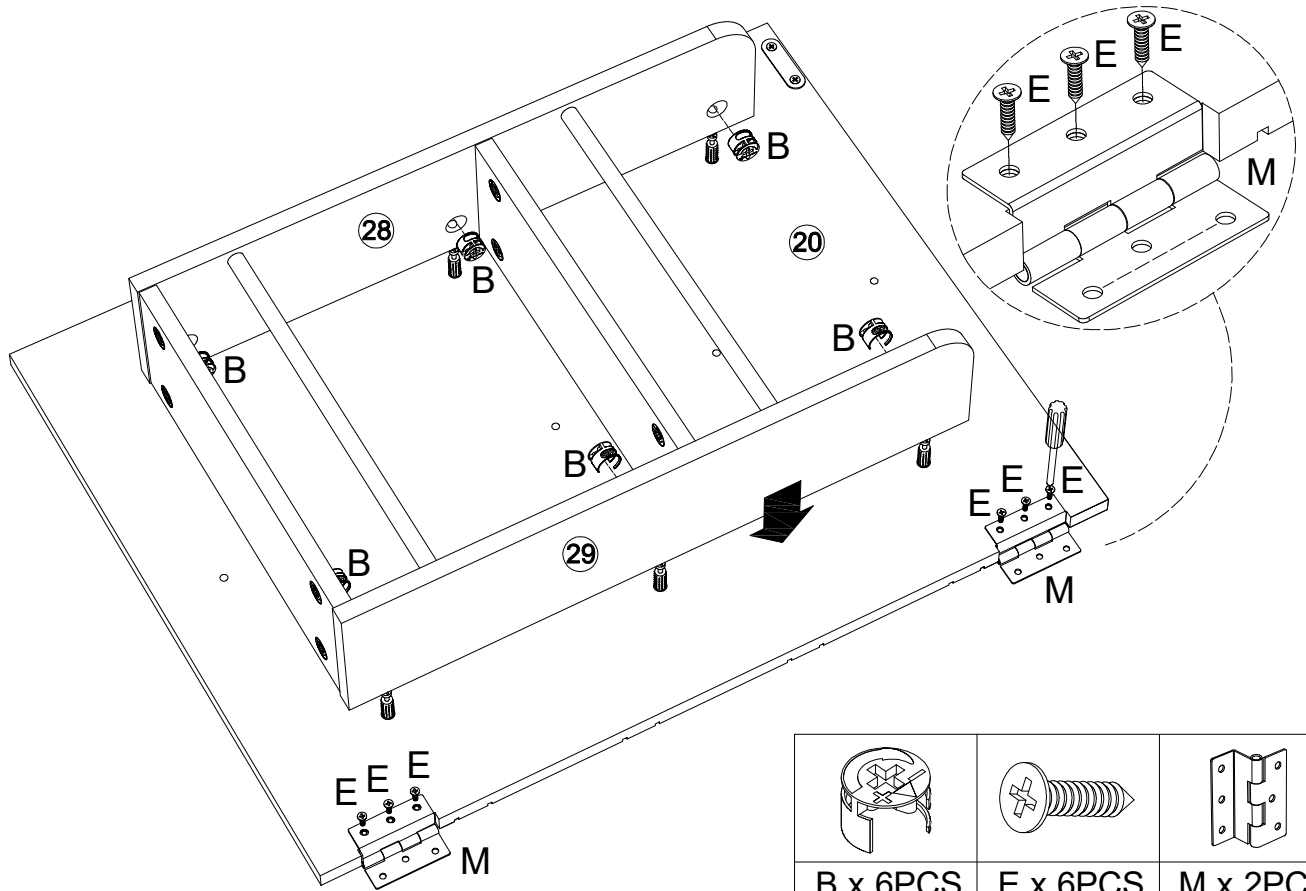

Schritt 33/Step 33/ étape 33/ passo 33/paso 33/ stap 33/steg 33/ krok 33

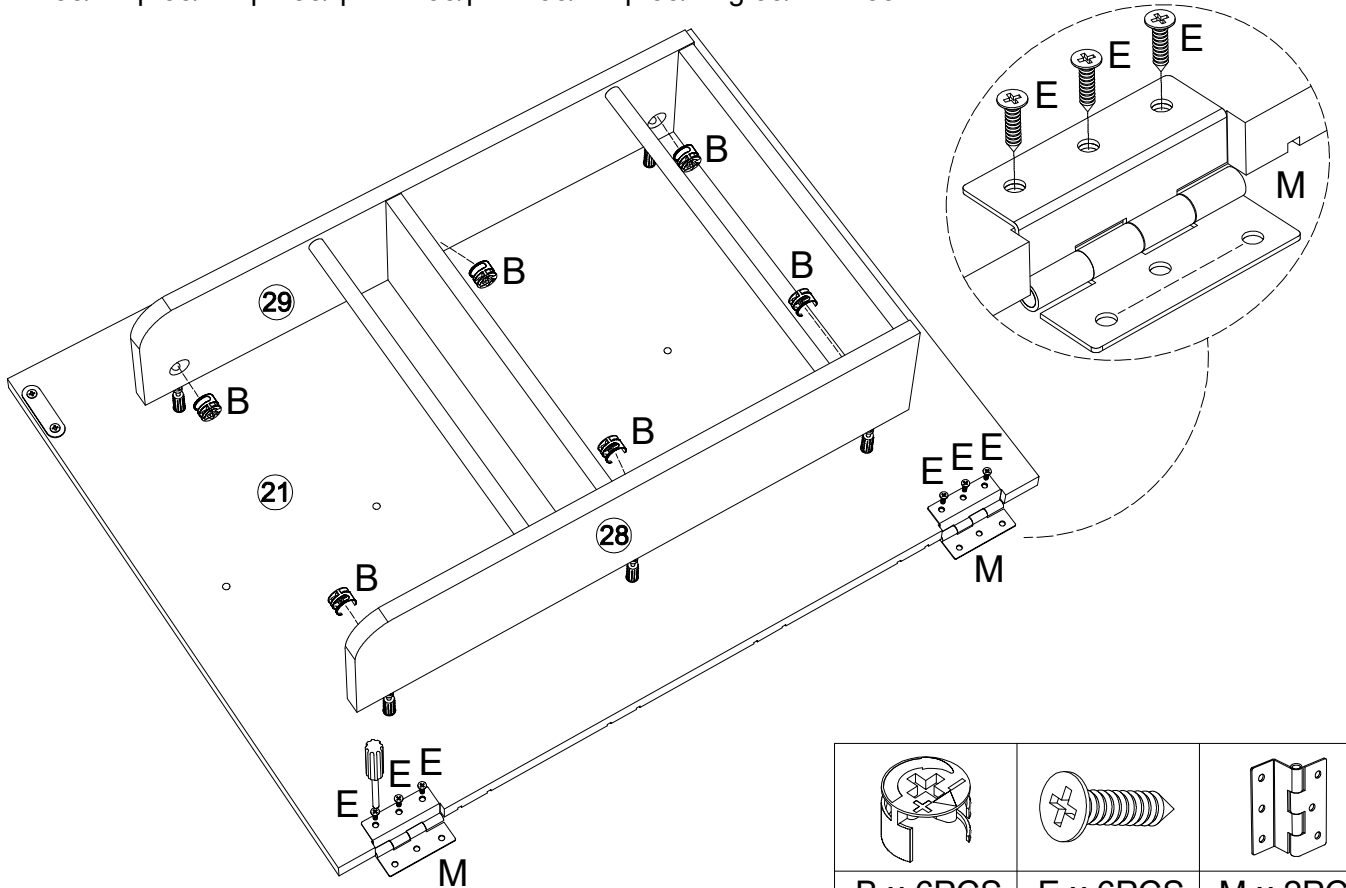

**Installationsanleitung/Installation Instruction/Instruction d'installation/  
Istruzioni di installazione/Instrucciones de instalación/Installatie-instructies/  
Installationsanvisningar/Instrukcje instalacji**

Schritt 34/Step 34/ étape 34/ passo 34/paso 34/ stap 34/steg 34/ krok 34

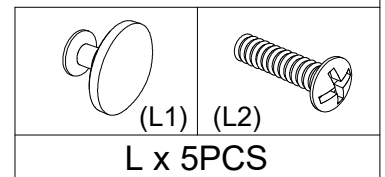
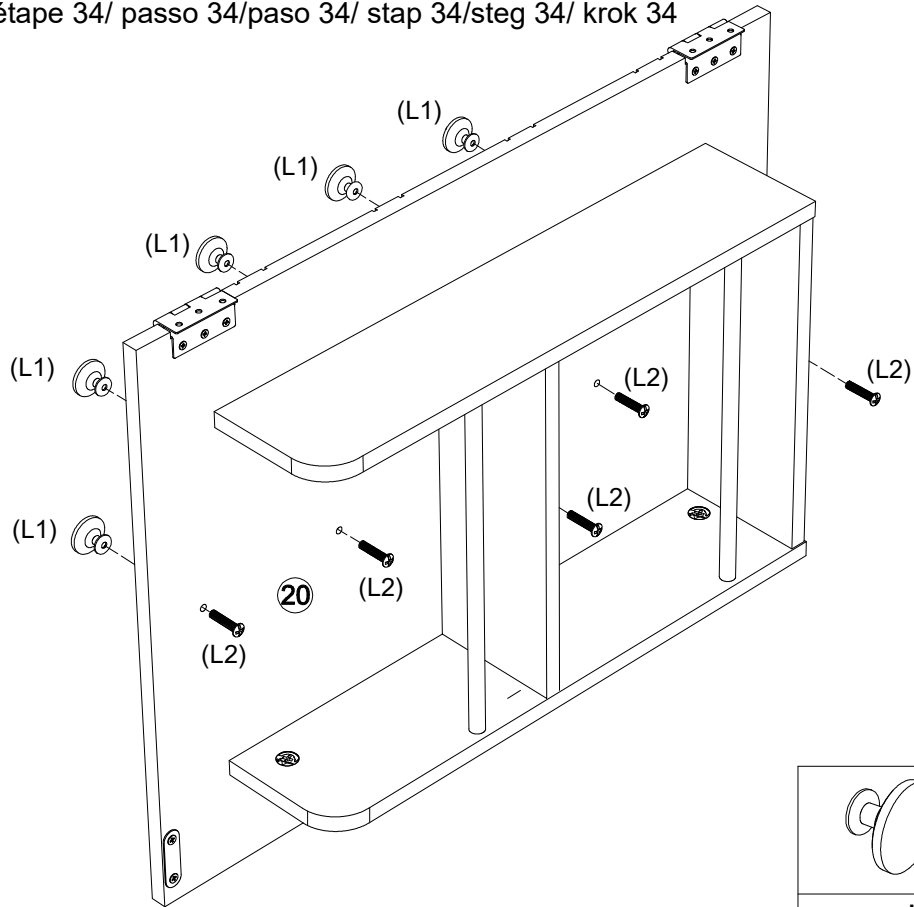

Schritt 35/Step 35/ étape 35/ passo 35/paso 35/ stap 35/steg 35/ krok 35

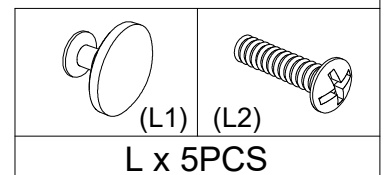
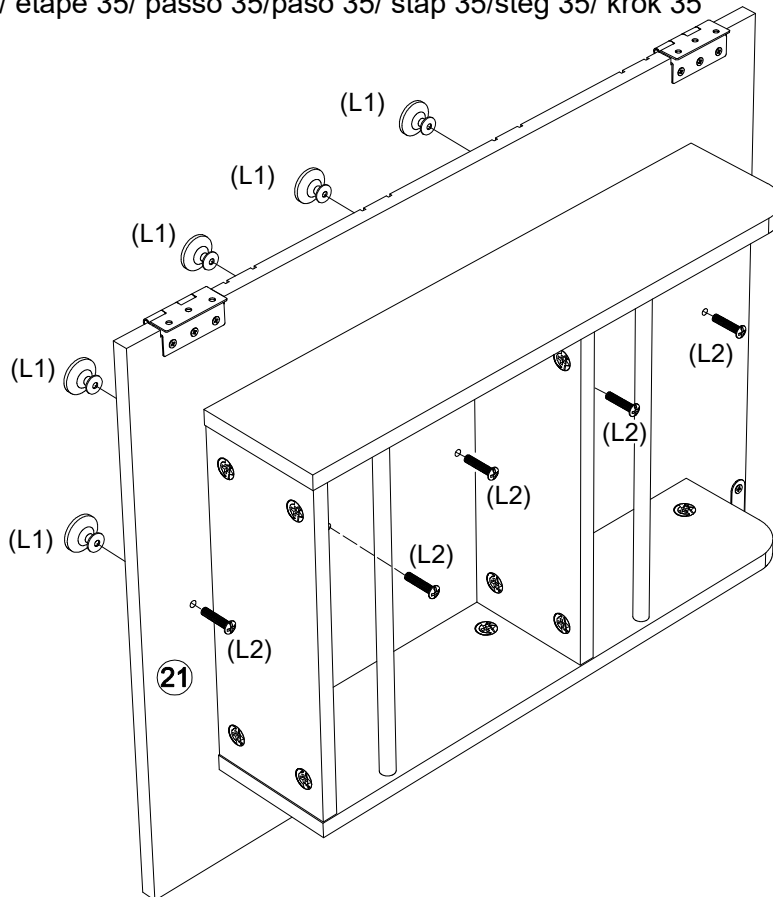

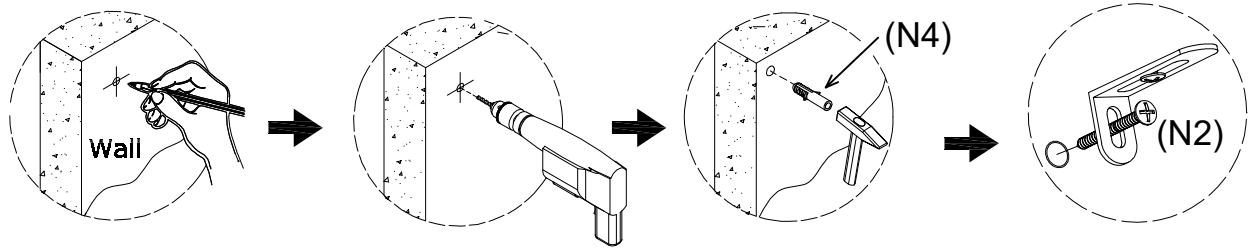

Installationsanleitung/Installation Instruction/Instruction d'installation/  
 Istruzioni di installazione/Instrucciones de instalación/Installatie-instructies/  
 Installationsanvisningar/Instrukcje instalacji

Schritt 36/Step 36/ étape 36/ passo 36/paso 36/ stap 36/steg 36/ krok 36

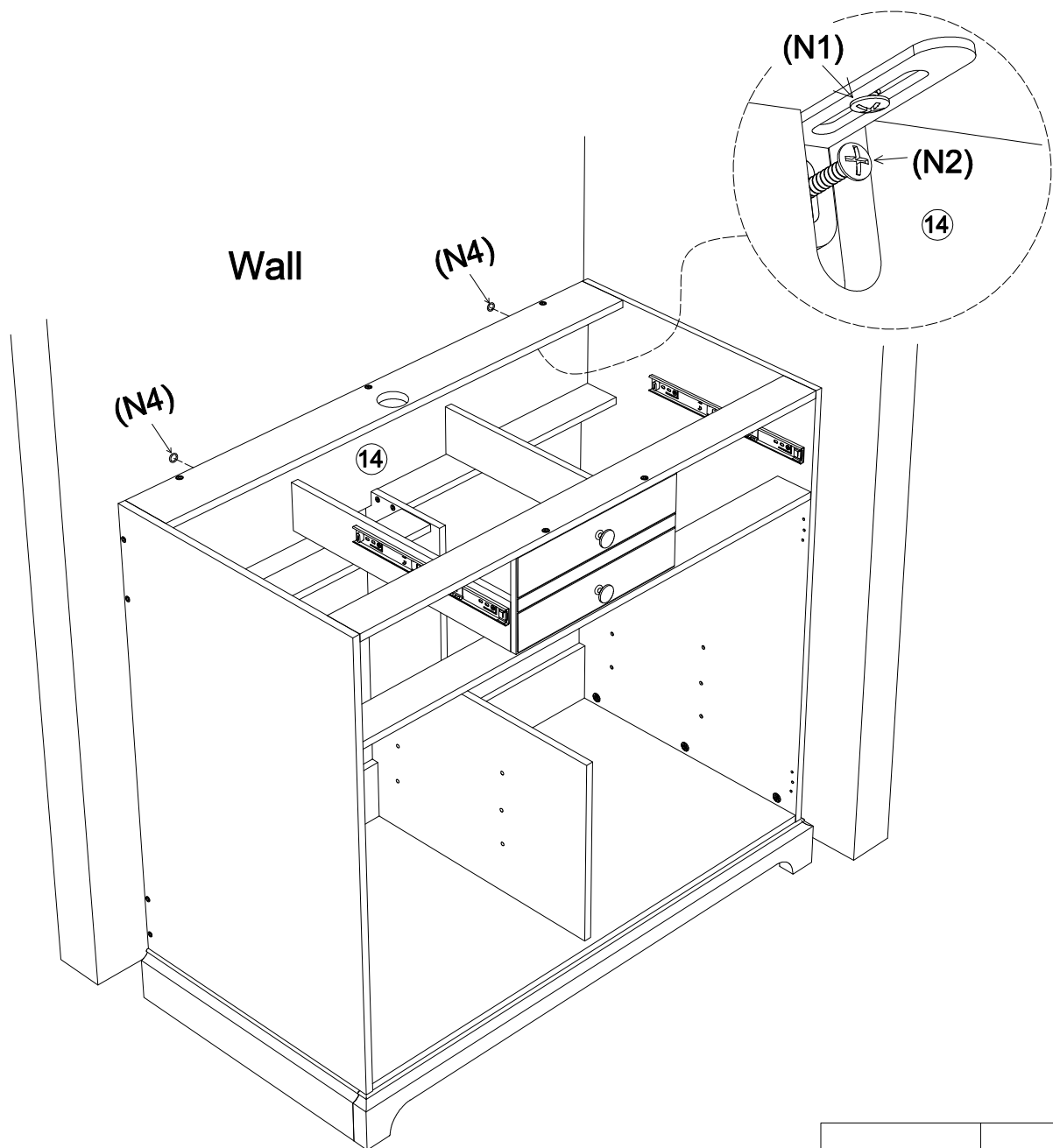

Fully tighten Screw # N1 after Screw # N2 tightened

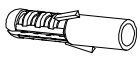

	
(N2) x2	(N4) x2
N	

Installationsanleitung/Installation Instruction/Instruction d'installation/  
Istruzioni di installazione/Instrucciones de instalación/Installatie-instructies/  
Installationsanvisningar/Instrukcje instalacji

Schritt 37/Step 37/ étape 37/ passo 37/paso 37/ stap 37/steg 37/ krok 37

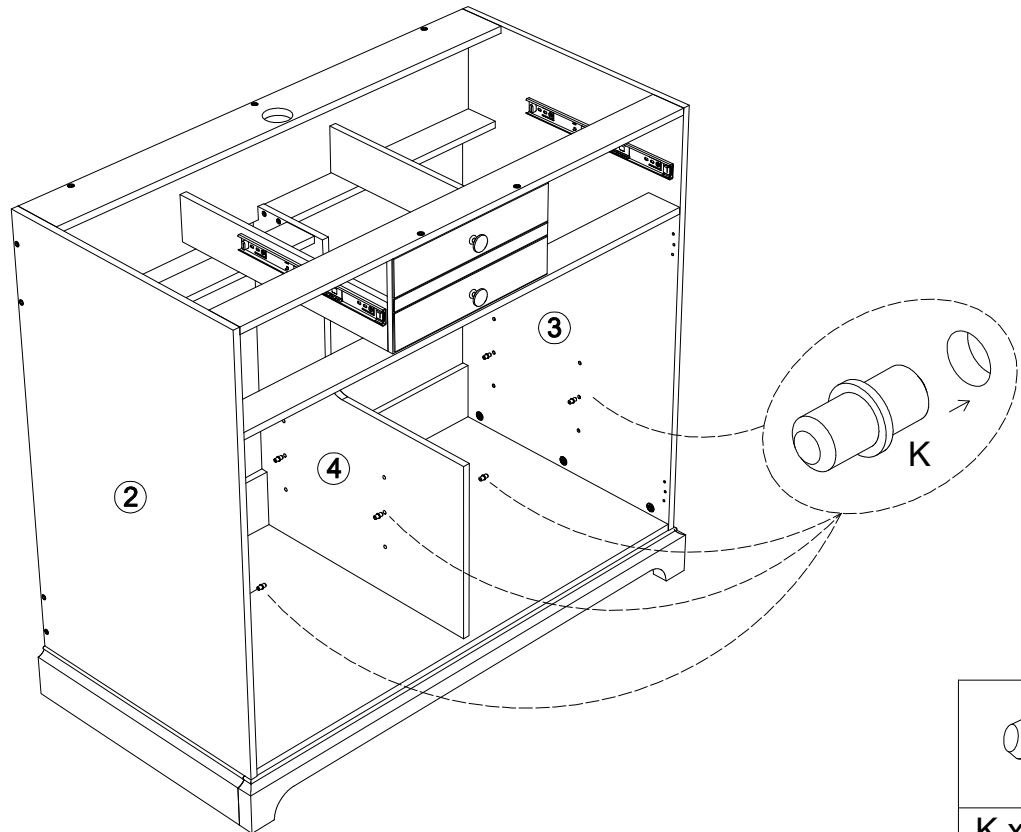

Schritt 38/Step 38/ étape 38/ passo 38/paso 38/ stap 38/steg 38/ krok 38

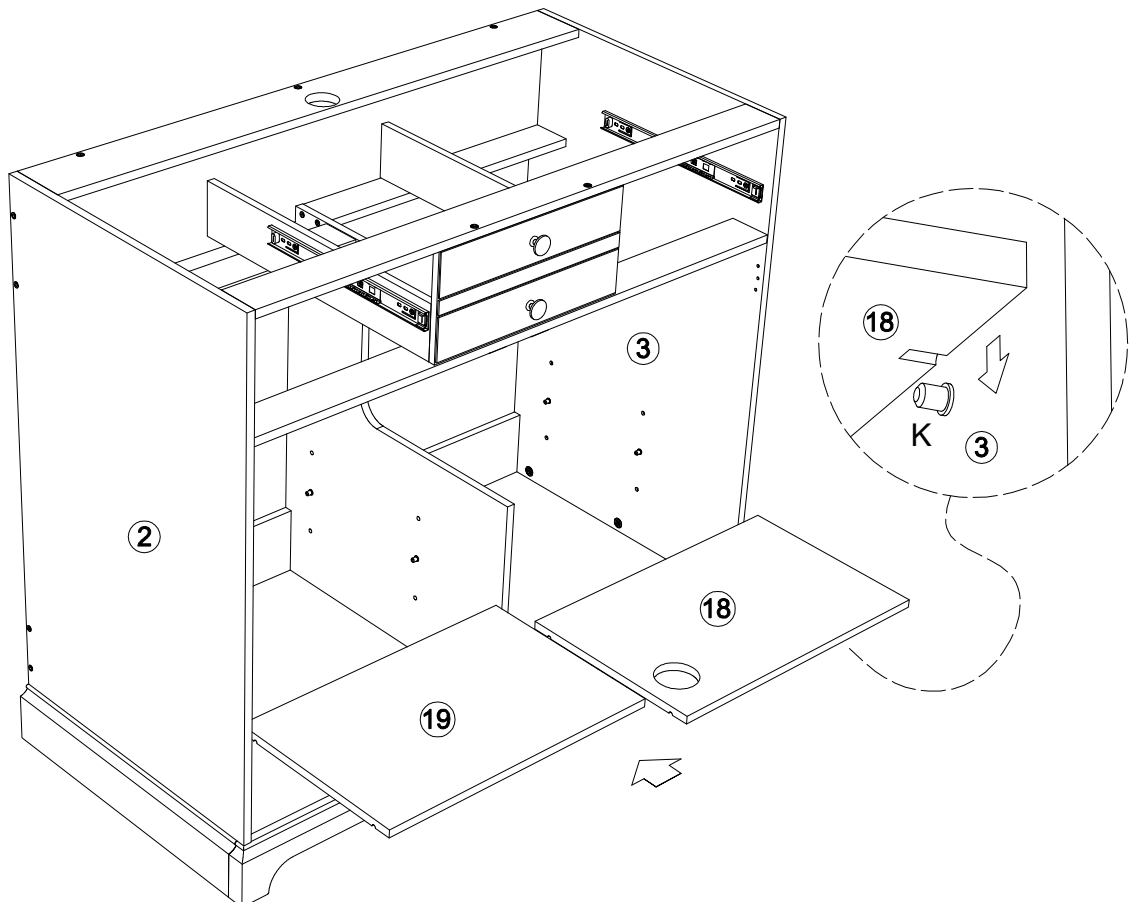

Installationsanleitung/Installation Instruction/Instruction d'installation/  
 Istruzioni di installazione/Instrucciones de instalación/Installatie-instructies/  
 Installationsanvisningar/Instrukcje instalacji

Schritt 39/Step 39/ étape 39/ passo 39/paso 39/ stap 39/steg 39/ krok 39

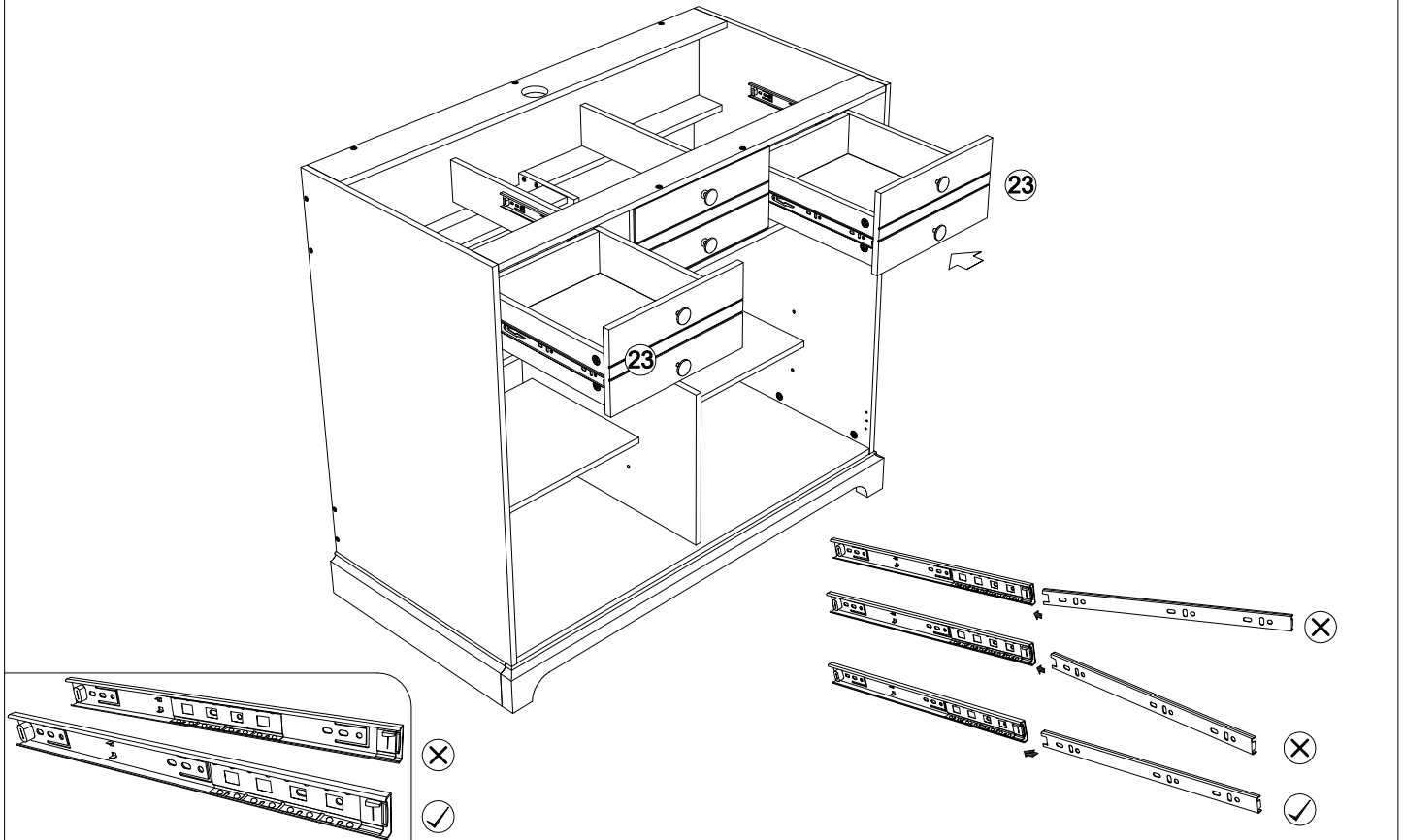

Schritt 40/Step 40/ étape 40/ passo 40/paso 40/ stap 40/steg 40/ krok 40

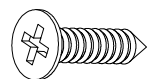
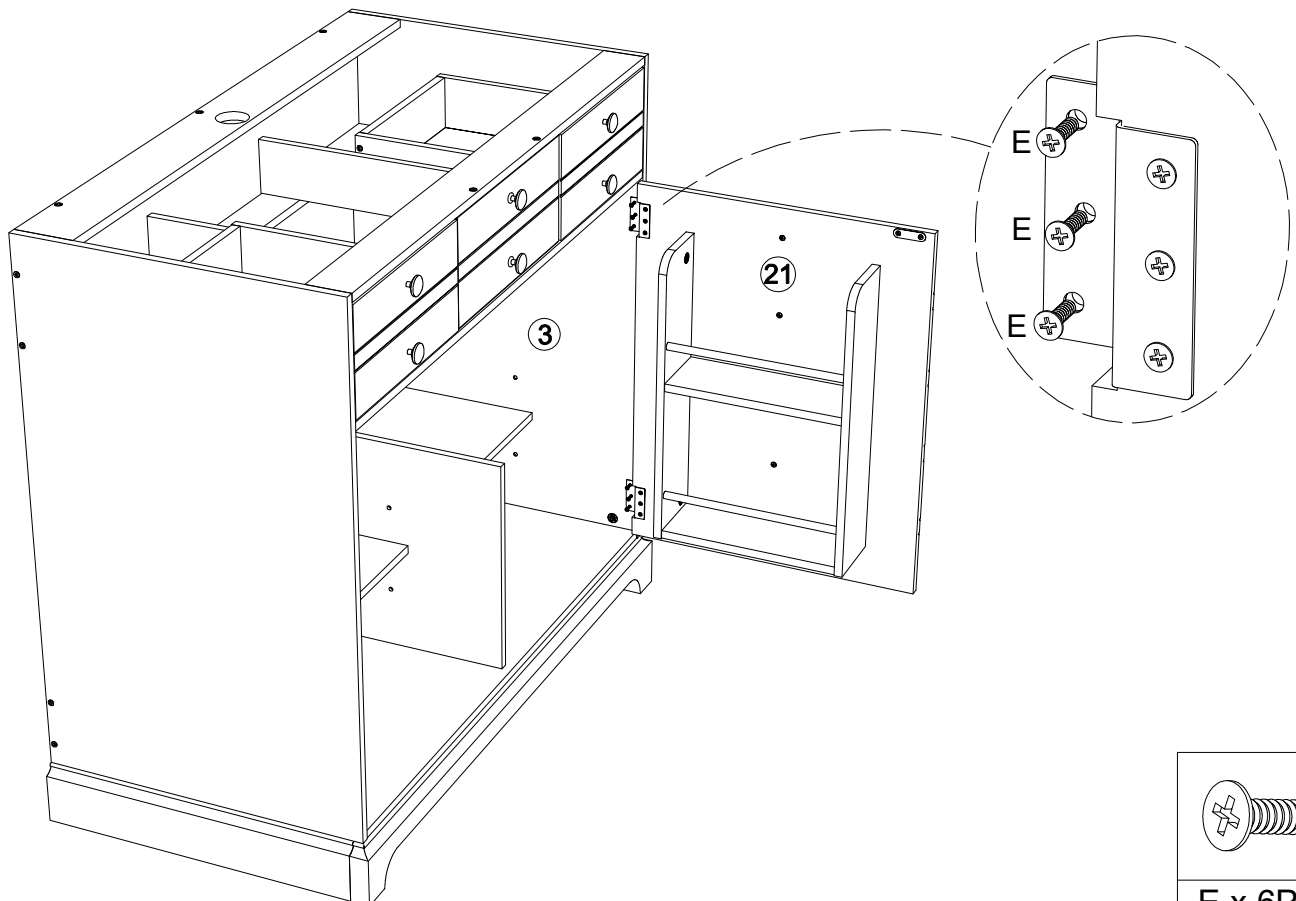

E x 6PCS

Installationsanleitung/Installation Instruction/Instruction d'installation/  
Istruzioni di installazione/Instrucciones de instalación/Installatie-instructies/  
Installationsanvisningar/Instrukcje instalacji

Schritt 41/Step 41/ étape 41/ passo 41/paso 41/ stap 41/steg 41/ krok 41

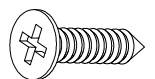
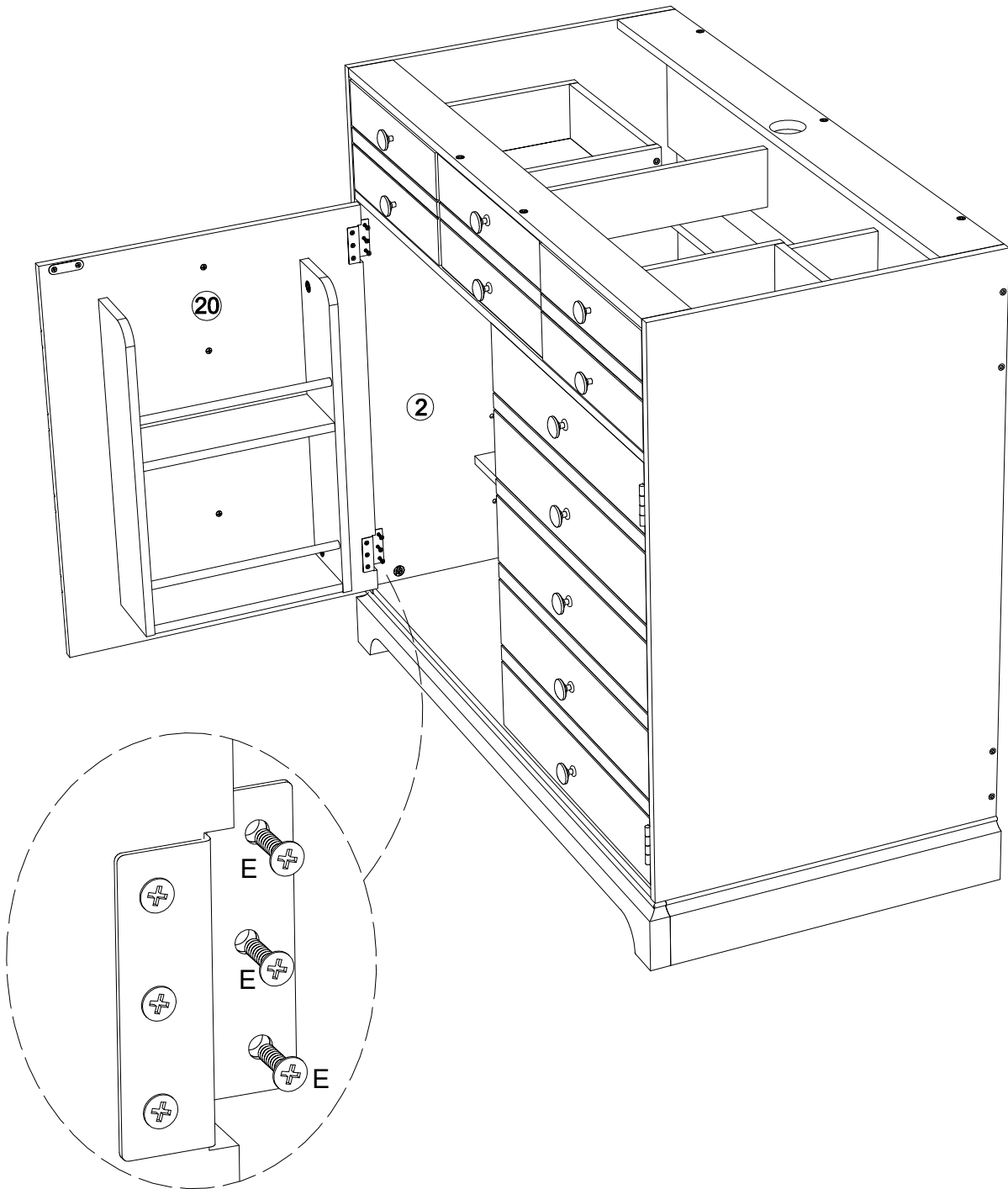

E x 6PCS

Installationsanleitung/Installation Instruction/Instruction d'installation/  
Istruzioni di installazione/Instrucciones de instalación/Installatie-instructies/  
Installationsanvisningar/Instrukcje instalacji

Schritt 42/Step 42/ étape 42/ passo 42/paso 42/ stap 42/steg 42/ krok 42

