

Installation sanleitung Installation Instruction Instruction d'installation

SKU:N634P423426/N634P423427

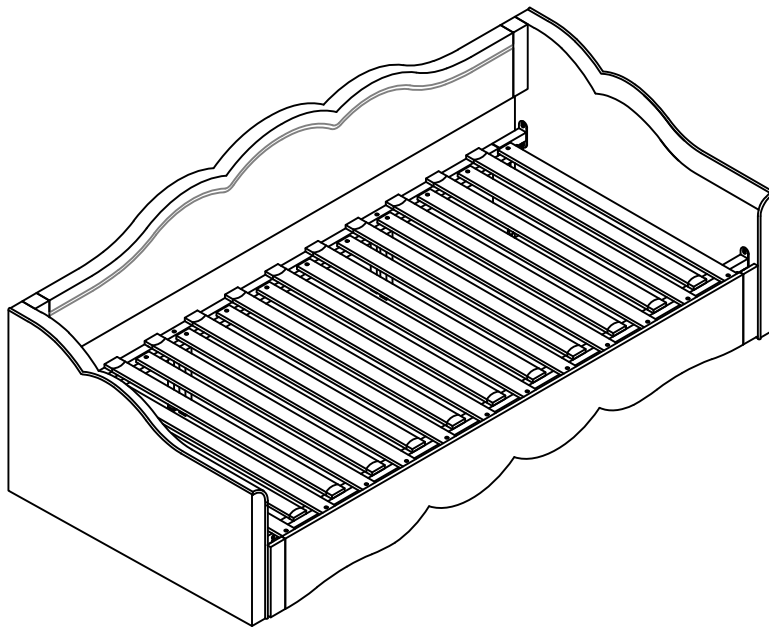

DE: Unser Produkt wird Ihnen in 2 Paketen geliefert. Die Lieferzeiten dieser 2 Pakete können abweichen, bitte haben Sie etwas Geduld und vielen Dank für Ihr Verständnis.

UK: Our product will be delivered to you in 2 packages. The delivery times of these 2 packages may differ, please be patient and thank you for your understanding.

FR: Notre produit vous sera livré en 2 colis. Les délais de livraison de ces 2 colis peuvent différer, soyez patient et merci pour votre compréhension.



English

IMPORTANT FOR GAS LIFT BEDS&MAINTAINANCE

- Please place the mattress on top of the bed frame.
- Please do not pull on the strap handles.
- Please press heavily to release the compressed gas.
- Periodically check all screw & fixings to ensure they are secure.
- When moving your product, carefully lift into place.
- Wipe clean with a slightly damp cloth- please do not use abrasive chemicals or bleach.
- Do NOT allow children to operate the lift mechanism.
- Do NOT allow children near the lift base when operating the mechanism.
- Do NOT stand inside the bed or the internal storage base.
- Do NOT overload the internal storage base.
- DO NOT jump on the product or any of its parts.

Deutsch

WICHTIG FÜR GASLIFT-BETTEN&WARTUNG

- Bitte legen Sie die Matratze oben auf den Bettrahmen.
- Bitte ziehen Sie nicht an den Gurtgriffen.
- Bitte drücken Sie kräftig, um das komprimierte Gas freizusetzen.
- Überprüfen Sie regelmäßig alle Schrauben und Befestigungen, um sicherzustellen, dass sie sicher sind.
- Wenn Sie Ihr Produkt bewegen, heben Sie es vorsichtig an seinen Platz.
- Mit einem leicht feuchten Tuch abwischen - bitte keine scheuernden Chemikalien oder Bleichmittel verwenden.
- Erlauben Sie Kindern NICHT, den Hebemechanismus zu bedienen.
- Lassen Sie Kinder NICHT in die Nähe des Liftsockels, wenn Sie den Mechanismus bedienen.
- Stellen Sie sich NICHT in das Bett oder in die Innenablage.
- Überlasten Sie den internen Liftsockel NICHT.
- Springen Sie NICHT auf das Produkt oder eines seiner Teile.

Français

IMPORTANT POUR LES LITS À RELEVAGE DE GAZ&MAINTENANCE

- Veuillez placer le matelas sur le dessus du cadre de lit.
- Ne tirez pas sur les poignées de la sangle.
- Appuyez fortement pour libérer le gaz comprimé.
- Vérifiez régulièrement que toutes les vis et fixations sont bien en place.
- Lorsque vous déplacez votre produit, soulevez-le avec précaution pour le mettre en place.
- Nettoyez avec un chiffon légèrement humide - n'utilisez pas de produits chimiques abrasifs ou d'eau de Javel.
- Ne laissez pas les enfants utiliser le mécanisme de levage.
- Ne laissez pas les enfants s'approcher de la base de levage lorsqu'ils actionnent le mécanisme.
- Ne vous tenez PAS à l'intérieur du lit ou de la base de stockage interne.
- Ne surchargez pas la base de stockage interne.
- Ne pas sauter sur le produit ou l'une de ses parties.

Italiano

IMPORTANTE! CONSERVARE PER RIFERIMENTO FUTURO: LEGGERE ATTENTAMENTE

- Deve essere assemblato da un adulto. L'assemblaggio deve essere controllato da un adulto prima dell'uso
- **ATTENZIONE!** Tenere tutte le viti, le piccole parti e i sacchetti di plastica fuori dalla portata dei bambini
- Identificare correttamente tutte le parti prima dell'assemblaggio
- Non utilizzare mai l'articolo se alcune parti sono rotte o mancanti
- In caso di problemi, si prega di contattare il nostro Servizio Post Vendita
- Le istruzioni del produttore devono essere sempre seguite
- Cura: Pulire con un panno morbido e asciutto. In caso di macchie più estese, strofinare accuratamente con una spugna leggermente umida e nonspugna leggermente umida e non abrasiva
- Evitare il rischio di incendio, non collocando i mobili vicino a fonti di accensione o a oggetti caldi
- Non saltare sul letto

Español

¡ IMPORTANTE ! CONSERVELO PARA FUTURAS CONSULTAS: LEA ATENTAMENTE

- Debe ser montado por un adulto. El montaje debe ser comprobado por un adulto antes del uso
- ADVERTENCIA Mantenga todos los tornillos, piezas pequeñas y bolsas de plástico fuera del alcance de los niños.
- Identifique correctamente todas las piezas antes de montarlas
 - Nunca utilice su artículo si alguna de sus piezas está rota o falta
 - Si surge algún problema, póngase en contacto con nuestro Servicio Postventa
 - Las instrucciones del fabricante deben seguirse en todo momento
 - Cuidado: Limpiar con un paño suave y seco. En caso de manchas más grandes, frote cuidadosamente con una esponja no abrasiva ligeramente humedecida.
 - Evite el riesgo de incendio no colocando los muebles cerca de fuentes de ignición u objetos calientes.
 - No saltar sobre la cama.

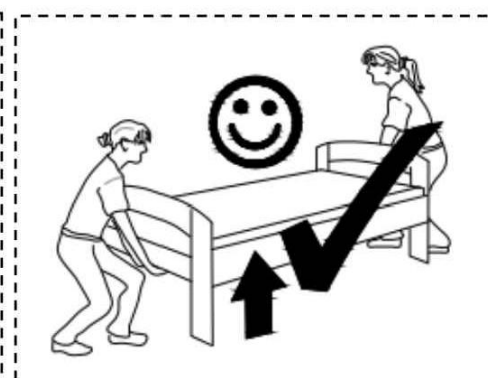
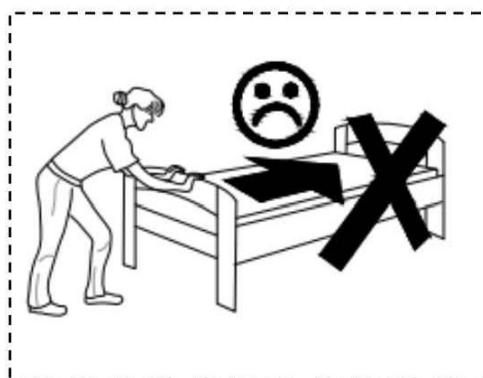



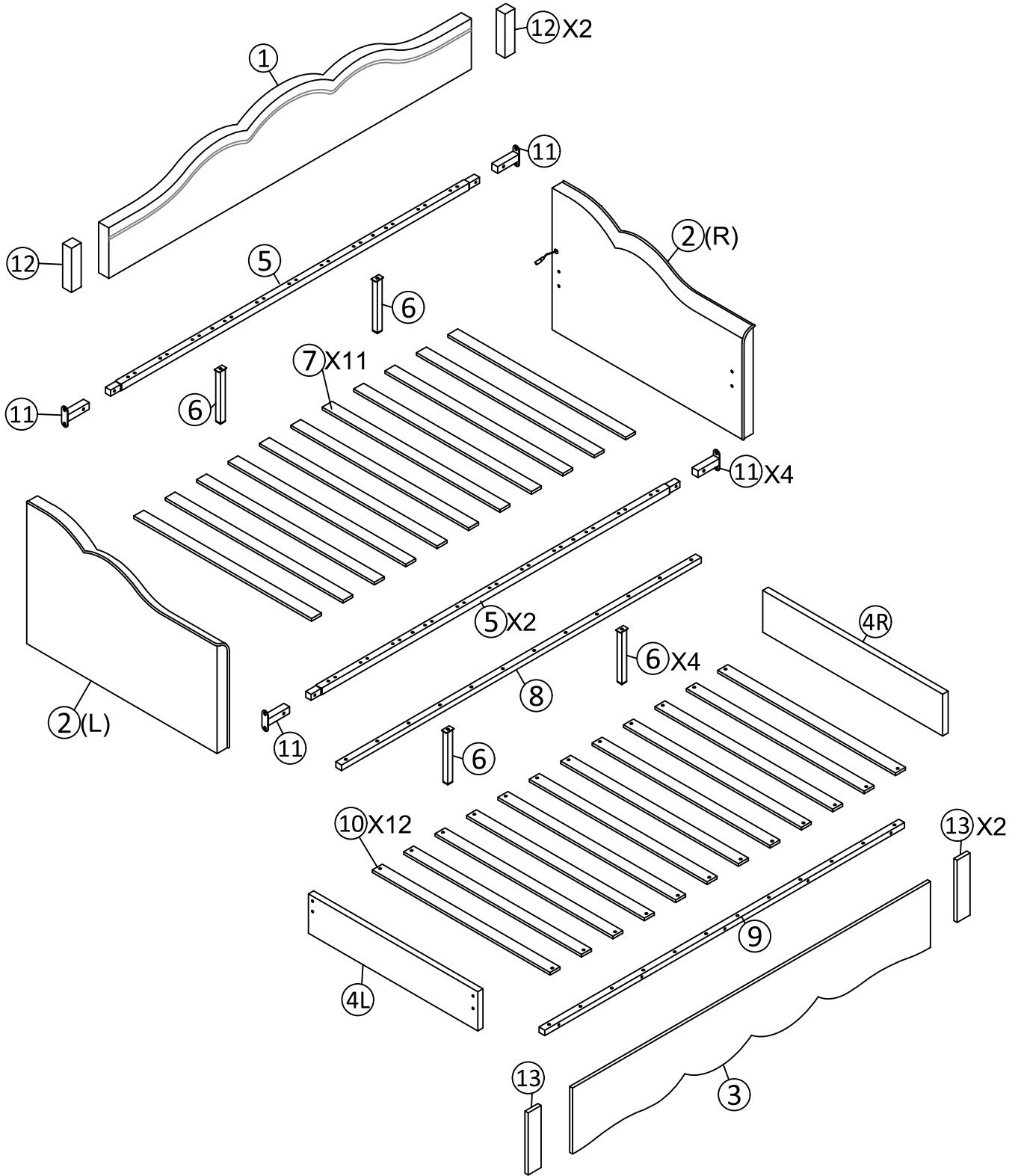

Stückliste





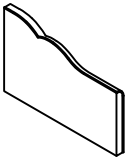
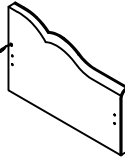
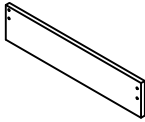
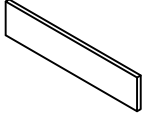



Part List

(Liste der Einzelteile)

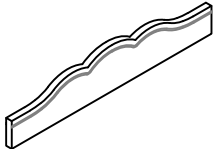
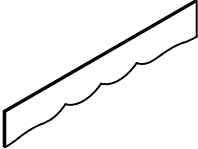
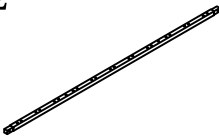
N634P423426

















<p>②L x1</p> 	<p>②R x1</p> 	<p>④L x1</p> 	<p>④R x1</p> 
<p>Armrest (Armlehne)</p>	<p>Armrest (Armlehne)</p>	<p>Side of the pull-out bed (Seite des Ausziehbetts)</p>	<p>Side of the pull-out bed (Seite des Ausziehbetts)</p>
<p>⑥ x4</p> 	<p>⑦ x3</p> 	<p>⑩ x12</p> 	<p>⑪ x4</p> 
<p>Metal support leg (Metallstützbein)</p>	<p>Slats (Latten)</p>	<p>Slats (Latten)</p>	<p>Side of the side rod (Seite der Seitenstange)</p>

N634P423427

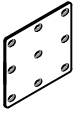
<p>① x1</p> 	<p>③ x1</p> 	<p>⑤ x2</p> 	<p>⑦ x8</p> 
<p>Backrest (Lehne)</p>	<p>Front board (Vorderplatte)</p>	<p>Metal side bar (Metallseitenstange)</p>	<p>Slats (Latten)</p>
<p>⑧ x1</p> 	<p>⑨ x1</p> 	<p>⑫ x2</p> 	<p>⑬ x2</p> 
<p>Wooden side bar (Holzseitenstange)</p>	<p>Wooden side bar (Holzseitenstange)</p>	<p>Side part of the backrest (Seitenteil der Rückenlehne)</p>	<p>Side part of Front board (Seitenteil der Vorderplatte)</p>

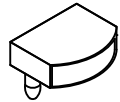
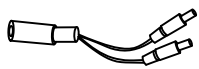
Hardware list (Hardwareliste)

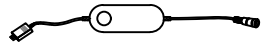
N634P423426

<p>Ax1</p> 	<p>Bx44</p>  <p>M8x18mm</p>	<p>Cx22</p>  <p>M8x25mm</p>
<p>Allen Key (Inbusschlüssel)</p>	<p>Bolts (Bolzen)</p>	<p>Bolts (Bolzen)</p>
<p>Dx11</p>  <p>M8x40mm</p>	<p>Ex2</p>  <p>M8x45mm</p>	<p>Fx8</p>  <p>M3x25mm</p>
<p>Bolts (Bolzen)</p>	<p>Bolts (Bolzen)</p>	<p>Nails (Nägeln)</p>
<p>Gx4</p> 	<p>Hx1</p> 	<p>Ix2</p> 
<p>Nuts (Mutter)</p>	<p>Spanner (Bolzenschlüssel)</p>	<p>Six-hole 7-shaped iron (Sechs-Loch-7-Form-Eisen)</p>
<p>Jx2</p> 	<p>Kx2</p> 	<p>Lx4</p> 
<p>Three-hole 7-shaped iron (Drei-Loch-7-Form-Eisen)</p>	<p>Nine-hole iron sheet (Neunlöcherblech)</p>	<p>Wheel (Rad)</p>
<p>Mx22</p> 	<p>Nx1</p> 	<p>Ox1</p> 
<p>Slat clip (Lattenbefestigung)</p>	<p>Power line (Leitung)</p>	<p>Power adapter (Netzteil)</p>
<p>Px1</p> 	<p>Qx1</p> 	
<p>Color controller (Farbsteuergerät)</p>	<p>Remote control (Fernbedienung)</p>	

DE: Vor dem Einbau die Schrauben in die Löcher stecken und festziehen, aber nicht bis 100%, 70% bis 80% anziehen reicht aus. Schließlich, nachdem alle Schrauben installiert sind, ziehen Sie alle Schrauben auf 100%.

Wenn Sie auf diese Probleme stoßen, wie z. B. Fehlausrichtung der Löcher oder Unfähigkeit, bestimmte Teile zu installieren, überprüfen Sie bitte, ob die Schrauben korrekt verwendet werden und passen Sie die Dichtigkeit der Schrauben an.

UK: Before installation, insert the screws into the holes and tighten them, but do not tighten them to 100%, 70% to 80% is sufficient. Finally, after all screws are installed, tighten all screws to 100%.

If you encounter these issues, such as if the holes cannot be aligned or some parts cannot be installed, please check if the screws are used correctly and adjust the tightness of the screws.

FR: Insérer la vis dans le trou avant la fin de l'assemblage, serrer la vis, mais ne pas serrer à 100%, 70% ~ 80% est correct. Enfin, une fois que toutes les vis sont bien serrées, toutes les vis sont serrées à 100%.

Si vous rencontrez ces problèmes, par exemple si les trous ne sont pas alignés ou si certaines pièces ne peuvent pas être montées, vérifiez que les vis sont utilisées correctement et Ajustez leur serrage.

Attention: Do not tighten the screws before completing the entire installation. If you have any difficulty with the installation process, please feel free to contact us.

(Achtung: Ziehen Sie die Schrauben erst fest, wenn die gesamte Installation abgeschlossen ist. Wenn Sie beim Installationsvorgang Schwierigkeiten haben, können Sie sich gerne an uns wenden.)

Step 1:

Fix the Side part of the backrest ⑫ to the Backrest ① with Bolts B and Nine-hole iron sheet K by using Allen key A.

(Befestigen Sie den seitlichen Teil der Rückenlehne ⑫ mit den Schrauben B und dem Neunlöcherblech K mithilfe des Innensechskantschlüssels A an der Rückenlehne ①.)

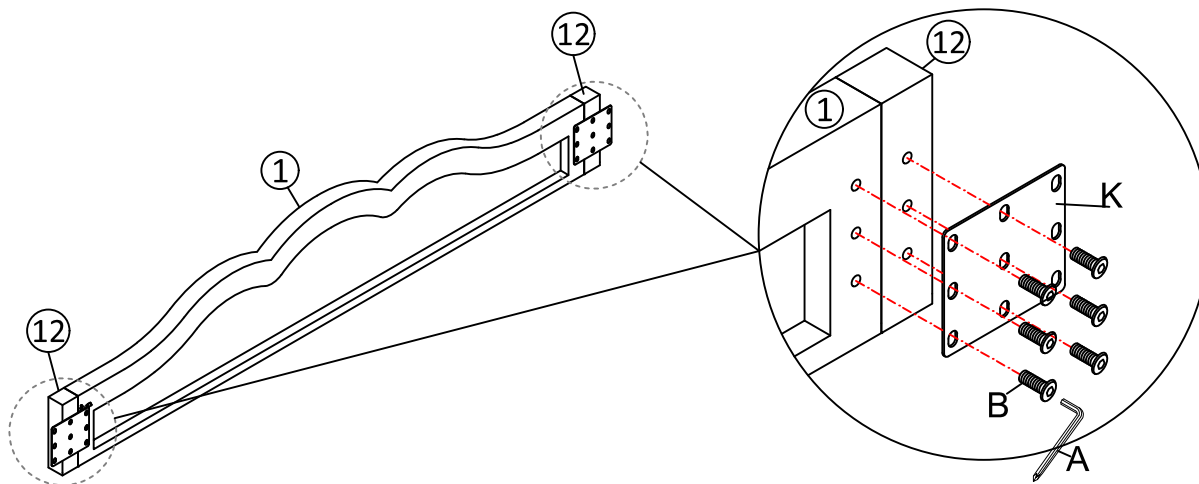

A Allen Key



B Bolts x 12



K Nine-hole iron sheet x 2



Step 2:

Fix the Armrest ② to the Nine-hole iron sheet K with Bolts B by using Allen key A .

(Befestigen Sie die Armlehne ② mit den Schrauben B mithilfe des Innensechskantschlüssels A am Neunlöcherblech K.)

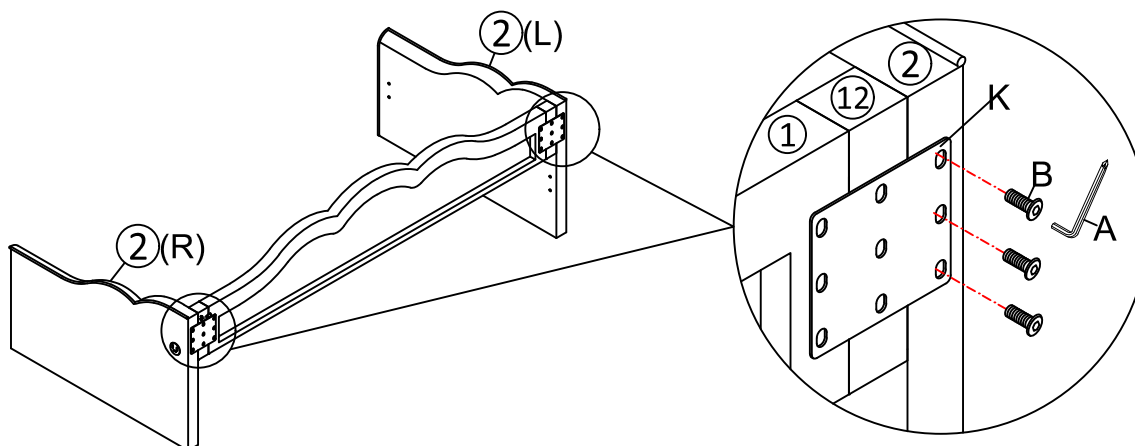

A Allen Key



B Bolts x 6





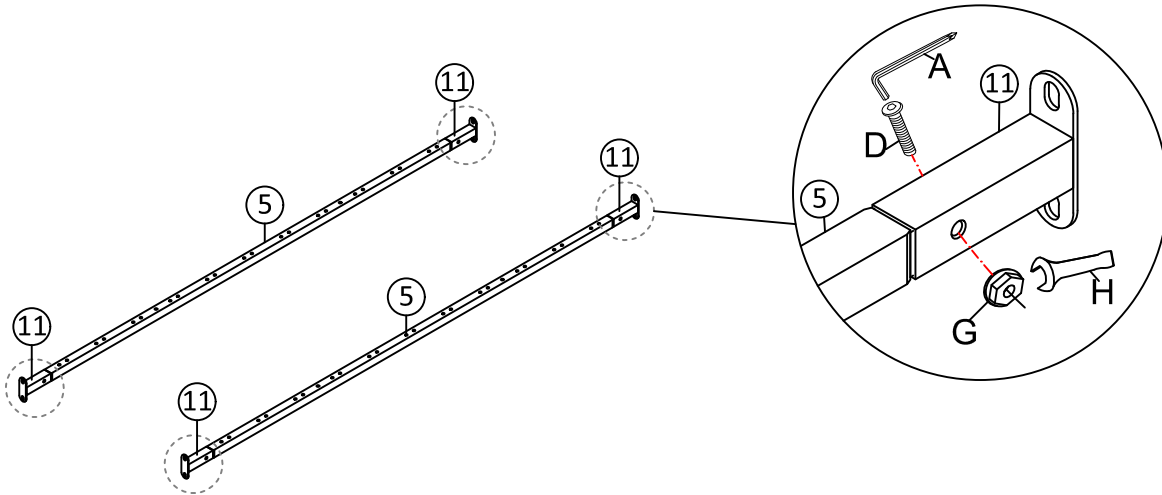

Step3:

Fix the Side of the side rod (11) to the Metal side bar (5) with Bolts D and Nuts G by using Allen key A and Spanner H.

(Befestigen Sie die Seite der Seitenstange (11) mit den Schrauben D und Muttern G mithilfe des Innensechskantschlüssels A und des Schraubenschlüssels H an der Metallseitenstange (5).)





A Allen Key 	D Bolts x 4 M8x40mm 	G Nuts x 4 	H Spanner 
--	---	---	--

Step4:

Fix the Side of the side rod (11) to the Armrest (2) with Bolts B by using Allen key A.

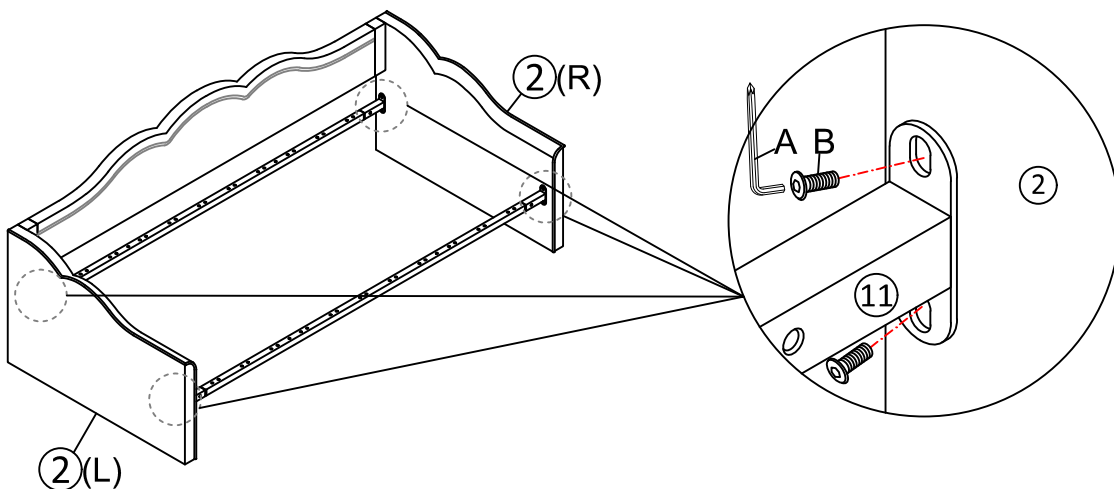
(Befestigen Sie die Seite der Seitenstange (11) mit den Bolzen B mithilfe des Innensechskantschlüssels A an die Armlehne (2).)



A Allen Key 	B Bolts x 8 M8*18mm 
--	---

Step5:

Fix the Metal support leg (6) to Metal side bar (5) with Bolts D by using Allen key A.

(Befestigen Sie das Metallstützbein (6) mit den Bolzen D mithilfe des Innensechskantschlüssels A an die Metallseitenstange (5).)

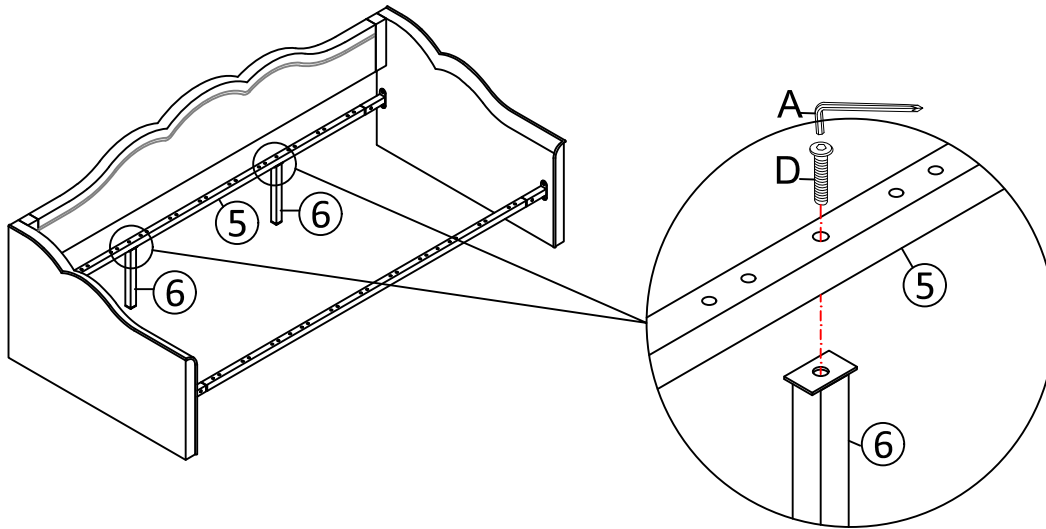

A Allen Key



D Bolts x 2



M8x40mm

Step6:

Fix the Side part of Front board (13) to Front board (3) with Bolts B and Six-hole 7-shaped iron I by using Allen key A.

(Befestigen Sie den seitlichen Teil der Vorderplatte (13) mit den Schrauben B und dem sechslöchigen 7-förmigen Eisen I mithilfe des Innensechskantschlüssels A an der Vorderplatte (3).)

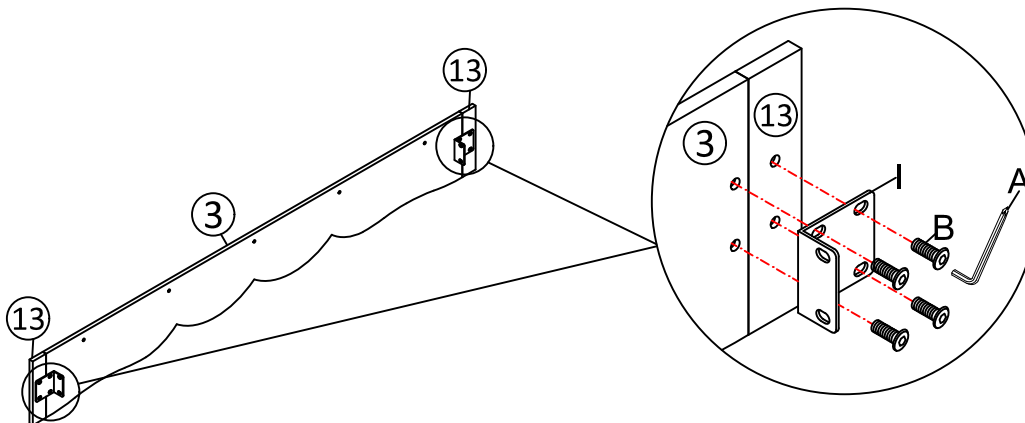

A Allen Key



B Bolts x 8



M8*18mm

I Six-hole
7-shaped iron x 2



Step7:

Fix the Wheel L to the Side of the pull-out bed ④ with Nails F by using Allen key A.
(Befestigen Sie das Rad L mit den Nägeln F mithilfe des Innensechskantschlüssels A an der Seite des Ausziehbetts ④.)

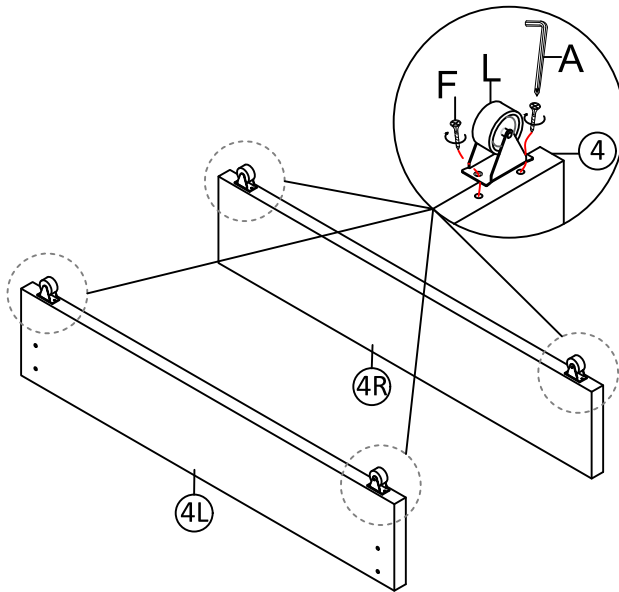

A Allen Key



F Nailsx 8



L Wheel x 4



Step8:

Fix the Side of the pull-out bed ④ to Six-hole 7-shaped iron I with Bolts B by using Allen key A.
(Befestigen Sie die Seite des Ausziehbetts ④ mit den Schrauben B mithilfe des Innensechskantschlüssels A am sechslöchigen 7-förmigen Eisen I.)

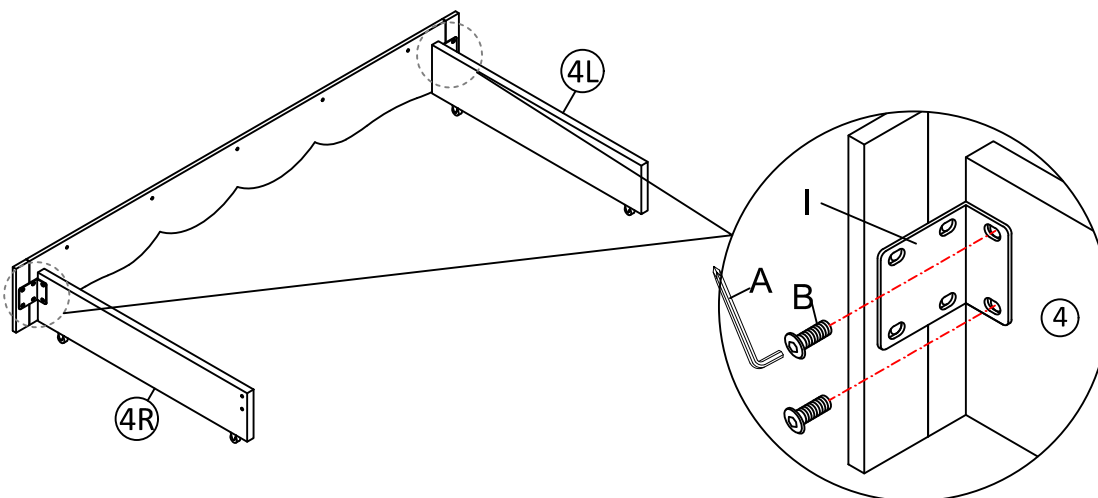

A Allen Key



B Bolts x 4



Step9:

Fix the Wooden side bar ⑨ to Front board ③ with Bolts D by using Allen key A.

(Befestigen Sie die Holz-Seitenleiste ⑨ mit den Schrauben D mithilfe des Innensechskantschlüssels A an der Vorderplatte ③.)

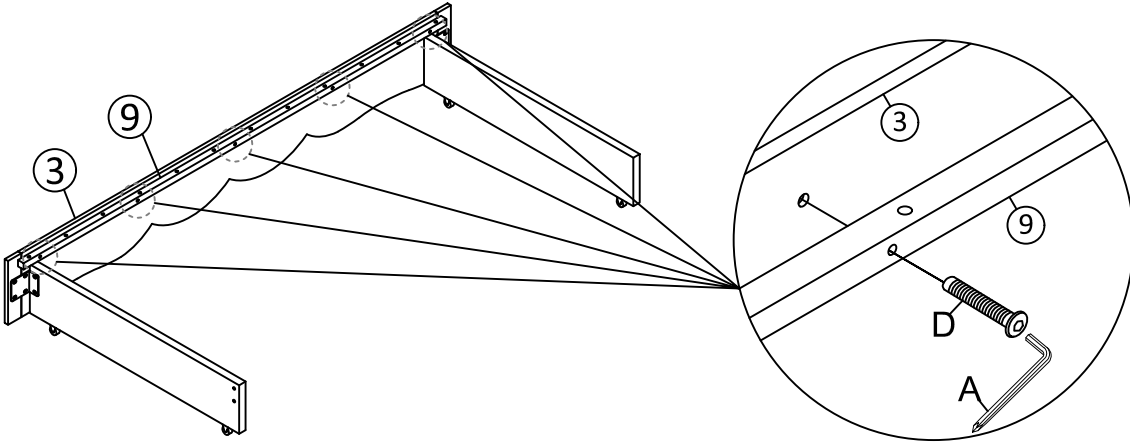

A Allen Key



D Bolts x 5



M8x40mm

Step10:

Fix the Three-hole 7-shaped iron J to Wooden side bar ⑧ with Bolts B by using Allen key A.

(Befestigen Sie das dreilöchige 7-förmige Eisen J mit den Schrauben B mithilfe des Innensechskantschlüssels A an der Holz-Seitenleiste ⑧.)

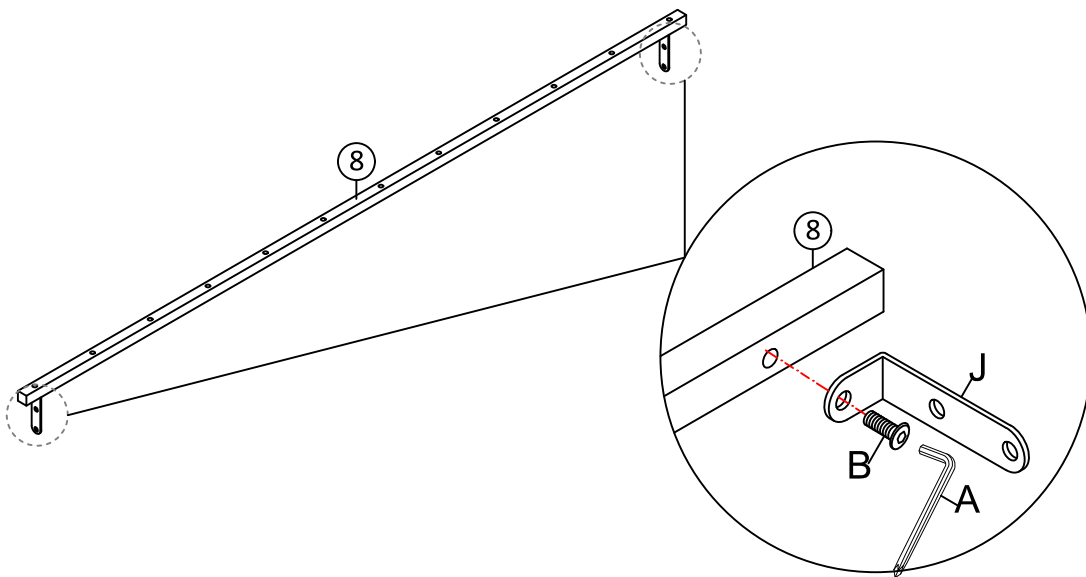

A Allen Key



B Bolts x 2



M8x18mm

J Three-hole
7-shaped iron x 2



Step11:

Fix the Side of the pull-out bed ④ to Three-hole 7-shaped iron J with Bolts B by using Allen key A.

(Befestigen Sie die Seite des Ausziehbetts ④ mit den Schrauben B mithilfe des Innensechskantschlüssels A am dreilöchigen 7-förmigen Eisen J.)

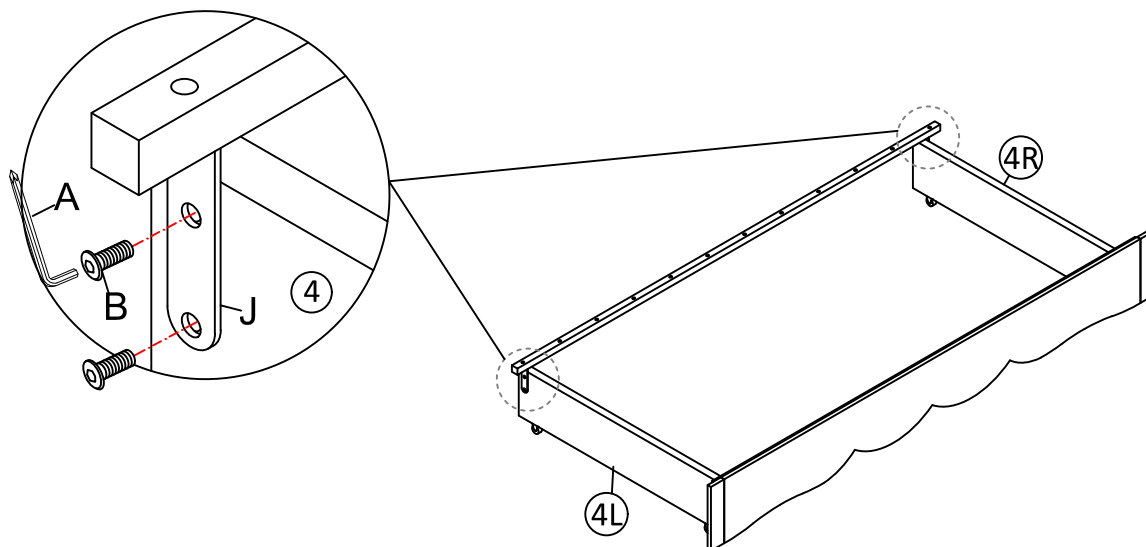

A Allen Key



B Bolts x 4



Step12:

Lift the upper bed and insert the pull-out bed into it.

(Heben Sie das obere Bett und schieben Sie das ausziehbare Bett hinein.)

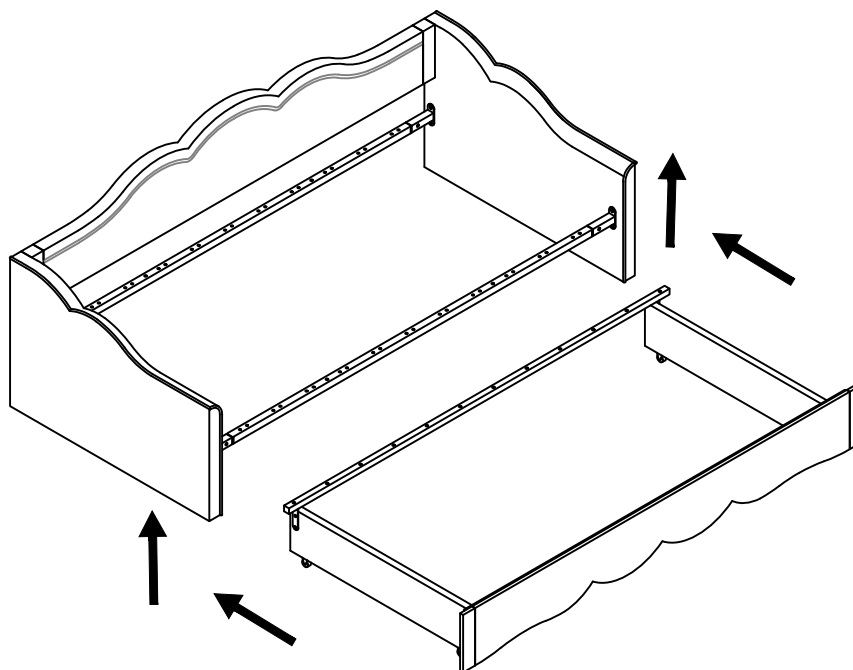

Step13:

Fix the Metal support leg (6) and Slats (10) to Wooden side bar (8) with Bolts E by using Allen key A.

Fix the Slats (10) to Wooden side bar (8) and (9) with Bolts C by using Allen key A.

(Befestigen Sie die metallene Stützsäule (6) und die Latten (10) mit den Schrauben E mithilfe des Innensechskantschlüssels A an der Holz-Seitenleiste (8).

Befestigen Sie die Latten (10) mit den Schrauben C mithilfe des Innensechskantschlüssels A an den Holz-Seitenleisten (8) und (9).)

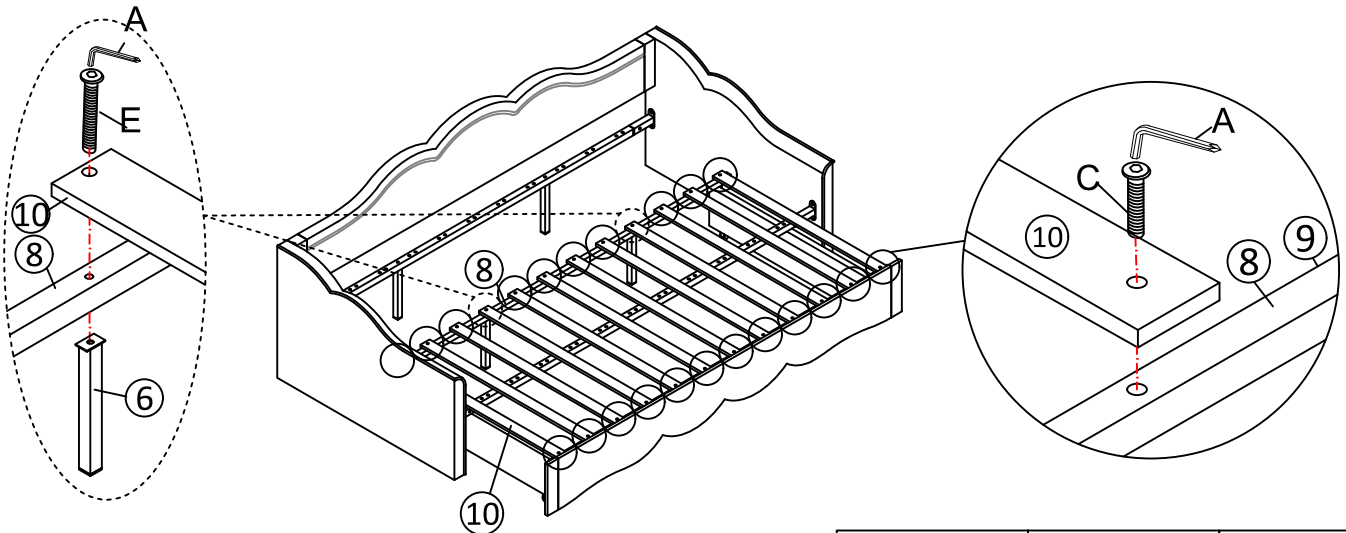

A Allen Key



C Bolts x 22



M8*25mm

E Bolts x 2



M8*45mm

Step14:

Assemble the slats into the assembled slats frame with End slats cap M.

(Setzen Sie die Latten mit den Endlattendeckeln M in den bereits montierten Lattenrahmen ein.)

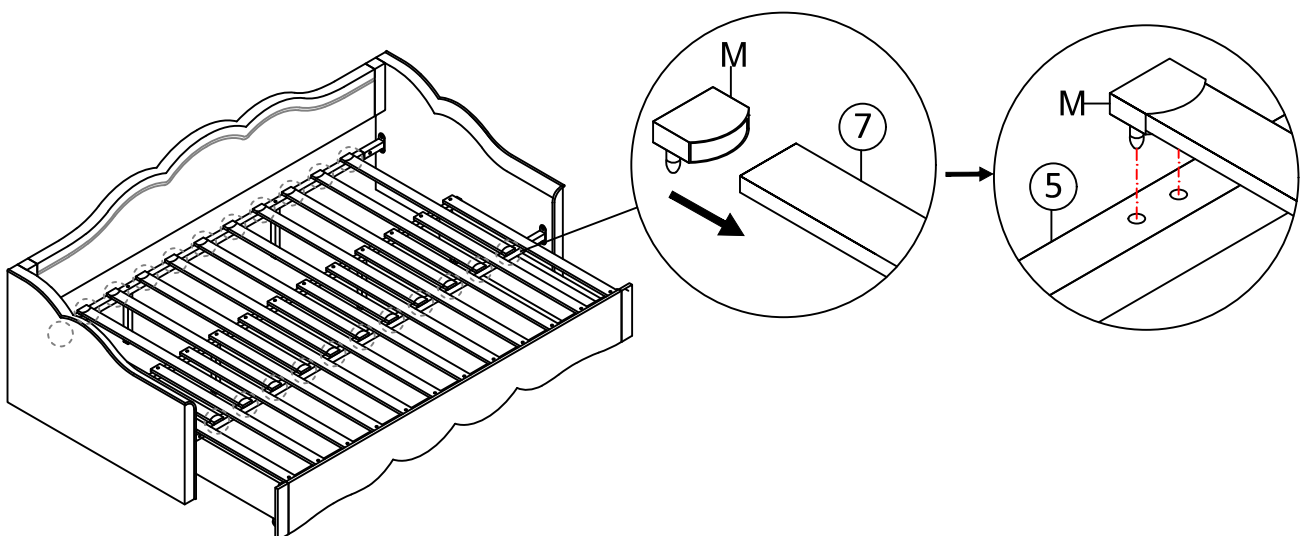

M Slat clip x 22



Step15:

Put the Color controller P to the Led line.

Put the Power line N to the USB line and Color controller P.

Put the Power line N to Power adapter O.

Stecken Sie den Farbsteuergerät P an die LED-Leitung.

Stecken Sie die Stromleitung N an die USB-Leitung und den Farbsteuergerät P.

Stecken Sie die Stromleitung N an das Netzteil O.

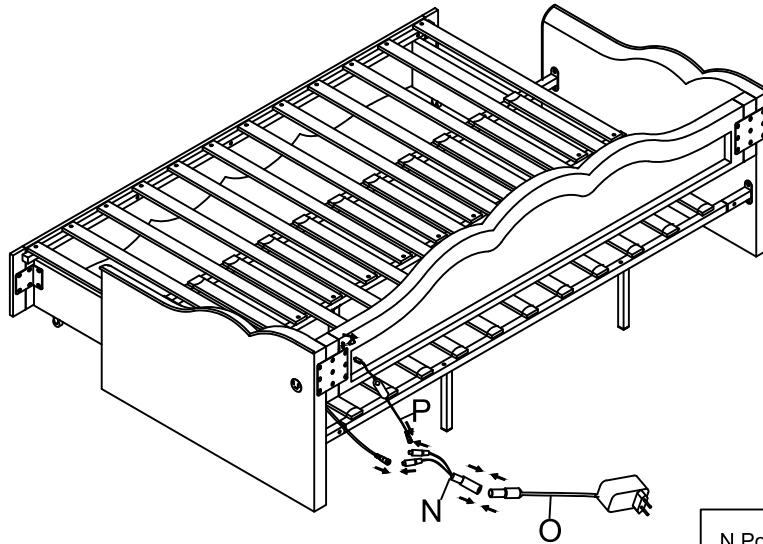

N Power line x 1



P Color controller x 1

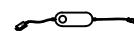

O Power adapter x 1

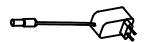

Step16:

Every thing is finished now, please enjoy your bed.

(Jetzt ist alles abgeschlossen – genießen Sie bitte Ihr Bett!)

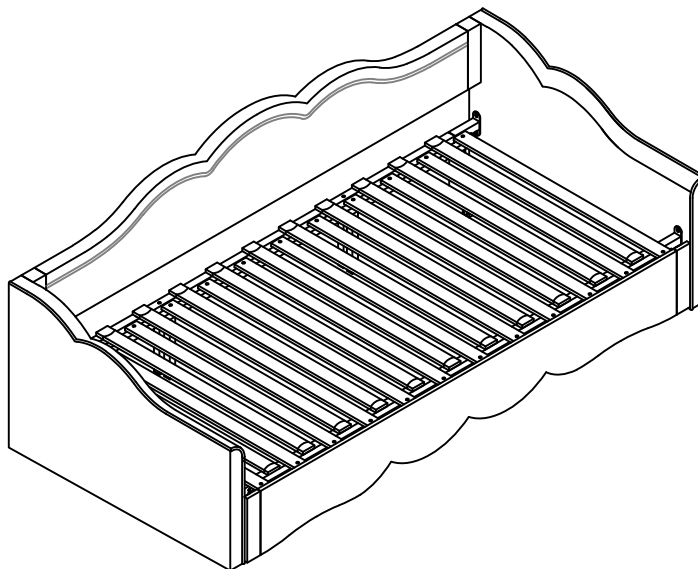

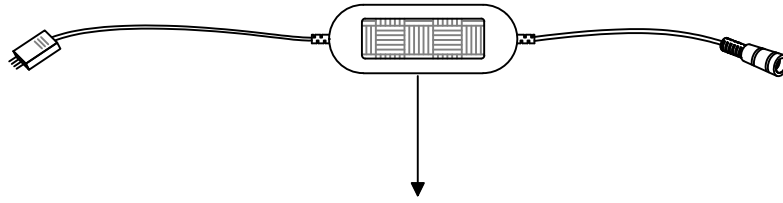

HINWEIS:

Hier können Sie den QR-Code scannen und eine App herunterladen, mit der Sie die Farbe des Lichtstreifens wie mit einer Fernbedienung steuern können. Wenn Ihr Telefon über die App Musik abspielt, ändert sich auch die Farbe des Lichtstreifens entsprechend der Stärke der Musik.

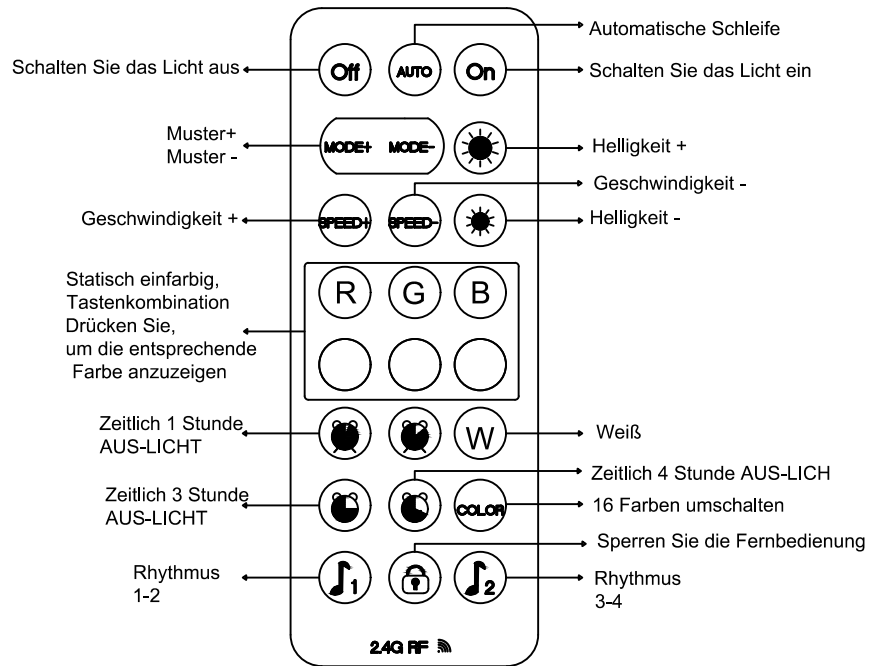

NOTICE:

Wenn Sie die Fernbedienungsplatine verwenden, um die Farbe des Lichts zu steuern, entfernen Sie bitte zuerst die durchsichtige Plastikkarte und achten Sie dann darauf, die Fernbedienung auf den Farbegler s zu richten.

LED Bluetooth controller Features

Caractéristiques du contrôleur Bluetooth LED

LED Bluetooth Controller Eigenschaften

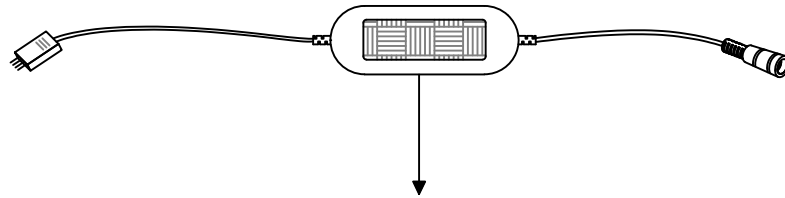

NOTICE:

Please scan the QR code to download the APP to control the color of the light strip.
Please refer to the following instructions for details.

Bitte scannen Sie den QR-Code, um die APP herunterzuladen, um die Farbe des Einzelheiten entnehmen Sie bitte der folgenden Anleitung.

Veillez scanner le code QR pour télécharger l'application pour contrôler la couleur de la bande lumineuse.

Veillez consulter les instructions ci-dessous pour plus de détails.

Click to show the lamp list

Cliquez pour afficher la liste des lumières
Klicken Sie, um die Liste der Lichter anzuzeigen

Switch the color wheel
Basculer la roue des couleurs
Farbrad wechseln

Display the RGB value Click to manual
Afficher les valeurs RVB Cliquez pour manuellement
RGB-Werte anzeigen Klicken Sie manuell

Adjustment view
Ajuster la vue
Ansicht anpassen

Click to shift the interface
Cliquez sur l'interface mobile Ansicht
Klicken Sie, um die Schnittstelle zu wechseln

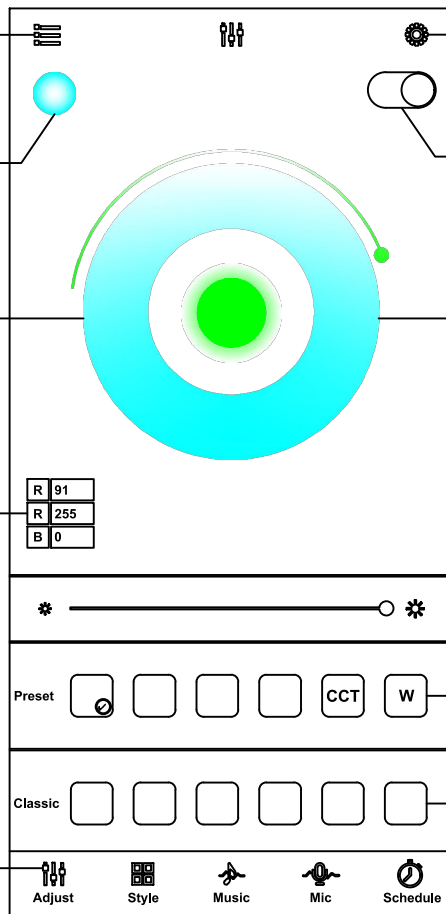

Click to display setting view

Cliquez pour afficher la vue des paramètres
Klicken Sie, um die Einstellungsansicht anzuzeigen

Lamp switch button
Bouton interrupteur lumière
Taste für Lichtschalter

Adjust the color
Ajuster la couleur
Farbe anpassen

Click square icon to
Cliquez sur l'icône du carré pour
Klicken Sie auf das quadratische Symbol, um

LED Bluetooth controller Features

Caractéristiques du contrôleur Bluetooth LED

LED Bluetooth Controller Eigenschaften

Product Features :

LED Bluetooth controller is directly via mobile phone control remote distance can reach 20m without the need to set up, easy to connect open the software within 5 seconds you can automatically connect the controller · Flow the rhythm of the music changes · Group control · Brightness, speed addition and subtraction · Maximum can be 10 meters RGB(W) strip · The software shows that the text is based on the language of the mobile phone set up automatic transformation of Chinese and English Animation Effect: · Colorful gradient ● All kinds of monochrome, double color gradient ● All kinds of monochrome, double color, colorfull flashing Follow the thym of the music chagnes
Product Paramters: · Bluetooth: BLE V4.2 · Input Voltage: 4.5~26V · Working Temp: -25~75°C · Size: 43*22*11mm · Weight: 30g · Max Power: 144W(24V)

Caractéristiques du produit:

Le contrôleur Bluetooth LED est contrôlé directement via le téléphone portable La distance à distance peut atteindre 20m Aucun réglage requis, connexion facile Ouvrez le logiciel pour se connecter automatiquement au contrôleur dans les 5 secondes · Changement de rythme de la musique fluide · Contrôle de groupe · Luminosité, augmentation et diminution de vitesse · Jusqu'à 10 mètres barres RVB (W) · Le logiciel affiche le texte Convertir automatiquement les effets d'animation chinois et anglais selon les paramètres de langue du téléphone portable: · Dégradé coloré ● Divers dégradés monochrome et bicolore ● Divers clignotements monochrome, bicolore et colorés suivent le rythme de la musique chagnes Paramètres du produit: · Bluetooth: BLE V4.2 · Tension d'entrée: 4,5 ~ 26 V · Température de fonctionnement: -25 ~ 75 °C · Taille: 43 * 22 * 11 mm · Poids: 30 g · Puissance maximale: 144 W (24 V)

Produktmerkmale:

Der LED-Bluetooth-Controller wird direkt über das Mobiltelefon gesteuert. Die Fernentfernung kann bis zu 20 m erreichen. Keine Einstellung erforderlich, einfach zu verbinden. Öffnen Sie die Software, um den Controller automatisch innerhalb von 5 Sekunden zu verbinden · Rhythmusänderungen der fließenden Musik · Gruppensteuerung · Helligkeit, Geschwindigkeitserhöhung und -verringerung · Maximal 10 Meter RGB(W)-Streifen · Software zeigt Text, um den Animationseffekt zwischen Chinesisch und Englisch entsprechend den Spracheinstellungen des Mobiltelefons automatisch umzuwandeln: · Bunter Farbverlauf ● Verschiedene einfarbige und zweifarbige Farbverläufe ● Verschiedene einfarbige, zweifarbige und farbenfrohe Blinkungen folgen dem Rhythmus der Musik chagnes Produktparameter: · Bluetooth: BLE V4.2 · Eingangsspannung: 4,5 ~ 26 V · Betriebstemperatur: -25 ~ 75 °C · Größe: 43 * 22 * 11 mm · Gewicht: 30 g · Maximale Leistung: 144 W (24 V)