

Fireplace Manual

Assembly

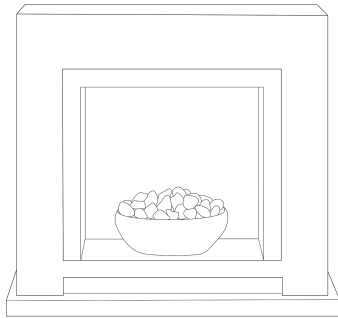

Model: SAHARA 35611
Dimensions: 900*800 mm



Table of Contents

English (ENG).....	3
Deutsch (DE).....	14
Čeština (CZ).....	26
Dansk (DK).....	37
Nederlands (NL).....	48
Suomi (FI).....	60
Français (FR).....	71
Magyar (HU).....	81
Italiano (IT).....	93
Norsk (NO).....	104
Polski (PL).....	115
Português (PT).....	126
Română (RO).....	137
Español (ES).....	148
Svenska (SE).....	159
Slovenčina (SK).....	170

English (ENG)

Fireplace Assembly Instructions

Manufacturer and importer:
 Beliani GmbH, Haldenstrasse 5, 6340 Baar, Switzerland

 <p>Instructions for use: Be sure to read this instruction manual carefully before installation.</p>
--

Congratulations on your purchase of this appliance. Please read the following instructions carefully and follow them to avoid possible damage. We accept no liability for damage caused by failure to follow the instructions and improper use.

Technical Product Data

Item number 35611
 Power supply 220-240V-50 Hz
 Power consumption 2000 W

Model SAHARA 35611					
Item	Symbol	Value	Unit		
Heat output			Types of heat input, for electric storage local space heaters only		
Nominal heat output	<i>P_{wom}</i>	2.0	KW	Manual heat charge control with integrated thermostat	N/A
Minimum heat output	<i>P_{min}</i>	1.0	KW	Manual heat charge control with room and/or outdoor temperature feedback	N/A
Maximum continuous heat output	<i>P_{max, c}</i>	2.0	KW	Electronic heat charge control with room and/or outdoor temperature feedback	N/A

Auxiliary electricity consumption				Fan assisted heat output	N/A
At nominal heat output	<i>el_{max}</i>	2.05	KW	Type of heat output/room temperature control	
At minimum heat output	<i>el_{min}</i>	1.05	KW	Single stage heat output and no room temperature control	No
In standby mode	<i>el_{SB}</i>	S8	W	Two or more manual stages no temperature control	No
				With mechanical thermostat room temperature control	No
				Electronic room temperature control	No
				Electronic room temperature control plus day timer	No
				Electronic room temperature control plus week timer	No
				Other control options	
				Room temperature control with presence detection	No
				Room temperature control with open window detection	No
				With distance control option	No
				With adaptive start control	No
				With working time limit	No
				With a black lamp sensor	No

Safety instructions

- Before use, check the voltage specifications on the rating plate and only connect the appliance.
- Connect the appliance to sockets that correspond to the rated voltage of the appliance.
- If the main cable is damaged, have it replaced by a qualified professional.
- Do not place the fireplace directly under the socket outlet.
- Keep a distance of one metre from flammable materials such as furniture, curtains or similar.
- Use the appliance out of the reach of children. Children may only operate the appliance under supervision.
- The appliance is intended exclusively for use in the home and similar environments.
- It is not intended for commercial use.
- Do not use the appliance if it is malfunctioning or damaged in any way.
- Repairs may only be carried out by trained specialists.
- There is a risk of injury if repairs are carried out improperly or without authorisation.
- Do not lay the main cable under carpets or rugs.
- Ensure that the main cable does not come into contact with sharp edges or hot surfaces.
- Do not cover the fireplace to avoid overheating.
- Do not use the appliance with an external timer, a remote-controlled socket or any other device that is meant to switch the fireplace on and off automatically.
- Do not immerse the appliance in water or other liquids.
- Do not use the appliance near bathtubs, showers or swimming pools.
- Do not use the appliance outdoors.
- Do not use the appliance with wet hands.
- Do not use the appliance on or near hot surfaces.
- Do not use the appliance with a damaged power cable.
- Disconnect the appliance from the power supply before cleaning and allow it to cool down completely.
- Do not use abrasive cleaners for cleaning.
- Only use accessories that are expressly authorised for this purpose.
- Children aged 8 and over and mentally, sensory and physically impaired persons may only use the appliance if they have been informed in detail about the functions and safety precautions by a responsible supervisor.
- Inform yourself beforehand and understand the risks involved.
- Ensure that children do not play with the appliance.

5

Installation requirements

The appliance is supplied with a pre-wired, three-pin plug and a 1.69-metre power cable. It is therefore necessary that there is a suitable socket outlet within this distance and that it is easily accessible. This appliance is designed to be wall-mounted using the wall brackets/fixings supplied. Ensure that no parts of the appliance penetrate the wall. This appliance is suitable for installation in stationary caravans.

Location requirements

The appliance generates warm air currents. These air currents transport the warm air to the wall surfaces near the heater, and the heat rises on these surfaces. Install or operate the heater next to such wall panelling. Using a heater in places where air pollutants (e.g. tobacco smoke) are present can lead to slight discolouration of the wall panelling.

If the appliance is to be attached to a drywall or timber frame construction, the stability and load-bearing capacity of the wall for attaching the appliance must be checked. In these circumstances, the vapour barrier and/or structure must be in place so that elements of the house frame are not damaged.

If you are not sure whether the wall can support the appliance and/or what type of wall fixing you should use, you should seek advice from a professional and purchase the correct fixings. Alternatively, you can look for a more suitable wall location.

Instructions for installation and use

Do not build any part of the appliance into the wall, and do not run the power cable under carpets.

Do not place the appliance where curtains or other soft materials may cover the appliance, e.g. under a shack support.

Do not choose a location behind an opening door where mechanical impact/damage may occur.

Do not choose a location where the main cable can become a trip hazard. Do not sit or stand on the appliance, and do not pull on it with force.

Do not cover the appliance or insert objects into the unit openings. Do not use the appliance to dry laundry.

Do not use the appliance outdoors.

Dimensions

Observe the minimum distances between the unit and flammable materials.

The minimum distances depend on the installation location, as shown below:

- The minimum distance from the front of the unit is 90 cm.
- There is no minimum distance from the top and sides of the appliance. However, make sure that there are no curtains or the like near the appliance.

7

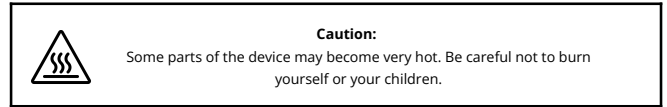

Package contents

- A. 1 x Chimney
- B. 1 x Handbook
- C. 2 x Dowels
- D. 2 x Brackets
- E. 2 x Screws (4x30 mm)
- F. 4 x Screws (4x12 mm)

Construction of the device

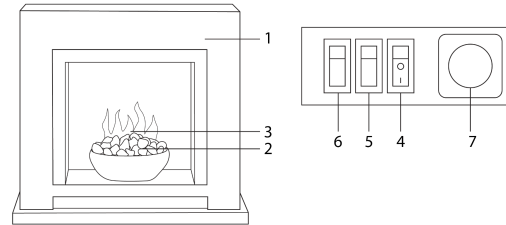

Item	Description	Item	Description
1	Mantel	5	Low Heat Button
2	Pebbles	6	High Heat Button
3	LED Flame	7	Thermostat
4	Power Switch		

6

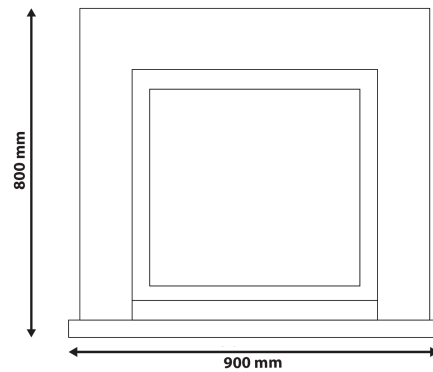

Unpacking the appliance

Installation must be carried out by two adults to avoid injury or damage. If the appliance is still too heavy, other people must be asked to assist.

When lifting, always make sure to keep your back as straight as possible and bend your knees. Avoid lifting with the upper half of your body. Bend your knees and not your hips. Do not lean forward or sideways while carrying the appliance.

Always hold the device securely with the palms of your hands. Do not use only your fingertips.

Try to hold the device as close to your body as possible. This shifts the centre of gravity.

Use work gloves for extra grip.

Unpack the appliance and carefully lift it out of the packaging. Place the appliance on a flat surface with the front panel facing forward.

NOTE: Before installation, make sure that the entire scope of delivery has been completed (see section "Package contents").

8

Installation instructions



Caution! Risk of electric shock! Do not connect the appliance to the power supply before installation, and only when it is fully assembled and securely fastened.

The manufacturer cannot be held liable for damage or injury resulting from incorrect installation or improper handling.

Remove all protective films from the outer surfaces, if present.

Select a suitable installation location. Consider the stability of the wall to which the appliance is to be attached. Ensure that the load capacity of the wall and the holding capacity of the fixings are sufficient. The appliance should only be installed after all wet plastering and/or drywall sanding and wall painting have been completed.

The ventilation openings of the appliance must not be blocked. The wall on which the appliance is installed must be level. Avoid sloping surfaces. Installation on a wall other than a vertical wall may result in fire, damage or injury.

If the appliance is to be installed on the inside of a conventional cavity wall or a solid wall, the supplied wall plugs and fixing screws can be used.

Depending on the type of wall, it may be necessary to use additional fixings.

In this case, the additional fixings and dowels should be the same size and entered as the supplied ones. If the appliance is to be mounted on a drywall or timber frame wall, try mounting it in a vertical position in one of the wooden studs or load-bearing wooden elements of the wall using the fixing screws provided. If this is not possible, the wall should be reinforced with suitable building materials.



Caution! Risk of injury and possible property damage due to insufficient load-bearing capacity!

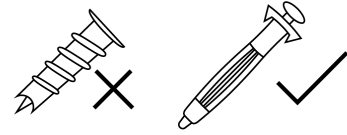

The wall on which the appliance is to be installed must be permanent, additional measures should be taken to ensure sufficient stability to withstand the force of earthquakes, vibrations and other external effects. Plasterboard fixings to support the weight of the appliance.

Mounting on the wall

NOTE: Before installation, ensure that the floor and wall are level.

Make sure that there are no cables or wires in the wall you want to drill into. If you have doubts about this, consult a specialist. If you are installing the appliance with a cavity behind it, suitable wall elements (not included) are required. If you have any doubts, contact a suitably qualified dealer.

1. Attach a mounting bracket to the back of each edge of the panelling (see illustration below) using the 4x12 mm screws on the right-hand side of the appliance.
2. Lean the appliance against the wall and mark the bracket holes on both sides.
3. Drill an approx.35 mm hole with a diameter of 6 mm in the wall at the two marked points.
4. Insert the wall plugs into the holes.
5. Position the power cable so that it comes out from the same side as the power supply, making sure that the device is not standing on the power cable.
6. Secure the device with 4 x 30 mm screws (included).

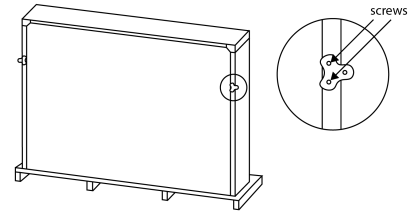

9

10

Instruction on how to operate the device

1. Insert the main plug into the socket.
2. Flick the Power Switch to the "I" (On) position to switch the device on.
3. Press the middle button ("—") to activate the low heating level.
4. Press the first button ("=") to activate the high heating level.
5. Turn the knob clockwise from "LOW" to "MED" and to "HIGH" to keep the internal temperature at a higher level. Turning the knob anti-clockwise lowers the temperature setting.

NOTE: If you turn the knob to "OFF", the device stops the heating process.

6. Flick the Power Switch down to the "O" (Off) position to switch the device off completely.

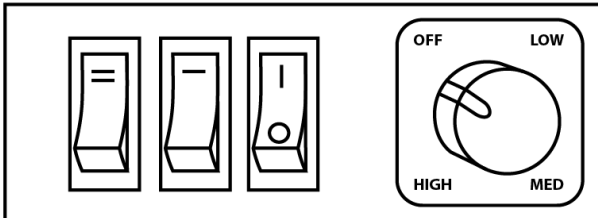

Cleaning and maintenance

NOTE: Always switch off the appliance and remove the plug from the socket before cleaning. Wait until the appliance has cooled down completely before cleaning it.

Dust the unit regularly. Beyond that, there are no special requirements regarding the cleaning of the unit. It should usually be sufficient to wipe the unit with a dry cloth. Do not use any harsh cleaning agents or abrasives for cleaning, as these can damage the surface of the device. Make sure that the ventilation grilles (next to the switches) are free from dust, pet hair and other airborne contaminants in the home. Clear the ventilation grilles regularly using a vacuum cleaner with a brush attachment.

11

Maintenance

There are no repairable components inside the device. Regularly check the safety of all devices and main cables, as well as the connection and coupling to walls. If the power supply does not work, an electrician must be called out.

Troubleshooting

The device is not switching on	Ensure the main switch is on. Replace the fuse in the plug.
Pebbles glow, but the flame effect does not work	Check to see if the spinning motor is working. If not, contact specialists.
The heater doesn't work, but the Power and Heater switches/buttons are in the "ON" position	Turn all switches/buttons to the "OFF" position and unplug the unit from the wall outlet for 5 minutes. After 5 minutes, plug the unit back into the wall outlet, and operate normally.
Fire seems noisy	There is a level of noise when the flame effect is in use, caused by a motor that helps generate the effect. This noise will be heard when there is no other background noise. There is a higher level of noise associated with the heater motor; this is due to the airflow required when the heat setting has been selected.

Notes on disposal



If your country has laws governing the treatment of electrical and electronic equipment, this symbol means that the product must not be treated as household waste. Instead, it should be taken to a place where it will be recycled.

For information about processing, please contact your local government or your household waste treatment centre.

This product contains batteries. Batteries must not be disposed of with waste. Know your local laws for battery disposal. If you comply with the regulations, you will protect the environment and the health of others from harmful effects.

12

Subject to change

Beliani reserves the right to make changes or product modifications without notice.

Declaration of performance

 This product complies with conformity requirements of the applicable European Regulations or Directives.

Report No: CE2306WDG0139 BUREAU VERITAS

Tested according to:

EN IEC 55014-1:2021

EN IEC 61000-3-2:2019+A1:2021

EN 61000-3-3:2013+A2:2021

EN IEC 55014-2:2021

This certificate of conformity is issued on a voluntary basis in accordance with Directive 2014/30/EU on electromagnetic compatibility. It confirms that the listed devices comply with the basic protection requirements of the directive and are based on the technical specifications valid at the time of issue. It refers only to the respective sample submitted for conformity.

Details can be found at: www.bureauveritas.com/cps

Unique product type identification code: LJSF4002ME

Importer: Beliani GmbH

Haldenstrasse 5

6340 Baar

Switzerland

Phone +41 43 5082233

Signed on behalf of the importer and manufacturer by:

Michael Widmer, Managing Director



6340 Baar, 30.09.2024

Deutsch (DE)

Montageanleitung: Kamin

Hersteller und Importeur:

Beliani GmbH, Haldenstrasse 5, 6340 Baar, Schweiz



Gebrauchsanleitung:

Lesen Sie diese Bedienungsanleitung vor der Montage sorgfältig durch.

Wir freuen uns, dass Sie sich für den Kauf dieses Geräts entschieden haben. Bitte lesen Sie die folgenden Anweisungen sorgfältig durch und befolgen Sie diese, um mögliche Schäden zu vermeiden. Für Schäden, die durch Nichtbeachtung der Anleitung und unsachgemäßen Gebrauch entstehen, übernehmen wir keine Haftung.

Technische Produktdaten

Artikelnummer 35611
 Stromversorgung 220-240V~50 Hz
 Leistungsaufnahme 2000 W

Modell		SAHARA 35611				
Artikel	Symbol	Wert	Einheit			
Wärmeleistung				Nur bei elektrischen Speicher-Einzelraumheizgeräten: Art der Regelung der Wärmezufuhr		
Nenn-Wärmeleistung	<i>P_{wom}</i>	2.0	KW	Manuelle Regelung der Wärmezufuhr mit integriertem Thermostat	N/A	
Mindest-wärmeleistung	<i>P_{min}</i>	1.0	KW	Manuelle Regelung der Wärmezufuhr mit Rückmeldung der Raum und/oder Außentemperatur	N/A	
Maximale kontinuierliche Wärmeleistung	<i>P_{max, c}</i>	2.0	KW	Elektronische Regelung der Wärmezufuhr mit Rückmeldung der Raum und/oder Außentemperatur	N/A	

Hilfsstromverbrauch				Wärmeabgabe mit Gebläseunterstützung		N/A
Bei Nenn-Wärmeleistung	<i>el_{max}</i>	2.05	KW	Art der Wärmeleistung/ Raumtemperaturkontrolle		
Bei Mindest-wärmeleistung	<i>el_{min}</i>	1.05	KW	Einstufige Wärmeleistung und keine Raumtemperaturkontrolle	Nein	
Im Standby-Betrieb	<i>el_{SB}</i>	S8	W	Zwei oder mehr manuell einstellbare Stufen und keine Raumtemperaturkontrolle	Nein	
				Raumtemperaturkontrolle mit mechanischem Thermostat	Nein	
				Elektronische Raumtemperaturkontrolle	Nein	
				Elektronische Raumtemperaturkontrolle plus Tageszeitschaltuhr	Nein	
				Elektronische Raumtemperaturkontrolle plus Wochenzeitschaltuhr	Nein	
Sonstige Steuerungsoptionen				Raumtemperaturkontrolle mit Präsenzerkennung	Nein	
				Raumtemperaturkontrolle mit Erkennung offener Fenster	Nein	
				Mit Fernsteuerungsoption	Nein	
				Mit adaptiver Regelung des Heizbeginns	Nein	
				Mit Betriebszeitbegrenzung	Nein	
				Mit Schwarzkugelsensor	Nein	

Sicherheitshinweise

- Überprüfen Sie vor der Verwendung die Spannungsspezifikationen auf dem Typenschild und schließen Sie das Gerät nur entsprechend an.
- Schließen Sie das Gerät an Steckdosen an, die der Nennspannung des Geräts entsprechen.
- Wenn das Hauptkabel beschädigt ist, lassen Sie es von einem qualifizierten Fachmann austauschen.
- Platzieren Sie den Kamin nicht direkt unter der Steckdose.
- Halten Sie einen Abstand von einem Meter zu brennbaren Materialien wie Möbeln, Vorhängen oder Ähnlichem ein.
- Verwenden Sie das Gerät außerhalb der Reichweite von Kindern. Kinder dürfen das Gerät nur unter Aufsicht benutzen.
- Das Gerät ist ausschließlich für den Gebrauch im Haushalt und ähnlichen Umgebungen bestimmt.
- Es ist nicht für den gewerblichen Gebrauch bestimmt.
- Verwenden Sie das Gerät nicht, wenn es in irgendeiner Weise fehlerhaft oder beschädigt ist.
- Reparaturen dürfen nur von geschulten Fachkräften durchgeführt werden
- Bei unsachgemäßer oder unbefugter Reparatur besteht Verletzungsgefahr.
- Legen Sie das Hauptkabel nicht unter Teppichen oder Läufern.
- Achten Sie darauf, dass das Netzkabel nicht mit scharfen Kanten oder heißen Oberflächen in Berührung kommt.
- Decken Sie den Kamin nicht ab, um eine Überhitzung zu vermeiden.
- Verwenden Sie das Gerät nicht mit einer externen Zeitschaltuhr, einer ferngesteuerten Steckdose oder einem anderen Gerät, das dazu bestimmt ist, den Kamin automatisch ein- oder auszuschalten.
- Tauchen Sie das Gerät nicht in Wasser oder andere Flüssigkeiten.
- Verwenden Sie das Gerät nicht in der Nähe von Badewannen, Duschen oder Pools.
- Verwenden Sie das Gerät nicht im Freien.
- Verwenden Sie das Gerät nicht mit nassen Händen.
- Verwenden Sie das Gerät nicht auf oder in der Nähe von heißen Oberflächen.
- Verwenden Sie das Gerät nicht mit einem beschädigten Netzkabel.
- Trennen Sie das Gerät vor der Reinigung von der Stromversorgung und lassen Sie es vollständig abkühlen.
- Verwenden Sie keine Scheuermittel zur Reinigung.
- Verwenden Sie nur Zubehör, das ausdrücklich für diesen Zweck zugelassen ist.

- Kinder ab 8 Jahren sowie geistig, sensorisch und körperlich beeinträchtigte Personen dürfen das Gerät nur verwenden, wenn sie von einer verantwortlichen Aufsichtsperson ausführlich über die Funktionen und Sicherheitsvorkehrungen informiert wurden.
- Informieren Sie sich vorab und machen Sie sich mit den damit verbundenen Risiken vertraut.
- Achten Sie darauf, dass Kinder nicht mit dem Gerät spielen.



Achtung:

Verbrennungsgefahr! Einige Teile des Geräts können sehr heiß werden. Achten Sie darauf, dass Sie oder Ihre Kinder sich nicht verbrennen.

Lieferumfang

- A. 1 x Kamin
- B. 1 x Handbuch
- C. 2 x Dübel
- D. 2 x Halterungen
- E. 2 x Schrauben (4x30 mm)
- F. 4 x Schrauben (4x12 mm)

Geräteübersicht

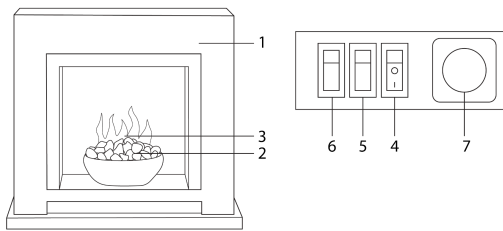

Artikel	Beschreibung	Artikel	Beschreibung
1	Mantel	5	Taste für geringe Wärme
2	Kieselsteine	6	Taste für hohe Wärme
3	LED-Flamme	7	Thermostat
4	Netzschalter		

Installationsanforderungen

Das Gerät wird mit einem vorkonfektionierten dreipoligen Stecker und einem 1,69 Meter langen Netzkabel geliefert. Daher ist es notwendig, dass sich innerhalb dieser Entfernung eine geeignete Steckdose befindet, die leicht zugänglich ist. Dieses Gerät ist für die Wandmontage mit den mitgelieferten Wandhalterungen/Befestigungen konzipiert. Stellen Sie sicher, dass keine Teile des Geräts die Wand durchdringen. Dieses Gerät ist für die Installation in stationären Wohnwagen geeignet.

Standortanforderungen

Das Gerät erzeugt warme Luftströme. Diese Luftströme transportieren die warme Luft zu den Wandflächen in der Nähe des Heizgeräts, und die Wärme steigt an diesen Flächen auf. Installieren oder betreiben Sie das Heizgerät neben solchen Wandverkleidungen. Die Verwendung eines Heizgeräts an Orten, an denen Luftschadstoffe (z.B. Tabakrauch) vorhanden sind, kann zu einer leichten Verfärbung der Wandverkleidungen führen.

Wenn das Gerät an einer Trockenbau- oder Holzrahmenkonstruktion befestigt werden soll, muss die Stabilität und Tragfähigkeit der Wand für die Befestigung des Geräts überprüft werden. In diesen Fällen müssen die Dampfsperre und/oder die Konstruktion so beschaffen sein, dass Elemente des Hausrahmens nicht beschädigt werden.

Wenn Sie sich nicht sicher sind, ob die Wand das Gerät tragen kann und/oder welche Art von Wandbefestigung Sie verwenden sollten, sollten Sie Rat von einem Fachmann einholen und die richtigen Befestigungen kaufen. Alternativ können Sie auch eine geeignetere Wandstelle suchen.

Anleitung zur Installation und Nutzung

Bauen Sie keine Teile des Geräts in die Wand ein und verlegen Sie das Kabel nicht unter Teppichen.

Platzieren Sie das Gerät nicht an Orten, wo Vorhänge, Gardinen oder andere weiche Materialien das Gerät bedecken könnten, z.B. unter einem Regal oder einer Halterung.

Wählen Sie keinen Standort hinter einer zu öffnenden Tür, wo es zu mechanischen Stößen/Beschädigungen kommen kann.

Wählen Sie keinen Standort, an dem das Hauptkabel zur Stolperfalle werden könnte. Setzen oder stellen Sie sich nicht auf das Gerät und ziehen Sie nicht mit Gewalt daran.

Decken Sie das Gerät nicht ab und stecken Sie keine Gegenstände in die Geräteöffnungen.

Verwenden Sie das Gerät nicht zum Trocknen von Wäsche.

Verwenden Sie das Gerät nicht im Freien.

Abmessungen

Halten Sie die Mindestabstände zwischen dem Gerät und brennbaren Materialien ein.

Die Mindestabstände hängen vom Aufstellungsort ab, wie unten dargestellt:

Der Mindestabstand von der Vorderseite des Geräts beträgt 90 cm.

Von der Oberseite und den Seiten des Geräts gibt es keinen Mindestabstand. Achten Sie jedoch darauf, dass sich in der Nähe des Geräts keine Vorhänge oder Ähnliches befinden.

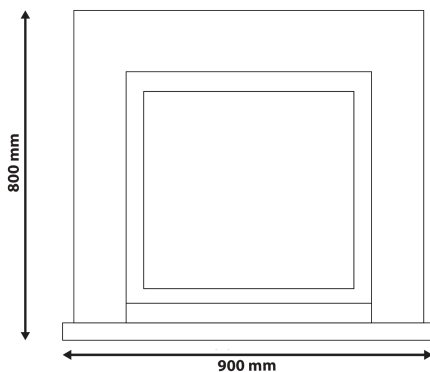

Auspacken des Geräts

Die Installation muss von zwei Erwachsenen durchgeführt werden, um Verletzungen oder Schäden zu vermeiden. Wenn das Gerät noch zu schwer ist, müssen weitere Personen zur Hilfe gebeten werden.

Beim Heben achten Sie stets darauf, Ihren Rücken so gerade wie möglich zu halten und die Knie zu beugen. Vermeiden Sie es, mit dem Oberkörper zu heben. Beugen Sie die Knie und nicht die Hüften.

Lehnen Sie sich beim Tragen des Geräts weder nach vorne noch zur Seite.

Halten Sie das Gerät immer mit den Handflächen fest. Benutzen Sie nicht nur Ihre Fingerspitzen. Versuchen Sie, das Gerät so nah wie möglich am Körper zu halten. Dadurch wird der Schwerpunkt verlagert.

Verwenden Sie Arbeitshandschuhe für zusätzlichen Halt.

Packen Sie das Gerät aus und heben Sie es vorsichtig aus der Verpackung. Stellen Sie das Gerät auf eine flache Oberfläche, wobei die Vorderseite nach vorne zeigt.

HINWEIS: Stellen Sie vor der Installation sicher, dass der gesamte Lieferumfang vollständig ist (siehe Abschnitt "Lieferumfang").

Installationsanweisungen



Achtung! Gefahr eines Stromschlags! Schließen Sie das Gerät nicht an die Stromversorgung an, bevor die Installation abgeschlossen ist und es vollständig montiert und sicher befestigt ist.

Der Hersteller haftet nicht für Schäden oder Verletzungen, die durch falsche Installation oder unsachgemäße Handhabung entstehen.

Entfernen Sie alle Schutzfolien von den Außenflächen, falls vorhanden.

Wählen Sie einen geeigneten Montageort. Berücksichtigen Sie die Stabilität der Wand, an der das Gerät befestigt werden soll. Stellen Sie sicher, dass die Tragfähigkeit der Wand und die Haltekapazität der Befestigungen ausreichend sind. Das Gerät sollte erst nach Abschluss aller Nassverputzarbeiten und/oder Trockenbauschleifarbeiten sowie der Wandmalerei installiert werden.

Die Lüftungsöffnungen des Geräts dürfen nicht blockiert werden. Die Wand, an der das Gerät installiert wird, muss eben sein. Vermeiden Sie schräge Flächen. Eine Installation an einer anderen als einer vertikalen Wand kann zu Feuer, Schäden oder Verletzungen führen.

Wenn das Gerät an der Innenseite einer herkömmlichen Hohlwand oder einer festen Wand installiert wird, können die mitgelieferten Dübel und Befestigungsschrauben verwendet werden.

Je nach Art der Wand können zusätzliche Befestigungen erforderlich sein.

In diesem Fall sollten die zusätzlichen Dübel die gleiche Größe und den gleichen Durchmesser wie die mitgelieferten Dübel haben. Wenn das Gerät an einer Trockenbau- oder Holzrahmenwand montiert werden soll, versuchen Sie, es mit den mitgelieferten Befestigungsschrauben senkrecht in einem der

Holzständer oder tragenden Holzelemente der Wand zu befestigen. Wenn dies nicht möglich ist, muss die Wand mit geeigneten Baustoffen verstärkt werden.

Warnung! Verletzungsgefahr und mögliche Sachschäden aufgrund unzureichender Tragfähigkeit

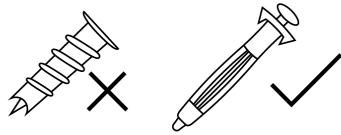

Die Wand, an der das Gerät installiert werden soll, muss fest sein; es sollten zusätzliche Maßnahmen ergriffen werden, um eine ausreichende Stabilität zu gewährleisten, damit das Gerät Erdbeben, Erschütterungen und anderen äußeren Einflüssen standhalten kann. Gipskartonbefestigung, um das Gewicht des Geräts zu tragen.

Montageanleitung (Wandmontage)

HINWEIS: Stellen Sie vor der Installation sicher, dass der Boden und die Wand eben sind. Vergewissern Sie sich, dass sich in der Wand, in die Sie bohren wollen, keine Kabel oder Drähte befinden. Im Zweifelsfall sollten Sie einen Fachmann zu Rate ziehen. Wenn Sie das Gerät mit einem Hohlraum hinter dem Gerät einbauen, benötigen Sie geeignete Wandelemente (nicht im Lieferumfang enthalten). Wenden Sie sich im Zweifelsfall an einen entsprechend qualifizierten Fachhändler.

1. Befestigen Sie eine Montagehalterung an der Rückseite jeder Kante der Verkleidung (siehe Abbildung unten) mit den 4 x 12 mm Schrauben auf der rechten Seite des Geräts.
2. Lehnen Sie das Gerät gegen die Wand und markieren Sie die Löcher der Halterung auf beiden Seiten.
3. Bohren Sie an den beiden markierten Stellen ein ca. 35 mm großes Loch mit einem Durchmesser von 6 mm in die Wand.
4. Setzen Sie die Dübel in die Löcher ein.
5. Positionieren Sie das Netzkabel so, dass es aus derselben Seite wie die Stromversorgung herauskommt, und stellen Sie sicher, dass das Gerät nicht auf dem Netzkabel steht.
6. Befestigen Sie das Gerät mit den mitgelieferten 4 x 30 mm Schrauben.

Reinigung und Wartung

HINWEIS: Schalten Sie das Gerät vor der Reinigung immer aus und ziehen Sie den Stecker aus der Steckdose. Warten Sie, bis das Gerät vollständig abgekühlt ist, bevor Sie es reinigen.

Stauben Sie das Gerät regelmäßig ab. Darüber hinaus gibt es keine besonderen Anforderungen an die Reinigung des Geräts. In der Regel reicht es aus, das Gerät mit einem trockenen Tuch abzuwischen. Verwenden Sie keine scharfen Reinigungsmittel oder Scheuermittel, da diese die Oberfläche des Geräts beschädigen können. Achten Sie darauf, dass die Lüftungsgitter (neben den Schaltern) frei von Staub, Tierhaaren und anderen Luftverunreinigungen im Haushalt sind. Reinigen Sie die Lüftungsgitter regelmäßig mit einem Staubsauger mit Bürstenaufsatz.

Wartung

Im Inneren des Geräts befinden sich keine reparaturfähigen Komponenten. Überprüfen Sie regelmäßig die Sicherheit aller Geräte und Hauptkabel sowie den Anschluss und die Kopplung an Wände. Wenn die Stromversorgung nicht funktioniert, muss ein Elektriker hinzugezogen werden.

Fehlerbehebung

Das Gerät lässt sich nicht einschalten	Vergewissern Sie sich, dass der Hauptschalter eingeschaltet ist. Ersetzen Sie die Sicherung im Stecker.
Die Kieselsteine glühen, aber der Flammeneffekt funktioniert nicht	Prüfen Sie, ob der Rotationsmotor funktioniert. Wenn nicht, wenden Sie sich an einen Fachmann.
Die Heizung funktioniert nicht, aber Power und Heizschalter/-tasten sind auf "ON" gestellt	Schalten Sie alle Schalter/Tasten auf "OFF" und ziehen Sie das Gerät für 5 Minuten aus der Steckdose. Stecken Sie das Gerät nach 5 Minuten wieder an die Steckdose an und verwenden Sie es wie gewohnt.
Das Gerät ist laut	Bei der Verwendung des Flammeneffekts ist ein Geräusch zu hören, das von einem Motor verursacht wird, der den Effekt erzeugt. Dieses Geräusch ist zu hören, wenn keine anderen Hintergrundgeräusche vorhanden sind. Ein höherer Geräuschpegel ist mit dem Heizungsmotor verbunden; dies ist auf den Luftstrom zurückzuführen, der erforderlich ist, wenn die Heizung eingeschaltet ist.

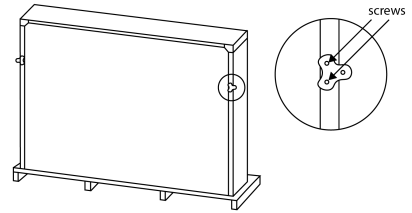

Manuelle Bedienung

1. Stecken Sie den Netzstecker in die Steckdose.
2. Drücken Sie den Knopf ④ in die Position "I" (Ein), um das Gerät einzuschalten.
3. Drücken Sie den Knopf ⑤ in die Position "I", um die niedrige Heizstufe zu aktivieren.
4. Drücken Sie den Knopf ⑥ in die Position "II", um die hohe Heizstufe zu aktivieren.
5. Drehen Sie den Drehknopf ⑦ im Uhrzeigersinn von „LOW“ auf „MED“ und auf „HIGH“, um die Innentemperatur auf einem höheren Niveau zu halten. Durch das Drehen des Knopfes gegen den Uhrzeigersinn wird die Temperatureinstellung gesenkt.

HINWEIS: Wenn Sie den Drehknopf auf „OFF“ stellen, stoppt das Gerät den Heizvorgang.

6. Drücken Sie den Knopf ④ auf die Position „O“ (Aus), um das Gerät vollständig auszuschalten.

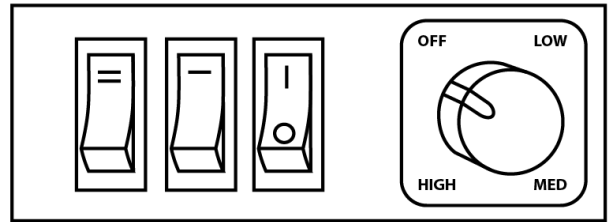

Hinweise zur Entsorgung



Wenn in Ihrem Land Gesetze zur Behandlung von Elektro- und Elektronikgeräten gelten, bedeutet dieses Symbol, dass das Produkt nicht als Hausmüll behandelt werden darf. Stattdessen sollte es an einen Ort gebracht werden, an dem es recycelt wird.

Für Informationen über die Entsorgung wenden Sie sich bitte an Ihre örtliche Gemeindeverwaltung oder Ihren Wertstoffhof.

Dieses Produkt enthält Batterien. Batterien dürfen nicht mit dem Hausmüll entsorgt werden. Informieren Sie sich über die örtlichen Gesetze zur Batterieentsorgung. Wenn Sie die Vorschriften einhalten, schützen Sie die Umwelt und die Gesundheit anderer vor schädlichen Auswirkungen.

Änderungen vorbehalten

Beliani behält sich das Recht vor, ohne vorherige Ankündigung Änderungen oder Produktmodifikationen vorzunehmen.

Leistungserklärung



Dieses Produkt entspricht den Konformitätsanforderungen der geltenden europäischen Verordnungen oder Richtlinien.

Berichtsnr.: CE2306WDG0139 BUREAU VERITAS

Geprüft gemäß:

EN IEC 55014-1:2021
EN IEC 61000-3-2:2019+A1:2021
EN 61000-3-3:2013+A2:2021
EN IEC 55014-2:2021

Dieses Konformitätszertifikat wird auf freiwilliger Basis gemäß der Richtlinie 2014/30/EU über elektromagnetische Verträglichkeit ausgestellt. Es bestätigt, dass die aufgeführten Geräte den grundlegenden Schutzanforderungen der Richtlinie entsprechen und auf den zum Zeitpunkt der Ausstellung gültigen technischen Spezifikationen basieren. Es bezieht sich nur auf das jeweilige zur Konformität eingereichte Muster.

Details finden Sie unter: www.bureauveritas.com/cps

Produktidentifikationsnummer: LJSF4002ME

Importeur: Beliani GmbH

Haldenstrasse 5

6340 Baar

Schweiz

Telefon +41 43 5082233

Unterzeichnet im Namen des Importeurs und Herstellers von:

Michael Widmer, Managing Director

6340 Baar, 30.09.2024

25

Čeština (CZ)

Návod na montáž krbu

Výrobce a dovozce:

Beliani GmbH, Haldenstrasse 5, 6340 Baar, Švýcarsko



Návod k použití:

Před instalací si pozorně přečtěte tento návod k použití.

Gratulujeme vám k nákupu tohoto spotřebiče. Pečlivě si přečtěte následující pokyny a dodržujte je, abyste předešli případnému poškození. Nepřebíráme žádnou odpovědnost za škody způsobené nedodržáním pokynů a nesprávným používáním.

Technické údaje o produktu

Číslo výrobku 35611
Napájení 220-240V-50 Hz
Spotřeba energie 2000 W

Model	SAHARA 35611			
Položka	Symbol	Hodnota	Jednotka	
Tepelný výkon				Typy tepelného příkonu, pro místní elektrické zásobníky pouze pro ohříváče
Nominální tepelný výkon	P_{wom}	2.0	KW	Ruční regulace tepelné spotřeby s integrovaným termostatem
Minimální tepelný výkon	P_{min}	1.0	KW	Ruční regulace tepelné spotřeby se zpětnou vazbou na teplotu v místnosti a/nebo venkovní teplotu
Maximální tepelný výkon	$P_{max, c}$	2.0	KW	Elektronická regulace tepelné spotřeby se zpětnou vazbou na teplotu v místnosti a/nebo venkovní teplotu

26

Pomocná spotřeba elektrické energie				Tepelný výkon s asistencí ventilátoru	N/A
Při nominálním tepelném výkonu	e_{lmax}	2.05	KW	Typ tepelného výkonu/regulace teploty v místnosti	
Při minimálním tepelném výkonu	e_{lmin}	1.05	KW	Jednostupňový tepelný výkon a žádná regulace teploty v místnosti	Ne
V pohotovostním režimu	e_{lSB}	S8	W	Dva nebo více manuálních stupňů bez regulace teploty	Ne
				S mechanickým termostatem pro regulaci teploty v místnosti	Ne
				Elektronická regulace pokojové teploty a denní časovač	Ne
				Elektronická regulace pokojové teploty a denní časovač	Ne
				Elektronická regulace pokojové teploty a týdenní časovač	Ne
				Další možnosti ovládání	
				Řízení teploty v místnosti s detekcí přítomnosti	Ne
				Regulace pokojové teploty s detekcí otevřeného okna	Ne
				S možností ovládání na dálku	Ne
				S adaptivním řízením startu	Ne
				S pracovním časovým limitem	Ne
				S čidlem černé lampy	Ne

Bezpečnostní pokyny

- Před použitím zkontrolujte údaje o napětí na výrobním štítku a spotřebič připojte pouze k elektrické síti.
- Spotřebič připojte k zásuvkám, které odpovídají nominálnímu napětí spotřebiče.
- Pokud je hlavní kabel poškozen, nechte jej vyměnit kvalifikovaným odborníkem.

27

- Neumísťujte krb přímo pod zásuvku.
- Dodržujte vzdálenost jeden metr od hořlavých materiálů, jako je nábytek, záclony apod.
- Spotřebič použijte mimo dosah dětí. Děti mohou spotřebič obsluhovat pouze pod dohledem.
- Spotřebič je určen výhradně pro použití v domácnosti a podobném prostředí.
- Není určen pro komerční použití.
- Spotřebič nepoužívejte, pokud je nefunkční nebo jakkoli poškozený.
- opravy smí provádět pouze vyškolení odborníci.
- Při neodborných nebo neoprávněných opravách hrozí nebezpečí úrazu.
- Nepokládejte hlavní kabel pod koberce nebo předložky.
- Zajistěte, aby se síťový kabel nedostal do kontaktu s ostrými hranami nebo horkými povrchy.
- Nezakrývejte krb, aby nedošlo k jeho přehřátí.
- Nepoužívejte spotřebič s externím časovačem, dálkově ovládanou zásuvkou nebo jiným zařízením, které má automaticky zapínat a vypínat krb.
- Nepoužívejte spotřebič do vody nebo jiných tekutin.
- Nepoužívejte spotřebič v blízkosti vany, sprchy nebo bazénu.
- Nepoužívejte spotřebič ve venkovním prostředí.
- Nepoužívejte spotřebič s mokryma rukama.
- Nepoužívejte spotřebič na horkých površích nebo v jejich blízkosti.
- Nepoužívejte spotřebič s poškozeným napájecím kabelem.
- Před čištěním spotřebič odpojte od napájení a nechte jej zcela vychladnout.
- K čištění nepoužívejte brusné čisticí prostředky.
- Používejte pouze příslušenství, které je k tomuto účelu výslovně povoleno.
- Děti od 8 let a osoby s mentálním, smyslovým a tělesným postižením mohou spotřebič používat pouze tehdy, pokud byly odpovědnou osobou pověřenou dohledem podrobně informovány o funkcích a bezpečnostních opatřeních.
- Předem se informujte a pochopte související rizika.
- Zajistěte, aby si děti se spotřebičem nehrály.



Pozor:

Některé části přístroje se mohou velmi zahřát. Dávejte pozor, abyste nepopálili sebe nebo své děti.

28

Obsah balení

- A. 1x Komín
- B. 1x Příručka
- C. 2x Hmoždinky
- D. 2x Montážní držáky
- E. 2x Šrouby (4x30 mm)
- F. 4x Šrouby (4x12 mm)

Přehled zařízení

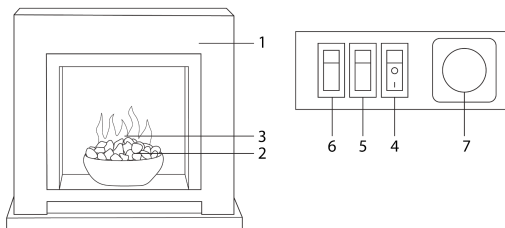

Položka	Popis	Položka	Popis
1	Krbová římsa	5	Tlačítko nízkého ohřevu
2	Oblázky	6	Tlačítko vysokého ohřevu
3	LED plamen	7	Termostat
4	Vypínač napájení		

Požadavky na instalaci

Spotřebič se dodává s předpřipravenou tříkolíkovou zástrčkou a 1,69 metrů dlouhým napájecím kabelem. Je proto nutné, aby se v této vzdálenosti nacházela vhodná zásuvka a aby byla snadno

29

přístupná. Tento spotřebič je určen k montáži na stěnu pomocí dodaných nástěnných držáků/upevňovacích prvků. Dbejte na to, aby žádné části spotřebiče nepronikaly do zdi. Tento spotřebič je vhodný pro instalaci do stacionárních karavanů.

Požadavky na umístění

Spotřebič vytváří proudy teplého vzduchu. Tyto vzdušné proudy přenášejí teplý vzduch na povrchy stěn v blízkosti topného tělesa a teplo na těchto povrchích stoupá. Ohříváče instalujte nebo provozujte vedle takových obkladů stěn. Používání ohříváče v místech, kde se vyskytují látky znečišťující ovzduší (např. tabákový kouř), může vést k mírnému zabarvení obložení stěn. Pokud má být spotřebič připevněn na sádkartonovou nebo dřevěnou rámovou konstrukci, je třeba zkontrolovat stabilitu a nosnost stěny pro připevnění spotřebiče. Za těchto okolností musí být parozábrana a/nebo konstrukce na svém místě, aby nedošlo k poškození prvků kostry domu. Pokud si nejste jisti, zda stěna spotřebiče unese a/nebo jaký typ upevnění stěny byste měli použít, měli byste požádat o radu odborníka a zakoupit správné upevňovací prvky. Případně můžete vyhledat vhodnější umístění na stěně.

Návod k instalaci a použití

Nezabudováváte žádnou část spotřebiče do zdi a nevedte napájecí kabel pod koberec. Spotřebič neumísťujte na místa, kde by jej mohly zakrýt záclony, závěsy nebo jiné měkké materiály, např. pod podpěrou boudy. Nevybírejte umístění za otevíracími dveřmi, kde by mohlo dojít k mechanickému nárazu/poškození. Nevybírejte místo, kde by se hlavní kabel mohl stát nebezpečím zakopnutí. Na spotřebiči nesedte ani nestůjte a netahejte za něj silou. Nezakrývejte spotřebič a nevkládejte do otvorů přístroje žádné předměty. Nepoužívejte spotřebič k sušení prádla. Nepoužívejte spotřebič ve venkovním prostředí.

Rozměry

Dodržujte minimální vzdálenosti mezi jednotkou a hořlavými materiály.

Minimální vzdálenosti závisí na místě instalace, jak je uvedeno níže:

Minimální vzdálenost od přední části jednotky je 90 cm.

Minimální vzdálenost od horní části a boků spotřebiče není stanovena. Dbejte však na to, aby se v blízkosti spotřebiče nenacházely žádné záclony apod.

30

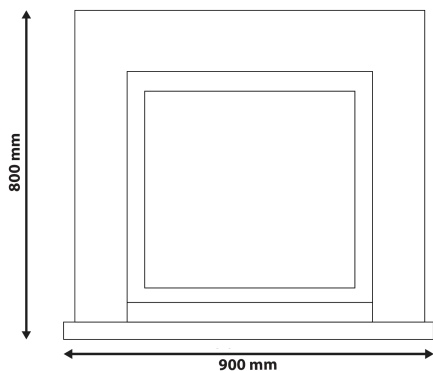

Vybalení spotřebiče

Instalaci musí provádět dvě dospělé osoby, aby nedošlo ke zranění nebo poškození. Pokud je spotřebič přesto příliš těžký, je třeba požádat o pomoc další osoby.

Při zvedání vždy dbejte na co nejrovnější záda a pokrčená kolena. Vyvarujte se zvedání horní polovinou těla. Ohýbejte se šikmým povrchům. Při přenášení spotřebiče se nenaklánějte dopředu ani do stran.

Přístroj vždy pevně držte dlaněmi. Nepoužívejte pouze konečky prstů.

Snažte se držet přístroj co nejlíže u těla. Tím se přesune těžiště přístroje.

Pro lepší úchop používejte pracovní rukavice.

Přístroj vybalte a opatrně jej vyjměte z obalu. Umístěte spotřebič na rovný povrch předním panelem směrem dopředu.

UPOZORNĚNÍ: Před instalací se ujistěte, že je celý rozsah dodávky kompletní (viz kapitola „Obsah balení“).

31

Pokyny k instalaci



Pozor! Nebezpečí úrazu elektrickým proudem! Spotřebič nepřipojujte k elektrické síti před instalací a pouze tehdy, je-li zcela sestaven a bezpečně upevněn.

Výrobce nenese odpovědnost za škody nebo zranění způsobené nesprávnou instalací nebo nesprávným zacházením.

Odstraňte všechny ochranné fólie z vnějších povrchů, pokud jsou přítomny.

Vyberte vhodné místo pro instalaci. Zvažte stabilitu stěny, na kterou má být spotřebič připevněn.

Ujistěte se, že nosnost stěny a přídržná kapacita upevňovacích prvků jsou dostatečné. Spotřebič by měl být instalován až po dokončení všech mokrých omítek a/nebo broušení sádkartonu a malování stěn.

Větrací otvory spotřebiče nesmí být zablokovány. Stěna, na kterou se spotřebič instaluje, musí být rovná. Vyhněte se šikmým povrchům. Instalace na jinou než svislou stěnu může vést k požáru, poškození nebo zranění.

Pokud má být spotřebič instalován na vnitřní stranu běžné dutinové stěny nebo pevné stěny, lze použít dodané hmoždinky a upevňovací šrouby.

V závislosti na typu stěny může být nutné použít další upevňovací prvky.

V takovém případě by měly mít dodatečné upevňovací prvky a hmoždinky stejnou velikost a zadání jako dodané. Pokud má být spotřebič namontován na sádkartonovou nebo dřevěnou rámovou stěnu, zkuste jej namontovat ve svislé poloze do jednoho z dřevěných čepů nebo nosných dřevěných prvků stěny pomocí dodaných upevňovacích šroubů. Pokud to není možné, je třeba stěnu vyztužit vhodnými stavebními materiály.



Pozor! Nebezpečí zranění a možných škod na majetku z důvodu nedostatečné nosnosti!

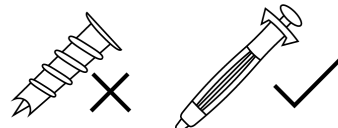

32

Stěna, na které má být spotřebič instalován, musí být trvalá, měla by být přijata další opatření k zajištění dostatečné stability, aby odolala síle zemětřesení, vibracím a dalším vnějším vlivům. Upevnění sádrokartonu, které unese hmotnost spotřebiče.

Montáž na stěnu

UPOZORNĚNÍ: Před instalací se ujistěte, že je podlaha i stěna v rovině.

Ujistěte se, že ve stěně, do které chcete vrtat, nejsou žádné kabely nebo vodiče. Pokud o tom máte pochybnosti, obraťte se na odborníka. Pokud instalujete spotřebič s dutinou za ním, jsou nutné vhodné stěnové prvky (nejsou součástí dodávky). V případě pochybností se obraťte na prodejce s příslušnou kvalifikací.

1. Pomocí šroubů 4x12 mm na pravé straně spotřebiče připevněte na zadní stranu každého okraje obložení montážní držák (viz obrázky níže).
2. Opřete spotřebič o stěnu a označte otvory pro držáky na obou stranách.
3. Vyvrtejte přibližně 35 mm hluboký otvor o průměru 6 mm ve zdi na dvou označených místech.
4. Do otvorů zasuňte hmoždinky do zdi.
5. Umístěte napájecí kabel tak, aby vycházel ze stejné strany jako zdroj napájení, a dbejte na to, aby zařízení nestálo na napájecím kabelu.
6. Zařízení upevněte pomocí 4x šroubů o průměru 30 mm (jsou součástí dodávky).

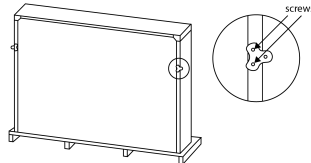

Návod k obsluze zařízení

1. Zasuňte síťovou zástrčku do zásuvky.
2. Přepnutím vypínače napájení do polohy "I" (Zapnuto) zařízení zapnete.
3. Stisknutím prostředního tlačítka ("—") aktivujete nízkou úroveň ohřevu.
4. tisknutím prvního tlačítka ("=") aktivujete vysokou úroveň ohřevu.
5. Otočením knoflíku ve směru hodinových ručiček z "LOW" na "MED" a na "HIGH" udržíte vnitřní teplotu na vyšší úrovni. Otočením knoflíku proti směru hodinových ručiček snížíte nastavení teploty.

33

UPOZORNĚNÍ: Pokud otočíte knoflíkem do polohy „OFF“, přístroj zastaví proces ohřevu.

6. Přepnutím vypínače napájení do polohy "O" (Vypnuto) spotřebič zcela vypnete.

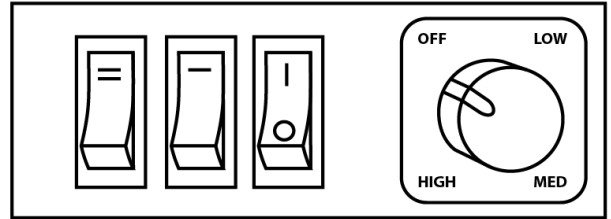

Čištění a údržba

UPOZORNĚNÍ: Před čištěním spotřebič vždy vypněte a vytáhněte zástrčku ze zásuvky. Před čištěním spotřebiče vyčkejte, dokud zcela nevychladne.

Pravidelně utírejte prach z přístroje. Kromě toho nejsou na čištění jednotky žádné zvláštní požadavky. Obvykle by mělo stačit otřít jednotku suchým hadříkem. K čištění nepoužívejte žádné drsné čisticí ani brusné prostředky, protože by mohly poškodit povrch přístroje. Ujistěte se, že větrací mřížky (vedle vypínačů) jsou zbaveny prachu, chlupů domácích zvířat a jiných nečistot, které se v domácnosti přenášejí vzduchem. Větrací mřížky pravidelně čistěte pomocí vysavače s kartáčovým nástavcem.

Údržba

Uvnitř zařízení nejsou žádné opravitelné součásti. Pravidelně kontrolujte bezpečnost všech zařízení a hlavních kabelů, jakož i připojení a spojení se stěnami. Pokud napájení nefunguje, je třeba přivolat elektrikáře.

Řešení problémů

Zařízení se nezapíná	Zkontrolujte, zda je zapnutý hlavní vypínač. Vyměřte pojistku v zástrčce.
Oblázky svítí, ale efekt plamene nefunguje	Zkontrolujte, zda otáčející se motor funguje. Pokud ne, obraťte se na odborníky.

34

Topení nefunguje, ale přepínače/tlačítka napájení a topení jsou v poloze „ON“.	Přepněte všechny spínače/tlačítka do polohy „OFF“ a odpojte přístroj na 5 minut ze zásuvky. Po 5 minutách jednotku opět zapojte do zásuvky a pokračujte jako obvykle.
Oheň se zdá být hlučná	Při používání plamenného efektu je slyšet určitý hluk způsobený motorem, který pomáhá efekt vytvářet. Tento hluk je slyšet, i když na pozadí není žádný jiný hluk. S motorem ohříváče je spojena vyšší úroveň hluku; je to způsobeno průtokem vzduchu, který je nutný při zvoleném ohřevu.

Poznámky k likvidaci



Pokud ve vaší zemi platí zákony upravující nakládání s elektrickými a elektronickými zařízeními, tento symbol znamená, že s výrobkem nesmí být nakládáno jako s domovním odpadem. Místo toho by měl být odvezen na místo, kde bude recyklován.

Informace o zpracování získáte u místních úřadů nebo ve středisku pro zpracování domovního odpadu.

Tento výrobek obsahuje baterie. Baterie se nesmí likvidovat společně s odpadem. Seznamte se s místními zákony pro likvidaci baterií. Pokud budete dodržovat předpisy, ochráníte životní prostředí a zdraví ostatních před škodlivými účinky.

Změna vyhrazena

Beliani si vyhrazuje právo provádět změny nebo úpravy produktu bez upozornění.

Prohlášení o výkonu



Tento výrobek splňuje požadavky na shodu podle příslušných evropských předpisů nebo směrnic.

Zpráva číslo: CE2306WDG0139 BUREAU VERITAS

Testováno podle:

EN IEC 55014-1:2021

EN IEC 61000-3-2:2019+A1:2021

EN 61000-3-3:2013+A2:2021

EN IEC 55014-2:2021

Toto osvědčení o shodě je vydáno na dobrovolném základě v souladu se směrnicí 2014/30/EU o elektromagnetické kompatibilitě. Potvrzuje, že uvedená zařízení splňují požadavky na základní ochranu. Požadavky směrnice a vychází z technických specifikací platných v době vydání. Vztahuje se pouze na příslušný vzorek předložený ke kontrole shody.

Podrobnosti lze nalézt na adrese: www.bureauveritas.com/cps

Jedinečný identifikační kód typu výrobku: LJSF4002ME

Dovozce: Beliani GmbH

Haldenstrasse 5

6340 Baar

Švýcarsko

Telefon +41 43 5082233

Jménem dovozce a výrobce podepisuje:

Michael Widmer, výkonný ředitel

6340 Baar, 30.09.2024

35

36

Dansk (DK)

Instruktioner til montering af pejs

Producent og importør:

Beliani GmbH, Haldenstrasse 5, 6340 Baar, Schweiz



Brugsanvisning:

Sørg for at læse denne brugsanvisning omhyggeligt før installation.

Tillykke med købet af dette apparat. Læs venligst de følgende instruktioner omhyggeligt og følg dem for at undgå mulige skader. Vi påtager os intet ansvar for skader forårsaget af manglende overholdelse af instruktionerne og forkert brug.

Tekniske produktdata

Varenummer 35611
 Strømforsyning 220-240V~50 Hz
 Strømforbrug 2000 W

Model		SAHARA 35611				
Produkt	Symbol	Værdi	Enhed			
Varmeydelse				Typer af varmetilførsel, til elektrisk opbevaring lokalt kun til rumopvarmning		
Nominel varmeydelse	<i>P_{wom}</i>	2.0	KW	Manuel styring af varmforsyning med integreret termostat		N/A
Minimum varmeydelse	<i>P_{min}</i>	1.0	KW	Manuel varmeladningsstyring med tilbagemelding på rum- og/eller udetemperatur		N/A
Maksimal kontinuerlig varmeydelse	<i>P_{max, c}</i>	2.0	KW	Elektronisk styring af varmeladning med rum- og/eller udetemperatur tilbagemelding		N/A

37

Forbrug af hjælpestrøm				Ventilatorassisteret varmeeffekt	N/A
Nominel varmeydelse	<i>el_{max}</i>	2.05	KW	Type varmeeffekt/styring af rumtemperatur	
Minimum varmeydelse	<i>el_{min}</i>	1.05	KW	Varmeeffekt i ét trin og ingen styring af rumtemperaturen	Nej
I standby mode	<i>el_{SB}</i>	S8	W	To eller flere manuelle trin uden temperaturkontrol	Nej
				Med mekanisk termostat til styring af rumtemperaturen	Nej
				Elektronisk styring af rumtemperatur plus dagtimer	Nej
				Elektronisk styring af rumtemperatur plus dagtimer	Nej
				Elektronisk styring af rumtemperatur plus ugetimer	Nej
				Andre kontrolmuligheder	
				Kontrol af rumtemperatur med tilstedeværelsesregistrering	Nej
				Kontrol af rumtemperatur med registrering af åbent vindue	Nej
				Med mulighed for afstands kontrol	Nej
				Med adaptiv startkontrol	Nej
				Med arbejdstidsbegrænsning	Nej
				Med sort lampesensor	Nej

38

Sikkerhedsinstruktioner

- Før brug skal du kontrollere spændingsspecifikationerne på mærkepladen og kun tilslutte apparatet
- Tilslut apparatet til stikkontakter, der svarer til apparatets nominelle spænding.
- Hvis hovedkablet er beskadiget, skal det udskiftes af en kvalificeret fagmand.
- Placer ikke ildstedet direkte under stikkontakten.
- Hold en meters afstand til brændbare materialer som møbler, gardiner eller lignende.
- Brug apparatet uden for børns rækkevidde. Børn må kun betjene apparatet under opsyn.
- Apparatet er udelukkende beregnet til brug i hjemmet og lignende miljøer.
- Den er ikke beregnet til kommerciel brug.
- Brug ikke apparatet, hvis det ikke fungerer korrekt eller er beskadiget på nogen måde.
- Reparationer må kun udføres af uddannede specialister.
- Der er risiko for personskaade, hvis reparationer udføres forkert eller uden tilladelse.
- Læg ikke hovedkablet under tæpper eller gulvtæpper.
- Sørg for, at ledningen ikke kommer i kontakt med skarpe kanter eller varme overflader.
- Dæk ikke ildstedet til for at undgå overophedning.
- Brug ikke apparatet sammen med en ekstern timer, en fjernbetjent stikkontakt eller en anden enhed, der er beregnet til automatisk at tænde og slukke for ildstedet.
- Apparatet må ikke nedsænkes i vand eller andre væsker.
- Brug ikke apparatet i nærheden af badekar, brusere eller svømmebassiner.
- Brug ikke apparatet udendørs.
- Brug ikke apparatet med våde hænder.
- Brug ikke apparatet på eller i nærheden af varme overflader.
- Brug ikke apparatet med et beskadiget strømkabel.
- Afbryd apparatet fra strømforsyningen før rengøring, og lad det køle helt af.
- Brug ikke slibende rengøringsmidler til rengøring.
- Brug kun tilbehør, der udtrykkeligt er godkendt til dette formål.
- Børn fra 8 år og opefter samt mentalt, sensorisk og fysisk handicappede personer må kun bruge apparatet, hvis de er blevet informeret detaljeret om funktionerne og sikkerhedsforanstaltningerne af en ansvarlig tilsynsførende.
- Informer dig selv på forhånd og forstå de risici, der er forbundet med det.
- Sørg for, at børn ikke leger med apparatet.

39



Forsigtigt:

Nogle dele af apparatet kan blive meget varme. Pas på ikke at brænde dig selv eller dine børn.

Pakkeindhold

- 1 x Skorsten
- 1 x Håndbog
- 2 x Dyvler
- 2 x Beslag
- 2 x Skruer (4x30 mm)
- 4 x Skruer (4x12 mm)

Konstruktion af enheden

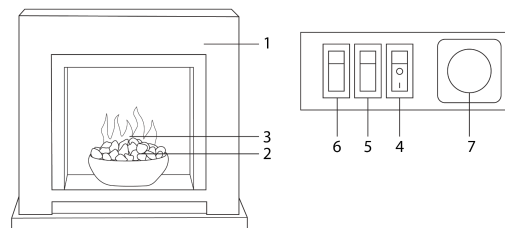

Del	Beskrivelse	Del	Beskrivelse
1	Kappe	5	Lav varme-knap
2	Småsten	6	Høj varme-knap
3	LED Flamme	7	Termostat
4	Strømafbryder		

40

Krav til installation

Apparatet leveres med et forkoblet, trebenet stik og et 1,69 meter langt strømkabel. Det er derfor nødvendigt, at der er en passende stikkontakt inden for denne afstand, og at den er let tilgængelig. Dette apparat er designet til at blive monteret på væggen ved hjælp af de medfølgende vægbeslag/fastgørelser. Sørg for, at ingen dele af apparatet trænger ind i væggen. Dette apparat er egnet til installation i stationære campingvogne.

Krav til placering

Apparatet genererer varme luftstrømme. Disse luftstrømme transporterer den varme luft til vægoverfladerne i nærheden af varmeapparatet, og varmen stiger på disse overflader. Installer eller brug varmeapparatet ved siden af sådanne vægpaneler. Brug af varmeapparatet på steder, hvor der er luftforurening (f.eks. tobaksrøg), kan medføre en let misfarvning af vægbeklædningen.

Hvis apparatet skal fastgøres til en gipsvæg eller en trærammekonstruktion, skal væggen stabilitet og bæreevne til fastgørelse af apparatet kontrolleres. Under disse omstændigheder skal dampspærren og/eller strukturen være på plads, så husets rammer ikke bliver beskadiget. Hvis du ikke er sikker på, om væggen kan bære apparatet, og/eller hvilken type vægbeslag du skal bruge, bør du søge råd hos en fagmand og købe de rigtige beslag. Alternativt kan du lede efter en mere egnet vægplacering.

Instruktioner til installation og brug

Byg ikke nogen del af apparatet ind i væggen, og før ikke strømkablet under tæpper.

Placer ikke apparatet, hvor gardiner eller andre bløde materialer kan dække det, f.eks. under en skurvogn.

Vælg ikke en placering bag en dør, der kan åbnes, hvor der kan opstå mekanisk påvirkning/skade.

Vælg ikke et sted, hvor hovedkablet kan udgøre en snubelfare. Sid eller stå ikke på apparatet, og træk ikke kraftigt i det.

Dæk ikke apparatet til, og stik ikke genstande ind i apparatets åbninger. Brug ikke apparatet til at tørre vasketøj.

Brug ikke apparatet udendørs.

Dimensioner

Overhold minimumsafstanden mellem enheden og brændbare materialer.

Minimumsafstandene afhænger af installationsstedet, som vist nedenfor:

- Minimumsafstanden fra enhedens forside er 90 cm.
- Der er ingen minimumsafstand fra apparatets top og sider. Sørg dog for, at der ikke er gardiner eller lignende i nærheden af apparatet.

41

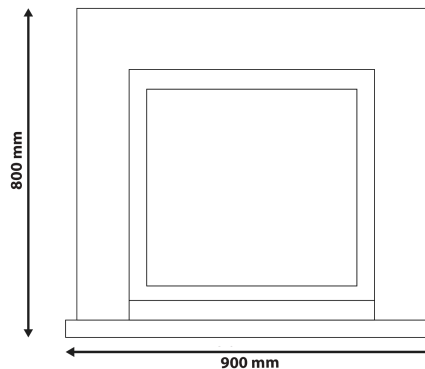

Udpakning af apparatet

Installationen skal udføres af to voksne for at undgå skader. Hvis apparatet stadig er for tungt, skal man bede andre personer om at hjælpe.

Når du løfter, skal du altid sørge for at holde ryggen så lige som muligt og bøje knæene. Undgå at løfte med den øverste halvdel af kroppen. Bøj i knæene og ikke i hofterne. Læn dig ikke forover eller til siden, mens du bærer apparatet.

Hold altid godt fast i apparatet med håndfladerne. Brug ikke kun fingerspidserne.

Prøv at holde apparatet så tæt på kroppen som muligt. Det flytter tyngdepunktet.

Brug arbejdshandsker for at få ekstra godt greb.

Pak apparatet ud, og løft det forsigtigt ud af emballagen. Placer apparatet på en flad overflade med frontpanelet vendt fremad.

BEMÆRK: Før installationen skal du sikre dig, at hele leveringsomfanget er komplet (se afsnittet "Pakkens indhold").

42

Installationsvejledning



FORSIGTIG! Risiko for elektrisk stød! Tilslut ikke apparatet til strømforsyningen, før det er installeret, og kun når det er helt samlet og forsvarligt fastgjort.

Producenten kan ikke holdes ansvarlig for skader som følge af forkert installation eller forkert håndtering.

Fjern alle beskyttelsesfilm fra de ydre overflader, hvis de findes.

Vælg et passende installationssted. Overvej stabiliteten af den væg, som apparatet skal monteres på. Sørg for, at væggen bærer belastningskapacitet og fastgørelsernes bæreevne er tilstrækkelig.

Apparatet må først installeres, når al vådpudsning og/eller slibning af gipsvægge og maling af vægge er afsluttet.

Apparatets ventilationsåbninger må ikke blokeres. Væggen, som apparatet installeres på, skal være plan. Undgå skrånende overflader. Installation på en anden væg end en lodret væg kan resultere i brand, skader eller personskade.

Hvis apparatet skal installeres på indersiden af en konventionel hulrum eller en massiv væg, kan de medfølgende rawlplugs og fastgørelsesskruer anvendes.

Afhængigt af vægtypen kan det være nødvendigt at bruge yderligere fastgørelser.

I så fald skal de ekstra beslag og dyvler have samme størrelse og indgang som de medfølgende. Hvis apparatet skal monteres på en gipsvæg eller en trærammewæg, skal du prøve at montere det lodret i en af træstolperne eller de bærende træelementer i væggen ved hjælp af de medfølgende skruer. Hvis dette ikke er muligt, skal væggen forstærkes med egnede byggematerialer.



FORSIGTIG! Fare for kvæstelser og mulige materielle skader på grund af utilstrækkelig bæreevne!



43

Væggen, som apparatet skal installeres på, skal være permanent, og der skal træffes yderligere foranstaltninger for at sikre tilstrækkelig stabilitet til at modstå kraften fra jordskælv, vibrationer og andre eksterne påvirkninger. Fastgørelse af gipsplader for at understøtte apparatets vægt.

Installationsvejledning (montering på væggen)

BEMÆRK: Sørg for, at gulv og væg er i vater før installation.

Sørg for, at der ikke er kabler eller ledninger i den væg, du vil bore i. Hvis du er i tvivl om dette, skal du kontakte en specialist. Hvis du installerer apparatet med et hulrum bagved, skal du bruge passende vægelementer (medfølger ikke). Hvis du er i tvivl, skal du kontakte en kvalificeret forhandler.

1. Fastgør et monteringsbeslag på bagsiden af hver kant af panelet (se illustrationen nedenfor) ved hjælp af 4x12 mm-skruerne på højre side af apparatet.
2. Læn apparatet mod væggen, og marker beslagets huller på begge sider.
3. Bør et ca. 35 mm stort hul med en diameter på 6 mm i væggen ved de to markerede punkter.
4. Sæt rawlplugs i hullerne.
5. Placer strømkablet, så det kommer ud fra samme side som strømforsyningen, og sørg for, at enheden ikke står på strømkablet.
6. Fastgør enheden med 4x30 mm skruer (medfølger).

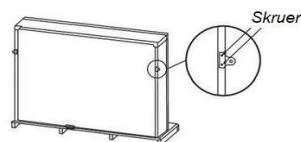

Instruktioner til hvordan man betjener enheden

1. Sæt stikket i stikkontakten.
2. Drej nøglen til positionen "I" (On) for at tænde for apparatet.
3. Tryk knappen i positionen "I" for at aktivere det lave varmeniveau.
4. Tryk knappen til positionen "II" for at aktivere det høje varmeniveau.
5. Drej knappen med uret fra "LOW" til "MED" og til "HIGH" for at holde den indvendige temperatur på et højere niveau. Hvis du drejer knappen mod uret, sænkes temperaturindstillingen.

44

Bemærk: Hvis du drejer knappen til "OFF", stopper maskinen opvarmningsprocessen.
6. Drej afbryderen ned til positionen "O"(Off) for at slukke enheden helt.

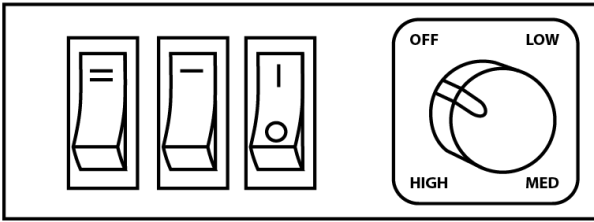

Rengøring og vedligeholdelse

BEMÆRK: Sluk altid for apparatet, og tag stikket ud af stikkontakten før rengøring.

Vent med at rengøre apparatet, til det er kølet helt af.

Støv enheden af regelmæssigt. Derudover er der ingen særlige krav til rengøring af enheden. Det bør normalt være tilstrækkeligt at tørre enheden af med en tør klud. Brug ikke skræppe rengøringsmidler eller slibemidler til rengøring, da disse kan beskadige enhedens overflade. Sørg for, at ventilationsristene (ved siden af kontakterne) er fri for støv, dyrehår og andre luftbårne forureninger i hjemmet. Rens ventilationsristene regelmæssigt med en støvsuger med børste.

Vedligeholdelse

Der er ingen komponenter inde i enheden, der kan repareres. Kontrollér regelmæssigt sikkerheden for alle enheder og hovedkabler samt tilslutning og kobling til vægge. Hvis strømforsyningen ikke fungerer, skal der tilkaldes en elektriker.

Fejlfinding

Enheden tænder ikke	Sørg for, at hovedafbryderen er tændt. Udskift sikringen i stikket.
Småstenene lyser, men flammeeffekten virker ikke	Tjek, om den roterende motor fungerer. Hvis ikke, skal du kontakte specialister.
Varmeapparatet virker ikke, men	Drej alle kontakter/knapper til positionen

45

Erklæring om ydeevne



Dette produkt overholder overensstemmelseskravene i de gældende europæiske forordninger eller direktiver.

Rapport Nr.: CE2306WDG0139 BUREAU VERITAS

Testet i henhold til:

EN IEC 55014-1:2021

EN IEC 61000-3-2:2019+A1:2021

EN 61000-3-3:2013+A2:2021

EN IEC 55014-2:2021

Dette overensstemmelsescertifikat udstedes på frivillig basis i overensstemmelse med direktiv 2014/30/EU om elektromagnetisk kompatibilitet. Det bekræfter, at de anførte enheder overholder de grundlæggende beskyttelseskrav i grundlæggende beskyttelseskrav i direktivet og er baseret på de tekniske specifikationer, der er gyldige på udstedelsestidspunktet. Den henviser kun til den respektive prøve, der er indsendt for overensstemmelse.

Detaljer kan findes på: www.bureauveritas.com/cps

Unik produkttype identifikations kode: LJSF4002ME

Importør: Beliani (International) GmbH

Haldenstrasse 5

6340 Baar

Schweiz

Telefonnummer: +41 43 5082233

Underskrevet på vegne af importøren og producenten af:

Michael Widmer, Administrerende direktør

6340 Baar, 30.09.2024

47

kontakterne/knapperne til strøm og varmeapparat er i positionen "ON".	"OFF", og tag stikket ud af stikkontakten i 5 minutter. Efter 5 minutter sættes stikket i stikkontakten igen, og enheden fungerer som normalt.
Ilden virker støjende	Der er et vist støjniveau, når flammeeffekten er i brug, forårsaget af en motor, der hjælper med at generere effekten. Denne støj vil kunne høres, når der ikke er anden baggrundsstøj. Der er et højere støjniveau forbundet med varmelegemets motor; det skyldes den luftstrøm, der kræves, når der er valgt varme.

Noter om bortskaffelse



Hvis dit land har love, der regulerer behandlingen af elektrisk og elektronisk udstyr, betyder dette symbol, at produktet ikke må behandles som husholdningsaffald. I stedet skal det bringes til et sted, hvor det bliver genbrugt.

Kontakt de lokale myndigheder eller dit behandlingscenter for husholdningsaffald for at få oplysninger om behandlingen.

Dette produkt indeholder batterier. Batterier må ikke bortskaffes sammen med affald. Kend din lokale lovgivning for bortskaffelse af batterier. Hvis du overholder reglerne, beskytter du miljøet og andres helbred mod skadelige virkninger.

Med forbehold for ændringer

Beliani forbeholder sig ret til at foretage ændringer eller produktmodifikationer uden varsel.

46

Nederlands (NL)

Montage-instructies haard

Fabrikant en importeur:

Beliani GmbH, Haldenstrasse 5, 6340 Baar, Zwitserland

	Gebruiksaanwijzing: Lees deze gebruiksaanwijzing zorgvuldig door voor de installatie.
--	---

Proficiat met de aankoop van dit product. Lees de volgende instructies zorgvuldig door en volg ze op om mogelijke schade te voorkomen. Wij aanvaarden geen aansprakelijkheid voor schade veroorzaakt door het niet opvolgen van de instructies en onjuist gebruik.

TECHNISCHE PRODUCTGEGEVENS

Artikelnummer 35611
Stroomvoorziening 220-240V-50 Hz
Stroomverbruik 2000 W

Model	SAHARA 35611			
Item	Symbol	Waarde	Eenheid	
Warmtevermogen				Soorten verwarming, voor elektrische lokale opslag alleen elektrische verwarming
Nominaal warmtevermogen	<i>P_{wom}</i>	2.0	KW	Handmatige warmtelaadregeling met geïntegreerde thermostaat
Minimaal warmtevermogen	<i>P_{min}</i>	1.0	KW	Handmatige warmtelaadregeling met terugkoppeling van kamer- en/of buitentemperatuur
Maximale constante verwarmingsvermogen	<i>P_{max, c}</i>	2.0	KW	Elektronische warmtelaadregeling met kamer- en/of buitentemperatuur terugkoppeling

48

Huishoudelijk elektriciteitsverbruik				Ventilatorondersteunde warmteafgifte	N.V.T.
Bij nominaal verwarmingsvermogen	elmax	2.05	KW	Type warmteafgifte/kamertemperatuurregeling	
Bij minimaal warmtevermogen	elmin	1.05	KW	Enkelfasige warmteafgifte en geen regeling van de kamertemperatuur	Nee
In stand-bymodus	elSB	S8	W	Enkelfasige warmteafgifte en geen regeling van de kamertemperatuur	Nee
				Twee of meer handmatige fasen geen temperatuurregeling	Nee
				Elektronische kamertemperatuurregeling plus dagtimer	Ja
				Elektronische kamertemperatuurregeling plus dagtimer	Nee
				Elektronische kamertemperatuurregeling plus weektimer	Nee
Andere besturingsopties				Kamertemperatuurregeling met aanwezigheidsdetectie	Nee
				Kamertemperatuurregeling met detectie van open ramen	Nee
				Met afstandsbedieningsoptie	Nee
				Met automatische startregeling	Nee
				Met werktijdlimiet	Nee
				Met zwarte lamp sensor	Nee

49

Veiligheidsinstructies

- Controleer voor gebruik de spanningsspecificaties op het typeplaatje en sluit het apparaat alleen zo aan.
- Sluit het apparaat aan op stopcontacten die overeenkomen met de nominale spanning van het apparaat.
- Als de kabel beschadigd is, laat deze dan vervangen door een gekwalificeerde vakman.
- Plaats de haard niet recht onder de stopcontacten.
- Houd een afstand van één meter aan tot brandbare materialen zoals meubels, gordijnen en dergelijke.
- Gebruik het apparaat buiten het bereik van kinderen. Kinderen mogen het apparaat alleen onder toezicht bedienen.
- Het apparaat is uitsluitend bedoeld voor gebruik thuis en in soortgelijke omgevingen.
- Het is niet bedoeld voor commercieel gebruik.
- Gebruik het apparaat niet als het niet goed werkt of op een of andere manier beschadigd is.
- Reparaties mogen alleen worden uitgevoerd door daartoe opgeleide specialisten.
- Er bestaat een risico op letsel als reparaties onjuist of zonder toestemming worden uitgevoerd.
- Leg de hoofdkabel niet onder tapijten of vloerkleden.
- Zorg ervoor dat het netsnoer niet in contact komt met scherpe randen of hete oppervlakken.
- Dek de haard niet af om oververhitting te voorkomen.
- Gebruik het apparaat niet met een externe timer, een stopcontact met afstandsbediening of een ander apparaat dat bedoeld is om de haard automatisch aan en uit te zetten.
- Dompel het apparaat niet onder in water of andere vloeistoffen.
- Gebruik het apparaat niet in de buurt van badkuipen, douches of zwembaden.
- Gebruik het apparaat niet buitenshuis.
- Gebruik het apparaat niet met natte handen.
- Gebruik het apparaat niet op of in de buurt van hete oppervlakken.
- Gebruik het apparaat niet met een beschadigd netsnoer.
- Haal de stekker uit het stopcontact voordat u het apparaat schoonmaakt en laat het volledig afkoelen.
- Gebruik geen schurende schoonmaakmiddelen voor het reinigen.
- Gebruik alleen accessoires die uitdrukkelijk voor dit doel zijn goedgekeurd

50

- Kinderen vanaf 8 jaar en personen met een verstandelijke, zintuiglijke of lichamelijke beperking mogen het apparaat alleen gebruiken als ze door een verantwoordelijke begeleider uitvoerig zijn geïnformeerd over de functies en veiligheidsmaatregelen.
- Laat u vooraf informeren en begrijp de risico's.
- Zorg ervoor dat kinderen niet met het apparaat spelen.



Let op:

Sommige delen van het apparaat kunnen zeer heet worden. Pas op dat u zichzelf of uw kinderen niet brandt.

Inhoud van het pakket

- G. 1 x Open haard
- H. 1 x Handleiding
- I. 2 x Deuvels
- J. 2 x Beugels
- K. 2 x Schroeven (4x30 mm)
- L. 4 x Schroeven (4x12 mm)

Bouw van het apparaat

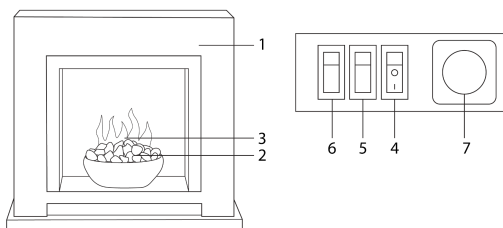

51

Item	Beschrijving	Item	Beschrijving
1	Mantel	5	Knop voor lage warmte
2	Steentjes	6	Knop voor hoge warmte
3	LED Vlam	7	Thermostaat
4	Stroomschakelaar		

Installatievereisten

Het apparaat wordt geleverd met een voorbedrade, driepins stekker en een voedingskabel van 1,69 meter. Het is daarom noodzakelijk dat er zich binnen deze afstand een geschikt stopcontact bevindt en dat deze gemakkelijk bereikbaar is. Dit apparaat is ontworpen om aan de muur bevestigd te worden met behulp van de meegeleverde muurbeugels/bevestigingen. Zorg ervoor dat er geen delen van het apparaat door de muur steken. Dit apparaat is geschikt voor installatie in stacaravans.

Locatievereisten

Het apparaat genereert warme luchtstromen. Deze luchtstromen transporteren de warme lucht naar de wandoppervlakken in de buurt van de verwarming en de warmte stijgt op deze oppervlakken op. Installeer of gebruik de verwarming naast dergelijke wandbekleding. Het gebruik van een verwarming op plaatsen waar luchtverontreinigende stoffen (zoals tabaksrook) aanwezig zijn, kan leiden tot lichte verkleuring van de wandbekleding.

Als het apparaat aan een gipsplaat- of houtskelconstructie moet worden bevestigd, moeten de stabiliteit en de draagkracht van de muur voor de bevestiging van het apparaat worden gecontroleerd. In deze omstandigheden moet het damp scherm en/of de structuur op zijn plaats zitten, zodat elementen van het huisframe niet worden beschadigd.

Als je niet zeker weet of de muur het apparaat kan dragen en/of welk type muurbevestiging je moet gebruiken, vraag dan advies aan een vakman en schaf de juiste bevestigingen aan. U kunt ook op zoek gaan naar een geschiktere muur.

Installatie- en gebruiksinstructies

Bouw geen enkel deel van het apparaat in de muur en laat het netsnoer niet onder tapijten lopen.

Plaats het apparaat niet op een plek waar gordijnen of andere zachte materialen het apparaat kunnen bedekken, bijvoorbeeld onder een afdakje.

Kies geen locatie achter een opengaande deur waar mechanische schokken/beschadigingen kunnen optreden.

52

Kies geen locatie waar de hoofdkabel struikelgevaar kan opleveren. Ga niet op het apparaat zitten of staan en trek er niet met kracht aan.

Dek het apparaat niet af en steek geen voorwerpen in de openingen van het apparaat. Gebruik het apparaat niet om wasgoed te drogen.

Gebruik het apparaat niet buitenshuis.

Afmetingen

Houd de minimumafstanden tussen het apparaat en brandbare materialen aan.

De minimumafstanden zijn afhankelijk van de installatielocatie, zoals hieronder weergegeven:

De minimale afstand vanaf de voorkant van het apparaat is 90 cm.

Er is geen minimale afstand tussen de bovenkant en de zijkanten van het apparaat. Zorg er echter wel voor dat er zich geen gordijnen en dergelijke in de buurt van het apparaat bevinden.

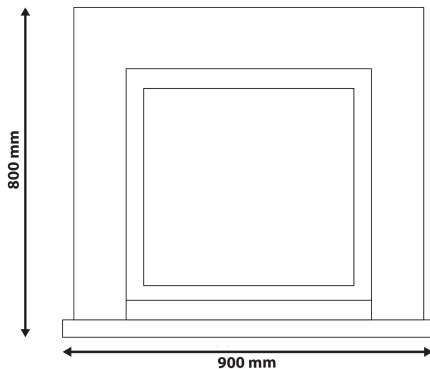

Het apparaat uitpakken

De installatie moet worden uitgevoerd door twee volwassenen om letsel of schade te voorkomen. Als het apparaat toch te zwaar is, moet u andere mensen vragen om te helpen.

Let er bij het tillen altijd op dat u uw rug zo recht mogelijk houdt en uw knieën buigt. Vermijd tillen met de bovenste helft van uw lichaam. Buig je knieën en niet je heupen. Leun niet voorover of zijwaarts terwijl u het apparaat draagt.

53

Houd het apparaat altijd stevig vast met uw handpalmen. Gebruik niet alleen uw vingertoppen. Probeer het apparaat zo dicht mogelijk bij uw lichaam te houden. Hierdoor verschuift het zwaartepunt.

Gebruik werkhandschoenen voor extra grip.

Pak het apparaat uit en til het voorzichtig uit de verpakking. Plaats het apparaat op een vlakke ondergrond met het voorpaneel naar voren gericht.

Let op: Controleer voor de installatie of de volledige inhoud van de levering aanwezig is (zie sectie "Inhoud van het pakket").

Installatie-instructies



Let op! Gevaar voor elektrische schokken! Sluit het apparaat niet aan op het elektriciteitsnet voordat het geïnstalleerd is en alleen als het volledig gemonteerd en stevig bevestigd is.

De fabrikant kan niet aansprakelijk worden gesteld voor schade of letsel als gevolg van onjuiste installatie of onjuiste bediening.

Verwijder alle beschermfolies van de buitenoppervlakken, indien aanwezig.

Kies een geschikte installatieplaats. Houd rekening met de stabiliteit van de muur waaraan het apparaat moet worden bevestigd. Controleer of de belastbaarheid van de muur en het draagvermogen van de bevestigingen voldoende zijn. Het apparaat mag pas worden geïnstalleerd nadat al het natte pleisterwerk en/of het schuren van de gipsplaat en het schilderen van de muur is voltooid.

De ventilatieopeningen van het apparaat mogen niet geblokkeerd worden. De muur waarop het apparaat wordt geïnstalleerd moet vlak zijn. Vermijd schuine oppervlakken. Installatie op een muur die niet verticaal is, kan brand, schade of letsel veroorzaken.

Als het apparaat aan de binnenkant van een gewone spouwmuur of een massieve muur moet worden geïnstalleerd, kunnen de meegeleverde pluggen en bevestigingsschroeven worden gebruikt.

Afhankelijk van het type muur kan het nodig zijn om extra bevestigingen te gebruiken.

In dat geval moeten de extra bevestigingen en pluggen dezelfde afmetingen hebben en dezelfde invoer hebben als de meegeleverde pluggen en schroeven. Als het apparaat op een gipsplaat of houtskelwand moet worden gemonteerd, probeer het dan verticaal in een van de houten stijlen of dragende houten elementen van de wand te monteren met behulp van de meegeleverde bevestigingsschroeven. Als dit niet mogelijk is, moet de muur worden versterkt met geschikte bouwmaterialen.

54



Let op! Risico op letsel en mogelijke materiële schade door onvoldoende draagvermogen!

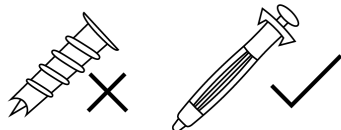

De muur waarop het apparaat wordt geïnstalleerd moet permanent zijn, er moeten extra maatregelen worden genomen om voldoende stabiliteit te garanderen om de kracht van aardbevingen, trillingen en andere externe effecten te weerstaan. Bevestiging van de gipsplaat om het gewicht van het apparaat te dragen.

Montage aan de muur

Opmerking: Controleer voor de installatie of de vloer en de muur waterpas zijn.

Zorg ervoor dat er geen kabels of bedrading in de muur zit waar je in wilt boren. Raadpleeg een specialist als u hierover twijfelt. Als je het apparaat installeert met een spouw erachter, zijn geschikte muurelementen (niet meegeleverd) vereist. Als je twijfelt, neem dan contact op met een gekwalificeerde verkoper.

1. Bevestig een montagebeugel aan de achterkant van elke rand van de panelen (zie onderstaande afbeelding) met 4x12 mm schroeven aan de rechterkant van het apparaat.
2. Zet het apparaat tegen de muur en markeer de bevestigingsgaten aan beide zijden.
3. Boor op de twee gemarkeerde punten een gat van ca.35 mm met een diameter van 6 mm in de muur.
4. Plaats de muurpluggen in de gaten.
5. Plaats het snoer zo dat het aan dezelfde kant uitkomt als de voeding en zorg ervoor dat het apparaat niet op het snoer staat.
6. Zet het apparaat vast met 4x 30 mm schroeven (inbegrepen).

55

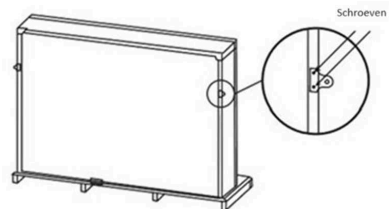

Instructies voor de bediening van het apparaat

1. Steek de stekker in het stopcontact.
2. Zet knop ④ naar de stand "I" (Aan) om het apparaat in te schakelen.
3. Zet knop ⑤ in de stand "I" om het lage verwarmingsniveau te activeren.
4. Zet knop ⑥ naar de "II" positie om het hoge verwarmingsniveau te activeren.
5. Zet knop ⑦ linksom van "LOW" naar "MED" en naar "HIGH" om de interne temperatuur op een hoger niveau te zetten. Door de knop tegen de klok in te draaien, wordt de temperatuur lager ingesteld.

Opmerking: Als u de knop op "OFF" draait, stopt het apparaat met verwarmen

6. Zet knop ④ naar de "O" (Uit) stand om het apparaat volledig uit te schakelen.

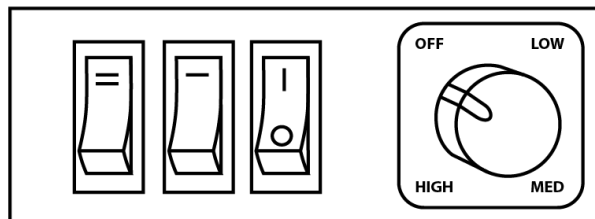

Reiniging en onderhoud

Opmerking: Schakel het apparaat altijd uit en haal de stekker uit het stopcontact voordat u het schoonmaakt. Wacht met schoonmaken tot het apparaat volledig is afgekoeld.

56

Stof het apparaat regelmatig af. Verder zijn er geen speciale vereisten voor het reinigen van het apparaat. Meestal is het voldoende om het apparaat af te nemen met een droge doek. Gebruik geen agressieve schoonmaakmiddelen of schuurmiddelen voor het reinigen, omdat deze het oppervlak van het apparaat kunnen beschadigen. Zorg ervoor dat de ventilatieroosters (naast de schakelaars) vrij zijn van stof, haren van huisdieren en andere verontreinigingen in de lucht in huis. Maak de ventilatieroosters regelmatig schoon met een stofzuiger met borstel.

Onderhoud

Het apparaat bevat geen onderdelen binnenin die gerepareerd kunnen worden. Controleer regelmatig de veiligheid van alle apparaten en hoofdkabels, evenals de aansluiting en aansluiting op muren. Als de voeding niet werkt, moet er een elektricien worden ingeschakeld.

Probleemoplossing

Het apparaat gaat niet aan	Controleer of de hoofdschakelaar is ingeschakeld. Vervang de zekering in de stekker.
Steentjes gloeien maar, vlameffect werkt niet	Controleer of de draaiende motor werkt. Zo niet, neem dan contact op met specialisten.
De verwarming werkt niet, maar de aan/uit-schakelaar en de verwarmingsknop staan op "ON".	Zet alle schakelaars/knoppen op "OFF" en haal de stekker van het apparaat 5 minuten uit het stopcontact. Steek na 5 minuten de stekker weer in het stopcontact en gebruik het apparaat zoals normaal.
Vuur maakt veel lawaai	Er is een geluidsniveau wanneer het vlameffect in gebruik is, veroorzaakt door een motor die helpt bij het genereren van het effect. Dit geluid is hoorbaar als er geen andere achtergrondgeluiden zijn. Er is een hoger geluidsniveau bij de verwarmingsmotor; dit komt door de luchtstroom die nodig is wanneer warmte is geselecteerd.

57

Opmerkingen over verwijdering



Als er in uw land wetten gelden voor de behandeling van elektrische en elektronische apparatuur, betekent dit symbool dat het product niet als huishoudelijk afval mag worden behandeld. In plaats daarvan moet het naar een plaats worden gebracht waar het wordt gerecycled.

Voor informatie over de verwerking kunt u contact opnemen met uw lokale overheid of uw verwerkingscentrum voor huishoudelijk afval.

Dit product bevat batterijen. Batterijen mogen niet samen met het afval worden weggegooid. Lees de plaatselijke wetgeving voor het verwijderen van batterijen. Als u zich aan de voorschriften houdt, beschermt u het milieu en de gezondheid van anderen tegen schadelijke effecten.

Wijzigingen voorbehouden

Beliani behoudt zich het recht voor om zonder voorafgaande kennisgeving wijzigingen of productaanpassingen door te voeren.

58

Prestatieverklaring



Dit product voldoet aan de conformiteitseisen van de toepasselijke Europese verordeningen of richtlijnen.

Rapportnummer: CE2306WDG0139 BUREAU VERITAS

Getest volgens:

EN IEC 55014-1:2021

EN IEC 61000-3-2:2019+A1:2021

EN 61000-3-3:2013+A2:2021

EN IEC 55014-2:2021

Dit conformiteitscertificaat wordt op vrijwillige basis afgegeven in overeenstemming met Richtlijn 2014/30/EU inzake elektromagnetische compatibiliteit. Het bevestigt dat de vermelde apparaten voldoen aan de basisbeschermingseisen van de richtlijn en is gebaseerd op de technische specificaties die geldig waren op het moment van afgifte. Het verwijst alleen naar het betreffende monster dat is ingediend voor conformiteit.

Details zijn te vinden op: www.bureauveritas.com/cps

Unieke identificatiecode van het producttype: LJSF4002ME

Importeur: Beliani (International) GmbH

Haldenstrasse 5

6340 Baar

Zwitserland

Telefoon +41 43 5082233

Ondertekend namens de importeur en fabrikant door:

Michael Widmer, algemeen directeur

6340 Baar, 30-09-2024

59

Suomi (FI)

Sähkötakka asennus- ja käyttöohjeet

Valmistaja ja maahantuojat:

Beliani GmbH, Haldenstrasse 5, 6340 Baar, Sveitsi



Käyttöohjeet:

Lue tämä käyttöohje huolella ennen asennusta.

Onnittelut tämän tuotteen hankinnasta. Lue seuraavat käyttöohjeet huolellisesti ja noudata niitä mahdollisten vahinkojen välttämiseksi. Emme ota vastuuta vahingoista, jotka johtuvat ohjeiden noudattamatta jättämisestä ja epäasianmukaisesta käytöstä.

Tuotteen tekniset tiedot

Tuotenumero 35611
Virtalähde 220-240V-50 Hz
Virtankulutus 2000 W

Malli		SAHARA 35611			
Nimike	Symboli	Arvo	Yksikkö		
Lämmöntuotto				Lämmöntuoton tyytit, vain sähkökäyttöisille varaaville tilälämmittimille	
Nimellinen lämmöntuotto	P_{wom}	2.0	KW	Manuaalinen lämmitysvarauksen ohjaus integroidulla termostaatilla	N/A
Vähimmäis-lämmöntuotto	P_{min}	1.0	KW	Manuaalinen lämmitysvarauksen ohjaus huoneen ja/tai ulkolämpötilan palautteella	N/A
Suurin jatkuva lämmöntuotto	$P_{max, c}$	2.0	KW	Elektroninen lämmitysvarauksen ohjaus huoneen ja/tai ulkolämpötilan palautteella	N/A

60

Sähkön lisäkulutus				Tuulettimen avustama lämmöntuotto	N/A
Nimellisellä lämmöntuotolla	elmax	2.05	KW	Lämmöntuoton tyyppi/huonelämpötilan säätö	
Vähimmäislämmöntuotolla	elmin	1.05	KW	Yksivaiheinen lämmöntuotto, ei huonelämpötilan säätöä	Ei
Valmiustilassa	elSB			Kaksi tai useampi manuaalivaihe, ei lämpötilan säätöä	Ei
				Huoneen lämpötilan säätö mekaanisella termostaatilla	Ei
				Elektroninen huonelämpötilan säätö	Ei
				Elektroninen huonelämpötilan säätö plus päiväajastin	Ei
				Elektroninen huonelämpötilan säätö plus viikkoajastin	Ei
Muut säätömahdollisuudet				Huonelämpötilan säätö tunnistimella	Ei
				Huonelämpötilan säätö avoimen ikkunan tunnistuksella	Ei
				Etäisyyden säätömahdollisuus	Ei
				Mukautuva käynnistyksen ohjaus	Ei
				Toiminta-aikarajoitus	Ei
				Valoanturi	Ei

61

Turvallisuusohjeet

- Tarkista ennen käyttöä nimikivessä olevat jännitemääritykset ja kytke laite vasta tämän jälkeen.
- Kytke laite pistorasioihin, jotka vastaavat laitteen nimellisarvoa.
- Jos pääkaapeli on vaurioitunut, vaihdattava ammattilaisella.
- Älä aseta takkaa suoraan pistorasian alle.
- Pidä yhden metrin etäisyys syttyistä materiaaleista, kuten huonekaluista, verhoista tai vastaavista.
- Käytä laitetta lasten ulottumattomissa. Lapset saavat käyttää laitetta vain aikuisen valvonnan alaisena.
- Käytä laitetta lasten ulottumattomissa. Lapset saavat käyttää laitetta vain aikuisen valvonnan alaisena.
- Laitetta ei ole tarkoitettu kaupalliseen käyttöön.
- Älä käytä laitetta, jos siinä on toimintahäiriöitä tai se on vaurioitunut.
- Korjauksia saavat tehdä vain koulutetut asiantuntijat.
- On olemassa loukkaantumisvaara, jos korjaukset tehdään väärin tai ilman lupaa.
- Älä aseta pääkaapelia mattojen alle.
- Varmista, että pääkaapeli ei joudu kosketuksiin terävien reunojen tai kuumien pintojen kanssa.
- Älä peitä takkaa ylikuumenemisen välttämiseksi.
- Älä käytä laitetta ulkoisen ajastimen, kauko-ohjattavan pistorasian tai muun sellaisen laitteen kanssa, jonka tarkoituksena on kytkeä takka automaattisesti päälle ja/tai pois päältä.
- Älä upota laitetta veteen tai muihin nesteisiin.
- Älä käytä laitetta ammeiden, suihkujen tai uima-altaiden läheisyydessä.
- Älä käytä laitetta ulkona.
- Älä käytä laitetta käsin.
- Älä käytä laitetta kuumilla pinnoilla tai niiden läheisyydessä.
- Älä käytä laitetta, jos virtajohto on vaurioitunut.
- Irrota laite virtalähteestä ja anna sen jäähtyä kokonaan ennen puhdistusta.
- Älä käytä puhdistukseen hankaavia puhdistusaineita.
- Käytä vain sellaisia lisävarusteita, jotka on nimenomaisesti hyväksytyt tähän tarkoitukseen.
- Vähintään 8-vuotiaat lapset sekä henkisesti, aistinvaraisesti tai fyysisesti toimintarajoitteiset henkilöt saavat käyttää laitetta vain, jos vastuussa oleva valvoja on kertonut heille yksityiskohtaisesti laitteen toiminnoista ja turvatoimista.
- Informoi itseäsi etukäteen ja ymmärrä tuotteeseen sekä sen käyttöön liittyvät riskit.
- Varmista, että lapset eivät leiki tuotteella.

62



Varoitus:
Palovammojen vaara! Jotkin laitteen osat voivat kuumetua erittäin kuumiksi. Ole varovainen, ettei polta itseäsi tai lapsiasi.

Pakkauksen sisältö

- A. 1x Takka
- B. 1x Ohjekirja
- C. 2x Tappi
- D. 2x Kannatin
- E. 2x Ruuvi (4x30 mm)
- F. 4x Ruuvi (4x12 mm)

Tuotteen yleiskuvas

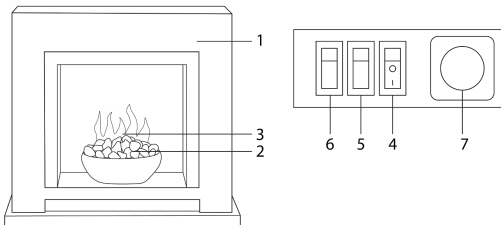

Kohta	Kuvaus	Kohta	Kuvaus
1	Takanreunus	5	Lämpötilan alentamispainike
2	Kivet	6	Lämpötilan kohottamispainike
3	LED-liekki	7	Termostaatti
4	Virtakytkin		

63

Asennusvaatimukset

Tuotteen mukana toimitetaan valmiiksi kytketty kolminapainen pistoke ja 1,69 metrin pituinen virtajohto. Siksi on välttämätöntä, että tämän etäisyyden sisällä on sopiva ja helposti saatavilla oleva pistorasia. Tämä laite on suunniteltu asennettavaksi seinälle mukana toimitettujen seinäkiinnikkeiden avulla. Varmista, ettei mikään laitteen osa läpäise seinää. Tämä laite soveltuu asennettavaksi paikoillaan oleviin asuntovuonuihin.

Sijaintia koskevat vaatimukset

Laite tuottaa lämpimiä ilmavirtauksia. Nämä ilmavirtaukset kuljettavat lämmintä ilmaa lämmittimen lähellä oleviin seinäpintoihin, ja lämpö nousee näitä pintoja pitkin. Asenna tai käytä lämmittintä seinäpaneelin vieressä. Lämmittimen käyttäminen paikoissa, joissa on ilmansaasteita (esim. tupakansavu), voi johtaa seinäpaneelin lievään värjäytymiseen.

Jos laite on tarkoitus kiinnittää kipsilevyyn tai puurunkoiseen rakenteeseen, on seinän vakaus ja kantavuus tarkistettava ennen laitteen kiinnittämistä. Tällaisissa olosuhteissa höyrönsulun ja/tai rakenteen on oltava paikallaan, jotta talon runkoelementit eivät vaurioituisi.

Jos et ole varma, kestäkö seinä laitetta ja/tai minkälaisista seinäkiinnityksistä tulisi käyttää, kysy neuvoa ammattilaiselta ja osta oikeat kiinnikkeet. Vaihtoehtoisesti voit etsiä sopivamman seinäpaikan.

Asennusta ja käyttöä koskevat ohjeet

Älä kiinnitä mitään laitteen osaa seinään, äläkä vie virtajohtoa mattojen alta.

Älä sijoita laitetta paikkaan, jossa verhot, kaihtimet tai muut pehmeät materiaalit voivat peittää laitteen, esim. rakenteen tukiosan alle.

Älä sijoita laitetta avautuvan oven taakse, jossa saattaa tapahtua mekaanisia iskuja/vaurioita.

Älä valitse paikkaa, jossa pääkaapelista voi tulla kompastumisvaara. Älä istu tai seiso laitteen päällä, äläkä siirrä siitä voimalla.

Älä peitä laitetta äläkä työnnä esineitä laitteen aukkoihin. Älä käytä laitetta pyykin kuivaamiseen.

Älä käytä laitetta ulkona.

Mittasuhteet

Noudata vähimmäisetäisyyksiä laitteen ja syttyvien materiaalien välillä.

Vähimmäisetäisyydet riippuvat asennuspaikasta, kuten alla on esitetty:

Vähimmäisetäisyys laitteen etuosasta on 90 cm.

Vähimmäisetäisyyttä laitteen yläreunaan ja sivuille ei ole määritetty. Varmista kuitenkin, että laitteen lähellä ei ole verhoja tai muita paloturvallisuutta vaarantavia asioita.

64

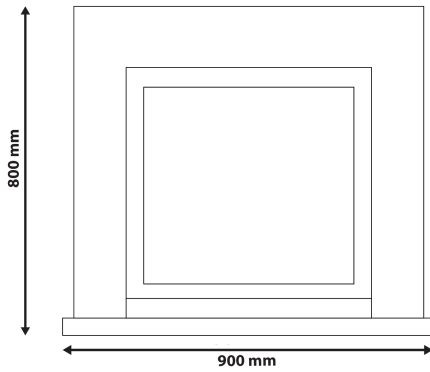

Tuotteen purkaminen pakkauksesta

Asennus on suoritettava kahden aikuisen voimin loukkaantumisten tai vaurioiden välttämiseksi. Jos laite on kuitenkin liian painava, asennukseen tarvitaan lisäkäsia.

Nostettaessa on aina varmistettava, että selkä on mahdollisimman suorassa ja polvet koukussa. Vältä nostamista ylävartalolla. Taivuta polvia, älä lantiota. Älä nojaa eteenpäin tai sivuttain, kun kannat laitetta.

Pidä laitteesta tukevasti kiinni kämmenilläsi. Älä käytä vain sormenpäitäsi.

Pyri pitämään laitetta mahdollisimman lähellä vartaloasi. Tämä siirtää painopistettä.

Käytä työkaluina tuomaan lisäapitoa.

Pura ja nosta laite varovasti ulos pakkauksesta. Aseta laite tasaiselle alustalle etupaneeli eteenpäin.

HUOMIO: Ennen asennusta varmista, että koko toimitus on suoritettu loppuun (ks. kohta "Pakkauksen sisältö").

65

Seinän, johon laite asennetaan, on oltava pysyvä. Lisäksi on toteutettava lisätoimenpiteitä, joilla varmistetaan riittävä vakausta maanjäristysten, tärinän ja muiden ulkoisten vaikutusten kestämisiksi. Kipsilevyjen kiinnitykset laitteen painon kantamiseksi.

Laitteen asennus seinälle

HUOMIO: Varmista ennen asennusta, että lattia ja seinä ovat tasaiset.

Varmista, että seinässä, johon haluat porata, ei ole kaapeleita tai johtoja. Jos olet epävarma tästä, ota yhteys asiantuntijaan. Jos asennat laitteen niin, että sen takana on ontelo, tarvitaan sopivia seinäelementtejä (eivät sisälly toimitukseen). Jos sinulla on epäilyksiä, ota yhteyttä pätevään jälleenmyyjään.

1. Kiinnitä asennuskannatin paneelin kummankin reunan takaosaan (ks. alla oleva kuva) käyttämällä 4x12 mm:n ruuveja laitteen oikealla puolella.
2. Nojaa laite seinää vasten ja merkitse kiinnikkeiden reiät molemmille puolille.
3. Poraa seinään noin 35 mm:n syvyinen reikä, jonka halkaisija on 6 mm, kahteen merkittyyn kohtaan.
4. Aseta seinätulpat reikiin.
5. Aseta virtajohto niin, että se tulee ulos samalta puolelta kuin virtalähde, ja varmista, että laite ei seiso virtajohdon päällä.
6. Kiinnitä laite 4x30 mm:n ruuveilla (sisältyy).

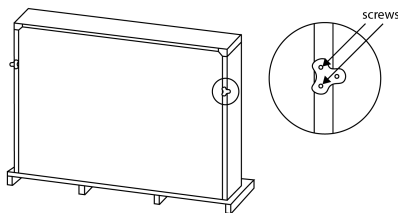

Laitteen käyttö

1. Aseta verkkopistoke pistorasiaan.
2. Paina virtakytkin I-asentoon (ON) kytkeäksesi laitteen päälle.
3. Paina lämpötilan alentamispainike —-asentoon aktivoiaksesi alhaisen lämmitystason.

67

Asennusohjeet



Varoitus! Sähköiskun vaara! Älä kytke laitetta virtalähteeseen ennen asennusta vaan vasta sitten, kun se on täysin koottu ja tukevasti kiinnitetty.

Valmistaja ei ole vastuussa vahingoista tai vaurioista, jotka johtuvat virheellisestä asennuksesta tai epäasianmukaisesta käsittelystä.

Poista kaikki mahdolliset suojakalvot ulkopinnoilta.

Valitse sopiva asennuspaikka. Ota huomioon seinän vakaus, johon laite kiinnitetään. Varmista, että seinän kantavuus ja kiinnikkeiden pitokyky ovat riittävät. Laite on asennettava vasta sitten, kun kaikki märkärappaus ja/tai kipsilevyn hionta ja seinän maalaus on suoritettu.

Laitteen ilmanvaihtokanavia ei saa tukkia. Seinän, johon laite asennetaan, on oltava tasainen. Vältä kaltevia pintoja. Asennus muulle kuin pystysuoralle seinälle voi aiheuttaa tulipalovaaran, vaurioita tai tapaturman.

Jos laite asennetaan tavanomaisen onteloiseen tai massiiviseen sisäpuolelle, voidaan mukana toimitettuja seinätulppia ja kiinnitysruuveja käyttää.

Seinätyypistä riippuen voi olla tarpeen käyttää ylimääräisiä kiinnikkeitä.

Tällaisissa tapauksissa lisäkiinnikkeiden ja -tulppien on oltava samankokoisia ja -kantaisia kuin mukana toimitetut. Jos laite asennetaan kipsilevy- tai puurunkoiseen seinään, yritä asentaa se pystysuoraan johonkin seinän puutapeista tai kantavista puuelementeistä mukana toimitetuilla kiinnitysruuveilla. Jos tämä ei ole mahdollista, seinä on vahvistettava sopivilla rakennusmateriaaleilla.



Varoitus! Loukkaantumisvaara ja mahdolliset omaisuusvahingot riittämättömän kantavuuden vuoksi!

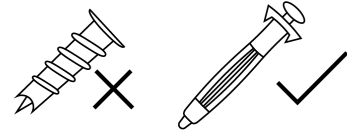

66

4. Paina lämpötilan kohottamispainike =-asentoon aktivoiaksesi korkean lämmitystason.

5. Käännä termostaattia myötäpäivään LOW-asennosta MED-asentoon ja HIGH-asentoon asettaaksesi sisälämpötilan korkeammalle tasolle. Nupin kääntäminen vastapäivään laskee lämpötila-asetusta.

HUOMIO: Jos käännät termostaatin OFF-asentoon, laite pysäyttää lämmitysprosessin.

6. Paina virtakytkin O-asentoon (OFF) kytkeäksesi laitteen kokonaan pois päältä.

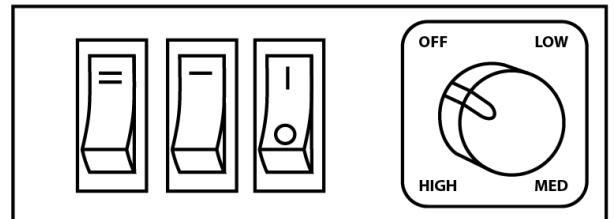

Puhdistus ja ylläpito

HUOMIO: Sammuta laite ja irrota pistoke pistorasiasta aina ennen puhdistamista. Odota, että laite on jäähtynyt kokonaan ennen puhdistamista.

Pyöhi pölyt laitteesta säännöllisesti. Tämän lisäksi laitteen puhdistamiseen ei liity muita erityisvaatimuksia. Yleensä riittää, että laite pyyhitään kuivalla liinalla. Älä käytä puhdistukseen mitään voimakkaita tai hankaavia puhdistusaineita, sillä ne voivat vahingoittaa laitteen pintaa. Varmista, että ilmanvaihtosäleiköt (kytkimien vieressä) ovat vapaat pölystä, lemmikkieläinten karvoista ja muista kodin ilmassa olevista epäpuhtauksista. Puhdista tuuletusritilät säännöllisesti käyttämällä harjaspäistä polyimurin suutinta.

Huolto

Laitteen sisällä ei ole korjattavissa olevia osia. Tarkista säännöllisesti laitteen ja kaikkien pääkaapeleiden turvallisuus sekä liitännät ja kytkentä siniini. Jos virtalähde ei toimi, on kutsuttava sähköasentaja.

68

Vianmääritys

Laite ei käynnisty	Varmista, että pääkytkin on päällä. Vaihda pistokkeessa oleva sulake.
Kivet hehkuvat, mutta liekkiefekti ei toimi	Tarkista, toimiiko pyörivä moottori. Jos ei, ota yhteyttä ammattilaisiin.
Lämmitin ei toimi, vaikka virta- ja lämmitinkytkimet/-painikkeet ovat ON-asennossa.	Käännä kaikki kytkimet/painikkeet OFF-asentoon ja irrota laite pistorasiasta 5 minuutiksi. Kytke laite takaisin pistorasiaan 5 minuutin kuluttua ja käytä sitä normaaliin tapaan.
Tuli vaikuttaa meluisalta	Liekkiefektin ollessa käytössä esiintyy jonkin verran melua, jonka aiheuttaa efektin tuottamiseen käytettävä moottori. Tämä ääni kuuluu, kun ei ole muuta taustamelua. Lämmittimen moottoriin liittyy korkeampi melutaso; tämä johtuu ilmavirrasta, jota tarvitaan valittuun lämpöasetukseen.

Tuotteen hävitys



Jos maassasi on sähkö- ja elektroniikkalaitteiden käsittelyä koskevia lakeja, tämä symboli tarkoittaa, että tuotetta ei saa käsitellä kotitalousjätteenä. Sen sijaan se on vietävä paikkaan, jossa se kierrätetään.

Lisätietoja käsittelystä saat paikalliselta viranomaiselta tai kotitalousjätteen käsittelykeskuksilta.

Tämä tuote sisältää paristoja. Paristoja ei saa hävittää sekajätteen mukana. Tunne paikalliset paristojen hävittämistä koskevat lait. Noudattamalla määräyksiä suojelet ympäristöä ja muiden terveyttä haitallisilta vaikutuksilta.

Muutokset mahdollisia

Beliani pidättää oikeuden tehdä muutoksia tai tuotemuutoksia ilman erillistä ilmoitusta.

69

Suoritusosoitukset



Tämä tuote täyttää sovellettavien Euroopan unionin asetusten ja direktiivien vaatimukset.

Raportti nro: CE2306WDG0139 BUREAU VERITAS

Testattu seuraavien standardien mukaisesti:

EN IEC 55014-1:2021

EN IEC 61000-3-2:2019+A1:2021

EN 61000-3-3:2013+A2:2021

EN IEC 55014-2:2021

Tämä vaatimustenmukaisuustodistus annetaan vapaaehtoisesti sähkömagneettista yhteensopivuutta koskevan direktiivin 2014/30/EU mukaisesti. Todistus vahvistaa, että luetellut laitteet täyttävät direktiivin perussuojavaatimukset ja perustuvat myöntämishetkellä voimassa oleviin teknisiin eritelmiin. Se koskee vain vaatimustenmukaisuustarkastukseen toimitettua näytettä. Lisätietoja löytyy osoitteesta: www.bureauveritas.com/cps

Tuotetyypin yksilöllinen tunnistuskoodi: LJSF4002ME

Maahantuoja: Beliani GmbH

Haldenstrasse 5

6340 Baar

Sveitsi

Puhelin +41 43 5082233

Maahantuojan ja valmistajan puolesta allekirjoittanut:

Michael Widmer, toimitusjohtaja

6340 Baar, 30.09.2024

70

Français (FR)

Instructions de montage de la cheminée

Fabricant et importateur :

Beliani (International) GmbH Haldenstrasse 5, 6340 Baar, Suisse



Mode d'emploi :

Veillez à lire attentivement ce manuel avant de procéder à l'installation.

Nous vous félicitons d'avoir acheté cet appareil. Veuillez lire attentivement les instructions suivantes et les respecter afin d'éviter tout dommage. Nous déclinons toute responsabilité pour les dommages causés par le non-respect des instructions et une mauvaise utilisation du produit.

Caractéristiques techniques du produit

Numéro d'article 35611
Alimentation 220-240V-50 Hz
Consommation 2000 W

Modèle		SAHARA 35611		
Article	Symbole	Valeur	Unité	
Puissance thermique		Types d'apport de chaleur, uniquement pour les chauffages locaux électriques à accumulation		
Puissance thermique nominale	<i>P_{wom}</i>	2.0	KW	Contrôle manuel de la charge thermique avec thermostat intégré N/A
Puissance thermique minimale	<i>P_{min}</i>	1.0	KW	Régulation manuelle de la charge thermique avec retour d'information sur la température ambiante et/ou extérieure N/A
Puissance thermique maximale continue	<i>P_{max, c}</i>	2.0	KW	Régulation électronique de la charge thermique avec retour d'information sur la température ambiante et/ou extérieure N/A

71

Consommation d'électricité auxiliaire		Chauffage assisté par ventilateur		N/A
Débit thermique nominal	<i>el_{max}</i>	2.05	KW	Type de chauffage/régulation de la température ambiante
Débit thermique minimal	<i>el_{min}</i>	1.05	KW	Chauffage en une seule étape sans régulation de la température ambiante Non
En mode veille	<i>el_{SB}</i>	S8	W	Deux ou plusieurs étapes manuelles sans régulation de la température Non
				Avec thermostat mécanique pour la régulation de la température ambiante Non
				Contrôle électronique de la température ambiante avec minuterie journalière Oui
				Contrôle électronique de la température ambiante avec minuterie journalière Non
				Contrôle électronique de la température ambiante avec minuterie hebdomadaire Non
				Autres options de contrôle
				Contrôle de la température ambiante avec détection de présence Non
				Contrôle de la température ambiante avec détection des fenêtres ouvertes Non
				Avec option de contrôle de distance Non
				Avec contrôle de démarrage adaptatif Non
				Avec une limite de temps Non
				Avec détecteur de lampe noire Non

72

Consignes de sécurité

- Avant toute utilisation, vérifiez la tension indiquée sur la plaque signalétique et ne branchez l'appareil que sur des prises correspondant à la tension nominale de l'appareil.
- Si le câble principal est endommagé, faites-le remplacer par un professionnel qualifié.
- Ne placez pas le foyer directement sous la prise de courant.
- Gardez une distance d'un mètre par rapport aux matériaux inflammables tels que les meubles, les rideaux ou autres.
- Utilisez l'appareil hors de portée des enfants. Les enfants ne peuvent utiliser l'appareil que sous surveillance.
- L'appareil est destiné exclusivement à un usage domestique et à des environnements similaires.
- Le produit n'est pas destiné à un usage commercial.
- N'utilisez pas l'appareil s'il fonctionne mal ou s'il est endommagé.
- Les réparations ne doivent être effectuées que par des spécialistes qualifiés.
- Les réparations non conformes ou non autorisées peuvent entraîner des blessures.
- Ne posez pas le câble principal sous des tapis ou des moquettes.
- Veillez à ce que le câble d'alimentation ne soit pas en contact avec des rebords tranchants ou des surfaces chaudes.
- Ne couvrez pas le foyer pour éviter toute surchauffe.
- N'utilisez pas l'appareil avec une minuterie externe, une prise télécommandée ou tout autre dispositif destiné à allumer et à éteindre automatiquement le feu.
- N'immergez pas l'appareil dans l'eau ou dans d'autres liquides.
- N'utilisez pas l'appareil à proximité d'une baignoire, d'une douche ou d'une piscine.
- N'utilisez pas l'appareil à l'extérieur.
- N'utilisez pas l'appareil avec des mains mouillées.
- N'utilisez pas l'appareil sur des surfaces chaudes ou à proximité de celles-ci.
- N'utilisez pas l'appareil si le câble d'alimentation est endommagé.
- Débranchez l'appareil avant de le nettoyer et laissez-le refroidir complètement.
- N'utilisez pas de produits abrasifs pour le nettoyage.
- N'utilisez que des accessoires expressément autorisés à cet effet.
- Les enfants à partir de 8 ans et les personnes souffrant d'un handicap mental, sensoriel ou physique ne peuvent utiliser l'appareil que s'ils ont été informés de toutes les modalités d'utilisation et des mesures de sécurité par un responsable.
- Informez-vous au préalable et comprenez les risques encourus.
- Veillez à ce que les enfants ne jouent pas avec l'appareil.

73

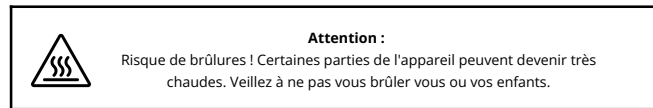

Contenu de l'emballage

- A. 1 x Cheminée
- B. 1 x Manuel
- C. 2 x Chevilles
- D. 2 x Supports de fixation
- E. 2 x Vis (4x30 mm)
- F. 4 x Vis (4x12 mm)

Aperçu de l'appareil

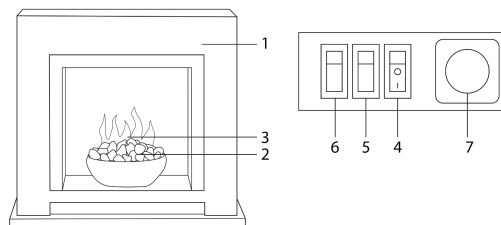

Article	Description	Article	Description
1	Encadrement	5	Bouton basse température
2	Cailloux	6	Bouton haute température
3	Flamme LED	7	Thermostat
4	Interrupteur d'alimentation		

74

Conditions d'installation

L'appareil est fourni avec une prise pré-câblée à trois broches et un câble d'alimentation de 1,69 mètre. Il est donc nécessaire qu'il y ait une prise de courant appropriée à cette distance et qu'elle soit facilement accessible. Cet appareil est conçu pour être fixé au mur à l'aide des supports/fixations muraux fournis. Veillez à ce qu'aucune partie de l'appareil ne pénètre dans le mur. Cet appareil peut être installé dans des caravanes stationnaires.

Conditions de placement

L'appareil génère des courants d'air chaud. Ces courants d'air transportent l'air chaud vers les surfaces murales proches du chauffage où la chaleur s'élève. Installez ou utilisez le chauffage à proximité d'un tel revêtement mural. L'utilisation d'un appareil de chauffage dans des endroits où des polluants atmosphériques (par exemple la fumée de tabac) sont présents peut entraîner une légère décoloration du revêtement mural.

Si l'appareil doit être fixé à une cloison sèche ou à une construction à ossature en bois, il convient de vérifier la stabilité et la capacité de charge du mur pour la fixation de l'appareil. Dans ce cas, le pare-vapeur et/ou la structure doivent être en place afin de ne pas endommager la construction de la maison.

Si vous n'êtes pas sûr(e) que le mur puisse supporter l'appareil et/ou le type de fixation murale à utiliser, vous devez demander l'avis d'un professionnel et acheter les fixations adéquates. Vous pouvez également rechercher un emplacement mural plus approprié.

Instructions pour l'installation et l'utilisation

N'encastrez aucune partie de l'appareil dans le mur et ne faites pas passer le câble d'alimentation sous les tapis.

Ne placez pas l'appareil dans un endroit où des rideaux ou d'autres matériaux souples pourraient le recouvrir, par exemple sous un support de cabane.

Ne choisissez pas un emplacement situé derrière une porte, où des chocs ou des dommages de nature mécanique pourraient se produire.

Ne choisissez pas un emplacement où le câble principal peut constituer un risque de trébuchement. Ne pas s'asseoir ou se tenir debout sur l'appareil et ne pas tirer dessus avec force.

Ne couvrez pas l'appareil et n'introduisez pas d'objets dans les ouvertures de l'appareil. Ne pas utiliser l'appareil pour sécher du linge.

N'utilisez pas l'appareil à l'extérieur.

Dimensions

Respectez les distances minimales entre l'appareil et les matériaux inflammables. Les distances minimales dépendent de l'emplacement, comme indiqué ci-dessous :

La distance minimale par rapport à l'avant de l'appareil est de 90 cm.

Il n'y a pas de distance minimale par rapport au dessus et aux côtés de l'appareil. Veillez toutefois à ce qu'il n'y ait pas de rideaux ou autres matériaux inflammables à proximité de l'appareil.

75

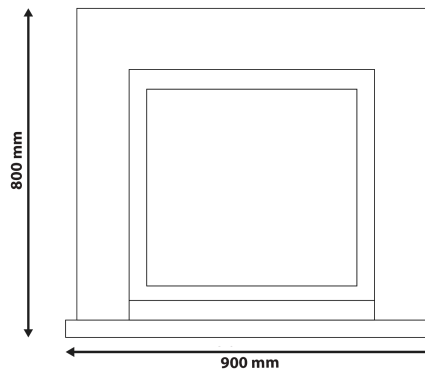

Déballage de l'appareil

L'installation doit être effectuée par deux adultes afin d'éviter toute blessure ou tout dommage. Si l'appareil est encore trop lourd, il faut demander l'aide d'autres personnes.

Lorsque vous soulevez l'appareil, veillez toujours à garder le dos aussi droit que possible et à plier les genoux. Évitez de soulever l'appareil avec la partie supérieure de votre corps. Pliez les genoux et non les hanches. Ne vous penchez pas en avant ou sur le côté lorsque vous portez l'appareil.

Tenez toujours l'appareil fermement avec la paume des mains. N'utilisez pas uniquement le bout de vos doigts.

Essayez de tenir l'appareil le plus près possible de votre corps. Cela permet de déplacer le centre de gravité.

Utilisez des gants de travail pour une meilleure prise en main.

Déballer l'appareil et retirez-le délicatement de l'emballage. Placez l'appareil sur une surface plane, le panneau avant orienté vers l'avant.

REMARQUE : Avant de procéder à l'installation, assurez-vous que l'ensemble du contenu de la livraison est complet (voir la section "Contenu de l'emballage").

76

Instructions d'installation



Attention ! Risque d'électrocution ! Ne branchez pas l'appareil à l'alimentation électrique avant l'installation mais seulement lorsqu'il est entièrement assemblé et solidement fixé.

Le fabricant ne peut être tenu responsable des dommages ou blessures résultant d'une installation incorrecte ou d'une mauvaise manipulation.

Enlever tous les films de protection des surfaces extérieures, le cas échéant.

Sélectionnez un lieu d'installation approprié et tenez compte de la stabilité du mur sur lequel l'appareil doit être fixé.

Assurez-vous que la capacité de charge du mur et la capacité de maintien des fixations soient suffisantes. L'appareil ne doit être installé que si les travaux de plâtrage humide et/ou de ponçage des cloisons sèches et de peinture murale ont été achevés.

Les ouvertures de ventilation de l'appareil ne doivent pas être obstruées. Le mur sur lequel l'appareil est installé doit être vertical. Évitez les surfaces inclinées. L'installation sur un mur autre qu'un mur vertical peut entraîner un incendie, des dommages ou des blessures.

Si l'appareil doit être installé à l'intérieur d'un mur creux conventionnel ou d'un mur massif, les chevilles et les vis de fixation fournies peuvent être utilisées.

Selon le type de mur, il peut être nécessaire d'utiliser des fixations supplémentaires.

Dans ce cas, les fixations et chevilles supplémentaires doivent être de la même taille et du même diamètre que celles fournies. Si l'appareil doit être monté sur une cloison sèche ou un mur à ossature en bois, essayez de le fixer en position verticale dans l'un des montants ou éléments porteurs en bois du mur à l'aide des vis de fixation fournies. Si cela n'est pas possible, le mur doit être renforcé avec des matériaux de construction appropriés.



Attention ! Risque de blessures et d'éventuels dommages matériels en raison d'une capacité de charge insuffisante !

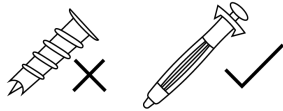

77

REMARQUE : Si vous tournez le bouton sur "OFF", l'appareil arrête le processus de chauffage.

- Appuyez sur le bouton "O" (Off) pour éteindre complètement l'appareil.

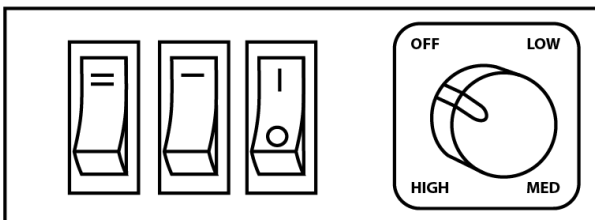

Nettoyage

REMARQUE : Éteignez toujours l'appareil et débranchez la prise de courant avant de le nettoyer. Attendez que l'appareil ait complètement refroidi avant de le nettoyer.

Dépoussiérez régulièrement l'appareil. En dehors de cela, il n'y a pas d'exigences particulières concernant le nettoyage de l'appareil. Il suffit généralement d'essuyer l'appareil avec un chiffon sec. N'utilisez pas de produits de nettoyage agressifs ou abrasifs pour le nettoyage, car ils peuvent endommager la surface de l'appareil. Assurez-vous que les grilles de ventilation (à côté des interrupteurs) sont débarrassées de la poussière, des poils d'animaux et d'autres contaminants présents dans l'air de la maison. Nettoyez régulièrement les grilles d'aération avec un aspirateur à brosse.

Maintenance

Il n'y a pas de composants réparables à l'intérieur de l'appareil. Vérifiez régulièrement la sécurité de tous les appareils et des câbles principaux, ainsi que le raccordement et le couplage aux murs. Si l'alimentation électrique ne fonctionne pas, il est nécessaire de faire appel à un électricien.

Dépannage

L'appareil ne s'allume pas	Assurez-vous que l'interrupteur principal est enclenché. Remplacez le fusible dans la prise.
Les cailloux brillent, mais l'effet de flamme ne fonctionne pas	Vérifiez si le moteur de rotation fonctionne. Si ce n'est pas le cas, contactez des spécialistes.

79

Le mur sur lequel l'appareil doit être installé doit être fixe, des mesures supplémentaires doivent être prises pour assurer une stabilité suffisante afin de résister à la force des tremblements de terre, aux vibrations et autres facteurs externes. Des plaques de plâtre peuvent être fixées pour supporter le poids de l'appareil.

Instructions d'installation (montage au mur)

REMARQUE : Avant l'installation, assurez-vous que le sol et le mur sont bien à niveau.

Assurez-vous qu'il n'y a pas de câbles ou de fils dans le mur que vous voulez percer. Si vous avez des doutes à ce sujet, consultez un spécialiste. Si vous installez l'appareil avec une cavité à l'arrière, des éléments muraux appropriés (non fournis) sont nécessaires. En cas de doute, contactez un revendeur qualifié.

- Fixez un support de montage à l'arrière de chaque bord de la façade (voir illustration ci-dessous) à l'aide des vis de 4 x 12 mm situées sur le côté droit de l'appareil.
- Appuyez l'appareil contre le mur et marquez les trous de fixation des deux côtés.
- Percez un trou d'environ 35 mm et d'un diamètre de 6 mm dans le mur aux deux points marqués.
- Insérez les chevilles dans les trous.
- Placez le câble d'alimentation de manière à ce qu'il sorte du même côté que l'alimentation, en veillant à ce que l'appareil ne repose pas sur le câble d'alimentation.
- Fixez l'appareil à l'aide de 4 vis de 30 mm (incluses).

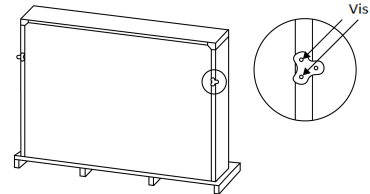

Fonctionnement manuel

- Insérez la prise secteur dans la prise murale.
- Tournez la touche en position "I" (On) pour mettre l'appareil en marche.
- Appuyez sur le bouton en position "-" pour activer le niveau de chauffage bas.
- Appuyez sur le bouton en position "=" pour activer le niveau de chauffage élevé.
- Tournez le bouton dans le sens des aiguilles d'une montre de "LOW" à "MED" et à "HIGH" pour maintenir la température interne à un niveau plus élevé. Tourner le bouton dans le sens inverse des aiguilles d'une montre abaisse le réglage de la température.

78

Le chauffage ne fonctionne pas, mais les interrupteurs/boutons d'alimentation et de chauffage sont sur "ON"	Mettez tous les interrupteurs/boutons sur "OFF" et débranchez l'appareil de la prise murale pendant 5 minutes. Ensuite, rebranchez l'appareil à la prise murale et faites-le fonctionner normalement.
Le feu semble bruyant	Lorsque l'effet de flamme est utilisé, il y a un certain niveau de bruit généré par le moteur qui permet de produire cet effet. Ce bruit est perceptible lorsqu'il n'y a pas d'autres bruits de fond. Le niveau de bruit associé au moteur du chauffage est plus élevé en fonction du niveau de chaleur qui a été sélectionnée et au flux d'air nécessaire.

Élimination du produit



Si votre pays dispose de lois régissant le traitement des équipements électriques et électroniques, ce symbole signifie que le produit ne doit pas être traité comme un déchet ménager. Il doit au contraire être déposé dans un lieu où il sera recyclé.

Pour obtenir des informations sur le traitement des déchets, veuillez contacter votre administration locale ou votre centre de traitement des déchets ménagers.

Ce produit contient des piles. Les piles ne doivent pas être jetées avec les déchets. Renseignez-vous sur les lois locales relatives à l'élimination des piles. Si vous respectez les réglementations, vous protégerez l'environnement et la santé d'autrui contre les effets nocifs.

Sous réserve de modifications

Beliani se réserve le droit d'apporter des changements ou des modifications aux produits sans préavis.

80

Déclaration de performance



Ce produit est conforme aux exigences de conformité des règlements ou directives européens applicables.

Rapport N°: CE2306WDG0139 BUREAU VERITAS

Testé selon :
EN IEC 55014-1:2021
EN IEC 61000-3-2:2019+A1:2021
EN 61000-3-3:2013+A2:2021
EN IEC 55014-2:2021

Ce certificat de conformité est délivré sur une base volontaire conformément à la directive 2014/30/UE sur la compatibilité électromagnétique. Il confirme que les appareils répertoriés sont conformes aux exigences de protection de base de la directive et repose sur les spécifications techniques en vigueur au moment de l'émission.

Il se réfère uniquement à l'échantillon respectif soumis pour conformité.

Les détails sont disponibles à l'adresse : www.bureauveritas.com/cps

Code d'identification unique du produit : LJSF4002ME

Importateur : Beliani (International) GmbH

Haldenstrasse 5

6340 Baar Suisse

Téléphone +41 43 5082233

Signé au nom de l'importateur et du fabricant par :

Michael Widmer, Directeur général

6340 Baar, 30.09.2024

Magyar (HU)

Kandalló összeszerelési útmutató

Gyártó és importőr:

Beliani GmbH, Haldenstrasse 5, 6340 Baar, Svájc



Használati utasítás:

Kérjük, hogy a telepítés előtt figyelmesen olvassa el az útmutatót.

Gratulálunk a készülék megvásárlásához! Kérjük, figyelmesen olvassa el és kövesse az alábbi utasításokat a lehetséges károk elkerülése érdekében. Nem vállalunk felelősséget a használati utasítás figyelmen kívül hagyásából vagy helytelen használatból eredő károkért.

Műszaki termékadatok

Cikkszám: 35611
Áramellátás: 220-240V-50 Hz
Teljesítményfelvétel: 2000 W

Modell	SAHARA 35611					
Tétel	Szimbólum	Érték	Egység			
Hőteljesítmény				Hőleadási típusok, kizárólag hőtárolós elektromos egyedi helyiségfűtő berendezések esetében		
Névleges hőteljesítmény	P_{wom}	2.0	KW	Kézi hőtöltés-szabályozás integrált termosztáttal	N/A	
Minimális hőteljesítmény	P_{min}	1.0	KW	Kézi hőtöltés-szabályozás szobai és/vagy kültéri hőmérséklet-visszacsatolással	N/A	
Maximális folyamatos hőteljesítmény	$P_{max, c}$	2.0	KW	Elektronikus hőtöltés-szabályozás szobai és/vagy kültéri hőmérséklet-visszacsatolással	N/A	

81

82

Kiegészítő áramfogyasztás				Ventilátoros hőleadás	N/A
Névleges hőteljesítmény mellett	e_{lmax}	2.05	KW	Hőleadási típus/ szobahőmérséklet-szabályozás	
Minimális hőteljesítmény mellett	e_{lmin}	1.05	KW	Egyszintű hőleadás, szobahőmérséklet-szabályozás nélkül	Nem
Készenléti üzemmódban	e_{lSB}	S8	W	Két vagy több manuális fokozat, szobahőmérséklet-szabályozás nélkül	Nem
				Mechanikus termosztáttal ellátott szobahőmérséklet-szabályozás	Nem
				Elektronikus szobahőmérséklet-szabályozás	Nem
				Elektronikus szobahőmérséklet-szabályozás napi időzítéssel	Nem
				Elektronikus szobahőmérséklet-szabályozás heti időzítéssel	Nem
				Egyéb vezérlési lehetőségek	
				Jelenlétérzékelővel ellátott szobahőmérséklet-szabályozás	Nem
				Nyitott ablak érzékeléssel ellátott szobahőmérséklet-szabályozás	Nem
				Távírányítás vezérlés lehetősége	Nem
				Adaptív indítás vezérlés	Nem
				Működési idő korlátozás	Nem
				Fekete lámpás érzékelő	Nem

Biztonsági utasítások

- Használat előtt ellenőrizze a típusablán feltüntetett feszültségértékeket, és csak ezeknek megfelelően csatlakoztassa a készüléket.

83

- A készüléket olyan aljzathoz csatlakoztassa, amely megfelel a készülék névleges feszültségének.
- Ha a tápkábel sérült, forduljon szakképzett személyhez annak cseréje érdekében.
- Ne helyezze a kandallót közvetlenül a konnektor alá.
- Tartsa a készüléket legalább egy méter távolságra gyúlékony anyagoktól, például bútoroktól, függönyöktől vagy hasonló tárgyaktól.
- A készüléket gyermekektől elzárt helyen használja. Gyermekek csak felügyelet mellett kezelhetik a készüléket.
- A készülék kizárólag otthoni és hasonló környezetben való használatra készült.
- A készülék nem alkalmas kereskedelmi célú használatra.
- Ne használja a készüléket, ha az meghibásodott vagy bármilyen módon sérült.
- Javításokat kizárólag szakképzett személy végezhet.
- Helytelen vagy jogosulatlan javítás esetén sérülésveszély áll fenn.
- Ne helyezze a tápkábelt szőnyeg alá.
- Ügyeljen arra, hogy a tápkábel ne érintkezzen éles szélékkel vagy forró felületekkel.
- Ne takarja le a kandallót, hogy elkerülje a túlmelegedést.
- Ne használja a készüléket külső időzítővel, távirányítás aljzattal vagy más olyan eszközzel, amely automatikusan ki- és bekapcsolná a kandallót.
- Ne merítse a készüléket vízbe vagy más folyadékba.
- Ne használja a készüléket fürdőkádban, zuhanyzó vagy úszómedence közelében.
- Ne használja a készüléket szabadban.
- Ne kezelje a készüléket nedves kézzel.
- Ne használja a készüléket forró felületeken vagy azok közelében.
- Ne használja a készüléket sérült tápkábelrel.
- Tisztítás előtt válassza le a készüléket az áramforrásról, és hagyja teljesen kihűlni.
- Ne használjon súrolószereket a tisztításhoz.
- Csak kifejezetten a készülékhez engedélyezett tartozékokat használjon.
- 8 év feletti gyermekek, valamint szellemi, érzékszervi vagy fizikai korlátozottsággal élő személyek csak akkor használhatják a készüléket, ha részletes tájékoztatást kaptak a funkciókról és biztonsági óvintézkedésekről egy felelős felügyelőtől.
- Tájékozódjon előzetesen, és értsen meg minden lehetséges kockázatot.
- Ügyeljen arra, hogy gyermekek ne játszanak a készülékkel.

84

**Figyelmeztetés:**

A készülék egyes részei nagyon felforrósodhatnak. Ügyeljen arra, hogy ne égesse meg magát vagy gyermekeit.

Csomag tartalma

- A. 1 x Kémény
- B. 1 x Használati útmutató
- C. 2 x Tipli
- D. 2 x Konzol
- E. 2 x Csavar (4x30 mm)
- F. 4 x Csavar (4x12 mm)

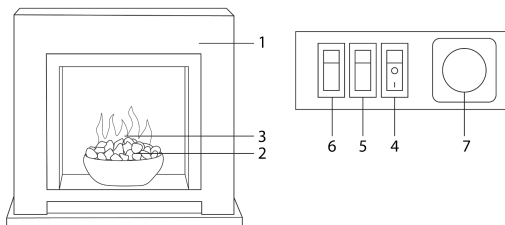
A készülék felépítése

Elem	Leírás	Elem	Leírás
1	Kandallóburkolat	5	Alacsony hőfok gomb
2	Kavicsok	6	Magas hőfok gomb
3	LED-láng	7	Termosztát
4	Főkapcsoló		

85

Telepítési követelmények

A készülék előre bekötött, hárompólusú dugóval és egy 1,69 méter hosszú tápkábellel van ellátva. Ezért szükséges, hogy a megfelelő aljzat ezen távolságon belül legyen, és könnyen hozzáférhető maradjon. A készüléket falra szerelésre tervezték, a mellékelt fali konzolok/rögzítőelemek használatával. Ügyeljen arra, hogy a készülék egyetlen része se hatoljon át a falon. A készülék telepítésre alkalmas állandó helyen álló lakókocsiokban is.

Helyigények

A készülék meleg légáramlatokat generál. Ezek a légáramlatok a meleg levegőt a fűtőtesthez közeli falfelületekre szállítják, és a hő ezeken a felületeken felfelé áramlik. A fűtőtestet olyan falburkolat mellett telepítse vagy üzemeltesse, amelyben a meleg levegő áramlása nem fog kárt tenni. A fűtőtest használata olyan helyeken, ahol légszennyező anyagok (pl. dohányfüst) vannak jelen, a falburkolat enyhe elszíneződéséhez vezethet.

Amennyiben a készüléket gipszkarton vagy fa vázas szerkezetre kívánja rögzíteni, ellenőrizni kell a fal stabilitását és teherbíró képességét. Ilyen esetekben biztosítani kell a párazáró réteg és/vagy a szerkezet épségét, hogy a ház váz elemei ne sérüljenek.

Ha nem biztos abban, hogy a fal elbírja-e a készüléket, illetve hogy milyen típusú falrögzítést kell használni, forduljon szakemberhez, és szerezze be a megfelelő rögzítőelemeket. Alternatív megoldásként keressen egy alkalmasabb helyet a készülék számára.

Telepítési és használati utasítások

Ne építse be a készülék egyetlen részét sem a falba, és ne vezesse a tápkábelt szőnyeg alá.

Ne helyezze a készüléket olyan helyre, ahol függönyök, drapériák vagy más puha anyagok eltakarhatják, például egy fészer támasztékai alá.

Ne válasszon olyan helyet, amely egy nyíló ajtó mögött van, ahol mechanikai hatás vagy sérülés érheti a készüléket.

Ne helyezze a készüléket olyan helyre, ahol a tápkábel botlásveszélyt jelenthet. Ne üljön vagy álljon a készülékre, és ne húzza meg erővel.

Ne takarja le a készüléket, és ne helyezzen tárgyakat a készülék nyílásaiba. Ne használja a készüléket ruhák szárítására.

Ne használja a készüléket szabadban.

Méretek

Tartsa be a készülék és a gyúlékony anyagok közötti minimális távolságokat.

A minimális távolságok a telepítési helytől függnek, az alábbiak szerint:

- A készülék elejétől számított minimális távolság: 90 cm.
- A készülék tetejétől és oldalaitól nincs meghatározott minimális távolság. Azonban ügyeljen arra, hogy a készülék közelében ne legyenek függönyök vagy hasonló anyagok.

86

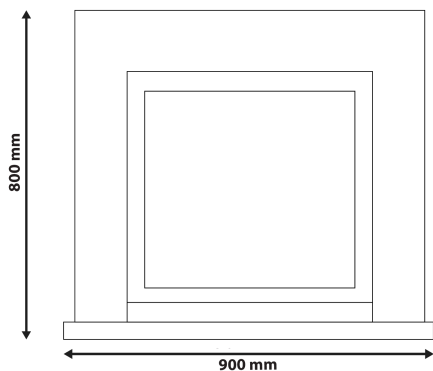
**A készülék kicsomagolása**

A telepítést két felnőttnek kell elvégeznie, hogy elkerülje a sérüléseket vagy a készülék károsodását.

Ha a készülék még így is túl nehéz, kérjen segítséget másoktól.

Emeléskor mindig ügyeljen arra, hogy a háta a lehető legegyszerűbb legyen, és térdeit hajlítsa be. Ne a felsőtestével emeljen. A térdeit hajlítsa, ne a csípőjét. Ne dőljön előre vagy oldalra a készülék hordozása közben.

Mindig biztonságosan, a tenyereivel tartsa a készüléket. Ne csak az ujjbegyeit használja. Próbálja a készüléket a testéhez minél közelebb tartani, ezáltal a súlypont áthelyeződik.

Használjon munkavédelmi kesztyűt a jobb fogás érdekében.

Csomagolja ki a készüléket, és óvatosan emelje ki a csomagolásból. Helyezze a készüléket sík felületre úgy, hogy az előlap előrefelé nézzen.

MEGJEGYZÉS: A telepítés előtt győződjön meg arról, hogy a teljes csomag hiánytalan (lásd a „Csomag tartalma” című részt).

87

Telepítési utasítások

Figyelem! Áramütés veszélye! Ne csatlakoztassa a készüléket az áramforráshoz a telepítés előtt, csak akkor, ha az teljesen összeszerelt és biztonságosan rögzített.

A gyártó nem vállal felelősséget a nem megfelelő telepítésből vagy helytelen kezelésből eredő sérülésekért vagy károkért.

Távolítsa el az összes védőfóliát a készülék külső felületeiről, ha van ilyen.

Válasszon megfelelő telepítési helyet. Vegye figyelembe annak a falnak a stabilitását, amelyhez a készüléket rögzíteni fogja. Győződjön meg arról, hogy a fal teherbírása és a rögzítőelemek tartókapacitása elegendő.

A készüléket csak akkor telepítse, ha az összes vakolási és/vagy gipszkarton csiszolási és festési munka befejeződött.

Ne akadályozza a készülék szellőzőnyílásait. A készülék telepítésére használt falnak síknak kell lennie. Kerülje a lejtős felületeket. Függetlenes faltól eltérő falra történő telepítés tüzet, sérülést vagy kárt okozhat.

Ha a készüléket hagyományos ürege falba vagy tömör falba kívánja beépíteni, használja a mellékelt tipliket és rögzítőcsavarokat.

A fal típusától függően további rögzítőelemek használatára lehet szükség.

Ebben az esetben a további rögzítők és tiplik méretének meg kell egyeznie a mellékelt elemek méretével. Ha a készüléket gipszkartonra vagy fa vázas falra szeretné felszerelni, próbálja azt a fal függőleges, teherbíró faszervezeti elemeire rögzíteni a mellékelt csavarokkal. Ha ez nem lehetséges, a falat megfelelő építőanyagokkal meg kell erősíteni.



Figyelem! Sérülés és esetleges anyagi kár kockázata a nem megfelelő teherbírás miatt!

88

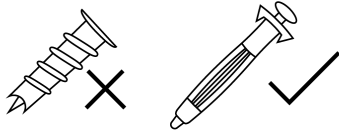

A készülék telepítésére szánt falnak állandónak kell lennie. További intézkedéseket kell tenni annak érdekében, hogy elegendő stabilitást biztosítsanak a földrengések, rezgések és egyéb külső hatások által kifejtett erők elviseléséhez. Gipszkarton rögzítőelemeket kell használni, amelyek alkalmasak a készülék súlyának megtartására.

Felszerelés a falra

MEGJEGYZÉS: A telepítés előtt győződjön meg arról, hogy a padló és a fal egyenes.

Ellenőrizze, hogy a fűré kívánt falban nincsenek kábelek vagy vezetékek. Ha ebben bizonytalan, forduljon szakemberhez. Ha a készüléket olyan falra szereli, amely mögött üreg található, megfelelő fali elemekre lesz szükség (nem tartozék). Ha kétségei vannak, lépjen kapcsolatba egy megfelelő képesítéssel rendelkező forgalmazóval.

- Rögzítse a rögzítőkonzolt a burkolat mindkét szélének hátoldalára (lásd az alábbi ábrát) a készülék jobb oldalán található 4x12 mm-es csavarokkal.
- Támassza a készüléket a falhoz, és jelölje meg a konzol furatainak helyét mindkét oldalon.
- Fúrjon kb. 35 mm mély, 6 mm átmérőjű lyukat a falba a megjelölt pontokon.
- Helyezze be a tipliket a furatokba.
- Úgy vezesse el a tápkábelt, hogy az a tápegységgel azonos oldalon helyezkedjen el, ügyelve arra, hogy a készülék ne nehezedjen a kábelre.
- Rögzítse a készüléket a mellékelt 4x30 mm-es csavarokkal.

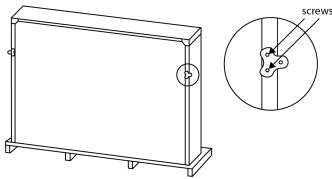

89

Karbantartás

A készülékben nincsenek javítható alkatrészek. Rendszeresen ellenőrizze a készülékek és a főkábelek állapotát, valamint a falhoz történő csatlakozásukat és rögzítésüket. Ha a tápegység nem működik, forduljon szakképzett villanyszerelőhöz.

Hibaelhárítás

A készülék nem kapcsol be	Győződjön meg arról, hogy a főkapcsoló be van kapcsolva. Cserélje ki a biztosítékot a csatlakozóban.
A kavicok világítanak, de a lángthatás nem működik	Ellenőrizze, hogy a forgómotor működik-e. Ha nem, forduljon szakemberhez.
A fűtés nem működik, de a főkapcsoló és a fűtéskapcsolók/gombok „BE” pozícióban vannak	Kapcsolja az összes kapcsolót/gombot „KI” pozícióba, és húzza ki a készüléket a fali aljzatból 5 percre. 5 perc elteltével csatlakoztassa újra a készüléket a hálózathoz, és használja normál módon.
A láng zaja túl hangosnak tűnik	A lángthatás használatkor zaj hallható, amelyet a hatás létrehozásához használt motor okoz. Ez a zaj jobban érzékelhető, ha nincs egyéb háttérzaj. A fűtőmotorral összefüggésben nagyobb zajszint tapasztalható; ez a fűtési beállítás által igényelt légáramlás miatt fordul elő.

Ártalmatlanítás



Ha az Ön országában vannak jogszabályok az elektromos és elektronikus berendezések kezelésére, ez a szimbólum azt jelenti, hogy a terméket nem szabad háztartási hulladékként kezelni. Ehelyett el kell vinni egy újrahasznosításra kijelölt helyre.

Az újrahasznosítással kapcsolatos információkért forduljon a helyi önkormányzatához vagy a háztartási hulladékkezelő központhoz.

Ez a termék elemeket tartalmaz. Az elemeket nem szabad a háztartási hulladékkal együtt kidobni. Ismerje meg az elemek ártalmatlanítására vonatkozó helyi jogszabályokat. A szabályok betartásával megóvhatja a környezetet és mások egészségét a káros hatásoktól.

91

A készülék üzemeltetése

- Csatlakoztassa a hálózati dugót az aljzatba.
- Kapcsolja a főkapcsolót az „I” (Bekapcsolva) állásba a készülék bekapcsolásához.
- Nyomja meg a középső gombot („=”) az alacsony fűtési szint aktiválásához.
- Nyomja meg az első gombot („=”) a magas fűtési szint aktiválásához.
- Fordítsa a szabályozógombot az óramutató járásával megegyező irányba a „LOW” állásból a „MED” és „HIGH” állás felé, hogy a belső hőmérséklet magasabb szinten maradjon. A gomb óramutató járásával ellentétes irányba történő elfordítása csökkenti a hőmérsékleti beállítást.

MEGJEGYZÉS: Ha a szabályozógombot „OFF” állásba fordítja, a készülék leállítja a fűtési folyamatot.

- Kapcsolja le a főkapcsolót az „O” (Kikapcsolva) állásba, hogy a készüléket teljesen kikapcsolja.

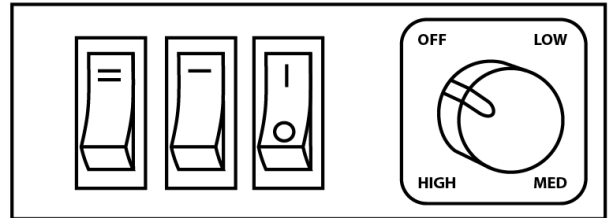

Tisztítás és karbantartás

MEGJEGYZÉS: Tisztítás előtt mindig kapcsolja ki a készüléket, és húzza ki a hálózati csatlakozót az aljzatból. Várja meg, amíg a készülék teljesen lehűl.

Rendszeresen porolja le a készüléket. Ezen kívül nincs különösebb követelmény a készülék tisztításával kapcsolatban. Általában elegendő, ha egy száraz ruhával letörli. Ne használjon durva tisztítószerkeket vagy súrolószerkeket, mivel ezek károsíthatják a készülék felületét. Ügyeljen arra, hogy a szellőzőrácsok (a kapcsolók mellett) mentesek legyenek a portól, állatszörtől és egyéb levegőben lévő szennyeződésektől. A szellőzőrácsokat rendszeresen tisztítsa meg porszívóval, kefeadapert használva.

90

Változtatás joga

A Beliani fenntartja a jogot, hogy értesítés nélkül módosításokat hajtson végre a termékeken vagy azok specifikációján.

Teljesítménynyilatkozat



Ez a termék megfelel a vonatkozó európai rendeletek vagy irányelvek megfelelőségi követelményeinek.

Jelentés száma: CE2306WDG0139 BUREAU VERITAS

Vizsgálati szabványok:

EN IEC 55014-1:2021

EN IEC 61000-3-2:2019+A1:2021

EN 61000-3-3:2013+A2:2021

EN IEC 55014-2:2021

Ez a megfelelőségi nyilatkozat önkéntes alapon készült a 2014/30/EU elektromágneses kompatibilitási irányelv alapján. Igazolja, hogy a felsorolt eszközök megfelelnek az irányelv alapvető védelmi követelményeinek, és a kibocsátás időpontjában érvényes műszaki előírásoknak megfelelően készültek. A megfelelőség kizárólag az adott mintára vonatkozik, amelyet a tanúsítványban megvizsgáltak.

Részletek elérhetők: www.bureauveritas.com/cps

Egyedi terméktípus-azonosító kód: LJSF4002ME

Importőr: Beliani GmbH

Haldenstrasse 5

6340 Baar

Svájc

Telefon: +41 43 5082233

A gyártó és importőr nevében aláírta:

Michael Widmer, ügyvezető igazgató

6340 Baar, 2024.09.30

92

Italiano (IT)

Istruzioni per il montaggio del caminetto

Produttore e importatore:

Beliani GmbH, Haldenstrasse 5, 6340 Baar, Svizzera



Istruzioni per l'uso:

Prima dell'installazione, leggere attentamente il presente manuale di istruzioni.

Congratulazioni per l'acquisto di questo apparecchio. Leggere attentamente le seguenti istruzioni e seguirle per evitare possibili danni. Non ci assumiamo alcuna responsabilità per i danni causati dalla mancata osservanza delle istruzioni e dall'uso improprio.

Dati Tecnici del Prodotto

Numero di articolo 35611
Alimentazione 220-240V-50 Hz
Consumo di energia 2000 W

Modello SAHARA 35611					
Articolo	Simbolo	Valore	Unità		
Potenza termica			Tipi di apporto di calore, solo per riscaldatori elettrici locali ed accumulo		
Potenza termica nominale	<i>P_{wom}</i>	2.0	KW	Controllo manuale della carica termica con termostato integrato	N/A
Potenza termica minima	<i>P_{min}</i>	1.0	KW	Controllo manuale della carica termica con feedback della temperatura ambiente e/o esterna	N/A
Potenza massima di calore continuo	<i>P_{max, c}</i>	2.0	KW	Controllo elettronico della carica termica con feedback della temperatura ambiente e/o esterna	N/A

93

- Se il cavo principale è danneggiato, farlo sostituire da un professionista qualificato.
- Non collocare il caminetto direttamente sotto la presa di corrente.
- Mantenere una distanza di un metro da materiali infiammabili come mobili, tende o simili.
- Utilizzare l'apparecchio fuori dalla portata dei bambini. I bambini possono utilizzare l'apparecchio solo sotto sorveglianza.
- L'apparecchio è destinato esclusivamente all'uso in casa e in ambienti simili.
- Non è destinato all'uso commerciale.
- Non utilizzare l'apparecchio se è difettoso o danneggiato in qualche modo.
- Le riparazioni possono essere effettuate solo da personale specializzato.
- Se le riparazioni vengono eseguite in modo improprio o senza autorizzazione, sussiste il rischio di incidenti.
- Non posare il cavo principale sotto tappeti o moquette.
- Assicurarsi che il cavo di alimentazione non venga a contatto con spigoli o superfici calde.
- Non coprire il caminetto per evitare il surriscaldamento.
- Non utilizzare l'apparecchio con un timer esterno, una presa di corrente telecomandata o qualsiasi altro dispositivo destinato ad accendere e spegnere automaticamente il caminetto.
- Non immergere l'apparecchio in acqua o altri liquidi.
- Non utilizzare l'apparecchio in prossimità di vasche da bagno, docce o piscine.
- Non utilizzare l'apparecchio all'aperto.
- Non utilizzare l'apparecchio con le mani bagnate.
- Non utilizzare l'apparecchio su o vicino a superfici calde.
- Non utilizzare l'apparecchio con un cavo di alimentazione danneggiato.
- Prima della pulizia, scollegare l'apparecchio dall'alimentazione elettrica e lasciarlo raffreddare completamente.
- Non utilizzare detergenti abrasivi per la pulizia.
- Utilizzare solo accessori espressamente autorizzati per questo scopo.
- I bambini a partire dagli 8 anni e le persone con disabilità mentali, sensoriali e sicche possono utilizzare l'apparecchio solo se sono stati informati dettagliatamente sulle funzioni e sulle precauzioni di sicurezza da un supervisore responsabile.
- Informarsi in anticipo per comprendere i rischi connessi.
- Assicurarsi che i bambini non giochino con l'apparecchio.

95

Consumo di elettricità ausiliaria					Potenza termica assistita da ventilatore	N/A
Potenza termica nominale	<i>el_{max}</i>	2.05	KW	Tipo di potenza termica/controllo della temperatura ambiente		
Potenza termica minima	<i>el_{min}</i>	1.05	KW	Potenza termica a singolo stadio e nessun controllo della temperatura ambiente	No	
Modalità stand by	<i>el_{SB}</i>	S8	W	Due o più stadi manuali senza controllo della temperatura	No	
					Con termostato meccanico per il controllo della temperatura ambiente	No
					Controllo elettronico della temperatura	No
					Controllo elettronico della temperatura ambiente e timer giornaliero	No
					Controllo elettronico della temperatura ambiente e timer settimanale	No
Altre opzioni di controllo					Controllo della temperatura ambiente con rilevamento di presenza	No
					Controllo della temperatura ambiente con rilevamento della finestra aperta	No
					Opzione di controllo della distanza	No
					Controllo adattivo dell'avviamento	No
					Limite di tempo di funzionamento	No
					Sensore a luce nera	No

Istruzioni di sicurezza

- Prima dell'uso, verificare le specifiche di tensione riportate sulla targhetta e collegare l'apparecchio soltanto.
- Collegare l'apparecchio a prese di corrente corrispondenti alla tensione nominale dell'apparecchio.

94



Attenzione:

Alcune parti del dispositivo possono diventare molto calde. Fare attenzione a non scottarsi e a non bruciare i bambini.

Contenuto della confezione

- A. 1 x Camino
- B. 1 x Manuale
- C. 2 x Tasselli
- D. 2 x Staffe
- E. 2 x Viti (4x30 mm)
- F. 4 x Viti (4x12 mm)

Panoramica del Dispositivo

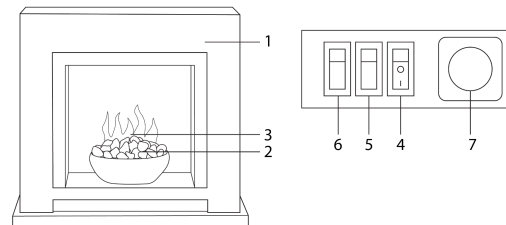

Articolo	Descrizione	Articolo	Descrizione
1	Mantello	5	Pulsante di riscaldamento basso
2	Pietre	6	Pulsante di riscaldamento alto
3	Fiamma LED	7	Termostato
4	Interruttore di alimentazione		

96

Requisiti per l'installazione

L'apparecchio è fornito con una spina a tre poli pre-cablata e un cavo di alimentazione lungo 1,69 metri. Pertanto, è necessario che vi sia una presa di corrente adeguata entro questa distanza e facilmente accessibile. Questo apparecchio è progettato per essere montato a parete utilizzando le staffe/fissaggi forniti. Assicurarsi che nessuna parte dell'apparecchio penetri nella parete. Questo apparecchio è adatto per l'installazione in caravan stazionari.

Requisiti della posizione

L'apparecchio genera correnti d'aria calda. Queste correnti d'aria trasportano l'aria calda verso le superfici delle pareti vicine al riscaldatore e il calore sale su queste superfici. Installare o far funzionare il riscaldatore vicino a tali rivestimenti. L'utilizzo del riscaldatore in luoghi in cui sono presenti agenti inquinanti (ad es. fumo di tabacco) può provocare un leggero scolorimento dei rivestimenti delle pareti.

Se l'apparecchio deve essere fissato a una struttura a secco o in legno, è necessario verificare la stabilità e la capacità di carico della parete per il fissaggio dell'apparecchio. In questi casi, la barriera al vapore e/o la struttura devono essere presenti in modo da non danneggiare gli elementi del telaio della casa.

Se non si è sicuri che la parete sia in grado di sostenere l'apparecchio e/o quale tipo di fissaggio a parete utilizzare, è necessario rivolgersi a un professionista e acquistare i fissaggi corretti. In alternativa, si può cercare una collocazione a parete più adatta.

Istruzioni per l'installazione e l'uso

Non incassare alcuna parte dell'apparecchio nel muro e non far passare il cavo di alimentazione sotto i tappeti.

Non posizionare l'apparecchio in luoghi dove tende, drappaggi o altri materiali morbidi possano coprirlo o entrare in contatto con il fuoco.

Non scegliere una posizione dietro una porta aperta in cui si possano verificare urti/danni meccanici.

Non scegliere una posizione in cui il cavo principale possa diventare un pericolo di inciampo.

Non sedersi o stare in piedi sull'apparecchio e non tirarlo con forza.

Non coprire l'apparecchio e non inserire oggetti nelle aperture dell'apparecchio.

Non utilizzare l'apparecchio per asciugare la biancheria.

Non utilizzare l'apparecchio all'aperto.

Dimensioni

Rispettare le distanze minime tra l'unità e i materiali infiammabili.

Le distanze minime dipendono dalla posizione di installazione, come indicato di seguito:

97

La distanza minima dalla parte anteriore dell'unità è di 90 cm.

Non esiste una distanza minima dalla parte superiore e dai lati dell'apparecchio. Tuttavia, assicurarsi che non vi siano tende o simili in prossimità dell'apparecchio.

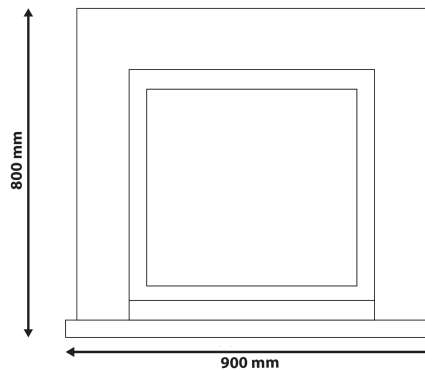

Disimballaggio dell'apparecchio

L'installazione deve essere eseguita da due adulti per evitare lesioni o danni. Se l'apparecchio è ancora troppo pesante, è necessario chiedere l'aiuto di altre persone.

Durante il sollevamento, assicurarsi sempre di tenere la schiena il più possibile dritta e di piegare le ginocchia. Evitare di sollevare la parte superiore del corpo. Piegare le ginocchia e non le anche.

Non piegarsi in avanti o di lato mentre si trasporta l'apparecchio

Tenere sempre l'apparecchio in modo sicuro con i palmi delle mani. Non usare solo la punta delle dita.

Cerca di tenere l'apparecchio il più vicino possibile al corpo. In questo modo si sposta il centro di gravità.

Utilizza guanti da lavoro per una maggiore presa.

Disimballare l'apparecchio e sollevarlo con cautela dall'imballaggio. Posizionare l'apparecchio su una superficie piana con il pannello frontale rivolto in avanti.

98

NOTA: Prima dell'installazione, accertarsi che l'intera fornitura sia stata completata (vedere il paragrafo "Contenuto della confezione").

Istruzioni per l'installazione



Attenzione! Rischio di scosse elettriche! Non collegare l'apparecchio alla rete elettrica prima dell'installazione e solo quando è assemblato e fissato saldamente.

Il venditore non può essere ritenuto responsabile per danni o lesioni derivanti da un'installazione non corretta o da un uso improprio.

Rimuovere tutte le pellicole protettive dalle superfici esterne, se presenti.

Scegliere una posizione di installazione adeguata. Considerare la stabilità della parete a cui deve essere fissato l'apparecchio. Assicurarsi che la capacità di carico della parete e la capacità di tenuta dei fissaggi siano sufficienti. L'apparecchio deve essere installato solo dopo aver completato l'intonacatura a umido e/o la carteggiatura del muro a secco e la pittura della parete.

Le aperture di ventilazione dell'apparecchio non devono essere bloccate. La parete su cui è installato l'apparecchio deve essere piana. Evitare le superfici inclinate. L'installazione su una parete diversa da quella verticale può provocare incendi, danni o lesioni.

Se l'apparecchio deve essere installato all'interno di una parete a intercapedine convenzionale o di una parete solida, è possibile utilizzare i tasselli e le viti di fissaggio in dotazione.

A seconda del tipo di parete, potrebbe essere necessario utilizzare altri elementi di fissaggio.

In questo caso, i fissaggi e i tasselli aggiuntivi devono avere le stesse dimensioni e la stessa entrata di quelli forniti. Se l'apparecchio deve essere montato su una parete in cartongesso o in legno, provare a montarlo in posizione verticale in uno dei montanti in legno o degli elementi portanti in legno della parete utilizzando le viti di fissaggio in dotazione. Se ciò non è possibile, la parete deve essere rinforzata con materiali da costruzione adeguati.



Attenzione! Pericolo di lesioni e possibili danni materiali a causa di una capacità di carico insufficiente!

99

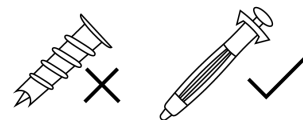

La parete su cui deve essere installato l'apparecchio deve essere permanente; è necessario adottare misure aggiuntive per garantire una stabilità sufficiente a resistere alla forza di terremoti, vibrazioni e altri agenti esterni. Fissaggi in cartongesso per sostenere il peso dell'apparecchio.

Montaggio a parete

NOTA: Prima dell'installazione, accertarsi che il pavimento e la parete siano in piano. Assicuratevi che non ci siano cavi o li nella parete che volete forare. In caso di dubbi, consultare uno specialista. Se si installa l'apparecchio con un'intercapedine alle spalle, sono necessari elementi a parete adeguati (non inclusi). In caso di dubbi, rivolgersi a un rivenditore qualificato.

1. Fissare una staffa di montaggio sul retro di ciascun bordo del rivestimento (vedere l'illustrazione seguente) utilizzando le viti da 4x12 mm sul lato destro dell'apparecchio.
2. Appoggiare l'apparecchio alla parete e segnare i fori delle staffe su entrambi i lati.
3. Praticare un foro di circa 35 mm con un diametro di 6 mm nella parete in corrispondenza dei due punti contrassegnati.
4. Inserire i tasselli nei fori.
5. Posizionare il cavo di alimentazione in modo che esca dallo stesso lato dell'alimentatore, assicurandosi che il dispositivo non si trovi sul cavo di alimentazione
6. Fissare il dispositivo con 4 viti da 30 mm (incluse).

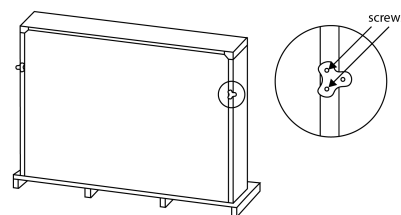

Manuale di funzionamento

100

1. Inserire la spina principale nella presa di corrente.
2. Portare l'interruttore di alimentazione in posizione "I" (On) per accendere il dispositivo.
3. Premere il pulsante centrale ("–") per attivare il livello di riscaldamento basso.
4. Premere il primo pulsante ("=") per attivare il livello di riscaldamento alto.
5. Ruotare la manopola in senso orario da "LOW" a "MED" e ad "HIGH" per mantenere la temperatura interna a un livello più alto. Ruotando la manopola in senso antiorario si abbassa la temperatura impostata.

NOTE: Se si ruota la manopola su "OFF", l'apparecchio interrompe il processo di riscaldamento.

6. Spostate l'interruttore di alimentazione sulla posizione "O" (Off) per spegnere completamente il dispositivo.

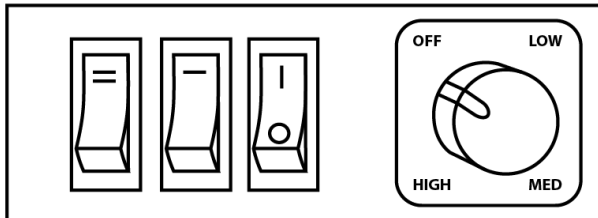

Pulizia e manutenzione

NOTA: Prima di procedere alla pulizia, spegnere sempre l'apparecchio e togliere la spina dalla presa. Attendere che l'apparecchio si sia completamente raffreddato prima di pulirlo.

Spolverare regolarmente l'unità. A parte questo, non ci sono requisiti particolari per la pulizia dell'apparecchio. In genere è sufficiente pulire l'apparecchio con un panno asciutto. Non utilizzare detergenti aggressivi o abrasivi per la pulizia, poiché potrebbero danneggiare la superficie del dispositivo. Assicurarsi che le griglie di ventilazione (vicino agli interruttori) siano libere da polvere, peli di animali domestici e altri agenti contaminanti presenti nell'aria di casa. Pulire regolarmente le griglie di ventilazione con un aspirapolvere dotato di spazzola.

Manutenzione

Soggetto a modifiche

Beliani si riserva il diritto di apportare cambiamenti o modifiche al prodotto senza preavviso.

101

103

All'interno del dispositivo non vi sono componenti riparabili. Controllare regolarmente la sicurezza di tutti i dispositivi e dei cavi principali, nonché il collegamento e l'accoppiamento alle pareti. Se l'alimentazione non funziona, è necessario rivolgersi a un elettricista.

Risoluzione dei problemi

Il dispositivo non si accende	Verificare che l'interruttore principale sia acceso. Sostituire il fusibile nella spina
Le pietre si illuminano ma l'effetto fiamma non funziona	Verificare se il motore di rotazione funziona. In caso contrario, contattare gli specialisti.
Il riscaldamento non funziona, ma gli interruttori/pulsanti dell'alimentazione e del riscaldamento sono in posizione "ON".	Portare tutti gli interruttori/pulsanti in posizione "OFF" e scollegare l'unità dalla presa di corrente per 5 minuti. Dopo 5 minuti, ricollegare l'apparecchio alla presa di corrente e farlo funzionare normalmente.
Il fuoco sembra rumoroso	Quando l'effetto fiamma è in funzione, si avverte un certo livello di rumore, causato da un motore che contribuisce a generare l'effetto. Questo rumore si sente in assenza di altri rumori di fondo. Il motore del riscaldatore produce un livello di rumore più elevato, dovuto al flusso d'aria necessario quando si seleziona il calore.

Note sulla vendita



Se nel tuo Paese vigono leggi che regolano il trattamento delle apparecchiature elettriche ed elettroniche, questo simbolo indica che il prodotto non deve essere trattato come rifiuto domestico. Deve invece essere portato in un luogo dove verrà riciclato.

Per informazioni sul trattamento, contattare l'amministrazione locale o il centro di trattamento dei rifiuti domestici.

Questo prodotto contiene batterie. Le batterie non devono essere smaltite insieme ai rifiuti. Conoscere le leggi locali sullo smaltimento delle batterie. Se si rispettano le norme, si protegge l'ambiente e la salute degli altri dagli effetti nocivi.

102

Dichiarazione di prestazione



Questo prodotto è conforme ai requisiti di conformità dei regolamenti o delle direttive europee applicabili

Report No: CE2306WDG0139 BUREAU VERITAS

Testato secondo:

EN IEC 55014-1:2021

EN IEC 61000-3-2:2019+A1:2021

EN 61000-3-3:2013+A2:2021

EN IEC 55014-2:2021

Questo certificato di conformità è rilasciato su base volontaria in conformità alla Direttiva 2014/30/UE sulla compatibilità elettromagnetica. Conferma che i dispositivi elencati soddisfano i requisiti essenziali di protezione previsti dalla direttiva e si basano sulle specifiche tecniche valide al momento del rilascio. Si riferisce esclusivamente al campione specifico sottoposto a verifica di conformità.

I dettagli sono disponibili all'indirizzo: www.bureauveritas.com/cps

Codice unico di identificazione del tipo di prodotto: LJSF4002ME

Venditore: Beliani GmbH

Haldenstrasse 5

6340 Baar

Svizzera

Phone +41 43 5082233

Firmato a nome dell'importatore e del produttore da:

Michael Widmer, Direttore generale

6340 Baar, 30.09.2024

104

Norsk (NO)

Monteringsveiledning for peis

Produsent og importør:

Beliani GmbH, Haldenstrasse 5, 6340 Baar, Sveits



Bruksanvisning:

Les nøye gjennom denne bruksanvisningen før installasjon.

Gratulerer med kjøpet av dette produktet. Les nøye gjennom følgende bruksanvisning og følg den for å unngå eventuelle skader. Vi er ikke ansvarlig for skader som skyldes manglende oppfølging av anvisningene og feilaktig bruk.

Tekniske produktdata

Artikkelnummer 35611
Strømforsyning 220-240V-50 Hz
Strømforbruk 2000 W

Model		SAHARA 35611			
Artikkel	Symbol	Verdi	Enhet		
Varmeeffekt				Typen varmetilførsel, for elektriske lokale lagringsovner kun romoppvarmere	
Nominell varmeeffekt	<i>P_{wom}</i>	2.0	KW	Manuell varmeregulering med integrert termostat	N/A
Minimum varmeeffekt	<i>P_{min}</i>	1.0	KW	Manuell varmeregulering med rom- og/eller utetemperatur-tilbakemelding	N/A
Maksimal kontinuerlig varmeeffekt	<i>P_{max, c}</i>	2.0	KW	Elektronisk varmestyring med regulering av rom-og/eller utetemperatur-tilbakemelding	N/A

105

Sikkerhetsinstruksjoner

- Før bruk må du kontrollere spenningen på typeskiltet og kun koble til apparatet.
- Koble apparatet til stikkontakter som tilsvarer den nominelle spenningen til apparatet.
- Hvis hovedkabelen er skadet, må den skiftes ut av en kvalifisert fagperson.
- Ikke plasser peisen rett under stikkontakten.
- Hold en meters avstand fra brennbare materialer som møbler, gardiner eller lignende.
- Bruk enheten utilgjengelig for barn. Barn må kun bruke produktet under oppsyn.
- Enheten er beregnet for bruk i hjemmet og lignende miljøer.
- Den er ikke beregnet for kommersiell bruk.
- Ikke bruk apparatet hvis det ikke fungerer som det skal eller er skadet på noen måte.
- Reparasjoner må kun utføres av kvalifiserte fagpersoner.
- Det er fare for personskade hvis reparasjoner utføres på feil måte eller uten tillatelse.
- Ikke legg hovedkabelen under tepper eller gulvtepper.
- Sørg for at hovedkabelen ikke kommer i kontakt med skarpe kanter eller varme overflater.
- Ikke dekk til peisen for å unngå overoppheting.
- Ikke bruk produktet sammen med et eksternt tidsur, en fjernstyrt stikkontakt eller andre enheter som er beregnet på å slå peisen av og på automatisk.
- Ikke senk apparatet ned i vann eller andre væsker.
- Ikke bruk enheten i nærheten av badekar, dusjer eller svømmebassenger.
- Ikke bruk produktet utendørs.
- Ikke bruk enheten med våte hender.
- Ikke bruk apparatet på eller i nærheten av varme overflater.
- Ikke bruk enheten med en skadet strømkabel.
- Koble enheten fra strømforsyningen før rengjøring, og la den kjøle seg helt ned.
- Ikke bruk slipende rengjøringsmidler til rengjøring.
- Bruk kun tilbehør som er spesielt beregnet for dette formålet.
- Barn fra 8 år og oppover og personer med psykiske, sensoriske og fysiske funksjonsnedsettelse må bare bruke produktet hvis de har fått detaljert informasjon om funksjonene og sikkerhetsreglene av en ansvarlig veileder.
- Vær informert på forhånd og ta hensyn til risikoen.
- Sørg for at barn ikke leker med enheten.

107

Ekstra strømforbruk				Vifteassistert varmeeffekt	N/A
Ved nominell varmeeffekt	<i>el_{max}</i>	2.05	KW	Type varmeeffekt/regulering av romtemperatur	
Ved minimum varmeeffekt	<i>el_{min}</i>	1.05	KW	Ett-trinns varmeeffekt og temperaturregulering	Nei
I ventemodus	<i>el_{S8}</i>	S8	W	To eller flere manuelle trinn uten temperaturkontroll	Nei
				Med mekanisk termostat for regulering av romtemperatur	Nei
				Elektronisk temperaturkontroll	Nei
				Elektronisk temperaturkontroll pluss døgtimer	Nei
				Elektronisk temperaturkontroll pluss uketimer	Nei
				Andre kontrollalternativer	
				Temperaturkontroll med nærværsregistrering	Nei
				Temperaturkontroll med registrering av åpent vindu	Nei
				Med mulighet for fjernkontroll	Nei
				Med adaptiv startkontroll	Nei
				Med arbeidstidsgrense	Nei
				Med en svart lampesensor	Nei

106



Advarsel:

Enkelte deler av enheten kan bli svært varme. Vær forsiktig så du ikke skader deg selv eller barna dine.

Pakkens innhold

- 1 x Skorstein
- 1 x Håndbok
- 2 x Dybler
- 2 x Klammer
- 2 x Skruer (4x30 mm)
- 4 x Skruer (4x12 mm)

Konstruksjon av enheten

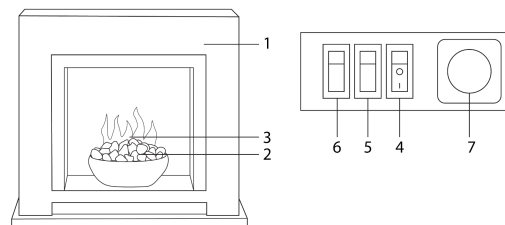

Artikkel	Beskrivelse	Artikkel	Beskrivelse
1	Mantel	5	Knapp for lav temperatur
2	Småstein	6	Knapp for høy temperatur
3	LED-flamme	7	Termostat
4	Strømbryter		

108

Krav til installasjon

Apparatet leveres med en tre-polet støpsel og en 1,69 meter lang strømkabel. Det er derfor nødvendig at det finnes en egnet stikkontakt innenfor denne avstanden, og at den er lett tilgjengelig. Denne enheten er beregnet for veggmontering ved hjelp av de medfølgende veggbrakettene/festeanordningene. Sørg for at ingen deler av apparatet kommer inn i veggen. Dette apparatet er egnet for montering i campingvogner.

Krav til plassering

Enheten genererer varme luftstrømmer. Disse luftstrømmene transporterer den varme luften til veggflatene i nærheten av varmeapparatet, og varmen stiger opp på disse overflatene. Installer eller bruk varmeapparatet ved siden av slike veggpaneler. Bruk av varmeapparatet på steder der det finnes luftforurensende stoffer (f.eks. tobakksrøyk) kan føre til en lett misfarging av veggpanelene.

Hvis apparatet skal festes til en gipsvegg eller en trekonstruksjon, må det sikres at veggen er stabil og har bæreevne til å feste apparatet. I slike tilfeller må dampsperran og/eller konstruksjonen være på plass slik at deler av husets rammeverk ikke blir skadet.

Hvis du er usikker på om veggen kan bære enheten og/eller hvilken type veggfeste du bør bruke, anbefaler vi at du søker råd hos en fagperson og kjøper de riktige festene. Alternativt kan du finne en mer egnet veggplassering.

Instruksjoner for installasjon og bruk

Ikke bygg noen del av enheten inn i veggen, og ikke trekk strømkabelen under tepper.

Ikke plasser enheten på steder der gardiner, forheng eller andre myke materialer kan dekke over den, f.eks. under en skurstøtte.

Ikke plasser den bak en dør som kan åpnes, der det kan oppstå mekanisk påvirkning/skade.

Ikke velg et sted der hovedkabelen kan medføre risiko for å snuble.

Ikke sitt eller stå på enheten, og ikke dra i den med kraft.

Ikke dekk til apparatet eller stikk gjenstander inn i åpningene.

Ikke bruk apparatet til å tørke tøy.

Ikke bruk apparatet utendørs.

Dimensjoner

Overhold minimumsavstanden mellom enheten og brennbare materialer.

Minimumsavstandene avhenger av installasjonsstedet, som vist nedenfor:

Minimumsavstanden fra fronten av apparatet er 90 cm.

Det er ingen minimumsavstand fra toppen og sidene av apparatet. Sørg imidlertid for at det ikke er noen gardiner eller lignende i nærheten av apparatet.

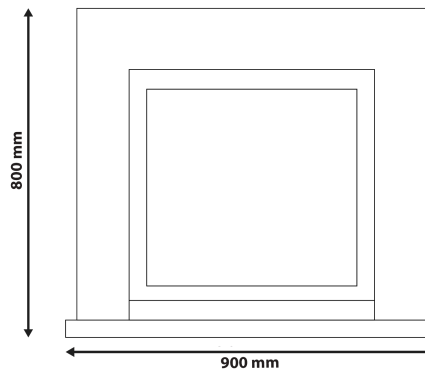

Utpakking av enheten

Installasjonen må utføres av to voksne for å unngå personskader. Hvis apparatet likevel er for tungt, må du be andre personer om å hjelpe til.

Når du løfter, sørg alltid for å holde ryggen så rett som mulig og bøy knærne. Unngå å løfte med øvre halvdel av kroppen. Bøy knærne og ikke hoftene. Ikke len deg forover eller til siden mens du bærer apparatet.

Hold alltid apparatet godt fast med håndflatene. Ikke bruk bare fingertuppene.

Prøv å holde apparatet så nær kroppen som mulig. Dette forskyver tyngdepunktet.

Bruk arbeidshansker for ekstra godt grep.

Pakk ut apparatet og løft det forsiktig ut av emballasjen. Plasser enheten på et flatt underlag med frontpanelet vendt forover.

MERK: Før installasjonen må du forsikre deg om at hele leveransen er fullført (se avsnittet "Pakkens innhold").

109

110

Instruksjoner for montering



Advarsel! Fare for elektrisk støt! Ikke koble apparatet til strømforsyningen før det er installert, og bare når det er ferdig montert og forsvarlig festet.

Produsenten tar ikke ansvar for skader eller personskader som skyldes feil installasjon eller feil håndtering.

Fjern all eventuell beskyttelsesfolie fra de ytre overflatene.

Velg et egnet installasjonssted. Vurder stabiliteten til veggen som apparatet skal festes til. Sørg for at veggen har tilstrekkelig bæreevne og at festelementene har tilstrekkelig festekapasitet. Apparatet skal kun installeres etter at all våtpussing og/eller pussing av gipsvegger og maling av vegger er fullført.

Ventilasjonskanaler på apparatet må ikke blokkeres. Veggen som apparatet monteres på, må være på samme nivå. Unngå skrånende overflater. Installasjon på en annen vegg enn en vertikal vegg kan føre til brann, skade eller personskade.

Hvis apparatet skal installeres på innsiden av en vanlig hulvegg eller en massiv vegg, kan du bruke de medfølgende pluggene og festeskruene.

Avhengig av veggtype kan det være nødvendig å bruke ekstra festemidler.

I dette tilfellet bør de ekstra festene og pluggene være av samme størrelse og ha samme innstikk som de medfølgende. Hvis apparatet skal monteres på en gipsvegg eller en bindingsverksvegg, må du prøve å montere det vertikalt i en av trebjelkene eller de bærende treelementene i veggen ved hjelp av de medfølgende festeskruene. Hvis dette ikke er mulig, bør veggen forsterkes med egnet byggemateriale.



Advarsel! Fare for personskader og mulig skade på eiendom på grunn av utilstrekkelig bæreevne!



111

Veggen som apparatet skal monteres på, må være solid, og det bør gjennomføres ekstra tiltak for å sikre tilstrekkelig stabilitet til å motstå jordskjelv, vibrasjoner og andre ytre påvirkninger. Gipsplatene må festes for å bære vekten av apparatet.

Montering på veggen

MERK: Før installasjonen må du forsikre deg om at gulvet og veggen er på samme nivå.

Forsikre deg om at det ikke er kabler eller ledninger i veggen. Hvis du er usikker på dette, bør du kontakte en fagperson. Hvis du skal installere apparatet med et tomrom bak, må du bruke egnede veggelementer (følger ikke med). Hvis du er i tvil, må du kontakte en kvalifisert forhandler.

1. Fest en monteringsbrakett på baksiden av hver kant av panelet (se illustrasjonen nedenfor) ved hjelp av de 4x12 mm store skruene på høyre side av apparatet.
2. Len apparatet mot veggen og merk av brakethullene på begge sider.
3. Bor et ca. 35 mm hull med en diameter på 6 mm i veggen på de to markerte punktene.
4. Sett veggpluggene inn i hullene.
5. Plasser strømkabelen slik at den kommer ut fra samme side som strømforsyningen, og pass på at enheten ikke står på strømkabelen.
6. Fest enheten med 4 x 30 mm skruer (inkludert).

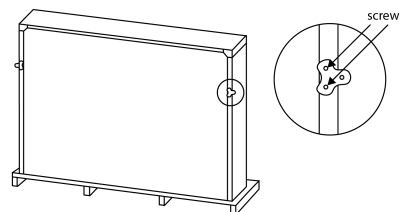

Instruksjoner om hvordan man bruker enheten

1. Sett hovedstøpselet inn i stikkkontakten.
2. Sett strømbryteren i posisjon «På» (På) for å slå på enheten.
3. Trykk på midtknappen («←») for å aktivere lavt oppvarmingsnivå.
4. Trykk på den første knappen («⇒») for å aktivere det høyeste oppvarmingsnivået.

112

5. Vri knappen med klokken fra «LOW» til «MED» og til «HIGH» for å holde den innvendige temperaturen på et høyere nivå. Ved å vri knappen mot klokken senkes temperaturinnstillingen.

MERK: Hvis du vrir knappen til «OFF», stanser enheten oppvarmingen.

6. Vri strømbryteren ned til «O» (av) for å slå enheten helt av.

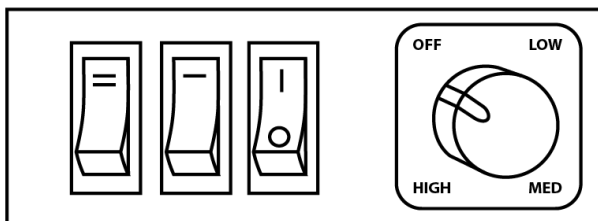

Rengjøring og vedlikehold

MERK: Slå alltid av apparatet og trekk støpselet ut av stikkontakten før rengjøring. Vent til apparatet er helt avkjølt før du rengjør det.

Støv av enheten regelmessig. Utover dette er det ingen spesielle krav til rengjøring av enheten. Det bør vanligvis være tilstrekkelig å tørke av enheten med en tørr klut. Ikke bruk sterke rengjøringsmidler eller slipemidler til rengjøring, da disse kan skade enhetens overflate. Sørg for at ventilasjonsristene (ved siden av bryterne) er fri for støv, dyrehår og andre stoffer. Rengjør ventilasjonsristene regelmessig ved hjelp av en støvsuger med børste.

Vedlikehold

Det finnes ingen komponenter som kan repareres inne i enheten. Kontroller regelmessig sikkerheten til alle enheter og hovedkabler, samt tilkoblingen og festingen til vegger. Hvis strømforsyningen ikke fungerer, må en elektriker kontaktes.

Feilsøking

Enheden slås ikke på	Kontroller at hovedbryteren er på. Skift ut sikringen i stikkontakten.
----------------------	---

113

Ytelseserklæring



Dette produktet er i samsvar med kravene til samsvar i gjeldende europeiske forskrifter eller direktiver.

Rapport nr : CE2306WDG0139 BUREAU VERITAS

Testet i henhold til:

EN IEC 55014-1:2021

EN IEC 61000-3-2:2019+A1:2021

EN 61000-3-3:2013+A2:2021

EN IEC 55014-2:2021

Dette sertifikatet for samsvar er utstedt på frivillig basis i samsvar med direktiv 2014/30/EU om elektromagnetisk kompatibilitet. Det bekrefter at de oppførte enhetene er i samsvar med de grunnleggende beskyttelseskravene i direktivet og er basert på de tekniske spesifikasjonene som gjelder på utstedelsestidspunktet. Den refererer kun til det respektive eksemplaret som er sendt inn for samsvar.

Detaljer finner du på: www.bureauveritas.com/cps

Unik identifikasjonskode for produkttype: LJSF4002ME

Importør: Beliani GmbH

Haldenstrasse 5

6340 Baar

Sveits

Tlf. +41 43 5082233

Signert på vegne av importør og produsent av:

Michael Widmer, daglig leder

6340 Baar, 30.09.2024

115

Småsteinene gløder, men flammeeffekten fungerer ikke	Kontroller om spinnmotoren fungerer. Hvis ikke, må du kontakte spesialister.
Varmeapparatet fungerer ikke, men bryterne/knappene for strøm og varmeapparat står i «ON»-posisjon	Vri alle brytere/knapper til «OFF»-posisjon og koble enheten fra stikkontakten i 5 minutter. Etter 5 minutter kobler du enheten til stikkontakten igjen, og den fungerer som normalt.
Ilden virker bråkete	Når flammeeffekten er i bruk, oppstår det en viss støy fra motoren som bidrar til å generere effekten. Denne støyen vil høres når det ikke er annen bakgrunnsstøy. Det er et høyere lydnivå knyttet til varmemotoren; dette skyldes luftstrømmen som kreves når varmeinnstillingen er valgt.

Noter om avhendelse



Hvis ditt land har lover som regulerer behandlingen av elektrisk og elektronisk utstyr, betyr dette symbolet at produktet ikke må behandles som husholdningsavfall. I stedet skal det leveres til et sted der det blir resirkulert.

For informasjon om behandling, vennligst kontakt din kommune eller ditt behandlingsanlegg for husholdningsavfall.

Dette produktet inneholder batterier. Batterier må ikke kastes sammen med avfall. Følg de lokale lovene for avhending av batterier. Hvis du overholder forskriftene, beskytter du miljøet og andres helse mot skadelige effekter.

Med forbehold om endringer

Beliani forbeholder seg retten til å gjøre endringer eller produktmodifikasjoner uten varsel.

114

Polski (PL)

Instrukcja montażu kominka elektrycznego

Producent i importer:

Beliani GmbH, Haldenstrasse 5, 6340 Baar, Szwajcaria



Instrukcja użytkowania:

Niniejszą instrukcję użytkowania należy dokładnie przeczytać przed montażem.

Gratulujemy zakupu tego urządzenia. Należy uważnie przeczytać poniższe instrukcje i postępować zgodnie z nimi, aby uniknąć ewentualnych uszkodzeń. Nie ponosimy odpowiedzialności za szkody spowodowane nieprzestrzeganiem instrukcji i niewłaściwym użytkowaniem.

Dane techniczne produktu

Numer produktu 35611
Zasilanie 220-240V-50 Hz
Moc 2000 W

Model	SAHARA 35611				
	Symbol	Wartość	Jednostka		
Moc cieplna				Rodzaje dostarczanego ciepła, dla akumulatorów elektrycznych * tylko ogrzewacze	
Nominalna moc cieplna	P_{wom}	2.0	KW	Ręczna kontrola ładowania ciepła z wbudowanym termostatem	N/A
Minimalna moc grzewcza	P_{min}	1.0	KW	Ręczne sterowanie doładowaniem ciepła ze sprzężeniem zwrotnym temperatury w pomieszczeniu i/lub temperatury zewnętrznej	N/A
Maksymalna ciągła moc grzewcza	$P_{max, c}$	2.0	KW	Elektroniczna kontrola ładowania ciepła z temperaturą pomieszczenia i/lub temperatury zewnętrznej	N/A

116

Pomocnicze zużycie energii elektrycznej				Moc grzewcza wspomagana wentylatorem	N/A
Przy nominalnej mocy cieplnej	<i>el_{max}</i>	2.05	KW	Typ mocy grzewczej/regulacja temperatury w pomieszczeniu	
Przy minimalnej mocy cieplnej	<i>el_{min}</i>	1.05	KW		Jednostopniowa moc grzewcza i brak regulacji temperatury w pomieszczeniu
W trybie czuwania	<i>el_{SB}</i>	S8	W	Co najmniej dwa stopnie regulacji bez kontroli temperatury	Nie
				Z mechanicznym termostatem do regulacji temperatury w pomieszczeniu	Nie
				Elektroniczna kontrola temperatury w pomieszczeniu	Nie
				Elektroniczna kontrola temperatury w pomieszczeniu plus zegar sterujący	Nie
				Elektroniczna kontrola temperatury w pomieszczeniu plus tygodniowy wyłącznik czasowy	Nie
Pozostałe opcje					
				Kontrola temperatury w pomieszczeniu z wykrywaniem obecności	Nie
				Kontrola temperatury w pomieszczeniu z wykrywaniem otwartego okna	Nie
				Z opcją kontroli odległości	Nie
				Z adaptacyjnym sterowaniem rozruchem	Nie
				Z ograniczeniem czasu pracy	Nie
				Z czujnikiem czarnej żarówki	Nie

117

Instrukcje bezpieczeństwa

- Przed użyciem należy sprawdzić specyfikację napięcia na tabliczce znamionowej i podłączyć tylko urządzenie.
- Urządzenie należy podłączać do gniazd odpowiadających napięciu znamionowemu urządzenia.
- Jeśli główny przewód jest uszkodzony, należy zlecić jego wymianę wykwalifikowanemu specjalście.
- Nie należy umieszczać kominka bezpośrednio pod gniazdkiem elektrycznym.
- Zachowaj odległość jednego metra od materiałów łatwopalnych, takich jak meble, zasłony itp.
- Urządzenie należy używać w miejscu niedostępnym dla dzieci. Dzieci mogą obsługiwać urządzenie wyłącznie pod nadzorem.
- Urządzenie jest przeznaczone wyłącznie do użytku domowego i w podobnych środowiskach.
- Urządzenie nie jest przeznaczone do użytku komercyjnego.
- Nie używaj urządzenia, jeśli działa ono nieprawidłowo lub jest w jakikolwiek sposób uszkodzone.
- Naprawy mogą być wykonywane wyłącznie przez przeszkolonych specjalistów.
- W przypadku nieprawidłowego lub nieautoryzowanego wykonywania napraw istnieje ryzyko obrażeń.
- Nie należy kłaść przewodu zasilającego pod dywanami lub wykładzinami.
- Należy upewnić się, że przewód zasilający nie styka się z ostrymi krawędziami lub gorącymi powierzchniami.
- Nie należy przykrywać kominka, aby uniknąć przegrzania.
- Nie używaj urządzenia z zewnętrznym wyłącznikiem czasowym, zdalnie sterowanym gniazdkiem lub innym urządzeniem, które ma automatycznie włączać i wyłączać kominek.
- Nie należy zanurzać urządzenia w wodzie lub innych płynach. Nie należy używać urządzenia w pobliżu wanny, prysznicza lub basenu.
- Nie należy używać urządzenia na zewnątrz. Nie należy używać urządzenia z mokrymi rękami.
- Nie należy używać urządzenia na gorących powierzchniach lub w ich pobliżu.
- Nie należy używać urządzenia z uszkodzonym kablem zasilającym.
- Przed przystąpieniem do czyszczenia należy odłączyć urządzenie od źródła zasilania i odczekać, aż całkowicie ostygnie.
- Do czyszczenia nie należy używać ściernych środków czyszczących. Należy używać wyłącznie akcesoriów wyraźnie dopuszczonych do tego celu.
- Dzieci w wieku 8 lat i starsze oraz osoby niepełnosprawne umysłowo, sensorycznie i fizycznie mogą korzystać z urządzenia tylko wtedy, gdy zostały szczegółowo poinformowane o funkcjach i środkach ostrożności przez odpowiedzialnego opiekuna.
- Należy się wcześniej zapoznać z obsługą urządzenia i zrozumieć związane z niepoprawnym użytkowaniem ryzyko.

118

- Należy dopilnować, aby dzieci nie bawiły się urządzeniem.



Uwaga:
Niebezpieczeństwo poparzenia! Niektóre części urządzenia mogą być bardzo gorące. Należy uważać, aby nie poparzyć siebie ani dzieci.

Zawartość opakowania

1. 1 x Kominek
2. 1 x Instrukcja
3. 2 x Kołki
4. 2 x Wsporniki
5. 2 x Śruby (4x30 mm)
6. 4 x Śruby (4x12 mm)

Montaż kominka

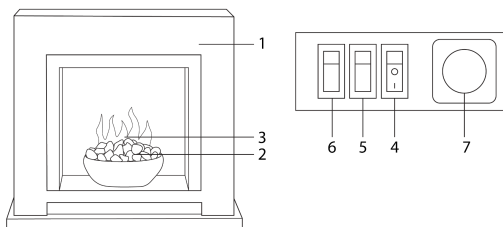

Nr	Opis	Nr	Opis
1	Portal	5	Ogrzewanie stopnia I
2	Kamyki	6	Ogrzewanie stopnia II
3	Płomień LED	7	Termostat
4	Przełącznik zasilania		

119

Wymagania instalacyjne

Urządzenie jest dostarczane z fabrycznie podłączoną, trójbolcową wtyczką i kablem zasilającym o długości 1,69 metra. W związku z tym konieczne jest, aby w tej odległości znajdowało się odpowiednie gniazdko i aby było ono łatwo dostępne. To urządzenie jest przeznaczone do montażu na ścianie przy użyciu dostarczonych uchwytych ściennych/mocowań. Należy upewnić się, że żadna część urządzenia nie przenika przez ścianę. To urządzenie nadaje się do instalacji w stacjonarnych przyczepach kempingowych.

Wymagania dotyczące lokalizacji

Urządzenie generuje strumienie ciepłego powietrza. Te prądy powietrza transportują ciepło powietrze do powierzchni ścian w pobliżu grzejnika, a ciepło unosi się na tych powierzchniach. Grzejnik należy zainstalować lub użytkować w pobliżu takich paneli ściennych. Używanie grzejnika w miejscach, w których obecne są zanieczyszczenia powietrza (np. dym tytoniowy), może prowadzić do nieznacznego odbarwienia paneli ściennych.

Jeśli urządzenie ma zostać przymocowane do płyty gipsowo-kartonowej lub drewnianej konstrukcji szkieletowej, należy sprawdzić stabilność i nośność ściany pod kątem przymocowania urządzenia. W takich okolicznościach paroizolacja i/lub konstrukcja muszą być na miejscu, aby elementy szkieletu domu nie zostały uszkodzone.

Jeśli nie masz pewności, czy ściana może utrzymać urządzenie i/lub jakiego rodzaju mocowania ściennego powinieneś użyć, powinieneś zasięgnąć porady profesjonalisty i zakupić odpowiednie mocowania. Alternatywnie, można poszukać bardziej odpowiedniego miejsca na ścianie.

Instrukcje instalacji i użytkowania

Nie należy zabudowywać żadnej części urządzenia w ścianie i prowadzić kabla zasilającego pod dywanami.

Nie należy umieszczać urządzenia w miejscu, w którym zasłony, firany lub inne miękkie materiały mogą zakryć urządzenie, np. pod wspornikiem szafki.

Nie należy umieszczać urządzenia za otwieranymi drzwiami, gdzie mogą wystąpić uderzenia/uszkodzenia mechaniczne.

Nie należy wybierać miejsca, w którym główny kabel może stanowić zagrożenie potknięciem. Nie siadaj ani nie stawaj na urządzeniu i nie ciągnij go na siłę.

Nie należy przykrywać urządzenia ani wkładać żadnych przedmiotów do jego otworów. Nie należy używać urządzenia do suszenia prania.

Nie należy używać urządzenia na zewnątrz.

Wymiary

Należy przestrzegać minimalnych odległości między urządzeniem a materiałami łatwopalnymi. Minimalne odległości zależą od miejsca instalacji, jak pokazano poniżej:

120

- Minimalna odległość od przodu urządzenia wynosi 90 cm.
- Nie ma minimalnej odległości od góry i boków urządzenia. Należy jednak upewnić się, że w pobliżu urządzenia nie znajdują się żadne tekstylia.

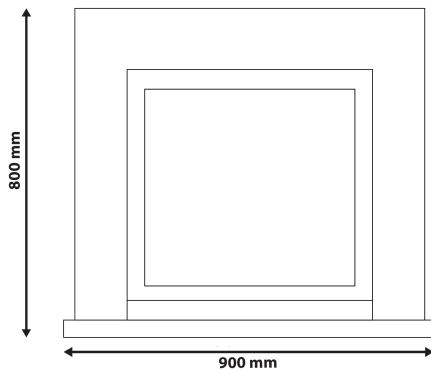

Rozpakowywanie urządzenia

Instalacja musi być przeprowadzona przez dwie osoby dorosłe, aby uniknąć obrażeń lub uszkodzeń. Jeśli urządzenie jest zbyt ciężkie, należy poprosić o pomoc inne osoby. Podczas podnoszenia należy zawsze utrzymywać plecy jak najbardziej wyprostowane i zginać kolana. Należy unikać podnoszenia górną połową ciała. Należy zginać kolana, a nie biodra. Nie pochylaj się do przodu ani na boki podczas przenoszenia urządzenia. Urządzenie należy zawsze pewnie trzymać dłońmi. Nie używaj tylko opuszków palców. Staraj się trzymać urządzenie jak najbliższej ciała. Spowoduje to przesunięcie środka ciężkości. Używaj rękawic roboczych, aby zapewnić lepszy chwyt. Rozpakuj urządzenie i ostrożnie wyjmij je z opakowania. Umieść urządzenie na płaskiej powierzchni z panelem przednim skierowanym do przodu.

UWAGA: Przed instalacją należy upewnić się, że cały zakres dostawy został skompletowany (patrz sekcja "Zawartość opakowania").

121

Instrukcje instalacji



Uwaga! Ryzyko porażenia prądem! Nie należy podłączać urządzenia do zasilania przed instalacją i tylko wtedy, gdy jest w pełni zmontowane i bezpiecznie zamocowane.

Producent nie ponosi odpowiedzialności za uszkodzenia lub obrażenia wynikające z nieprawidłowej instalacji, lub niewłaściwej obsługi.

Usuń wszystkie folie ochronne z powierzchni zewnętrznych, jeśli są obecne.

Wybierz odpowiednie miejsce instalacji. Należy wziąć pod uwagę stabilność ściany, do której urządzenie ma zostać przymocowane. Należy upewnić się, że nośność ściany i zdolność mocowania elementów mocujących są wystarczające. Urządzenie należy instalować dopiero po zakończeniu tynkowania na mokro i/lub szlifowania płyt kartonowo-gipsowych oraz malowania ścian.

Otwory wentylacyjne urządzenia nie mogą być zablokowane. Ściana, na której instalowane jest urządzenie, musi być równa. Należy unikać pochyłych powierzchni. Instalacja na ścianie innej niż pionowa może spowodować pożar, uszkodzenia lub obrażenia ciała.

Jeśli urządzenie ma zostać zainstalowane na wewnętrznej stronie konwencjonalnej ściany wnekowej lub ściany litej, można użyć dostarczonych kołków rozporowych i śrub mocujących.

W zależności od rodzaju ściany może być konieczne użycie dodatkowych elementów mocujących.



Uwaga! Ryzyko obrażeń i możliwych szkód materialnych z powodu niewystarczającej nośności!

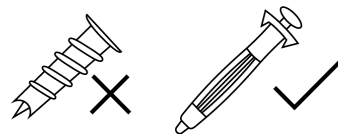

Ściana, na której ma zostać zainstalowane urządzenie, musi być trwała, należy podjąć dodatkowe środki w celu zapewnienia wystarczającej stabilności, aby wytrzymać siłę trzęsień ziemi, wibracje i inne efekty zewnętrzne. Mocowania płyt gipsowo-kartonowych, aby utrzymać ciężar urządzenia.

122

Instrukcje instalacji (montaż na ścianie)

UWAGA: Przed instalacją upewnij się, że podłoga i ściana są wypoziomowane.

Upewnij się, że w ścianie, w której chcesz wywiercić otwór, nie ma żadnych kabli ani przewodów. W razie wątpliwości należy skonsultować się ze specjalistą. W przypadku instalacji urządzenia z wnęką za nim, wymagane są odpowiednie elementy ściennie (brak w zestawie). W razie wątpliwości należy skontaktować się z odpowiednio wykwalifikowanym sprzedawcą.

1. Przymocuj wspornik montażowy z tyłu każdej krawędzi panelu (patrz ilustracja poniżej) za pomocą śrub 4x12 mm po prawej stronie urządzenia.
2. Oprzyj urządzenie o ścianę i zaznacz otwory wspornika po obu stronach.
3. Wywierć w ścianie otwory o średnicy 6 mm i średnicy ok. 35 mm w dwóch zaznaczonych punktach.
4. Włóż kołki rozporowe do otworów.
5. Umieść kabel zasilający tak, aby wychodził z tej samej strony co zasilacz, upewniając się, że urządzenie nie stoi na kablu zasilającym.
6. Przymocuj urządzenie za pomocą śrub 4 x 30 mm (w zestawie).

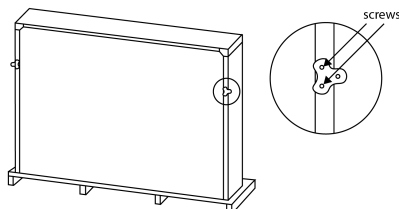

Instrukcja obsługi kominka

1. Włóż wtyczkę sieciową do gniazda.
2. Ustaw trzeci przełącznik do pozycji "I" (On), aby wyłączyć urządzenie.
3. Naciśnij drugi przełącznik do pozycji "I", aby aktywować niski poziom ogrzewania.
4. Naciśnij przycisk pierwszy do pozycji "II", aby włączyć wysoki poziom ogrzewania.
5. Obróć pokrętkę w kierunku zgodnym z ruchem wskazówek zegara z "LOW" do "MED" i do "HIGH", aby utrzymać temperaturę wewnętrzną na wyższym poziomie. Obrócenie pokrętki w kierunku przeciwnym do ruchu wskazówek zegara obniża ustawienie temperatury.

123

UWAGA: Przekręcenie pokrętki do pozycji "OFF" spowoduje zatrzymanie procesu podgrzewania.

6. Ustaw trzeci przełącznik do pozycji "O" (Off), aby całkowicie wyłączyć urządzenie.

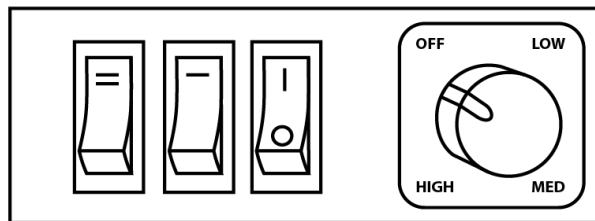

Czyszczenie

UWAGA: Przed czyszczeniem należy zawsze wyłączyć urządzenie i wyjąć wtyczkę z gniazdka. Przed czyszczeniem należy poczekać, aż urządzenie całkowicie ostygnie.

Urządzenie należy regularnie czyścić z kurzu. Poza tym nie ma specjalnych wymagań dotyczących czyszczenia urządzenia. Zwykle powinno wystarczyć przetarcie urządzenia suchą szmatką. Do czyszczenia nie należy używać ostrych środków czyszczących ani materiałów ściernych, ponieważ mogą one uszkodzić powierzchnię urządzenia.

Upewnij się, że kratki wentylacyjne (obok przełączników) są wolne od kurzu, sierści zwierząt i innych zanieczyszczeń unoszących się w powietrzu w domu. Regularnie czyść kratki wentylacyjne za pomocą odkurzacza z nasadką szczotkową.

Konserwacja

Wewnątrz urządzenia nie ma żadnych elementów podlegających naprawie. Należy regularnie sprawdzać bezpieczeństwo wszystkich urządzeń i głównych kabli, a także połączenia ze ścianami. Jeśli zasilanie nie działa, należy wezwać elektryka.

Rozwiązywanie problemów

Urządzenie nie włącza się	Upewnij się, że główny wyłącznik jest włączony. Wymień bezpiecznik we wtyczce.
Kamyki świecą się, ale efekt	Sprawdź, czy silnik obracający się działa. Jeśli nie,

124

plômienna nie działa	skontaktuj się z elektrykiem.
Grzałka nie działa, ale przełączniki/przyciski zasilania i grzałki znajdują się w pozycji "ON"	Ustaw wszystkie przełączniki/przyciski w pozycji „OFF” i odłącz urządzenie od gniazdka ściennego na 5 minut. Po 5 minutach podłącz urządzenie z powrotem do gniazdka ściennego i działaj normalnie.
Urządzenie działa głośno	Podczas korzystania z efektu plômienna występuje pewien poziom hałasu, spowodowany przez silnik, który pomaga wygenerować efekt. Hałas ten będzie słyszalny, gdy w tle nie będzie żadnych innych dźwięków. Występuje wyższy poziom hałasu związany z silnikiem grzałki; jest to spowodowane przepływem powietrza wymaganym po wybraniu ogrzewania.

Uwagi dotyczące utylizacji



Jeśli w danym kraju obowiązują przepisy regulujące postępowanie ze sprzętem elektrycznym i elektronicznym, symbol ten oznacza, że produkt nie może być traktowany jako odpad domowy. Zamiast tego należy go dostarczyć do miejsca, w którym zostanie poddany recyklingowi.

Aby uzyskać informacje na temat przetwarzania, należy skontaktować się z władzami lokalnymi lub centrum przetwarzania odpadów z gospodarstw domowych.

Ten produkt zawiera baterie. Baterii nie wolno wyrzucać razem z odpadami. Należy zapoznać się z lokalnymi przepisami dotyczącymi utylizacji baterii. Przestrzeganie przepisów pozwoli chronić środowisko i zdrowie innych przed szkodliwymi skutkami.

Podlega zmianom

Beliani zastrzega sobie prawo do wprowadzania zmian lub modyfikacji produktu bez wcześniejszego powiadomienia.

Deklaracja zgodności



Ten produkt spełnia wymagania zgodności z obowiązującymi przepisami lub dyrektywami europejskimi.

Raport nr: CE2306WDG0139 BUREAU VERITAS

Przetestowano zgodnie z:

EN IEC 55014-1:2021

EN IEC 61000-3-2:2019+A1:2021

EN 61000-3-3:2013+A2:2021

EN IEC 55014-2:2021

Niniejszy certyfikat zgodności jest wydawany na zasadzie dobrowolności zgodnie z dyrektywą 2014/30/UE w sprawie kompatybilności elektromagnetycznej. Potwierdza on, że wymienione urządzenia są zgodne z podstawowymi wymaganiami ochrony wymagania dyrektywy i jest oparty na specyfikacjach technicznych obowiązujących w momencie wydania.

Odnosi się wyłącznie do danej próbki przedłożonej do oceny zgodności. Szczegóły można znaleźć na stronie: www.bureauveritas.com/cps

Unikalny kod identyfikacyjny typu produktu LJSF4002ME

Importer: Beliani GmbH

Haldenstrasse 5

6340 Baar

Szwajcaria

Telefon +41 43 5082233

Podpisano przez importera i w imieniu producenta:

Michael Widmer, Dyrektor zarządzający

6340 Baar, 30.09.2024

125

126

Português (PT)

Instruções de montagem de lareira

Fabricante e importador:

Beliani GmbH, Haldenstrasse 5, 6340 Baar, Suíça

	Instruções de uso:
Leia atentamente este manual de instruções antes da montagem.	

Damos-lhe os parabéns pela aquisição deste artigo. Leia e siga atentamente as instruções que se seguem para evitar possíveis danos. Não nos responsabilizamos por danos causados pelo não cumprimento das instruções e/ou por uma utilização incorreta.

Informações técnicas do produto

Número do artigo 35611
 Fonte de alimentação 220-240V-50 Hz
 Consumo de energia 2000 W

Modelo	SAHARA 35611			
Artigo	Símbolo	Valor	Unidade	
Potência térmica				Tipos de entrada de calor, apenas para aquecedores elétricos de acumulação local
Potência térmica nominal	<i>P_{wom}</i>	2.0	KW	Controlo manual da potência térmica com termostato integrado
Potência térmica mínima	<i>P_{min}</i>	1.0	KW	Controlo manual da potência térmica com indicação da temperatura ambiente e/ou exterior
Potência térmica máxima contínua	<i>P_{max, c}</i>	2.0	KW	Controlo eletrónico da potência térmica com indicação da temperatura ambiente e/ou exterior

Consumo de energia auxiliar				Saída de calor com ventoinha	N/A
Com potência térmica nominal	<i>el_{max}</i>	2.05	KW	Type of heat output/room temperature control	
Com a potência térmica mínima	<i>el_{min}</i>	1.05	KW	Saída de calor de fase única e sem controlo da temperatura ambiente	Não
No modo espera	<i>el_{SB}</i>	S8	W	Duas ou mais fases manuais sem controlo da temperatura	Não
				Com termostato mecânico para controlo da temperatura ambiente	Não
				Controlo eletrónico da temperatura ambiente e temporizador diurno	Sim
				Controlo eletrónico da temperatura ambiente	Não
				Controlo eletrónico da temperatura ambiente e temporizador semanal	Não
				Outras opções de funcionamento	
				Controlo da temperatura ambiente com deteção de presença	Não
				Controlo da temperatura ambiente com deteção de janela aberta	Não
				Com opção de controlo à distância	Não
				Com controlo de arranque adaptável	Não
				Com limite de tempo de funcionamento	Não
				Com sensor de luz preta	Não

127

128

Instruções de segurança

- Antes da utilização, verifique as especificações de tensão na placa de características e só depois faça a ligação ao aparelho.
- Apenas ligue o aparelho a tomadas que correspondam à tensão nominal do produto.
- Se o cabo principal estiver danificado, deve ser substituído por um profissional qualificado.
- Não coloque a lareira diretamente sob a tomada de corrente.
- Manter uma distância mínima de um metro de materiais inflamáveis, tais como móveis, cortinas ou similares.
- Deixe o aparelho fora do alcance das crianças. As crianças só devem utilizar o aparelho sob supervisão.
- O aparelho destina-se exclusivamente a ser utilizado em casa e em ambientes semelhantes.
- O aparelho não se destina a utilização comercial.
- Não utilize o aparelho se este estiver avariado ou danificado de alguma forma.
- As reparações só podem ser efetuadas por especialistas qualificados.
- Existe o risco de ferimentos se as reparações forem efetuadas de forma incorreta ou sem autorização.
- Não coloque o cabo de alimentação debaixo de tapetes ou carpetes.
- Certifique-se de que o cabo de alimentação não entra em contacto com arestas afiadas ou superfícies quentes.
- Não cubra a lareira de forma a evitar o seu sobreaquecimento.
- Não utilize o aparelho com um temporizador externo, uma tomada controlada remotamente ou qualquer outro dispositivo destinado a ligar e desligar automaticamente a lareira.
- Não mergulhe o aparelho em água ou outros líquidos.
- Não utilize o aparelho perto de banheiras, duchas ou piscinas.
- Não utilize o aparelho em espaços exteriores.
- Não utilize o aparelho com as mãos molhadas.
- Não utilize o aparelho sobre ou perto de superfícies quentes.
- Não utilize o aparelho com um cabo de alimentação danificado.
- Desligue o aparelho da tomada de alimentação e deixe-o arrefecer completamente antes de o limpar.
- Não utilize produtos de limpeza corrosivos para a limpeza.
- Utilize apenas acessórios expressamente autorizados para o efeito.

129

2	Pedras decorativas	6	Botão de aquecimento alto
3	Chama LED	7	Termóstato
4	Interruptor de alimentação		

Installation requirements

The appliance is supplied with a pre-wired, three-pin plug and a 1.69-metre power cable. It is therefore necessary that there is a suitable socket outlet within this distance and that it is easily accessible. This appliance is designed to be wall-mounted using the wall brackets/fixings supplied. Ensure that no parts of the appliance penetrate the wall. This appliance is suitable for installation in stationary caravans.

Requisitos de localização

O aparelho gera correntes de ar quente. Estas correntes de ar transportam o ar quente para as superfícies das paredes próximas do aquecedor e o calor aumenta nestas superfícies. Monte ou opere o aquecedor junto dessas superfícies. A utilização de um aparelho de aquecimento em locais onde estão presentes poluentes atmosféricos (por exemplo, fumo de tabaco) pode provocar uma ligeira descoloração do revestimento das paredes.

Se o aparelho for fixado a uma construção de pladur ou de madeira, é necessário verificar a estabilidade e a capacidade de suporte da parede para fixar o aparelho. Nestas circunstâncias, a barreira de vapor e/ou a estrutura devem estar instaladas de modo a não danificar os elementos da estrutura da casa.

Se não tiver a certeza se a parede pode suportar o aparelho e/ou que tipo de fixação de parede deve utilizar, recomenda-se o aconselhamento de um profissional e a compra das fixações corretas. Em alternativa, pode procurar uma localização mais adequada para o aparelho.

Instruções de montagem e utilização

Não incorpore nenhuma parte do aparelho à parede e não passe o cabo de alimentação por baixo de tapetes.

Não coloque o aparelho em locais onde cortinas ou outros materiais macios possam cobri-lo.

Não coloque o aparelho atrás de uma porta aberta pois podem ocorrer impactos/danos mecânicos.

Não escolha um local onde o cabo de alimentação possa constituir perigo de queda. Não se sente ou fique de pé em cima do aparelho e não o puxe com força.

Não cubra o aparelho ou insira objetos nas ranhuras da unidade. Não use o aparelho para secar roupa.

Não utilize o aparelho em locais exteriores.

131

- As crianças com idade igual ou superior a 8 anos e as pessoas com deficiências mentais, sensoriais ou físicas só podem utilizar o aparelho se tiverem sido informadas em pormenor sobre as funções e as precauções de segurança por um supervisor responsável.
- Informe-se previamente e compreenda os riscos envolvidos.
- Assegure-se que as crianças não brincam com o aparelho.



Cuidado:

Perigo de queimaduras! Algumas partes do aparelho podem ficar muito quentes. Tenha cuidado para não se queimar ou queimar os seus filhos.

Conteúdo da embalagem

- A. 1 x Lareira
- B. 1 x Manual de instruções
- C. 2 x Cavilhas
- D. 2 x Suportes de fixação
- E. 2 x Parafusos (4x30 mm)
- F. 4 x Parafusos (4x12 mm)

Montagem do aparelho

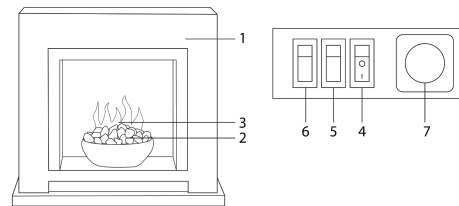

Item	Description	Item	Description
1	Lareira	5	Botão de aquecimento baixo

130

Dimensões

Respeite as distâncias mínimas entre o aparelho e os materiais inflamáveis.

As distâncias mínimas dependem do local de montagem, como indicado abaixo:

A distância mínima a partir da parte frontal do aparelho é de 90 cm.

Não existe uma distância mínima em relação à parte superior e aos lados do aparelho. No entanto, certifique-se de que não existem cortinas ou objetos semelhantes perto do aparelho.

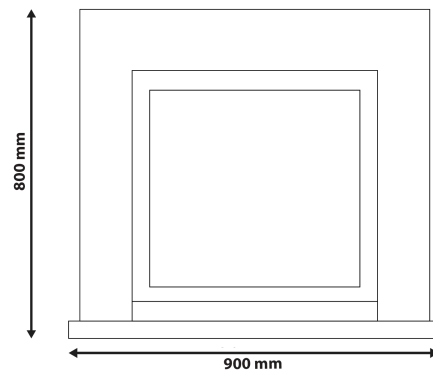

Desembalar o aparelho

A montagem deve ser efetuada por dois adultos para evitar ferimentos ou danos. Se o aparelho continuar a ser demasiado pesado, é necessário pedir ajuda a outras pessoas.

Ao levantar, certifique-se sempre de que mantém as costas o mais direitas possível e dobra os joelhos. Evite levantar com a metade superior do seu corpo. Dobre os joelhos e não as ancas. Não se incline para a frente ou para os lados enquanto transporta o aparelho.

Segure sempre o aparelho de forma segura com as palmas das suas mãos. Não utilize só a ponta dos dedos.

Tente segurar o aparelho o mais próximo possível do seu corpo. Isto desloca o seu centro de gravidade.

Utilize luvas de trabalho para maior aderência.

132

Desembale o aparelho e retire-o cuidadosamente da embalagem. Coloque o aparelho sobre uma superfície plana com o painel frontal virado para a frente.

NOTA: antes da montagem, certifique-se de que todo o material fornecido está completo (ver secção "Conteúdos da embalagem").

Instruções de montagem



Cuidado! Risco de choque elétrico! Não ligar o aparelho à rede de alimentação elétrica antes da montagem e apenas quando estiver completamente montado e bem fixado.

O fabricante não pode ser responsabilizado por danos ou ferimentos resultantes de uma montagem incorreta ou de um manuseamento inadequado.

Remover todas as películas de proteção das superfícies exteriores, se presentes.

Selecionar um local de montagem adequado. Considerar a estabilidade da parede à qual o aparelho vai ser afixado. Assegurar-se de que a capacidade de carga da parede e a capacidade de retenção das fixações são suficientes. O aparelho só deve ser montado depois de ter sido feito todo o reboco húmido e/ou lixado e a parede pintada.

As aberturas de saída de ar do aparelho não devem ser bloqueadas. A parede em que o aparelho é montado deve estar nivelada. Evitar as superfícies inclinadas. A montagem numa parede que não seja vertical pode provocar um incêndio, danos ou ferimentos.

Se o aparelho for montado no interior de uma parede com cavidades convencionais ou de uma parede sólida, podem ser utilizadas as tomadas de parede e os parafusos de fixação fornecidos.

Dependendo do tipo de parede, pode ser necessário utilizar fixações adicionais.

Neste caso, as fixações e as cavilhas adicionais devem ter o mesmo tamanho e a mesma entrada que as fornecidas. Se o aparelho for montado numa parede de gesso ou de madeira, tente montá-lo na posição vertical numa das vigas de madeira ou nos elementos de madeira de suporte da parede, utilizando os parafusos de fixação fornecidos. Se tal não for possível, a parede deve ser reforçada com materiais de construção adequados.



Cuidado! Risco de ferimentos e eventuais danos materiais devido a capacidade de carga insuficiente!

133

Funcionamento

1. Introduza a ficha de alimentação na tomada.
2. Pressione o interruptor de energia para a posição "I" (Ligado) para ligar o aparelho.
3. Pressione o interruptor ("–") para acionar o nível de aquecimento baixo.
4. Pressione o interruptor ("=") para acionar o nível de aquecimento alto.
5. Rode o manípulo de "LOW" para "MED" e para "HIGH" para manter a temperatura interior num nível mais elevado. Rodar o manípulo no sentido contrário ao dos ponteiros do relógio diminui a temperatura

NOTA: se rodar o manípulo para "OFF", o aparelho irá interromper o processo de aquecimento.

6. Pressione o interruptor de energia para a posição "O" (Desligado) para desligar completamente o aparelho.

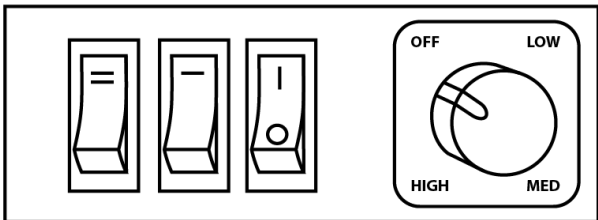

LIMPEZA E MANUTENÇÃO

NOTA: desligue sempre o aparelho e retire a ficha da tomada antes de o limpar. Aguarde que o aparelho arrefeça completamente antes de o limpar.

Limpe regularmente o aparelho com um pano seco. Não utilize agentes de limpeza agressivos ou abrasivos, pois estes podem danificar a superfície do dispositivo. Certifique-se de que as grelhas de ventilação (próximas aos interruptores) estão livres de poeira, pelos de animais e outros contaminantes presentes no ar doméstico. Limpe as grelhas de ventilação regularmente usando um aspirador com acessório de escova.

135

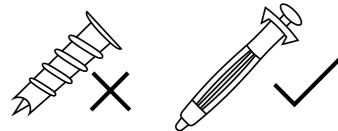

A parede na qual o aparelho vai ser montado deve ser permanente, devendo ser tomadas medidas adicionais para garantir uma estabilidade suficiente para suportar a força dos sismos, das vibrações e de outros efeitos externos. As fixações devem ser feitas em gesso para suportar o peso do aparelho.

Montagem na parede

NOTA: antes da montagem, certifique-se de que o chão e a parede estão nivelados.

Certifique-se de que não existem cabos ou fios na parede que pretende perfurar. Se tiver dúvidas, consulte um especialista. Se estiver a montar o aparelho com uma cavidade por trás, são necessários elementos de parede adequados (não incluídos). Em caso de dúvida, contacte um revendedor devidamente qualificado.

1. Coloque um suporte de montagem na parte de trás de cada extremidade do revestimento (ver figura abaixo) utilizando os parafusos de 4x12 mm no lado direito do aparelho.
2. Encoste o aparelho à parede e marque os furos dos suportes em ambos os lados.
3. Faça um furo de cerca de 35 mm com um diâmetro de 6 mm na parede nos dois pontos marcados.
4. Coloque as buchas nos orifícios.
5. Posicione o cabo de alimentação de modo a que saia do mesmo lado que a fonte de alimentação, certificando-se de que o dispositivo não está em cima do cabo de alimentação.
6. Fixe o aparelho com 4 parafusos de 30 mm (incluídos).

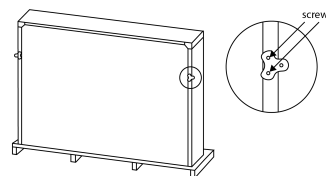

134

Manutenção

Não existem componentes reparáveis no interior do aparelho. Verifique regularmente a segurança de todos os equipamentos e cabos principais, bem como a ligação e o acoplamento às paredes. Se a alimentação elétrica não funcionar, é necessário chamar um electricista.

PROBLEMAS E RESPECTIVA SOLUÇÃO

O aparelho não liga	Verifique se o interruptor principal está ligado. Substitua o fusível na ficha.
As pedras brilham, mas o efeito de chama não funciona	Verifique se o motor de rotação está a funcionar. Caso contrário, contacte um especialista.
O aquecedor não funciona, mas os interruptores/botões de alimentação e de aquecimento estão na posição "ON"	Coloque todos os interruptores/botões na posição "OFF" e desligue o aparelho da tomada durante 5 minutos. Após 5 minutos, volte a ligar o aparelho à tomada e opere normalmente.
O fogo parece ser ruidoso	Existe um nível de ruído quando o efeito de chama está a ser utilizado, causado por um motor que ajuda a gerar o efeito. Este ruído será ouvido quando não houver outro ruído de fundo. Há um nível de ruído mais elevado associado ao motor do aquecedor; isto deve-se ao fluxo de ar necessário quando o aquecimento é selecionado.

Notas sobre a eliminação de resíduos



Se o seu país tiver legislação que regule o tratamento de equipamento elétrico e eletrónico, este símbolo significa que o produto não deve ser tratado como lixo doméstico. Em vez disso, deve ser levado para um local onde será reciclado.

Para obter informações sobre o tratamento, contacte o governo local ou o centro de tratamento de resíduos domésticos.

136

Este produto contém pilhas. As pilhas não devem ser eliminadas juntamente com o lixo. Informe-se sobre as leis locais relativas à eliminação de pilhas. Se cumprir os regulamentos, estará a proteger o ambiente e a saúde de outras pessoas dos efeitos de resíduos nocivos.

Sujeito a alterações

A Beliani reserva-se o direito de efetuar alterações ou modificações no produto sem aviso prévio.

Declaração de desempenho



Este produto está em conformidade com os requisitos de conformidade dos regulamentos ou diretivas europeias aplicáveis.

Relatório nº: CE2306WDG0139 BUREAU VERITAS

Testado de acordo com:

EN IEC 55014-1:2021

EN IEC 61000-3-2:2019+A1:2021

EN 61000-3-3:2013+A2:2021

EN IEC 55014-2:2021

Este certificado de conformidade é emitido numa base voluntária, de acordo com a Diretiva 2014/30/EU sobre a compatibilidade eletromagnética. Confirma que os dispositivos listados cumprem os requisitos básicos de proteção básica da diretiva e baseia-se nas especificações técnicas válidas no momento da emissão. Refere-se apenas à respetiva amostra submetida para conformidade. Os pormenores podem ser consultados em: www.bureauveritas.com/cps

Código único de identificação do tipo de produto: LJSF4002ME

Importador: Beliani (International) GmbH

Haldenstrasse 5

6340 Baar

Suiça

Contacto telefónico: +351 22 145 0745

Assinado em nome do importador e do fabricante por:

Michael Widmer, Diretor executivo

6340 Baar, 30.09.2024

137

Română (RO)

Instrucțiuni de asamblare a șemineului

Producător și importator:

Beliani GmbH, Haldenstrasse 5, 6340 Baar, Elveția

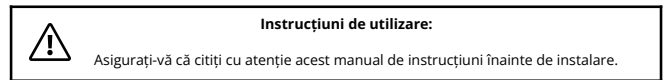

Felicitări pentru achiziționarea acestui aparat. Vă rugăm să citiți cu atenție următoarele instrucțiuni și să le urmați pentru a evita posibilele daune. Nu ne asumăm nicio responsabilitate pentru daunele cauzate de nerespectarea instrucțiunilor și utilizarea necorespunzătoare.

Date tehnice ale produsului

Număr articol 35611
 Voltaj/Frecvență 220-240V-50 Hz
 Putere consumată 2000 W

Model		SAHARA 35611			
Articol	Simbol	Valoare	Unitate		
Putere încălzire				Tipuri de intrare a căldurii, doar pentru încălzitoare electrice de încălzire locală cu acumulare	
Putere nominală încălzire	<i>P_{wom}</i>	2.0	KW	Control manual al încălzirii termice cu termostat integrat	N/A
Putere minimă încălzire	<i>P_{min}</i>	1.0	KW	Control manual al încălzirii termice cu feedback de temperatură din cameră și/sau din exterior	N/A
Putere maximă de încălzire continuă	<i>P_{max, c}</i>	2.0	KW	Control electronic al încălzirii termice cu feedback de temperatură din cameră și/sau din exterior	N/A

138

Consum de electricitate auxiliar				Putere de încălzire asistată de ventilator	N/A
La puterea nominală de încălzire	<i>el_{max}</i>	2.05	KW	Tipul de ieșire a căldurii/ de control al temperaturii camerei	
La puterea minimă de încălzire	<i>el_{min}</i>	1.05	KW	Putere termică într-o singură treaptă și fără control al temperaturii camerei	Nu
În modul standby	<i>el_{SB}</i>	S8	W	Două sau mai multe trepte manuale, fără control al temperaturii	Nu
				Cu control al temperaturii camerei prin termostat mecanic	Nu
				Control electronic al temperaturii camerei	Nu
				Control electronic al temperaturii camerei plus temporizator zilnic	Nu
				Control electronic al temperaturii camerei plus temporizator săptămânal	Nu
				Alte opțiuni de control	
				Control al temperaturii camerei cu detectare a prezenței	Nu
				Control al temperaturii camerei cu detectare a ferestrei deschise	Nu
				Cu opțiune de control la distanță	Nu
				Cu control adaptiv al pornirii	Nu
				Cu limitare timp de funcționare	Nu
Cu senzor lampă neagră	Nu				

139

Instrucțiuni de siguranță

- Înainte de utilizare, verificați specificațiile de tensiune de pe plăcuța de identificare și conectați aparatul doar dacă acestea corespund.
- Conectați aparatul la prize care corespund tensiunii nominale a aparatului. Nu utilizați aparatul dacă observați deteriorări la nivelul cablului de alimentare, solicitați înlocuirea acestuia de către un electrician calificat.
- Nu plasați șemineul direct sub priza electrică.
- Păstrați o distanță de un metru față de materialele inflamabile, cum ar fi mobilierul, draperiile sau altele de acest tip.
- Folosiți aparatul departe de zona de acces a copiilor. Copiii pot utiliza aparatul doar sub supraveghere.
- Aparatul este destinat exclusiv pentru uz casnic și în medii similare.
- Nu este destinat pentru uz comercial.
- Nu utilizați aparatul dacă este defect sau avariat în vreun fel.
- Reparațiile pot fi efectuate doar de specialiști instruiți.
- Există un risc de rănire dacă reparațiile sunt efectuate incorect sau fără autorizație.
- Nu așezați cablul principal sub covoare sau perdele.
- Asigurați-vă că, cablul principal nu intră în contact cu margini ascuțite sau suprafețe fierbinți.
- Nu acoperiți șemineul pentru a evita supraîncălzirea.
- Nu utilizați aparatul cu un temporizator extern, o priză controlată de la distanță sau orice alt dispozitiv care are rolul de a porni și opri șemineul automat.
- Nu introduceți aparatul în apă sau alte lichide.
- Nu utilizați aparatul în apropierea căzilor, dușurilor sau piscinelor.
- Nu utilizați aparatul în exterior.
- Nu utilizați aparatul cu mâinile ude.
- Nu utilizați aparatul pe suprafețe fierbinți sau în apropierea acestora.
- Nu utilizați aparatul dacă, cablul de alimentare este deteriorat.
- Deconectați aparatul de la sursa de alimentare înainte de a-l curăța și lăsați-l să se răcească în totalitate.
- Nu folosiți produse de curățare abrazive.
- Folosiți doar accesorii care sunt în mod expres autorizate pentru acest scop.
- Copiii cu vârsta de 8 ani și peste, precum și persoanele cu dizabilități mentale, senzoriale sau fizice pot utiliza aparatul doar dacă au fost informate în detaliu despre funcțiile și măsurile de siguranță de către un supraveghetor responsabil.
- Informați-vă în prealabil și înțelegeți riscurile implicate.
- Asigurați-vă că, aparatul nu este la îndemâna copiilor.

140

**Atenție:**

Unele părți ale dispozitivului se pot încălzi foarte tare. Aveți grijă să nu vă ardeți pe dumneavoastră sau pe copiii dumneavoastră.

Conținutul pachetului

- A. 1 x Horn
- B. 1 x Manual de utilizare
- C. 2 x Diblul
- D. 2 x Suport
- E. 2 x Șurub (4x30 mm)
- F. 4 x Șurub (4x12 mm)

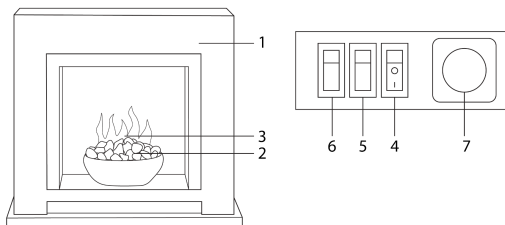
Construcția dispozitivului

Articol	Denumire	Articol	Denumire
1	Ramă	5	Buton pentru temperatură redusă
2	Pietre decorative	6	Buton pentru temperatură înaltă
3	Flacără LED	7	Termostat
4	Comutator de alimentare		

141

Cerințe de instalare

Aparatul este furnizat cu un priză precablată cu trei pini și un cablu de alimentare de 1,69 metri. Prin urmare, este necesar ca în apropiere să existe o priză adecvată, ușor accesibilă. Acest aparat este proiectat pentru a fi montat pe perete folosind suporturile/elementele de fixare furnizate. Asigurați-vă că niciun component al aparatului nu pătrunde în perete. Acest aparat este potrivit pentru instalarea în caravane staționare.

Cerințe de amplasare

Aparatul generează curenți de aer cald. Acești curenți de aer transportă aerul cald către suprafețele de perete din apropierea încălzitorului, iar căldura se ridică pe aceste suprafețe. Instalați sau utilizați încălzitorul lângă astfel de panouri de perete. Utilizarea unui încălzitor în locuri unde sunt prezente poluanți ai aerului (de exemplu, fumul de țigară) poate duce la o ușoară decolorare a panourilor de perete.

Dacă aparatul urmează să fie montat pe un perete de gips-carton sau pe o structură din lemn, trebuie verificată stabilitatea și capacitatea de încărcare a peretelui pentru fixarea aparatului. În aceste condiții, trebuie să fie prezentă o barieră de vapori și/sau structura corespunzătoare pentru a nu deteriora elementele structurale ale casei.

Dacă nu sunteți sigur dacă peretele poate susține aparatul și/sau ce tip de fixare de perete trebuie să utilizați, ar trebui să solicitați sfatul unui specialist și să achiziționați elementele de fixare corecte. Alternativ, puteți căuta o locație mai potrivită pentru montarea pe perete.

Instrucțiuni pentru instalare și utilizare

Nu integrați nici o parte a aparatului în perete și nu treceți cablul de alimentare sub covoraș.

Nu plasați aparatul într-un loc unde draperiile sau alte materiale moi ar putea acoperi aparatul, de exemplu, sub un suport de adăpost.

Nu alegeți un loc în spatele unei uși care se deschide, unde ar putea apărea șocuri/deteriorări mecanice.

Nu alegeți o locație unde cablul principal poate deveni un pericol de împiedicare. Nu stați sau nu vă așezați pe aparat și nu trageți de acesta cu forță.

Nu acoperiți aparatul și nu introduceți obiecte în deschiderile unității. Nu folosiți aparatul pentru a usca rufe.

Nu utilizați aparatul în aer liber.

Dimensiuni

Respectați distanțele minime dintre aparat și materialele inflamabile.

Distanțele minime depind de locația de instalare, după cum urmează:

- Distanța minimă din partea frontală a aparatului este de 90 cm.

142

- Nu există distanță minimă pentru partea superioară și părțile laterale ale aparatului. Totuși, asigurați-vă că nu există perdele sau alte materiale similare în apropierea aparatului.

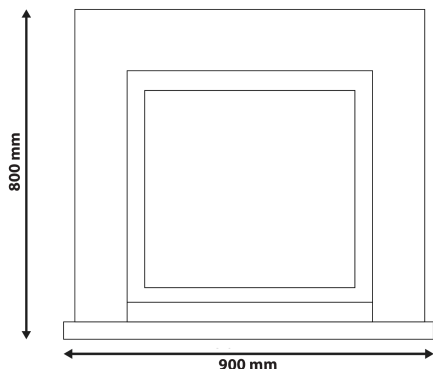
**Dezambalarea aparatului**

Instalarea trebuie să fie efectuată de două persoane adulte pentru a evita accidentele sau deteriorările. Dacă aparatul este încă prea greu, trebuie solicitat ajutorul altor persoane.

Atunci când ridicați, asigurați-vă întotdeauna că vă mențineți spatele cât mai drept posibil și îndoiți genunchii. Evitați să ridicați cu partea superioară a corpului. Îndoiți genunchii, nu șoldurile. Nu vă aplecați înainte sau lateral în timp ce transportați aparatul.

Încercați să țineți dispozitivul cât mai aproape de corpul dumneavoastră posibil. Acest lucru va muta centrul de greutate.

Folosiți mănuși de lucru pentru o aderență suplimentară.

Dezambalați aparatul și ridicați-l cu grijă din ambalaj. Așezați aparatul pe o suprafață plană, cu panoul frontal orientat spre înainte.

NOTĂ: Înainte de instalare, asigurați-vă că întregul conținut al pachetului este complet (vezi secțiunea „Conținutul pachetului”).

143

Instrucțiuni de instalare

ATENȚIE! Pericol de electrocutare! Nu conectați aparatul la sursa de alimentare înainte de instalare și doar după ce este complet asamblat și fixat în siguranță.

Producătorul nu poate fi făcut responsabil pentru daune sau vătămări rezultate dintr-o instalare incorectă sau dintr-o utilizare necorespunzătoare.

Îndepărtați toate foliile de protecție de pe suprafețele exterioare, dacă sunt prezente.

Alegeți o locație adecvată pentru instalare. Luați în considerare stabilitatea peretelui la care urmează să fie fixat aparatul. Verificați dacă peretele are suficientă capacitate de încărcare și dacă elementele de fixare sunt adecvate pentru susținere. Aparatul trebuie instalat doar după ce toate lucrările de tencuială umedă și/sau șlefuirea gips-cartonului și vopsirea pereților au fost finalizate.

Deschiderile de ventilație ale aparatului nu trebuie să fie blocate. Peretele pe care este instalat aparatul trebuie să fie drept. Evitați suprafețele înclinate. Instalarea pe un perete care nu este vertical poate duce la incendii, deteriorări sau vătămări.

Dacă aparatul urmează să fie instalat pe partea interioară a unui perete cu cavitate convențională sau pe un perete solid, se pot folosi diblurile și șuruburile de fixare furnizate.

În funcție de tipul de perete, poate fi necesar să se utilizeze elemente de fixare suplimentare.

În acest caz, elementele de fixare suplimentare și diblurile trebuie să fie de aceeași dimensiune și să fie introduse la fel ca cele furnizate. Dacă aparatul urmează să fie montat pe un perete de gips-carton sau pe un perete cu structură din lemn, încercați să-l montați într-o poziție verticală, pe unul dintre stâlpii de lemn sau elementele de susținere din lemn ale peretelui, utilizând șuruburile de fixare furnizate. Dacă acest lucru nu este posibil, peretele trebuie întărit cu materiale de construcție adecvate.



Atenție! Pericol de accidentare și posibile daune materiale din cauza capacității insuficiente de susținere!

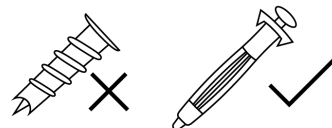

144

Peretele pe care urmează să fie instalat aparatul trebuie să fie permanent. Trebuie luate măsuri suplimentare pentru a asigura o stabilitate suficientă, pentru a rezista la forțele seismice, vibrații și alte efecte externe. Fixările pentru gips-carton trebuie să susțină greutatea aparatului.

Montarea pe perete

NOTĂ: Înainte de instalare, asigurați-vă că podeaua și peretele sunt drepte.

Asigurați-vă că nu există cabluri sau fire în peretele în care intenționați să faceți găuri. Dacă aveți nelămuriri, consultați un specialist.

Dacă instalați aparatul cu o cavitate în spatele său, sunt necesare elemente de perete adecvate (care nu sunt incluse).

Dacă aveți orice îndoială, contactați un dealer calificat.

1. Atașați un suport de montaj la fiecare margine din spatele panoului (vezi ilustrația de mai jos) folosind șuruburile de 4x12 mm situate pe partea dreaptă a aparatului.
2. Sprijiniți aparatul de perete și marcați găurile suportului de pe ambele laturi.
3. Găuriți două orificii de aproximativ 35 mm adâncime și cu diametru de 6 mm în perete, la cele două puncte marcate.
4. Introduceți diblurile în găurile făcute.
5. Poziționați cablul de alimentare astfel încât să iasă pe aceeași parte cu sursa de alimentare, având grijă ca dispozitivul să nu stea pe cablul de alimentare.
6. Fixați aparatul cu șuruburi de 4 x 30 mm (incluse).

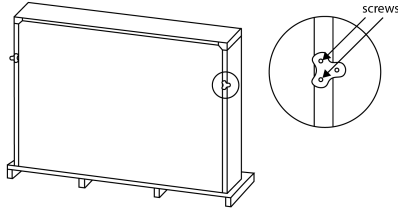

Instrucțiuni pentru utilizarea aparatului

1. Conectați ștecherul principal la priză de perete.
2. Comutați întrerupătorul de alimentare în poziția „I” (Pornit) pentru a activa dispozitivul.
3. Apăsăți butonul din mijloc („=”) pentru a activa nivelul redus de încălzire

145

Depanare

Dispozitivul nu pornește	Asigurați-vă că întrerupătorul principal este pornit. Înlocuiți siguranța din ștecher.
Pietrele decorative luminează, dar efectul de flacără nu funcționează	Verificați dacă motorul de rotație funcționează. Dacă nu, contactați specialiștii.
Încălzitorul nu funcționează, deși butoanele sau comutatoarele de Power și Heater sunt în poziția „ON”	Puneți toate comutatoarele/butoanele în poziția „OFF” și deconectați unitatea din priză de perete timp de 5 minute. După 5 minute, reconectați unitatea la priză și operați-o normal.
Focul pare zgomotos	Există un nivel de zgomot atunci când efectul de flacără este activat, cauzat de un motor care ajută la generarea acestui efect. Acest zgomot va fi auzit atunci când nu există alte zgomote de fundal. Un nivel mai ridicat de zgomot este asociat cu motorul încălzitorului, din cauza fluxului de aer necesar atunci când setarea de căldură este selectată.

Informații pentru reciclare



Dacă țara dumneavoastră are legi care reglementează tratarea echipamentelor electrice și electronice, acest simbol înseamnă că produsul nu trebuie tratat ca deșeu menajer. În schimb, acesta trebuie dus într-un loc unde va fi reciclat.

Pentru informații despre procesarea deșeurilor, vă rugăm să contactați autoritățile locale sau centrul de tratament al deșeurilor menajere.

Acest produs conține baterii. Bateriile nu trebuie eliminate împreună cu deșeurile menajere. Informați-vă despre legislația locală privind eliminarea bateriilor. Respectând reglementările, veți proteja mediul și sănătatea celor din jur de efectele dăunătoare.

147

4. Apăsăți primul buton („=”) pentru a activa nivelul ridicat de încălzire.
5. Rotiți butonul în sensul acelor de ceasornic de la „LOW” la „MED” și la „HIGH” pentru a menține temperatura internă la un nivel mai ridicat. Rotiți butonul în sens opus acelor de ceasornic pentru a reduce setarea temperaturii.

NOTĂ: Dacă rotiți butonul la „OFF”, dispozitivul oprește procesul de încălzire

6. Comutați întrerupătorul de alimentare în jos, în poziția „O” (Oprit), pentru a opri complet dispozitivul.

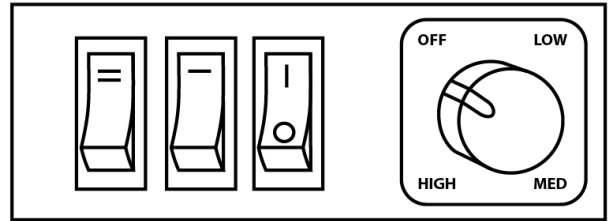

Curățare și întreținere

NOTĂ: Este important să opriți întotdeauna aparatul și să-l deconectați de la priză înainte de a-l curăța. Așteptați până când aparatul s-a răcit complet înainte de a începe curățarea.

Curățați unitatea regulat. În afară de aceasta, nu există cerințe speciale pentru curățarea unității. De obicei, este suficient să ștergeți unitatea cu o cârpă uscată. Nu folosiți agenți de curățare puternici sau abrazivi, deoarece aceștia pot deteriora suprafața dispozitivului. Asigurați-vă că grilele de ventilație (de lângă comutatoarele) sunt libere de praf, păr de animale și alte impurități din aerul din casă. Curățați regulat grilele de ventilație folosind un aspirator cu perie.

Întreținere

Dispozitivul nu conține componente reparabile. Se recomandă verificarea periodică a siguranței tuturor aparatelor și a cablurilor principale, precum și a conexiunilor și cuplărilor la pereți. În cazul în care alimentarea electrică nu funcționează, este necesar să apelați la un electrician autorizat.

146

Supus modificărilor

Beliani își rezervă dreptul de a efectua modificări sau schimbări ale produsului fără notificare prealabilă.

Informații finale



Acest produs respectă cerințele de conformitate ale reglementărilor sau directivelor europene aplicabile.

Numărul raportului: CE2306WDG0139 BUREAU VERITAS

Testat conform cu:

EN IEC 55014-1:2021

EN IEC 61000-3-2:2019+A1:2021

EN 61000-3-3:2013+A2:2021

EN IEC 55014-2:2021

Acest certificat de conformitate este emis pe bază voluntară, în conformitate cu Directiva 2014/30/UE privind compatibilitatea electromagnetică. Acesta confirmă că dispozitivele enumerate îndeplinesc cerințele de protecție de bază ale directivei și se bazează pe specificațiile tehnice valabile la momentul emiterii. Se referă doar la exemplarul respectiv prezentat pentru conformitate. Detalii pot fi găsite pe: www.bureauveritas.com/cps
Cod de identificare unic al tipului de produs: LJSF4016E

Importator: Beliani GmbH

Haldenstrasse 5

6340 Baar

Elveția

Telefon +41 43 5082233

Semnat în numele importatorului și al producătorului de către:

Michael Widmer, Director general

6340 Baar, 30.09.2024

148

Español (ES)

Instrucciones de montaje de la chimenea

Fabricante e importador:

Beliani GmbH, Haldenstrasse 5, 6340 Baar, Suiza

	Instrucciones de uso: Leer atentamente este manual de instrucciones antes de la instalación.
--	--

Enhorabuena por la compra de este electrodoméstico. Leer atentamente las siguientes instrucciones y seguirlas para evitar posibles daños. No aceptamos ninguna responsabilidad por los daños causados por el incumplimiento de las instrucciones y el uso inadecuado.

Datos técnicos del producto

Artículo número 35611
 Alimentación 220-240V-50 Hz
 Consumo energético 2000 W

Modelo	SAHARA 35611			
Elemento	Símbolo	Valor	Unidad	
Potencia calorífica			Tipos de entrada de calor, solo para acumuladores eléctricos de calor locales	
Potencia calorífica nominal	<i>P_{wom}</i>	2.0	KW	Control manual de la carga térmica con termostato integrado
Potencia calorífica mínima	<i>P_{min}</i>	1.0	KW	Control manual de la carga térmica con realimentación de la temperatura ambiente y/o exterior
Potencia calorífica máxima continua	<i>P_{max, c}</i>	2.0	KW	Control electrónico de la carga térmica con retroalimentación de la temperatura ambiente y/o exterior

Instrucciones de seguridad

- Antes de utilizar el aparato, comprobar la tensión indicada en la placa de características y conectarlo únicamente a la red eléctrica.
- Conectar el aparato a tomas de corriente que correspondan a la tensión nominal del aparato.
- Si el cable principal está dañado, ha de sustituirlo un profesional cualificado.
- No colocar la chimenea directamente debajo de la toma de corriente.
- Mantener a una distancia de un metro de materiales inflamables como muebles, cortinas, etc.
- Utilizar el aparato fuera del alcance de los niños. Los niños solo deben manejar el aparato bajo supervisión.
- El aparato está destinado exclusivamente al uso doméstico y en entornos similares.
- No está destinado a uso comercial.
- No utilizar el aparato si está averiado o dañado de algún modo.
- Las reparaciones solo deben realizarlas especialistas formados.
- Existe riesgo de lesiones si las reparaciones se realizan inadecuadamente o sin autorización.
- No colocar el cable principal debajo de alfombras o moquetas.
- El cable de alimentación no debe entrar en contacto con bordes afilados ni superficies calientes.
- No cubrir la chimenea para evitar el sobrecalentamiento.
- No utilizar el aparato con un temporizador externo, un enchufe con mando a distancia o cualquier otro dispositivo destinado a encender y apagar automáticamente la chimenea.
- No sumergir el aparato en agua u otros líquidos.
- No utilizar el aparato cerca de bañeras, duchas o piscinas.
- No utilizar el aparato en el exterior.
- No utilizar el aparato con las manos mojadas.
- No utilizar el aparato sobre o cerca de superficies calientes.
- No utilizar el aparato con un cable de alimentación dañado.
- Desconectar el aparato de la red eléctrica antes de limpiarlo y dejar que se enfríe completamente.
- No utilizar limpiadores abrasivos para la limpieza.
- Utilizar únicamente accesorios expresamente autorizados para este fin.
- Los niños a partir de 8 años y las personas con discapacidades psíquicas, sensoriales y físicas solo deben utilizar el aparato si han sido informados

Consumo eléctrico auxiliar				Potencia calorífica asistida por ventilador	N/A
Con la potencia calorífica nominal	<i>el_{max}</i>	2.05	KW	Tipo de potencia calorífica/regulación de la temperatura ambiente	
Con la potencia calorífica mínima	<i>el_{min}</i>	1.05	KW	Potencia calorífica de una etapa y sin control de la temperatura ambiente	No
En modo de espera	<i>el_{SB}</i>	S8	W	Dos o más etapas manuales sin control de temperatura	No
				Con termostato mecánico de control de la temperatura ambiente	No
				Control electrónico de la temperatura ambiente más temporizador diario	Sí
				Control electrónico de la temperatura ambiente más temporizador diario	No
				Control electrónico de la temperatura ambiente más temporizador semanal	No
				Otras opciones de control	
				Control de temperatura ambiente con detección de presencia	No
				Control de temperatura ambiente con detección de ventana abierta	No
				Con opción de control de distancia	No
				Con control de arranque adaptativo	No
				Con límite de tiempo de funcionamiento	No
				Con sensor de luz negra	No

detalladamente sobre las funciones y precauciones de seguridad por un supervisor responsable.

- Informarse de antemano y comprender los riesgos que conlleva.
- Evitar que los niños jueguen con el aparato.

	Precaución: Algunas partes del aparato pueden calentarse mucho. Tener cuidado de no quemarse ni quemar a los niños.
---	---

Contenido del paquete

- A. 1 x Chimenea
- B. 1 x Manual
- C. 2 x Clavijas
- D. 2 x Soportes
- E. 2 x Tornillos (4x30 mm)
- F. 4 x Tornillos (4x12 mm)

Construcción del dispositivo

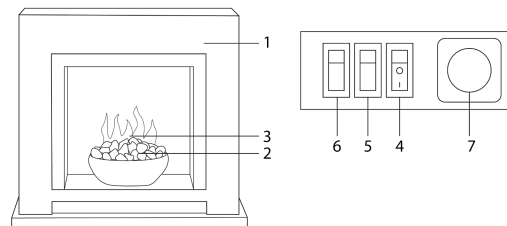

Artículo	Descripción	Artículo	Descripción
1	Marco	5	Botón de calor bajo

2	Guijarros	6	Botón de calor alto
3	Llama LED	7	Termostato
4	Interruptor de alimentación		

Requisitos de instalación

El aparato se suministra con un enchufe precableado de tres clavijas y un cable de alimentación de 1,69 metros. Por lo tanto, es necesario que haya una toma de corriente adecuada a esta distancia y que sea fácilmente accesible. Este aparato está diseñado para ser montado en la pared utilizando los soportes/fijaciones de pared suministrados. Evitar que ninguna parte del aparato penetre en la pared. Este aparato es adecuado para su instalación en caravanas fijas.

Requisitos de colocación

El aparato genera corrientes de aire caliente. Estas corrientes transportan el aire caliente a las superficies de las paredes cercanas al calefactor y el calor sube por estas superficies. Instale o haga funcionar el calefactor cerca de tales revestimientos murales. El uso de un calefactor en lugares con presencia de contaminantes atmosféricos (por ejemplo, humo de tabaco) puede provocar una ligera decoloración del revestimiento de las paredes.

Si el aparato va a fijarse a una construcción de paneles de yeso o de entramado de madera, deberá comprobarse la estabilidad y la capacidad de carga de la pared para fijar el aparato. En estas circunstancias, la barrera de vapor y/o la estructura deben estar colocadas de forma que no se dañen los elementos estructurales de la casa.

Si duda si la pared puede soportar el aparato o qué tipo de fijación debe utilizar, pida consejo a un profesional y adquiera las fijaciones adecuadas. También puede buscar una ubicación más adecuada en la pared.

Instrucciones de instalación y uso

No empotrar ninguna parte del aparato en la pared ni pasar el cable de alimentación por debajo de alfombras.

No colocar el aparato donde puedan cubrirlo cortinas u otros materiales blandos, por ejemplo, debajo del soporte de una caseta.

No colocar el aparato detrás de una puerta abierta donde puedan producirse impactos/daños mecánicos.

No elegir un lugar en el que el cable principal pueda suponer un peligro de tropiezo. No sentarse ni ponerse de pie sobre el aparato ni tirar de él con fuerza.

No cubrir el aparato ni introducir objetos en las aberturas del mismo. No utilizar el aparato para secar ropa.

No utilizar el aparato en el exterior.

153

Dimensiones

Respetar las distancias mínimas entre la unidad y los materiales inflamables.

Las distancias mínimas dependen del lugar de instalación, como se indica a continuación:

La distancia mínima desde la parte frontal del aparato es de 90 cm.

No hay distancia mínima desde la parte superior y los laterales del aparato. No obstante, asegurarse de que no haya cortinas o similares cerca del aparato.

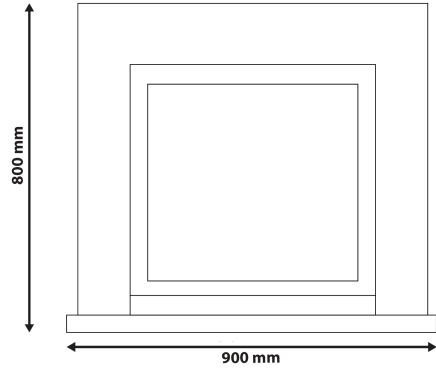

Desembalaje del aparato

La instalación debe ser realizada por dos adultos para evitar lesiones o daños. Si el aparato pesa demasiado, pedir ayuda a otras personas.

Al levantar el aparato, mantener siempre la espalda lo más recta posible y flexionar las rodillas. Evitar levantar el aparato con la mitad superior del cuerpo. Flexionar las rodillas y no las caderas. No inclinarse hacia delante ni hacia los lados mientras se transporta el aparato.

Sujetar siempre el aparato firmemente con las palmas de las manos. No utilizar solo las yemas de los dedos.

Intentar sujetar el dispositivo lo más cerca posible del cuerpo. Esto desplaza el centro de gravedad. Utilizar guantes de trabajo para mayor agarre.

154

Desembalar el aparato y sacarlo con cuidado del embalaje. Colocar el aparato sobre una superficie plana con el panel frontal hacia delante.

NOTA: Antes de la instalación, asegurarse de que se ha completado todo el conjunto de la entrega (véase el apartado «Contenido del paquete»).

Instrucciones de instalación



¡Precaución! Peligro de descarga eléctrica. No conectar el aparato a la red eléctrica antes de la instalación y únicamente cuando esté completamente montado y bien sujeto.

El fabricante no se hace responsable de los daños o lesiones derivados de una instalación incorrecta o una manipulación inadecuada.

Retirar todas las películas protectoras de las superficies exteriores, si las hubiera.

Seleccionar un lugar de instalación adecuado. Tener en cuenta la estabilidad de la pared a la que se va a fijar el aparato. Asegurarse de que la capacidad de carga de la pared y la capacidad de sujeción de las fijaciones son suficientes. El aparato solo debe instalarse después de haber finalizado el enlucido húmedo y/o el lijado de la pared de yeso y la pintura de la pared.

Las aberturas de ventilación del aparato no deben estar obstruidas. La pared en la que se instale el aparato debe estar nivelada. Evitar las superficies inclinadas. La instalación en una pared que no sea vertical puede provocar incendios, daños o lesiones.

Si el aparato se instala en el interior de una pared hueca convencional o en una pared maciza, pueden utilizarse los tacos y tornillos de fijación suministrados.

Dependiendo del tipo de pared, puede ser necesario utilizar fijaciones adicionales.

En este caso, las fijaciones y tacos adicionales deberán ser del mismo tamaño y entrar como los suministrados. Si el aparato se va a montar en una pared de paneles de yeso o de entramado de madera, se recomienda intentar montarlo en posición vertical en uno de los montantes de madera o elementos de madera de carga de la pared utilizando los tornillos de fijación suministrados. Si esto no fuera posible, deberá reforzarse la pared con materiales de construcción adecuados.



¡Advertencia! Peligro de lesiones y posibles daños materiales debido a una capacidad de carga insuficiente.

155

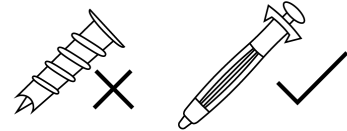

La pared en la que vaya a instalarse el aparato debe ser permanente; deben tomarse medidas adicionales para garantizar una estabilidad suficiente para soportar la fuerza de terremotos, vibraciones y otros efectos externos. Fijaciones de cartón yeso para soportar el peso del aparato.

Montaje en la pared

NOTA: Antes de la instalación, hay que asegurarse de que el suelo y la pared estén nivelados.

Comprobar que no haya cables o hilos en la pared que se quiere perforar. En caso de duda, consultar a un especialista. Si se va a instalar el aparato con una cavidad detrás, se necesitarán elementos de pared adecuados (no incluidos). En caso de duda, ponerse en contacto con un distribuidor debidamente cualificado.

1. Fijar un soporte de montaje en la parte posterior de cada borde del panelado (ver ilustración inferior) utilizando los tornillos de 4 x 12 mm situados en el lado derecho del aparato.
2. Apoyar el aparato contra la pared y marcar los orificios de los soportes a ambos lados.
3. Taladrar un orificio de unos 35 mm y 6 mm de diámetro en la pared en los dos puntos marcados.
4. Insertar los tacos en los orificios.
5. Colocar el cable de alimentación de forma que salga por el mismo lado que la fuente de alimentación, asegurándose de que el aparato no está apoyado sobre el cable de alimentación.
6. Fijar el aparato con 4 tornillos de 30 mm (incluidos).

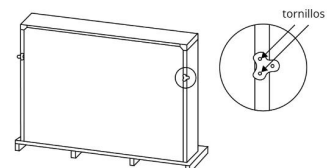

156

Instrucciones de uso del aparato

1. Insertar el enchufe principal en la toma de corriente.
2. Poner el interruptor de encendido en la posición «I» (Encendido) para encender el aparato.
3. Pulsar el botón central («←») para activar el nivel de calefacción bajo.
4. Pulsar el primer botón («⇒») para activar el nivel de calefacción alto.
5. Girar el mando en el sentido de las agujas del reloj de «LOW» (baja) a «MED» (media) y a «HIGH» (alta) para mantener la temperatura interna a un nivel más alto. Si se gira el mando en sentido contrario a las agujas del reloj, bajará el ajuste de temperatura.

NOTA: Si gira el mando a «OFF», la máquina detiene el proceso de calentamiento.

6. Pulsar el interruptor de encendido a la posición «O» (apagado) para apagar completamente el aparato.

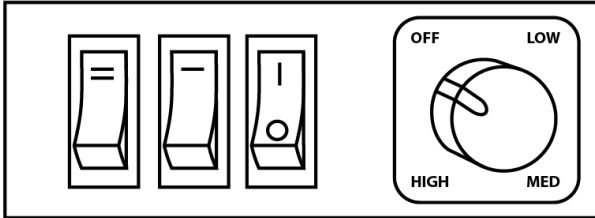

Limpeza y mantenimiento

NOTA: Apagar siempre el aparato y desenchufar de la toma de corriente antes de limpiarlo. Esperar a que el aparato se haya enfriado completamente antes de limpiarlo.

Limpiar el polvo de la unidad con regularidad. Aparte de eso, no hay requisitos especiales en cuanto a la limpieza de la unidad. Por lo general, basta con pasar un paño seco. No utilizar productos de limpieza agresivos ni abrasivos, ya que podrían dañar la superficie del aparato. Comprobar que las rejillas de ventilación (junto a los interruptores) están libres de polvo, pelo de animales domésticos y otros contaminantes del aire de la vivienda. Limpiar regularmente las rejillas de ventilación con un aspirador con cepillo.

157

Sujeto a cambios

Beliani se reserva el derecho a realizar cambios o modificaciones en los productos sin previo aviso.

Declaración de prestaciones



Este producto cumple los requisitos de conformidad de los Reglamentos o Directivas europeos aplicables.

Informe n.º: CE2306WDG0139 BUREAU VERITAS

Probado según:

EN IEC 55014-1:2021

EN IEC 61000-3-2:2019+A1:2021

EN 61000-3-3:2013+A2:2021

EN IEC 55014-2:2021

Este certificado de conformidad se emite con carácter voluntario de acuerdo con la Directiva 2014/30/UE sobre compatibilidad electromagnética. Confirma que los dispositivos enumerados cumplen los requisitos básicos de protección de la directiva y se basa en las especificaciones técnicas válidas en el momento de su emisión. Se refiere únicamente a la muestra respectiva presentada para su conformidad.

Más información en: www.bureauveritas.com/cps

Código único de identificación del tipo de producto: LJSF4002ME

Importador: Beliani GmbH

Haldenstrasse 5

6340 Baar

Suiza

Teléfono +34 93 271 40 61

Firmado en nombre del importador y fabricante por:

Michael Widmer, Director General

6340 Baar, 30.09.2024

159

Mantenimiento

No hay componentes reparables en el interior del dispositivo. Comprobar regularmente la seguridad de todos los dispositivos y cables principales, así como la conexión y el acoplamiento a las paredes. Si la alimentación eléctrica no funciona, es necesario llamar a un electricista.

Diagnóstico de averías

El aparato no se enciende	Asegurarse de que el interruptor principal está encendido. Cambiar el fusible del enchufe.
Los guijarros brillan, pero el efecto llama no funciona	Comprobar si el motor giratorio funciona. Si no es así, contactar con un especialista.
El calefactor no funciona, pero los interruptores y botones de encendido y calefacción están en la posición «ON»	Girar todos los interruptores / botones a la posición «OFF» y desenchufar la unidad de la toma de corriente durante 5 minutos. Transcurridos 5 minutos, volver a enchufar la unidad a la toma de corriente y hacerla funcionar con normalidad.
El fuego hace ruido	Cuando se utiliza el efecto de llama, se produce un nivel de ruido causado por un motor que ayuda a generar el efecto. Este ruido se oirá cuando no haya otro ruido de fondo. Hay un nivel de ruido más alto asociado con el motor del calentador; esto se debe al flujo de aire necesario cuando se ha seleccionado el calor.

Notas sobre su eliminación



Si en su país existen leyes que regulan el tratamiento de aparatos eléctricos y electrónicos, este símbolo significa que el producto no debe tratarse como basura doméstica. En su lugar, debe llevarse a un lugar donde será reciclado.

Para obtener información sobre el tratamiento, ponerse en contacto con la administración local o con el centro de tratamiento de residuos domésticos.

Este producto contiene baterías. No deben desecharse con la basura. Consultar la legislación local sobre la eliminación de las baterías. Si cumple la normativa, protegerá el medio ambiente y la salud de los demás de efectos nocivos.

158

Svenska (SE)

Monteringsanvisningar för eldstad

Tillverkare och importör:

Beliani GmbH, Haldenstrasse 5, 6340 Baar, Schweiz



Bruksanvisning:

Läs noga igenom denna bruksanvisning före installationen.

Gratulerar till köpet av denna apparat. Läs noga igenom följande anvisningar och följ dem för att undvika eventuella skador. Vi tar inget ansvar för skador som orsakas av att anvisningarna inte följs eller av felaktig användning.

Tekniska specifikationer

Artikelnummer	35611
Strömförsörjning	220-240V-50 Hz
Strömförbrukning	2000 W

Modell		SAHARA 35611			
Artikel	Symbol	Värde	Enhet		
Värmeeffekt				Typer av värmeförsel, enbart för elektriska rumsvärmare	
Nominell värmeeffekt	P_{wom}	2.0	KW	Manuell värmeladdningskontroll med integrerad termostat	N/A
Minsta värmeeffekt	P_{min}	1.0	KW	Manuell värmeladdningsreglering med återkoppling av rums- och/eller utomhustemperatur	N/A
Maximal kontinuerlig värmeeffekt	$P_{max, c}$	2.0	KW	Elektronisk värmeladdningsreglering med återkoppling av rums- och/eller utomhustemperatur	N/A

160

Förbrukning av hjälpelekticitet				Fläktassisterad värmeeffekt	N/A
Vid nominell värmeeffekt	elmax	2.05	KW	Typ av värmeeffekt/reglering av rumstemperatur	
Vid lägsta värmeeffekt	elmin	1.05	KW	Enstegs värmeeffekt rumstemperaturreglering	utan Nej
I standby-läge	elSB	S8	W	Två eller flera manuella steg temperaturreglering	utan Nej
				Med mekanisk termostat för temperaturreglering	Nej
				Elektronisk rumstemperaturreglering plus dagtimer	Nej
				Elektronisk rumstemperaturreglering plus dagtimer	Nej
				Elektronisk rumstemperaturreglering plus veckotimer	Nej
Andra kontrollalternativ				Rumstemperaturreglering med rörelsedetektor	Nej
				Rumstemperaturreglering med detektering av öppet fönster	Nej
				Med möjlighet till avståndsstyrning	Nej
				Med adaptiv startkontroll	Nej
				Med arbetstidsbegränsning	Nej
				Med sensor för svart lampa	Nej

161

Säkerhetsinstruktioner

- Kontrollera spänningsangivelserna på märkskylten före användning och anslut endast apparaten.
- Anslut apparaten till uttag som motsvarar apparatens märkspänning.
- Om huvudkabeln är skadad ska den bytas ut av en kvalificerad yrkesman.
- Placera inte eldstaden direkt under ett eluttag.
- Håll ett avstånd på en meter från lättantändliga material som möbler, gardiner, eller liknande.
- Placera apparaten oåtkomligt för barn. Barn får endast använda apparaten under uppsikt.
- Apparaten är endast avsedd för användning i hemmet och liknande miljöer.
- Den är inte avsedd för kommersiellt bruk.
- Använd inte apparaten om den inte fungerar som den ska eller om den är skadad på något sätt.
- Reparationer får endast utföras av utbildad specialistpersonal.
- Det finns risk för personskador om reparationer utförs på felaktigt sätt eller utan tillstånd.
- Lägg inte huvudkabeln under mattor.
- Se till att nätkabeln inte kommer i kontakt med vassa kanter eller varma ytor.
- Undvik att täcka över eldstaden då den riskerar att bli överhettad.
- Använd inte apparaten med en extern timer, ett fjärrstyrt uttag eller någon annan anordning som är avsedd att automatiskt sätta på och stänga av eldstaden.
- Apparaten får inte sänkas ned i vatten eller andra vätskor.
- Använd inte apparaten i närheten av badkar, duschar eller pooler.
- Använd inte apparaten utomhus.
- Använd inte apparaten med blöta händer.
- Använd inte apparaten på eller i närheten av varma ytor.
- Använd inte apparaten med en skadad strömkabel.
- Koppla bort apparaten från strömförsörjningen före rengöring och låt den svalna helt.
- Använd inte slipande rengöringsmedel för rengöring.
- Använd endast tillbehör som uttryckligen är godkända för detta ändamål.
- Barn från 8 år och uppåt samt personer med psykiska, sensoriska eller fysiska funktionsnedsättningar får endast använda apparaten om de har fått detaljerad information om funktioner och säkerhetsföreskrifter av en ansvarig person.
- Informera dig i förväg och förstå de risker som är förknippade med detta.
- Se till att barn inte leker med apparaten.

162



Varning:

Vissa delar av apparaten kan bli mycket varma. Var försiktig så att varken du eller dina barn bränner er.

Paketets innehåll

- A. 1 x Eldstad
- B. 1 x Manual
- C. 2 x Pluggar
- D. 2 x Fästen
- E. 2 x Skruvar (4x30 mm)
- F. 4 x Skruvar (4x12 mm)

Översikt av enheten

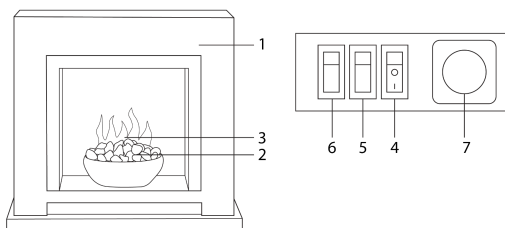

Artikel	Beskrivning	Artikel	Beskrivning
1	Manteln	5	Knapp för låg värme
2	Småstenar	6	Knapp för hög värme
3	LED-flamma	7	Termostat
4	Strömbrytare		

163

Installationskrav

Produkten levereras med en förkopplad stickkontakt med tre poler och en 1,69 meter lång strömkabel. Därför är det nödvändigt att det finns ett lämpligt uttag inom detta avstånd och att det är lätt att komma åt. Produkten är avsedd att monteras på väggen med hjälp av de medföljande väggfästena/fästena. Se till att inga delar av apparaten tränger in i väggen. Produkten är lämplig för installation i stationära husvagnar.

Platsspecifika krav

Apparaten genererar varma luftströmmar som transporterar den varma luften till väggytorna i närheten av värmaren, vilket resulterar i att värmen stiger på dessa ytor. Installera eller använd värmaren intill sådana väggpaneler. Vid användning av värmaren på platser där det finns luftföroreningar, såsom tobaksrök, kan det leda till lätt missfärgning av väggpanelen.

Vid montering på en gipsvägg eller träkonstruktion måste väggens stabilitet och bärförmåga kontrolleras noggrant för att säkerställa att den kan bära produkten. Under sådana omständigheter måste ångspärren och/eller konstruktionen vara ordentligt förstärkt för att undvika skador på husets stomme.

Om du är osäker på väggens bärförmåga eller vilket typ av väggfäste som ska användas, bör du rådfråga en professionell installatör och använda lämpliga fästelement. Alternativt kan du överväga att hitta en annan plats på väggen som kan vara mer lämplig för montering av produkten.

Instruktioner för installation och användning

Bygg inte in någon del av produkten i väggen och dra inte strömkabeln under mattor. Placera inte apparaten där gardiner eller andra mjuka material kan täcka över den, t.ex. under ett skåp.

Välj inte en plats bakom en öppningsbar dörr där mekanisk påverkan/skada kan uppstå.

Välj inte en plats där huvudkabeln kan utgöra en snubbelrisk.

Sitt eller stå inte på enheten och dra inte i den med våld.

Täck inte över enheten och för inte in föremål i enhetens öppningar.

Använd inte produkten för att torka tvätt.

Använd inte produkten utomhus.

Dimensioner

Observera minimiavstånden mellan enheten och brandfarliga material.

Minimiavstånden beror på installationsplatsen, enligt nedan:

Minsta avstånd från enhetens framsida är 90 cm.

164

Det finns inget minimiavstånd från apparatens ovansida och sidor. Se dock till att det inte finns några gardiner eller liknande i närheten av apparaten.

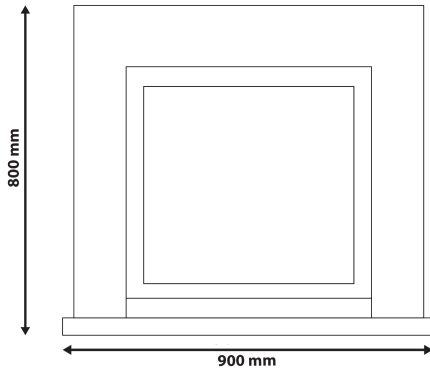

Uppackning av apparaten

Installationen måste utföras av två vuxna för att undvika personskador eller skador på produkten. Om produkten fortfarande är för tung måste du be ytterligare personer att hjälpa till.

När du lyfter ska du alltid se till att hålla ryggen så rak som möjligt och böja knäna. Undvik att lyfta med övre delen av kroppen. Böj knäna och inte höfterna. Luta dig inte framåt eller i sidled när du bär produkten.

Håll alltid fast apparaten ordentligt med handflatorna. Använd inte bara fingertopparna.

Försök att hålla produkten så nära kroppen som möjligt. På så sätt försöks tyngdpunkten.

Använd arbetshandskar för extra bra grepp.

Packa upp produkten och lyft försiktigt ut den ur förpackningen. Placera enheten på en plan yta med frontpanelen vänd framåt.

OBS: Kontrollera att hela leveransen är komplett före installation (se avsnitt "Paketets innehåll").

165

Montering på vägg

OBS: Kontrollera att golv och vägg är i jämnhöjd före installationen.

Innan du börjar borra i väggen, se till att det inte finns några kablar eller ledningar som kan komma i vägen. Om du är osäker på detta, rekommenderar vi att du rådfrågar en specialist. Om du planerar att montera produkten där det finns ett hålrum bakom, se till att du använder lämpliga väggfästen (dessa medföljer inte). Vid osäkerhet är det bäst att kontakta en kvalificerad återförsäljare för ytterligare rådgivning.

1. Fäst ett monteringsfäste på baksidan av varje kant på panelen med hjälp av de 4x12 mm skruvarna som finns på enhetens högra sida.
2. Luta enheten mot väggen och markera konsolhålen på båda sidor.
3. Borra ett hål med en diameter på ca 6 mm och en djup på ca 35 mm i väggen vid de två markerade punkterna.
4. Sätt in väggpluggarna i hålen.
5. Placera strömkabeln så att den kommer ut från samma sida som strömförsörjningen och se till att enheten inte står på strömkabeln.
6. Fäst enheten med de medföljande 4x30 mm skruvarna.

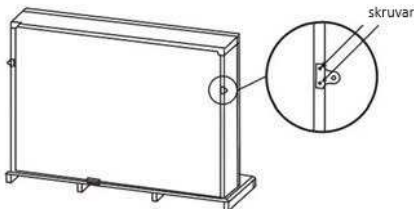

Instruktioner för användning av enheten

1. Sätt i kontakten i vägguttaget.
2. Tryck på strömbrytaren till läget "I" (On) för att sätta på apparaten.
3. Tryck på mittknappen ("—") för att aktivera den låga värmenivån.
4. Tryck på den första knappen ("=") för att aktivera den höga värmenivån.
5. Vrid ratten medurs från "LOW" till "MED" och till "HIGH" för att hålla innetemperaturen på en högre nivå. Om du vrid ratten moturs sänks temperaturinställningen.

OBS: Om du vrid ratten till "OFF" avbryter enheten uppvärmningsprocessen.

167

Installationsanvisningar



Varning! Risk för elektriska stötar! Anslut inte apparaten till strömförsörjningen före installationen och endast när den är helt monterad och ordentligt fastsatt.

Tillverkaren ansvarar inte för skador som orsakas av felaktig installation eller hantering.

Ta bort alla skyddsfilmer från de yttre delarna om sådana finns.

Välj en lämplig installationsplats med en stabil vägg för att fästa apparaten. Kontrollera att väggen och infästningarna är tillräckligt starka. Installera enheten först när all våtputs, slipning av gipsväggar och väggmålning är slutförd.

Blockera inte apparatens ventilationsöppningar. Väggen där apparaten installeras måste vara plan och vertikal. Installation på lutande ytor eller andra typer av väggar kan orsaka brand, skador eller personskador.

För installation på en konventionell hållvägg eller massiv vägg kan de medföljande väggpluggarna och skruvarna användas. Beroende på väggtyp kan ytterligare fästen behövas.

Om så är fallet, använd extra fästelement och pluggar av samma storlek som de medföljande. Vid installation på en gipsvägg eller vägg med träram, försök att montera apparaten vertikalt på en träregel eller bärande träelement med de medföljande skruvarna. Om detta inte är möjligt, förstärk väggen med lämpligt byggmaterial.



Varning! Risk för personskador och eventuella egendomsskador på grund av otillräcklig bärförmåga!

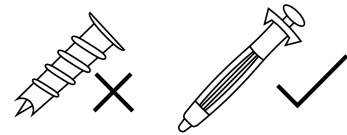

Väggen som enheten ska installeras på måste vara permanent, ytterligare åtgärder bör vidtas för att säkerställa tillräcklig stabilitet för att motstå kraften från jordbävningar, vibrationer och andra yttre effekter. Gipsskivornas fästen ska bära enhetens vikt.

166

6. Tryck ner strömbrytaren till läget "O" (Off) för att stänga av enheten helt.

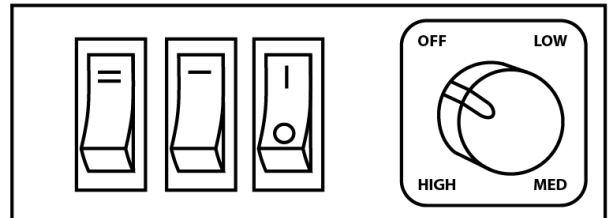

Rengöring och underhåll

OBS: Stäng alltid av apparaten och dra ut kontakten ur vägguttaget före rengöring. Vänta tills apparaten har svalnat helt innan du rengör den.

Damma av enheten regelbundet. Utöver detta finns det inga särskilda krav på rengöring av enheten. Vanligtvis räcker det med att torka av enheten med en torr trasa. Använd inga starka rengöringsmedel eller slipmedel för rengöring, eftersom dessa kan skada enhetens yta. Se till att ventilationsgallren (bredvid strömbrytarna) är fria från damm, husdjurshår och andra luftburna föroreningar i hemmet. Rensa ventilationsgallren regelbundet med hjälp av en dammsugare med borstillsats.

Underhåll

Det finns inga reparerbara komponenter inuti enheten. Kontrollera regelbundet säkerheten för alla enheter och huvudkablar samt anslutningen och kopplingen till väggar. Om strömförsörjningen inte fungerar måste en elektriker tillkallas.

Felsökning

Enheten slås inte på	Kontrollera att huvudströmbrytaren är påslagen. Byt ut säkringen i stickproppen.
Småstenarna lyser men flammans effekt	Kontrollera om den roterande motorn fungerar. Om inte, kontakta en specialist.
Värmaren fungerar inte, men	Vrid alla strömbrytare/knappar till läge "OFF" och koppla bort enheten från

168

strömbrytare/knappar för el och värmare är i läget "ON"	vägguttaget i 5 minuter. Efter 5 minuter ska du koppla in enheten i vägguttaget igen och använda den som vanligt.
Den är högljudd	När flammans effekt används hörs ett visst ljud från en motor som hjälper till att generera effekten. Detta ljud hörs när det inte finns något annat bakgrundsljud. Det finns en högre ljudnivå i samband med värmemotorn; detta beror på det luftflöde som krävs när värme har valts.

Noteringar om kassering



Om ditt land har lagar som reglerar hanteringen av elektrisk och elektronisk utrustning innebär denna symbol att produkten inte får hanteras som hushållsavfall. Istället ska den lämnas till en plats där den kan återvinnas.

För information om hantering, kontakta din lokala myndighet eller din återvinningscentral.

Denna produkt innehåller batterier. Batterier får inte kastas tillsammans med avfall. Ta reda på vilka lokala lagar som gäller för batterihantering. Om du följer bestämmelserna skyddar du miljön och andras hälsa från skadliga effekter.

Med reservation för ändringar

Beliani förbehåller sig rätten att göra ändringar eller produktmodifieringar utan förvarning.

Deklaration av prestanda



Denna produkt uppfyller kraven på överensstämmelse i tillämpliga europeiska förordningar eller direktiv.

Rapport nr: CE2306WDG0139 BUREAU VERITAS

Testad enligt följande:

EN IEC 55014-1:2021

EN IEC 61000-3-2:2019+A1:2021

EN 61000-3-3:2013+A2:2021

EN IEC 55014-2:2021

Detta intyg om överensstämmelse utfärdas på frivillig basis i enlighet med direktiv 2014/30/EU om elektromagnetisk kompatibilitet. Det bekräftar att de listade enheterna uppfyller de grundläggande skyddskraven i direktivet och är baserat på de tekniska specifikationer som var giltiga vid tidpunkten för utfärdandet. Det hänvisar endast till respektive prov som lämnats in för överensstämmelse. Mer information finns på: www.bureauveritas.com/cps

Unik identifieringskod för produkttyp: LJSF4002ME

Importör: Beliani GmbH

Haldenstrasse 5

6340 Baar

Schweiz

Telefon +41 43 5082233

Undertecknat för importörens och tillverkarens räkning av:

Michael Widmer, Managing Director

6340 Baar, 30.09.2024

169

170

Slovenčina (SK)

Návod na montáž krbu

Výrobca a dovozca:

Beliani GmbH, Haldenstrasse 5, 6340 Baar, Švajčiarsko

	Návod na použitie:
Pred inštaláciou si pozorne prečítajte tento návod na použitie.	

Blahoželáme vám k zakúpeniu tohto produktu. Pozorne si prečítajte nasledujúce pokyny a postupujte podľa nich, aby sa predišlo prípadnému poškodeniu. Za škody spôsobené nedodržaním pokynov a nesprávnym používaním nenesieme žiadnu zodpovednosť.

Technické údaje o produkte

Číslo položky 35611
Napájanie 220-240V-50 Hz
Spotreba energie 2000 W

Model	SAHARA 35611			
Položka	Symbol	Hodnota	Jednotka	
Teplný výkon				Typy tepelného príkonu, len pre elektrické akumulčné lokálne ohrievače priestoru
Nominálny tepelný výkon	P_{wom}	2.0	kW	Manuálna regulácia tepelnej náplne s integrovaným termostatom
Minimálny tepelný výkon	P_{min}	1.0	kW	Manuálna regulácia tepelnej náplne so spätnou väzbou izbovej a/alebo vonkajšej teploty
Maximálny stály tepelný výkon	$P_{max, c}$	2.0	kW	Elektronická regulácia tepelnej náplne so spätnou väzbou izbovej a/alebo vonkajšej teploty

Spotreba pomocnej elektrickej energie				Teplný výkon s podporou ventilátora	N/A
Pri nominálnom výkone	e_{lmax}	2.05	kW	Typ tepelného výkonu/regulácie teploty v miestnosti	
Pri minimálnom výkone	e_{lmin}	1.05	kW	Jednostupňový tepelný výkon bez regulácie teploty v miestnosti	Nie
V pohotovostnom režime	e_{lSB}	S8	W	Dva alebo viac manuálnych stupňov, žiadna regulácia teploty	Nie
				S mechanickým termostatom na reguláciu teploty v miestnosti	Nie
				Elektronická regulácia izbovej teploty	Nie
				Elektronická regulácia izbovej teploty plus denný časovač	Nie
				Elektronická regulácia izbovej teploty plus týždenný časovač	Nie
				Ďalšie možnosti ovládania	
				Regulácia teploty v miestnosti s detekciou prítomnosti	Nie
				Regulácia izbovej teploty s detekciou otvoreného okna	Nie
				S možnosťou ovládania vzdialenosti	Nie
				S adaptívnym riadením štartu	Nie
				S časovým limitom chodu zariadenia	Nie
				So senzorom čiernej lampy	Nie

171

172

Bezpečnostné pokyny

- Pred použitím skontrolujte údaje o napätí na typovom štítku a až potom zariadenie pripojte.
- Zariadenie pripojte do zásuviek, ktoré zodpovedajú jeho nominálnemu napätiu.
- Ak je hlavný kábel poškodený, nechajte ho vymeniť kvalifikovaným odborníkom.
- Neumiestňujte krb priamo pod zásuvku.
- Udržujte vzdialenosť jeden meter od horľavých materiálov, ako je nábytok, záclony a podobne.
- Zariadenie používajte mimo dosahu detí. Deti môžu zariadenie obsluhovať len pod dohľadom dospeléj osoby.
- Zariadenie je určené výlučne na používanie v domácnosti a v podobnom prostredí.
- Nie je určené na komerčné použitie.
- Nepoužívajte toto zariadenie, ak je nefunkčné alebo akýmkoľvek spôsobom poškodené.
- Opravy môžu vykonávať len kvalifikovaní odborníci.
- Pri neodborných alebo neoprávnených opravách hrozí nebezpečenstvo úrazu.
- Hlavný kábel neukladajte pod koberec alebo predložky.
- Zabezpečte, aby sa sieťový kábel nedostal do kontaktu s ostrými hranami alebo horúcimi povrchmi.
- Nezakrývajte krb, aby sa predišlo prehriatiu.
- Nepoužívajte toto zariadenie s externým časovačom, zásuvkou ovládanou na diaľku alebo iným zariadením na automatické zapínanie a vypínanie krbu.
- Neponárajte zariadenie do vody alebo iných kvapalín.
- Nepoužívajte zariadenie v blízkosti vane, sprchy alebo bazéna.
- Nepoužívajte zariadenie vo vonkajšom prostredí.
- Nepoužívajte zariadenie s mokkými rukami.
- Nepoužívajte zariadenie na horúcich povrchoch alebo v ich blízkosti.
- Nepoužívajte zariadenie s poškodeným napájacím káblom.
- Pred čistením odpojte zariadenie od elektrickej siete počkajte, kým úplne vychladne.
- Na čistenie nepoužívajte abrazívne čistiace prostriedky.
- Používajte len príslušenstvo, ktoré je na tento účel výhradne určené.
- Deti od 8 rokov a osoby s mentálnym, zmyslovým a telesným postihnutím môžu zariadenie používať len vtedy, ak ich zodpovedný dozor podrobne oboznámil s funkciami a bezpečnostnými opatreniami.
- Vopred sa informujte a oboznámte so súvisiacimi rizikami.
- Dohľadnite na to, aby sa deti nehrali so zariadením.

173

Požiadavky na inštaláciu

Zariadenie sa dodáva s vopred zapojenou trojkoľíkovou zástrčkou a 1,69 m dlhým napájacím káblom. Je preto potrebné, aby sa v tejto vzdialenosti nachádzala vhodná zásuvka a bola ľahko prístupná. Toto zariadenie je určené na montáž na stenu pomocou dodaných nástenných držiakov. Dbajte na to, aby žiadna časť zariadenia neprenikla do steny. Toto zariadenie je vhodné na inštaláciu v stacionárnych karavanoch.

Požiadavky na umiestnenie

Zariadenie vytvára prúdy teplého vzduchu, ktoré prenášajú teplý vzduch na povrchy stien v blízkosti ohrievača a teplo na týchto povrchoch stúpa. Ohrievač inštalujte alebo prevádzkujte vedľa takýchto obkladov stien. Používanie ohrievača na miestach, kde sú prítomné látky znečisťujúce ovzdušie (napr. tabakový dym), môže viesť k miernemu zafarbeniu obkladu stien.

Ak sa má zariadenie pripevniť na sadrokartónovú alebo drevenú rámovú konštrukciu, je potrebné skontrolovať stabilitu a nosnosť steny na pripevnenie zariadenia. Za týchto okolností musí byť na mieste parozábrana a/alebo konštrukcia, aby nedošlo k poškodeniu častí konštrukcie domu.

Ak si nie ste istí, či stena unesie zariadenie a/alebo aký typ upevnenia na stenu by ste mali použiť, mali by ste požiadať o radu odborníka a zakúpiť správne upevňovacie držiaky. Prípadne môžete nájsť vhodnejšiu stenu na umiestnenie zariadenia.

Pokyny na inštaláciu a používanie

Žiadna časť tohto zariadenia nesmie byť zabudovaná do steny a napájací kábel nesmie byť vedený popod koberec.

Zariadenie nedávajte na miesta, kde by ho mohli zakryť záclony, závesy alebo iné mäkke materiály.

Neumiestňujte za otváracie dvere, kde môže dôjsť k mechanickému nárazu/poškodeniu.

Neumiestňujte tam, kde by hrozilo nebezpečenstvo zakopnutia o hlavný kábel. Na zariadenie nesadajte a ani na ňom nestojte a netlačte naň silou.

Zariadenie nezakrývajte a do otvorov nevkladajte žiadne predmety. Nepoužívajte ho na sušenie bielizne.

Nepoužívajte vo vonkajšom prostredí.

Rozmery

Dodržiavajte minimálne vzdialenosti medzi zariadením a horľavými materiálmi.

Minimálne vzdialenosti závisia od miesta inštalácie, ako je uvedené nižšie:

Minimálna vzdialenosť od prednej časti zariadenia je 90 cm.

Minimálna vzdialenosť od hornej časti a bočných strán nie je stanovená. Dbajte však na to, aby sa v blízkosti zariadenia nenachádzali žiadne záclony alebo podobné predmety.

175

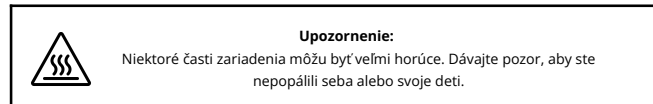

Upozornenie:

Niektoré časti zariadenia môžu byť veľmi horúce. Dávajte pozor, aby ste nepopálili seba alebo svoje deti.

Obsah balenia

- A. 1 x komín
- B. 1 x príručka
- C. 2 x hmoždinky
- D. 2 x držiaky
- E. 2 x skrutky (4 x 30 mm)
- F. 4 x skrutky (4 x 12 mm)

Konštrukcia zariadenia

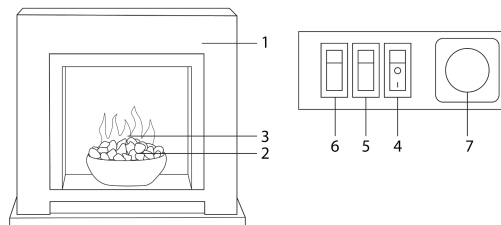

Položka	Popis	Položka	Popis
1	Krb	5	Tlačidlo nízkeho ohrevu
2	Kamienky	6	Tlačidlo vysokého ohrevu
3	LED plameň	7	Termostat
4	Sieťový vypínač		

174

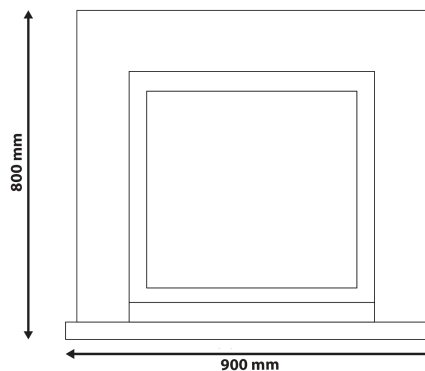

Vybalenie zariadenia

Inštaláciu musia vykonávať dve dospelé osoby, aby nedošlo k zraneniu alebo poškodeniu. Ak je zariadenie stále príliš ťažké, je potrebné požiadať o pomoc ďalšie osoby.

Pri zdvíhaní vždy dbajte na to, aby ste mali čo najrovnejší chrbát a pokrčené kolena. Vyhnite sa zdvíhaniu hornou polovicou tela. Ohýbajte kolena a nie boky. Pri prenášaní zariadenia sa nenakláňajte dopredu ani do strán.

Zariadenie vždy pevne držte dlaňami. Nepoužívajte iba končeky prstov.

Snažte sa ho držať čo najbližšie k telu. Tým sa presunie ťažisko.

Používajte pracovné rukavice na lepšie uchopenie.

Rozbaľte zariadenie a opatrne ho vyberte z obalu. Položte ho na rovný povrch predným panelom smerom dopredu.

POZNÁMKA: Pred inštaláciou sa uistite, či je balenie úplne kompletne (pozrite si časť „Obsah balenia“).

176

Pokyny na inštaláciu



Upozornenie! Nebezpečenstvo úrazu elektrickým prúdom! Zariadenie nepripájajte k elektrickej sieti pred inštaláciou, ale až keď je úplne zmontované a bezpečne upevnené.

Výrobca nenesie zodpovednosť za škody alebo zranenia spôsobené nesprávnou inštaláciou alebo nesprávnou manipuláciou.

Ak sú na vonkajších povrchoch ochranné fólie, všetky odstráňte.

Vyberte vhodné miesto na inštaláciu. Zvážte stabilitu steny, na ktorú sa má zariadenie pripievať. Uistite sa, že nosnosť steny a upevňovacích prvkov je postačujúca. Zariadenie by sa malo inštalovať až po dokončení všetkých mokrych omietok a/alebo brúsenia sadrokartónu a maľovania stien.

Ventilačné otvory zariadenia nesmú byť nijako zablokované. Stena, na ktorej je zariadenie nainštalované, musí byť rovná. Vyhňte sa šikmým povrchom. Inštalácia na inú ako zvislú stenu môže spôsobiť požiar, poškodenie alebo zranenie.

Ak sa má zariadenie nainštalovať na vnútornú stranu bežnej dutej steny alebo pevnej steny, možno použiť dodané hmoždinky a upevňovacie skrutky.

V závislosti od typu steny môže byť potrebné použiť ďalšie upevňovacie prvky.

V takom prípade by mali mať dodatočné upevňovacie prvky a hmoždinky rovnakú veľkosť a vstup ako tie dodané. Ak má byť zariadenie namontované na sadrokartónovú stenu alebo stenu s dreveným rámom, skúste ho namontovať vo vertikálnej polohe do jedného z drevených stĺpkov alebo nosných drevených prvkov steny pomocou priložených upevňovacích skrutiek. Ak to nie je možné, stena by mala byť vystužená vhodnými stavebnými materiálmi.



Upozornenie! Nebezpečenstvo úrazu a možných škôd na majetku v dôsledku nedostatočnej nosnosti!

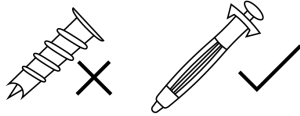

177

- Otáčaním tlačidla v smere hodinových ručičiek z polohy „LOW“ do polohy „MED“ a „HIGH“ sa teplota zvýši. Otáčaním tlačidla proti smeru hodinových ručičiek sa teplota zníži.

POZNÁMKA: Ak otočíte tlačidlo do polohy „OFF“, zariadenie zastaví proces ohrevu.

- Prepnutím tlačidla do polohy „O“ (Off) zariadenie úplne vypnete.

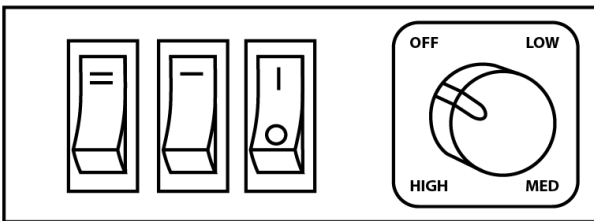

Čistenie a údržba

POZNÁMKA: Pred čistením zariadenie vždy vypnite a odpojte od elektrickej siete a počkajte, kým úplne vychladne.

Pravidelne utierajte prach na zariadení. Okrem toho sa nevyžadujú žiadne špeciálne požiadavky na čistenie zariadenia. Zvyčajne by malo stačiť, ako ho pretriete suchou handričkou. Nepoužívajte silné alebo abrazívne čistiace prostriedky, aby nedošlo k poškodeniu povrchu zariadenia. Uistite sa, že vetracie mriežky (vedľa vypínačov) sú zbavené prachu, chlívov domácich zvierat a iných nečistôt prenášaných vzduchom v domácnosti. Vetracie mriežky pravidelne čistite pomocou vysávača s nastavcom so štetinami.

Údržba

Vo vnútri zariadenia sa nenachádzajú žiadne opraviteľné komponenty. Pravidelne kontrolujte bezpečnosť všetkých zariadení a hlavných káblov, ako aj pripojenie a spojenie so stenami. Ak napájanie nefunguje, je potrebné zavolať elektrikára.

178

Stena, na ktorej má byť zariadenie nainštalované, musí byť stála. Mali by byť prijaté ďalšie opatrenia na zabezpečenie dostatočnej stability, aby odolala sile zemetrasenia, vibráciám a iným vonkajším vplyvom. Spevnenie sadrokartónovej dosky pomôže udržať hmotnosť zariadenia.

Montáž na stenu

POZNÁMKA: Pred inštaláciou sa uistite, že podlaha a stena sú v rovine.

Uistite sa, že v stene, do ktorej chcete vrtať, nie sú žiadne káble ani vodiče. V prípade pochybností sa poraďte s odborníkom. Ak inštalujete zariadenie, za ktorým je dutina, sú potrebné vhodné stenové prvky (nie sú súčasťou balenia). Ak máte pochybnosti, obráťte sa na kvalifikovaného odborníka.

- Pripevnite upevňovacie držiaky na zadnú stranu každého okraja (pozrite si obrázok nižšie) pomocou skrutiek 4 x 12 mm na pravej strane zariadenia.
- Zariadenie oprite o stenu a na oboch stranách si poznačte otvory na skrutky na držiaky.
- V oboch označených miestach vyvrtajte do steny asi 35 mm otvor s priemerom 6 mm.
- Do otvorov zasuňte nástenné hmoždinky.
- Napájací kábel umiestnite tak, aby vychádzal z rovnej strany ako zdroj napájania, pričom dbajte na to, aby zariadenie nestálo na napájacom kábli.
- Zariadenie zaistite pomocou skrutiek 4 x 30 mm (sú súčasťou balenia).

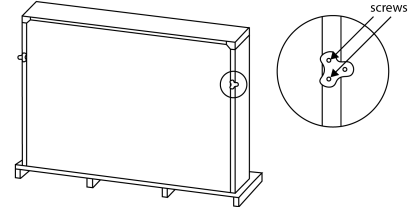

Návod na obsluhu zariadenia

- Zasuňte sieťovú zástrčku do zásuvky.
- Prepnutím tlačidla do polohy „I“ (On) zapnete spotrebič.
- Stlačením stredného tlačidla („-“) aktivujete nízky stupeň ohrevu.
- Stlačením prvého tlačidla („=“) aktivujete vysoký stupeň ohrevu.

178

Riešenie problémov

Zariadenie sa nezapína	Uistite sa, že je zapnutý hlavný vypínač. Vymeňte poistku v zástrčke.
Kamienky svietia, ale efekt plameňa nefunguje	Skontrolujte, či funguje otáčajúci sa motor. Ak nie, obráťte sa na odborníkov.
Ohrievač nefunguje, ale sieťový vypínač a tlačidlá ohrevu sú zapnuté (v polohe „ON“)	Prepnite všetky vypínače/tlačidlá do polohy „OFF“ a zariadenie na 5 minút odpojte z elektrickej zásuvky. Po 5 minútach ho pripojte späť do zásuvky a postupujte ako zvyčajne.
Oheň sa zdá byť hlučný	Pri používaní plameňového efektu je prítomný určitý hluk spôsobený motorom, ktorý pomáha vytvárať efekt. Môže ho byť počuť, keď nie je v pozadí žiadny iný hluk. S motorom ohrievača je spojená vyššia úroveň hlučnosti – je to spôsobené prúdením vzduchu, ktorý je potrebný pri režime ohrevu.

Likvidácia



Ak vo vašej krajine platia zákony o zaochádzaní s elektrickými a elektronickými zariadeniami, tento symbol znamená, že výrobok nepatrí do domového odpadu. Mal by byť odovzdaný na zberné miesto na recykláciu podobných zariadení.

Informácie o spracovaní tohto výrobku vám poskytnú miestne úrady alebo stredisko na spracovanie a likvidáciu domového odpadu.

Súčasťou tohto výrobku sú batérie. Batérie sa nesmú vyhazovať do odpadu. Oboznámte sa s miestnymi zákonmi o likvidácii batérií. Ak budete dodržiavať predpisy, ochránite životné prostredie a zdravie ostatných pred škodlivými vplyvmi.

Zmena vyhradená

Beliari si vyhradzujú právo na zmeny alebo úpravy produktov bez predchádzajúceho upozornenia.

180

Vyhlasenie o výkone



Tento výrobok spĺňa príslušné požiadavky podľa platných európskych predpisov a smerníc.

Správa č.: CE2306WDG0139 BUREAU VERITAS

Testované v súlade s:

EN IEC 55014-1:2021

EN IEC 61000-3-2:2019+A1:2021

EN 61000-3-3:2013+A2:2021

EN IEC 55014-2:2021

Toto vyhlásenie o zhode bolo vydané dobrovoľne v súlade so smernicou 2014/30/EÚ o elektromagnetickej kompatibilitate. Potvrďuje, že uvedené zariadenia spĺňajú základné bezpečnostné požiadavky smernice a vychádza z technických špecifikácií platných v čase vydania. Vztahuje sa len na príslušnú vzorku predloženú na posúdenie zhody.

Podrobnosti sú dostupné na adrese www.bureauveritas.com/cps

Jedinečný identifikačný kód typu výrobku: LJSF4002ME

Dovozca: Beliani GmbH

Haldenstrasse 5

6340 Baar

Švajčiarsko

Telefónne číslo: +41 43 5082233

V mene dovozcu a výrobcu podpísal:

Michael Widmer, generálny riaditeľ

6340 Baar 30. 09. 2024