

EN_IMPORTANT, RETAIN FOR FUTURE REFERENCE: READ CAREFULLY.

FR_IMPORTANT: A LIRE ATTENTIVEMENT ET A CONSERVER POUR VOUS Y REFRERER ULTERIEUREMENT

ES_IMPORTANTE, LEA DETENIDAMENTE Y GUARDE PARA FUTURAS REFERENCIAS.

PT_IMPORTANTE, GUARDE PARA FUTURA REFERÊNCIA, LEIA ATENTAMENTE.

DE_WICHTIG! SORFGFÄLTIG LESEN UND FÜR SPÄTERES NACHSCHLAGEN AUFBEWAHREN.

IT_IMPORTANTE, LEGGERE E CONSERVARE QUESTO MANUALE D'ISTRUZIONE PER UN USO FUTURO.

IMPORTANT, RETAIN FOR FUTURE REFERENCE: READ CAREFULLY.

Only for domestic use

Instructions for use:

- *Put the chair stably on a flat floor.
- *Stay away from open flames.
- *Avoid the overload at the chair.

Precautions before assembly:

- *Prepare a clean and dry mounting area.
- *Verify that the product is not damaged.
- *Check that none of the pieces are missing.

Maintenance:

- *Clean with a soft fabric.
- *Check the seating regularly.

Storage conditions:

- *The fabric should be stored completely dry, in a clean and dry place to avoid the risks of mold.

Beware of crushing and cutting hazards during assembly.

The manufacturer declines all responsibility in case of damages due to a bad installation or withering.

If the seating is fitted with powered seat height adjustments, only trained personnel may replace or repair those components.

IMPORTANT: A LIRE ATTENTIVEMENT ET À CONSERVER POUR CONSULTATION ULTÉRIEURE.

Réservé à un usage domestique

Conseils :

- *Placez la chaise sur un sol plat et sec afin qu'elle soit stable
- *Placer à l'écart des flammes ou de sources de chaleur
- *Ne pas dépasser la charge maximale autorisée

Précautions avant l'assemblage :

- *Préparez une zone de montage propre et sèche
- *Vérifiez que le produit n'est pas endommagé
- *Vérifiez qu'aucune des pièces de ne manque

Recommandations d'entretien :

- *Veuillez utiliser un chiffon doux pour essuyer la chaise
- *Vérifiez régulièrement la structure du produit

Conditions de stockage:

- *Veuillez stocker le produit dans un environnement propre et sec pour éviter tout risque de moisissure.

Veillez faire attention à ne pas vous blesser lors de l'assemblage du produit.

Le fabricant n'est pas responsable des dommages causés par une mauvaise installation.

Si le fauteuil est équipé d'un dispositif de hauteur réglable avec moteur, seule une personne qualifiée peut remplacer ou réparer la partie motorisée.

IMPORTANTE, LEA Y GUARDE PARA FUTURAS REFERENCIAS.

Producto para uso doméstico

Consejos de uso:

- * Coloque el producto sobre un suelo plano de forma estable.
- * Manténgase alejado de fuentes de calor y llamas.
- * Evite la sobrecarga de los anclajes del producto.

Precauciones antes del montaje:

- * Prepare la zona de montaje. Asegúrese de que esté limpia y seca.
- * Asegúrese de que el producto está en buen estado.
- * Verifique que no falta ninguna de las piezas.

Mantenimiento:

- * Limpie el producto con la ayuda de un paño suave.
- * Inspeccione el producto de forma regular a fin de detectar posibles daños o desperfectos que puedan afectar a su uso.

Condiciones de almacenaje:

- * A fin de evitar la aparición de moho, los tejidos se deben de guardar totalmente secos y en un lugar limpio y sin humedad.

Atención:

Riesgo de pinzamientos o cortes durante el montaje.

El fabricante declina toda responsabilidad en caso de deterioro debido a una mala instalación o por causar meteorológicas.

Si el producto está equipado con algún mecanismo eléctrico de ajuste de altura o similar, solo podrá ser reemplazado o reparado por personal capacitado y técnicos.

IMPORTANTE, RETER PARA REFERÊNCIA FUTURA: LEIA ATENTAMENTE.

Produto para uso doméstico

Conselhos de uso:

- * Coloque o produto sobre um solo plano e estável.
- * Mantenha-o afastado de fontes de calor e chamas.
- * Evite a sobre carga das fixações do produto.

Precauções antes da montagem:

- * Prepare a zona de montagem. Certifique-se de que esteja limpa e seca.
- * Certifique-se que o produto esteja em bom estado.
- * Verifique que não falte nenhuma das peças.

Manutenção:

- * Limpar o produto com a ajuda de um pano suave.
- * Inspeccionar o produto de forma regular a fim de detectar possíveis defeitos que possa afetar seu uso.

Condições de armazenamento:

- * A fim de evitar a aparecimento de mofo, os tecidos se devem guardar totalmente secos e em um lugar limpo e sem umidade.

Atenção:

Risco de cortes durante a montagem. O fabricante declina toda responsabilidade no caso de deterioração devido uma má instalação ou por causas meteorológicas.

Se o produto estiver equipado com algum mecanismo elétrico de ajuste de altura ou similar, somente poderá ser substituído ou reparado por uma pessoa qualificada ou técnicos.

WICHTIG! SORGFÄLTIG LESEN UND ZUM SPÄTEREN NACHSCHLAGEN AUFBEWAHREN.

Ausschließlich für den häuslichen Gebrauch bestimmt Nutzungshinweise:

- *Bitte stellen Sie den Stuhl stabil auf eine ebene Fläche.
- *Von offenen Feuerquellen fernhalten.
- *Vermeiden Sie eine Überlastung des Stuhls.

Vorsichtsmaßnahmen vor der Montage:

- *Bitte bereiten Sie einen sauberen und trockenen Montagebereich vor.
- *Stellen Sie sicher, dass das Produkt nicht beschädigt ist.
- *Vergewissern Sie sich, dass kein Zubehörteil fehlt.

Instandhaltung:

- *Bitte reinigen Sie den Stuhl nur mit einem weichen Tuch.
- *Überprüfen Sie den Stuhl regelmäßig.

Lagerung:

- *Der Stoff sollte an einem völlig trockenen und sauberen Ort aufbewahrt werden, um Schimmel zu vermeiden.

Vorsicht vor Quetsch- und Schnittgefahr bei der Montage.

Der Hersteller lehnt jegliche Haftung für Schäden ab, die aufgrund unsachgemäßer Montage oder Witterungseinflüsse verursacht werden. Falls der Stuhl mit einer elektronischen Höhenverstellung geliefert wird, dürfen Reparaturarbeiten nur von qualifiziertem Personal durchgeführt werden.

IMPORTANTE! CONSERVARE IL PRESENTE MANUALE PER FUTURO RIFERIMENTO E LEggerLO ATTENTAMENTE.

Solo per uso domestico

Istruzioni per l'uso:

*Posizionare la sedia in maniera stabile su un pavimento in piano.

*Tenere lontano dalle fiamme vive.

*Evitare di sovraccaricare la sedia.

Precauzioni prima del montaggio:

*Preparare un'area di montaggio sgombra e asciutta.

*Verificare che il prodotto non sia danneggiato.

*Verificare che non manchi nessun pezzo.

Manutenzione:

*Pulire con un tessuto morbido.

*Controllare regolarmente il sedile.









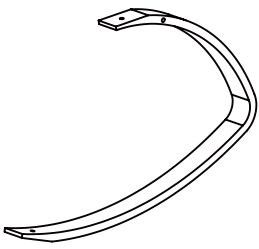
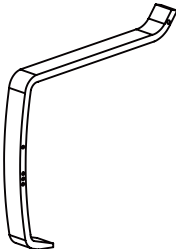
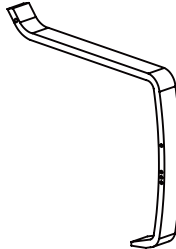

Condizioni di stoccaggio:

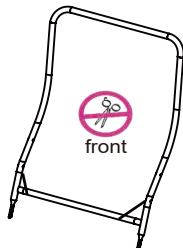
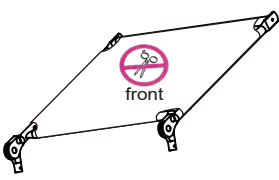
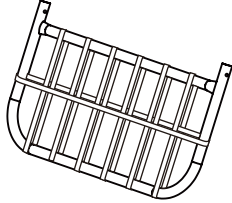
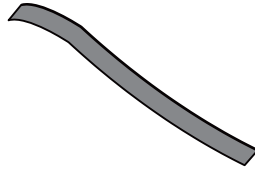
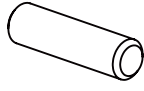
*Il tessuto deve essere conservato completamente asciutto, in un luogo pulito e asciutto per evitare la formazione di muffa.

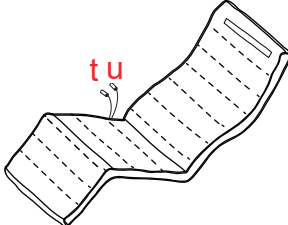
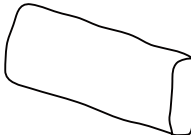
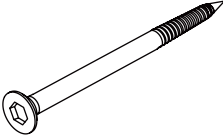
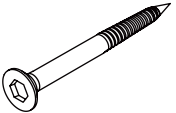
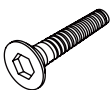
Fare attenzione al rischio di schiacciamento e di taglio durante le fasi di montaggio.

Il produttore declina ogni responsabilità in caso di danni dovuti ad un'installazione incorretta o alle intemperie.

Se la sedia è dotata di un'unità di regolazione elettrica dell'altezza del sedile, solo il personale qualificato può sostituire o riparare questi componenti elettrici.

| | | | | |
|---|---|---|---|---|
| <p>A</p>  <p>2pcs</p> | <p>B</p>  <p>1pc</p> | <p>C</p>  <p>1pc</p> | <p>D</p>  <p>1pc</p> | |
| <p>E</p>  <p>1pc</p> | <p>F</p>  <p>1pc</p> | <p>G</p>  <p>1pc</p> | <p>H</p>  <p>2pcs</p> | |
| <p>I</p>  <p>ϕ 8X30 4pcs +1 spare</p> | <p>J</p>  <p>2pcs</p> | <p>K</p>  <p>1pc</p> | <p>L</p>  | |
| <p>M</p>  <p>M6X106 2pcs</p> | <p>N</p>  <p>M6X80 6pcs +1 spare</p> | <p>O</p>  <p>M6X28 4pcs +1 spare</p> | <p>P1</p>  <p>M6X16 2pcs</p> | <p>P2</p>  <p>M6X16 2pcs</p> |
| <p>R</p>  | <p>S</p>  | <p>Q</p>  <p>1pc</p> | | |

EN_Do not confuse similar screws.Do not tighten bolts fully until all parts are connected!

FR_Ne pas confondre des vis similaires.Ne serrez pas les boulons à fond tant que toutes les pièces ne sont pas connectées!

ES_No confunda tornillos similares.No apriete los tornillos completamente hasta que todas las partes están conectadas!

PT_Não confundir parafusos semelhantes. Não apertar completamente os parafusos até que todas as peças estejam encaixadas!

DE_Verwechseln Sie ähnliche Schrauben nicht.Ziehen Sie die Schrauben erst fest an, wenn alle Teile verbunden sind!

IT_Non confondere le viti simili.non serrare completamente i bulloni fino a tutte le parti non sono ancora collegate!

O:4pcs

01

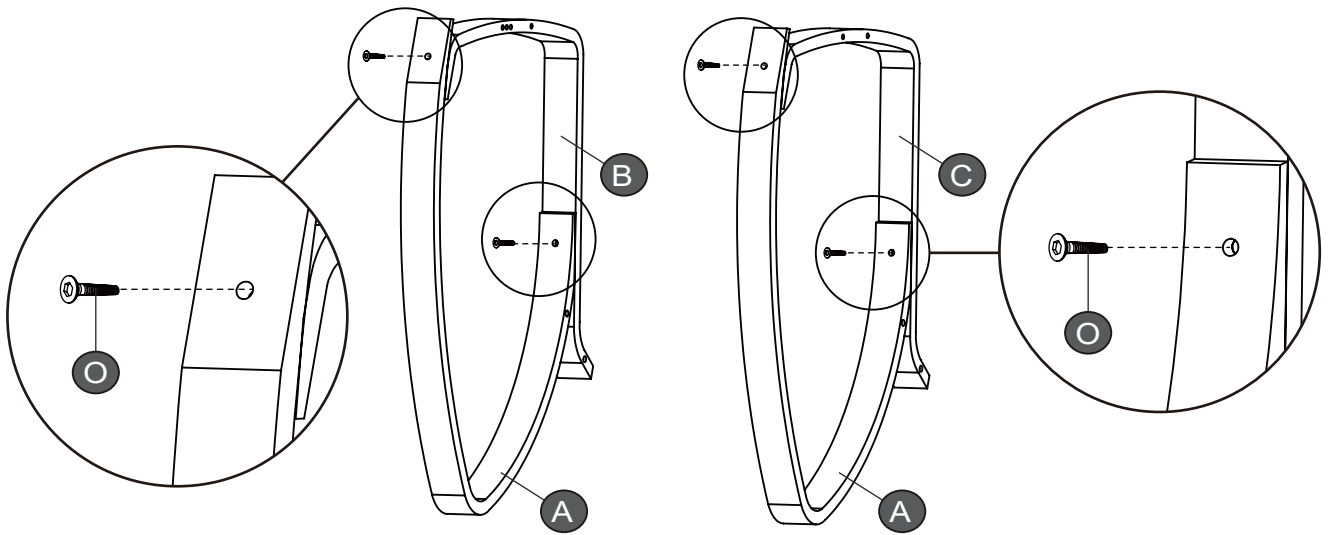

02

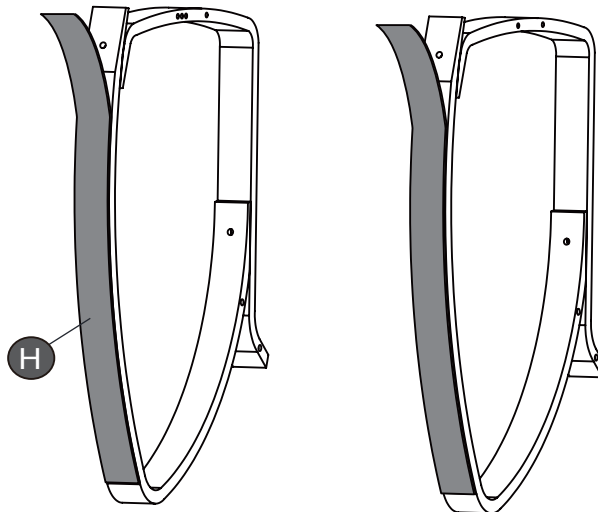

I:4pcs
J:2pcs

03

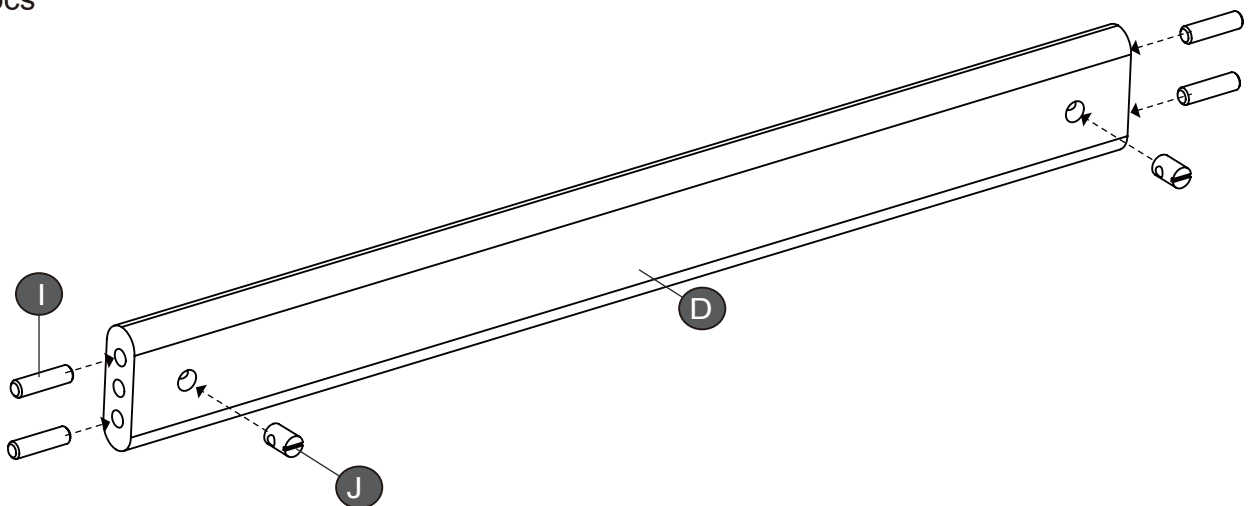

M:2pcs

04

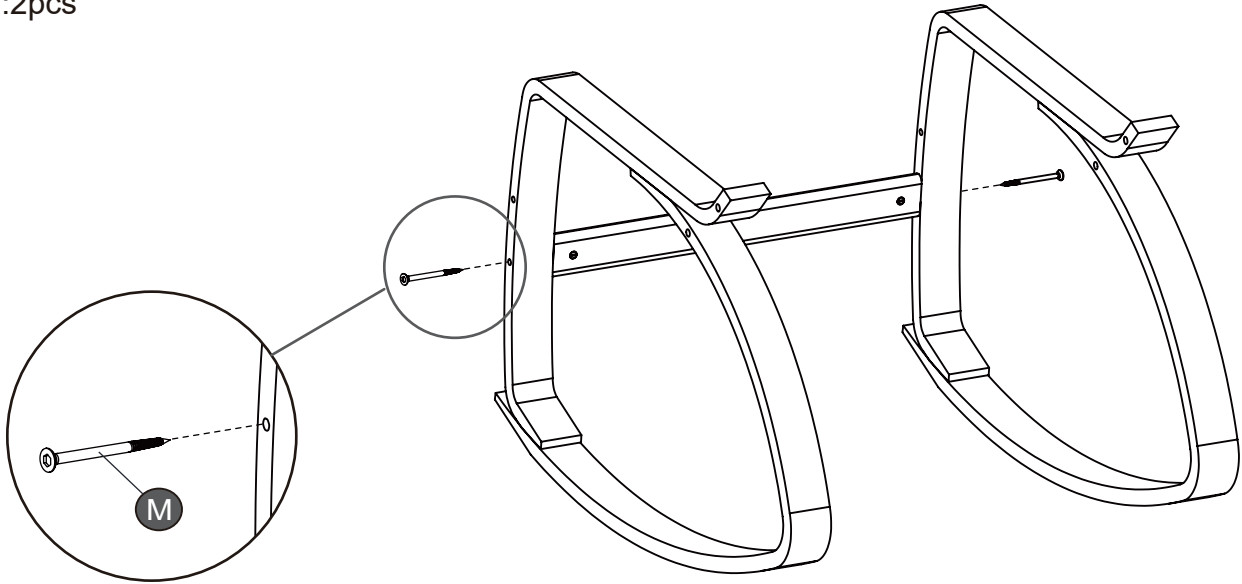

P1:2pcs

05

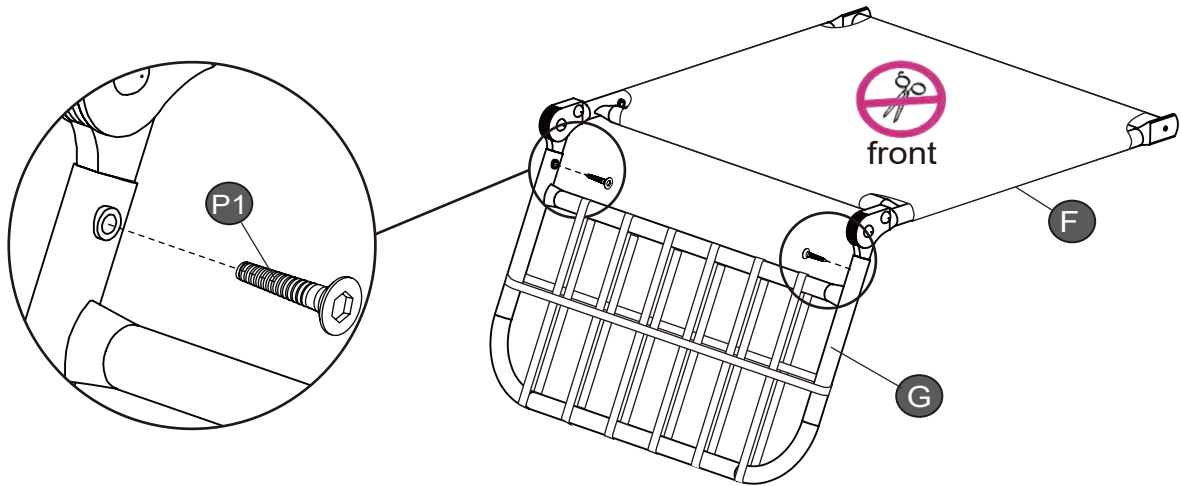

P2:2pcs

06

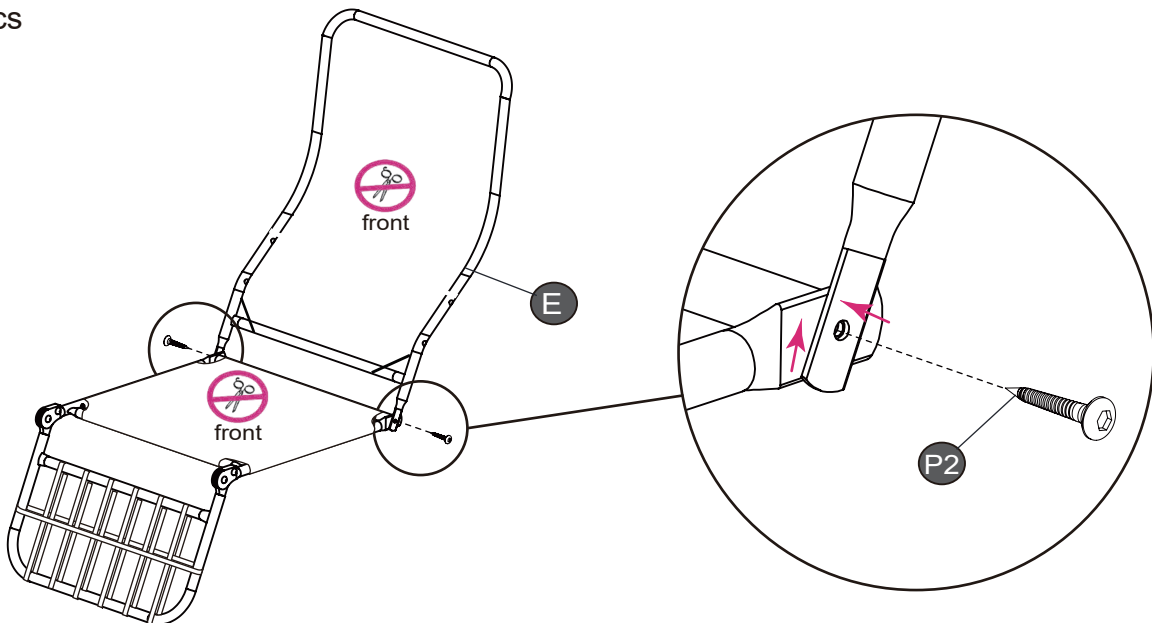

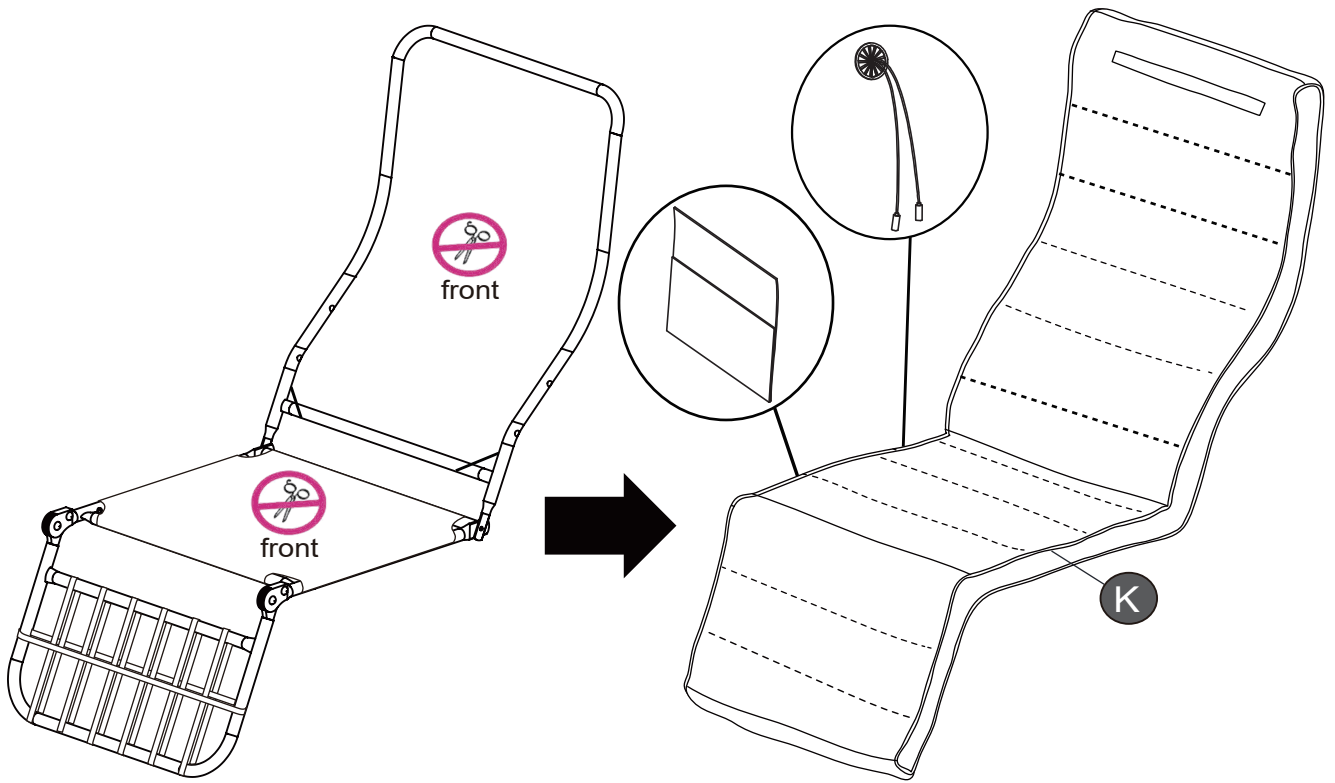

N:6pcs

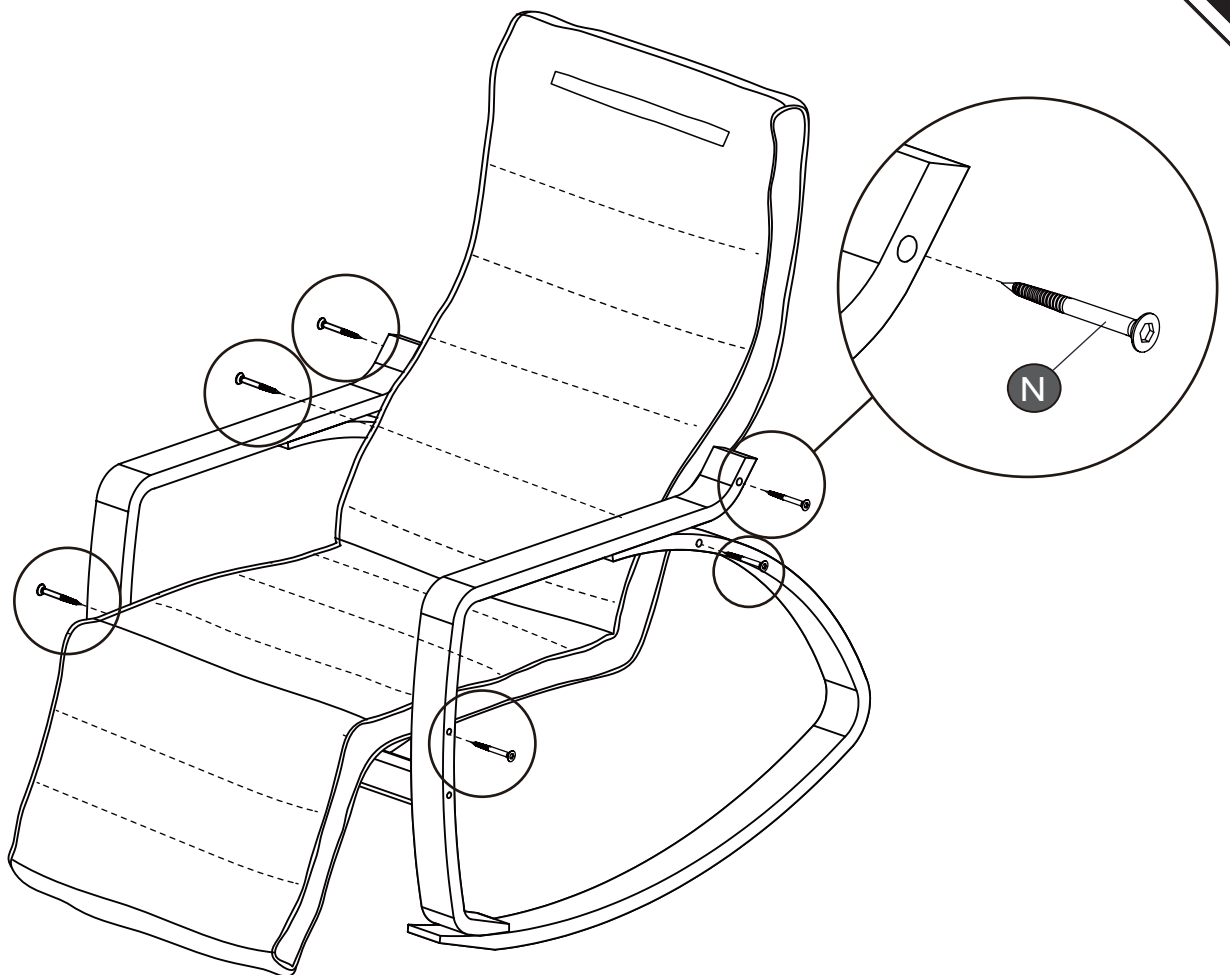

R:1pcs

S:1pcs

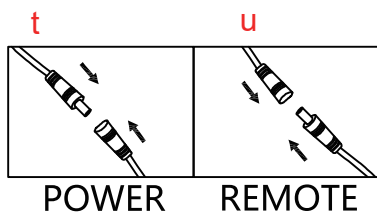
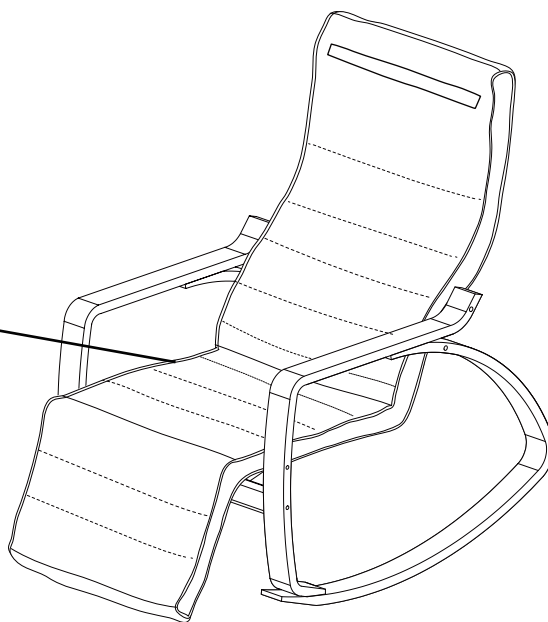
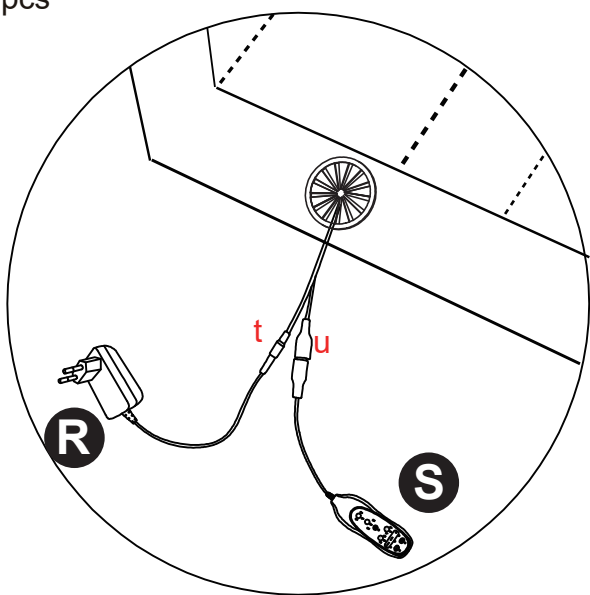

L:1pcs

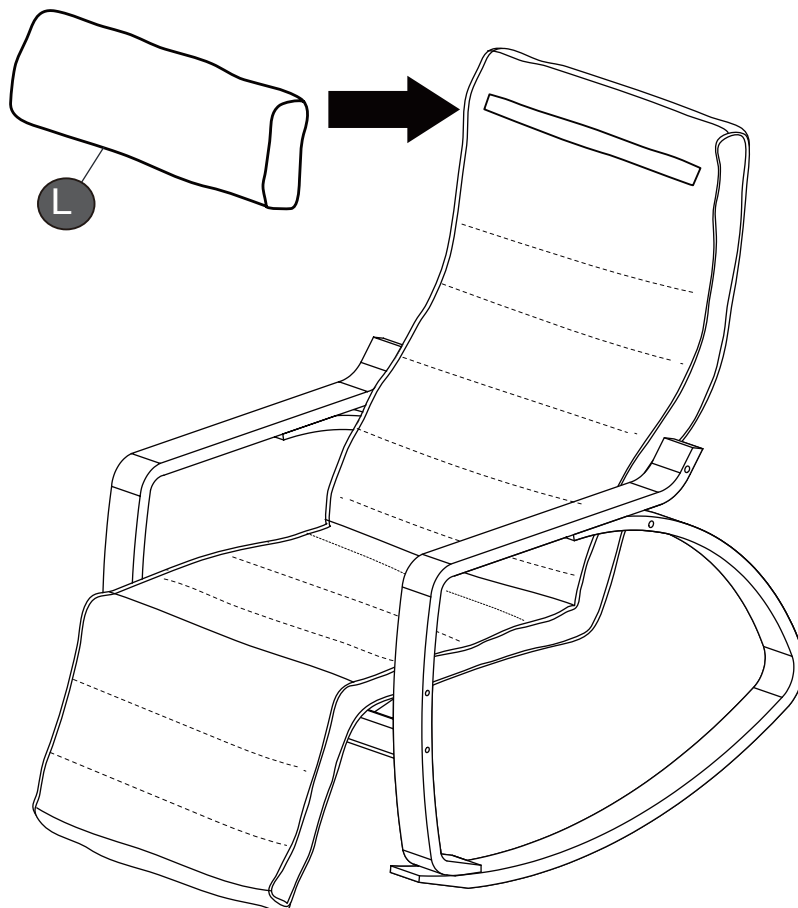

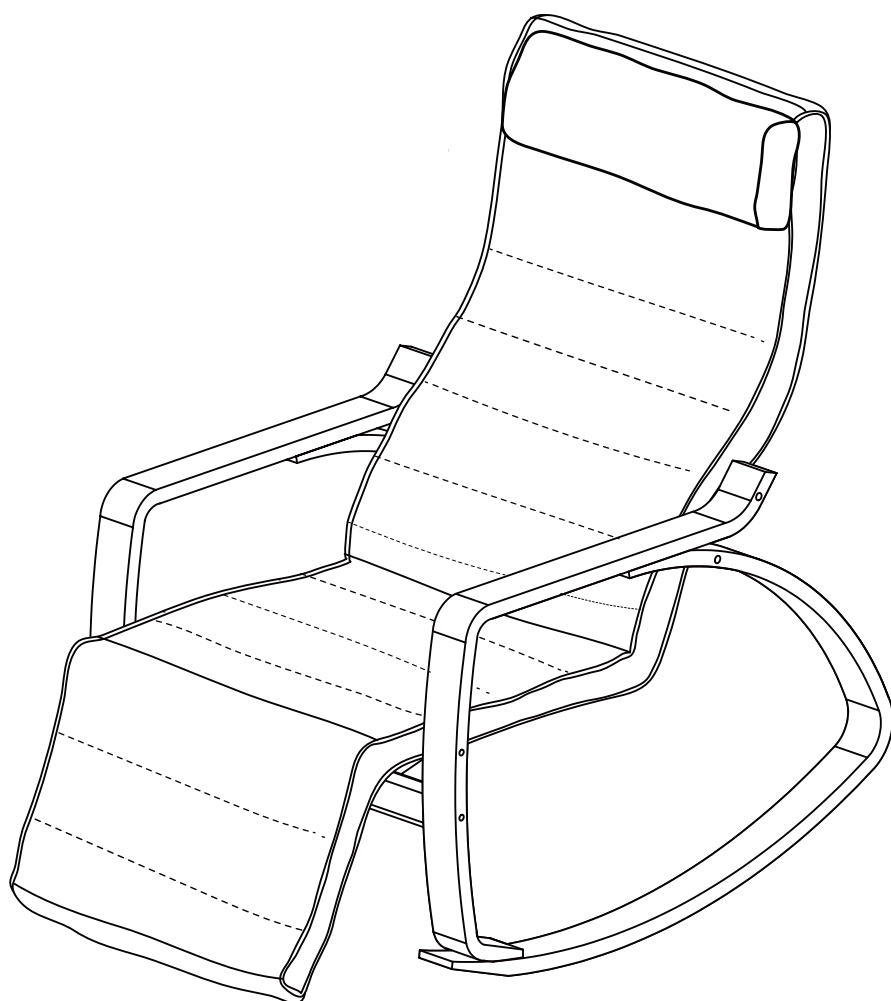

Voltage parameters:

1. Voltage: AC110-240V DC12V
2. Current: 1A
3. Power: 12W
4. Voltage Grade: Class III
5. Frequency: 50-60Hz

PRODUCT FEATURES

1. Heating massage and temperature three-gear adjustment: M1-M2-M3
2. Eight vibration motors
3. Three massage modes
4. Three massage intensities
5. Four massage zones, each zone can be operated individually
6. The default timing is 15, 30 and 60 minutes

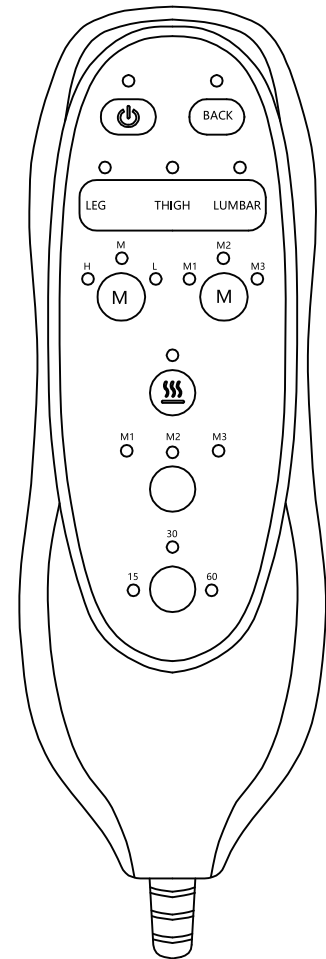

HOW TO USE

1. Insert the adapter jack into the socket on the back of the massage chair, then plug the adapter into a wall outlet.
 2. Turn the unit on by pressing the 'POWER' button once – the LED will illuminate when powered on.
 3. Turn on the massage for the zone you desire by pressing the 'BACK', 'LUMBAR', 'THIGH' or 'LEG' button. LED will illuminate the zone activated. To turn off a zone, press the button again.
 4. To choose a massage mode, press the 'MODE' button.
To change modes, press the 'MODE' button until the LED for the desired mode illuminates.
PULSE: For deep tapping massage
PRESS: Provides rapid tapping massage
WAVE: For a gradual, side-to-side vibrating massage
 5. Press the 'INTENSITY' button to change the massage intensity.
The HIGH or LOW LED will illuminate for the intensity chosen.
- NOTE: Stop using immediately if you feel any discomfort or pain.
6. The massage chair includes an auto shut-off feature.
 7. Do not use this chair continuously for more than 60 minutes.

IMPORTANT SAFETY INSTRUCTIONS

When using electrical appliances, always follow basic safety precautions, including the following:

1. Use this product on a 12V circuit. Make sure the product is connected to an outlet that has the same configuration as the plug.
2. After use and before cleaning, unplug the product from the power source.
3. Do not reach for the product if it has fallen into water. Unplug immediately.
4. Never leave the product unattended when plugged in. When not in use and before adding or removing parts, unplug the product.
5. Do not use outdoors.
6. Do not carry the product by its power cord.
7. Keep the cord away from heated surfaces.
8. Supervise small children when using the product near them.
9. Ensure children do not play with this product.
10. Do not operate where aerosol (spray) products are being used or where oxygen is being administered.
11. To disconnect, push the 'POWER' button to the 'OFF' position, make sure all functions have stopped and remove the plug from the outlet.
12. Only use this appliance for its intended purpose as described in this manual. Do not use attachments which are not provided with the unit.

HEALTH CAUTION

1. If you have any concerns regarding your health, consult your doctor before using this product.
2. Individuals with pacemakers should not use this product.
3. If you experience muscle or joint pain for long periods, stop using the product and consult your doctor.

MAINTENANCE INSTRUCTIONS

TO STORE:

1. Place the product in its original box or a dry and cool place. Keep the product away from sharp or pointed objects that could cut or puncture the fabric.
2. Do not wrap the power cord around the unit. Do not hang the unit by its power cord.

TO CLEAN:

1. Before cleaning, unplug the appliance from the power source and wait for it to cool.
2. Do not clean with water or other liquids. Wipe the fabric with a damp sponge or cloth, using a mild detergent. Pat dry with a clean, dry cloth.
3. Do not use abrasive cleaners, brushes, gasoline, kerosene, glass /furniture polish, paint thinner or water hotter than 50 °C to clean the unit.

Paramètres de Tension

1. Tension : AC110-240V DC12V
2. Courant : 1A
3. Puissance : 12W
4. Classification de la Tension : Classe III
5. Fréquence : 50-60Hz

Caractéristiques du Produit

1. Massage chauffant avec ajustement de la température à trois niveaux : M1-M2-M3
2. Huit moteurs de vibration
3. Trois modes de massage
4. Trois intensités de massage
5. Quatre zones de massage, chaque zone peut être activée individuellement
6. La minuterie par défaut propose des durées de 15, 30 et 60 minutes

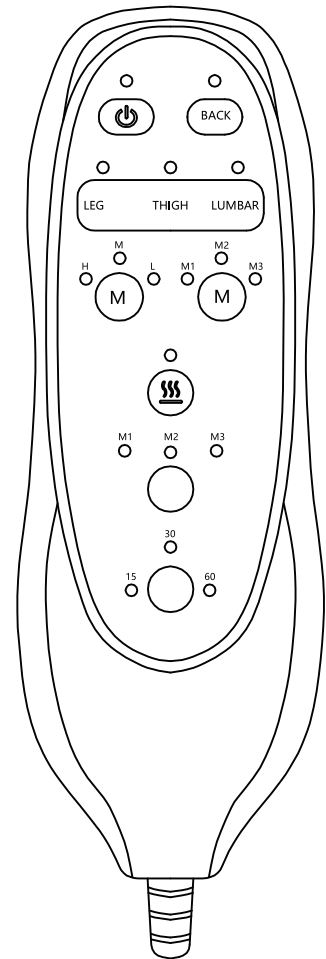

Mode d'Emploi

1. Insérez la fiche de l'adaptateur dans la prise située à l'arrière de la chaise de massage, puis branchez l'adaptateur dans une prise murale.
2. Allumez l'appareil en appuyant une fois sur le bouton 'POWER' – la LED s'allumera lorsqu'il est sous tension.
3. Activez le massage pour la zone de votre choix en appuyant sur le bouton 'BACK', 'LUMBAR', 'THIGH' ou 'LEG'. La LED s'allumera pour indiquer que la zone est activée. Pour désactiver une zone, appuyez de nouveau sur le bouton.
4. Pour choisir un mode de massage, appuyez sur le bouton 'MODE'.
Pour changer de mode, appuyez sur le bouton 'MODE' jusqu'à ce que la LED du mode souhaité s'allume.
PULSE : Pour un massage par tapotement profond
PRESS : Pour un massage par tapotement rapide
WAVE : Pour un massage vibrant progressif d'un côté à l'autre
5. Appuyez sur le bouton 'INTENSITY' pour changer l'intensité du massage.
La LED 'HIGH' ou 'LOW' s'allumera selon l'intensité choisie.
REMARQUE : Arrêtez immédiatement l'utilisation si vous ressentez une gêne ou une douleur.
6. La chaise de massage inclut une fonction d'arrêt automatique.
7. N'utilisez pas cette chaise de manière continue pendant plus de 60 minutes.

Instructions de Sécurité Importantes

Lors de l'utilisation d'appareils électriques, suivez toujours les précautions de sécurité de base, y compris les suivantes :

1. Utilisez ce produit sur un circuit 12V. Assurez-vous que le produit est connecté à une prise ayant la même configuration que la fiche.
2. Après utilisation et avant le nettoyage, débranchez le produit de la source d'alimentation.
3. Ne tentez pas de récupérer le produit s'il est tombé dans l'eau. Débranchez immédiatement.
4. Ne laissez jamais le produit sans surveillance lorsqu'il est branché. Lorsque le produit n'est pas utilisé et avant d'ajouter ou de retirer des pièces, débranchez-le.
5. Ne pas utiliser à l'extérieur.
6. Ne transportez pas le produit par son cordon d'alimentation.
7. Gardez le cordon éloigné des surfaces chauffées.
8. Surveillez les jeunes enfants lorsqu'ils utilisent le produit ou qu'ils se trouvent à proximité.
9. Veillez à ce que les enfants ne jouent pas avec ce produit.
10. Ne pas utiliser là où des produits en aérosol (spray) sont utilisés ou là où de l'oxygène est administré.
11. Pour déconnecter, appuyez sur le bouton 'POWER' en position 'OFF', assurez-vous que toutes les fonctions sont arrêtées et retirez la fiche de la prise.
12. Utilisez cet appareil uniquement pour son usage prévu comme décrit dans ce manuel. N'utilisez pas des accessoires qui ne sont pas fournis avec l'appareil.

Précautions de Santé

1. Si vous avez des préoccupations concernant votre santé, consultez votre médecin avant d'utiliser ce produit.
2. Les personnes portant des stimulateurs cardiaques ne doivent pas utiliser ce produit.
3. Si vous ressentez des douleurs musculaires ou articulaires pendant de longues périodes, arrêtez d'utiliser le produit et consultez votre médecin.

Instructions d'Entretien

Pour Ranger :

1. Placez le produit dans sa boîte d'origine ou dans un endroit sec et frais. Gardez le produit à l'écart des objets tranchants ou pointus qui pourraient couper ou perforer le tissu.
2. Ne pas enrouler le cordon d'alimentation autour de l'appareil. Ne pas suspendre l'appareil par son cordon d'alimentation.

Pour Nettoyer :

1. Avant de nettoyer, débranchez l'appareil de la source d'alimentation et attendez qu'il refroidisse.
2. Ne nettoyez pas avec de l'eau ou d'autres liquides. Essayez le tissu avec une éponge ou un chiffon humide, en utilisant un détergent doux. Séchez avec un chiffon propre et sec.
3. N'utilisez pas de nettoyeurs abrasifs, brosses, essence, kérosène, polish pour verre/mobilier, diluant pour peinture ou eau à une température supérieure à 50 °C pour nettoyer l'appareil.

Spannungsparameter

1. Spannung: AC110-240V DC12V
2. Strom: 1A
3. Leistung: 12W
4. Spannungsgrad: Klasse III
5. Frequenz: 50-60Hz

Produkteigenschaften

1. Heizmassage und Temperatur mit dreistufiger Einstellung: M1-M2-M3
2. Acht Vibrationsmotoren
3. Drei Massagemodi
4. Drei Massageintensitäten
5. Vier Massagezonen, jede Zone kann individuell betrieben werden
6. Die voreingestellte Zeit für die Massage beträgt 15, 30 und 60 Minuten

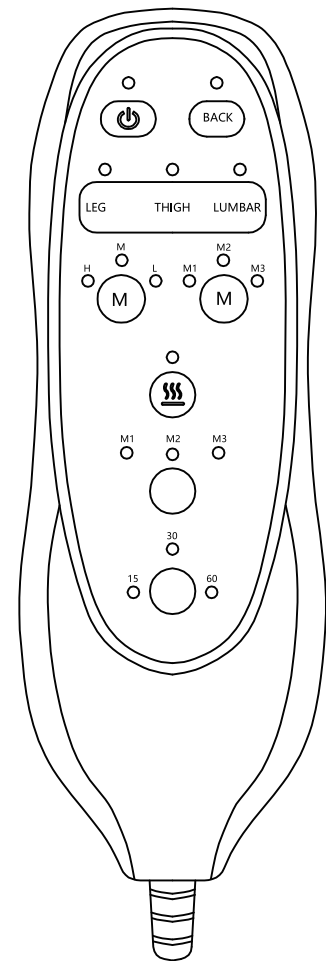

Gebrauchsanweisung

1. Stecken Sie den Adapterstecker in die Buchse auf der Rückseite des Massagestuhls und stecken Sie den Adapter in eine Wandsteckdose.
2. Schalten Sie das Gerät ein, indem Sie einmal die 'POWER'-Taste drücken – die LED leuchtet, wenn das Gerät eingeschaltet ist.
3. Schalten Sie die Massage für die gewünschte Zone ein, indem Sie die Taste 'BACK', 'LUMBAR', 'THIGH' oder 'LEG' drücken; die LED leuchtet dann an der aktivierten Zone. Zum Ausschalten einer Zone drücken Sie die Taste erneut.
4. Um einen Massagemodus auszuwählen, drücken Sie die Taste 'MODE'. Um die Modi zu wechseln, drücken Sie die 'MODE'-Taste, bis die LED für den gewünschten Modus aufleuchtet.
PULSE: Für tiefe Klopfmassage
PRESS: Für schnelle Klopfmassage
WAVE: Für eine allmähliche, seitwärts gleitende Vibrationsmassage
5. Drücken Sie die Taste 'INTENSITY', um die Massageintensität zu ändern. Die LED für HOCH oder NIEDRIG leuchtet auf, je nach gewählter Intensität.
6. HINWEIS: Beenden Sie die Nutzung sofort, wenn Sie Unbehagen oder Schmerzen verspüren.
6. Der Massagestuhl verfügt über eine automatische Abschaltfunktion.
7. Nutzen Sie diesen Stuhl nicht länger als 60 Minuten am Stück.

Wichtige Sicherheitshinweise

Beim Gebrauch von elektrischen Geräten sollten immer grundlegende Sicherheitsvorkehrungen beachtet werden, einschließlich der folgenden:

1. Verwenden Sie dieses Produkt in einem 12V-Stromkreis. Stellen Sie sicher, dass das Produkt an eine Steckdose angeschlossen ist, die der Stecker-Konfiguration entspricht.
2. Trennen Sie das Produkt nach Gebrauch und vor der Reinigung vom Stromnetz.
3. Versuchen Sie nicht, das Produkt zu greifen, wenn es ins Wasser gefallen ist. Trennen Sie es sofort vom Strom.
4. Lassen Sie das Produkt niemals unbeaufsichtigt, wenn es eingesteckt ist. Wenn es nicht in Gebrauch ist und bevor Teile hinzugefügt oder entfernt werden, trennen Sie das Produkt vom Stromnetz.
5. Nicht im Freien verwenden.
6. Tragen Sie das Produkt nicht am Kabel.
7. Halten Sie das Kabel von heißen Oberflächen fern.
8. Beaufsichtigen Sie kleine Kinder, wenn das Produkt in ihrer Nähe verwendet wird.
9. Stellen Sie sicher, dass Kinder nicht mit diesem Produkt spielen.
10. Verwenden Sie das Gerät nicht dort, wo Aerosole (Sprayprodukte) verwendet werden oder Sauerstoff verabreicht wird.
11. Zum Trennen drücken Sie die Taste 'POWER' in die Position 'OFF', stellen Sie sicher, dass alle Funktionen gestoppt sind, und ziehen Sie den Stecker aus der Steckdose.
12. Verwenden Sie dieses Gerät nur für den vorgesehenen Zweck, wie in dieser Anleitung beschrieben. Verwenden Sie keine Aufsätze, die nicht mit dem Gerät geliefert wurden.

Gesundheitswarnung

1. Wenn Sie Bedenken bezüglich Ihrer Gesundheit haben, konsultieren Sie bitte vor der Verwendung dieses Produkts Ihren Arzt.
2. Personen mit Herzschrittmachern sollten dieses Produkt nicht verwenden.
3. Wenn Sie über längere Zeit Muskel- oder Gelenkschmerzen verspüren, beenden Sie die Nutzung und konsultieren Sie Ihren Arzt.

Wartungsanweisungen

Zum Aufbewahren:

1. Legen Sie das Produkt in seine Originalverpackung oder an einen trockenen und kühlen Ort. Halten Sie das Produkt von scharfen oder spitzen Gegenständen fern, die den Stoff schneiden oder durchbohren könnten.
2. Wickeln Sie das Netzkabel nicht um das Gerät. Hängen Sie das Gerät nicht am Netzkabel auf.

Zum Reinigen:

1. Vor der Reinigung das Gerät von der Stromquelle trennen und warten, bis es abgekühlt ist.
2. Nicht mit Wasser oder anderen Flüssigkeiten reinigen. Wischen Sie den Stoff mit einem feuchten Schwamm oder Tuch ab, unter Verwendung eines milden Reinigungsmittels. Mit einem sauberen, trockenen Tuch trocken tupfen.
3. Verwenden Sie keine scheuernden Reinigungsmittel, Bürsten, Benzin, Kerosin, Glas-/Möbelpolitur, Farbverdünner oder Wasser mit einer Temperatur über 50 °C zur Reinigung des Geräts.

Parámetros de Voltaje

1. Voltaje: AC110-240V DC12V
2. Corriente: 1A
3. Potencia: 12W
4. Clasificación de Voltaje: Clase III
5. Frecuencia: 50-60Hz

Características del Producto

1. Masaje con calefacción y ajuste de temperatura en tres niveles: M1-M2-M3
2. Ocho motores de vibración
3. Tres modos de masaje
4. Tres intensidades de masaje
5. Cuatro zonas de masaje, cada una se puede operar de manera individual
6. El tiempo predeterminado para el masaje es de 15, 30 y 60 minutos

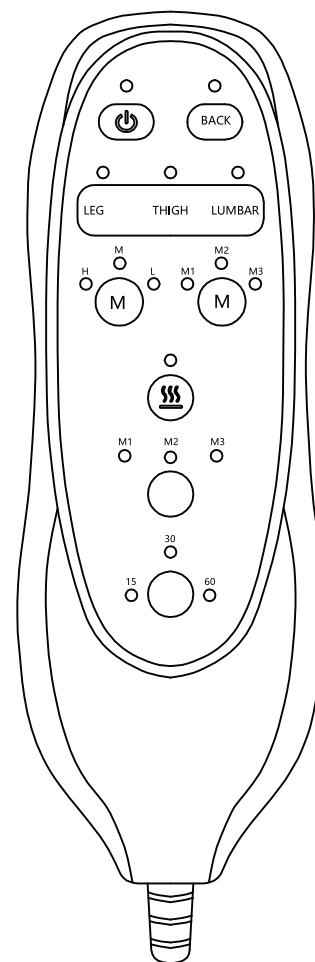

Instrucciones de Uso

1. Inserte el conector del adaptador en el enchufe en la parte trasera de la silla de masaje y enchufe el adaptador en una toma de corriente.
 2. Encienda la unidad presionando el botón de 'POWER' una vez – el LED se iluminará cuando esté encendido.
 3. Encienda el masaje para la zona deseada presionando los botones 'BACK', 'LUMBAR', 'THIGH' o 'LEG'. El LED iluminará la zona activada. Para apagar una zona, presione nuevamente el botón.
 4. Para elegir un modo de masaje, presione el botón 'MODE'. Para cambiar de modo, presione el botón 'MODE' hasta que el LED del modo deseado se ilumine.
 PULSE: Para masaje de golpeteo profundo
 PRESS: Proporciona un masaje de golpeteo rápido
 WAVE: Para un masaje vibrante gradual de lado a lado
 5. Presione el botón 'INTENSITY' para cambiar la intensidad del masaje. El LED de ALTO o BAJO se iluminará según la intensidad elegida.
- NOTA: Deje de usar inmediatamente si siente alguna incomodidad o dolor.
6. La silla de masaje incluye una función de apagado automático.
 7. No utilice esta silla de forma continua durante más de 60 minutos.

Instrucciones de Seguridad Importantes

Al usar aparatos eléctricos, siempre siga las precauciones de seguridad básicas, incluidas las siguientes:

1. Utilice este producto en un circuito de 12V. Asegúrese de que el producto esté conectado a una toma de corriente con la misma configuración que el enchufe.
2. Después de usar y antes de limpiar, desenchufe el producto de la fuente de alimentación.
3. No intente recuperar el producto si ha caído al agua. Desenchúfelo inmediatamente.
4. Nunca deje el producto desatendido mientras esté enchufado. Cuando no esté en uso y antes de agregar o quitar partes, desenchufe el producto.
5. No lo use en exteriores.
6. No transporte el producto por su cable de alimentación.
7. Mantenga el cable alejado de superficies calientes.
8. Supervise a los niños pequeños cuando usen el producto cerca de ellos.
9. Asegúrese de que los niños no jueguen con este producto.
10. No lo use donde se usen productos en aerosol (spray) o donde se administre oxígeno.
11. Para desconectar, presione el botón 'POWER' a la posición 'OFF', asegúrese de que todas las funciones se hayan detenido y retire el enchufe de la toma de corriente.
12. Utilice este aparato solo para el propósito previsto según se describe en este manual. No utilice accesorios que no se proporcionen con la unidad.

Advertencias de Salud

1. Si tiene alguna preocupación sobre su salud, consulte a su médico antes de usar este producto.
2. Las personas con marcapasos no deben usar este producto.
3. Si experimenta dolor muscular o articular durante largos periodos, deje de usar el producto y consulte a su médico.

Instrucciones de Mantenimiento

Para Guardar:

1. Coloque el producto en su caja original o en un lugar seco y fresco. Mantenga el producto alejado de objetos afilados o puntiagudos que puedan cortar o perforar la tela.
2. No envuelva el cable de alimentación alrededor de la unidad. No cuelgue la unidad del cable de alimentación.

Para Limpiar:

1. Antes de limpiar, desenchufe el aparato de la fuente de alimentación y espere a que se enfríe.
2. No limpie con agua u otros líquidos. Limpie la tela con una esponja o paño húmedo, utilizando un detergente suave. Seque con un paño limpio y seco.
3. No utilice limpiadores abrasivos, cepillos, gasolina, queroseno, pulidores de vidrio/muebles, diluyentes de pintura o agua a una temperatura superior a 50 °C para limpiar la unidad.

Parâmetros de Tensão

1. Tensão: AC110-240V DC12V
2. Corrente: 1A
3. Potência: 12W
4. Classe de tensão: Classe III
5. Frequência: 50-60Hz

Características do Produto

1. Massagem com aquecimento e regulação de temperatura em três níveis: M1-M2-M3
2. Oito motores vibratórios
3. Três modos de massagem
4. Três intensidades de massagem
5. Quatro zonas de massagem, cada uma das quais pode ser acionada individualmente
6. O temporizador predefinido para massagem é de 15, 30 e 60 minutos

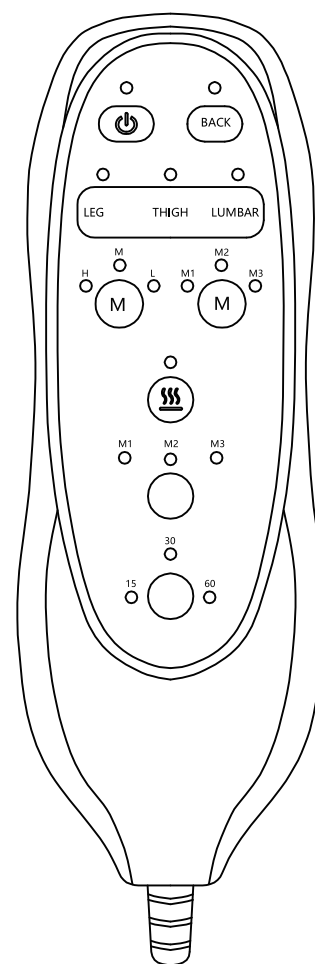

Como Usar

1. Insira o conector do adaptador na tomada localizada na parte traseira da cadeira de massagem, depois ligue o adaptador a uma tomada de parede.
 2. Ligue a unidade pressionando o botão 'POWER' uma vez - o LED acenderá quando a unidade estiver ligada.
 3. Ative a massagem para a área desejada pressionando o botão 'COSTAS', 'LOMBAR', 'COXA' ou 'PERNA'. O LED iluminará a área ativada. Para desligar uma área, pressione o botão novamente.
 4. Para escolher um modo de massagem, pressione o botão 'MODE'. Para mudar o modo, pressione o botão 'MODE' até que o LED do modo desejado acenda.
 PULSE: Para uma massagem profunda de percussão
 PRESS: Oferece uma massagem de percussão rápida
 WAVE: Para uma massagem vibratória gradual de um lado para o outro
 5. Pressione o botão 'INTENSITY' para mudar a intensidade da massagem. O LED ALTO ou BAIXO acenderá conforme a intensidade escolhida.
- NOTA: Interrompa imediatamente o uso se sentir desconforto ou dor.
6. A cadeira de massagem inclui uma função de desligamento automático.
 7. Não use esta cadeira continuamente por mais de 60 minutos.

Instruções de Segurança Importantes

Ao usar aparelhos elétricos, siga sempre as precauções básicas de segurança, incluindo as seguintes:

1. Use este produto em um circuito de 12V. Certifique-se de que o produto esteja conectado a uma tomada com a mesma configuração do plugue.
2. Após o uso e antes da limpeza, desconecte o produto da fonte de alimentação.
3. Não tente recuperar o produto se ele cair na água. Desconecte-o imediatamente.
4. Nunca deixe o produto sem supervisão enquanto estiver conectado. Quando não estiver em uso e antes de adicionar ou remover partes, desconecte o produto.
5. Não use ao ar livre.
6. Não transporte o produto pelo cabo de alimentação.
7. Mantenha o cabo longe de superfícies quentes.
8. Supervisionar crianças pequenas ao usar o produto ou quando estiverem nas proximidades.
9. Certifique-se de que as crianças não brinquem com este produto.
10. Não usar onde são utilizados produtos aerossóis (sprays) ou onde é administrado oxigênio.
11. Para desconectar, pressione o botão 'POWER' na posição 'OFF', certifique-se de que todas as funções estejam interrompidas e remova o plugue da tomada.
12. Use este aparelho apenas para o propósito pretendido, conforme descrito neste manual. Não use acessórios que não sejam fornecidos com a unidade.

Advertências de Saúde

1. Se tiver preocupações relacionadas à sua saúde, consulte seu médico antes de usar este produto.
2. Pessoas com marcapasso não devem usar este produto.
3. Se sentir dor muscular ou articular por longos períodos, interrompa o uso do produto e consulte um médico.

Instruções de Manutenção

Para Armazenar:

1. Coloque o produto na sua embalagem original ou em um local seco e fresco. Mantenha o produto longe de objetos afiados ou pontiagudos que possam cortar ou perfurar o tecido.
2. Não enrole o cabo de alimentação ao redor da unidade. Não suspenda a unidade pelo cabo de alimentação.

Para Limpar:

1. Antes de limpar, desconecte o aparelho da fonte de alimentação e espere esfriar.
2. Não limpe com água ou outros líquidos. Limpe o tecido com uma esponja ou pano úmido, usando um detergente suave. Seque, pressionando com um pano limpo e seco.
3. Não use agentes de limpeza abrasivos, escovas, gasolina, querosene, produtos para polir vidros/móveis, diluentes de tinta ou água a uma temperatura superior a 50°C para limpar a unidade.

Parametri di Tensione

1. Tensione: AC110-240V DC12V
2. Corrente: 1A
3. Potenza: 12W
4. Classe di tensione: Classe III
5. Frequenza: 50-60Hz

Caratteristiche del Prodotto

1. Massaggio riscaldante con regolazione della temperatura a tre livelli: M1-M2-M3
2. Otto motori vibranti
3. Tre modalità di massaggio
4. Tre intensità di massaggio
5. Quattro zone di massaggio, ciascuna delle quali può essere azionata individualmente
6. Il timer predefinito per il massaggio è di 15, 30 e 60 minuti

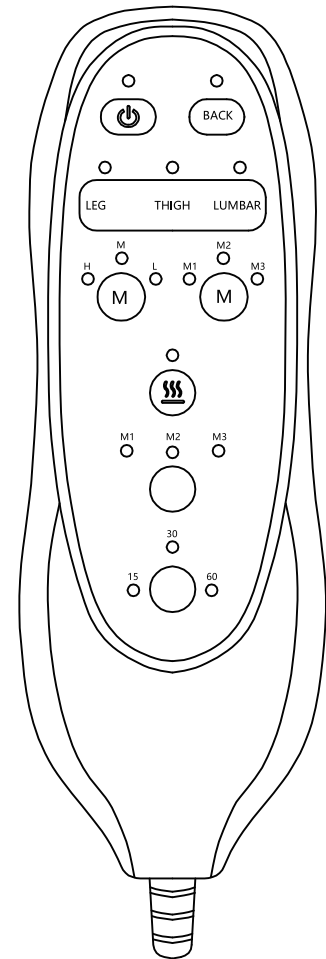

Come Usare

1. Inserire il connettore dell'adattatore nella presa sul retro della poltrona massaggiante, quindi collegare l'adattatore a una presa a muro.
 2. Accendere l'unità premendo il pulsante 'POWER' una volta – il LED si illuminerà quando l'unità è accesa.
 3. Accendere il massaggio per la zona desiderata premendo il pulsante 'BACK', 'LUMBAR', 'THIGH' o 'LEG'. Il LED illuminerà la zona attivata. Per spegnere una zona, premere nuovamente il pulsante.
 4. Per scegliere una modalità di massaggio, premere il pulsante 'MODE'. Per cambiare modalità, premere il pulsante 'MODE' fino a quando il LED della modalità desiderata si illumina.
PULSE: Per massaggio a percussione profonda
PRESS: Fornisce un massaggio a percussione rapida
WAVE: Per un massaggio vibrante graduale da un lato all'altro
 5. Premere il pulsante 'INTENSITY' per cambiare l'intensità del massaggio. Il LED ALTO o BASSO si illuminerà in base all'intensità scelta.
- NOTA: Interrompere immediatamente l'uso se si avverte fastidio o dolore.
6. La poltrona massaggiante include una funzione di spegnimento automatico.
 7. Non usare questa poltrona continuamente per più di 60 minuti.

Istruzioni di Sicurezza Importanti

Quando si usano apparecchi elettrici, seguire sempre le precauzioni di sicurezza di base, comprese le seguenti:

1. Usare questo prodotto su un circuito di 12V. Assicurarsi che il prodotto sia collegato a una presa con la stessa configurazione della spina.
2. Dopo l'uso e prima della pulizia, scollegare il prodotto dalla fonte di alimentazione.
3. Non cercare di recuperare il prodotto se è caduto in acqua. Scollegarlo immediatamente.
4. Non lasciare mai il prodotto incustodito mentre è collegato. Quando non è in uso e prima di aggiungere o rimuovere parti, scollegare il prodotto.
5. Non usare all'aperto.
6. Non trasportare il prodotto per il cavo di alimentazione.
7. Tenere il cavo lontano da superfici calde.
8. Sorvegliare i bambini piccoli quando usano il prodotto o si trovano nelle vicinanze.
9. Assicurarsi che i bambini non giochino con questo prodotto.
10. Non usare dove vengono utilizzati prodotti aerosol (spray) o dove viene somministrato ossigeno.
11. Per scollegare, premere il pulsante 'POWER' in posizione 'OFF', assicurarsi che tutte le funzioni siano interrotte e rimuovere la spina dalla presa.
12. Usare questo apparecchio solo per lo scopo previsto come descritto in questo manuale. Non usare accessori non forniti con l'unità.

Avvertenze per la Salute

1. Se si hanno preoccupazioni riguardanti la propria salute, consultare il proprio medico prima di usare questo prodotto.
2. Le persone con pacemaker non devono usare questo prodotto.
3. Se si avverte dolore muscolare o articolare per lunghi periodi, interrompere l'uso del prodotto e consultare il medico.

Istruzioni di Manutenzione

Per Conservare:

1. Collocare il prodotto nella sua confezione originale o in un luogo asciutto e fresco. Tenere il prodotto lontano da oggetti appuntiti o affilati che potrebbero tagliare o perforare il tessuto.
2. Non avvolgere il cavo di alimentazione intorno all'unità. Non sospendere l'unità dal cavo di alimentazione.

Per Pulire:

1. Prima di pulire, scollegare l'apparecchio dalla fonte di alimentazione e attendere che si raffreddi.
2. Non pulire con acqua o altri liquidi. Pulire il tessuto con una spugna o un panno umido, usando un detergente delicato. Asciugare tamponando con un panno pulito e asciutto.
3. Non usare detergenti abrasivi, spazzole, benzina, cherosene, prodotti per lucidare vetri/mobili, diluenti per vernici o acqua a una temperatura superiore a 50 °C per pulire l'unità.

| | | |
|-------------------------------|----------------|----|
| 12V1A CE | | |
| Model: | IVP1200-1000WG | |
| Input voltage | AC100-240 | V |
| Input AC frequency | 50-60 | Hz |
| Output voltage | DC12 | V |
| Output current | 1 | A |
| Output power | 12 | W |
| Average active efficiency | 83.34-84.01 | % |
| Efficiency at low load (10 %) | 83.02-86.21 | % |
| No-load power consumption | 0.04-0.09 | W |

| | | |
|-------------------------------|---------------|----|
| 12V1A BS | | |
| Model: | IVP1200-1000B | |
| Input voltage | AC100-240 | V |
| Input AC frequency | 50-60 | Hz |
| Output voltage | DC12 | V |
| Output current | 1 | A |
| Output power | 12 | W |
| Average active efficiency | 83.35-84.18 | % |
| Efficiency at low load (10 %) | 83.4-86.73 | % |
| No-load power consumption | 0.04-0.09 | W |

| | | |
|-------------------------------|--------------|----|
| 12V1A ETL | | |
| Model: | IVP1200-1000 | |
| Input voltage | AC100-240 | V |
| Input AC frequency | 50-60 | Hz |
| Output voltage | DC12 | V |
| Output current | 1 | A |
| Output power | 12 | W |
| Average active efficiency | 83.15-83.87 | % |
| Efficiency at low load (10 %) | 82.96-96.13 | % |
| No-load power consumption | 0.04-0.09 | W |

If you have any questions, please contact our customer care center, Our contact details are below:

US

 001-877-644-9366

 customerservice@aosom.com

Imported by Aosom LLC
27150 SW Kinsman Rd Wilsonville, OR 97070 USA
MADE IN CHINA

If you have any questions, please contact our customer care center, Our contact details are below:

CA

 416-792-6088

 customerservice@aosom.ca

Imported by Aosom Canada Inc.
7270 Woodbine Avenue, Unit 307, Markham,
Ontario Canada L3R 4B9
MADE IN CHINA

Si vous avez la moindre question, veuillez contacter notre centre d'assistance à la clientèle, Nos coordonnées sont les suivantes:

 416-792-6088

 customerservice@aosom.ca

Importé par Aosom Canada Inc.
7270 Woodbine Avenue, unité 307,
Markham, Ontario Canada L3R 4B9
FABRIQUÉ EN CHINE

If you have any questions, please contact our customer care center, Our contact details are below:

UK

 0044-800-240-4004

 enquiries@mhstar.co.uk

IMPORTER ADDRESS:
MH STAR UK LTD
Unit 27, Perivale Park,
Horsenden lane South
Perivale, UB6 7RH
MADE IN CHINA

Si vous avez la moindre question, veuillez contacter notre centre d'assistance à la clientèle, Nos coordonnées sont les suivantes:

 0033-1-84166106

 aosom@mhfrance.fr

Importé par/Fabricant/REP:
MH FRANCE
2 Rue Maurice Hartmann
92130 Issy Les Moulineaux
France
FABRIQUÉ EN CHINE

Wenn Sie Fragen haben, wenden Sie sich bitte an unser Kundendienstzentrum, Unsere Kontaktdaten stehen unten:

DE

 +49 40 87408465

 service@aosom.de

ADRESSE DES IMPORTEURE/Hersteller/REP:
MH Handel GmbH
Wendenstraße 309
D-20537 Hamburg
Germany
IN CHINA HERGESTELLT

In caso di dubbio, si prega di contattare il nostro centro assistenza clienti, I nostri dettagli di contatto sono di seguito:

IT

 0039-0249471447

 clienti@aosom.it

IMPORTATO DA/Produttore/REP:
AOSOM Italy srl
Centro Direzionale Milanofiori
Strada 1 Palazzo F1
20057 Assago (MI)
P.I.: 08567220960
FATTO IN CINA

Si tiene alguna pregunta, comuníquese con nuestro Centro de Atención al Cliente, Nuestros datos de contacto son los siguientes:

ES

 0034-931294512

 atencioncliente@aosom.es

IMPORTADOR/Fabricante/REP:
SPANISH AOSOM, S.L.
C/ROC GROS, N°15.08550, ELS HOSTALETES DE
BALENYÀ, SPAIN.
B66295775
HECHO EN CHINA

Se tiver alguma dúvida, por favor contacte o nosso Centro de Atendimento ao Cliente, Os nossos dados de contacto são os seguintes:

 0034-931294512

 info@aosom.pt.

IMPORTADOR/Fabricante/REP:
SPANISH AOSOM, S.L.
C.ROC GROS N.15, 08550. ELS HOSTALETES DE
BALENYÀ
FEITO NA CHINA

Si vous avez la moindre question, veuillez contacter notre centre d'assistance à la clientèle, Nos coordonnées sont les suivantes:

FR

 0033-1-84166106

 aosom@mhfrance.fr

Importé par/Fabricant/REP:
MH FRANCE
2 Rue Maurice Hartmann
92130 Issy Les Moulineaux
France
FABRIQUÉ EN CHINE



FR

Cet appareil, ses accessoires, cordons et batteries se recyclent

REPRISE À LA LIVRAISON



OU

À DÉPOSER EN MAGASIN



OU

À DÉPOSER EN DÉCHÈTERIE



Points de collecte sur www.quefairedemesdechets.fr
Privilégiez la réparation ou le don de votre appareil !